

VOLVO XC60

Modelljahr 2010

PREISLISTE

gültig ab 1. November 2009

Modèle année 2010

LISTE DE PRIX

valable dès le 1 novembre 2009

Modello anno 2010

LISTINO PREZZI

valido dal 1 novembre 2009



Modell Modèle Modello	Leistung kW/PS Puissance kW/ch Potenza kW/CV	BASIS		KINETIC		MOMENTUM		SUMMUM	
		Preis / Prix / Prezzo CHF inkl./incl. MWST/TVA/IVA	exkl./excl./escl. MWST/TVA/IVA	Preis / Prix / Prezzo CHF inkl./incl. MWST/TVA/IVA	exkl./excl./escl. MWST/TVA/IVA	Preis / Prix / Prezzo CHF inkl./incl. MWST/TVA/IVA	exkl./excl./escl. MWST/TVA/IVA	Preis / Prix / Prezzo CHF inkl./incl. MWST/TVA/IVA	exkl./excl./escl. MWST/TVA/IVA
XC60 3.2 AWD Geartronic	175/238	60'600.-	56'320.-	62'300.-	57'900.-	65'100.-	60'502.-	70'600.-	65'613.-
XC60 T6 AWD Geartronic	210/285			65'800.-	61'152.-	68'600.-	63'755.-	74'100.-	68'866.-
XC60 2.4D FWD¹⁾	129/175	50'100.-	46'561.-	51'800.-	48'141.-	54'600.-	50'743.-	60'100.-	55'855.-
XC60 2.4D AWD¹⁾	120/163	52'300.-	48'606.-	54'000.-	50'186.-	56'800.-	52'788.-	62'300.-	57'900.-
XC60 D5 AWD¹⁾	151/205	56'200.-	52'230.-	57'900.-	53'810.-	60'700.-	56'413.-	66'200.-	61'524.-

Modell Modèle Modello	Leistung kW/PS Puissance kW/ch Potenza kW/CV	R-DESIGN KINETIC		R-DESIGN MOMENTUM		R-DESIGN SUMMUM	
		Preis / Prix / Prezzo CHF inkl./incl. MWST/TVA/IVA	exkl./excl./escl. MWST/TVA/IVA	Preis / Prix / Prezzo CHF inkl./incl. MWST/TVA/IVA	exkl./excl./escl. MWST/TVA/IVA	Preis / Prix / Prezzo CHF inkl./incl. MWST/TVA/IVA	exkl./excl./escl. MWST/TVA/IVA
XC60 3.2 AWD Geartronic	175/238	68'100.-	63'290.-	69'900.-	64'963.-	73'400.-	68'216.-
XC60 T6 AWD Geartronic	210/285	71'600.-	66'543.-	73'400.-	68'216.-	76'900.-	71'468.-
XC60 2.4D FWD¹⁾	129/175	57'600.-	53'532.-	59'400.-	55'204.-	62'900.-	58'457.-
XC60 2.4D AWD¹⁾	120/163	59'800.-	55'576.-	61'600.-	57'249.-	65'100.-	60'502.-
XC60 D5 AWD¹⁾	151/205	63'700.-	59'201.-	65'500.-	60'874.-	69'000.-	64'126.-

¹⁾ Dieselpartikelfilter / Filtre à particules pour diesel / Filtro per particelle per motore diesel

Alle in dieser Preisliste enthaltenen Preisangaben verstehen sich als unverbindliche Nettopreise. Die MWST beträgt 7,6%.

N.B.: Diese Preisliste ersetzt alle bisherigen und ist gültig bis auf Widerruf. Der Hersteller behält sich das Recht vor, zu jeder Zeit und ohne Vorankündigung Änderungen der Preise, Leasingraten, Farben, Materialien, Modelle und Ausstattungen vorzunehmen.

Tous les prix mentionnés dans la présente liste de prix s'entendent nets. La TVA est 7,6 %.

N.B.: La présente liste de prix est valable jusqu'à nouvel avis et remplace toutes les listes précédentes. Le constructeur se réserve le droit de modifier en tout temps et sans préavis les prix, les taux du leasing, les couleurs, les matériaux, les modèles et les équipements.

Questo listino prezzi contiene prezzi netti non vincolanti. Il tasso IVA è 7,6 %.

N.B.: Il presente listino prezzi sostituisce i listini precedenti e vale fino a nuovo avviso. La fabbrica si riserva il diritto di apportare modifiche ai prezzi, alle rate leasing, ai colori, ai materiali, alla costruzione ed all'equipaggiamento delle autovetture, senza alcun obbligo di preavviso.

VOLVO GARANTIERT IHNEN UNBESCHWERTE MOBILITÄT

VOLVO SWISS PREMIUM®

Gratis-Service bis 100'000 km oder 10 Jahre*

Volvo Swiss Premium® übernimmt für Sie die Kosten für die intervallabhängige Wartung des Volvo gemäss den Angaben im Volvo Serviceheft inklusive den original Volvo Serviceteilen und den gesetzlich vorgeschriebenen Abgaswartungen.

Garantie bis 100'000 km oder 3 Jahre*

Das exklusive und umfassende Garantiepaket für Volvo Neuwagenkäufer beinhaltet folgende Leistungen:

- Sämtliche durch den sachgemässen Gebrauch des Volvo verursachten Verschleissreparaturen inklusive Volvo Originalteile gemäss Volvo Serviceheft
- Alle weiteren durch den sachgemässen Gebrauch des Volvo verursachten Reparaturen inklusive Volvo Originalteile gemäss Volvo Serviceheft
- Volvo Original Zubehör (mit Ausnahme von Geschenkartikeln), welches von einem Volvo Vertreter innerhalb eines Monats oder bis zu 1500 km des Neuwagens montiert wurde

Volvo Korrosionsschutz-Garantie

Die Volvo Korrosionsschutz-Garantie für den Volvo XC60 beginnt gleichzeitig mit der Fahrzeuggarantie und ist 12 Jahre gültig. Details zur Garantieabdeckung und Ausnahmen erhalten Sie von Ihrem Volvo Vertreter in der Schweiz und in Fürstentum Liechtenstein.

VOLVO SWISS PREMIUM PLUS

Anschlussgarantie bis 150'000 km

Die Garantiedeckung beinhaltet dieselben Leistungen wie die Volvo Swiss Premium® Hersteller-Garantie. Service- und Wartungsarbeiten sind in dieser Anschlussgarantie nicht inkludiert.

Anschlussgarantie

bis 48 Monate / 150'000 km* CHF 780.00 inkl. 7.6% MwSt.

bis 60 Monate / 150'000 km* CHF 1380.00 inkl. 7.6% MwSt.

Die Anschlussgarantie muss spätestens einen Monat vor Ablauf von Volvo Swiss Premium® bei Ihrem Volvo Vertreter beantragt werden. Für weitere Informationen kontaktieren Sie den Volvo Vertreter.

VOLVO ASSISTANCE – SICHER UNTERWEGS

Volvo bietet Ihnen während den ersten 3 Jahren (ohne Kilometer-einschränkung) einen europaweiten kostenlosen Mobilitätsschutz an.

Ihr Volvo Vertreter informiert Sie gerne detailliert über sämtliche Volvo Leistungspakete.

*es gilt das zuerst Erreichte

VOLVO VOUS GARANTIT UNE MOBILITÉ SANS SOUCI

VOLVO SWISS PREMIUM®

Service gratuit jusqu'à 100'000 km ou 10 ans*

Volvo Swiss Premium® prend en charge les coûts de tous les travaux de maintenance préconisés par Volvo, conformément aux indications figurant dans le carnet de service Volvo, y compris la fourniture des pièces originales Volvo ainsi que les contrôles antipollution prescrits par la législation.

Garantie jusqu'à 100'000 km ou 3 ans*

Un ensemble complet de prestations et de garanties dont bénéficient tous les acheteurs d'une Volvo neuve comprend les performances suivantes:

- Toutes les réparations pour cause d'usure occasionnées par l'utilisation appropriée du véhicule Volvo, y compris les pièces originales Volvo, conformément au carnet de service Volvo
- Toutes les autres réparations occasionnées par l'utilisation appropriée du véhicule Volvo, y compris les pièces originales Volvo, conformément au carnet de service Volvo
- Les accessoires originaux Volvo (à l'exception des articles-cadeaux), placés par un concessionnaire Volvo au cours du mois qui précède, ou jusqu'à 1500 kilomètres en cas de montage sur une voiture neuve.

Volvo garantie anticorrosion

La garantie anticorrosion pour la Volvo XC60 prend effet en même temps que la garantie du véhicule et est valable pour 12 ans. Votre concessionnaire Volvo en Suisse et dans la Principauté de Liechtenstein vous informera sur les détails de la couverture et ses exceptions.

VOLVO SWISS PREMIUM PLUS

Extension de la garantie jusqu'à 150'000 km

La couverture de cette garantie comprend les mêmes prestations que la garantie du constructeur Volvo Swiss Premium®. Les travaux d'entretien et de maintenance ne sont pas couverts par cette extension de la garantie.

Extension de la garantie

Jusqu'à 48 mois / 150'000 km* CHF 780.00 TVA de 7.6% incl.

Jusqu'à 60 mois / 150'000 km* CHF 1380.00 TVA de 7.6% incl.

La demande d'extension de la garantie doit être introduite auprès de votre concessionnaire Volvo un mois au plus tard avant l'expiration de la garantie Volvo Swiss Premium®. Pour de plus amples informations, veuillez prendre contact avec le concessionnaire Volvo.

VOLVO ASSISTANCE – MOBILITÉ ASSURÉE

Volvo vous offre durant les 3 premières années (sans limitation de kilomètre) une assurance de mobilité gratuite valable dans toute l'Europe.

Votre concessionnaire Volvo vous fournira volontiers des informations détaillées concernant l'ensemble des prestations de services proposées par Volvo.

*selon le premier terme échu

VOLVO GARANTISCE UNA SPENSIERATA MOBILITÀ

VOLVO SWISS PREMIUM®

Assistenza gratuita per 100'000 km o 10 anni*

Volvo Swiss Premium® copre i costi relativi agli interventi di manutenzione a intervalli periodici del veicolo Volvo secondo le indicazioni riportate nel libretto di servizio Volvo, inclusi i materiali di consumo originali Volvo e i test antinquinamento previsti dalla legge.

Garanzia per 100'000 km o 3 anni*

L'esclusivo pacchetto di assistenza e assistenza e garanzia per gli acquirenti di una nuova Volvo comprende le seguenti prestazioni:

- Tutte le riparazioni dovute ad usura e causate dall'uso appropriato della Volvo inclusi i ricambi originali Volvo secondo le indicazioni del libretto di servizio Volvo
- Tutte le ulteriori riparazioni causate dall'uso appropriato della Volvo inclusi i ricambi originali secondo le indicazioni del libretto di servizio Volvo
- Accessori originali Volvo (ad eccezione degli articoli regalo), che sono stati installati da un concessionario Volvo fino ad un mese dalla data di acquisto oppure fino a 1500 km di percorrenza del veicolo nuovo.

Volvo garanzia anticorrosione

La garanzia sulla protezione anticorrosione per la Volvo XC60 inizia della stessa data della garanzia sul veicolo ed è valida per 12 anni. Il vostro concessionario Volvo in Svizzera e nel Principato del Liechtenstein vi informerà sui dettagli di copertura della garanzia e le sue eccezioni.

VOLVO SWISS PREMIUM PLUS

Prolungamento della garanzia fino a 150'000 km

La copertura della garanzia contiene le stesse prestazioni previste dalla garanzia del costruttore Volvo Swiss Premium®. I lavori di servizio e manutenzione non sono inclusi in questo prolungamento della garanzia.

Prolungamento della garanzia

fino a 48 mesi / 150'000 km* CHF 780.00 incl. 7.6% IVA

fino a 60 mesi / 150'000 km* CHF 1380.00 incl. 7.6% IVA

La domanda di prolungamento della garanzia deve essere inoltrata al vostro concessionario Volvo al più tardi un mese prima della scadenza della Volvo Swiss Premium®. Per ulteriori informazioni vi preghiamo di contattare il vostro concessionario Volvo.

VOLVO ASSISTANCE – VIAGGIARE SENZA PENSIERI

Volvo vi offre una protezione gratuita della mobilità in tutta l'Europa durante i primi 3 anni (senza limite di chilometraggio).

Il vostro concessionario Volvo sarà lieto di fornirvi informazioni dettagliate su tutte le prestazioni di servizio proposte da Volvo.

*vale ciò che raggiungete prima

VOLVO PARTNER DIENSTLEISTUNGEN

VOLVO CAR FINANCE – LEASING UND FINANZIERUNG VON VOLVO

Leasing und Finanzierung sind Vertrauenssache. Volvo und Volvo Car Finance bieten Ihnen individuelle Lösungen aus einer Hand; und dies zu kundenfreundlichen Konditionen. Die Langlebigkeit eines Volvo reduziert die Abschreibung und bringt für Sie beim Leasing einen hohen Restwert am Vertragsende mit sich. Unsere Leasing- und Finanzierungs-konditionen sind attraktiv und auf Ihre persönliche Situation und Ihre Anforderungen zugeschnitten – Ihr Volvo Vertreter berät Sie gerne.

VOLVO AUTOVERSICHERUNG – SICHERHEIT VON ANFANG AN

Die ergänzende und speziell auf Sie und Ihren Volvo zugeschnittene Volvo Auto-Versicherung bietet umfassenden Versicherungsschutz, welcher je nach Ihrem Bedarf die Haftpflicht-, Teilkasko- und Kollisionskasko-versicherung sowie optimalen Insassenunfallschutz einschliesst. Unter www.volvo-autoversicherung.ch können Sie schnell und einfach Ihre Prämie berechnen. Auch Ihr Volvo Vertreter oder das Servicecenter unter der Gratisnummer 0800 000 844 erstellt Ihnen gerne ein persönliches Versicherungsangebot.

VOLVO RATENVERSICHERUNG

Ihre Sicherheit ist uns auch bei der Finanzierung Ihres Volvo wichtig. Deshalb ist bei allen Leasing- und Finanzierungsverträgen von Volvo Car Finance die Ratenversicherung fest integriert und in der monatlichen Leasingrate inbegriffen. Die Ratenversicherung bietet Ihnen einen umfassenden Schutz bei Arbeits- oder Erwerbslosigkeit. Im Versicherungsfall werden Ihre Raten von der Volvo Ratenversicherung rasch und unbürokratisch übernommen.

BUSINESS PARTNER – FULL SERVICE LEASING

Bei einem Wagenpark bietet Business Partner ein hochflexibles und exakt auf Ihre Bedürfnisse zugeschnittenes Servicepaket für KMU- und Flottenkunden. Unser Angebot umfasst nebst dem Leasingangebot die Versicherungsdeckung, Reifen, Benzinmanagement und viele andere Dienstleistungen, ganz nach Ihren Wünschen. So wird Ihr Fuhrpark von vornherein kalkulierbar – bei maximaler Kostentransparenz. www.businesspartner-fmcc.ch

VOLVO PARTENAIRE SERVICES

VOLVO CAR FINANCE – LEASING ET FINANCEMENT VOLVO

Le leasing et le financement sont affaire de confiance. Volvo et Volvo Car Finance s'unissent pour vous proposer des solutions personnalisées; et ce, à des conditions attrayantes pour vous. La longévité d'une Volvo réduit l'amortissement et vous permet d'obtenir, en cas de leasing, une valeur résiduelle élevée en fin de contrat. Nos conditions de leasing et de financement sont intéressantes et adaptées à votre situation personnelle et à vos besoins – votre concessionnaire Volvo est à votre service pour vous conseiller.

VOLVO ASSURANCE AUTOMOBILE – LA SÉCURITÉ DÈS LA PREMIÈRE HEURE

La complémentaire Volvo Assurance Automobile personnalisée vous propose une large couverture d'assurance qui comprend, selon vos besoins, la responsabilité civile, l'assurance casco partielle et collision ainsi qu'une assurance accidents passagers et une protection juridique véhicule optimale. Sur www.volvo-assurance-auto.ch, vous pouvez calculer votre prime rapidement et en toute simplicité. Votre concessionnaire Volvo ou le Centre de service, joignable au numéro gratuit 0800 000 844, se feront un plaisir de vous dresser une offre d'assurance personnalisée.

ASSURANCE MENSUALITÉS VOLVO

Lors du financement de votre Volvo, votre sécurité est importante pour nous. C'est pourquoi l'assurance mensualités fait partie intégrante de tous les contrats de leasing et de financement de Volvo Car Finance. L'assurance mensualités vous offre une protection complète en cas de chômage ou d'absence de revenus. En cas de sinistre, vos mensualités sont prises en charge par l'assurance mensualités Volvo, rapidement et sans paperasseries.

BUSINESS PARTNER – FULL SERVICE LEASING

Si vous avez un parc automobile, Business Partner vous offre un pack de services pour PME et clients de flotte très souple, à la mesure exacte de vos besoins. Notre offre inclut, en plus de l'offre de leasing, la garantie d'assurance, les pneus, la gestion du carburant et bien d'autres services, en fonction de vos souhaits. Vous savez ainsi dès le départ ce que coûte votre parc automobile – avec une transparence maximale des coûts. www.businesspartner-fmcc.ch

SERVIZI VOLVO PARTNER

VOLVO CAR FINANCE – LEASING E FINANZIAMENTI VOLVO

Il leasing e il finanziamento sono una questione di fiducia. Volvo e Volvo Car Finance vi offrono pacchetti di soluzioni personalizzate a condizioni particolarmente vantaggiose. La longevità delle Volvo riduce l'ammortamento e, nel leasing, consente di avere un elevato valore residuo alla fine del contratto. Le nostre condizioni di leasing e finanziamento sono interessanti e personalizzate sulla base della vostra situazione personale e delle vostre esigenze. Il vostro concessionario Volvo sarà lieto di fornirvi una consulenza.

VOLVO ASSICURAZIONE AUTO – SICUREZZA SIN DALL'INIZIO

La Volvo Assicurazione Auto integrativa, perfettamente su misura per voi e per la vostra auto, garantisce una completa copertura assicurativa che comprende, in base alle vostre esigenze, l'assicurazione di responsabilità civile, casco parziale e casco contro le collisioni e la copertura contro sinistri a persone trasportate e sui costi di tutela legale auto. Nel sito www.volvo-assicurazione-auto.ch potete calcolare in modo rapido e semplice il vostro premio. Anche il vostro concessionario Volvo o il centro servizio che risponde al numero telefonico 0800 000 844 potranno redigervi una proposta assicurativa personalizzata.

ASSICURAZIONE DELLA RATE VOLVO

La vostra sicurezza nell'ambito del finanziamento della vostra Volvo vi sta a cuore. Per questo motivo in tutti i contratti di leasing e di finanziamento della Volvo Car Finance è saldamente integrata l'assicurazione sulle rate. L'assicurazione sulle rate vi offre una tutela globale in caso di disoccupazione o di inabilità al lavoro. Se si verifica il caso assicurato, l'assicurazione sulle rate Volvo provvede a pagare le vostre rate in modo rapido e non burocratico.

BUSINESS PARTNER – FULL SERVICE LEASING

Alle PMI e ai clienti che dispongono di un parco macchine, Business Partner propone un pacchetto di servizi flessibile e su misura. Oltre all'offerta leasing, la nostra proposta comprende copertura assicurativa, pneumatici, gestione carburante e molti altri servizi in base alle vostre esigenze. Potrete così gestire il parco veicoli con la massima trasparenza dei costi. www.businesspartner-fmcc.ch



Volvo Car Finance

Volvo Car Finance
FMCC Finance

Zweigniederlassung Wallisellen
Volvo Auto Bank Deutschland GmbH, Köln
Geerenstrasse 10
8304 Wallisellen
Tel. 043 233 26 40
www.volvocars.ch

Succursale Wallisellen
Volvo Auto Bank Deutschland GmbH, Köln
Ch. de Maillefer 37
1000 Lausanne 8
Tél. 021 643 72 80
www.volvocars.ch

AUF DEM WEG ZU EINER BESSEREN UMWELT

Auch mit Hilfe modernster Technologie kann ein Automobil nicht als umweltfreundlich bezeichnet werden. Allerdings beeinflussen nicht alle Modelle die Umwelt im gleichen Umfang – von der Gewinnung der Rohstoffe über die Fertigung zur Nutzungsphase, bis hin zu Demontage und Recycling lassen sich mit einer bewussten Umweltpolitik stetige Verbesserungen verwirklichen. Für Volvo ist das Thema Umwelt mehr als nur Senkung des Kraftstoffverbrauchs und Reduktion der Emissionen.

Die **Volvo Car Corporation** publiziert als bisher einziger Automobilhersteller eine Umweltproduktklärung – die Environmental Product Declaration EPD. Diese vermittelt eine ganzheitliche Perspektive darüber, wie ein Volvo die Umwelt während seines gesamten Lebenszyklus beeinflusst, und ermöglicht den Vergleich zwischen verschiedenen Modellen und Motoren.

Der Kernwert Umwelt prägt auch das Handeln der **Volvo Automobile (Schweiz) AG**. Das Unternehmen ist stets bestrebt, die Umweltbelastungen seiner Tätigkeiten, Dienstleistungen und Produkte so gering wie möglich zu halten. Es setzt sich ein, damit insbesondere die Belastungen aus der Nutzung der Fahrzeuge reduziert werden können. Im jährlichen Business Plan werden messbare Umweltziele festgelegt, die über die Einhaltung der relevanten Umweltgesetzgebung hinausgehen. Die Geschäftsleitung stellt die Erfüllung dieser Ziele sicher und informiert die Öffentlichkeit über die Anstrengungen und die erzielten Resultate. Das Unternehmen sensibilisiert seine Kunden und unterstützt seine Mitarbeiter in ihrem Umweltbewusstsein. Gleichzeitig erwartet es von seinen Geschäftspartnern, dass sie einen nach Art und Ausmass ähnlichen Umweltschutz betreiben. Das zertifizierte Umweltmanagement-System nach ISO 14001 bestätigt Umwelanstrengungen der **Volvo Automobile (Schweiz) AG**.

Das Volvo Umweltmanagement-System integriert auch die Umwelteinflussung im Einflussbereich der **Volvo Vertreter**. Um eine möglichst grosse Wirkung zu erzielen, entwickelte Volvo Automobile (Schweiz) AG zusammen



mit Umwelt-Fachleuten ein Umweltlabel nach ISO 14024 für Garagenbetriebe. Sämtliche Volvo Vertretungen betreiben konsequent ein zertifiziertes Umweltmanagement-System. Ein weiterer logischer Schritt auf dem Weg zu einer besseren Umwelt.

Erfahren Sie mehr über das Umwelt-Engagement von Volvo unter www.volvocars.ch

POUR UN ENVIRONNEMENT MEILLEUR

La technologie la plus moderne ne suffira pas à rendre une automobile écologique. Cependant, tous les modèles n'ont pas le même impact sur l'environnement – depuis la production des matières premières jusqu'à la mise au rebut et au recyclage, en passant par la fabrication et la phase d'utilisation du véhicule, des améliorations constantes peuvent être apportées moyennant une politique environnementale lucide. Pour Volvo, respecter l'environnement ne se limite pas à réduire la consommation de carburant et les émissions.

Volvo Car Corporation est à ce jour l'unique constructeur automobile à publier un cahier des charges environnemental – «Environmental Product Declaration EPD». Celui-ci présente une vision globale de l'impact d'une Volvo sur l'environnement tout au long de son cycle de vie, et permet d'établir une comparaison entre divers modèles et moteurs.

La notion fondamentale du respect de l'environnement oriente aussi l'activité de **Volvo Automobiles (Suisse) SA**. L'entreprise s'efforce en permanence de limiter autant que possible la pollution issue de ses activités, prestations et produits.

Elle s'engage notamment à faire en sorte que les pollutions générées par l'utilisation des véhicules puissent être réduites. Le plan d'entreprise annuel fixe des objectifs environnementaux mesurables, qui vont au-delà du respect de la législation écologique en la matière. La direction garantit la réalisation de ces objectifs et tient le public informé des efforts consentis et des résultats obtenus. L'entreprise sensibilise ses clients et assiste ses collaborateurs dans leur prise de conscience écologique. Simultanément elle attend de ses partenaires commerciaux une politique de protection de l'environnement similaire et d'égalé ampleur.

Le système de gestion de l'environnement certifié ISO 14001 atteste des efforts de **Volvo Automobiles (Suisse) SA** en termes d'écologie.

Le système de gestion environnementale de Volvo intègre également le respect de l'environnement au sein de la sphère d'influence des **concessionnaires Volvo**. En vue d'une efficacité maximale, Volvo Automobiles (Suisse) SA a élaboré, en collaboration avec des spécialistes de l'environnement, un label écologique pour les garages selon ISO 14024. Toutes les concessions Volvo exploitent résolument un système de gestion environnementale certifié. Une nouvelle étape en faveur d'un environnement meilleur.



Pour en savoir plus sur l'engagement environnemental de Volvo, consultez le site www.volvocars.ch

SULLA VIA DI UN MONDO PIÙ PULITO

Malgrado le tecnologie più avanzate un'automobile non si può definire «ecologica». È pur sempre vero che non tutte le auto esercitano lo stesso impatto sull'ambiente – dall'estrazione delle materie prime alla lavorazione, alla fase d'uso del veicolo fino allo smaltimento ed al riciclaggio dei componenti, si possono realizzare continui miglioramenti adottando una politica ambientale responsabile. Grazie ai nuovi sviluppi in campo tecnologico è possibile, ad esempio, abbassare i consumi di carburante, mentre un'efficiente depurazione dei gas di scarico contribuisce a ridurre l'emissione di sostanze nocive.

Volvo Car Corporation è la prima casa dell'industria automobilistica che pubblica una dichiarazione ambientale di prodotto. Tale dichiarazione formula una prospettiva globale sull'impatto che una Volvo esercita sull'ambiente durante tutto il suo ciclo di vita, e consente di mettere a confronto tra loro diversi modelli e motori.

L'ambiente è un valore chiave cui si orienta anche la società **Volvo Automobiles (Suisse) SA**. L'azienda mira costantemente a ridurre al minimo l'impatto ambientale delle sue attività, dei suoi servizi e prodotti. S'impegna inoltre a trovare delle soluzioni che permettano di ridurre soprattutto l'inquinamento causato dall'uso dei veicoli. Ogni anno il Business Plan contiene degli obiettivi ambientali misurabili che non si limitano al mero rispetto della legislazione in materia. La direzione assicura il raggiungimento di tali obiettivi ed informa l'opinione pubblica sul suo operato in questo settore e sui risultati ottenuti. In questo contesto l'azienda cerca di coinvolgere i propri clienti e sollecita la coscienza ecologica dei propri collaboratori. Al tempo spesso chiede ai propri partner commerciali di applicare, in materia di protezione ambientale, dei criteri simili nella forma e nella misura. Il sistema di gestione ambientale certificato secondo la norma ISO 14001 conferma l'operato in campo ecologico di **Volvo Automobiles (Suisse) SA**.

Il sistema di gestione ambientale Volvo integra anche le attività in campo ecologico che rientrano nel raggio d'azione dei **concessionari Volvo**. Per ottenere il massimo risultato possibile, Volvo Automobiles (Suisse) SA,



con la collaborazione di esperti in ecologia, ha sviluppato un Marchio ambientale per garage basato sui requisiti della norma ISO 14024. Tutti i concessionari Volvo applicano sistematicamente un sistema di gestione ambientale certificato. Un altro passo logico e consapevole verso un mondo più pulito.

Per ulteriori informazioni sull'impegno di Volvo in campo ambientale consultate il sito www.volvocars.ch.

SERIENMÄSSIGE SICHERHEIT

- ABS mit EBV
- Airbags Fahrer- und Beifahrerseite mit zweistufigem Auslösungssystem
- Aussenspiegel elektrisch verstell- und beheizbar, Fahrerseite mit Weitwinkeloptik
- Aussentemperaturanzeige
- Automatik-Sicherheitsgurte auf allen fünf Sitzplätzen
- AWD Allradantrieb elektronisch kontrolliert mit Instant Traction™ (3.2 AWD, T6 AWD, 2.4D AWD, D5 AWD)
- Blinkleuchten in Aussenspiegel integriert
- Bremsassistent hydraulisch
- Bremsleuchten adaptiv
- Bremssystem mit 17-Zoll-Bremsanlage
- City Safety (Automatische Notbremsung bis zu einer Geschwindigkeit von 30 km/h zur Vermeidung von Auffahrunfällen bzw. Verringerung der Aufprallgeschwindigkeit)
- Dritte Bremsleuchte
- DSTC Fahrdynamikregelung
- Durchtauchschutz auf allen fünf Sitzplätzen
- Erste-Hilfe-Tasche
- Fahrzeugkontrollfunktionen im Fahrerdisplay
- Gurthöhenverstellung vorn automatisch
- HDC Hill Descent Control, Bergabfahrlilfe (3.2 AWD, T6 AWD, 2.4D AWD, D5 AWD)
- IDIS Intelligent Driver Information System
- ISOFIX-Vorbereitung für Kindersitz-Befestigung äussere Rücksitze
- Kindersicherung (Türen hinten)
- Komfortöffnung/-schliessung: Fahrzeugöffnung/-schliessung inkl. Seitenfenster und ggf. Panoramadach
- Kopfstützen auf allen fünf Sitzplätzen, hinten manuell umklappbar
- Panikfunktion in Funkfernbedienung integriert
- Parkbremse automatisch
- Positionsleuchten seitlich in Front- und Heckleuchten integriert
- Reifendichtmittel mit 12-V-Kompressor, Höchstgeschw. 80 km/h
- ROPS Überroll-Schutzsystem
- RSC Aktive Stabilitätskontrolle
- Scheibenbremsen rundum, vorn innenbelüftet
- Scheibenwaschdüsen beheizt
- Sicherheitsgurtstraffer vorn und hinten, Gurtkraftbegrenzer vorn
- Sicherheitslenksäule
- Sicherheitstrennnetz, zweiteilig
- SIPS Kopf-/Schulterairbag
- SIPS Seitenairbags Fahrer und Beifahrer
- SIPS Seitenaufprall-Schutzsystem
- Tagfahrlicht
- TSA Anhänger Stabilisierungskontrolle

ÉQUIPEMENT DE BASE SÉCURITÉ

- ABS avec EBD
- Airbag côtés conducteur et passager à déclenchement différencié
- Antidémarrage
- Appuie-tête sur les cinq places, arrière escamotables manuellement
- Assistance de freinage hydraulique
- AWD Traction intégrale à contrôle électronique avec Instant Traction™ (3.2 AWD, T6 AWD, 2.4D AWD, D5 AWD)
- Ceintures avant avec réglage automatique de la hauteur
- Ceintures de protection à prétensionneur, limiteurs de force avant
- Ceintures de sécurité automatiques sur les cinq places
- City Safety (engagement du freinage d'urgence jusqu'à une vitesse de 30 km/h pour la prévention d'accidents télescopage resp. pour la réduction de la vitesse de collision)
- Colonne de direction rétractable
- DSTC Système antidérapage
- Eclairage d'accompagnement
- Feux de circulation diurnes
- Feux de position latéraux intégrés dans les lampes avant et arrière
- Feux stop adaptatifs
- Filet de sécurité en deux parties
- Fonction alerte intégrée dans la télécommande
- Fonctions de contrôle centralisées sur l'affichage du tableau de bord
- Frein de stationnement automatique
- Freins à disques avant et arrière, ventilés à l'avant
- HDC Hill Descent Control, Système de contrôle en descente (3.2 AWD, T6 AWD, 2.4D AWD, D5 AWD)
- IDIS Système intelligent d'information du conducteur
- Indicateur de température extérieure
- ISOFIX Points d'attache pour sièges enfants arrière extérieurs
- Lave-glace avec gicleurs chauffés
- Mastic à pneu avec compresseur 12V, vitesse max. 80 km/h
- Ouverture/verrouillage confort: ouverture/fermeture de la voiture incl. vitres latérales et (le cas échéant) toit ouvrant
- Pare-brise en verre feuilleté
- Portes arrière avec dispositif de sécurité enfants
- Rétroviseurs extérieurs avec clignotants intégrés
- Rétroviseurs extérieurs électriques et chauffants, côté conducteur grand angle
- ROPS Système de protection contre les tonneaux
- RSC Système antidérapage actif
- Sièges de sécurité avant et arrière avec protection anti-sous-marinage
- SIPS Airbag tête et épaule
- SIPS Airbags latéraux sur les deux sièges avant
- SIPS Système de protection contre les chocs latéraux
- Système de freinage avec dispositif 17 pouces

EQUIPAGGIAMENTO DI BASE SICUREZZA

- ABS con EBD
- Airbag con rigonfiamento a due stadi lato conducente e passeggero
- Apertura/chiusura comfort: apertura/chiusura del veicolo, inclusi finestrini laterali e tetto apribile, se presente
- Assistente di frenata idraulico
- AWD Trazione integrale a controllo elettronico con Instant Traction™ (3.2 AWD, T6 AWD, 2.4D AWD, D5 AWD)
- Chiusura automatica delle porte durante la circolazione (da attivare una sola volta da parte del conducente)
- Cinture anteriori autoregolanti in altezza
- Cinture con pretensionatori sui cinque sedili, limitatori di ritenuta davanti
- Cinture di sicurezza automatiche sui cinque sedili
- City Safety (frenata d'emergenza automatica fino ad una velocità di 30 km/h per la prevenzione d'incidenti d'impatto resp. per la riduzione della velocità di collisione)
- Colonna dello sterzo collassabile
- DSTC Sistema elettronico antisbandamento
- Freni a disco sulle quattro ruote, gli anteriori autoventilanti
- Freno di parcheggio automatico
- Funzione panico integrata nel telecomando
- Funzioni di controllo del veicolo sul display del conducente
- HDC Hill Descent Control, Controllo della velocità in discesa (3.2 AWD, T6 AWD, 2.4D AWD, D5 AWD)
- IDIS Sistema intelligente di informazione per il conducente
- Immobilizzatore
- Indicatore della temperatura esterna
- Indicatori di direzione integrati nei retrovisori esterni
- ISOFIX Punti di attacco per seggiolini bambini
- Kit pronto soccorso
- Lavatergilunotto riscaldabile
- Luci di avvicinamento
- Luci di posizione integrate nei fari anteriori e posteriori
- Luci di stop adattivi
- Luci diurne
- Mastice per pneumatici con compressore 12V, velocità mass. 80 km/h
- Parabrezza in vetro laminato
- Poggiatesta sui cinque sedili, dietro ripiegabili manualmente
- Protezione antiimmersione sui cinque sedili
- Rete divisoria di sicurezza in due parti
- Retrovisori esterni regolabili e riscaldabili elettricamente, retrovisore grandangolare lato conducente
- ROPS Sistema di protezione in caso di capottamento
- RSC Sistema attivo di stabilità
- Sicurezza bambini (porte posteriori)
- SIPS Airbag a tendina

SERIENMÄSSIGE SICHERHEIT

- Türverriegelung automatisch während der Fahrt (muss durch den Fahrer einmalig aktiviert werden)
- Verbundglasfrontscheibe
- Warnton/-leuchte für nicht angelegte Sicherheitsgurte auf allen Sitzplätzen
- Wegbeleuchtung
- Wegfahrsperre
- WHIPS Schleudertrauma-Schutzsystem

SERIENMÄSSIGE INNENAUSSTATTUNG

- Audiosystem Performance Sound, Radio/CD-Player mit 4 x 20 W, 6 Lautsprecher, Antennen in Seitenscheiben
- Automatikgetriebe 6-Gang, mit Geartronic (3.2 AWD, T6 AWD)
- AUX-Eingang in Mittelkonsole zum Anschluss externer Audioquellen
- Bedienfunktionen über Menüführung personalisierbar
- Beifahrerrückenlehne nach vorn umklappbar
- Belüftungsdüsen im Fond
- Bordcomputer
- Chromapplikationen an den Bedienknöpfen
- Colorverglasung
- Einlagen Charcoal (Mittelkonsole)
- Einlagen Metall matt um Mittelkonsole, Türpanele vorn und hinten und an Belüftungsdüsen
- Dieselpartikelfilter (2.4D, 2.4D AWD, D5 AWD)
- Fahrer- und Beifahrersitz höhen- und neigungsverstellbar
- Fensterheber vorn und hinten elektrisch mit Auto-Up und Auto-Down Funktion
- Fussraumbeleuchtung vorn
- Getränkehalter (zwei) in Tunnelkonsole
- Handschuhfach mit integriertem Stift- und Kreditkartenhalter abschliessbar
- Innenraumbelichtung mit Zeitverzögerung
- Instrumente im Chronometerdesign (T6 AWD, D5 AWD)
- Kleiderhaken am Beifahrersitz
- Klimaautomatik
- Lendenwirbelstütze vorn einstellbar
- Lenkrad axial und vertikal verstellbar
- Leselampen vorn und hinten
- Luftraumheizer (2.4D, 2.4D AWD, D5 AWD)
- Make-up-Spiegel für Beifahrer, beleuchtet
- Mittelarmlehne vorn mit Staufach
- Pollenfilter
- Polsterung LOMMA Textil

ÉQUIPEMENT DE BASE SÉCURITÉ

- Témoin de ceinture de sécurité non bouclées pour les cinq places
- Troisième feu stop à l'arrière
- Trousse de premier secours
- TSA programme de stabilité de remorque
- Verrouillage automatique des portes durant la circulation (à activer une seule fois par le conducteur)
- WHIPS Système de prévention contre le coup du lapin

ÉQUIPEMENT DE BASE INTÉRIEUR

- Accoudoir central avant avec compartiment de rangement
- Appuis lombaires réglables sur sièges avant
- Banquette arrière rabattable en proportion 40/20/40 ou complètement
- Boîte à gants verrouillable avec compartiment pour stylo et carte de crédit
- Boîte manuelle à 6 vitesses (2.4D, 2.4D AWD, D5 AWD)
- Bouches de ventilation arrière
- Bouton Start-/Stop
- Bouton de recirculation d'air
- Boutons de réglage chromés
- Chauffage additionnel électrique (2.4D, 2.4D AWD, D5 AWD)
- Climatisation électronique
- Compartiment de rangement derrière la console centrale
- Crochet à veston au siège passager
- Dossier siège passager rabattable vers l'avant
- Éclairage du plancher avant
- Éclairage intérieur avec minuterie
- Entrée auxiliaire AUX dans console centrale pour la connection des sources audio externes
- Filtre à particules diesel (2.4D, 2.4D AWD, D5 AWD)
- Filtre antipoussière pour l'habitacle
- Fonctions personnalisables via le menu de programmation
- Garniture des sièges LOMMA textile
- Incrustations Charcoal (console centrale)
- Incrustations en métal mat autour console centrale, panneaux de porte et bouches de ventilation avant
- Instruments avec cadran type montre (T6 AWD, D5 AWD)
- Lampes de lecture avant et arrière
- Lève-glaces électriques avant et arrière avec fonction Auto-Up et Auto-Down
- Miroir de courtoisie illuminé pour passager
- Ordinateur de bord
- Porte-boissons avant (deux) dans console centrale

EQUIPAGGIAMENTO DI BASE SICUREZZA

- SIPS Airbag laterali sui sedili anteriori
- SIPS Sistema di protezione dagli impatti laterali
- Sistema frenante con impianto frenante 17 pollici
- Spia luminosa/acustica di mancato allacciamento cinture, tutti i posti
- Terza luce di stop
- TSA Sistema di assistenza per la stabilità del rimorchio
- WHIPS Sistema di protezione dal colpo di frusta

EQUIPAGGIAMENTO DI BASE INTERNO

- Alzacristalli anteriori e posteriori elettrici, gli anteriori con funzione Auto-Up/Auto-Down
- Appendiabiti nel sedile passeggero
- Applicazioni cromate sui tasti di comando
- Bocchette di ventilazione dietro
- Bottone ricircolo dell'aria
- Bracciolo centrale anteriore con vano portaoggetti
- Chiusura centralizzata con telecomando integrato nella chiave
- Climatizzatore elettronico
- Computer di bordo
- Custodia portaoggetti con porta matita e porta carta di credito, con serratura
- Divano posteriore interamente ribaltabile o in tre parti (40/20/40)
- Filtro antiparticolato diesel (2.4D, 2.4D AWD, D5 AWD)
- Filtro antipolline
- Funzioni di comando tramite menu personalizzabile
- Illuminazione zona piedi anteriore
- Ingresso AUX nella console centrale per il collegamento a fonti audio esterne
- Inserti Charcoal (console centrale)
- Inserti in metallo opaco attorno console centrale, pannelli delle porte e bocchette di ventilazione
- Lampadine di lettura anteriori e posteriori
- Luce di cortesia temporizzata
- Portabibite (due) nella console centrale
- Presa da 12V anteriore e posteriore nella console centrale
- Riscaldamento supplementare elettrico (2.4D, 2.4D AWD, D5 AWD)
- Rivestimento sedili LOMMA tessuto
- Schienale del sedile passeggero ribaltabile in avanti
- Sedili anteriori regolabili in altezza e inclinabili
- Sistema audio Performance: radio/CD, 4 x 20 W, 6 altoparlanti, antenne nei vetri laterali
- Specchietti di cortesia illuminati
- Strumenti con disegno tipo cronometro
- Vano portaggetti dietro la console centrale

SERIENMÄSSIGE INNENAUSSTATTUNG

- Rücksitzbank im Verhältnis 40/20/40 oder ganz umklappbar
- Schaltgetriebe 6-Gang (2.4D, 2.4D AWD, D5 AWD)
- Start-/Stop-Knopf
- Staufach hinter Mittelkonsole
- Steckdose 12V an Mittelkonsole vorn und hinten (entfällt vorn in Kombination mit Aschenbecher)
- Textilfussmatten
- Umluftschaltung
- Zentralverriegelung mit Funkfernbedienung und integriertem Not-Schlüssel

SERIENMÄSSIGE AUSSENAUSSTATTUNG

- Begrenzungsleuchten seitlich vom Kühlergrill
- Bereifung 235/65 R17
- Dachreling schwarz
- Dachspoiler
- Doppelauspuff-Endrohre (3.2 AWD, T6 AWD, 2.4D AWD, D5 AWD)
- Doppelscheinwerfer mit Klarglasoptik
- DRIVe-Emblem am Heck (2.4D mit Schaltgetriebe)
- Fahrwerk komfortorientiert ausgelegt
- Leichtmetallfelgen SEGIN 7,5 x 17
- Motorbezeichnung
- Stossfänger und Seitenschutzleisten in robustem Kunststoff

AUSSTATTUNGSLINIE KINETIC

(zusätzlich zur Serienausstattung; serienmässig für T6 AWD)

- Aktivkohlefilter mit automatischer Umluftschaltung
- Einlagen Aluminium gebürstet (Mittelkonsole)
- Laderaumrollo
- Lederlenkrad Off Black
- Lederschalthelb
- Make-up Spiegel für Fahrer und Beifahrer, beleuchtet
- Multifunktionslenkrad
- Nebelscheinwerfer (nicht mit R-Design)
- Tempomat

ÉQUIPEMENT DE BASE INTÉRIEUR

- Prises de courant 12V sur console avant et arrière (est supprimé en combinaison avec cendrier)
- Sièges avant réglables en hauteur et inclinables
- Système audio Performance Sound, radio/CD, 4 x 20 W, 6 haut-parleurs, antennes dans vitres latérales
- Tapis de sol en textile
- Transmission automatique 6 vitesses, avec Geartronic (3.2 AWD, T6 AWD)
- Verrouillage central avec télécommande et clé de réserve intégrée
- Vitres teintées
- Volant réglable en hauteur et en profondeur

ÉQUIPEMENT DE BASE EXTÉRIEUR

- Becquet de toit
- Désignation du moteur
- Double sortie d'échappement (3.2 AWD, T6 AWD, 2.4D AWD, D5 AWD)
- Double-phares avec verre clair
- DRIVe emblème à l'arrière (2.4D avec transmission manuelle)
- Feux de position latéraux côté de la grille
- Jantes en alliage léger SEGIN 7,5 x 17
- Pare-chocs et baguettes de protection en matière plastique robuste
- Pneumatiques 235/65 R17
- Rails de toit noir
- Suspensions confort

ÉQUIPEMENT KINETIC

(supplémentaire à l'équipement de série; de série pour T6 AWD)

- Cache-bagages à rouleau
- Filtre à charbon actif avec recirculation d'air automatique
- Incrustations aluminium brossé (console centrale)
- Miroir de courtoisie illuminé pour conducteur et passager
- Phares antibrouillard (pas avec R-Design)
- Pommeau du levier de vitesse gainé de cuir
- Régulateur de vitesse
- Volant gainé de cuir
- Volant multifonctions

EQUIPAGGIAMENTO DI BASE INTERNO

- Supporto lombare regolabile sui sedili anteriori
- Tappeti di tessuto
- Tasto Start/Stop
- Trasmissione manuale 6 marce (2.4D, 2.4D AWD, D5 AWD)
- Trasmissione automatica 6 rapporti, con Geartronic (3.2 AWD, T6 AWD)
- Vetri azzurrati
- Volante regolabile in altezza e in profondità

EQUIPAGGIAMENTO DI BASE CARROZZERIA

- Cerchi in lega leggera SEGIN 7,5 x 17
- Denominazione del motore
- DRIVe emblema nella parte posteriore della vettura (2.4D con trasmissione manuale)
- Fari di posizione lato griglia
- Fari doppi in vetro trasparente
- Paraurti, allargamento die parafanghi e fasce di protezione laterali in materia plastica
- Pneumatici 235/65 R17
- Rail sul tetto nero
- Sospensioni comfort
- Spoiler sul tetto
- Tubi di scappamento destra e sinistra (3.2 AWD, T6 AWD, 2.4D AWD, D5 AWD)

EQUIPAGGIAMENTO KINETIC

(in più rispetto all'equipaggiamento di base; di serie per T6 AWD)

- Fendinebbia (non disponibile per R-Design)
- Inserti in alluminio (console centrale)
- Multifiltro con carbone attivo e dispositivo ricircolo dell'aria
- Pomello cambio rivestito in pelle
- Regolatore di velocità (Cruise Control)
- Specchietti di cortesia illuminati
- Telo copribagagli
- Volante multifunzionale
- Volante rivestito in pelle Off Black

AUSSTATTUNGSLINIE MOMENTUM

(zusätzlich zur Ausstattung KINETIC)

- Audiosystem High Performance Radio/MP3-CD-Player, 4 x 40 W DSP, 8 Lautsprecher, USB-Port in Mittelkonsole
- Aussenspiegel elektrisch einklappbar inkl. Bodenleuchten
- Befestigungssystem für Tragetaschen im Gepäckraum
- Beschlagsensor
- Chromapplikationen an den Fensterleisten
- Heckklappe automatisch
- Innenspiegel mit Abblendautomatik
- Mittelarmlehne hinten mit Getränkehalter und Staufach
- Multifunktions-Lederlenkrad mit seidenmatter Intarsie
- Polsterung ERIKSBERG Textil/T-Tec
- Regensensor
- Seitenfenster in den Türen mit wasserabweisender Oberfläche
- Steckdose 12V im Gepäckraum

AUSSTATTUNGSLINIE SUMMUM

(zusätzlich zur Ausstattung MOMENTUM)

- Bereifung 235/60 R18
- Chromapplikationen um die Lüftungseinheit auf der Armaturentafel
- Dachreling in Aluminiumoptik
- Dual-Xenon-Scheinwerfer mit aktivem Kurvenlicht
- Einparkhilfe hinten
- Fahrer- und Beifahrersitz beheizbar
- Fahrersitz elektrisch verstellbar mit Memory-Funktion für Fahrersitz-einstellung
- Instrumente im Chronometerdesign
- Leichtmetallfelgen MANTUS 7.5 x 18
- Polsterung Leder
- Scheinwerferwaschdüsen

ÉQUIPEMENT MOMENTUM

(en addition à l'équipement KINETIC)

- Accoudoir centrale arrière avec porte-boissons et compartiment de rangement
- Applications chrome sur baguettes des vitres latérales
- Détecteur de buée
- Détecteur de pluie
- Garniture des sièges ERIKSBERG textile/T-Tec
- Hayon électrique
- Prise de courant 12V dans le coffre à bagages
- Rétroviseur intérieur avec antiéblouissement automatique
- Rétroviseurs extérieurs escamotables électriquement incl. système d'éclairage du sol
- Système audio High Performance lecteur MP3-CD, 4 x 40 W DSP, 8 haut-parleurs, avec port USB
- Système de fixation pour sacs dans le coffre à bagages
- Vitres latérales avant avec revêtement hydrofuge
- Volant multifonctions gainé de cuir avec incrustations métal mat

ÉQUIPEMENT SUMMUM

(en addition à l'équipement MOMENTUM)

- Aide au parking arrière
- Applications chrome autour la commande de ventilation
- Garnitures des sièges cuir
- Instruments avec cadran type montre
- Jantes en alliage léger MANTUS 7.5 x 18
- Lave-phares
- Phares dual-xénon avec éclairage actif dans les virages
- Pneumatiques 235/60 R18
- Rails de toit en aluminium
- Siège conducteur à commande électrique incl. mémoire pour le siège conducteur
- Sièges avant chauffants

EQUIPAGGIAMENTO MOMENTUM

(in più rispetto all'equipaggiamento KINETIC)

- Applicazioni cromate sui tasti di comando
- Bracciolo centrale anteriore con portabibite e vano portaoggetti
- Portellone automatico
- Presa elettrica 12V nel vano bagagli
- Retrovisore interno con sistema automatico antiabbagliamento
- Retrovisori esterni ripiegabili elettricamente incl. illuminazione del suolo
- Rivestimento sedili ERIKSBERG tessuto/T-Tec
- Sensore di appannamento
- Sensore per la pioggia
- Sistema audio High Performance lettore MP3-CD, 4 x 40 W DSP, 8 altoparlanti, con presa USB
- Sistema di fissaggio per borse nel vano bagagli
- Vetri laterali nelle porte idrorepellenti
- Volante multifunzionale rivestito in pelle con inserti in metallo opaco

EQUIPAGGIAMENTO SUMMUM

(in più rispetto all'equipaggiamento MOMENTUM)

- Applicazioni cromate attorno il comando della ventilazione
- Cerchi in lega leggera MANTUS 7.5 x 18
- Fari dual-xeno attivi in curva
- Lavafari
- Pneumatici 235/60 R18
- Rail sul tetto in alluminio
- Rivestimento sedili in pelle
- Sedile conducente a regolazione elettrica con funzione memoria per sedile conducente
- Sedili anteriori riscaldabili
- Sensori di parcheggio posteriori
- Strumenti con disegno tipo cronometro

AUSSTATTUNGSLINIE R-DESIGN

für Ausstattungslinie Kinetic, Momentum oder Summum;
Erhältliche Aussenfarben: 612, 614, 452, 477, 481, 492, 495

- Auspuffanlage mit zwei polierten Endrohren 90 mm
- Aussenspiegelgehäuse in seidenmattem Design
- Chromapplikationen an den Fensterleisten
- Dekorleisten in seidenmattem Design um Kühlergrill, unterer Lufteinlass und die seitlichen Designelemente
- Einlagen Aluminium R-Design
- Instrumente im Chronometerdesign mit blauen Zifferblättern
- Lederpolsterung mit Sportsitzen Off Black mit Konturen Soft Beige (oder Soft Beige mit Konturen Off Black) oder Leder Off Black
- Leichtmetallfelgen CRATUS 8,0 x 18, Bereifung 235/60 R18
- R-Design Emblem am Kühlergrill
- Schutzplatte hinten in matt silber
- Schwellerverzierung in seidenmattem Design
- Sportfahrwerk mit sportlicher Lenkung
- Sportlenkrad mit perforiertem Leder, seidenmatter Intarsie und R-Design Emblem
- Sportpedale aus gebürstetem Aluminium
- Sportschalthebel mit perforiertem Leder
- Textilfussmatten in sportlichem Design
- Türschweller und untere Stossfänger in Wagenfarbe

EQUIPEMENT R-DESIGN

pour équipement Kinetic, Momentum ou Summum;
Couleurs extérieures disponibles: 612, 614, 452, 477, 481, 492, 495

- Baguettes des vitres latérales en chrome
- Baguettes en métal anodisé autour du calandre, les entourages des prises d'air et les éléments design latérales
- Emblème R-Design sur calandre
- Garniture des sièges en cuir sport Off Black avec contours Soft Beige (ou Soft Beige avec contours Off Black) ou cuir Off Black
- Incrustations aluminium R-Design
- Instruments avec cadran bleu type montre
- Jantes en alliage léger CRATUS 8,0 x 18, pneumatiques 235/60 R18
- Pédales sport en aluminium brossé
- Plaque de protection arrière en argent mat
- Pommeau de levier de vitesse sport avec cuir perforé
- Rétroviseurs avec boîtier en métal anodisé
- Seuils de porte et pare-chocs inférieur en couleur de la carrosserie
- Seuils de portes avec décoration en métal anodisé
- Sorties d'échappement en acier poli 90 mm
- Suspensions sport avec pilotage plus directe
- Tapis de sol textile en design sportive
- Volant sport avec cuir perforé, incrustations anodisés et emblème R-Design

EQUIPAGGIAMENTO R-DESIGN

per equipaggiamento Kinetic, Momentum o Summum;
Couleurs extérieures disponibles: 612, 614, 452, 477, 481, 492, 495

- Applicazioni cromate sulle cornici dei finestrini
- Cerchi in lega leggera CRATUS 8,0 x 18, pneumatici 235/60 R18
- Coprisoglia e paraurti inferiori verniciati
- Decorazione per soglie effetto satinato opaco
- Griglia anteriore con logo R-Design
- Inserti in alluminio R-Design
- Leva del cambio sportiva con pelle traforata
- Listelli decorativi effetto satinato opaco attorno alla griglia del radiatore, la presa d'aria inferiore e gli elementi di design laterali
- Pedali sportivi in alluminio spazzolato
- Piastra protettiva posteriore tipo alluminio
- Retrovisori esterni con finitura cromata opaca
- Rivestimento in pelle Sport Off Black con contorni affilati Soft Beige (o Soft Beige con contorni Off Black) o pelle Off Black
- Strumenti con disegno tipo cronometro di colorazione blu
- Struttura sport
- Tappeti in tessuto in disegno sportivo
- Tubi di scappamento lucidi, due, 90mm
- Volante sportivo con pelle traforata, intarsi satinati ed emblema R-Design

ABMESSUNGEN

DIMENSIONS

DIMENSIONI

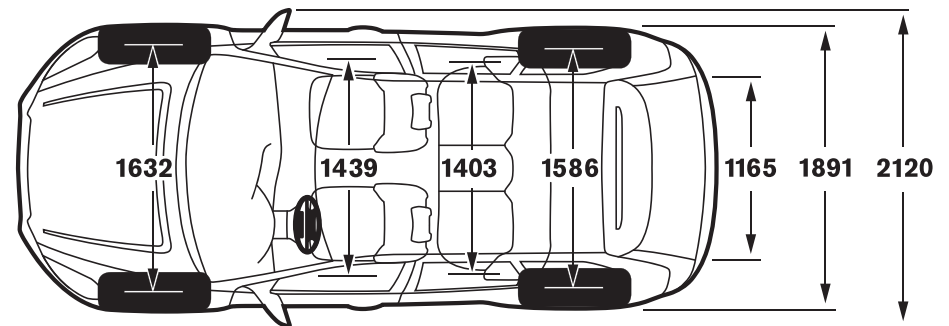
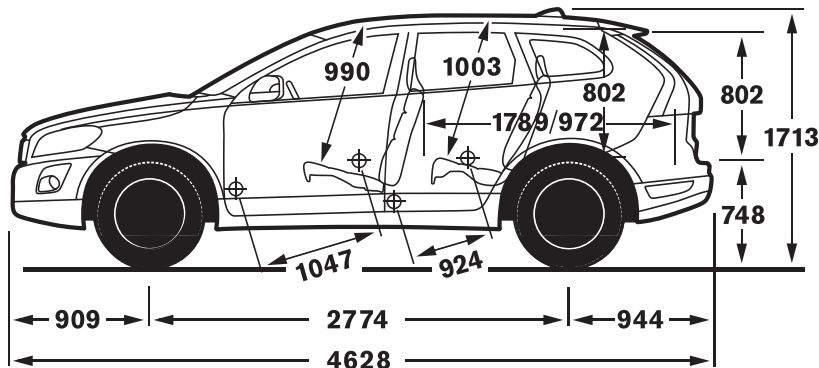

SONDERAUSSTATTUNGEN

ÉQUIPEMENTS SPÉCIAUX

EQUIPAGGIAMENTI SPECIALI

Klima	Climatisation	Climatizzazione	Preis / Prix / Prezzo CHF		BASIS / BASE	KINETIC	MOMENTUM	SUMMUM	Code / Codice
			inkl. MWST incl. TVA incl. IVA	exkl. MWST excl. TVA escl. IVA					
Aktivkohlefilter mit automatischer Umluftschaltung	Filtre à charbon actif avec recirculation d'air automatique	Filtro con carbone attivo e dispositivo ricircolo dell'aria	150.-	139.-	○	●	●	●	439
Beschlagsensor nur in Kombination mit Aktivkohlefilter mit automatischer Umluftschaltung und Innenspiegel mit Abblendautomatik; entfällt in Kombination mit aktivem Geschwindigkeits-/Abstandsregelsystem mit Einleitung der Notbremsung und Driver Alert	Détecteur de buée uniquement avec filtre à charbon actif avec recirculation d'air automatique et rétroviseur intérieur à antiéblouissement automatique; est supprimé en combinaison avec régulateur de vitesse et de distance avec engagement du freinage d'urgence et Driver Alert	Sensore di appannamento soltanto con filtro con carbone attivo e dispositivo ricircolo dell'aria e retrovisore interno con sistema automatico anti-abbagliamento; è soppresso in combinazione con regolatore adattativo della velocità con sistema Collision Warning con precaricamento dei freni e Driver Alert	150.-	139.-	○	○	●	●	727
Standheizung mit Timer nicht in Kombination mit Luftraumheizer elektrisch, diese entfällt für Diesel mit Standheizung	Chauffage indépendant au carburant avec minuterie pas en combinaison avec chauffage additionnel électrique; est supprimée pour chauffage indépendant au carburant pour diesel	Riscaldamento autonomo con timer non in combinazione con riscaldamento elettrico, è sorpresa per riscaldamento autonomo per diesel	1'750.-	1'626.-	○	○	○	○	273
Luftraumheizer elektrisch serienmässig für 2.4D, 2.4D AWD und D5 AWD; elektrisch gesteuerte Schnellenteisung und -heizung; nicht in Kombination mit Standheizung	Chauffage additionnel électrique de série pour 2.4D, 2.4D AWD et D5 AWD; dégivrage et chauffage électrique forcé; pas en combinaison avec chauffage indépendant au carburant	Riscaldamento elettrico di serie per 2.4D, 2.4D AWD e D5 AWD; sistema elettrico di riscaldamento e sbrinamento rapido; non in combinazione con riscaldamento autonomo	390.-	362.-	○	○	○	○	781
Infrarotlicht reflektierende Windschutzscheibe nur in Kombination mit Regensensor; nicht in Kombination mit aktivem Geschwindigkeits-/Abstandsregelsystem mit Einleitung der Notbremsung und Driver Alert	Pare-brise en verre thermo-réfléchissant uniquement en combinaison avec détecteur de pluie; pas en combinaison avec régulateur de vitesse et de distance avec engagement du freinage d'urgence et Driver Alert	Parabrezza riflettente infrarossi soltanto in combinazione con sensore per la pioggia; non in combinazione con regolatore adattativo della velocità con sistema Collision Warning con precaricamento dei freni e Driver Alert	350.-	325.-	○	○	○	○	386
Seitenfenster Türen hinten, Gepäckraum und Heckfenster abgedunkelt	Vitres latérales portes arrière, coffre et lunette fumées	Vetri laterali nelle porte posteriori vano bagagli e lunotto scurati	750.-	697.-	○	○	○	○	179
Panorama-Glasdach, 2-teilig beide hinten ausstellbar, grössere Glasscheibe vorn zum Öffnen mit elektrischer Betätigung von Glasdach und Sonnenschutz-Schiebehimmel; inkl. Komfortöffnung/-schliessung mit den Seitenfenstern	Toit panoramique en verre en deux parties toutes les deux entrouvables à l'arrière, grand vitrage à ouvrir à l'avant, avec commande électrique du toit en verre et du ciel de pavillon pare-soleil; avec ouverture/fermeture confort avec vitres latérales	Tetto panoramico in vetro a due pezzi tutti i due esposti alla parte posteriore, grande vetrata da aprire alla parte anteriore, con comando elettrico del tetto in vetro e del tettuccio parasole; con apertura/chiusura comfort con vetri laterali	1'950.-	1'812.-	○	○	○	○	030

● = serienmässig/de série/di serie ○ = optional/optionnel/opzionale – = nicht erhältlich/pas disponible/non disponibile

SONDERAUSSTATTUNGEN

ÉQUIPEMENTS SPÉCIAUX

EQUIPAGGIAMENTI SPECIALI

			Preis / Prix / Prezzo CHF		BASIS / BASE	KINETIC	MOMENTUM	SUMMUM	Code / Codice
			inkl. MWST incl. TVA incl. IVA	exkl. MWST excl. TVA escl. IVA					
Fahrzeugsicherheit	Sécurité voiture	Sicurezza vettura							
Alarmanlage fernbedienbar inkl. Sirene mit Batterie-Backup, Bewegungs- und Neigungssensor; Deadlock	Système d'alarme avec télécommande avec sirène auto-alimentée, capteur de mouvements et d'inclinaison; deadlock	Sistema d'allarme antifurto con telecomando incl. sirena con batteria di riserva, sensore movimenti e sensore di livello; deadlock	550.-	511.-	○	○	○	○	140
PCC Personal Car Communicator mit Keyless Drive elektronisches Zugangs- und Startsystem; inkl. Alarmanlage fernbedienbar	PCC Personal Car Communicator avec Keyless Drive système électronique d'accès et de démarrage; incl. système d'alarme avec télécommande	PCC Personal Car Communicator con Keyless Drive sistema elettronico di sblocco della portiera e di avvio del motore senza chiave; incl. sistema d'allarme e telecomando	1'500.-	1'394.-	○	○	○	○	
HomeLink® Garagentoröffner programmierbare Funkfernbedienung mit Bedientasten in der Sonnenblende; nur in Kombination mit Make-Up-Spiegel für Fahrer und Beifahrer, beleuchtet; zur Steuerung für Garagen- und Aussentor sowie Sicherheitssysteme und Beleuchtungsanlagen; weitere Informationen unter www.eurohomelink.com	HomeLink® commande de portes de garage télécommande programmable avec boutons de commande dans le pare-soleil; uniquement en combinaison avec miroirs de courtoisie illuminés côtés conducteur et passager; pour la commande de porte de garage et grille d'entrée ainsi que des systèmes de sécurité et d'éclairage; plus d'information sur www.eurohomelink.com	HomeLink® comando porta garage telecomando programmabile con comandi nel parasole; soltanto in combinazione con specchietti di cortesia per conducente e passeggero, illuminati; per il comando della porte del garage e del portone d'entrata così come sistema di sicurezza e d'illuminazione; più d'informazione sul sito www.eurohomelink.com	330.-	307.-	○	○	○	○	372
Kindersicherung Türen hinten elektrisch	Portes arrière avec sécurité enfants électrique	Sicurezza bambini, porte posteriori	150.-	139.-	○	○	○	○	114
Seitenfenster in den Türen und Heckfenster Gepäckraum aus Verbundglas mit wasserabweisender Oberfläche für die Seitenfenster der Fronttüre	Vitres latérales et du coffre en verre feuilleté avec revêtement hydrofuge dans les vitres latérales avant	Vetri laterali nelle porte e lunotto laminati vetri laterali nelle porte anteriore idrorepellenti	950.-	883.-	○	○	–	–	236
... für Ausstattungslinien MOMENTUM und SUMMUM	... avec équipements MOMENTUM et SUMMUM	... con equipaggiamenti MOMENTUM e SUMMUM	800.-	743.-	–	–	○	○	
Seitenfenster in den Türen mit wasserabweisender Oberfläche mit Seitenfenster in den Türen und im Gepäckraum aus Verbundglas bereits enthalten	Vitres latérales avant avec revêtement hydrofuge déjà contenu avec vitres latérales et du coffre en verre feuilleté	Vetri laterali nelle porte idrorepellenti già contenuto con vetri laterali nelle porte e lunotto laminati	150.-	139.-	○	○	●	●	595

SONDERAUSSTATTUNGEN

ÉQUIPEMENTS SPÉCIAUX

EQUIPAGGIAMENTI SPECIALI

Sitze	Sièges	Sedili	Preis / Prix / Prezzo CHF			BASIS / BASE	KINETIC	MOMENTUM	SUMMUM	Code / Codice
			inkl. MWST incl. TVA incl. IVA	exkl. MWST excl. TVA escl. IVA						
Fahrersitz elektrisch verstellbar nur in Kombination mit Aussenspiegel elektrisch einklappbar; inkl. Memoryfunktion für Fahrersitz-Einstellung	Siège conducteur à commande électrique uniquement en combinaison avec rétroviseurs escamotables électriquement; incl. fonction mémoire pour siège conducteur	Sedile conducente a regolazione elettrica soltanto in combinazione con retrovisori esterni ripiegabili elettricamente; incl. funzione memoria per sedile conducente	1'150.-	1'069.-	○	○	○	●	047	
Beifahrersitz elektrisch verstellbar nur in Kombination mit Fahrersitz elektrisch verstellbar	Sièges passager à commande électrique uniquement en combinaison avec siège conducteur à commande électrique	Sedile passeggero a regolazione elettrica soltanto in combinazione con sedile conducente a regolazione elettrica	1'000.-	929.-	○	○	○	○	010	
Fahrer- und Beifahrersitz beheizbar	Sièges avant chauffants	Sedili anteriori riscaldabili	500.-	465.-	○	○	○	●	011	
Fondsitze aussen beheizbar nur in Kombination mit Fahrer- und Beifahrersitz beheizbar; nicht mit Kindersitze zweistufig in Rücksitzbank integriert und Family Pack	Chauffage des sièges auxiliaires arrière uniquement en combinaison avec sièges avant chauffants; pas avec sièges enfants à double position et Family Pack	Sedili posteriori riscaldabili soltanto in combinazione con sedili anteriori riscaldabili; non con seggiolini bambini a due stadi e Family Pack	500.-	465.-	○	○	○	○	752	
Kindersitze zweistufig in Rücksitzbank integriert nicht in Kombination mit Fondsitze aussen beheizbar	Sièges pour enfants à double position, intégrés dans la banquette arrière pas en combinaison avec chauffage des sièges auxiliaires arrière	Seggiolini per bambini a due stadi integrati nel sedile posteriore non in combinazione con sedili posteriori riscaldabili	350.-	325.-	○	○	○	○	322	
Lederpolsterung Sport Off Black nur für Ausstattungslinie R-Design	Chauffage des sièges auxiliaires arrière uniquement avec équipement R-Design	Sedili posteriori riscaldabili solo con equipaggiamento R-Design	0.-		–	○	○	○	G100	

● = serienmässig/de série/di serie ○ = optional/optionnel/opzionale – = nicht erhältlich/pas disponible/non disponibile

SONDERAUSSTATTUNGEN

ÉQUIPEMENTS SPÉCIAUX

EQUIPAGGIAMENTI SPECIALI

Innenausstattung	Equipements intérieur	Equipaggiamenti interni	Preis / Prix / Prezzo CHF		BASIS / BASE	KINETIC	MOMENTUM	SUMMUM	Code / Codice
			inkl. MWST incl. TVA incl. IVA	exkl. MWST excl. TVA escl. IVA					
Einlagen Charcoal Mittelkonsole; nicht mit Fahrwerk mit elektronischer Four-C-Technologie; nicht mit R-Design	Incrustations Charcoal console centrale; pas en combinaison avec suspensions à réglage électronique avec technique Four-C; pas pour R-Design	Inserti Charcoal console centrale; non in combinazione con telaio a controllo elettronico con tecnologia Four-C; non per R-Design	0.-		●	○	○	○	575
Einlagen Aluminium gebürstet Mittelkonsole; nicht mit R-Design	Incrustations en aluminium brossé console centrale; pas pour R-Design	Inserti in alluminio spazzolato console centrale; non per R-Design	300.-	279.-	○	●	●	●	437
Einlagen Echtholz Classic Mittelkonsole; nicht mit R-Design	Incrustations en bois véritable Classic console centrale; pas pour R-Design	Inserti in legno Classic console centrale; non per R-Design	600.-	558.-	○	–	–	–	316
... für Ausstattungslinien KINETIC, MOMENTUM und SUMMUM	... avec équipements KINETIC, MOMENTUM et SUMMUM	... con equipaggiamenti KINETIC, MOMENTUM e SUMMUM	300.-	279.-	–	○	○	○	
Einlagen Echtholz Nordic Light Oak Mittelkonsole; nicht mit R-Design	Incrustations en bois véritable Nordic Light Oak console centrale; pas pour R-Design	Inserti in legno Nordic Light Oak console centrale	600.-	558.-	○	–	–	–	762
... für Ausstattungslinien KINETIC, MOMENTUM und SUMMUM	... avec équipements KINETIC, MOMENTUM et SUMMUM	... con equipaggiamenti KINETIC, MOMENTUM e SUMMUM	300.-	279.-	–	○	○	○	
Lederlenkrad Off Black nicht mit Holzlenkrad; nicht mit R-Design	Volant en cuir Off Black pas en combinaison avec volant bois; pas pour R-Design	Volante in pelle Off Black non con volante in legno; non per R-Design	270.-	251.-	○	●	●	●	029
Holz-/Lederlenkrad Classic nur in Kombination mit Tempomat sowie Multifunktionslenkrad; nicht in Kombination mit Lederlenkrad Off Black, und Einlagen Echtholz Nordic Light Oak; nicht mit R-Design	Volant en bois Classic uniquement en combinaison avec régulateur de vitesse ainsi avec volant multifonctions; pas en combinaison avec volant gainé de cuir Off Black, code et incrustations Nordic Light Oak; pas pour R-Design	Volante in legno Classic soltanto in combinazione con regolatore di velocità (Cruise Control) o regolatore adattativo della velocità con sistema Collision Warning con precaricamento dei freni; non in combinazione con volante in pelle Off Black e inserti in legno Nordic Light Oak; non per R-Design	450.-	418.-	○	○	○	○	319
Lederfarbe Soft Beige für das Lenkrad inkl. Lenksäule und Bedienhebel; nur in Kombination mit Interieurfarbe Sandstone Beige für die Interieure G012, G112, G116, G612 und Lederlenkrad oder Holzlenkrad; nicht mit R-Design	Couleur du cuir Soft Beige pour le volant uniquement en combinaison avec intérieur couleur Sandstone Beige pour les intérieurs G012, G112, G116, G612 et volant gainé de cuir ou volant bois Classic; pas avec R-Design	Colore della pelle Soft Beige per il volante incl. colonna dello sterzo e leva al volante; soltanto in combinazione con colore interno Sandstone Beige per gli interni G012, G112, G116, G612 e volante in pelle o in legno Classic; non per R-Design	0.-		○	○	○	○	817
Lederschalthebel nicht in Kombination mit Lederschalthebel mit Echtholz-Einlagen Classic; nicht mit R-Design	Pommeau du levier de vitesse gainé de cuir pas avec pommeau du levier de vitesse avec incrustations en bois Classic; pas avec R-Design	Pomello della leva del cambio rivestito in pelle non in combinazione con pomello della leva del cambio con inserti in legno Classic; non per R-Design	100.-	93.-	○	●	●	●	333

SONDERAUSSTATTUNGEN

ÉQUIPEMENTS SPÉCIAUX

EQUIPAGGIAMENTI SPECIALI

Innenausstattung	Equipements intérieur	Equipaggiamenti interni	Preis / Prix / Prezzo CHF		BASIS / BASE	KINETIC	MOMENTUM	SUMMUM	Code / Codice
			inkl. MWST incl. TVA incl. IVA	exkl. MWST excl. TVA escl. IVA					
Lederschaltelhebel mit Echtholz-Einlagen Classic nur in Kombination mit Automatikgetriebe; nicht in Kombination mit Lederschaltelhebel; nicht mit R-Design	Pommeau du levier de vitesse gainé de cuir avec incrustations en bois Classic uniquement en combinaison avec transmission automatique; pas en combinaison avec pommeau du levier de vitesse gainé de cuir; pas avec R-Design	Pomello della leva del cambio rivestito in pelle con inserto in legno Classic soltanto in combinazione con cambio automatico; non con pomello della leva del cambio in pelle; non per R-Design	200.-	186.-	○	–	–	–	334
... für Ausstattungslinien KINETIC, MOMENTUM und SUMMUM	... avec équipements KINETIC, MOMENTUM et SUMMUM	... con equipaggiamenti KINETIC, MOMENTUM e SUMMUM	100.-	93.-	–	○	○	○	
Innenspiegel mit Ablendautomatik	Rétroviseur intérieur avec antiéblouissement automatique	Retrovisore interno con sistema automatico antiabbagliamento	250.-	232.-	○	○	●	●	168
Kompass im Innenspiegel integriert inkl. Innenspiegel automatisch abblendbar	Compas intégré dans rétroviseur intérieur incl. rétroviseur intérieur avec antiéblouissement automatique	Bussola integrata con retrovisore interno incl. retrovisore interno con sistema automatico antiabbagliamento	370.-	344.-	○	○	–	–	454
... für Ausstattungslinien MOMENTUM und SUMMUM	... avec équipement MOMENTUM et SUMMUM	... con equipaggiamento MOMENTUM e SUMMUM	120.-	112.-	–	–	○	○	
Make-up-Spiegel für Fahrer und Beifahrer, beleuchtet	Miroirs de courtoisie pour conducteur et passager, illuminés	Specchietti di cortesia per conducente e passeggero, illuminati	70.-	65.-	○	●	●	●	101
Aschenbecher mit zigarettenanzünder in Kombination mit Kopfhörer-Ausgängen in C-Säule entfällt der hintere Aschenbecher	Cendrier avec allume-cigare en combinaison avec les sorties pour écouteurs dans montant C, le cendrier arrière est supprimé	Portacenere con accendisigari in combinazione con le prese per cuffie, il portacenere posteriore è soppresso	50.-	46.-	○	○	○	○	145
Mittelarmlehne hinten mit Getränkehaltern und Staufach	Accoudoir central arrière avec porte-boissons et compartiment de rangement	Bracciolo centrale posteriore con portabibite e portaoggetti	150.-	139.-	○	○	●	●	329
Brillenhalter dabei entfällt Haltegriff	Porte-lunettes substitue la poignée	Portaocchiali sostituisce la maniglia	45.-	42.-	○	○	○	○	289

● = serienmässig/de série/di serie ○ = optional/optionnel/opzionale – = nicht erhältlich/pas disponible/non disponibile

SONDERAUSSTATTUNGEN

ÉQUIPEMENTS SPÉCIAUX

EQUIPAGGIAMENTI SPECIALI

Laderaum	Chargement	Carico	Preis / Prix / Prezzo CHF		BASIS / BASE	KINETIC	MOMENTUM	SUMMUM	Code / Codice
			inkl. MWST incl. TVA incl. IVA	exkl. MWST excl. TVA escl. IVA					
Heckklappe automatisch automatisches Öffnen auf drei Weisen: mit Fernbedienung, mit der Taste an der Armaturentafel oder durch Ziehen am Heckklappengriff	Hayon électrique le coffre peut être ouvert automatiquement de trois manières: avec la télécommande, avec le bouton du tableau de bord ou en tirant la poignée du coffre	Portellone automatico tre possibilità di apertura automatica: con il telecomando, con l'apposito pulsante sulla plancia o tirando la maniglia del portellone	750.-	697.-	○	○	●	●	115
Laderaumrollo	Cache-bagages à rouleau	Telo copribagagli	250.-	232.-	○	●	●	●	078
Befestigungssystem für Tragetaschen im Gepäckraum	Système de fixation pour sacs dans le coffre à bagages	Sistema di fissaggio per borse nel vano bagagli	150.-	139.-	○	○	●	●	346
Steckdose 12V im Gepäckraum	Prise de courant 12V dans le coffre à bagages	Presse elettrica 12V nel vano bagagli	80.-	74.-	○	○	●	●	424
Notrad Bereifung T125/80 R17 inkl. Wagenheber; anstelle Reifendichtmittel	Roue de secours temporaire T125/80 R17 incl. cric; au lieu mastic à pneu	Ruota di scorta T125/80 R17 incl. martinetto; invece del mastic e pompa elettrica	0.-		○	○	○	○	900205

Aussenausstattung	Equipements extérieurs	Equipaggiamenti esterni							
Aussenspiegel elektrisch einklappbar inkl. Bodenleuchten	Rétroviseurs extérieurs escamotables électriquement avec éclairage du sol	Retrovisori esterni ripiegabili elettricamente con illuminazione del suolo	400.-	372.-	○	○	●	●	167
Entfall Motorbezeichnung hinten	Désignation de la motorisation supprimée	Designazione del motore soppressa	0.-		○	○	○	○	308

Licht aussen	Eclairage extérieur	Illuminazione esterna							
Dual-Xenon-Scheinwerfer mit aktivem Kurvenlicht inkl. Scheinwerferwaschdüsen, enthält automatische Scheinwerferhöhenverstellung	Phares dual-xénon avec éclairage actif dans les virages avec réglage automatique de la portée des phares et lave-phares	Fari dual-xeno attivi in curva con regolazione automatica della portata dei fari e lavafari	1'950.-	1'812.-	○	○	○	●	
Scheinwerferwaschdüsen	Lave-phares	Lavafari	400.-	372.-	○	○	○	●	065
Nebelscheinwerfer nicht mit R-Design	Phares antibrouillard pas avec R-Design	Fendinebbia non per R-Design	350.-	325.-	○	●	●	●	016

SONDERAUSSTATTUNGEN

ÉQUIPEMENTS SPÉCIAUX

EQUIPAGGIAMENTI SPECIALI

Supportsysteme	Systèmes de support	Sistemi di supporto	Preis / Prix / Prezzo CHF		BASIS / BASE	KINETIC	MOMENTUM	SUMMUM	Code / Codice
			inkl. MWST incl. TVA incl. IVA	exkl. MWST excl. TVA escl. IVA					
Tempomat nur in Kombination mit Lederlenkrad oder Holzlenkrad Classic; nicht in Kombination mit aktivem Geschwindigkeits-/Abstandsregelsystem mit Einleitung der Notbremsung	Régulateur de vitesse uniquement en combinaison avec volant gainé en cuir ou en bois Classic; pas avec régulateur de vitesse et de distance avec engagement du freinage d'urgence	Regolatore di velocità (Cruise Control) soltanto in combinazione con volante in pelle o in legno Classic; non con regolatore adattativo della velocità con sistema Collision Warning con precaricamento dei freni	550.-	511.-	○	●	●	●	033
Driver Alert Fahrassistenzsystem zur Warnung bei Übermüdung und unbeabsichtigtem Verlassen der Fahrspur; nur in Kombination mit Regensensor; nicht in Kombination mit Infrarot reflektierende Windschutzscheibe	Driver Alert système d'assistance à la conduite permettant au conducteur d'être averti en cas de fatigue extrême et de changement de voie involontaire; uniquement en combinaison avec détecteur de pluie; pas avec pare-brise en verre thermo-réfléchissant	Driver Alert sistema di assistenza alla guida che avvisa il conducente in caso di stanchezza eccessiva e cambio involontario di corsia; soltanto in combinazione con sensore pioggia; non con parabrezza rifl ettente infrarossi	950.-	883.-	–	○	○	○	769
Aktives Geschwindigkeits-/Abstandsregelsystem mit Einleitung der Notbremsung inkl. Bremsassistent Pro mit zusätzlicher Vorspannung des Bremssystems und Einleitung der Notbremsung (automatisches System zur Verringerung der Aufprallgeschwindigkeit) und Headup-Display als Warnsystem; nur in Kombination mit Regensensor; nicht in Kombination mit Infrarot reflektierende Windschutzscheibe und Tempomat	Régulateur de vitesse et de distance avec engagement du freinage d'urgence incl. assistance de freinage avec préactivation des freins et engagement du freinage d'urgence (système automatique pour la réduction de la vitesse de collision), avertissement avec affichage semi-transparent sur le pare-brise; uniquement en combinaison avec détecteur de pluie; pas en combinaison avec pare-brise en verre thermo-réfléchissant et régulateur de vitesse	Regolatore adattativo della velocità con sistema Collision Warning con precaricamento dei freni incl. sistema Collision Warning con Brake Support con precaricamento dei freni (sistema automatico per la riduzione della velocità di collisione) e sistema d'avvertimento Headup-Display; soltanto in combinazione con sensore per la pioggia; non in combinazione con parabrezza riflettente infrarosso e regolatore di velocità (Cruise Control)	2'750.-	2'556.-	–	○	○	○	599
BLIS (Blindspot Information System) Warnsystem zur Überwachung des toten Winkels; nur in Kombination mit Aussenspiegel elektrisch einklappbar	BLIS (Blindspot Information System) système d'information pour angle mort; uniquement en combinaison avec retroviseurs extérieurs escamotables électriquement	BLIS (Blind Spot Information System) sistema di copertura dell'angolo cieco; soltanto in combinazione con retrovisore esterno ripiegabile elettricamente	800.-	743.-	○	○	○	○	603
Rückfahrkamera nur in Kombination mit RTI Navigationssystem	Caméra de recul uniquement en combinaison avec RTI système de navigation	Camera di retromarcia soltanto in combinazione con RTI sistema di navigazione	650.-	604.-	–	○	○	○	790
Einparkhilfe hinten nicht in Kombination mit Einparkhilfe vorn und hinten	Aide au parking arrière pas en combinaison avec aide au parking avant et arrière	Sensoren di parcheggio posteriori non in combinazione con sensori di parcheggio anteriori e posteriori	750.-	697.-	○	○	○	●	529

● = serienmässig/de série/di serie ○ = optional/optionnel/opzionale – = nicht erhältlich/pas disponible/non disponibile

SONDERAUSSTATTUNGEN

ÉQUIPEMENTS SPÉCIAUX

EQUIPAGGIAMENTI SPECIALI

Supportsysteme	Systèmes de support	Sistemi di supporto	Preis / Prix / Prezzo CHF		BASIS / BASE	KINETIC	MOMENTUM	SUMMUM	Code / Codice
			inkl. MWST incl. TVA incl. IVA	exkl. MWST excl. TVA escl. IVA					
Einparkhilfe vorn und hinten nur mit Nebelscheinwerfer; nicht in Kombination mit Einparkhilfe hinten	Aide au parking avant et arrière uniquement en combinaison avec phares antibrouillard; pas avec aide au parking arrière	Sensori di parcheggio anteriori e posteriori soltanto in combinazione con fendinebbia; non con sensori di parcheggio posteriori	1'250.-	1'162.-	○	○	○	—	691
... für Ausstattungslinie SUMMUM	... avec équipement SUMMUM	... con equipaggiamento SUMMUM	500.-	465.-	—	—	—	○	
Niveauregulierung automatisch nicht in Kombination mit Fahrwerk mit elektronischer Four-C-Technologie; nicht mit R-Design	Correcteur d'assiette automatique pas avec suspensions à réglage électronique avec technique Four-C; pas avec R-Design	Livellatore automatico non in combinazione con telaio a controllo elettronico con tecnologia Four-C; non per R-Design	1'050.-	976.-	○	○	○	○	021
Fahrwerk mit elektronischer Four-C-Technologie nicht mit Niveauregulierung, und Einlagen Charcoal; nicht mit R-Design	Suspensions à réglage électronique avec technique Four-C pas avec correcteur d'assiette automatique et incrustations Charcoal; pas avec R-Design	Telaio a controllo elettronico con tecnologia Four-C non in combinazione con livellatore automatico e inserti Charcoal; non per R-Design	2'200.-	2'045.-	○	○	○	○	533
zF Servotronic - geschwindigkeitsabhängige Servounterstützung mit drei Einstellungen der Lenkkraft; nicht mit R-Design	zF Servotronic - assistance adaptative à la direction avec trois réglages de la résistance; pas avec R-Design	zF Servotronic - servosterzo variabile in funzione della velocità la forza sterzante può essere modificata in tre livelli; non per R-Design	350.-	325.-	○	○	○	○	171
Regensensor	Détecteur de pluie	Sensore per la pioggia	150.-	139.-	○	○	●	●	370
Beifahrerairbag ausschaltbar	Inhibiteur de l'airbag passager	Interruttore per disattivare l'airbag passeggero	80.-	74.-	○	○	○	○	641

SONDERAUSSTATTUNGEN

ÉQUIPEMENTS SPÉCIAUX

EQUIPAGGIAMENTI SPECIALI

Audio und Kommunikation	Audio et Communication	Audio e Comunicazione	Preis / Prix / Prezzo CHF			BASIS / BASE	KINETIC	MOMENTUM	SUMMUM	Code / Codice
			inkl. MWST incl. TVA incl. IVA	exkl. MWST excl. TVA escl. IVA						
Audiosystem High Performance Radio/MP3-CD-Player, 4 x 40 W DSP, 8 Lautsprecher, USB-Port in Mittelkonsole	Système Audio High Performance radio/lecteur CD/MP3, 4 x 40 W DSP, 8 haut-parleurs, port USB dans la console centrale	Sistema Audio High Performance radio/lettore CD/MP3, 4 x 40 W DSP, 8 altoparlanti, presa USB nella console centrale	750.-	697.-	○	○	●	●	502	
Audiosystem Premium Sound Radio/MP3-CD-Player, Dolby Surround Pro Logic® II, 5 x 130 W DSP, 12 Dynaudio Lautsprecher, USB-Port in Mittelkonsole	Système Audio Premium Sound radio/lecteur CD/MP3, Dolby Surround Pro Logic® II, 5 x 130 W DSP, 12 haut-parleurs Dynaudio, port USB dans la console centrale	Sistema Audio Premium Sound radio/lettore CD/MP3, Dolby Surround Pro Logic® II, 5 x 130 W DSP, 12 altoparlanti Dynaudio, presa USB nella console centrale	2'500.-	2'323.-	○	○	–	–	503	
... für Ausstattungslinien MOMENTUM und SUMMUM	... avec équipements MOMENTUM et SUMMUM	... con equipaggiamenti MOMENTUM e SUMMUM	1'750.-	1'626.-	–	–	○	○		
CD-Wechsler 6-fach inkl. MP3-CD Player; nur in Kombination mit Audiosystem High Performance oder Premium Sound	Changeur de 6 CD incl. lecteur CD compatible avec MP3; uniquement en combinaison avec système audio High Performance ou Premium Sound	Cambia-CD per 6 dischi incl. lettore CD compatible con MP3; soltanto in combinazione con sistema audio High Performance o Premium Sound	450.-	418.-	○	○	○	○	505	
Subwoofer im Gepäckraum Leistung 2 x 130 W; nur in Kombination mit Audiosystem High Performance oder Premium Sound	Subwoofer dans le coffre puissance 2 x 130 W; uniquement avec système audio High Performance ou Premium Sound	Subwoofer integrato nel vano bagagli prestazione 2 x 130 W; soltanto con sistema audio High Performance o Premium Sound	500.-	465.-	○	○	○	○	262	
Multifunktions-Lenkrad nur in Kombination mit Lederlenkrad oder Holzlenkrad Classic	Volant multifonctional uniquement en combinaison avec volant gainé en cuir ou en bois Classic	Volante multifunzionale soltanto in combinazione con volante rivestito in pelle o in legno Classic	200.-	186.-	○	●	●	●	235	
Telefon GSM Dualband mit Freisprecheinrichtung integriert Hörer in Mittelkonsole; nicht in Kombination mit Bluetooth Freisprecheinrichtung und Volvo On Call VOC	Téléphone intégré GSM bi-bande avec mains libres receveur sur console centrale; pas en combinaison avec kit mains libres Bluetooth et Volvo On Call VOC	Telefono integrato GSM bi-banda con impianto vivavoce ricevitore da un lato della mensola centrale; non in combinazione con impianto vivavoce Bluetooth e Volvo On Call VOC	1'600.-	1'487.-	–	○	○	○	241	
RTI Navigationssystem inkl. Strassenkarte Europa auf DVD; mit Fernbedienung und MapCare für zwei kostenlose Strassenkarten-Aktualisierungen	RTI System de navigation incl. carte routière Europe sur DVD; avec télécommande et MapCare pour deux actualisations gratuites des cartes routières	RTI Sistema di navigazione incl. carta stradale Europa su DVD; con telecomando e MapCare per due attualizzazioni gratuite di carte stradali	3'350.-	3'113.-	–	○	○	○		

● = serienmässig/de série/di serie ○ = optional/optionnel/opzionale – = nicht erhältlich/pas disponible/non disponibile

SONDERAUSSTATTUNGEN

ÉQUIPEMENTS SPÉCIAUX

EQUIPAGGIAMENTI SPECIALI

Audio und Kommunikation	Audio et Communication	Audio e Comunicazione	Preis / Prix / Prezzo CHF		BASIS / BASE	KINETIC	MOMENTUM	SUMMUM	Code / Codice
			inkl. MWST incl. TVA incl. IVA	exkl. MWST excl. TVA escl. IVA					
Volvo On Call VOC (Telematiksystem mit integriertem Telefon) Automatischer Alarm (bei Airbag- oder Gurtstrafferauslösung) im VOC Service Center, SOS-Taste in Notfällen (zur manuellen Betätigung des Alarms bei Unfällen, akuten Krankheitsfällen etc.), On-Call-Taste (für z.B. Pannenhilfe). Fahrzeugortung im Falle eines Diebstahls, Fahrzeugfernöffnung (verlorener oder eingeschlossener Schlüssel), automatisches Signal an das VOC Service Center bei ggf. Alarmanlagenauslösung. Nicht in Verbindung mit Bluetooth. Leistungen sind gültig für 5 Jahre ab Datum der Aktivierung. Das Abonnement kann verlängert werden.	Volvo On Call VOC (système télématique avec téléphone intégré) alarme automatique en cas de déclenchement de l'airbag ou des prétensionneurs de ceinture au centre de services VOC, bouton SOS en cas d'urgence (pour actionner manuellement l'alarme en cas d'accident, de maladie aiguë etc.), bouton On Call (pour un dépannage p. ex.). Pistage du véhicule en cas de vol, ouverture du véhicule à distance (en cas de perte ou d'oubli des clés à l'intérieur du véhicule), signal automatique au centre de services VOC en cas de déclenchement de l'alarme le cas échéant. Pas avec Bluetooth. Prestations valables 5 ans après la date d'activation. L'abonnement peut être prolongé.	Volvo On Call VOC (sistema telematico con telefono integrato) chiamata automatica al centro VOC in caso di entrata in funzione degli airbag o dei pretensionatori. Pulsante SOS per casi di emergenza (per azionare manualmente l'allarme in caso di incidenti, malori, ecc.), tasto On Call (per richiedere aiuto ad es. in caso di guasti all'auto). rintracciamento dell'auto in caso di furto, apertura a distanza delle portiere (chiave smarrita o rimasta in macchina), invio automatico di un segnale al centro VOC in caso di entrata in funzione del sistema d'allarme, se disponibile. Non disponibile con Bluetooth. Prestazioni valide per 5 anni a partire dalla data di attivazione. È possibile prolungare l'abbonamento.	1'990.-	1'849.-	-	○	○	○	399
Bluetooth Freisprecheinrichtung nicht mit Telefon GSM Dualband mit Freisprecheinrichtung integriert und Volvo On Call VOC	Kit mains libres Bluetooth pas avec téléphone intégré GSM bi-bande et Volvo On Call VOC	Impianto vivavoce Bluetooth non con telefono integrato GSM bi-banda e Volvo On Call VOC	750.-	697.-	-	○	○	○	732
DAB Digital Audio Broadcasting nur in Kombination mit Audiosystem High Performance oder Premium Sound	DAB Digital Audio Broadcasting uniquement en combinaison avec système audio High Performance ou Premium Sound	DAB Digital Audio Broadcasting soltanto in combinazione con sistema audio High Performance o Premium Sound	600.-	558.-	○	○	○	○	501
DAB Vorbereitung zum nachträglichen Einbau als zubehör nur in Kombination mit Audiosystem High Performance oder Premium Sound	DAB préparation pour le montage ultérieure comme accessoire uniquement en combinaison avec système audio High Performance ou Premium Sound	DAB Preparazione per il montaggio ulteriore come accessorio soltanto in combinazione con sistema audio High Performance o Premium Sound	75.-	70.-	○	○	○	○	683
Kopfhörerausgänge und individuelle Quellenwahl für Fondpassagiere in der Rückseite der Mittelkonsole integriert; nur in Kombination mit Audiosystem High Performance oder Premium Sound; dagegen entfällt Aschenbecher hinten für Aschenbecher mit Zigarettanzünder	Sorties pour écouteurs avec choix individuel de la source intégrées dans la partie arrière de la console centrale; uniquement en combinaison avec High Performance ou Premium Sound; le cendrier arrière est supprimé	Prese per cuffie per i passeggeri posteriori con selezione autonoma della fonte audio integrate sul retro della console centrale; soltanto in combinazione con High Performance o Premium Sound; sostituisce portacenere posteriore	200.-	186.-	○	○	○	○	509

SONDERAUSSTATTUNGEN

ÉQUIPEMENTS SPÉCIAUX

EQUIPAGGIAMENTI SPECIALI

Getriebe	Boîte de vitesses	Trasmissione	Preis / Prix / Prezzo CHF		BASIS / BASE	KINETIC	MOMENTUM	SUMMUM	Code / Codice
			inkl. MWST incl. TVA incl. IVA	exkl. MWST excl. TVA escl. IVA					
Automatikgetriebe 6-Gang, mit Geartronic serienmässig für 3.2 AWD, T6 AWD, optional für 2.4D, 2.4D AWD und D5 AWD	Transmission automatique 6-vitesses, avec Geartronic de série pour 3.2 AWD, T6 AWD, optionnel pour 2.4D, 2.4D AWD et D5 AWD	Trasmissione automatica 6 rapporti, con Geartronic di serie per 3.2 AWD, T6 AWD, opzionale per 2.4D, 2.4D AWD e D5 AWD	3'100.-	2'881.-	○	○	○	○	
Pakete Winter Pack - Fahrer- und Beifahrersitz beheizbar - Scheinwerferwaschdüsen	Paquets Winter Pack - Lave-phares - Sièges avant chauffants	Pacchetti Winter Pack - Lavafari - Sedili anteriori riscaldabili	700.-	651.-	○	○	○	●	
... Aufpreis Dual-Xenon-Scheinwerfer mit aktivem Kurvenlicht	... supplément de prix pour phares dual-xénon incl. éclairage actif dans les virages	... sovrapprezzo per fari dual-xeno attivi in curve	1'550.-	1'441.-	○	○	○	●	
Communication Fix Pack - RTI Navigationssystem mit Fernbedienung - RTI Strassenkarte Europa auf DVD - Telefon GSM Dualband mit Freisprecheinrichtung integriert	Communication Fix Pack - RTI Carte routière Europe sur DVD - RTI Système de navigation avec télécommande - Téléphone intégré GSM bi-bande avec mains libres	Communication Fix Pack - RTI Carta stradale Europa su DVD - RTI Sistema di navigazione con telecomando - Telefono integrato GSM bi-banda con vivavoce	3'500.-	3'253.-	-	○	○	○	
Communication Bluetooth Pack - Bluetooth Freisprecheinrichtung - RTI Navigationssystem mit Fernbedienung - RTI Strassenkarte Europa auf DVD	Communication Bluetooth Pack - Kit mains libres Bluetooth - RTI Carte routière Europe sur DVD - RTI Système de navigation avec télécommande	Communication Bluetooth Pack - Impianto vivavoce Bluetooth - RTI Carta stradale Europa su DVD - RTI Sistema di navigazione con telecomando	3'500.-	3'253.-	-	○	○	○	
Family Pack - Beifahrerairbag ausschaltbar - Kindersicherung Türen hinten elektrisch - Kindersitze zweistufig in Rücksitzbank integriert - Kopfhörerausgänge und individuelle Quellenwahl für Fondpassagiere; in der Rückseite der Mittelkonsole integriert, dagegen entfällt Aschenbecher hinten für Aschenbecher mit Zigarettanzünder nur in Kombination mit Audiosystem High Performance oder Premium Sound	Family Pack - Inhibiteur de l'airbag passager - Portes arrière avec sécurité enfants électrique - Sièges enfants intégrés à double positions - Sorties pour écouteurs intégrées avec choix individuel de la source; intégrée dans la partie arrière de la console centrale, par conséquent le cendrier arrière est supprimé pour l'option uniquement en combinaison avec système audio High Performance ou Premium Sound	Family Pack - Interruttore per disattivare l'airbag passeggero - Prese per cuffie per i passeggeri posteriori con selezione autonoma della fonte audio; integrati nella parte posteriore della consola centrale, per contro il portacenere posteriore è soppresso - Seggiolini per bambini a due stadi integrati - Sicurezza elettrica per bambini sulle porte posteriori soltanto in combinazione con sistema audio High Performance o Premium Sound	600.-	558.-	○	○	○	○	

● = serienmässig/de série/di serie ○ = optional/optionnel/opzionale - = nicht erhältlich/pas disponible/non disponibile

SONDERAUSSTATTUNGEN

ÉQUIPEMENTS SPÉCIAUX

EQUIPAGGIAMENTI SPECIALI

Pakete	Paquets	Pacchetti	Preis / Prix / Prezzo CHF		BASIS / BASE	KINETIC	MOMENTUM	SUMMUM	Code / Codice
			inkl. MWST incl. TVA incl. IVA	exkl. MWST excl. TVA escl. IVA					
Personal Security Pack - Alarmanlage fernbedienbar inkl. Sirene mit Batterie-Backup, Bewegungs und Neigungssensor, Deadlock - PCC Personal Car Communicator mit Keyless Drive - RTI Navigationssystem mit Fernbedienung - RTI Strassenkarte Europa auf DVD - Seitenfenster in den Türen und Heckfenster Gepäckraum aus Verbundglas - Volvo On Call VOC (Telematiksystem mit integriertem Telefon und Freisprecheinrichtung)	Personal Security Pack - PCC Personal Car Communicator avec Keyless Drive - RTI Carte routière Europe sur DVD - RTI Système de navigation - Système d'alarme avec télécommande incl. sirène auto-alimentée, capteur de mouvements et d'inclinaison, Deadlock - Vitres latérales et du coffre en verre feuilleté - Volvo On Call VOC (système télématique avec téléphone intégré)	Personal Security Pack - PCC Personal Car Communicator con Keyless Drive - RTI Carta stradale Europa su DVD - RTI Sistema di navigazione - Sistema d'allarme con telecomando, incl. sirena con backup della batteria, sensore di movimento e di livello, funzione Deadlock - Vetri laterali nelle porte e lunotto laminati - Volvo On Call VOC (sistema telematico con telefono integrato)	5'700.-	5'297.-	-	○	○	○	
Driver Support Pack - Aktives Geschwindigkeits-/Abstandsregelsystem mit Einleitung der Notbremsung - BLIS (Blindspot Information System) - Driver Alert System nur in Kombination mit Regensensor und Aussenspiegel elektrisch einklappbar nicht mit Infrarotlicht reflektierende Windschutzscheibe und Beschlagsensor	Driver Support Pack - BLIS (Blindspot Information System) - Driver Alert System - Régulateur de vitesse et de distance avec engagement du freinage d'urgence uniquement en combinaison avec détecteur de pluie et rétroviseurs extérieurs escamotables électriquement pas avec pare-brise en verre thermo-réfléchissant et détecteur de buée	Driver Support Pack - BLIS (Blindspot Information System) - Driver Alert System - Regolatore adattivo della velocità con sistema Collision Warning con precaricamento dei freni soltanto in combinazione con sensore pioggia e retrovisori esterni ripiegabili elettricamente non con parabrezza riflettente infrarosso e sensore di appannamento	3'400.-	3'160.-	-	○	○	○	
Driver Dynamic Pack (nicht für R-Design) - Aktives Geschwindigkeits-/Abstandsregelsystem mit Einleitung der Notbremsung - BLIS (Blindspot Information System) - Driver Alert System - Fahrwerk mit elektronischer Four-C-Technologie - ZF Servotronic – geschwindigkeitsabhängige Servounterstützung nur in Kombination mit Regensensor und Aussenspiegel elektrisch einklappbar nicht mit Infrarotlicht reflektierende Windschutzscheibe und Beschlagsensor	Driver Dynamic Pack (pas pour R-Design) - BLIS (Blindspot Information System) - Driver Alert System - Régulateur de vitesse et de distance avec engagement du freinage d'urgence - Suspensions à réglage électronique avec technique Four-C - ZF Servotronic – assistance adaptative à la direction uniquement en combinaison avec détecteur de pluie et rétroviseurs extérieurs escamotables pas avec pare-brise en verre thermo-réfléchissant et détecteur de buée	Driver Dynamic Pack (non per R-Design) - BLIS (Blindspot Information System) - Driver Alert System - Regolatore adattivo della velocità con sistema Collision Warning con precaricamento dei freni - Telaio a controllo elettronico con tecnologia Four-C - ZF Servotronic – servosterzo variabile in funzione della velocità soltanto in combinazione con sensore pioggia e retrovisori esterni ripiegabili elettricamente non con parabrezza riflettente infrarosso e sensore di appannamento	5'200.-	4'833.-	-	○	○	○	

SONDERAUSSTATTUNGEN

ÉQUIPEMENTS SPÉCIAUX

EQUIPAGGIAMENTI SPECIALI

Polsterung Garniture Rivestimento					Innenraum Intérieur Interno			Türverkleidungseinsatz Habillage panneaux portes Inseri pannelli delle porte			Preis / Prix / Prezzo CHF		BASIS / BASE	KINETIC	MOMENTUM	SUMMUM	Code / Codice	
											inkl. MWST incl. TVA incl. IVA	exkl. MWST excl. TVA escl. IVA						
Polsterung Garniture Rivestimento	Oberer Teil Armatur- rentafel Tab. bord supérieur Plancia parte sup.	Unterer Teil Armatur- rentafel Tab. Bord inférieur Plancia parte inf.	Türrahmen oben Panneau porte Pannelli porte	Dachhimmel Ciel de toit Soffitto	Innenraum Intérieur Interno	Türpannel unten Panneaux portes inférieure Pannelli porte inferiore	Teppich Tapis Tappeti	Türverkleidungseinsatz Habillage panneau porte Inseri pannelli delle porte	Tunnelarmlehne Accoudoir tunnel Bracciolo tunnel	Textilfussmatten Tapis de sol Tappeti di tessuto								
LOMMA Textil / Textile / Tessuto											0.-		●	●	○	○		
Off Black	Off Black	Off Black	Off Black	Soft Beige	Anthracite Black	Off Black	Off Black	Textil / Off Black	Off Black	Off Black								G000
Soft Beige	Espresso Brown	Soft Beige	Espresso Brown	Soft Beige	Sandstone Beige	Soft Beige	Mocca Brown	Textil / Soft Beige	Soft Beige	Mocca Brown								G012
ERIKSBERG Textil/T-Tec Textile/T-Tec Tessuto/T-Tec											700.-	651.-	○	○	●	–		
... für Ausstattungslinie SUMMUM					... avec équipement SUMMUM			... con equipaggiamento SUMMUM			0.-		–	–	●	○		
Off Black	Off Black	Off Black	Off Black	Soft Beige	Anthracite Black	Off Black	Off Black	T-Tec / Off Black	Off Black	Off Black								G600
Soft Beige	Espresso Brown	Soft Beige	Espresso Brown	Soft Beige	Sandstone Beige	Soft Beige	Mocca Brown	T-Tec / Soft Beige	Soft Beige	Mocca Brown								G612
Leder / Cuir / Pelle *											2'500.-	2'323.-	○	○	–	●		
... für Ausstattungslinie MOMENTUM					... avec équipement MOMENTUM			... con equipaggiamento MOMENTUM			1'800.-	1'673.-	–	–	○	●		
Off Black	Off Black	Off Black	Off Black	Soft Beige	Anthracite Black	Off Black	Off Black	Vinyl / Off Black	Off Black	Off Black								G100
... für Ausstattungslinie R-Design					... avec équipement R-Design			... con equipaggiamento R-Design			0.-		–	○	○	○		
Off Black- Lemon Green	Off Black	Off Black	Off Black	Soft Beige	Anthracite Black	Off Black	Off Black	Vinyl / Lemon Green	Off Black	Off Black								G107
Soft Beige	Espresso Brown	Soft Beige	Espresso Brown	Soft Beige	Sandstone Beige	Soft Beige	Mocca Brown	Vinyl / Soft Beige	Soft Beige	Mocca Brown								G112
Soft Beige- Espresso Brown	Espresso Brown	Soft Beige	Espresso Brown	Soft Beige	Sandstone Beige	Soft Beige	Mocca Brown	Vinyl / Espresso Brown	Soft Beige	Mocca Brown								G116

* Leder auf Sitzflächen, Sitzwangen, Vorderseite der Rückenlehnen und Kopfstützenvorderseite
Garnissage cuir sur la partie centrale des sièges, les bourrelets latéraux et l'avant des appuis-tête
In pelle: piani di seduta, supporti laterali, lato anteriore degli schienali e dei poggiatesta

● = serienmässig/de série/di serie ○ = optional/optionnel/opzionale – = nicht erhältlich/pas disponible/non disponibile

SONDERAUSSTATTUNGEN

ÉQUIPEMENTS SPÉCIAUX

EQUIPAGGIAMENTI SPECIALI

Polsterung Garniture Rivestimento					Innenraum Intérieur Interno			Türverkleidungseinsatz Habillage panneaux portes Inserti pannelli delle porte			Preis / Prix / Prezzo CHF		BASIS / BASE	KINETIC	MOMENTUM	SUMMUM	Code / Codice		
											inkl. MWST incl. TVA incl. IVA	exkl. MWST excl. TVA escl. IVA							
Polsterung Garniture Rivestimento	Oberer Teil Armatur- rentafel Tab. bord supérieur Plancia parte sup.	Unterer Teil Armatur- rentafel Tab. Bord inférieur Plancia parte inf.	Türrahmen oben Panneau porte Pannelli porte	Dachhimmel Ciel de toit Soffitto	Innenraum Intérieur Interno	Türpannel unten Panneaux portes inférieure Pannelli porte inferiore	Teppich Tapis Tappeti	Türverkleidungseinsatz Habillage panneau porte Inserti pannelli delle porte	Tunnelarmlehne Accoudoir tunnel Bracciolo tunnel	Textilfussmatten Tapis de sol Tappeti di tessuto									
R-DESIGN Sport Leder / Cuir / Pelle *					uniquement en combinaison avec R-Design			soltanto in combinazione con R-Design			0.-		-	●	●	●			
Nur in Kombination mit R-Design																			
Off Black	Off Black	Off Black	Off Black	Soft Beige	Soft Beige	Off Black	Off Black	Vinyl / Soft Beige	Off Black	Off Black									GM00
Soft Beige	Off Black	Off Black	Off Black	Soft Beige	Off Black	Off Black	Off Black	Vinyl / Soft Beige	Soft Beige	Off Black									GM02
Alternative: Leder Off Black					Alternative: Cuir Off Black			Alternativa: Pelle Off Black			0.-		-	○	○	○			G100

Aussenfarbe (Code) / Couleurs de Carrosserie (Code) / Colori Carrozzeria (Codice)	Lackierart / Vernissage / Verniciatura					
Black Stone (019) / Ice White (614)² / Passion Red (612)¹	Solid	0.-		○	○	○
Silver (426) / Black Sapphire (452)² / Orinoco Blue (479) / Cosmic White (481)²	Metallic	1'500.-	1'394.-	○	○	○
Barents Blue (466) / Maple Red (478) / Chameleon Blue (490)	Pearl	1'500.-	1'394.-	○	○	○
Savile Grey (492)² / Terra Bronze (494) / Lime Grass Green (495)²						
Electric Silver (477)²	Premium Metallic	1'950.-	1'812.-	○	○	○

* Leder auf Sitzflächen, Sitzwangen, Vorderseite der Rückenlehnen und Kopfstützenvorderseite
Garnissage cuir sur la partie centrale des sièges, les bourrelets latéraux et l'avant des appuis-tête
In pelle: piani di seduta, supporti laterali, lato anteriore degli schienali e dei poggiatesta

¹ nur für R-Design / unique pour R-Design

² auch für R-Design / aussi pour R-Design

SONDERAUSSTATTUNGEN

ÉQUIPEMENTS SPÉCIAUX

EQUIPAGGIAMENTI SPECIALI

			Preis / Prix / Prezzo CHF		BASIS / BASE	KINETIC	MOMENTUM	SUMMUM	Code / Codice
			inkl. MWST inkl. TVA incl. IVA	exkl. MWST excl. TVA escl. IVA					
Leichtmetallfelgen Jantes en alliage léger Cerchi in lega	Bereifung Pneumatiques Pneumatici								
SEGIN 7,5 x 17 Silverstone	235/65 R17	nicht mit R-Design/pas avec R-Design	0.-		●	●	●	○	697
MANTUS 7,5 x 18 Silverstone	235/60 R18	nicht mit R-Design/pas avec R-Design	1'300.-	1'208.-	○	○	○	●	698
MERAC 7,5 x 18 Silver Bright	235/60 R18	nicht mit R-Design/pas avec R-Design	1'300.-	1'208.-	○	○	○	–	824
... für Ausstattungslinie SUMMUM	... avec équipement SUMMUM	... con equipaggiamento SUMMUM	0.-		–	–	–	○	
CRATUS 8,0 x 18 Silver Bright matt	235/60 R18	exklusiv für R-Design/exclusive pour R-Design	0.-		–	●	●	●	
CRATUS 8,0 x 20 Silver Bright matt	255/45 R20	exklusiv für R-Design/exclusive pour R-Design	1'600.-	1'487.-	–	○	○	○	800039
Radmuttern abschliessbar	Boulons de roue verrouillables	Bulloni bloccabili antifurto	80.-	74.-	○	○	○	○	312



SEGIN 7,5x17



MANTUS 7,5x18



MERAC 7,5x18



CRATUS 8,0x18/20

● = serienmässig/de série/di serie ○ = optional/optionnel/opzionale – = nicht erhältlich/pas disponible/non disponibile

ZUBEHÖR

Einbau beim Volvo Vertreter, inkl. Montage (Auszug)

ACCESSOIRES

Posés par le concessionnaire Volvo, montage inclus (extrait)

ACCESSORI

Installati dalle concessionarie Volvo, montaggio incluso (estratto)

**Preis / Prix /
Prezzo CHF**

inkl. MWST incl. TVA incl. IVA	exkl. MWST excl. TVA escl. IVA
---	---

Packen und Laden	Chargement et Portage	Bagagli e Carico		
Anhängerkupplung mit abnehmbarer Kugel Kabelstrang 13-polig (ohne Dauerplus)	Dispositif d'attelage amovible avec faisceau de câbles à 13 pôles	Gancio di traino rimovibile con set di cavi a 13 poli	1'636.-	1'520.-
Anhängerkupplung mit abnehmbarer Kugel Kabelstrang 7-polig (ohne Dauerplus)	Dispositif d'attelage amovible avec faisceau de câbles à 7 pôles	Gancio di traino rimovibile con set di cavi a 7 poli	1'586.-	1'472.-
Anhängerkupplung mit starrer Kugel Kabelstrang 13-polig (ohne Dauerplus)	Dispositif d'attelage fixe avec faisceau de câbles à 13 pôles	Gancio di traino fisso con set di cavi a 13 poli	1'216.-	1'130.-
Anhängerkupplung mit starrer Kugel Kabelstrang 7-polig (ohne Dauerplus)	Dispositif d'attelage fixe avec faisceau de câbles à 7 pôles	Gancio di traino fisso con set di cavi a 7 poli	1'166.-	1'084.-
Dachbox WEEKENDER Anthrazit, 1750 x 820 x 365 mm	Coffre de toit WEEKENDER anthracite, 1750 x 820 x 365 mm	Box portapacchi WEEKENDER antracite, 1750 x 820 x 365 mm	495.-	460.-
Dachbox SPACE DESIGN 2300 Anthrazit, 2295 x 825 x 360 mm	Coffre de toit SPACE DESIGN 2300 anthracite, 2295 x 825 x 360 mm	Box portapacchi SPACE DESIGN 2300 antracite, 2295 x 825 x 360 mm	914.-	850.-
Dachbox SPACE DESIGN 2300 Silber, 2295 x 825 x 360 mm	Coffre de toit SPACE DESIGN 2300 argent, 2295 x 825 x 360 mm	Box portapacchi SPACE DESIGN 2300 argento, 2295 x 825 x 360 mm	1'151.-	1'070.-
Dachbox SPACE DESIGN 2000 Anthrazit, 1960 x 775 x 330 mm	Coffre de toit SPACE DESIGN 2000 anthracite, 1960 x 775 x 330 mm	Box portapacchi SPACE DESIGN 2000 antracite, 1960 x 775 x 330 mm	807.-	750.-
Dachbox SPACE DESIGN 2000 Silber, 1960 x 775 x 330 mm	Coffre de toit SPACE DESIGN 2000 argent, 1960 x 775 x 330 mm	Box portapacchi SPACE DESIGN 2000 argento, 1960 x 775 x 330 mm	979.-	910.-
Dachbox SPORT TIME 200 Anthrazit, 1745 x 825 x 405 mm	Coffre de toit SPORT TIME 200 anthracite, 1745 x 825 x 405 mm	Box portapacchi SPORT TIME 200 antracite, 1745 x 825 x 405 mm	591.-	550.-
Dachbox SPORT TIME 500 Anthrazit, 2260 x 550 x 380 mm	Coffre de toit SPORT TIME 500 anthracite, 2260 x 550 x 380 mm	Box portapacchi SPORT TIME 500 antracite, 2260 x 550 x 380 mm	451.-	420.-
Fahrradheckträger auf Anhängerkupplung mit Kabelstrang 13-polig, zusammenklappbar	Porte-vélos monté sur crochet d'attelage avec faisceau de câbles à 13 pôles, pliable	Portabiciclette montato sul gancio di traino fisso con set di cavi a 13 poli, richiudibile	699.-	650.-
Fahrradhalter zur Montage auf dem Dach	Porte-vélos à monter sur le toit	Portabiciclette da montare sul tetto	242.-	225.-
Fahrrad-Lift mit Halterung	Porte-vélos avec élévateur	Portabiciclette con elevatore	642.-	597.-
Gepäckraummatte/Textil	Tapis en tissu pour coffre à bagages	Tappetino in tessuto per vano bagagli	269.-	250.-
Gepäckraummatte/Formgegossener Kunststoff	Tapis moulé pour coffre à bagages avec bordures relevées	Tappetino in plastica per vano bagagli con bordi rialzati	215.-	200.-
Kanu-/Kajakträger	Porte-canoë/kayak	Portacanoa/portakayak	111.-	103.-

ZUBEHÖR

Einbau beim Volvo Vertreter, inkl. Montage (Auszug)

ACCESSOIRES

Posés par le concessionnaire Volvo, montage inclus (extrait)

ACCESSORI

Installati dalle concessionarie Volvo, montaggio incluso (estratto)

**Preis / Prix /
Prezzo CHF**

inkl. MWST incl. TVA incl. IVA	exkl. MWST excl. TVA escl. IVA
---	---

Packen und Laden	Chargement et Portage	Bagagli e Carico		
Kofferraum-Trennetz	Filet de séparation des bagages	Rete di separazione del carico	597.-	555.-
Kofferraum-Trennwand, längs	Séparateur de compartiment à bagages, longitudinal	Divisoria bagagliaio, longitudinale	322.-	300.-
Lastenträger mit Flügelprofil für Dachreling	Barres transversales, profilé en aile pour rails de toit	Barre portatutto con profilo ad ala per rail sul tetto	360.-	335.-
Lastenträger mit viereckigem Profil für Dachreling	Barres transversales, de profil carré pour rails de toit	Barre portatutto per rail sul tetto a profilo rettangolare	252.-	235.-
Netztasche im Gepäckraum seitlich	Filet latéral dans le coffre	Rete fermaoggetti sul pannello laterale nel vano bagagli	111.-	104.-
Schutzgitter für Laderaum	Grille de sécurité pour le coffre à bagages	Griglia di sicurezza per vano bagagli	371.-	345.-
Skihalterung diagonal für 2 Paar Ski, abschliessbar	Porte-skis diagonal pour 2 paires de skis, verrouillable	Portasci diagonale per 2 paia di sci, con serratura	150.-	140.-
Skihalterung horizontal für 3 oder 4 Paar Ski, abschliessbar	Porte-skis horizontal pour 3 ou 4 paires de skis, verrouillable	Portasci orizzontale per 3 o 4 paia di sci, con serratura	150.-	140.-
Skiträger mit Gleitschiene für 6 Paar Ski oder 4 Snowboards	Porte-skis avec glissière pour 6 paires de skis ou 4 snowboards	Portasci con guide scorrevoli per 6 paia di sci oppure 4 snowboards	331.-	308.-
Snowboardhalterung für 2 Boards, abschliessbar	Porte-snowboard pour 2 snowboards, verrouillable	Portasnowboard per 2 snowboard, con serratura	199.-	185.-
Surfbretthalter	Porte-planche à voile	Porta windsurf	102.-	95.-

Komfort und Sicherheit	Confort et Sécurité	Confort e Sicurezza		
Brillenhalter	Porte-lunettes	Portaocchiali	90.-	84.-
Einparkkamera für Fahrzeuge mit RTI Navigationssystem	Caméra d'aide au stationnement pour véhicules avec RTI système de navigation	Telecamera di assistenza al parcheggio per veicoli con RTI sistema di navigazione	1'264.-	1'175.-
Gepäckraumwendematte, Textil/Gummi	Tapis textile/caoutchouc réversible pour coffre à bagages	Tappeto reversibile gomma/tessuto per vano bagagli	269.-	250.-
Gummifussmatten erste und zweite Sitzreihe	Tapis de sol en caoutchouc première et deuxième rangée de sièges	Tappeti di gomma prima e seconda fila dei sedili	134.-	125.-
Homelink	Homelink	Homelink	570.-	530.-
Spielkoffer für Kinder	Valise de jeu pour enfants	Borsa per le attività ricreative	44.-	41.-
Babyschale (bis 13 kg)	Coque bébé (jusqu'à 13 kg)	Navicella (fino a 13 kg)	323.-	300.-

ZUBEHÖR

Einbau beim Volvo Vertreter, inkl. Montage (Auszug)

ACCESSOIRES

Posés par le concessionnaire Volvo, montage inclus (extrait)

ACCESSORI

Installati dalle concessionarie Volvo, montaggio incluso (estratto)

**Preis / Prix /
Prezzo CHF**

inkl. MWST incl. TVA incl. IVA	exkl. MWST excl. TVA escl. IVA
---	---

Komfort und Sicherheit	Confort et Sécurité	Confort e Sicurezza		
ISOFIX-Gestell für Babyschale	Base ISOFIX pour coque bébé	Base ISOFIX per Navicella	210.-	195.-
Kindersitz, wendbar (9-25 kg)	Siège enfant (9-25 kg)	Seggiolino per bambini reversibile (9-25 kg)	527.-	490.-
Kindergurtkissen mit einstellbarer Rückenlehne (15-36 kg)	Siège rehausseur avec dossier réglable (15-36 kg)	Cuscino imbottito per bambini con schienale regolabile (15-36 kg)	291.-	270.-
Kühl-/Wärmebox, Volumen 18 Liter exkl. Steckdose 12V im Gepäckraum	Glacière chaud/froid, volume 18 litres hors prise de courant 12V dans le coffre	Frigo/termobox, volume 18 litri escl. presa elettrica 12V nel vano bagagli	305.-	284.-
Parksensoren hinten (unlackiert)	Capteurs arrière de stationnement (non vernis)	Sensori di parcheggio posteriori (non verniciati)	1'013.-	941.-
Parksensoren vorne nur in Verbindung mit Parksensoren hinten, unlackiert	Capteurs avant de stationnement uniquement en complément des capteurs arrière, non vernis	Sensori di parcheggio anteriori solo in combinazione con i sensori di parcheggio posteriori, non verniciati	958.-	890.-
Schmutzfänger hinten	Bavettes garde-boue arrière	Paraspruzzi posteriori	126.-	117.-
Schmutzfänger vorne	Bavettes garde-boue avant	Paraspruzzi anteriori	126.-	117.-
Sonnenblende, Fondtüren	Pare-soleil, portières arrière	Tendina parasole, portiere posteriori	129.-	120.-
Sonnenblende Laderaum	Pare-soleil pour coffre à bagages	Parasole per vano bagagli	178.-	165.-
Steckdose 12V im Gepäckraum	Prise de courant 12V dans le coffre à bagages	Presa elettrica 12V nel vano bagagli	189.-	175.-
Fernbedienung für kraftstoffbetriebene Standheizung	Télécommande pour chauffage auxiliaire	Telecomando riscaldamento alimentato a carburante	900.-	836.-

Audio und Kommunikation	Audio et Communication	Audio e Comunicazione		
DAB Digital Radio (erfordert eine Werksvorbereitung)	DAB radio numérique	DAB radio digitale	618.-	574.-
USB/iPod Musik-Halterung	Support USB iPod	Supporto per USB iPod	94.-	87.-
USB/iPod Interface	Interface USB/iPod	Interfaccia USB/iPod	787.-	732.-
Multimedia-System für die Rückbank (RSE)	Système multimédia pour banquette arrière (RSE)	Sistema multimediale per il sedile posteriore	3'224.-	2'996.-

ZUBEHÖR

Einbau beim Volvo Vertreter, inkl. Montage (Auszug)

ACCESSOIRES

Posés par le concessionnaire Volvo, montage inclus (extrait)

ACCESSORI

Installati dalle concessionarie Volvo, montaggio incluso (estratto)

**Preis / Prix /
Prezzo CHF**

inkl. MWST	exkl. MWST
incl. TVA	excl. TVA
incl. IVA	escl. IVA

Sport und Styling	Sport et Styling	Sport e Styling		
Schutzblech, hinterer Stossfänger	Plaque de protection, pare-choc arrière	Piastra protettiva, parafango posteriore	573.-	533.-
Schutzblech, vorderer Stossfänger	Plaque de protection, pare-choc avant	Piastra protettiva, parafango anteriore	638.-	593.-
Sport-Lederlenkrad mit Aluminium Einlage, R-Design	Volant sport gainé de cuir avec incrustation en aluminium, R-Design	Volante sportivo rivestito in pelle con inserto in alluminio, R-Design	779.-	724.-
Sportpedale, gebürstetes Aluminium, R-Design	Pédales sport, aluminium brossé, R-Design	Pedali sportivi, alluminio spazzolato, R-Design	242.-	225.-
Side Scuff Plate, Schwellerverzierung	Side Scuff Plate, décoration de seuil	Side Scuff Plate, decorazione per soglie	778.-	723.-
Trittbrett aus Aluminium, seitlich (Running Board)	Marchepied latéral en aluminium (Running Board)	Pedana laterale in alluminio (Running Board)	1'235.-	1'148.-
Einstiegsleisten aus Aluminium, beleuchtet (Paar, vorne)	Moulures de bas de porte en aluminium, avec éclairage (paire, avant)	Coprisoglia in alluminio, illuminati (coppia, anteriore)	1'389.-	1'291.-
Winterkompletttrad, 1 Leichtmetallfelge MANTUS Reifen Continental 235/60R 18H / 4x4 Preis gültig bis 30. April 2010	Roue complète d'hiver, 1 jante en alliage léger MANTUS pneu Continental 235/60R 18H / 4x4 Prix valable jusqu'au 30 avril 2010	Ruota completa invernale, 1 cerchio in lega MANTUS pneumatico Continental 235/60R 18H / 4x4 Prezzo valido fino al 30 aprile 2010	817.-	759.-
Winterkompletttrad, 1 Leichtmetallfelge SEGIN Reifen Continental 235/65R 17H / 4x4 Preis gültig bis 30. April 2010	Roue complète d'hiver, 1 jante en alliage léger SEGIN pneu Continental 235/65R 17H / 4x4 Prix valable jusqu'au 30 avril 2010	Ruota completa invernale, 1 cerchio in lega SEGIN pneumatico Continental 235/65R 17H / 4x4 Prezzo valido fino al 30 aprile 2010	747.-	694.-

TECHNISCHE DATEN / DONNEES TECHNIQUES / DATI TECNICI

MOTOR / MOTEUR / MOTORE

Motortyp / Type de moteur / Tipo motore	
Motorcode / Code du moteur / Codice motore	
Anzahl der Zylinder & Ventile / Nombre de cylindres & soupapes / Numero di cilindri & valvole	
Hubraum / Cylindrée / Cilindrata	cm ³
Bohrung x Hub / Alésage x course / Alesaggio x corsa	mm
Max. Leistung bei Motordrehzahl / Puissance maximale à nombre de tours / Potenza massima a giri	kW (PS)/U/min / kW (ch)/t/min / kW (CV)/g/min
Max. Drehmoment bei Motordrehzahl / Couple maximal à nombre de tours / Coppia massima a giri	Nm/U/min / kNm/t/min / Nm/g/min
Verdichtung / Taux de compression / Compressione	
Kraftstoff / Carburant / Carburante	ROZ

ACHSÜBERSETZUNG / RAPPORT D'ESSIEU / RAPPORTO ASSI

Schaltgetriebe / Boîte manuelle / Cambio manuale	6 Gang / 6 vitesses / 6 marce
Automatikgetriebe / Boîte automatique / Cambio automatico	6 Gang / 6 vitesses / 6 rapporti

LENKUNG (servounterstützt) / DIRECTION (servo assistée) / STERZO (servoassistito)

Antrieb / Traction / Trazione	FWD = Front / Avant / Anteriore
Anzahl der Lenkradumdrehungen / Nombre de tours du volant / Giri del volante	
Wendekreis / Diamètre de braquage entre murs / Diametro di sterzata tra muri	m
Spurkreis / Diamètre de braquage entre trottoirs / Diametro di sterzata tra marciapiedi	m
Bereifung / Pneumatiques / Pneumatici	
Notrad / Roue de secours temporaire / Ruota di scorta temporaria	

ZUGLASTEN (man./aut.) / CHARGES REMORQUABLES (man./aut.) / MASSA RIMORCHIABILE (man./aut.)

max. Anhängelast gebremst/ungebremst / Charge remorquable max. freinée/non freinée / Peso massimo trainabile frenato/non frenato	kg
Stützlast / Charge sur la rotule / Pressione sulla sfera	kg
max. Dachlast / Charge de toit max. / Carico del tetto massimo	kg

GEWICHTE (manuell/Automat) / POIDS (manuelle/automatique) / PESI (manuale/automatico)²⁾

Leergewicht (inkl. Fahrer) / Poids à vide (incl. conducteur) / Peso a vuoto (incl. conducente)	kg
Gesamtgewicht / Poids total / Peso complessivo	kg
Zuladung / Charge utile / Carico utile	kg

VOLUMEN / VOLUMES / VOLUMI

Kraftstofftank / Réservoir du carburant / Volume del serbatoio carburante	Liter / litres / litri
Gepäckraumvolumen (VDA) mit Reifendichtmittel / Volume du coffre (VDA) avec mastic à pneu / Volume del vano bagagli (VDA) con mastice	min. l/max. l
Gepäckraumvolumen (VDA) mit Reserverad / Volume du coffre (VDA) avec roue de secours / Volume del vano bagagli (VDA) con ruota di scorte	min. l/max. l

FAHRLEISTUNGEN (manuell/Automat) / PERFORMANCES (manuelle/automatique) / POTENZA (manuale/automatico)

Beschleunigung 0-100 km/h / Accélération 0-100 km/h / Accelerazione 0-100 km/h	s
Höchstgeschwindigkeit / Vitesse de pointe / Velocità massima	km/h

VERBRAUCH (manuell/Automat) / CONSOMMATION (manuelle/automatique) / CONSUMO (manuale/automatico)¹⁾

Städtisch / Urbain / Urbano	l/100 km
Ausserstädtisch / Extra-urbain / Extraurbano	l/100 km
Gesamt / Mixte / Misto	l/100 km
CO ₂ -Massenemissionen / Emissions de CO ₂ / Emissione CO ₂ ²⁾	g/km
Energieeffizienz-Kategorie / Catégorie de rendement énergétique / Categoria di efficienza energetica	

* Daten lagen zum Zeitpunkt der Drucklegung nicht vor / Les données n'étaient pas disponibles au moment de la mise sous press / Al momento della stampa i dati non erano disponibili

¹⁾ nach Richtlinie UE 1999/100

²⁾ Durchschnitt aller Neuwagen-Modelle in der Schweiz: 204 g/km

³⁾ nach EG inkl. Fahrer. Die Leergewichte berücksichtigen ein Fahrergewicht von 75kg, eine 90%ige Füllung des Tanks und alle erforderlichen Flüssigkeiten. Die Werte beziehen sich auf die niedrigste Spezifikation und können je nach gewählten Optionen und Ausstattungslinien variieren.

¹⁾ selon norme UE 1999/100

²⁾ moyenne de tous les modèles neufs en Suisse: 204 g/km

³⁾ Selon la norme UE, avec le conducteur. Les poids à vide incluent un conducteur pesant 75 kg, un réservoir rempli à 90% ainsi que tous les liquides nécessaires. Les valeurs se réfèrent à la spécification la plus basse et peuvent varier en fonction des options et lignes d'équipement choisies.

¹⁾ secondo norma UE 1999/100

²⁾ media di tutti i modelli di vetture nuove in Svizzera: 204 g/km

³⁾ Ai sensi CE, conducente incluso. Il peso a vuoto comprende il peso del conducente (75 kg), un serbatoio pieno al 90% e tutti i liquidi necessari. I valori si riferiscono alla specificazione minima e possono variare a seconda delle opzioni e delle linee di equipaggiamento selezionate.

3.2 AWD Geartronic	T6 AWD Geartronic	2.4D	2.4D AWD	D5 AWD
B6324S	B6304T2	D5244T14	D5244T16	D5244T10
98	99	72	80	70
6/24	6/24	5/20	5/20	5/20
3192	2953	2400	2400	2400
84 x 96	82 x 93,2	81 x 93,15	81 x 93,15	81 x 93,15
175 (238) / 6200	210 (285) / 5600	129 (175) / 3000-4000	120 (163) / 4000	151 (205) / 4000
320 / 3200	400 / 1500-4800	420 / 1500-2750	420 / 1500-2500	420 / 1500-3250
10,8 : 1	9,3 : 1	16,5 : 1	16,5 : 1	16,5 : 1
Bleifrei / SP 98-91	Bleifrei / SP 98-91	Diesel	Diesel	Diesel
--	--	4,27 : 1	4,79 : 1	4,79 : 1
3,75 : 1	3,75 : 1	3,60 : 1	3,75 : 1	3,75 : 1
AWD	AWD	FWD	AWD	AWD
2,9	2,9	2,9	2,9	2,9
12,1	12,1	12,1	12,1	12,1
11,7	11,7	11,7	11,7	11,7
235 / 65 R17	235 / 65 R17	235 / 65 R17	235 / 65 R17	235 / 65 R17
T125 / 80 R17	T125 / 80 R17	T125 / 80 R17	T125 / 80 R17	T125 / 80 R17
1800 / 750	2000 / 750	man. 1500, aut. 1800 / 750	man. 1800, aut. 2000 / 750	man. 1800, aut. 2000 / 750
90	90	man. 75, aut. 90	man. 75, aut. 90	man. 75, aut. 90
100	100	100	100	100
-- / 1815	-- / 1848	1718 / 1742	1790 / 1808	1793 / 1811
-- / 2430	-- / 2440	2505 / 2505	2505 / 2505	2505 / 2505
-- / 615	-- / 592	787 / 763	715 / 697	712 / 694
70	70	70	70	70
495 / 1455	495 / 1455	495 / 1455	495 / 1455	495 / 1455
490 / 1450	490 / 1450	490 / 1450	490 / 1450	490 / 1450
-- / 9,4	-- / 7,5	9,8 / 10,2	10,5 / 10,9	8,5 / 8,9
-- / 210	-- / 210	205 / 205	205 / 200	210 / 205
-- / 16,3	-- / 17,3	7,8 / 9,3	9,2 / 10,1	9,2 / 10,1
-- / 8,3	-- / 8,5	5,0 / 5,6	5,6 / 6,1	5,6 / 6,1
-- / 11,2	-- / 11,7	6,0 / 6,9	6,9 / 7,5	6,9 / 7,5
-- / 267	-- / 274	159 / 183	183 / 199	183 / 199
-- / G	-- / G	A / C	B / C	B / C

Volvo. for life

VOLVO
Volvo Car Corporation

Volvo Automobile (Schweiz) AG, Thurgauerstrasse 105, 8152 Glattbrugg
Telefon 044 874 21 00 Hotline 0800 810 811 www.volvocars.ch

 **Mix**
Produktgruppe aus vorbildlich bewirtschafteten
Wäldern und anderen kontrollierten Herkünften
www.fsc.org Zert.-Nr. SQ5-COC-22290
© 1996 Forest Stewardship Council