

V60 Plug-in Hybrid 2016 (15w17) Manuel d'utilisation

Version 2026-03-10

Avertissement

Le présent PDF comporte les informations concernant notre produit logiciel, d'une nature évolutive, les plus récentes au moment de son impression. Considérant que nous modifions et améliorons constamment notre produit, certaines informations pourront ne pas conserver leur pertinence ou leur exactitude à l'avenir. Nous vous recommandons donc instamment d'utiliser l'application de manuel d'utilisation numérique à l'écran central afin d'obtenir les informations les plus récentes et les plus exactes. Vous pouvez également accéder à des informations dans l'application mobile Volvo Cars. Veuillez noter que si vous choisissez d'imprimer le manuel, nous ne sommes pas en mesure de garantir la validité future de ses informations, car des mises à jour pourront intervenir après l'impression. En vue de garantir le niveau le plus élevé de sécurité ainsi qu'une utilisation optimale du produit, nous vous recommandons instamment de consulter le manuel d'utilisation numérique, qui est aisément accessible à l'écran central de votre voiture.

Cette version imprimable est générique et n'est pas spécifique à votre voiture. En cas d'incohérence entre ce manuel imprimable et le manuel affiché à l'écran central de votre voiture, ce dernier prévaut.

Contenu

1. Introduction

- 1.1 Propriété de la voiture avec Volvo On Call
- 1.2 Le manuel de conduite et d'entretien et l'environnement
- 1.3 Plug-In Hybrid - vue d'ensemble
- 1.4 Manuel de conduite et d'entretien numérique dans la voiture
- 1.5 Lecture du manuel de conduite et d'entretien
- 1.6 Revêtement hydrofuge et antipoussière
- 1.7 Accessoires et équipement optionnel
- 1.8 Enregistrement de données
- 1.9 Assistance et informations concernant la voiture sur Internet
- 1.10 PLUG-IN HYBRID - introduction
- 1.11 Verre laminé
- 1.12 Philosophie en matière d'environnement
- 1.13 Volvo ID
- 1.14 Changement de propriétaire

2. Sécurité

- 2.1 Sécurité des enfants
 - 2.1.1 Coussin gonflable latéral (SIPS) - siège enfant/coussin rehausseur
 - 2.1.2 Coussin rehausseur à deux niveaux - abaissement
 - 2.1.3 Protection enfant - placement
 - 2.1.4 Généralités sur la sécurité enfants
 - 2.1.5 Coussin rehausseur à deux niveaux - rabattement
 - 2.1.6 Protection enfant - points de fixation supérieurs
 - 2.1.7 Protection enfant - ISOFIX
 - 2.1.8 Protection enfant
 - 2.1.9 ISOFIX - types de protection enfant
 - 2.1.10 ISOFIX - catégories de taille
 - 2.1.11 Protection enfant - coussin rehausseur deux niveaux
 - 2.1.12 WHIPS - protection enfant
- 2.2 Coussins gonflables

- 2.2.1 Coussin gonflable latéral (SIPS) - siège enfant/coussin rehausseur
- 2.2.2 Coussin gonflable passager - activation/désactivation
- 2.2.3 Coussin gonflable passager
- 2.2.4 Déclenchement des systèmes
- 2.2.5 Système de coussins gonflables
- 2.2.6 Coussin gonflable latéral (SIPS)
- 2.2.7 Coussin gonflable (airbag) du côté conducteur
- 2.3 Ceinture de sécurité
 - 2.3.1 Tendeur de ceinture de sécurité
 - 2.3.2 Généralités sur la ceinture de sécurité
 - 2.3.3 Ceinture de sécurité - grossesse
 - 2.3.4 Ceinture de sécurité - bouclage
 - 2.3.5 Ceinture de sécurité - desserrage
 - 2.3.6 Témoin de ceinture de sécurité non bouclée
- 2.4 Mode sécurité
 - 2.4.1 Mode sécurité - déplacement
 - 2.4.2 Généralités sur le mode de sécurité
 - 2.4.3 Mode sécurité - tentative de démarrage
- 2.5 WHIPS
 - 2.5.1 Généralités sur WHIPS (protection whiplash)
 - 2.5.2 WHIPS - position d'assise
 - 2.5.3 WHIPS - protection enfant
- 2.6 Déclenchement des systèmes
- 2.7 Sécurité - témoin d'avertissement
- 2.8 Rideau gonflable (IC)
- 3. Instruments et commandes
 - 3.1 Ordinateur de bord
 - 3.1.1 Ordinateur de bord - combiné d'instruments numérique
 - 3.1.2 Ordinateur de bord - informations complémentaires
 - 3.1.3 Ordinateur de bord
 - 3.1.4 Ordinateur de bord - statistiques du trajet
 - 3.2 Combiné d'instruments
 - 3.2.1 Vue d'ensemble du menu - combiné d'instruments
 - 3.2.2 Eco guide & Hybrid guide
 - 3.2.3 Indicateur de température extérieure
 - 3.2.4 Témoins à l'écran
 - 3.2.5 Combiné d'instruments - témoins de contrôle à bord
 - 3.2.6 Menus - combiné d'instruments
 - 3.2.7 Montre
 - 3.2.8 Combiné d'instruments - contrat de licence
 - 3.2.9 Combiné d'instruments, numérique - vue d'ensemble
 - 3.2.10 Combiné d'instruments - témoins d'avertissement à bord
 - 3.2.11 Compteur journalier
 - 3.2.12 Combiné d'instruments
 - 3.3 My Car
 - 3.3.1 MY CAR
 - 3.3.2 MY CAR - Paramètres du véhicule
 - 3.3.3 MY CAR - Paramètres vocaux
 - 3.3.4 MY CAR - chemins de recherche
 - 3.3.5 MY CAR - Paramètres pour Internet
 - 3.3.6 MY CAR - Informations
 - 3.3.7 MY CAR - Systèmes d'assistance au conducteur

- 3.3.8 MY CAR - Options de menu
- 3.3.9 MY CAR - Paramètres système
- 3.3.10 MY CAR - Paramètres de climatisation
- 3.4 Commandes - feux/éclairage
 - 3.4.1 Éclairage de ville
 - 3.4.2 Feux de position/de stationnement
 - 3.4.3 Feux de route automatique
 - 3.4.4 Détection de tunnel
 - 3.4.5 Feux Stop
 - 3.4.6 Phares - adaptation du faisceau d'éclairage
 - 3.4.7 Feux de croisement/de route
 - 3.4.8 Durée lumière approche
 - 3.4.9 Feu antibrouillard arrière
 - 3.4.10 Feux de détresse
 - 3.4.11 Éclairage d'habitacle
 - 3.4.12 Commutateur d'éclairage
 - 3.4.13 Clignotants
 - 3.4.14 Durée éclairage sécurité
 - 3.4.15 Phares Xénon actifs
- 3.5 Commandes - divers
 - 3.5.1 Rétroviseurs - extérieurs
 - 3.5.2 Volant
 - 3.5.3 Lève-vitres
 - 3.5.4 Volant chauffant
 - 3.5.5 Toit ouvrant
 - 3.5.6 Essuie-glace et lave-glace
 - 3.5.7 Rétroviseur - intérieur
 - 3.5.8 Vitres et rétroviseurs - chauffage électrique
- 3.6 Témoins et messages
 - 3.6.1 BLIS - symboles et messages
 - 3.6.2 Préconditionnement - messages
 - 3.6.3 Messages
 - 3.6.4 Système de contrôle électronique de la stabilité (ESC) - symboles et messages
 - 3.6.5 Régulateur adaptatif de vitesse - symboles et messages
 - 3.6.6 Assistance de voie - témoins et messages
 - 3.6.7 Message - utilisation
 - 3.6.8 Anticipation de collision - symboles et messages
 - 3.6.9 Témoins à l'écran
 - 3.6.10 Driver Alert Control (DAC) - témoins et messages
 - 3.6.11 Système d'entraînement - symboles et messages
 - 3.6.12 Combiné d'instruments - témoins de contrôle à bord
 - 3.6.13 City Safety™ - témoins et messages
 - 3.6.14 Blocage éthylométrique - symboles et messages texte
 - 3.6.15 Combiné d'instruments - témoins d'avertissement à bord
 - 3.6.16 Avertisseur de sortie de voie (LDW) - symboles et messages
- 3.7 Sièges
 - 3.7.1 Siège avant - à commande électrique
 - 3.7.2 Sièges arrière
 - 3.7.3 Sièges avant chauffants
 - 3.7.4 Sièges arrière chauffants
 - 3.7.5 Sièges avant
- 3.8 Instruments et commandes, voiture à conduite à gauche - vue d'ensemble

- 3.9 Positions de clé
- 3.10 Volvo Sensus
- 3.11 Boussole
- 3.12 Instruments et commandes, voiture à conduite à droite - vue d'ensemble
- 4. Climatisation
 - 4.1 Préconditionnement
 - 4.1.1 Préconditionnement - messages
 - 4.1.2 Préconditionnement - stationnement extérieur
 - 4.1.3 Préconditionnement - minuterie
 - 4.1.4 Minuterie - désactiver
 - 4.1.5 Préconditionnement - activation directe
 - 4.1.6 Minuterie - réglage
 - 4.1.7 Généralités sur le preconditionnement
 - 4.1.8 Minuterie - activer
 - 4.1.9 Préconditionnement - stationnement intérieur
 - 4.1.10 Préconditionnement - désactivation directe
 - 4.2 Commandes de climatisation
 - 4.2.1 Ventilateur
 - 4.2.2 Réglage automatique
 - 4.2.3 Réglage de la température dans l'habitacle
 - 4.2.4 Capteurs - climat
 - 4.2.5 Température réelle
 - 4.3 Répartition de l'air
 - 4.3.1 Distribution de l'air - tableau
 - 4.3.2 Distribution de l'air dans l'habitacle
 - 4.3.3 Désembuage et dégivrage du pare-brise
 - 4.3.4 Distribution de l'air - recirculation
 - 4.3.5 Climatisation
 - 4.4 Qualité de l'air
 - 4.4.1 Qualité de l'air - filtre d'habitacle
 - 4.4.2 Qualité de l'air
 - 4.4.3 Qualité de l'air - IAQS
 - 4.4.4 Qualité de l'air - Clean Zone Interior Package (CZIP)
 - 4.4.5 Qualité de l'air - matériau
 - 4.5 Chauffe-moteur et chauffage d'habitacle
 - 4.5.1 Généralités sur le réchauffeur
 - 4.5.2 Chauffage alimenté au carburant
 - 4.5.3 Chauffage alimenté au carburant - mode auto/désactivation
 - 4.5.4 Chauffage électrique
 - 4.6 Fonction aération générale
 - 4.7 Climatisation électronique - ECC
 - 4.8 Généralités sur les commandes climatiques
 - 4.9 Spécifications du menu - climat
 - 4.10 Sièges avant chauffants
 - 4.11 Volant chauffant
 - 4.12 Climatisation - recherche de pannes et réparation
 - 4.13 Sièges arrière chauffants
- 5. Serrures et alarme
 - 5.1 Télécommande
 - 5.1.1 Télécommande - portée
 - 5.1.2 Positions de contact - fonctions selon les niveaux
 - 5.1.3 Télécommande

- 5.1.4 Télécommande - perte
- 5.1.5 Positions de clé
- 5.1.6 Télécommande - personnalisation
- 5.1.7 Verrouillage/déverrouillage - indication
- 5.1.8 Homologation de type - système de télécommande
- 5.1.9 Immobiliseur électronique
- 5.1.10 Télécommande - remplacement des piles
- 5.1.11 Télécommande - fonctions
- 5.2 Keyless
 - 5.2.1 Keyless Drive - déverrouillage avec la lame de clé
 - 5.2.2 Keyless Drive - emplacement des antennes
 - 5.2.3 Keyless Drive - perturbations dans le fonctionnement de la télécommande
 - 5.2.4 Keyless Drive - manipulation correcte de la télécommande
 - 5.2.5 Keyless Drive - déverrouillage
 - 5.2.6 Keyless drive
 - 5.2.7 Keyless Drive - verrouillage
 - 5.2.8 Keyless Drive - portée de la télécommande
 - 5.2.9 Keyless Drive - paramètres de verrouillage
- 5.3 Alarme
 - 5.3.1 Alarme - télécommande hors service
 - 5.3.2 Alarme
 - 5.3.3 Témoin d'alarme
 - 5.3.4 Niveau d'alarme réduit
 - 5.3.5 Signaux d'alarme
 - 5.3.6 Alarme - réactivation automatique
- 5.4 Verrouillage/déverrouillage
 - 5.4.1 Verrouillage privé
 - 5.4.2 Verrouillage manuel d'une porte
 - 5.4.3 Verrouillage/déverrouillage - de l'extérieur
 - 5.4.4 Serrures à pêne dormant
 - 5.4.5 Verrouillage/déverrouillage - indication
 - 5.4.6 Verrouillage/déverrouillage - hayon
 - 5.4.7 Lame de clé amovible - déverrouillage de porte
 - 5.4.8 Verrouillage/déverrouillage - de l'intérieur
 - 5.4.9 Témoin de verrouillage
 - 5.4.10 Sécurité pour enfants - activation manuelle
 - 5.4.11 Verrouillage/déverrouillage - boîte à gants
 - 5.4.12 Dispositif de sécurité enfant - activation électrique
- 5.5 Lame de clé amovible
 - 5.5.1 Lame de clé amovible - extraction/insertion
 - 5.5.2 Lame de clé amovible
 - 5.5.3 Lame de clé amovible - déverrouillage de porte
- 5.6 VPC - Volvo Personal Communicator
 - 5.6.1 Télécommande avec VPC - fonctions spéciales
 - 5.6.2 Télécommande avec VPC - portée
- 5.7 Immobiliseur commandé à distance avec système de pistage
- 6. Assistance à la conduite
 - 6.1 Régulateur adaptatif de vitesse
 - 6.1.1 Régulateur adaptatif de vitesse - vue d'ensemble
 - 6.1.2 Régulateur adaptatif de vitesse - fonctionnement
 - 6.1.3 Régulateur de vitesse adaptatif - ACC
 - 6.1.4 Régulateur adaptatif de vitesse - symboles et messages

- 6.1.5 Régulateur adaptatif de vitesse - désactivation temporaire et mode veille
- 6.1.6 Régulateur adaptatif de vitesse - régler la vitesse
- 6.1.7 Régulateur adaptatif de vitesse - désactivation
- 6.1.8 Régulateur adaptatif de vitesse - dépasser un autre véhicule
- 6.1.9 Régulateur adaptatif de vitesse - régler la distance temporelle
- 6.1.10 Régulateur adaptatif de vitesse - recherche de pannes et mesure
- 6.1.11 Régulateur adaptatif de vitesse - assistant dans les embouteillages
- 6.2 Contrôle de la distance
 - 6.2.1 Assistance de voie - témoins et messages
 - 6.2.2 Contrôle de la distance
 - 6.2.3 Alerte de distance - limites
- 6.3 BLIS
 - 6.3.1 BLIS - symboles et messages
 - 6.3.2 BLIS - utilisation
 - 6.3.3 BLIS
 - 6.3.4 CTA
- 6.4 City Safety
 - 6.4.1 City Safety™ - utilisation
 - 6.4.2 City Safety™ - limites
 - 6.4.3 City Safety™ - capteur laser
 - 6.4.4 City Safety™
 - 6.4.5 City Safety™ - fonctionnement
 - 6.4.6 City Safety™ - témoins et messages
- 6.5 Système d'alerte de vigilance
 - 6.5.1 Système d'Alerte de Vigilance
 - 6.5.2 Driver Alert Control - DAC
 - 6.5.3 Driver Alert Control (DAC) - utilisation
 - 6.5.4 Avertisseur de sortie de voie (LDW)
 - 6.5.5 Driver Alert Control (DAC) - témoins et messages
- 6.6 Régulateur de vitesse
 - 6.6.1 Radar
 - 6.6.2 Limiteur de vitesse - désactivation temporaire et mode veille
 - 6.6.3 Limiteur de vitesse - modifier la vitesse
 - 6.6.4 Régulateur de vitesse - régler la vitesse
 - 6.6.5 Limiteur de vitesse
 - 6.6.6 Limiteur de vitesse - alarme dépassement de la vitesse
 - 6.6.7 Régulateur de vitesse - désactiver
 - 6.6.8 Radar - limites
 - 6.6.9 Limiteur de vitesse - désactivation
 - 6.6.10 Régulateur adaptatif de vitesse - reprendre la vitesse réglée
 - 6.6.11 Régulateur de vitesse désactivation temporaire et mode veille
 - 6.6.12 Régulateur de vitesse
 - 6.6.13 Limiteur de vitesse - mise en route
- 6.7 Anticipation de collision
 - 6.7.1 Anticipation de collision - fonction
 - 6.7.2 Anticipation de collision - détection des piétons
 - 6.7.3 Anticipation de collision - détection des cyclistes
 - 6.7.4 Système d'anticipation de collision - limites du détecteur de caméra
 - 6.7.5 Système d'anticipation de collision
 - 6.7.6 Anticipation de collision - symboles et messages
 - 6.7.7 Système d'anticipation de collision - utilisation
 - 6.7.8 Anticipation de collision - limites

- 6.8 Assistance de voie
 - 6.8.1 Avertisseur de sortie de voie (LDW) - limites
 - 6.8.2 Avertisseur de sortie de voie (LDW)
 - 6.8.3 Avertisseur de sortie de voie (LDW) - fonction
 - 6.8.4 Avertisseur de sortie de voie (LDW) - utilisation
 - 6.8.5 Avertisseur de sortie de voie (LDW) - symboles et messages
 - 6.9 Aide au stationnement
 - 6.9.1 Aide au stationnement - Nettoyage des capteurs
 - 6.9.2 Aide au stationnement - arrière
 - 6.9.3 Aide au stationnement
 - 6.9.4 Caméra d'aide au stationnement - limites
 - 6.9.5 Aide au stationnement - indication d'erreur
 - 6.9.6 Aide au stationnement - fonction
 - 6.9.7 Caméra d'aide au stationnement
 - 6.9.8 Caméra d'aide au stationnement - réglages
 - 6.9.9 Aide au stationnement - avant
 - 6.10 Système antidérapage
 - 6.10.1 Système de contrôle électronique de la stabilité (ESC) - symboles et messages
 - 6.10.2 Système de contrôle électronique de la stabilité (ESC) - généralités
 - 6.10.3 Système de contrôle électronique de la stabilité (ESC) - utilisation
 - 6.11 Informations sur la signalisation routière
 - 6.11.1 Informations sur la signalisation routière (RSI) - utilisation
 - 6.11.2 Informations sur la signalisation routière (RSI)
 - 6.11.3 Informations sur la signalisation routière (RSI) - limites
 - 6.12 Homologation de type
 - 6.12.1 Homologation de type - système radar
 - 6.13 Radar
 - 6.14 Résistance au volant ajustable
7. Information sur la motorisation hybride
- 7.1 Autonomie avec l'entraînement électrique
 - 7.2 Planifiez votre conduite
 - 7.3 À ne pas oublier en cas de non utilisation pendant une période prolongée
 - 7.4 Plug-In Hybrid - vue d'ensemble
 - 7.5 Eco guide & Hybrid guide
 - 7.6 Courant de charge
 - 7.7 Généralités sur le préconditionnement
 - 7.8 Charge de la batterie hybride
 - 7.9 PLUG-IN HYBRID - introduction
 - 7.10 Combiné d'instruments, numérique - vue d'ensemble
 - 7.11 Câble de charge avec unité de commande
 - 7.12 Système d'entraînement
8. Démarrage et conduite
- 8.1 Blocage éthylométrique
 - 8.1.1 Blocage éthylométrique - préalablement au démarrage du moteur
 - 8.1.2 Blocage éthylométrique - à ne pas oublier
 - 8.1.3 Blocage éthylométrique - fonctionnement et utilisation
 - 8.1.4 Blocage éthylométrique - rangement
 - 8.1.5 Éthylotest antidémarrage
 - 8.1.6 Blocage éthylométrique - symboles et messages texte
 - 8.2 Remorquage et transport
 - 8.2.1 Œillet de remorquage
 - 8.2.2 Remorquage

- 8.2.3 Remorquage
- 8.3 Freins
 - 8.3.1 Frein de stationnement
 - 8.3.2 Freins de route - freins antiblocage
 - 8.3.3 Frein de route - aide au freinage d'urgence
 - 8.3.4 Feux de frein de route - feux stop d'urgence et feux de détresse automatiques
 - 8.3.5 Liquide de frein - qualité et volume
 - 8.3.6 Freins de route
- 8.4 Carburant
 - 8.4.1 Carburant - utilisation
 - 8.4.2 Conduite économique en carburant
 - 8.4.3 Filtre à particules Diesel (FAP)
 - 8.4.4 Pots catalytiques
 - 8.4.5 Carburant - diesel
- 8.5 Système d'entraînement
 - 8.5.1 Débit d'énergie
 - 8.5.2 Système d'entraînement - modes de conduite
 - 8.5.3 Système d'entraînement - symboles et messages
 - 8.5.4 Système d'entraînement
- 8.6 Conduite avec une remorque
 - 8.6.1 Poids remorqué et charge sur la boule d'attelage
 - 8.6.2 Conduite avec une remorque
 - 8.6.3 Crochet d'attelage amovible - fixation/dépose
 - 8.6.4 Crochet d'attelage amovible - rangement
 - 8.6.5 Crochet d'attelage amovible - spécifications
 - 8.6.6 Dispositif d'attelage/Crochet d'attelage
 - 8.6.7 Conduite avec une remorque - boîte de vitesses automatique
 - 8.6.8 Stabilisateur de véhicule attelé - TSA
- 8.7 Charge de la batterie hybride
 - 8.7.1 À ne pas oublier en cas de non utilisation pendant une période prolongée
 - 8.7.2 Courant de charge
 - 8.7.3 Charge de la batterie hybride - lancement
 - 8.7.4 Charge de la batterie hybride
 - 8.7.5 Câble de charge avec unité de commande - disjoncteur
 - 8.7.6 Charge de la batterie hybride - préparatifs
 - 8.7.7 Câble de charge avec unité de commande - message d'état
 - 8.7.8 Câble de charge avec unité de commande
 - 8.7.9 Charge de la batterie hybride - fin de charge
 - 8.7.10 Câble de charge avec unité de commande - surveillance de la température
- 8.8 Recommandations pour la conduite
 - 8.8.1 Autonomie avec l'entraînement électrique
 - 8.8.2 Conduite avec hayon/coffre à bagages ouvert
 - 8.8.3 Planifiez votre conduite
 - 8.8.4 Conduite dans l'eau
 - 8.8.5 Avant un long trajet
 - 8.8.6 Surcharge - batterie de démarrage
 - 8.8.7 Conduite en hiver
 - 8.8.8 Surchauffe
- 8.9 Ravitaillement
 - 8.9.1 Trappe de réservoir de carburant - ouverture manuelle
 - 8.9.2 Réservoir de carburant (volume)
 - 8.9.3 Consommation de carburant et émissions de CO₂

- 8.9.4 Ravitaillement en carburant
- 8.9.5 Trappe de réservoir de carburant - Ouvrir/fermer
- 8.10 Boîte de vitesses
 - 8.10.1 Indicateur de rapport
 - 8.10.2 Boîtes de vitesses
 - 8.10.3 Boîte de vitesses automatique - Geartronic
 - 8.10.4 Blocage de sélecteur de vitesses
- 8.11 Quatre roues motrices - AWD
- 8.12 Eco guide & Hybrid guide
- 8.13 Blocage volant
- 8.14 Arrêt du moteur
- 8.15 Aide au démarrage en côte (HSA)
- 8.16 Aide au démarrage avec batterie
- 8.17 Démarrage du moteur
- 9. Système audio et multimédia
 - 9.1 Téléphone mains-libres Bluetooth
 - 9.1.1 Téléphone mains libres Bluetooth® - réglages audio
 - 9.1.2 Passer à une autre unité Bluetooth®
 - 9.1.3 Symboles sur l'écran
 - 9.1.4 Téléphone mains-libres Bluetooth®
 - 9.1.5 Enregistrement de Bluetooth® -l'unité
 - 9.1.6 Télécommande
 - 9.1.7 Répertoire téléphonique
 - 9.1.8 Déconnexion d'une unité Bluetooth®
 - 9.1.9 Gestion des appels
 - 9.1.10 Supprimer une unité Bluetooth®
 - 9.1.11 Téléphone mains-libres Bluetooth® - vue d'ensemble
 - 9.1.12 Connexion automatique d'une unité Bluetooth®
 - 9.1.13 Connexion et déconnexion d'une unité Bluetooth®
 - 9.2 CD/DVD
 - 9.2.1 Lecture aléatoire des plages d'un disque ou des fichiers audio
 - 9.2.2 CD/DVD
 - 9.2.3 Avance/retour rapide
 - 9.2.4 Lecture et navigation avec des DVD vidéo
 - 9.2.5 Lecteur multimédia - formats de fichiers compatibles
 - 9.2.6 Angle de vue lors de la lecture de DVD vidéo
 - 9.2.7 Réglages image
 - 9.2.8 Recherche de média
 - 9.3 Radio numérique
 - 9.3.1 Stations de radio en présélection
 - 9.3.2 Liaison DAB à DAB
 - 9.3.3 Libellé radio
 - 9.3.4 Radio numérique (DAB) - station auxiliaire
 - 9.3.5 Types de programmes (PTY)
 - 9.3.6 Radio numérique (DAB)
 - 9.4 Source sonore externe via les entrées AUX/USB
 - 9.4.1 Lecture aléatoire des plages d'un disque ou des fichiers audio
 - 9.4.2 Connexion d'une source sonore externe via les entrées AUX/USB
 - 9.4.3 Avance/retour rapide
 - 9.4.4 Lecteur multimédia - formats de fichiers compatibles
 - 9.4.5 Réglage du volume sonore de la source audio externe
 - 9.4.6 Source sonore externe via les entrées AUX/USB

- 9.4.7 Recherche de média
- 9.5 Télécommande
 - 9.5.1 Télécommande
 - 9.5.2 Télécommande - fonctions
 - 9.5.3 Télécommande - remplacement des piles
- 9.6 Voiture connectée à Internet
 - 9.6.1 Prendre un rendez-vous pour un entretien ou une réparation
 - 9.6.2 Symboles sur l'écran
 - 9.6.3 Navigateur internet
 - 9.6.4 Applis
 - 9.6.5 Carte internet
 - 9.6.6 Modem de la voiture
 - 9.6.7 Volvo ID
 - 9.6.8 Voiture connectée à Internet
- 9.7 Paramètres audio
 - 9.7.1 Réglage de l'égaliseur
 - 9.7.2 Système audio et multimédia - paramètres audio
 - 9.7.3 Réglage du volume sonore de la source audio externe
 - 9.7.4 Réglage du volume et du contrôle automatique du volume
 - 9.7.5 Système audio et multimédia - paramètres audio
 - 9.7.6 Système audio et multimédia - paramètres audio avancés
 - 9.7.7 Contrôle du volume pour les fonctions RDS
- 9.8 Média Bluetooth
 - 9.8.1 Passer à une autre unité Bluetooth®
 - 9.8.2 Lecture aléatoire des plages d'un disque ou des fichiers audio
 - 9.8.3 Enregistrement de Bluetooth® -l'unité
 - 9.8.4 Avance/retour rapide
 - 9.8.5 Déconnexion d'une unité Bluetooth®
 - 9.8.6 Média Bluetooth®
 - 9.8.7 Supprimer une unité Bluetooth®
 - 9.8.8 Connexion automatique d'une unité Bluetooth®
 - 9.8.9 Connexion et déconnexion d'une unité Bluetooth®
- 9.9 Lecteur multimédia
 - 9.9.1 Disque dur (HDD)
 - 9.9.2 Lecteur multimédia
 - 9.9.3 CD/DVD
 - 9.9.4 TV
 - 9.9.5 Télécommande
 - 9.9.6 Lecteur multimédia - formats de fichiers compatibles
 - 9.9.7 Média Bluetooth®
 - 9.9.8 Source sonore externe via les entrées AUX/USB
 - 9.9.9 Recherche de média
- 9.10 Vue d'ensemble du menu
 - 9.10.1 Vue d'ensemble du menu - DVD Vidéo
 - 9.10.2 Vue d'ensemble du menu - USB
 - 9.10.3 Vue d'ensemble du menu - FM
 - 9.10.4 Vue d'ensemble du menu - radio numérique (DAB)
 - 9.10.5 Vue d'ensemble du menu - Unité Bluetooth®
 - 9.10.6 Vue d'ensemble du menu - TV
 - 9.10.7 Vue d'ensemble du menu - CD/DVD audio
 - 9.10.8 Système audio et multimédia - vue d'ensemble du menu
 - 9.10.9 Vue d'ensemble du menu - navigateur internet

- 9.10.10 Vue d'ensemble du menu - AUX
 - 9.10.11 Vue d'ensemble du menu - AM
 - 9.10.12 Vue d'ensemble du menu - Mains-libres Bluetooth®
 - 9.10.13 Vue d'ensemble du menu - iPod®
 - 9.10.14 Vue d'ensemble du menu - disque dur (HDD)
 - 9.11 Radio
 - 9.11.1 Radio
 - 9.11.2 Informations routières (TP)
 - 9.11.3 Mise à jour automatique de la fréquence radio (AF)
 - 9.11.4 Stations de radio en présélection
 - 9.11.5 Télécommande
 - 9.11.6 Libellé radio
 - 9.11.7 Recherche de stations de radio
 - 9.11.8 Recherche manuelle de stations de radio
 - 9.11.9 Liste des stations de radio
 - 9.11.10 Alerte en cas d'accident ou de catastrophe
 - 9.11.11 Recherche de stations de radio automatique
 - 9.11.12 Radio numérique (DAB)
 - 9.11.13 Fonctions RDS
 - 9.11.14 Contrôle du volume pour les fonctions RDS
 - 9.12 Commande vocale
 - 9.12.1 Commande vocale - radio
 - 9.12.2 Commande vocale - réglages
 - 9.12.3 Commande vocale - téléphone mobile
 - 9.12.4 Choix de la langue pour la commande vocale
 - 9.12.5 Fonctions d'aide pour la commande vocale
 - 9.12.6 Commande vocale - système multimédia
 - 9.12.7 Commande vocale
 - 9.12.8 Commande à la voix - commande vocale
 - 9.12.9 Commande vocale - raccourcis
 - 9.13 Répertoire téléphonique
 - 9.13.1 Répertoire téléphonique - recherche rapide des contacts
 - 9.13.2 Répertoire téléphonique
 - 9.13.3 Répertoire téléphonique - recherche de contacts
 - 9.14 TV
 - 9.14.1 TV
 - 9.14.2 Chaînes TV/liste de présélections
 - 9.14.3 TV - options de lecture
 - 9.14.4 La réception des chaînes de TV peut être interrompue.
 - 9.14.5 Télétexte
 - 9.14.6 Réglages image
 - 9.14.7 Informations concernant le programme TV en cours
 - 9.15 Symboles sur l'écran
 - 9.16 Homologation de type - système audio et multimédia
 - 9.17 Système audio et multimédia - vue d'ensemble
 - 9.18 Système audio et multimédia - gestion du système
 - 9.19 Volvo Sensus
 - 9.20 Favoris
 - 9.21 Licences - Système audio et multimédia
 - 9.22 Système audio et multimédia
 - 9.23 Recherche de média
10. Carte internet

- 10.1 Carte internet - menu de défilement
 - 10.2 Carte internet
 - 10.3 Carte internet - indiquer une destination
 - 10.4 Carte internet - cadran alphanumérique et clavier
 - 10.5 Carte internet - vue d'ensemble de l'itinéraire
 - 10.6 Carte internet - informations détaillées concernant l'itinéraire
 - 10.7 Carte internet - symboles des points d'intérêt (POI)
 - 10.8 Carte internet - options d'itinéraire
 - 10.9 Carte internet - utilisation
 - 10.10 Carte internet - textes et symboles à l'écran
 - 10.11 Carte internet - options de carte
11. Roues et pneus
- 11.1 Remplacement d'une roue
 - 11.1.1 Cric
 - 11.1.2 Boulons de roue
 - 11.1.3 Triangle de présignalisation
 - 11.1.4 Outillage
 - 11.1.5 Remplacement d'une roue - dépose de la roue
 - 11.1.6 Remplacement d'une roue - montage
 - 11.2 Pneu
 - 11.2.1 Surveillance de la pression des pneus (TPMS) - état
 - 11.2.2 Pneus d'hiver
 - 11.2.3 Pneus - dimensions
 - 11.2.4 Surveillance de la pression des pneus (TPMS) - recommandations
 - 11.2.5 Surveillance de la pression des pneus (TPMS) - remédier à une faible pression de pneu
 - 11.2.6 Pneu - témoin d'usure
 - 11.2.7 Surveillance de la pression des pneus (TPMS) - régler (ré-étalonnage)
 - 11.2.8 Surveillance de la pression des pneus
 - 11.2.9 Surveillance de la pression des pneus (TPMS) - activer/désactiver
 - 11.2.10 Pneu - catégories de vitesses
 - 11.2.11 Pneus - indice de charge
 - 11.2.12 Homologation de type - surveillance de la pression des pneus (TPMS)
 - 11.2.13 Pneus - entretien
 - 11.2.14 Pneu - pression d'air
 - 11.2.15 Pneu - sens de rotation
 - 11.2.16 Pneus - Pressions de pneus admises
 - 11.2.17 Surveillance de la pression des pneus (TPMS) - généralités
 - 11.3 Kit de réparation provisoire de crevaison
 - 11.3.1 Kit de réparation provisoire de crevaison - liquide d'étanchéité
 - 11.3.2 Réparation provisoire de crevaison - contrôle
 - 11.3.3 Kit de réparation provisoire de crevaison - emplacement
 - 11.3.4 Kit de réparation provisoire de crevaison - utilisation
 - 11.3.5 Réparation provisoire de crevaison
 - 11.3.6 Kit de réparation provisoire de crevaison - vue d'ensemble
 - 11.3.7 Kit de réparation provisoire de crevaison - gonflage des pneus
 - 11.4 Dimensions de roues et de jantes
12. Chargement et rangements
- 12.1 Rangement
 - 12.1.1 Console de tunnel - prises 12 V
 - 12.1.2 Boîte à gants
 - 12.1.3 Tapis de sol
 - 12.1.4 Console de tunnel - allume-cigares et cendrier

- 12.1.5 Compartiments de rangement
- 12.1.6 Console du tunnel
- 12.1.7 Miroir de courtoisie
- 12.2 Chargement
 - 12.2.1 Filet de protection combiné au cache-bagages
 - 12.2.2 Grille de protection
 - 12.2.3 Chargement
 - 12.2.4 Chargement - charge longue
 - 12.2.5 Œillets de retenue de charge
 - 12.2.6 Filet de chargement
 - 12.2.7 Charge sur le toit
- 12.3 Compartiment à bagages
 - 12.3.1 Prise 12 V dans le compartiment à bagages
 - 12.3.2 Cache-bagages
 - 12.3.3 Filet de protection combiné au cache-bagages
 - 12.3.4 Grille de protection
 - 12.3.5 Trousse de premier secours
 - 12.3.6 Filet de chargement
 - 12.3.7 Triangle de présignalisation
- 13. Maintenance et entretien
 - 13.1 Entretien du véhicule
 - 13.1.1 Nettoyage de l'intérieur
 - 13.1.2 Dommages sur la peinture
 - 13.1.3 Polissage et cirage
 - 13.1.4 Revêtement hydrofuge et antipoussière
 - 13.1.5 Station de lavage
 - 13.1.6 Protection anticorrosion
 - 13.2 Ampoules
 - 13.2.1 Remplacement d'ampoule - généralités
 - 13.2.2 Changement d'ampoule - cache des ampoules de feux de route/croisement
 - 13.2.3 Remplacement d'ampoule - feux de route supplémentaires
 - 13.2.4 Remplacement d'ampoule - emplacement des ampoules à l'arrière
 - 13.2.5 Remplacement d'ampoule - feux de route
 - 13.2.6 Phares - adaptation du faisceau d'éclairage
 - 13.2.7 Remplacement d'ampoule - feux de croisement
 - 13.2.8 Remplacement d'ampoule - feu arrière
 - 13.2.9 Remplacement d'ampoule - éclairage du compartiment à bagages
 - 13.2.10 Remplacement d'ampoule - éclairage du miroir de courtoisie
 - 13.2.11 Ampoules - caractéristiques
 - 13.2.12 Remplacement d'ampoule - phares
 - 13.2.13 Remplacement d'ampoules - clignotants avant
 - 13.2.14 Remplacement d'ampoule - éclairage de la plaque minéralogique
 - 13.3 Compartiment moteur
 - 13.3.1 Système électrique
 - 13.3.2 Compartiment moteur - vue d'ensemble
 - 13.3.3 Liquide de frein et d'embrayage - niveau
 - 13.3.4 Fluide de direction assistée - qualité
 - 13.3.5 Fusibles - dans le compartiment moteur
 - 13.3.6 Huile moteur - généralités
 - 13.3.7 Liquide lave-glace - appoint
 - 13.3.8 Compartiment moteur - contrôle
 - 13.3.9 Liquide de frein - qualité et volume

- 13.3.10 Fluide de direction assistée - niveau
- 13.3.11 Batterie de démarrage - remplacement
- 13.3.12 Batterie de démarrage - généralités
- 13.3.13 Fusibles - généralités
- 13.3.14 Liquide de refroidissement - qualité et volume
- 13.3.15 Huile moteur - qualité et volume
- 13.3.16 Liquide de refroidissement - niveau
- 13.3.17 Huile moteur - contrôle et remplissage
- 13.3.18 Batterie - témoins
- 13.4 Fusibles
 - 13.4.1 Fusibles - dans le compartiment moteur
 - 13.4.2 Fusibles - dans le module de commande sous la boîte à gants
 - 13.4.3 Fusibles - généralités
 - 13.4.4 Fusibles - dans le compartiment à bagages
 - 13.4.5 Fusibles - dans la zone froide du compartiment moteur
 - 13.4.6 Fusibles - sous la boîte à gants
- 13.5 Batterie
 - 13.5.1 Système électrique
 - 13.5.2 Batterie de démarrage - remplacement
 - 13.5.3 Batterie de démarrage - généralités
 - 13.5.4 Batterie - témoins
 - 13.5.5 Batterie hybride
- 13.6 Programme d'entretien Volvo
- 13.7 Prendre un rendez-vous pour un entretien ou une réparation
- 13.8 Levage de la voiture
- 13.9 Climatisation - recherche de pannes et réparation
- 13.10 Essuie-glace et essuie-phare
- 13.11 Capot moteur - ouvrir et fermer
- 14. Caractéristiques
 - 14.1 Caractéristiques des roues et des pneus
 - 14.1.1 Pneus - Pressions de pneus admises
 - 14.2 Moteur
 - 14.2.1 Caractéristiques du moteur
 - 14.2.2 Caractéristiques du moteur - Moteur électrique
 - 14.2.3 Liquide de refroidissement - qualité et volume
 - 14.2.4 Huile moteur - conditions de conduite difficiles
 - 14.2.5 Huile moteur - qualité et volume
 - 14.3 Poids et cotes
 - 14.3.1 Poids remorqué et charge sur la boule d'attelage
 - 14.3.2 Cotes
 - 14.3.3 Poids
 - 14.4 Liquides et lubrifiants
 - 14.4.1 Fluide de direction assistée - qualité
 - 14.4.2 Réservoir de carburant (volume)
 - 14.4.3 Liquide lave-glace - appoint
 - 14.4.4 Caractéristiques de la climatisation
 - 14.4.5 Liquide de frein - qualité et volume
 - 14.4.6 Liquide de refroidissement - qualité et volume
 - 14.4.7 Huile moteur - conditions de conduite difficiles
 - 14.4.8 Huile moteur - qualité et volume
 - 14.4.9 Huile moteur - qualité et volume
 - 14.5 Consommation de carburant et émissions de CO2

- 14.6 Désignations de type
- 14.7 Batterie hybride - spécification
- 14.8 Autonomie - spécification
- 15. Volvo On Call
 - 15.1 Services de confort
 - 15.1.1 Activation du réchauffeur par SMS
 - 15.1.2 Services de confort avec Volvo On Call
 - 15.1.3 Application mobile Volvo On Call
 - 15.1.4 Activer le réchauffeur par SMS
 - 15.2 Services de sûreté
 - 15.2.1 Appeler l'assistance routière appel avec Volvo On Call
 - 15.2.2 Services de sûreté avec Volvo On Call
 - 15.2.3 Service de sûreté manuel avec Volvo On Call
 - 15.3 Services de sécurité
 - 15.3.1 Services de sécurité avec Volvo On Call
 - 15.3.2 Déverrouillez la voiture par le biais du Service Clients Volvo On Call
 - 15.4 Propriété de la voiture avec Volvo On Call
 - 15.5 Code PIN de Volvo On Call
 - 15.6 Options de menu avec Volvo On Call
 - 15.7 Volvo On Call
 - 15.8 Utiliser Volvo On Call
 - 15.9 Disponibilité de Volvo On Call
 - 15.10 Message Volvo On Call sur l'écran
 - 15.11 Fonctions Volvo On Call disponibles
 - 15.12 Vue d'ensemble de Volvo On Call
 - 15.13 Données personnelles
- 16. Sensus Navigation
 - 16.1 Itinéraires
 - 16.1.1 Navigation - options carte
 - 16.1.2 Navigation - symboles des points d'intérêt (POI)
 - 16.1.3 Navigation - trajet
 - 16.1.4 Navigation - options de guidage
 - 16.1.5 Navigation - importer/exporter des lieux mémorisés
 - 16.1.6 Navigation - indiquer la destination
 - 16.1.7 Navigation - itinéraire
 - 16.1.8 Navigation - options de trajet
 - 16.2 Informations système
 - 16.2.1 Navigation - contrat de licence et droits d'auteur
 - 16.2.2 Navigation - Informations concernant la carte et le système
 - 16.2.3 Navigation - vue d'ensemble des menus
 - 16.2.4 Navigation - recherche de pannes
 - 16.3 Sensus Navigation
 - 16.4 Navigation - commande vocale
 - 16.5 Navigation - utilisation
 - 16.6 Navigation - informations routières
 - 16.7 Navigation - cadran alphanumérique et clavier
 - 16.8 Navigation - texte et symboles à l'écran

1. Introduction

1.1. Propriété de la voiture avec Volvo On Call*

Lorsque la voiture change de propriétaire, il est également important de modifier le bénéficiaire du service Volvo On Call (VOC).

Clore un service VOC

En cas de changement de propriétaire, contactez votre revendeur Volvo pour clore le service. Le réparateur clora l'abonnement et en supprimera tout l'historique. Il est également possible de mettre fin au service par l'application mobile VOC.

En cas de changement de propriétaire, il est important d'initialiser les réglages personnels et les données utilisateur de la voiture aux paramètres par défaut. Référez-vous à [Changement de propriétaire](#).

Activer le service VOC

Lorsque vous achetez une voiture d'occasion avec VOC :

Le nouveau propriétaire doit contacter son réparateur qui transférera la durée restante de l'abonnement au nom de celui-ci. Il est important de mettre les coordonnées pour permettre le bon fonctionnement de VOC et que l'ancien propriétaire n'ait plus accès aux services de la voiture. Le nouveau propriétaire reçoit un code PIN personnel à quatre chiffres nécessaire pour s'identifier comme propriétaire (ou toute autre personne autorisée) et accéder à certains services.

* Option/accessoire.

1.2. Le manuel de conduite et d'entretien et l'environnement

La pâte à papier utilisée pour la production de la publication de ce manuel de l'utilisateur provient de forêts certifiées Forest Stewardship Council® ou d'autres sources contrôlées.

Le symbole FSC® indique que la pâte à papier utilisée pour la production de la publication de ce manuel de l'utilisateur provient



G045580

1.3. Plug-In Hybrid - vue d'ensemble

Vue d'ensemble des fonctions uniques de V60 Plug-in hybrid.

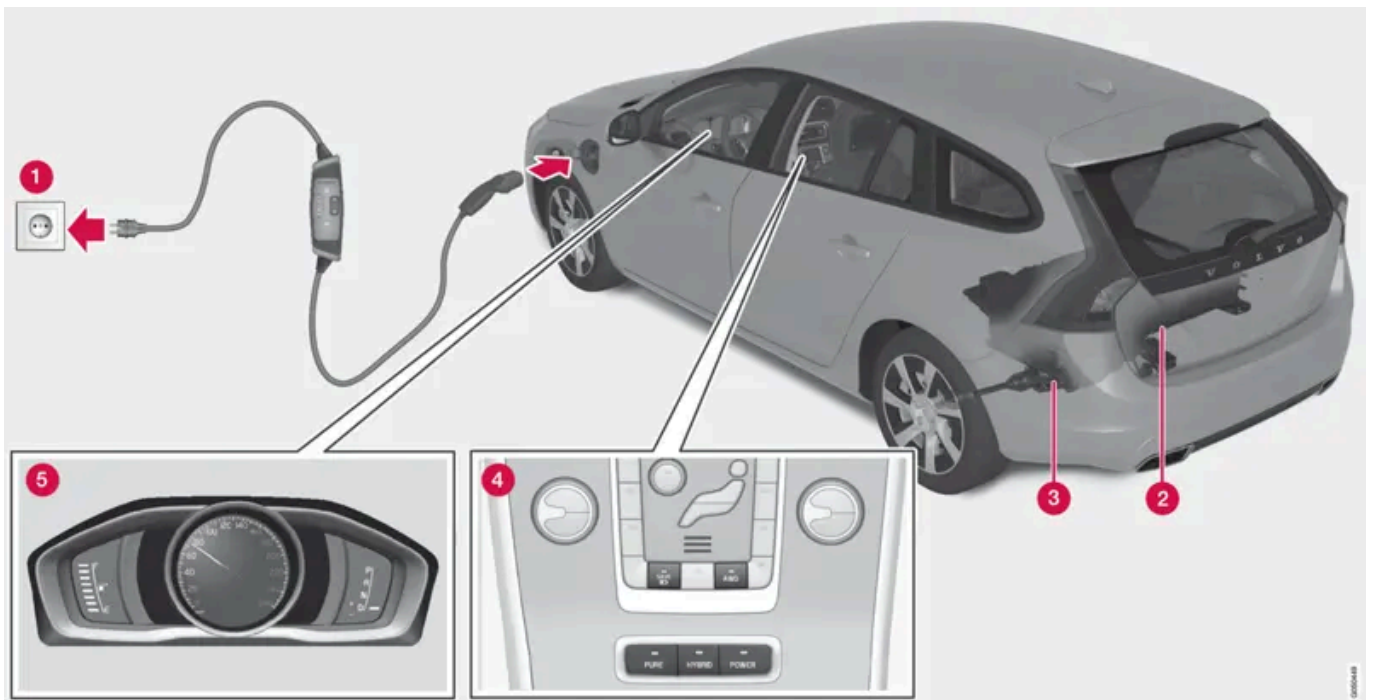

- ① [Charge de la batterie hybride.](#)
- ② [Batterie hybride.](#)
- ③ [Moteur électrique](#) avec entraînement de l'essieu arrière.

4 [Modes de conduite.](#)

5 [Combiné d'instruments](#) avec information unique sur le Plug-In Hybrid.

1.4. Manuel de conduite et d'entretien numérique dans la voiture

Vous pouvez consulter le manuel de conduite et d'entretien sur l'écran de la voiture^[1]. Vous pouvez effectuer des recherches et la navigation entre les chapitres est aisée.



Pour ouvrir le manuel de conduite et d'entretien numérique, appuyez sur le bouton MY CAR de la console centrale, appuyez sur OK/MENU et sélectionnez **Manuel de conduite et d'entretien**.

Pour la navigation de base, référez-vous à [Utilisation du système et navigation dans les menus](#). Vous trouverez une description plus détaillée ci-dessous.

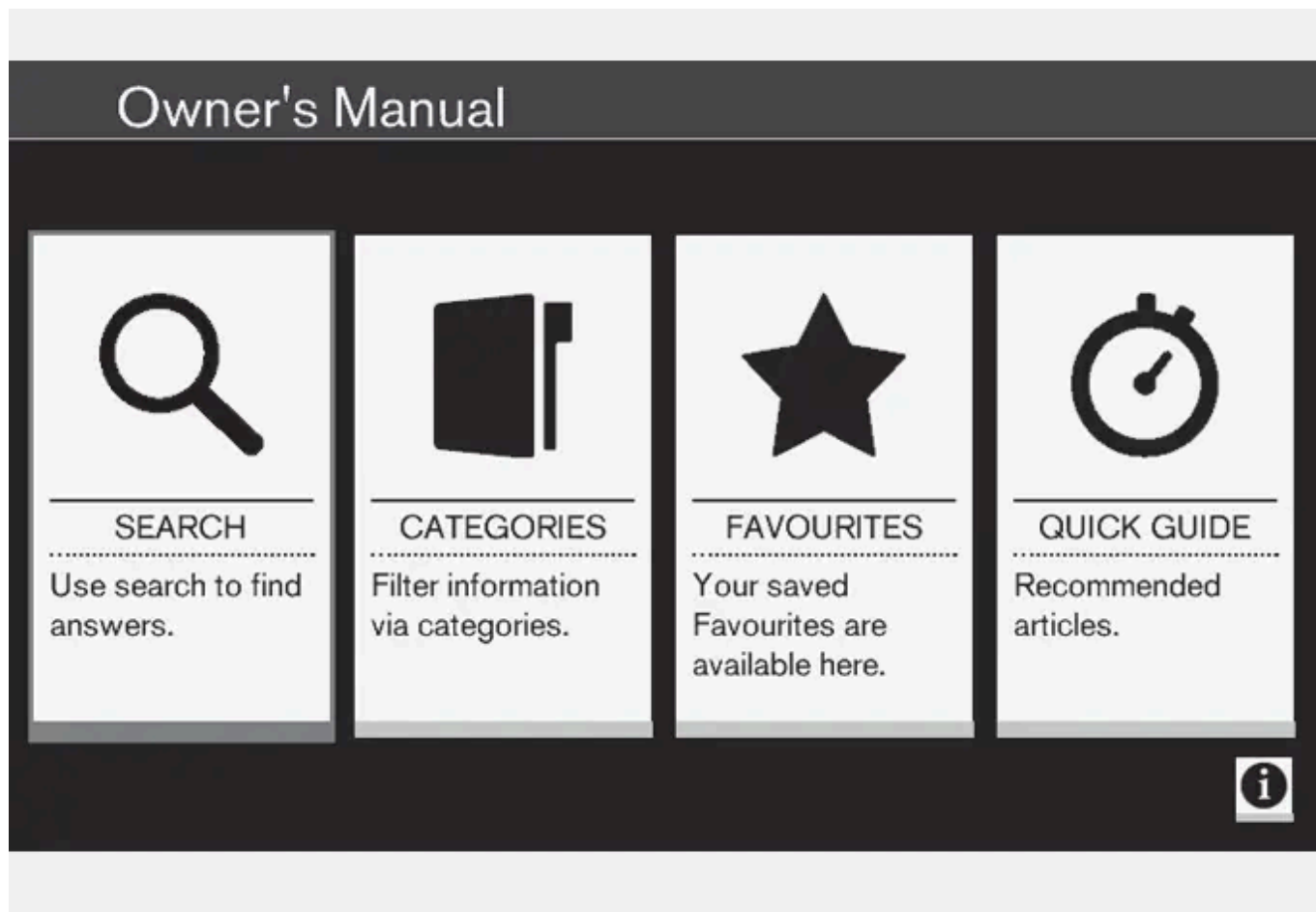

Page d'accueil du manuel de conduite et d'entretien.

Vous disposez de quatre méthodes pour trouver des informations dans le manuel de conduite et d'entretien numérique :

- **Recherche** - Fonction de recherche pour trouver un article.
- **Catégories** - Tous les articles classés par catégories.
- **Favoris** - Accès rapide aux articles favoris.
- **Quick Guide** - Une sélection d'articles au sujet des fonctions courantes.

Sélectionnez le symbole d'informations dans le coin inférieur droit afin d'afficher les renseignements concernant le Manuel de conduite et d'entretien numérique.

 **Note**

Le manuel de conduite et d'entretien numérique n'est pas disponible pendant la conduite.

Rechercher

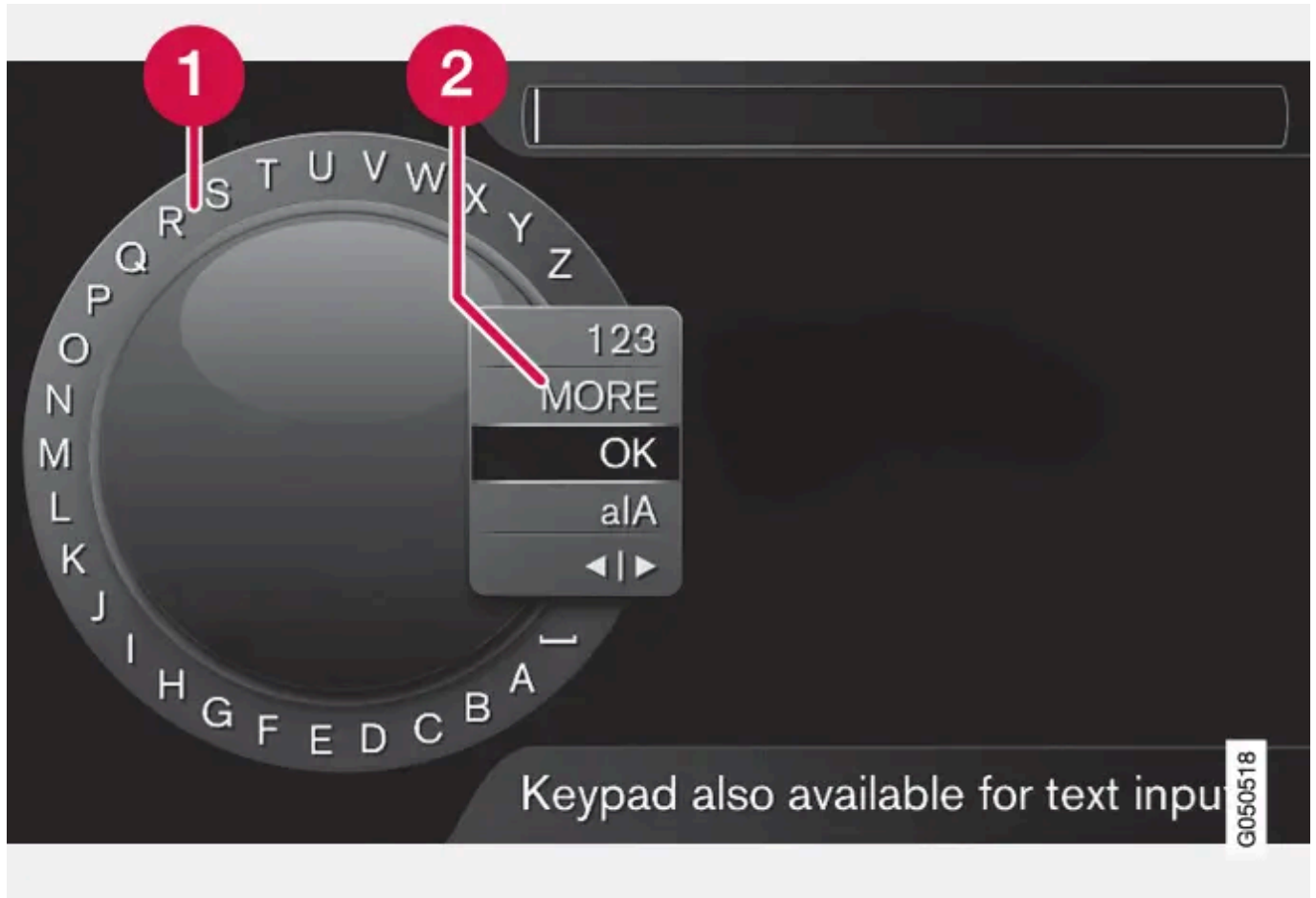

Recherche à l'aide du cadran alphanumérique.

- 1 Liste des caractères.
- 2 Changement de mode de saisie (voir le tableau suivant).

Utilisez le cadran alphanumérique pour écrire un mot à chercher, "ceinture de sécurité" par exemple.

1. Tournez TUNE jusqu'à la lettre souhaitée, appuyez sur OK/MENU pour valider. Il est aussi possible d'utiliser les boutons alphanumériques du panneau de commande de la console centrale.
2. Continuez avec la lettre suivante et ainsi de suite.
3. Pour passer en mode de saisie de chiffres ou de caractères spéciaux ou pour effectuer une recherche, tournez TUNE jusqu'à l'une des options (voir tableau suivant) dans la liste pour le changement de mode de saisie (2) et appuyez sur OK/MENU.

123/ABC	Alternez entre lettres et chiffres avec OK/MENU.
PLUS	Passez aux caractères spéciaux avec OK/MENU.
OK	Effectuer une recherche. Tournez le bouton TUNE pour choisir un résultat et appuyez sur OK/MENU pour afficher l'article correspondant.
a A	Pour alterner entre les majuscules et les minuscules avec OK/MENU.

{ }

Pour passer du cadran alphanumérique au champ de recherche. Déplacez le curseur avec TUNE. Utilisez EXIT pour corriger une erreur. Pour revenir au cadran alphanumérique, appuyez sur OK/MENU.
Veuillez noter que vous pouvez utiliser les touches alphanumériques du panneau de commande pour modifier le contenu du champ de recherche.

Écrire avec le clavier numérique



Clavier numérique

Il est également possible de saisir des caractères à l'aide des boutons de la console centrale **0-9**, ***** et **#**.

Par exemple, si vous appuyez sur **9**, un bâtonnet apparaît avec tous les caractères ^[2] sous ce bouton : **W**, **x**, **y**, **z** et **9**, par exemple. Des pressions rapides sur ce bouton provoquent le déplacement du curseur d'un caractère à l'autre.

- Arrêtez le curseur sur le caractère souhaité pour le sélectionner. Le caractère apparaît sur la barre de saisie.
- Supprimez/annulez avec EXIT.

Pour saisir un chiffre, maintenez le bouton correspondant enfoncé.

Catégories

Les articles dans le manuel de conduite et d'entretien sont structurés selon des catégories principales et des sous-catégories. Un même article peut être présent dans plusieurs catégories pour permettre de le trouver plus facilement.

Tournez TUNE pour naviguer dans la structure de catégories et appuyez sur OK/MENU pour ouvrir une catégorie (■) ou un article (□). Appuyez sur EXIT pour revenir à la vue précédente.

Favoris

Vous trouverez ici les articles mémorisés comme favoris. Pour sélectionner un article comme favori, consultez la section "Naviguer dans un article" ci-dessous.

Tournez TUNE pour naviguer dans la liste des favoris et appuyez sur OK/MENU pour ouvrir un article. Appuyez sur EXIT pour revenir à la vue précédente.

Quick Guide

Vous trouverez ici une sélection d'articles qui vous permettront de vous familiariser avec les fonctions les plus courantes de la voiture. Vous pouvez également accéder aux articles par catégories, mais ils sont rassemblés ici pour un accès rapide.

Tournez TUNE pour naviguer dans le Quick Guide et appuyez sur OK/MENU pour ouvrir un article. Appuyez sur EXIT pour revenir à la vue précédente.

Naviguer dans un article

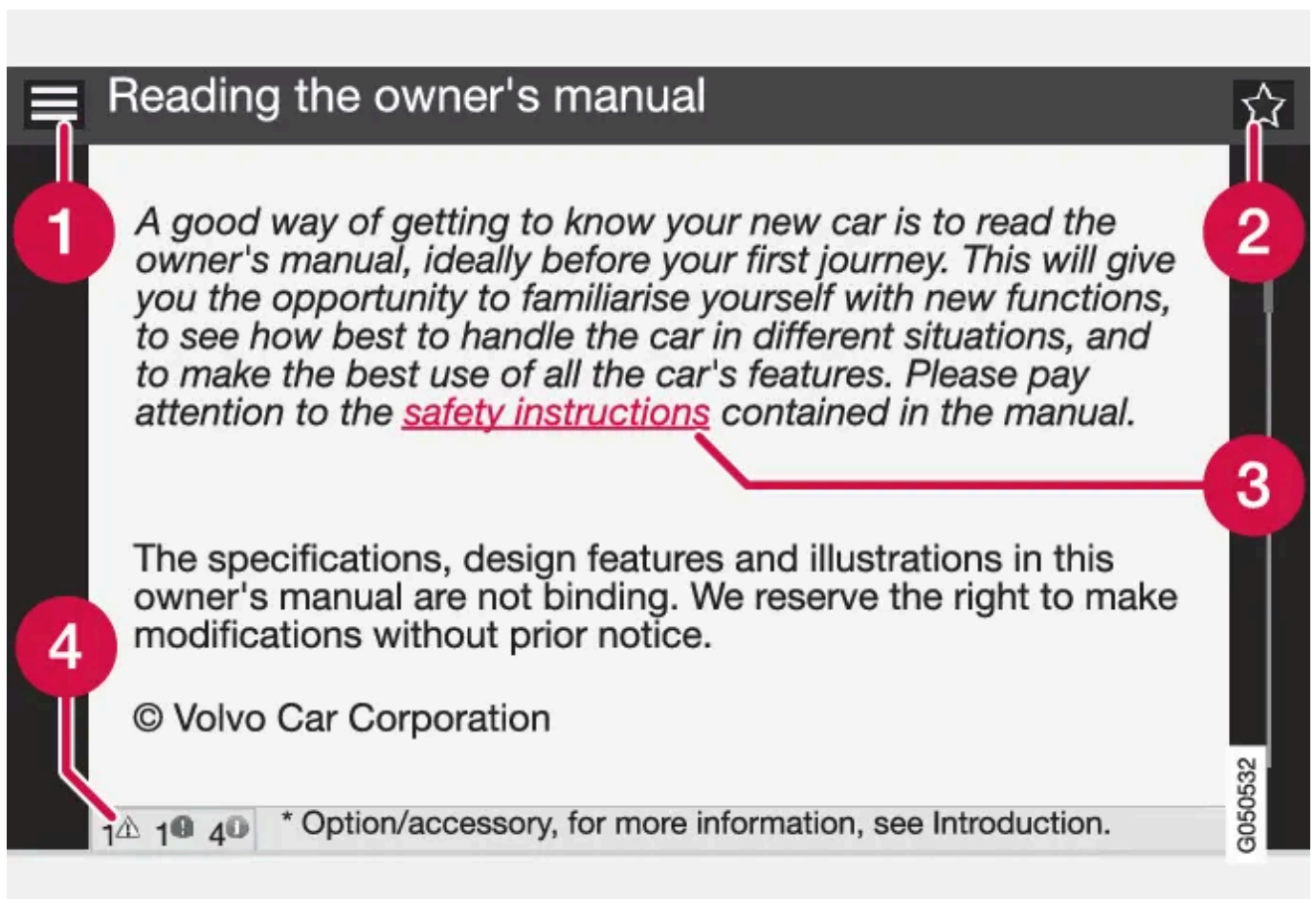

- 1 **Accueil** - permet de revenir à la page d'accueil du manuel de conduite et d'entretien.
- 2 **Favoris** - permet d'ajouter/supprimer un article parmi les favoris. Vous pouvez aussi appuyer sur le bouton FAV de la console centrale pour ajouter/supprimer un article parmi les favoris.
- 3 **Lien sélectionné** - permet d'ouvrir un article via un lien.
- 4 **Textes particuliers** - si un article contient un avertissement, un texte important ou une remarque, le symbole correspondant et la quantité de ces textes apparaissant dans l'article sont affichés.

Tournez TUNE pour naviguer parmi les liens ou pour faire défiler un article. Lorsque vous avez atteint le début ou la fin d'un article, vous pouvez afficher les options "Accueil" et "Favoris" en continuant le défilement vers le haut/bas. Appuyez alors sur OK/MENU pour activer l'option/liens sélectionné. Appuyez sur EXIT pour revenir à la vue précédente.

[1] Concerne certains modèles.

[2] Les caractères sur chaque bouton peuvent varier selon le marché/pays/langue.

1.5. Lecture du manuel de conduite et d'entretien

La lecture du manuel de conduite et d'entretien est une bonne façon de faire connaissance avec votre nouvelle voiture, de préférence avant de prendre la route pour la première fois.

La lecture du manuel de conduite et d'entretien est un très bon moyen de vous familiariser avec les nouvelles fonctions, d'apprendre à maîtriser la voiture dans des circonstances diverses, et d'utiliser au mieux toutes les caractéristiques de la voiture. Nous vous demandons de lire attentivement les instructions contenues dans ce manuel de conduite et d'entretien.

Les spécifications, caractéristiques conceptuelles et les illustrations contenues dans le manuel de conduite et d'entretien ne revêtent aucun caractère contractuel. Nous nous réservons le droit d'effectuer des modifications sans préavis.

© Volvo Car Corporation

Le manuel de conduite et d'entretien dans des unités mobiles



Note

Vous pouvez télécharger le manuel de conduite et d'entretien sous la forme d'une application mobile (pour certains modèles de voiture et appareils mobiles), référez-vous à www.volvocars.com.

L'application mobile contient aussi des vidéos et offre la possibilité de recherche dans le manuel ainsi qu'une navigation simple dans les différents chapitres.

Options/accessoires

Tous les types d'options/accessoires sont indiqués par un astérisque*.

En plus des équipements livrés en série, ce manuel décrit également les équipements optionnels (montés en usine) et certains accessoires (équipement supplémentaire).

Tous les équipements décrits dans le manuel de conduite et d'entretien ne sont pas présents dans toutes les voitures. Elles ont différents équipements en fonction des exigences des différents marchés et des réglementations locales et nationales.

En cas de doute sur les équipements de série ou en option/accessoires, Volvo recommande de demander conseil à un réparateur Volvo agréé.

Textes particuliers

Cette version du manuel est valable au moment de son impression, mais cette validité ne peut être entièrement garantie pour l'avenir. Pour plus d'informations, consultez la première page, qui comporte un avertissement complet.

Attention

Les textes ATTENTION indiquent un risque de blessures corporelles.

Important

Les textes IMPORTANT indiquent un risque de dommage matériel.

Note

Les textes NOTE donnent des conseils qui facilitent l'utilisation de fonctions et de petits détails.

Note de bas de page

Le manuel de conduite et d'entretien contient des informations complémentaires. Ces informations complémentaires sont indiquées par un symbole d'information : ^[1]. Appuyez sur le symbole pour les afficher.

Messages texte

La voiture est équipée d'écran pour afficher les menus et les messages. Dans le manuel de conduite et d'entretien, l'apparence de ces textes est différente de celle des textes ordinaires. Exemple de textes de menu et de messages : **Média, Envoi de la position**.

Autocollants

Différents types d'autocollants sont posés dans la voiture. Ils fournissent des informations importantes de façon claire et simple. Ces autocollants dans la voiture ont les niveaux d'avertissement/information suivants.

Risque de blessure



Des symboles ISO noirs sur fond d'avertissement jaune, texte/image blanc sur fond de message noir. Sert à indiquer un danger imminent. Il y a risque de blessures graves ou danger de mort si l'avertissement est ignoré.

Risque de dommages matériels



Des symboles ISO blancs et texte/image blanc sur fond d'avertissement et fond de message noir ou bleu. Sert à indiquer un danger imminent. Il y a risque de dommages matériels si l'avertissement est ignoré.

Informations

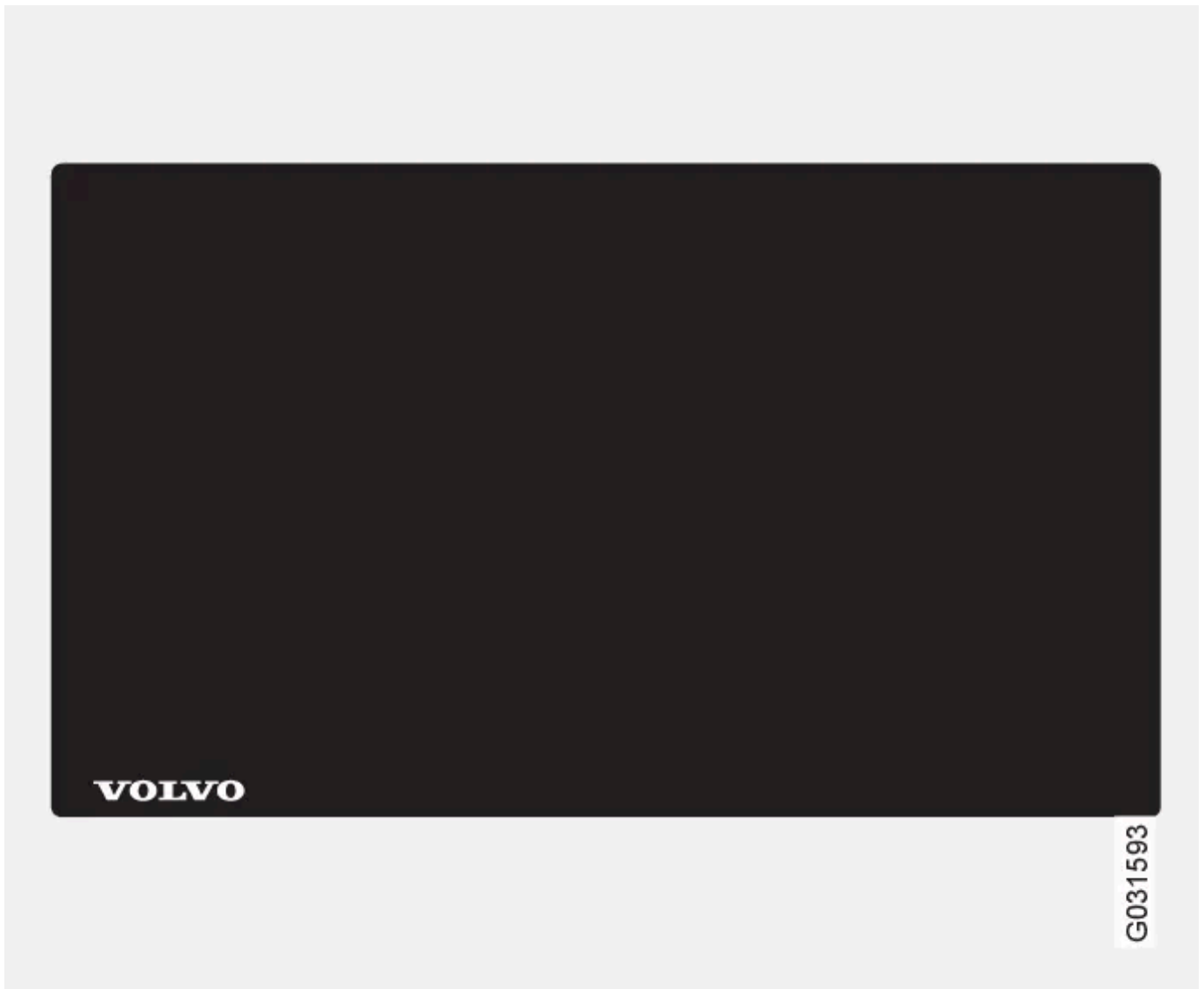





Symboles ISO blancs et texte/image blanc sur fond de message noir.

Note

Les autocollants présentés dans le manuel d'utilisateur peuvent ne pas être une réplique exacte de ceux présents dans la voiture. L'objectif est de montrer leur aspect approximatif et où les trouver dans la voiture. Les informations qui concernent votre voiture en particulier se trouvent sur chaque autocollant dans la voiture.

Listes de procédures

Les procédures, impliquant des mesures dans un certain ordre sont numérotées dans le manuel de conduite et d'entretien.

-  1 Lorsqu'il existe une série d'illustrations pour une procédure pas-à-pas, chaque étape est numérotée pour correspondre à chaque illustration.
-  A Des listes accompagnées de lettres peuvent apparaître avec des séries d'illustrations pour lesquelles l'ordre mutuel des instructions n'est pas pertinent.
-  Les flèches apparaissent numérotées ou non et servent à illustrer un mouvement.
-  Les flèches accompagnées de lettres servent à illustrer un mouvement dont l'ordre mutuel n'est pas pertinent.

S'il n'y a aucune série d'illustrations pour une telle procédure, les étapes sont numérotées normalement.

Cette version du manuel est valable au moment de son impression, mais cette validité ne peut être entièrement garantie pour l'avenir. Pour plus d'informations, consultez la première page, qui comporte un avertissement complet.

Listes de positions

1 Des cercles rouges numérotés sont utilisés sur les vues d'ensemble illustrant différentes pièces. Le numéro renvoie à la liste de positions associée à l'illustration qui décrit l'objet.

Listes de points

Lorsqu'une énumération est nécessaire dans le manuel, une liste de points est utilisée.

Exemple :

- Liquide de refroidissement
- Huile moteur

Informations associées

L'information connexe renvoie à d'autres articles d'information approchante.

Illustrations

Les illustrations de ce manuel sont parfois schématiques et peut différer de l'apparence de la voiture en fonction du niveau d'équipement et du marché.

* Option/accessoire.

^[1] Exemple d'information complémentaire.

1.6. Revêtement hydrofuge et antipoussière

Les vitres sont traitées avec un revêtement qui améliore la visibilité dans les conditions climatiques difficiles.

Revêtement hydrofuge et anti-poussière *



Ce traitement de surface s'utilise naturellement.

Entretien :

- N'utilisez jamais de cire pour voitures, de produit de dégraissage ou produits similaires sur les surfaces en verre car ceci peut endommager leurs qualités hydrofuges.
- Veillez à ne pas rayer le verre lors du nettoyage.
- Utilisez seulement une raclette à lame plastique pour gratter le givre sur le verre afin de ne pas l'endommager.
- Afin de conserver les propriétés hydrofuges de la surface des vitres latérales, nous recommandons l'application d'un produit spécial que vous trouverez chez un réparateur Volvo agréé. Ce produit devra être appliqué pour la première fois au bout de trois ans puis chaque année.

 **Important**

N'utilisez pas de raclette à lame métallique pour gratter le givre sur les vitres. Utilisez la fonction de chauffage pour éliminer la glace sur les rétroviseurs, référez-vous à [Vitres et rétroviseurs - chauffage électrique](#).

* Option/accessoire.

1.7. Accessoires et équipement optionnel

Le branchement et l'installation inappropriés d'accessoires et d'équipements auxiliaires peuvent influencer négativement sur l'électronique de la voiture.

Certains accessoires ne fonctionnent que lorsque le logiciel adapté est installé dans le système informatique de la voiture. Volvo recommande de toujours prendre contact avec un atelier Volvo agréé avant d'installer un accessoire ou un équipement auxiliaire ayant un impact sur le système électrique.

Pare-brise athermique *

Le pare-brise est muni d'une pellicule athermique (IR) qui réduit le rayonnement thermique du soleil dans l'habitacle.

Le fonctionnement et les performances d'un appareil électronique (transpondeur par exemple) peuvent être perturbés s'il est placé derrière une surface de verre pourvue d'une pellicule athermique.

Pour un fonctionnement optimal de l'appareil électronique, celui-ci doit être placé sur la partie du pare-brise qui n'est pas munie de la pellicule athermique (champ indiqué sur l'illustration).

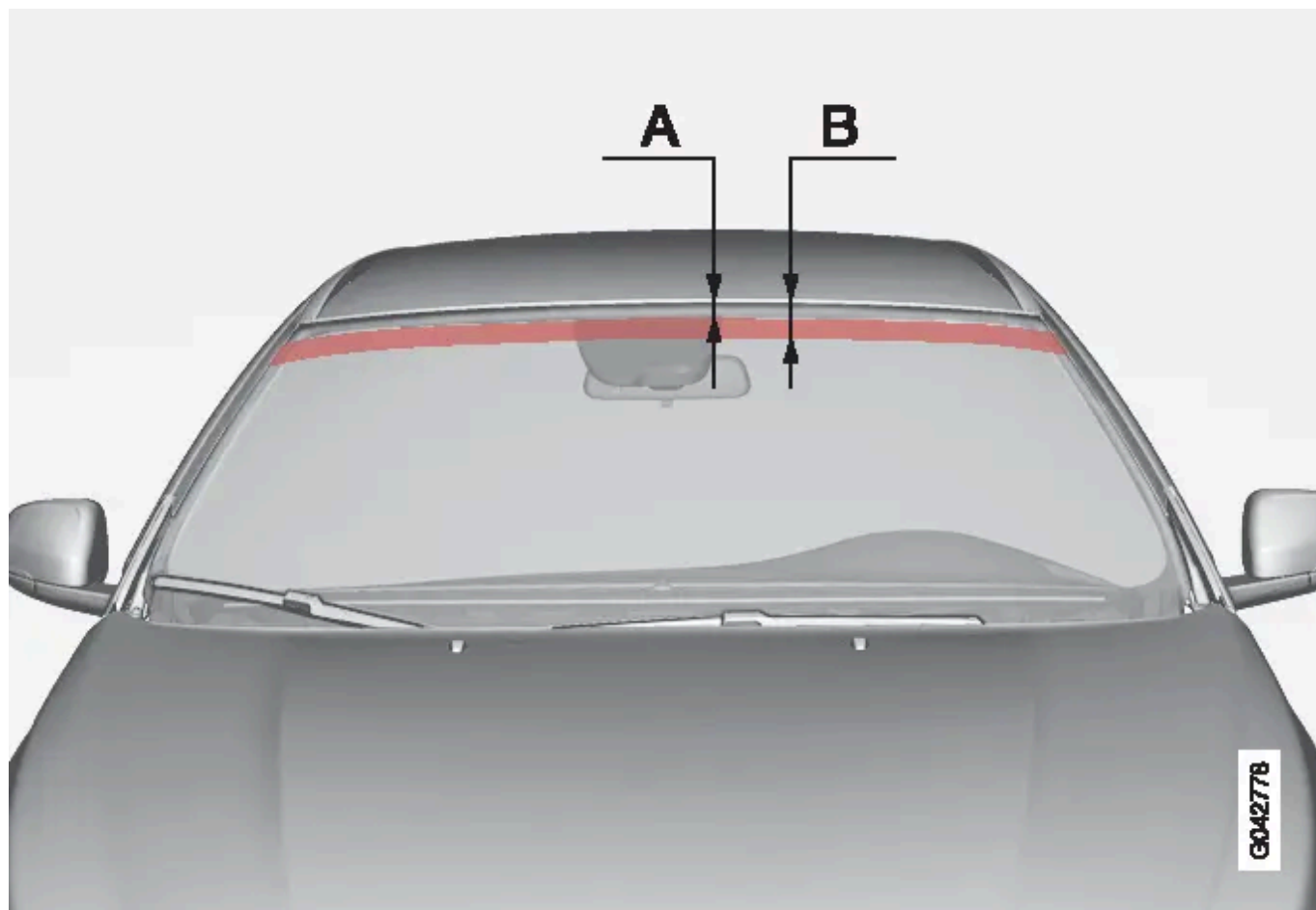

Champ sans pellicule IR.

A correspond à la distance qui sépare le bord supérieur du pare-brise et la limite du début du champ. B correspond à la distance qui sépare le bord supérieur du pare-brise et la limite de fin du champ.

	Cote
A	40 mm
B	80 mm

* Option/accessoire.

1.8. Enregistrement de données

Certaines informations concernant le fonctionnement et les fonctionnalités du véhicule et les incidents éventuels sont enregistrés dans la voiture.

Votre véhicule contient des ordinateurs dont le rôle est de surveiller en permanence le fonctionnement et les fonctions du véhicule. Certains de ces ordinateurs peuvent enregistrer des informations pendant la conduite ordinaire si un problème est détecté. En outre, des informations sont enregistrées en cas d'accident ou de collision. Une partie des informations enregistrées est né-

Cette version du manuel est valable au moment de son impression, mais cette validité ne peut être entièrement garantie pour l'avenir. Pour plus d'informations, consultez la première page, qui comporte un avertissement complet.

cessaire à nos techniciens pour l'entretien et la maintenance afin qu'ils puissent diagnostiquer et résoudre les problèmes qui sont apparus dans le véhicule et pour que Volvo puisse respecter les législations.

Ces informations sont ensuite utilisées à des fins d'études par Volvo dans le but d'améliorer la qualité et la sécurité puisque ces informations peuvent contribuer à une meilleure compréhension des conditions causant des accidents et des blessures.

Ces informations contiennent des données à propos du statut et des fonctions de différents systèmes et modules du véhicule et ayant un rapport avec les systèmes du moteur, de la régulation du papillon des gaz, de la direction et du freinage. Ces informations peuvent aussi contenir des données concernant le style de conduite du conducteur comme la vitesse du véhicule, l'utilisation des pédales de frein et d'accélérateur, l'angle de braquage et l'utilisation des ceintures de sécurité du conducteur et des passagers. Pour des raisons évidentes, cette information peut être enregistrée dans les ordinateurs du véhicule pendant un certain temps mais aussi après une collision ou un accident. Cette information peut être conservée par Volvo tant qu'elle peut contribuer à développer et améliorer la sécurité et la qualité et tant que la législation le requiert.

Volvo ne communiquera pas les informations mentionnées à une tierce partie dans le consentement du propriétaire de la voiture. Cependant, en raison de certaines réglementations nationales, Volvo peut être contraint de communiquer ces informations aux autorités comme la police ou tout autre organisme ayant légalement le droit de consultation de telles informations.

Afin de pouvoir relever et interpréter les informations enregistrées par les ordinateurs du véhicule, un équipement spécial dont Volvo et tous les ateliers en contrat avec Volvo sont équipés, est nécessaire. Volvo est tenu de veiller à ce que les informations qui sont obtenues lors de l'entretien et de la maintenance soient stockées et manipulées en toute sécurité et selon les législations en vigueur. Pour de plus amples informations, contactez un réparateur Volvo agréé.

1.9. Assistance et informations concernant la voiture sur Internet

Sur le site internet de Volvo Cars et sur la page d'assistance, vous trouverez des informations supplémentaires concernant votre voiture. Depuis le site internet, vous pouvez également vous rendre à la page My Volvo, un site qui vous est entièrement dédié, à vous et à votre voiture.

Assistance sur internet

Accédez à support.volvocars.com ou utilisez le code QR ci-dessous pour visiter cette page. La page d'assistance est disponible pour la plupart des marchés.



Le code QR conduit à la page d'assistance.

Les informations sur la page d'assistance sont consultables et divisées également en différentes catégories. Il offre une aide pour résoudre des problèmes concernant par exemple les services et fonctions connectés à internet, Volvo On Call (VOC)*, le système de navigation* et les applications. Des vidéos et des instructions étape par étape expliquent diverses procédures, telles que la manière dont le véhicule est connecté à l'Internet via un téléphone mobile.

Informations téléchargeables depuis la page d'assistance

Cartes

Pour les voitures équipées de Sensus Navigation*, il existe la possibilité de télécharger des cartes depuis la page d'assistance.

Cette version du manuel est valable au moment de son impression, mais cette validité ne peut être entièrement garantie pour l'avenir. Pour plus d'informations, consultez la première page, qui comporte un avertissement complet.

Applications mobiles

Pour les modèles Volvo sélectionnés à partir des années-modèles 2014 et 2015, le Manuel de conduite et d'entretien est disponible sous forme d'une application. Même l'application VOC* est accessible depuis cette page.

Manuels de conduite et d'entretien des années-modèles antérieures

Les manuels de conduite et d'entretien des années-modèles précédentes sont toujours disponibles ici en format pdf. Même le Quick Guide et le supplément peuvent être consultés depuis la page d'assistance. Sélectionner le modèle de voiture et l'année-modèle pour télécharger la publication souhaitée.

Contact

Des informations pour contacter l'assistance client et les réparateurs Volvo les plus proches sont disponibles sur la page d'assistance.

My Volvo sur Internet^[1]

Depuis le site www.volvocars.com, vous pouvez accéder à My Volvo, une page personnelle pour vous et votre voiture.

Créez un Volvo ID personnel, connectez-vous sur My Volvo pour obtenir une vue d'ensemble des entretiens et de la garantie de votre voiture ainsi que de vos contrats. Sur My Volvo, vous trouverez également des informations concernant les accessoires adaptés à votre modèle et les logiciels pour votre voiture.

* Option/accessoire.

[1] Concerne certains marchés.

1.10. PLUG-IN HYBRID - introduction

La conduite de cette voiture est identique à celle d'une voiture ordinaire. Le moteur électrique entraîne la voiture principalement à basse vitesse et le moteur diesel intervient pour les vitesses élevées et en cas de conduite plus dynamique.

Informations importantes



Attention

N'oubliez pas que la voiture est silencieuse (le moteur n'émet aucun bruit) lorsqu'elle est propulsée uniquement à l'aide du moteur électrique et que les enfants, les piétons, cyclistes et les animaux peuvent avoir des difficultés à la détecter.

Ceci est particulièrement notable à basse vitesse, par exemple sur un parking.

Tension élevée



Plusieurs composants de la voiture fonctionnent avec une tension élevée qui peut s'avérer dangereuse en cas d'intervention incorrecte. Ne touchez pas les éléments qui ne sont pas clairement décrits dans le Manuel de conduite et d'entretien. Plus de précisions concernant le [compartiment moteur](#).

 **Attention**

Les câbles orange ne doivent être manipulés que par du personnel habilité à le faire.

Conduire la voiture

La conduite de cette voiture est identique à celle d'une voiture ordinaire. Le moteur électrique entraîne la voiture principalement à basse vitesse et le moteur diesel intervient pour les vitesses élevées et en cas de conduite plus dynamique. Plus de précisions sur [Conduite économique en carburant](#).

Modes de conduite

Il est possible de sélectionner différents modes pendant la conduite : par exemple pour un entraînement exclusivement électrique ou, lorsque plus de puissance est requise, l'utilisation combinée des moteurs diesel et électrique. La voiture calcule une combinaison optimale liant manœuvrabilité, plaisir de conduite, protection de l'environnement et consommation de carburant en fonction des choix de conduite effectués. Plus de précisions sur [Système d'entraînement - modes de conduite](#).

Combiné d'instruments

Le combiné d'instruments comporte deux champs indiquant des informations uniques au V60 PLUG-IN HYBRID : jauge de batterie hybride (niveau d'énergie actuel), mode de conduite activé, témoin indiquant le fonctionnement du moteur diesel Hybrid Guide et recyclage d'énergie. Plus de précisions concernant le [combiné d'instruments](#).

Préconditionnement

Pour un fonctionnement optimal de la voiture, la batterie hybride, le système d'entraînement électrique ainsi que le moteur diesel et son système d'entraînement doivent avoir une température correcte. La capacité de la batterie est considérablement réduite si celle-ci est trop froide ou trop chaude. Le preconditionnement permet de préparer l'habitacle et le système d'entraînement de la voiture avant de prendre la route. Cela permet également de réduire l'usure et les besoins énergétiques pendant la conduite. Plus de précisions sur [Généralités sur le preconditionnement](#).

Charge de la batterie hybride

 **Important**

Ne branchez jamais le câble de charge s'il y a un risque de foudre.

La batterie hybride est de type lithium-ion et peut être chargée de différentes façons. Vous pouvez utiliser un câble de charge avec boîtier de commande connecté entre la voiture et une prise 230 V CA, référez-vous à [Câble de charge avec unité de commande](#). Le temps de charge dépend du [courant de charge](#).

Pour un freinage léger, le moteur électrique est utilisé comme frein moteur et l'énergie cinétique de la voiture est convertie en énergie électrique utilisée pour charger la batterie hybride. Plus de précisions concernant le [recyclage de l'énergie de freinage](#).

Le moteur peut en outre charger la batterie hybride du moteur électrique grâce à un générateur haute tension spécial lorsque cela est nécessaire. Référez-vous à [système d'entraînement et modes de conduite](#).

1.11. Verre laminé



Le verre est renforcé, ce qui offre une meilleure protection antivol et une meilleure isolation sonore dans l'habitacle. Le pare-brise et les autres vitres* sont en verre laminé.

* Option/accessoire.

1.12. Philosophie en matière d'environnement

Votre Volvo répond aux normes internationales les plus strictes et est fabriquée dans des usines parmi les plus écologiques et plus économiques au monde. Volvo Car Corporation travaille continuellement au développement de produits plus sûrs et efficaces ainsi que de solutions permettant de réduire l'impact néfaste sur l'environnement.



Le respect de l'environnement est l'une des valeurs essentielles de Volvo Cars qui influencent toutes les activités de la compagnie. Nous croyons aussi que nos clients partagent notre souci à l'égard de l'environnement.

Volvo Cars possède une certification ISO incluant la norme environnementale ISO 14001 couvrant toutes les usines et plusieurs de nos autres unités. Nous exigeons également de nos partenaires qu'ils travaillent dans le respect de l'environnement.

Consommation de carburant

Les voitures Volvo ont une consommation de carburant compétitive dans leur classe respective. Une consommation de carburant basse entraîne généralement de faibles émissions de gaz à effet de serre (dioxyde de carbone).

En tant que conducteur, vous avez la possibilité d'agir sur la consommation de carburant. Pour en savoir plus, lire la rubrique "Pour contribuer à un meilleur environnement".

Système antipollution efficace

Votre Volvo a été conçue selon le concept de "Propreté intérieure et extérieure" qui signifie un air pur dans l'habitacle et une épuration des gaz très efficace. Dans de nombreux cas, les émissions de gaz d'échappement sont largement en-dessous des normes.

Un air pur dans l'habitacle

Cette version du manuel est valable au moment de son impression, mais cette validité ne peut être entièrement garantie pour l'avenir. Pour plus d'informations, consultez la première page, qui comporte un avertissement complet.

Un filtre d'habitacle empêche la pénétration de poussières et du pollen dans l'habitacle via la prise d'air.

Un système de qualité de l'air sophistiqué Interior Air Quality System* (IAQS) veille à ce que l'air entrant soit plus pur que l'air extérieur dans le trafic.

Ce système se compose d'un capteur électronique et d'un filtre à charbon. L'air entrant est contrôlé en permanence et si la teneur en gaz toxiques comme le monoxyde de carbone est trop élevée, la prise d'air est fermée. Une telle situation peut survenir dans une circulation dense, des embouteillages ou des tunnels par exemple.

La pénétration d'oxydes d'azote, d'ozone des couches basses et d'hydrocarbures est arrêtée par le filtre à charbon.

Intérieur

L'intérieur d'une Volvo est conçu pour être agréable et plaisant même pour les personnes allergiques et asthmatiques. Des efforts particuliers ont été faits pour sélectionner des matériaux favorables à l'environnement.

Les ateliers Volvo agréés et l'environnement

En entretenant votre voiture régulièrement, vous pouvez lui assurer une longue durée de vie et une faible consommation de carburant. De cette façon, vous contribuez à la protection de l'environnement. Lorsque vous confiez la réparation ou l'entretien de votre voiture à un atelier Volvo agréé, elle est intégrée à notre système. Volvo pose des conditions particulières pour la conception de nos ateliers pour éviter l'épandage et l'émission de produits polluants dans la nature. Notre personnel d'atelier a les connaissances et les outils garantissant une bonne protection de l'environnement.

Contribuer à un meilleur environnement

Vous pouvez facilement contribuer à améliorer l'environnement. Voici quelques conseils :

- Évitez de laisser le moteur tourner au ralenti. Arrêtez le moteur en cas d'attente prolongée. Respectez la législation locale en vigueur.
- Conduisez de façon économique, anticipez.
- Suivez les indications du manuel de conduite et d'entretien pour l'entretien et la maintenance. Respectez les intervalles recommandés dans le carnet d'entretien et de garantie.
- Si la voiture est équipée d'un réchauffeur de moteur*, utilisez-le toujours avant un démarrage à froid. Cela améliore la capacité de démarrage et réduit l'usure par temps froid. Le moteur atteint sa température de service plus rapidement entraînant ainsi une réduction de la consommation et des émissions.
- Une vitesse élevée augmente considérablement la consommation puisque la résistance de l'air augmente. Un doublement de la vitesse entraîne un quadruplement de la résistance de l'air.
- Veillez à mettre au rebut d'une façon adéquate les déchets dangereux pour l'environnement, les batteries et l'huile par exemple. Demandez à un atelier en cas d'incertitude concernant la mise au rebut de ce type de déchet. Un atelier Volvo agréé est recommandé.

La prise en compte de ces conseils permet d'économiser votre argent et les ressources naturelles ainsi que d'allonger la durée de vie de la voiture. Pour obtenir plus d'informations et de conseils Référez-vous à [Eco Guide](#), [Conduite économique en carburant](#) et [Consommation de carburant](#).

Recyclage

Un point important dans la contribution de Volvo pour l'environnement est l'effort apporté pour le recyclage de la voiture. La voiture est pratiquement entièrement recyclable. Nous demandons donc au dernier propriétaire de la voiture de prendre contact

Cette version du manuel est valable au moment de son impression, mais cette validité ne peut être entièrement garantie pour l'avenir. Pour plus d'informations, consultez la première page, qui comporte un avertissement complet.

avec un réparateur agréé pour obtenir les coordonnées d'un centre de recyclage agréé/certifié.

* Option/accessoire.

1.13. Volvo ID

Volvo ID est votre identifiant personnel qui vous donne accès à divers services ^[1].



Exemples de services :

- My Volvo - votre page internet personnelle, pour vous et votre voiture.
- Avec une voiture connectée à Internet*, certains services et fonctions requièrent l'enregistrement de votre voiture sous votre Volvo ID personnel pour que vous puissiez par exemple envoyer une adresse d'une carte sur Internet directement à la voiture.
- Volvo On Call, VOC* - Le Volvo ID est utilisé pour se connecter à l'application mobile Volvo On Call.

Avantages offerts par Volvo ID

- Un identifiant et un mot de passe qui permet d'accéder à des services en ligne (un seul nom d'utilisateur et un seul mot de passe à mémoriser).
- Lorsque vous modifiez l'identifiant/mot de passe pour un service (VOC par exemple), la modification sera automatiquement appliquée aux autres services (My Volvo par exemple)

Créer Volvo ID

Cette version du manuel est valable au moment de son impression, mais cette validité ne peut être entièrement garantie pour l'avenir. Pour plus d'informations, consultez la première page, qui comporte un avertissement complet.

Pour créer un Volvo ID, vous devez indiquer une adresse de courriel. Suivez ensuite les instructions que vous recevrez automatiquement par courriel pour valider l'enregistrement. Vous pouvez créer un Volvo ID par le biais des services suivants :

- My Volvo - Indiquez votre adresse de courriel et suivez les instructions.
- Avec une voiture connectée à Internet* - Indiquez votre adresse de courriel dans l'application qui requiert un Volvo ID et suivez les instructions. Vous pouvez aussi appuyer deux fois sur le bouton de connexion  de la console centrale puis sélectionnez **Applications** → **Paramètres** et suivez les instructions.
- Volvo On Call, VOC* - Téléchargez la version la plus récente de l'application VOC. Choisissez de créer un Volvo ID sur la page d'accueil, indiquez l'adresse de courriel et suivez les instructions.

[1] La disponibilité des services varie avec le temps, le niveau d'équipement de la voiture et le marché.

* Option/accessoire.

1.14. Changement de propriétaire

En cas de changement de propriétaire, il est important d'initialiser toutes les données utilisateur et les paramètres du système à la configuration usine.

Pour initialiser aux paramètres par défaut, appuyez sur MY CAR sur la console centrale puis appuyez sur OK/MENU et sélectionnez **Paramètres** → **Rétablir les paramètres d'usine**.

Les données utilisateur sont initialisées ([applications](#), [navigateur internet](#) par exemple) et les réglages personnels des menus ([réglages de la climatisation](#), [paramètres du véhicule](#) par exemple) sont initialisés à la configuration usine.

Pour les voitures avec Volvo On Call, VOC* , les réglages personnels mémorisés dans la voiture sont supprimés. Pour mettre fin à votre abonnement VOC, référez-vous à [Propriété de la voiture avec Volvo On Call](#).

* Option/accessoire.

2. Sécurité

2.1. Sécurité des enfants

2.1.1. Coussin gonflable latéral (SIPS) - siège enfant/coussin rehausseur

Le coussin gonflable latéral n'a pas d'effet négatif sur la protection offerte par les sièges pour enfant et les [coussins rehausseurs](#).

Un [siège pour enfant/coussin rehausseur](#) peut être placé sur le siège avant à condition que la voiture ne soit pas équipée d'un [coussin gonflable activé](#) du côté passager.

2.1.2. Coussin rehausseur à deux niveaux* - abaissement

Le [coussin rehausseur intégré](#) de la banquette arrière peut être abaissé de la position supérieure ou inférieure jusqu'en position totalement abaissée. Il n'est toutefois pas possible de passer le coussin rehausseur de sa position supérieure à sa position inférieure.

1.



1

Tirez la poignée vers l'avant pour libérer le coussin.



2

Appuyez vers le bas avec la main au milieu du coussin pour le verrouiller.

! Important

Vérifiez qu'aucun objet (jouet par exemple) n'a été laissé dans l'espace sous le coussin avant de l'abaisser.

i Note

Pour le rabattement du dossier arrière, il convient d'abord d'abaisser le coussin rehausseur.

! Attention

Le non-respect des instructions concernant le coussin rehausseur 2 niveaux peut entraîner de graves blessures à l'enfant en cas d'accident.

 **Attention**

Volvo recommande que toute réparation ou tout remplacement soit exclusivement confié à un atelier Volvo agréé. N'effectuez aucune modification ni ajout au coussin rehausseur. Si un coussin rehausseur a été soumis à une force importante, lors d'une collision par exemple, le coussin entier doit être remplacé. Même si le coussin rehausseur ne semble pas endommagé, il peut avoir perdu certaines de ses caractéristiques de protection. Le coussin rehausseur doit aussi être remplacé s'il est très usé.

* Option/accessoire.

2.1.3. Protection enfant - placement

Placez toujours les [sièges enfant/coussins rehausseurs](#) sur la banquette arrière si le coussin gonflable du siège passager est [activé](#). Si le coussin gonflable se déploie avec un enfant assis sur le siège passager, l'enfant risque d'être gravement blessé.

L'autocollant d'avertissement du coussin gonflable passager se trouve à l'un des deux endroits suivants dans la voiture :



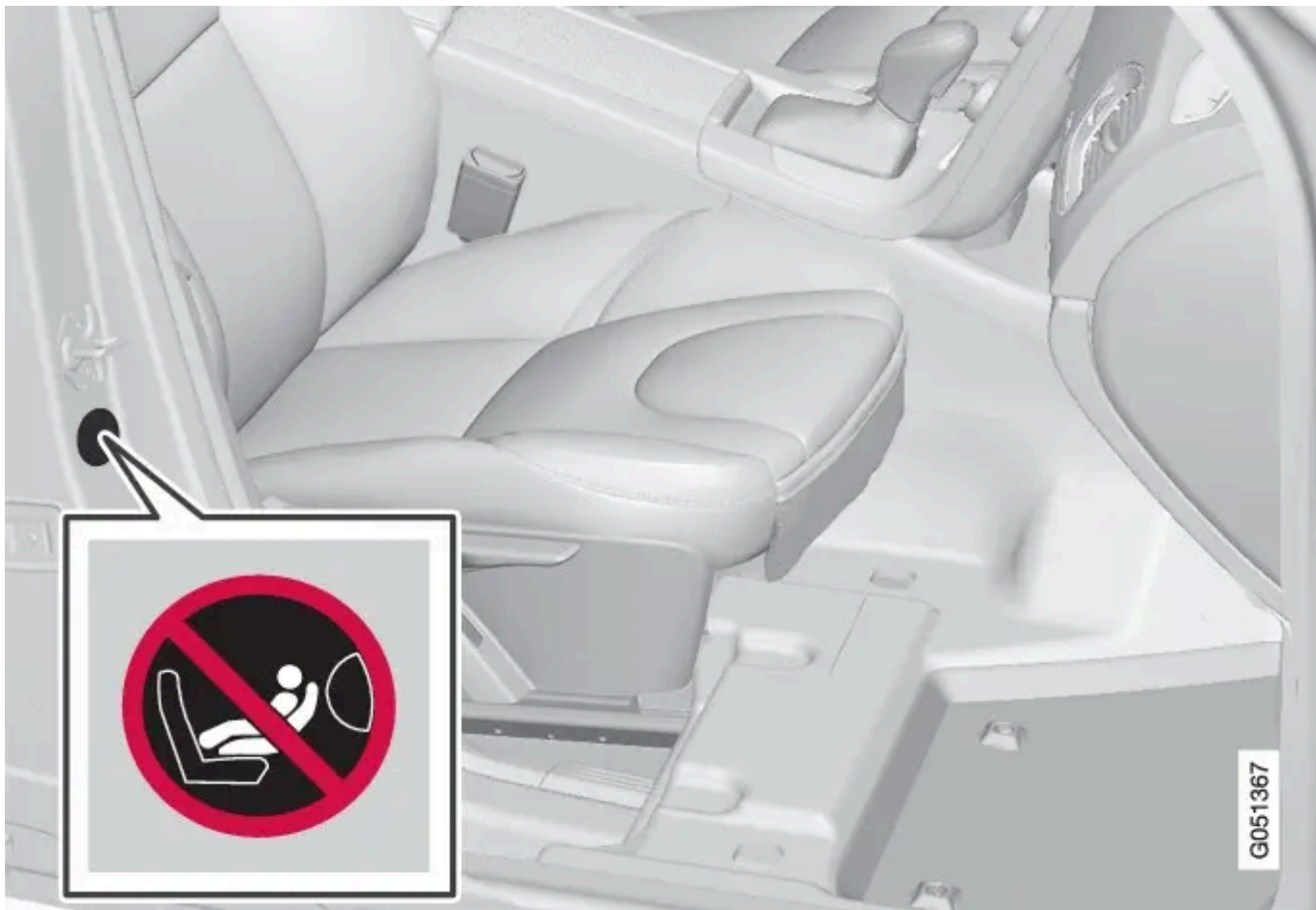

Alternative 2 : placement de l'autocollant de coussin gonflable sur le montant de porte du côté passager L'autocollant est visible en ouvrant la porte passager.

Il est possible de placer :

- un siège enfant/coussin rehausseur à condition que le coussin gonflable côté passager ait été désactivé.
- un ou plusieurs siège(s) enfant/coussin(s) rehausseur(s) sur la banquette arrière.

 **Attention**

Ne placez jamais une protection pour enfant tournée vers l'arrière sur un siège dont le coussin gonflable n'a pas été désactivé. Le non respect de cette consigne peut entraîner des blessures graves ou la mort de l'enfant.

 **Attention**

Ne placez jamais un enfant dans un siège enfant ou un coussin rehausseur sur le siège avant si le coussin gonflable (airbag) est activé.

Ne laissez jamais personne debout ou assis devant le siège passager.

Les personnes dont la taille est inférieure à 140 cm ne doivent en aucun cas s'asseoir sur le siège passager avant lorsque le coussin gonflable (airbag) est activé.

Si les conseils ci-dessus ne sont pas suivis, la vie des personnes concernées peut être mise en danger.

 **Attention**

Les coussins rehausseurs/sièges pour enfant avec étriers métalliques ou d'un autre type de construction pouvant se trouver contre le bouton d'ouverture du verrou de ceinture de sécurité sont formellement déconseillés. Ceux-ci peuvent en effet déclencher l'ouverture intempestive des verrous.

La partie supérieure du siège pour enfant ne doit pas appuyer contre le pare-brise.

2.1.4. Généralités sur la sécurité enfants

Les enfants, quels que soient leur âge et leur taille, doivent toujours être attachés correctement dans la voiture. Ne laissez jamais un enfant voyager sur les genoux d'un passager.

Volvo recommande que les enfants soient installés dans un siège dos à la route le plus longtemps possible, au moins jusqu'à l'âge de 3-4 ans puis, dans un siège/sur un coussin rehausseur face à la route jusqu'à 10 ans.

La position de l'enfant dans la voiture et l'équipement nécessaire à sa sécurité sont dictés par son poids et sa taille, voir [Protection enfant](#).

 **Note**

Les réglementations concernant la place des enfants dans la voiture varient d'un pays à l'autre. Vérifiez les réglementations qui s'appliquent dans votre cas.

Volvo dispose de l'équipement pour la sécurité des enfants (sièges enfant, coussins rehausseurs et dispositifs de fixation) conçus spécialement pour votre voiture. En utilisant les équipements pour la sécurité des enfants de Volvo, vous disposez des conditions optimales pour la sécurité de votre enfant et vous assurer la compatibilité et la simplicité d'utilisation de l'équipement.

 **Note**

Si vous avez des questions concernant l'installation d'articles pour la sécurité des enfants, contactez le fabricant pour obtenir des instructions précises.

Verrouillage de sécurité enfant

Les portes arrière et leurs vitres* peuvent être [bloquées manuellement](#) ou [électroniquement](#)* pour empêcher leur ouverture de l'intérieur.

* Option/accessoire.

2.1.5. Coussin rehausseur à deux niveaux* - rabattement

Le [coussin rehausseur intégré](#) de la banquette arrière peut être rabattu selon deux niveaux. Le niveau à utiliser dépend du poids de l'enfant.

	Niveau 1	Niveau 2
Poids	22 - 36 kg	15 - 25 kg

Niveau 1^[1]



1

Tirez la poignée vers l'avant et vers le haut pour libérer le coussin rehausseur.

2.



2

Poussez le coussin rehausseur vers l'arrière pour le verrouiller.

Niveau 2 ^[2]

1.

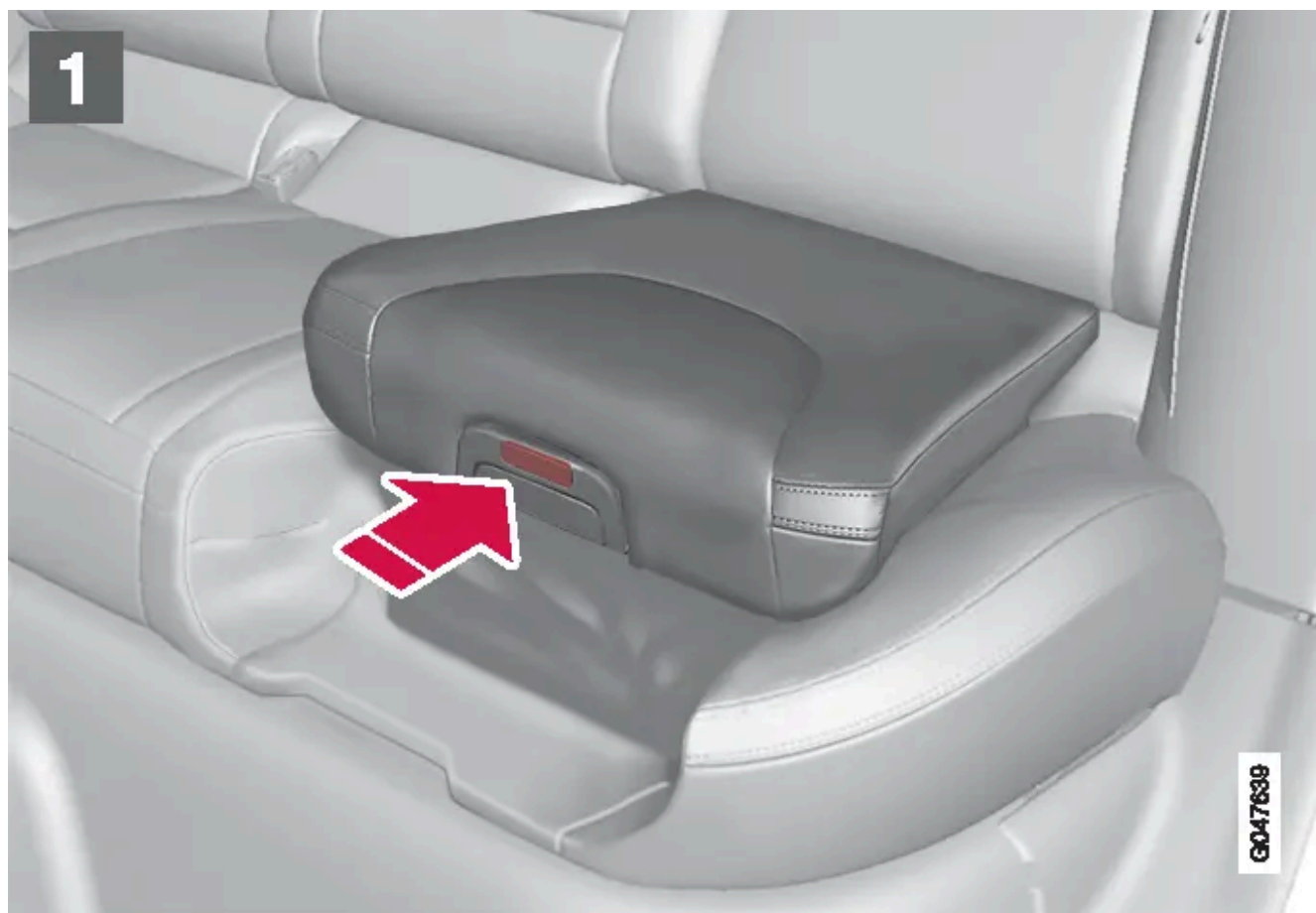

1

Commencez par le niveau inférieur. Appuyez sur le bouton.

2.



2

Levez le bord avant du coussin rehausseur et poussez-le vers l'arrière contre le dossier pour le verrouiller.

i Note

Il n'est pas possible de régler le coussin rehausseur du niveau 2 au niveau 1. Il doit d'abord être initialisé en [rabattant](#) complètement le coussin d'assise.

! Attention

Le non-respect des instructions concernant le coussin rehausseur 2 niveaux peut entraîner de graves blessures à l'enfant en cas d'accident.

 **Attention**

Volvo recommande que toute réparation ou tout remplacement soit exclusivement confié à un atelier Volvo agréé. N'effectuez aucune modification ni ajout au coussin rehausseur. Si un coussin rehausseur a été soumis à une force importante, lors d'une collision par exemple, le coussin entier doit être remplacé. Même si le coussin rehausseur ne semble pas endommagé, il peut avoir perdu certaines de ses caractéristiques de protection. Le coussin rehausseur doit aussi être remplacé s'il est très usé.

* Option/accessoire.

[1] Niveau bas.

[2] Niveau haut.

2.1.6. Protection enfant - points de fixation supérieurs

La voiture est équipée de points de fixation supérieurs pour certains [modèles de sièges](#) enfant face à la route. Ces points de fixation sont placés à l'arrière du siège.

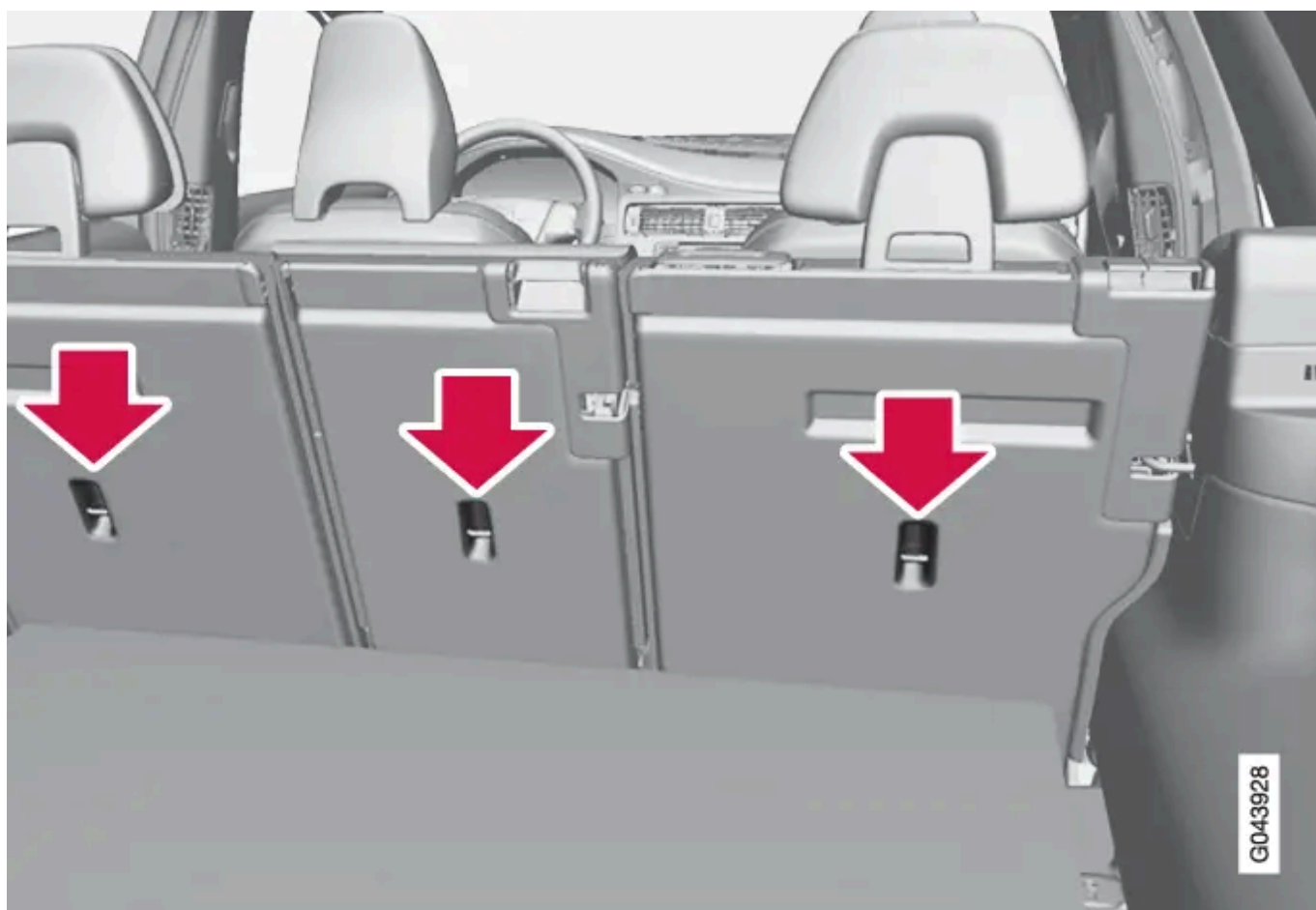

Les points de fixation supérieurs sont principalement conçus pour être utilisés avec des sièges enfants face à la route. Volvo recommande que les enfants en bas âge soient assis dans un siège enfant dos à la route aussi longtemps qu'il est possible.

 **Note**

Rabattez les appuie-têtes des places extérieures afin de faciliter l'installation de ce type de siège enfant dans les voitures équipées d'appuie-têtes rabattables aux places extérieures.

 **Note**

Lorsqu'une voiture est équipée d'un cache-bagages, il convient de déposer ce dernier avant de monter le siège enfant dans ses points de fixation.

Pour obtenir de plus amples informations indiquant comment fixer le siège enfant aux points de fixation supérieur, voir les instructions du fabricant du siège.

 **Attention**

Les sangles du siège enfant doivent toujours être tirées sous l'appui-tête avant d'être fixées sur le point de fixation.

2.1.7. Protection enfant - ISOFIX

ISOFIX est un système de fixation de norme internationale pour les [sièges enfant](#).



Les points de fixations du système ISOFIX sont dissimulés dans la partie inférieure du dossier de la banquette arrière, aux places extérieures.

L'emplacement des points de fixation est indiqué par des symboles sur la garniture du dossier (voir l'illustration précédente).

Pour accéder aux points de fixation, appuyez sur le coussin d'assise.

Suivez toujours les instructions de montage du fabricant pour fixer un siège enfant aux points de fixation ISOFIX.

2.1.8. Protection enfant

Les enfants doivent être assis confortablement et en sécurité. Veillez à utiliser correctement la protection enfant.



Les sièges enfant et les coussins gonflables ne sont pas compatibles.

i Note

Lors de l'utilisation de produits destinés à la sécurité des enfants, il est important de lire les instructions de montage fournies.

! Attention

Ne placez pas les sangles de fixation du siège enfant dans le rail de réglage en longueur du siège, au niveau des ressorts, des glissières ou des longerons situés sous le siège. Les bords saillants peuvent détériorer les sangles de fixation.

Consultez les instructions de montage du siège enfant pour une installation correcte.

Sièges enfant recommandés ^[1]

Poids	Siège avant (avec coussin gonflable désactivé)	Place extérieure de la banquette arrière	Place centrale de la banquette arrière
Groupe 0 maxi 10 kg Groupe 0+ maxi 13 kg		Siège bébé Volvo (Volvo Infant Seat) - siège enfant dos à la route fixé avec le système de fixation ISOFIX. Homologation de type : E1 04301146 (L)	
Groupe 0 maxi 10 kg Groupe 0+ maxi 13 kg	Siège bébé Volvo (Volvo Infant Seat) - siège enfant dos à la route fixé avec la ceinture de sécurité de la voiture. Homologation de type : E1 04301146 (U)	Siège bébé Volvo (Volvo Infant Seat) - siège enfant dos à la route fixé avec la ceinture de sécurité de la voiture. Homologation de type : E1 04301146 (U)	Siège bébé Volvo (Volvo Infant Seat) - siège enfant dos à la route fixé avec la ceinture de sécurité de la voiture. Homologation de type : E1 04301146 (U)
Groupe 0 maxi 10 kg Groupe 0+ maxi 13 kg	Sièges enfant universellement homologués. (U)	Sièges enfant universellement homologués. (U)	Sièges enfant universellement homologués. (U)
Groupe 1 9– 18 kg	Siège enfant dos à la route/réversible (Volvo Convertible Child Seat) - siège enfant dos à la route fixé avec la ceinture de sécurité et une sangle. Homologation de type : E5 04192 (L)	Siège enfant dos à la route/réversible (Volvo Convertible Child Seat) - siège enfant dos à la route fixé avec la ceinture de sécurité et une sangle. Homologation de type : E5 04192 (L)	
Groupe 1 9– 18 kg	Sièges enfant universellement homologués. (U)	Sièges enfant universellement homologués. (U)	Sièges enfant universellement homologués. (U)
Groupe 2 15 - 25 kg	Siège enfant dos à la route/réversible (Volvo Convertible Child Seat) - siège enfant dos à la route fixé avec la ceinture de sécurité et une sangle. Homologation de type : E5 04192 (L)	Siège enfant dos à la route/réversible (Volvo Convertible Child Seat) - siège enfant dos à la route fixé avec la ceinture de sécurité et une sangle. Homologation de type : E5 04192 (L)	
Groupe 2 15 - 25 kg	Siège enfant dos à la route/réversible (Volvo Convertible Child Seat) - siège enfant face à la route fixé avec la ceinture de sécurité. Homologation de type : E5 04191 (U)	Siège enfant dos à la route/réversible (Volvo Convertible Child Seat) - siège enfant face à la route fixé avec la ceinture de sécurité. Homologation de type : E5 04191 (U)	Siège enfant dos à la route/réversible (Volvo Convertible Child Seat) - siège enfant face à la route fixé avec la ceinture de sécurité. Homologation de type : E5 04191 (U)
Groupe 2/3 15– 36 kg	Coussin rehausseur Volvo avec dossier (Volvo Booster Seat with backrest). Homologation de type : E1 04301169 (UF)	Coussin rehausseur Volvo avec dossier (Volvo Booster Seat with backrest). Homologation de type : E1 04301169 (UF)	Coussin rehausseur Volvo avec dossier (Volvo Booster Seat with backrest). Homologation de type : E1 04301169 (UF)
Groupe 2/3 15– 36 kg	Coussin rehausseur avec ou sans dossier (Booster Cushion with and without backrest). Homologation de type : E5 04216 (UF)	Coussin rehausseur avec ou sans dossier (Booster Cushion with and without backrest). Homologation de type : E5 04216 (UF)	Coussin rehausseur avec ou sans dossier (Booster Cushion with and without backrest). Homologation de type : E5 04216 (UF)
Groupe 2/3 15– 36 kg		Coussin rehausseur intégré (Integrated Booster Cushion) – disponible comme option installée en usine. Homologation de type : E5 04189 (B)	

L : convient aux sièges enfant particuliers. Ces sièges enfant peuvent être destinés à un modèle particulier de voiture ou à des catégories limitées ou semi universelles.
U : convient aux sièges enfant universellement homologués de cette catégorie de poids.
UF : convient aux sièges enfant face à la route universellement homologués de cette catégorie de poids.
B : sièges enfant intégrés homologués pour cette catégorie de poids.

^[1] Pour les autres sièges enfant, votre voiture doit se trouver dans la liste de véhicules fournie par le fabricant ou être agréée universellement selon la norme ECE R44.

2.1.9. ISOFIX - types de protection enfant

Les sièges enfant sont de tailles différentes – les voitures ont des tailles différentes. Par conséquent, tous les sièges enfant ne sont pas adaptés à toutes les places de tous les modèles de voiture.

Type de siège enfant	Poids	Catégorie de taille	Places passager pour installation ISOFIX d'un siège enfant	
			Siège avant	Place extérieure de la banquette arrière
Siège bébé en travers	maxi 10 kg	F	X	X
		G	X	X
Siège bébé dos à la route	maxi 10 kg	E	X	OK (IL)
Siège bébé dos à la route	maxi 13 kg	E	X	OK (IL)
		D	X	OK (IL)
		C	X	OK (IL)
Siège bébé dos à la route	9–18 kg	D	X	OK (IL)
		C	X	OK (IL)
Siège enfant face à la route	9–18 kg	B	X	OK ^[1] (IUF)
		B1	X	OK ^[1] (IUF)
		A	X	OK ^[1] (IUF)

X : la position ISOFIX ne convient pas à un siège enfant ISOFIX de cette catégorie de poids et/ou de taille.
IL : convient aux sièges enfant ISOFIX particuliers. Ces sièges enfant peuvent être destinés à un modèle particulier de voiture ou à des catégories limitées ou semi universelles.
IUF : convient aux sièges enfant ISOFIX face à la route universellement homologués de cette catégorie de poids.

Veillez à choisir une protection enfant avec système de fixation [ISOFIX](#) de [catégorie de taille](#) adéquate.

^[1] Volvo recommande un siège enfant dos à la route pour ce groupe.

2.1.10. ISOFIX - catégories de taille

Pour les sièges enfant avec système de fixation [ISOFIX](#) une classification de taille a été établie pour aider les utilisateurs à choisir le [type de siège enfant correct](#).

Catégorie de taille	Description
A	Pleine taille, siège enfant face à la route
B	Taille réduite (ou 1), siège enfant face à la route
B1	Taille réduite (ou 2), siège enfant face à la route
C	Pleine taille, siège enfant dos à la route
D	Taille réduite, siège enfant dos à la route
E	Siège bébé dos à la route
F	Siège bébé en travers, gauche
G	Siège bébé en travers, droite

 **Attention**

Ne placez jamais un enfant sur la place passager si la voiture est équipée d'un coussin gonflable activé.

 **Note**

Si un siège enfant ISOFIX n'entre dans aucune catégorie de taille, le modèle de la voiture doit se trouver dans la liste indiquée pour le siège enfant.

 **Note**

Volvo recommande de prendre contact avec un réparateur Volvo agréé qui vous conseillera sur les sièges enfant ISOFIX préconisés par Volvo.

2.1.11. Protection enfant - coussin rehausseur deux niveaux*

Les coussins rehausseurs intégrés de la banquette arrière permettent à l'enfant d'être confortablement assis en toute sécurité.

Les coussins rehausseurs sont spécialement conçus pour offrir une sécurité satisfaisante. Combinés aux [ceintures de sécurité](#),

ils sont homologués pour les enfants dont le poids est compris entre 15 et 36 kg et dont la taille est supérieure à 95 cm.



Placement correct, la ceinture doit être placée sur l'épaule.



Placement incorrect, l'appuie-tête doit être réglé à la même hauteur que la tête et la ceinture ne doit pas se trouver sous le niveau de l'épaule.

Avant tout voyage, contrôlez que :

- le coussin rehausseur deux niveaux intégré est correctement réglé [selon le tableau](#) et verrouillé
- la ceinture de sécurité est en contact étroit avec le corps de l'enfant et qu'elle ne flotte ni ne vrille
- la ceinture de sécurité ne se trouve pas sur le cou de l'enfant ni en dessous du niveau de l'épaule (voir illustrations précédentes)
- la sangle abdominale de la ceinture de sécurité est placée suffisamment bas, c'est-à-dire au-dessus du bassin pour une protection optimale.

Le réglage des deux niveaux du coussin rehausseur s'effectue en [relevant](#) et en [abaissant](#).

 **Attention**

Volvo recommande que toute réparation ou tout remplacement soit exclusivement confié à un atelier Volvo agréé. N'effectuez aucune modification ni ajout au coussin rehausseur. Si un coussin rehausseur a été soumis à une force importante, lors d'une collision par exemple, le coussin entier doit être remplacé. Même si le coussin rehausseur ne semble pas endommagé, il peut avoir perdu certaines de ses caractéristiques de protection. Le coussin rehausseur doit aussi être remplacé s'il est très utilisé.

 **Attention**

Le non-respect des instructions concernant le coussin rehausseur 2 niveaux peut entraîner de graves blessures à l'enfant en cas d'accident.

* Option/accessoire.

2.1.12. WHIPS - protection enfant

Le [système WHIPS](#) n'a pas d'effet négatif sur la protection offerte par les sièges pour enfant et les coussins rehausseurs.

Un [siège pour enfant/coussin rehausseur](#) peut être placé sur le siège avant à condition que la voiture ne soit pas équipée d'un [coussin gonflable activé](#) du côté passager.

2.2. Coussins gonflables

2.2.1. Coussin gonflable latéral (SIPS) - siège enfant/coussin rehausseur

Le coussin gonflable latéral n'a pas d'effet négatif sur la protection offerte par les sièges pour enfant et les [coussins rehausseurs](#).

Un [siège pour enfant/coussin rehausseur](#) peut être placé sur le siège avant à condition que la voiture ne soit pas équipée d'un [coussin gonflable activé](#) du côté passager.

2.2.2. Coussin gonflable passager - activation/désactivation *

[Le coussin gonflable du siège avant côté passager](#) peut être désactivé si la voiture est équipée du système PACOS (Passenger Airbag Cut Off Switch).

Commutateur - PACOS

Le commutateur du coussin gonflable (Airbag) de la place passager (PACOS) est placé sur le côté du tableau de bord, côté passager. Il est accessible lorsque la porte est ouverte.

Cette version du manuel est valable au moment de son impression, mais cette validité ne peut être entièrement garantie pour l'avenir. Pour plus d'informations, consultez la première page, qui comporte un avertissement complet.

Vérifiez que l'interrupteur se trouve dans la position souhaitée. Utilisez la lame [de clé](#) de la télécommande pour modifier la position.

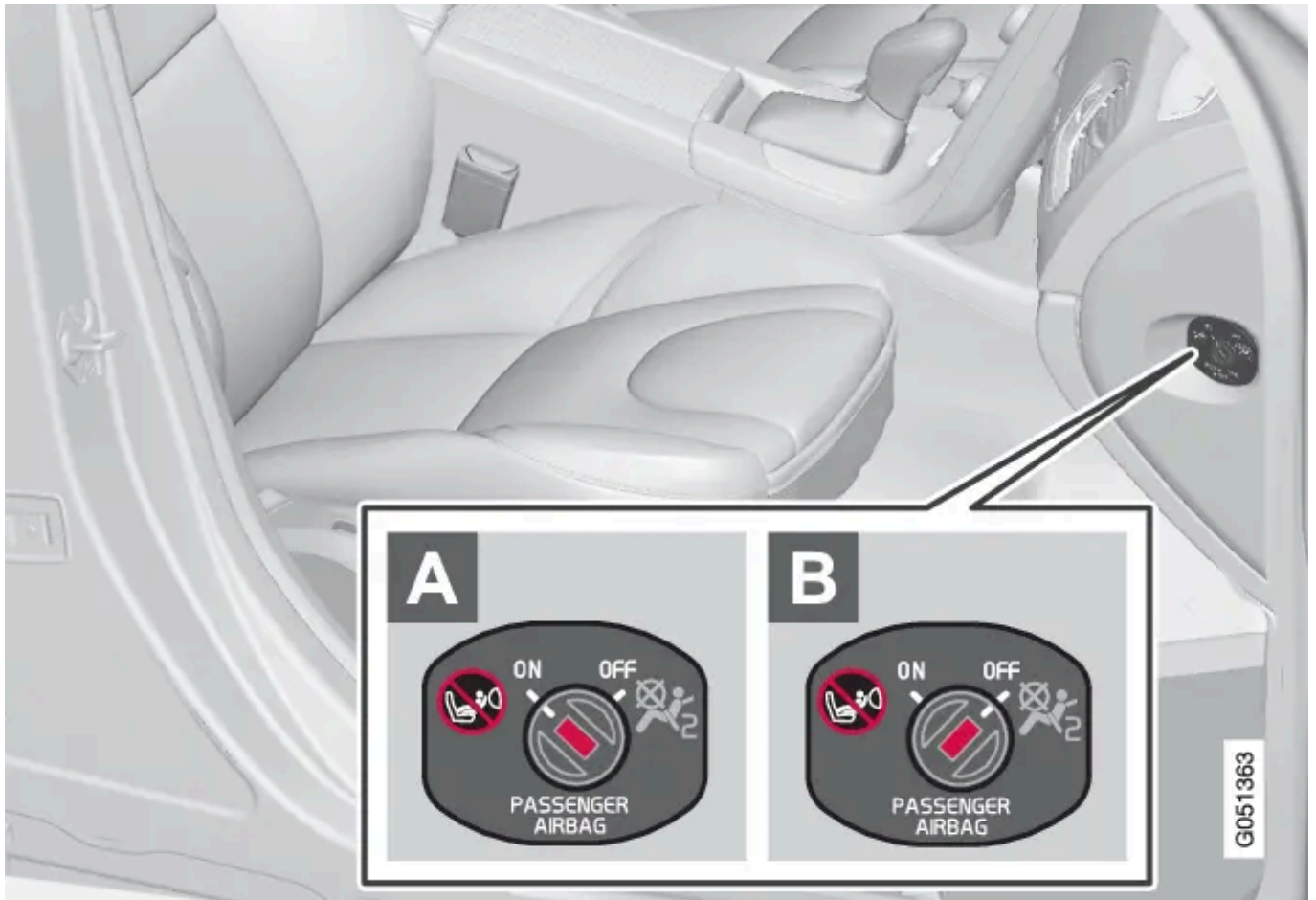

Emplacement du commutateur de coussin gonflable

- A** Le coussin gonflable est activé. Lorsque le commutateur est dans cette position, un passager d'une taille supérieure à 140 cm peut s'asseoir dans le siège passager avant. N'y placez jamais un enfant dans un siège enfant ou sur un coussin rehausseur.
- B** Le coussin gonflable est désactivé. Lorsque le commutateur est dans cette position, un siège enfant ou un coussin rehausseur peut être placé sur le siège passager avant. Un passager d'une taille supérieure à 140 cm ne peut toutefois pas s'y asseoir.

⚠ Attention

Coussin gonflable (airbag) activé (place passager) :

Ne placez jamais un enfant dans un siège enfant ou un coussin rehausseur sur le siège passager avant si le coussin gonflable (airbag) est activé. Cela concerne toutes les personnes dont la taille est inférieure à 140 cm.

Coussin gonflable (airbag) désactivé (place passager) :

Les personnes dont la taille est supérieure à 140 cm ne doivent en aucun cas s'asseoir sur le siège passager avant lorsque le coussin gonflable (airbag) est désactivé.

Si les conseils ci-dessus ne sont pas suivis, la vie des personnes concernées peut être mise en danger.

 **Attention**

Si la voiture est équipée d'un coussin gonflable du côté passager avant mais pas d'un commutateur PACOS (Passenger Airbag Cut Off Switch), le coussin gonflable est activé en permanence.

 **Note**

Lorsque la télécommande est mise en [position de contact II](#), le [témoin d'avertissement](#) de coussin gonflable s'allume sur le combiné d'instruments pendant environ 6 secondes.

L'indication sur le plafonnier s'allume alors et indique le statut du coussin gonflable (airbag) de la place passager.



Indication de coussin gonflable pour passager avant activé.

Un témoin d'avertissement sur la console de plafonnier indique que le coussin gonflable de la place passager avant est activé (voir illustration précédente).

 **Attention**

Ne placez jamais un enfant dans un siège enfant ou un coussin rehausseur sur le siège avant si le coussin gonflable est activé et si le témoin  est allumé sur la console de plafonnier. Si ces conseils ne sont pas suivis, la vie de l'enfant peut être mise en danger.



Indication de coussin gonflable pour passager avant désactivé.

Un message texte et un témoin sur la console de plafonnier indique que le coussin gonflable du côté passager avant est désactivé (voir illustration précédente).

 **Attention**

Ne laissez personne s'asseoir dans le siège passager si le message de la console de plafonnier indique que le coussin gonflable (airbag) (SRS) est désactivé en même temps que le [témoin d'avertissement](#) de coussins gonflables dans le combiné d'instruments est allumé. Ceci indique une panne grave. Contactez immédiatement un atelier. Volvo recommande de prendre contact avec un atelier Volvo agréé.

 **Attention**

Si les conseils ci-dessus ne sont pas suivis, la vie des personnes concernées peut être mise en danger.

* Option/accessoire.

Cette version du manuel est valable au moment de son impression, mais cette validité ne peut être entièrement garantie pour l'avenir. Pour plus d'informations, consultez la première page, qui comporte un avertissement complet.

2.2.3. Coussin gonflable passager

En complément des [ceintures de sécurité](#) la voiture est équipée d'un [coussin gonflable](#) du côté passager.

Le coussin gonflable est plié dans un compartiment situé au-dessus de la boîte à gants. Le panneau porte l'inscription AIRBAG.

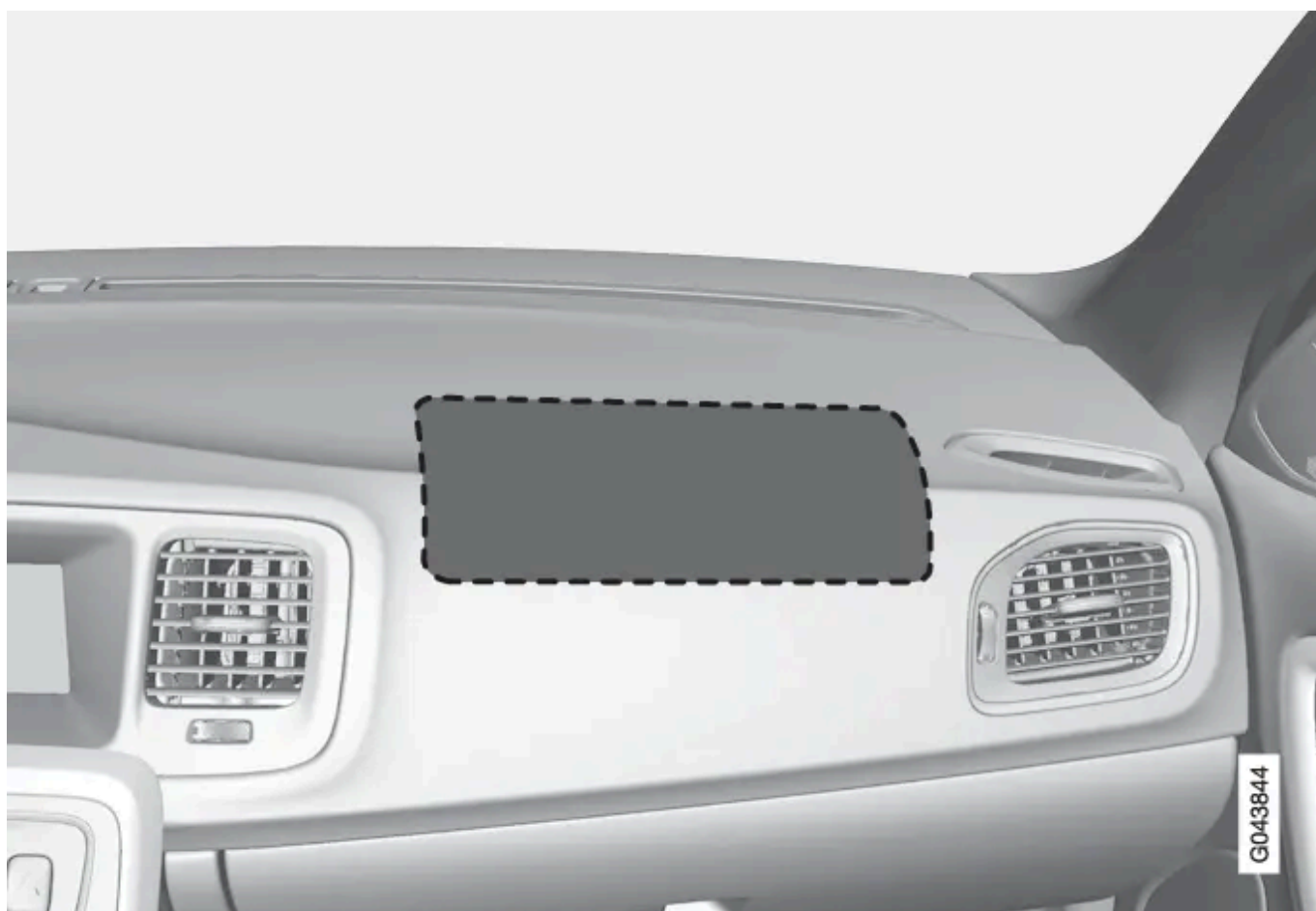

Emplacement du coussin gonflable (airbag) du côté passager dans les voitures à conduite à gauche.

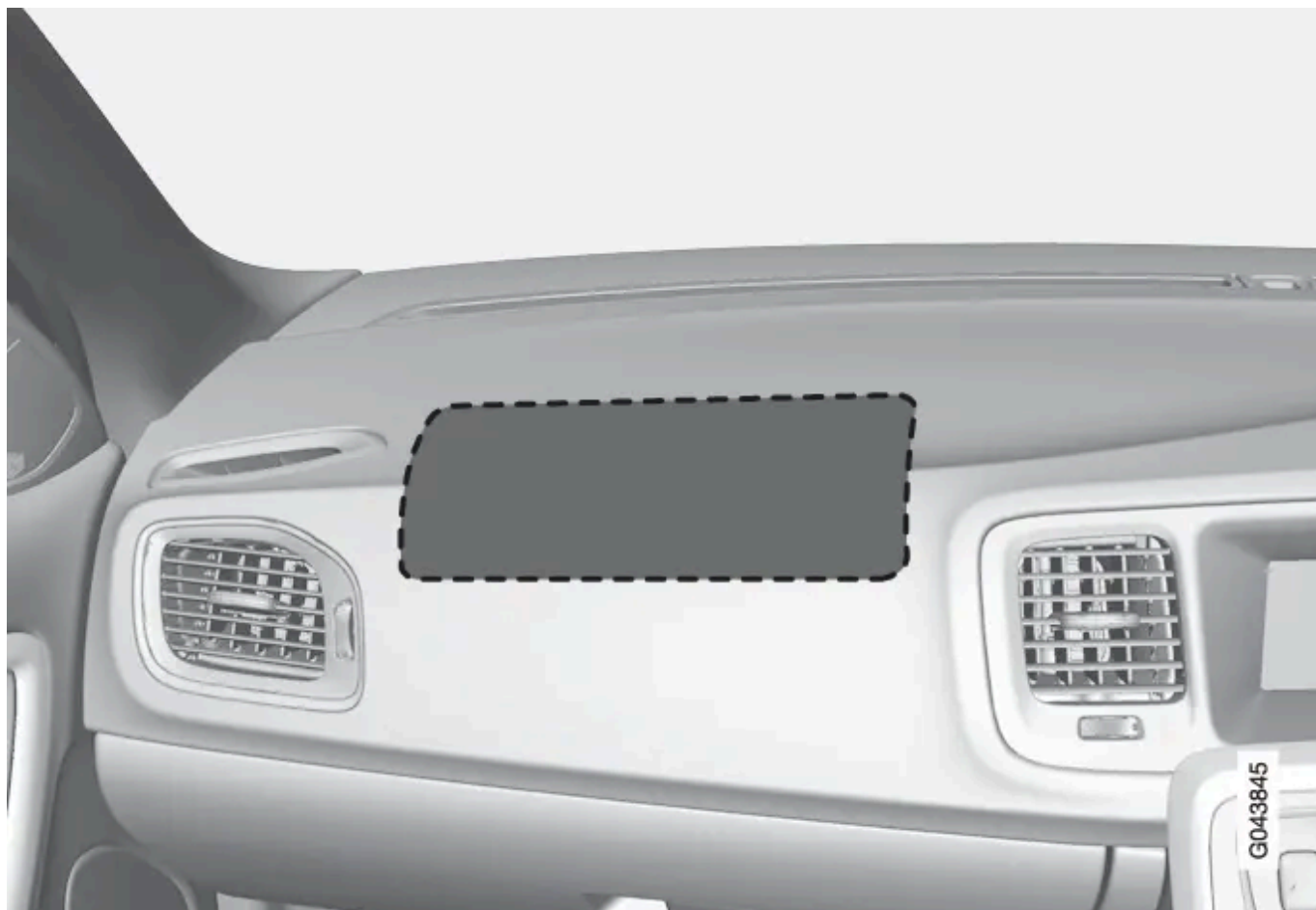

Emplacement du coussin gonflable (airbag) du côté passager dans les voitures à conduite à droite.

L'autocollant d'avertissement du coussin gonflable passager se trouve à l'un des deux endroits suivants dans la voiture :



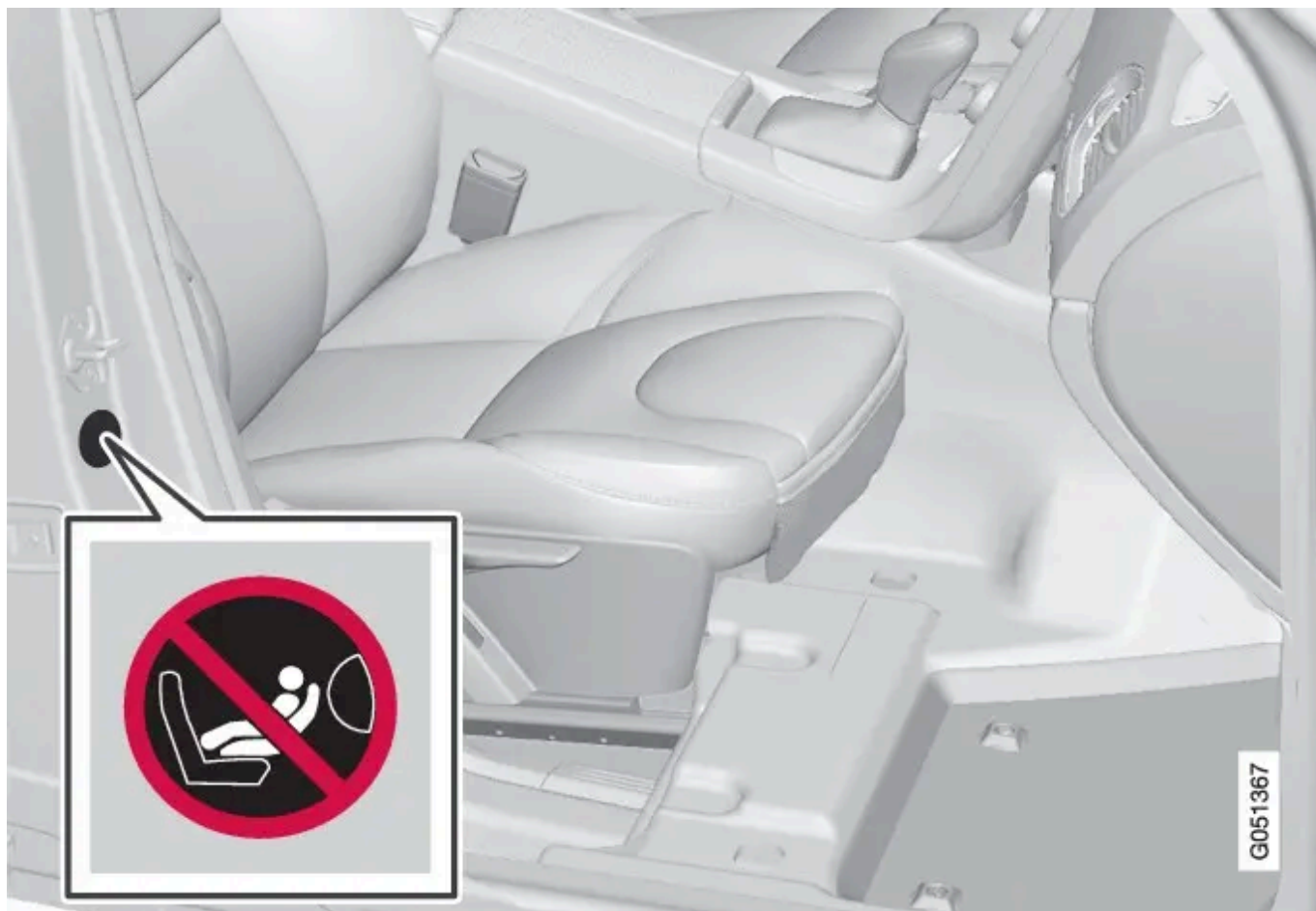

Alternative 2 : placement de l'autocollant de coussin gonflable sur le montant de porte du côté passager L'autocollant est visible en ouvrant la porte passager.

 **Attention**

Ne placez jamais une protection pour enfant tournée vers l'arrière sur un siège dont le coussin gonflable n'a pas été désactivé. Le non respect de cette consigne peut entraîner des blessures graves ou la mort de l'enfant.

 **Attention**

Les ceintures de sécurité et les coussins gonflables sont conçus pour fonctionner ensemble. Si une ceinture de sécurité n'est pas attachée ou si elle est utilisée incorrectement, l'efficacité du coussin gonflable pourra être altérée en cas de collision.

Pour réduire le risque de blessures au moment du déploiement du coussin gonflable, les passagers doivent être assis aussi droit que possible avec les pieds au plancher et le dos contre le dossier. Les ceintures de sécurité doivent être attachées.

 **Attention**

Ne placez aucun objet devant ou sur le tableau de bord à l'endroit du coussin passager.

 **Attention**

Ne placez jamais un enfant dans un siège enfant ou un coussin rehausseur sur le siège avant si le coussin gonflable (airbag) est activé.

Ne laissez jamais personne debout ou assis devant le siège passager.

Les personnes dont la taille est inférieure à 140 cm ne doivent en aucun cas s'asseoir sur le siège passager avant lorsque le coussin gonflable (airbag) est activé.

Si les conseils ci-dessus ne sont pas suivis, la vie des personnes concernées peut être mise en danger.

Commutateur - PACOS*

Le coussin gonflable du côté passager peut être [désactivé](#) si la voiture est équipée du système PACOS (Passenger Airbag Cut Off Switch).

 **Attention**

Coussin gonflable (airbag) activé (place passager) :

Ne placez jamais un enfant dans un siège enfant ou un coussin rehausseur sur le siège passager avant si le coussin gonflable (airbag) est activé. Cela concerne toutes les personnes dont la taille est inférieure à 140 cm.

Coussin gonflable (airbag) désactivé (place passager) :

Les personnes dont la taille est supérieure à 140 cm ne doivent en aucun cas s'asseoir sur le siège passager avant lorsque le coussin gonflable (airbag) est désactivé.

Si les conseils ci-dessus ne sont pas suivis, la vie des personnes concernées peut être mise en danger.

 **Attention**

Si la voiture est équipée d'un coussin gonflable du côté passager avant mais pas d'un commutateur PACOS (Passenger Airbag Cut Off Switch), le coussin gonflable est activé en permanence.

* Option/accessoire.

2.2.4. Déclenchement des systèmes

En cas de collision, les différents systèmes de sécurité Volvo concourent à réduire le risque de blessures.

Système	Est activé
Tendeur de ceinture de sécurité siège avant.	En cas de collision frontale et/ou latérale et/ou par l'arrière et/ou de retournement
Tendeur de ceinture de sécurité, places arrière	En cas de collision frontale et/ou latérale et/ou de retournement
Coussins gonflables (Volant et coussins gonflables passager)	En cas de collision frontale ^[1]

Cette version du manuel est valable au moment de son impression, mais cette validité ne peut être entièrement garantie pour l'avenir. Pour plus d'informations, consultez la première page, qui comporte un avertissement complet.

Système	Est activé
Coussins gonflables latéraux SIPS	En cas de collision latérale ^[1]
Rideau gonflable (IC)	En cas de collision latérale et/ou de retournement et/ou lors de certaines collisions frontales ^[1]
Protection contre le coup du lapin WHIPS	En cas de collision par l'arrière

Si les [coussins gonflables](#) se sont déployés, voici ce que nous vous recommandons :

- Faites remorquer la voiture. Volvo recommande de la faire remorquer à un atelier Volvo agréé. Ne roulez pas avec des coussins gonflables déployés.
- Volvo recommande de confier le remplacement des composants des systèmes de sécurité de la voiture à un atelier Volvo agréé.
- Consultez toujours un médecin.

 **Note**

L'activation des coussins gonflables et de ceintures de sécurité n'a lieu qu'une seule fois lors d'une collision

 **Attention**

Le module de commande du système de coussins gonflables est situé dans la console centrale. Si la console centrale a été inondée, débranchez les câbles de la batterie de démarrage. N'essayez pas de faire démarrer la voiture car les coussins gonflables pourraient se déployer. Faire remorquer la voiture. Volvo recommande de faire remorquer la voiture jusqu'à un atelier Volvo agréé.

 **Attention**

Ne roulez jamais avec des coussins gonflables déployés. Ils gênent la conduite du véhicule. D'autres systèmes pourraient être endommagés. La fumée et la poussière qui se sont formées durant le déclenchement des coussins gonflables peuvent donner lieu à des irritations/lésions cutanées et oculaires. En cas de contact avec la peau ou les yeux, rincez abondamment à l'eau froide. La grande vitesse à laquelle les coussins gonflables se déploient peut induire des brûlures dues aux frottements du matériau du coussin gonflable avec la peau.

^[1] La voiture peut être très fortement déformée lors d'une collision sans que les airbags ne se déclenchent. Certains facteurs comme le poids et la résistance de l'objet impliqué dans la collision, la vitesse de la voiture, l'angle de collision agissent sur l'activation des différents systèmes de sécurité.

2.2.5. Système de coussins gonflables

En cas de collision frontale, le système de coussins gonflables protège la tête, le visage et la poitrine du conducteur et du passager.

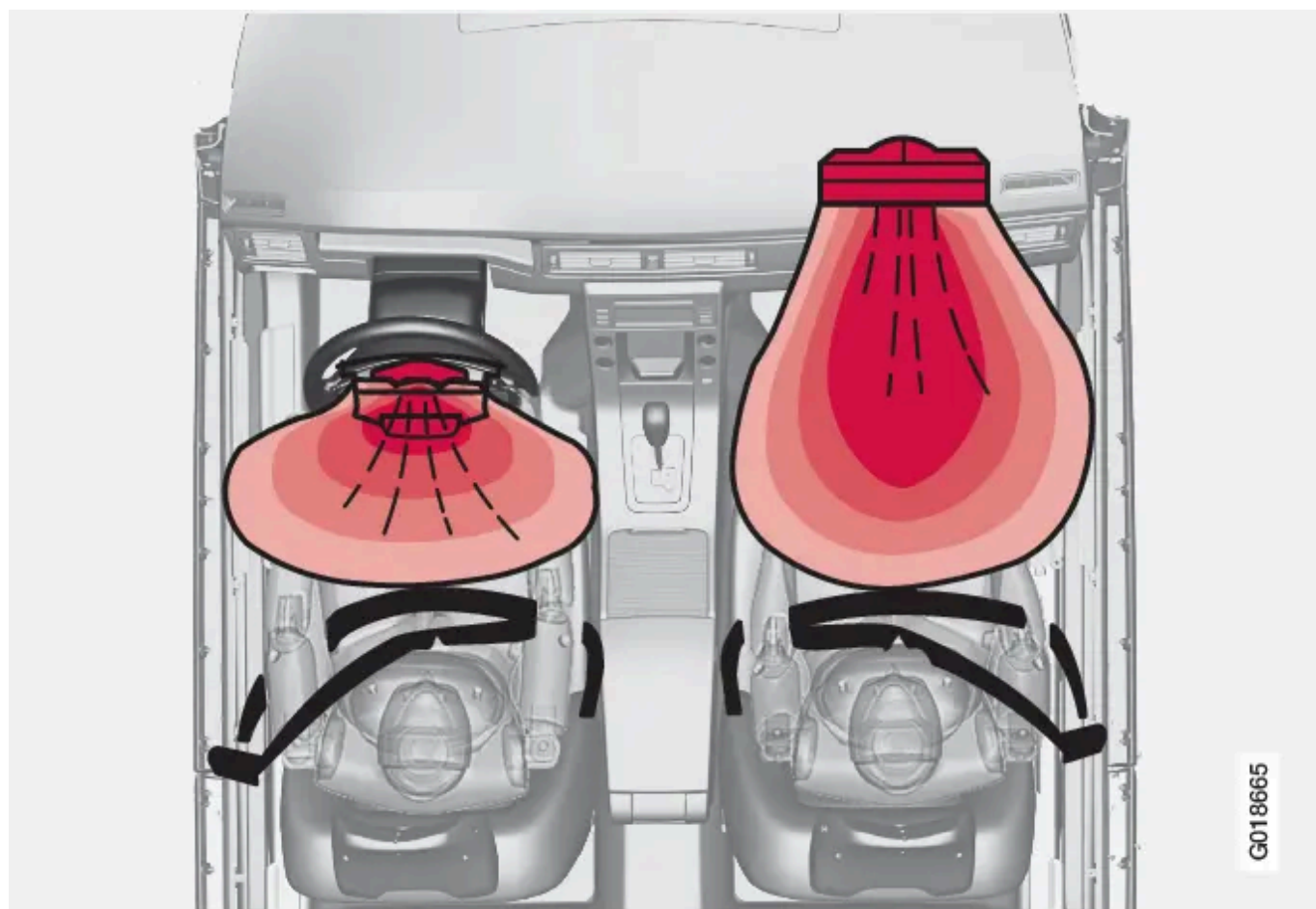

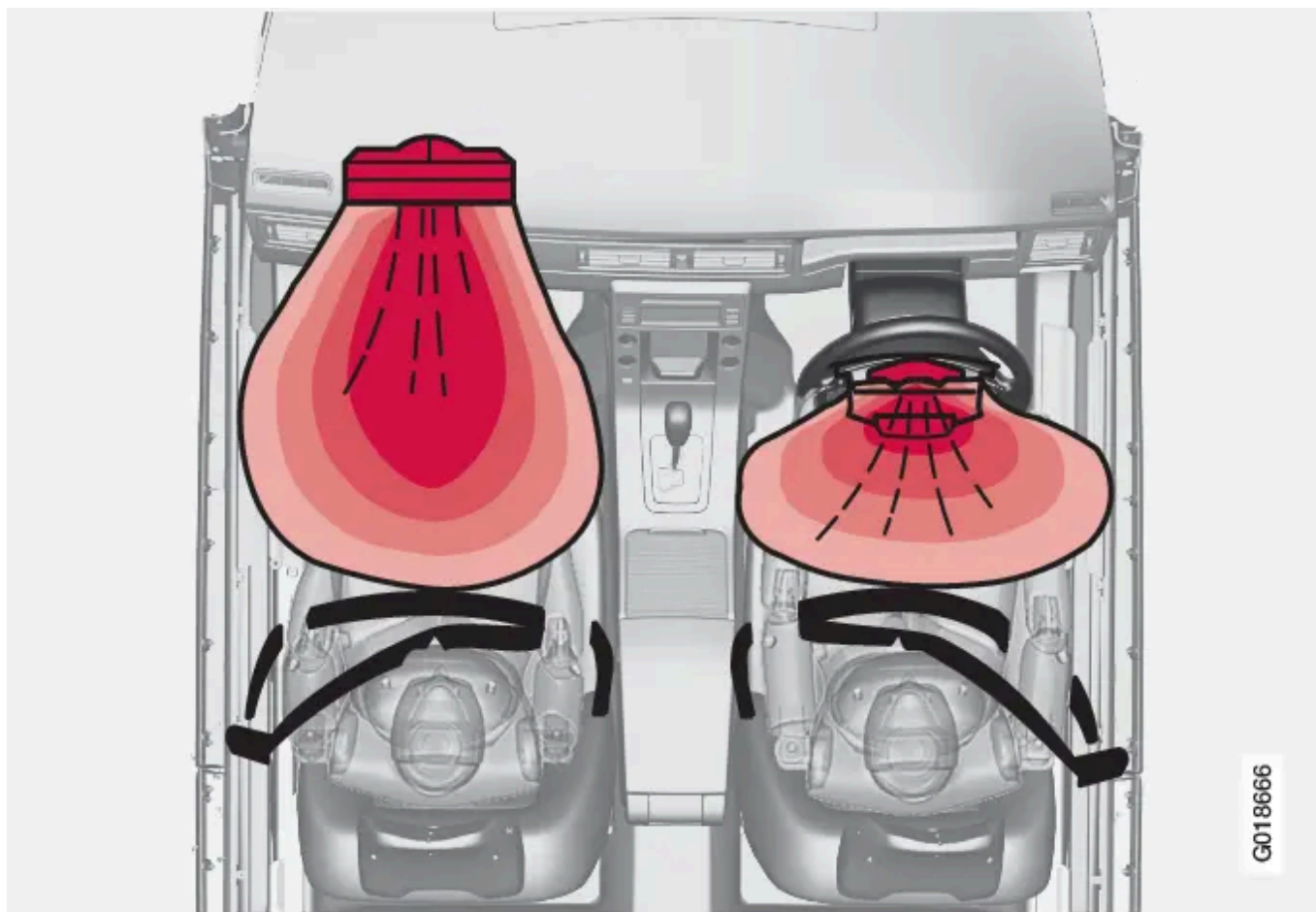

Système de coussin gonflable vu du dessus, voiture avec conduite à droite.

Le système se compose de coussins gonflables et de capteurs. Lors d'une collision suffisamment violente, les capteurs réagissent et le(s) coussin(s) gonflable(s) se gonfle(nt). Ces derniers deviennent alors chauds. Le coussin gonflable amortit les chocs pour les occupants du véhicule au moment de la collision. Le coussin gonflable se dégonfle aussitôt après l'impact. Dans le même temps, il se dégage un peu de fumée dans l'habitacle, ce qui est tout à fait normal. Le processus complet de gonflage et de dégonflage dure quelques dixièmes de secondes.

! Attention

Volvo recommande de prendre contact avec un atelier Volvo agréé pour toute réparation. Une intervention incorrecte dans le système de coussins gonflables peut provoquer un dysfonctionnement, avec pour suites des blessures graves.

i Note

Les capteurs réagissent différemment en fonction des circonstances de la collision et de l'utilisation de ceintures de sécurité. Concerne toutes les positions dotées d'une ceinture de sécurité.

Certaines collisions déclenchent donc l'activation d'un seul coussin gonflable (ou aucun). Les capteurs détectent les forces de collision auxquelles le véhicule est soumis et la mesure est adaptée pour déclencher un ou plusieurs coussins gonflables.

2.2.6. Coussin gonflable latéral (SIPS)

En cas de collision latérale, le SIPS (Side Impact Protection System) répartit une grande partie de l'impact de la collision dans les longerons, les montants, le plancher, le toit et les autres éléments de la carrosserie. Les coussins gonflables latéraux, du côté conducteur et du côté passager, protègent la cage thoracique et les hanches et sont des éléments importants du système SIPS.



Le système SIPS se compose de deux parties principales : des coussins gonflables latéraux et des capteurs. Les coussins gonflables latéraux sont intégrés dans les cadres des dossiers des sièges avant.

Lors d'une forte collision, les capteurs réagissent et le coussin gonflable latéral se gonfle. Celui-ci se déploie entre le passager et le panneau de portière, amortissant ainsi le choc au moment de l'impact. Le coussin gonflable se dégonfle aussitôt après l'impact. En règle générale, le coussin gonflable latéral se gonfle uniquement du côté de la collision.

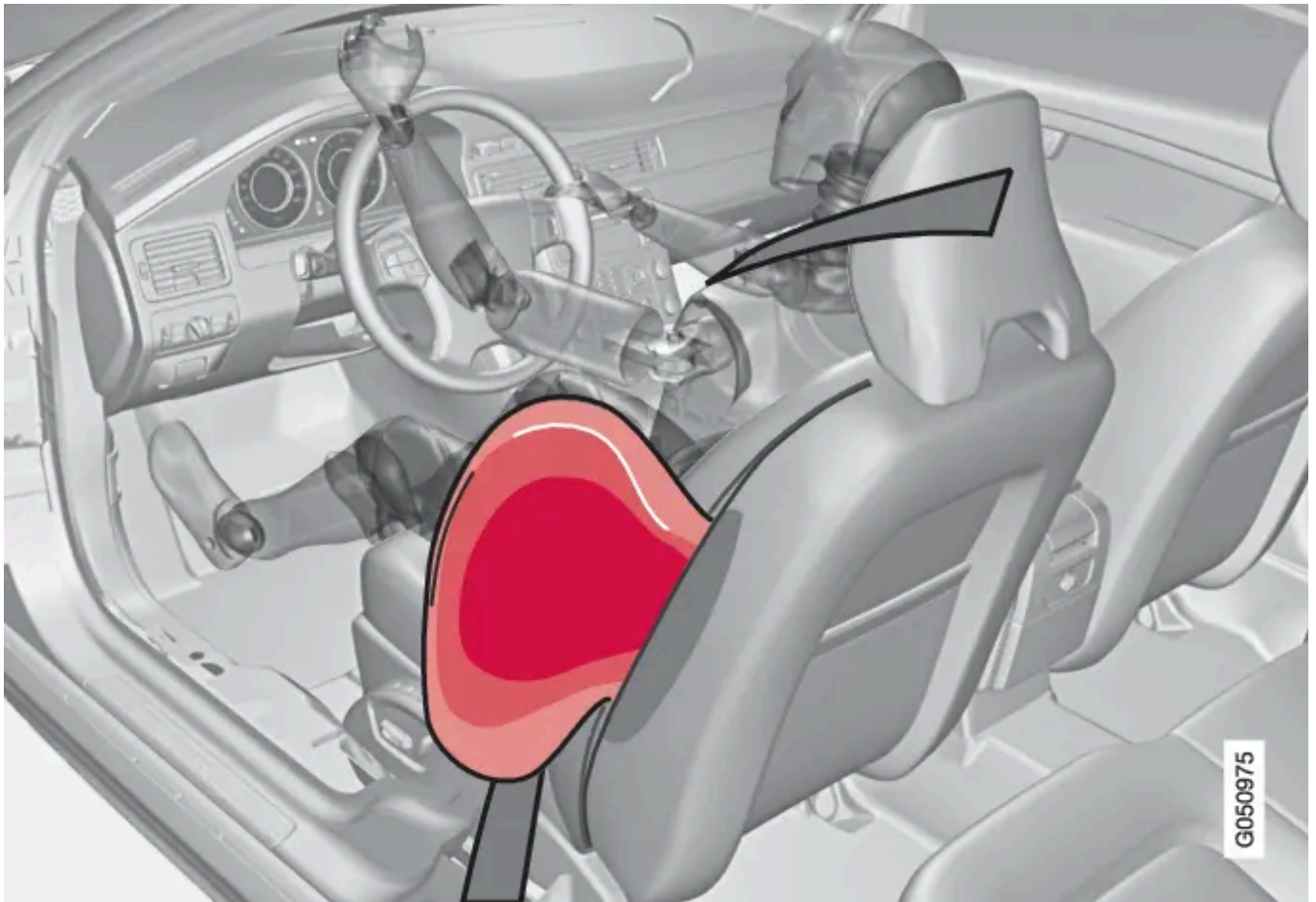

Place conducteur, voiture avec conduite à gauche.

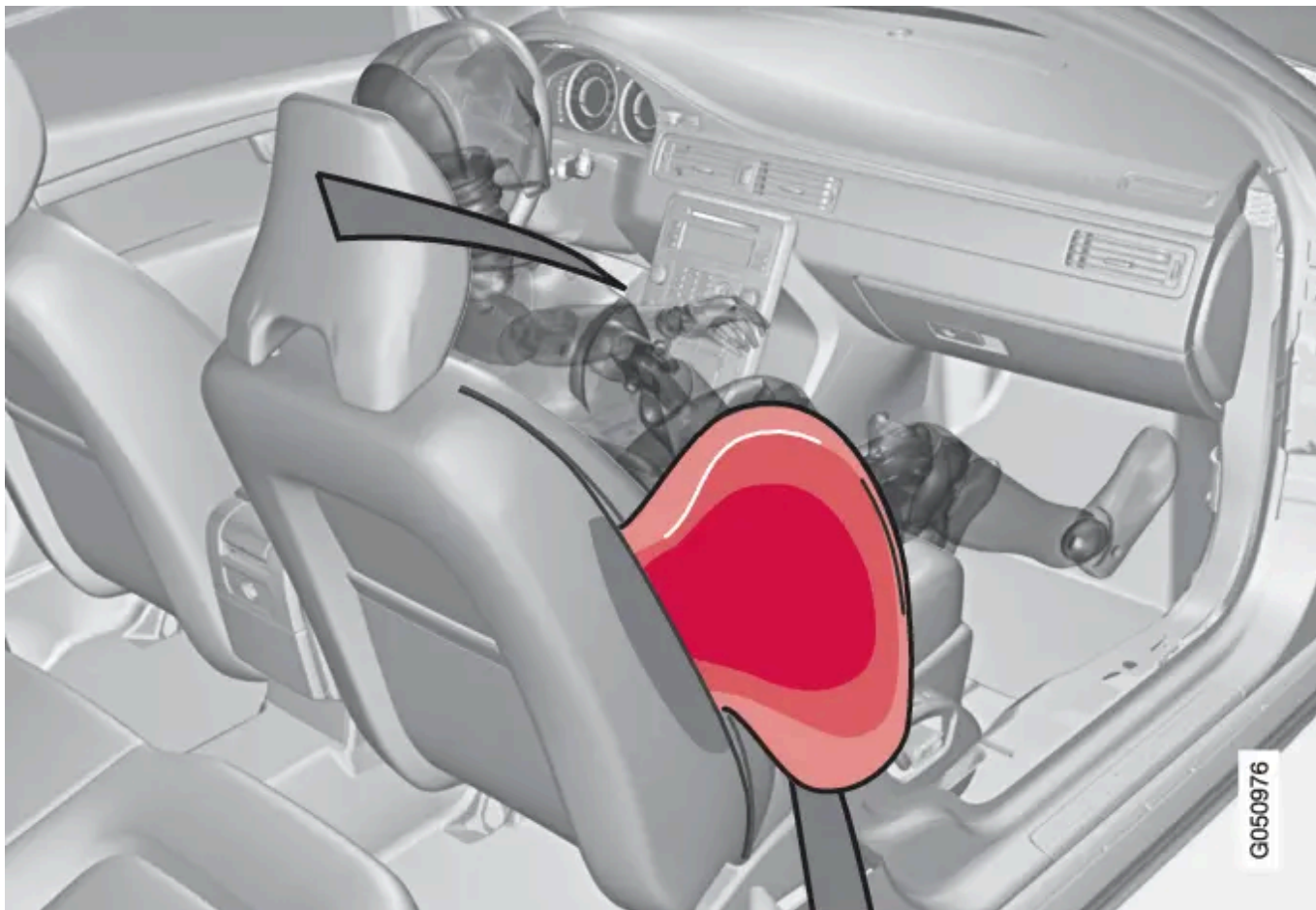

Place passager, voiture avec conduite à gauche.

 **Attention**

- Volvo recommande de confier cette réparation uniquement à un atelier Volvo agréé. Une intervention incorrecte dans le système de coussins gonflables SIPS peut entraîner un fonctionnement incorrect et causer de graves blessures.
- Ne placez aucun objet dans l'espace compris entre le côté du siège avant et le panneau de porte. En effet, cet espace peut être nécessaire au bon déploiement du coussin gonflable latéral.
- Volvo recommande de n'utiliser que des housses homologuées par Volvo. Dans le cas contraire, le fonctionnement des coussins gonflables latéraux peut être perturbé.
- Le coussin gonflable latéral est un complément à la ceinture de sécurité. Utilisez toujours la ceinture de sécurité.

2.2.7. Coussin gonflable (airbag) du côté conducteur

En complément des [ceintures de sécurité](#) la voiture est équipée d'un [coussin gonflable](#) du côté conducteur.

Le coussin gonflable (airbag) est plié au centre du volant. Le volant porte l'inscription AIRBAG.

 **Attention**

Les ceintures de sécurité et les coussins gonflables sont conçus pour fonctionner ensemble. Si une ceinture de sécurité n'est pas attachée ou si elle est utilisée incorrectement, l'efficacité du coussin gonflable pourra être altérée en cas de collision.

2.3. Ceinture de sécurité

2.3.1. Tendeur de ceinture de sécurité

Toutes les [ceintures de sécurité](#) sont munies de tendeurs de ceinture. Ce mécanisme permet, lors d'un choc suffisant, de tendre la ceinture sur le corps. La ceinture de sécurité, de ce fait, retient le passager plus efficacement.

 **Attention**

N'attachez jamais la ceinture de sécurité du passager dans la boucle du côté conducteur. Attachez toujours la ceinture de sécurité du bon côté. N'endommagez jamais les ceintures de sécurité et n'introduisez jamais de corps étrangers dans la boucle. Les ceintures de sécurité et les boucles risqueraient alors de ne pas remplir leur rôle correctement en cas de collision. Il y a risque de blessures graves.

2.3.2. Généralités sur la ceinture de sécurité

Tout freinage peut avoir des conséquences graves si la ceinture de sécurité n'est pas attachée. Assurez-vous que tous les passagers portent leur ceinture de sécurité durant le trajet.

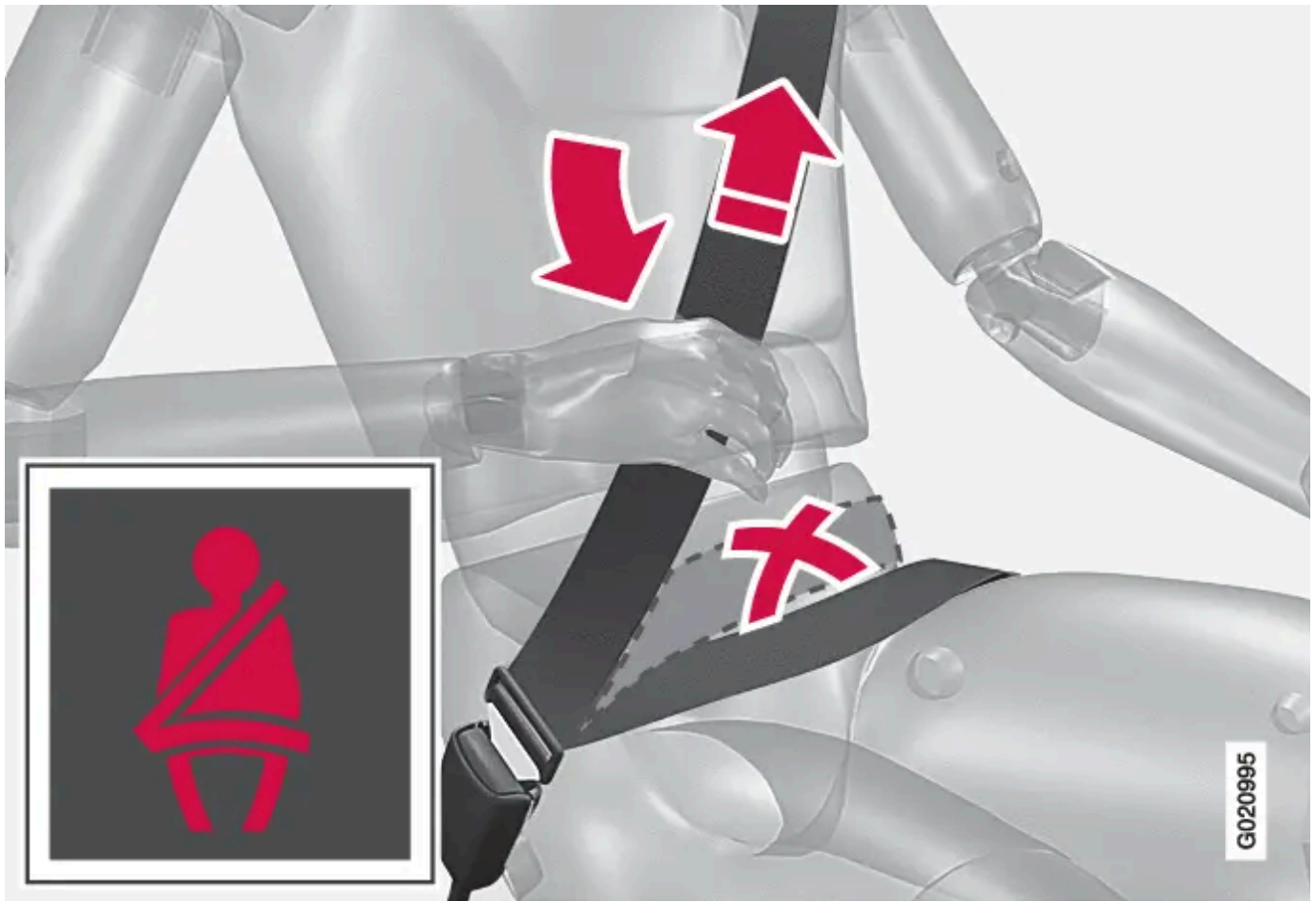

Déroulez la sangle abdominale en tirant sur la sangle diagonale vers le haut sur l'épaule. La sangle abdominale doit être placée sur la partie inférieure de l'abdomen (pas sur le ventre).

Pour une protection maximale la ceinture de sécurité doit être correctement appliquée sur le corps. N'inclinez pas le dossier trop en arrière. La ceinture de sécurité est prévue pour protéger un passager assis en position normale.

Un [rappel lumineux](#) et sonore incite les personnes qui n'ont pas [bouclé](#) leur ceinture de sécurité à le faire.

Ne pas oublier

- N'utilisez pas de clips ou d'objets empêchant le positionnement correct de la ceinture de sécurité.
- La ceinture de sécurité ne doit pas être nouée ou vrillée.

Attention

Les ceintures de sécurité et les coussins gonflables sont conçus pour fonctionner ensemble. Si une ceinture de sécurité n'est pas attachée ou si elle est utilisée incorrectement, l'efficacité du coussin gonflable pourra être altérée en cas de collision.

 **Attention**

Chaque ceinture de sécurité est prévue pour une seule personne.

 **Attention**

Ne modifiez ou ne réparez jamais vous-même les ceintures de sécurité. Volvo recommande de prendre contact avec un atelier Volvo agréé.

Si une ceinture de sécurité a été soumise à une force importante, lors d'une collision par exemple, la ceinture de sécurité entière doit être remplacée. La ceinture de sécurité peut avoir perdu certaines de ses caractéristiques de protection, même si elle ne paraît pas avoir été endommagée. Faites également remplacer la ceinture de sécurité si elle est usée ou abîmée.

La ceinture de sécurité de remplacement doit être homologuée et conçue pour être fixée dans la même position que la ceinture de sécurité d'origine.

2.3.3. Ceinture de sécurité - grossesse

Tout freinage peut avoir des conséquences graves si la ceinture de sécurité n'est pas attachée. Assurez-vous que tous les passagers portent leur ceinture de sécurité durant le trajet.

[La ceinture de sécurité](#) doit toujours être utilisée pendant la grossesse. Mais il est important de l'utiliser correctement.

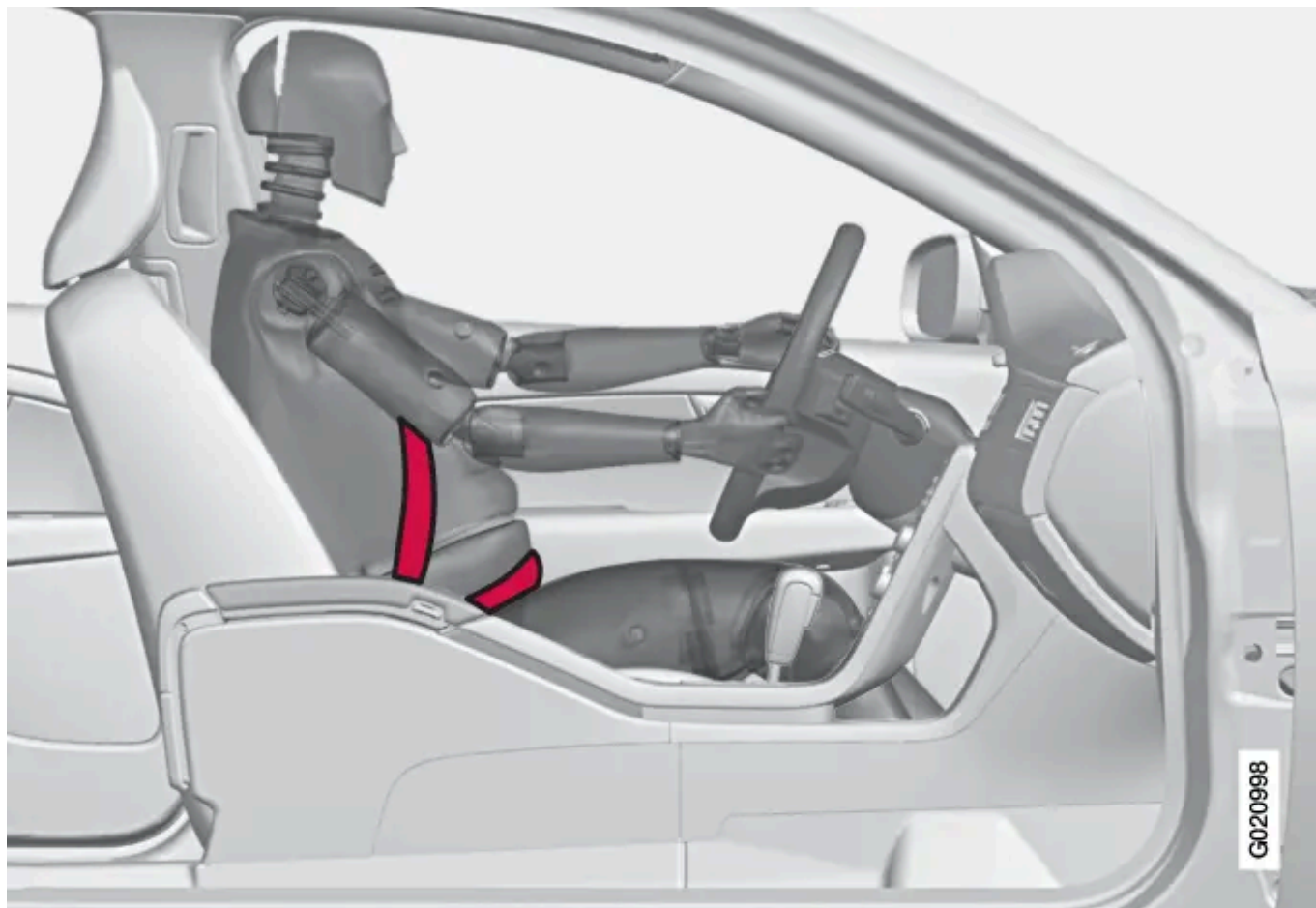

La ceinture de sécurité doit se coller contre l'épaule et la partie diagonale doit se placer entre les seins et sur le côté du ventre.

La sangle basse de la ceinture de sécurité doit reposer bien à plat sur le côté des cuisses et le plus sous le ventre possible. Elle ne doit pas glisser et remonter sur le ventre. Elle ne doit pas être lâche mais suivre les lignes du corps. Vérifiez aussi qu'elle n'est pas torsadée.

A mesure du déroulement de la grossesse, les conductrices enceintes doivent régler le [siège](#) et le [volant](#) de manière à avoir un parfait contrôle de la voiture (le volant et les pédales doivent être facilement accessibles). Il convient de régler pour obtenir la distance maximale entre le ventre et volant.

2.3.4. Ceinture de sécurité - bouclage

Tout freinage peut avoir des conséquences graves si la ceinture de sécurité n'est pas attachée. Assurez-vous que tous les passagers portent leur ceinture de sécurité durant le trajet.

Bouclez la [ceinture de sécurité](#) avant de démarrer.

Tirez lentement la ceinture de sécurité et enfoncez la patte de verrouillage dans l'attache. Un déclic vous indique que la ceinture de sécurité est bien verrouillée.

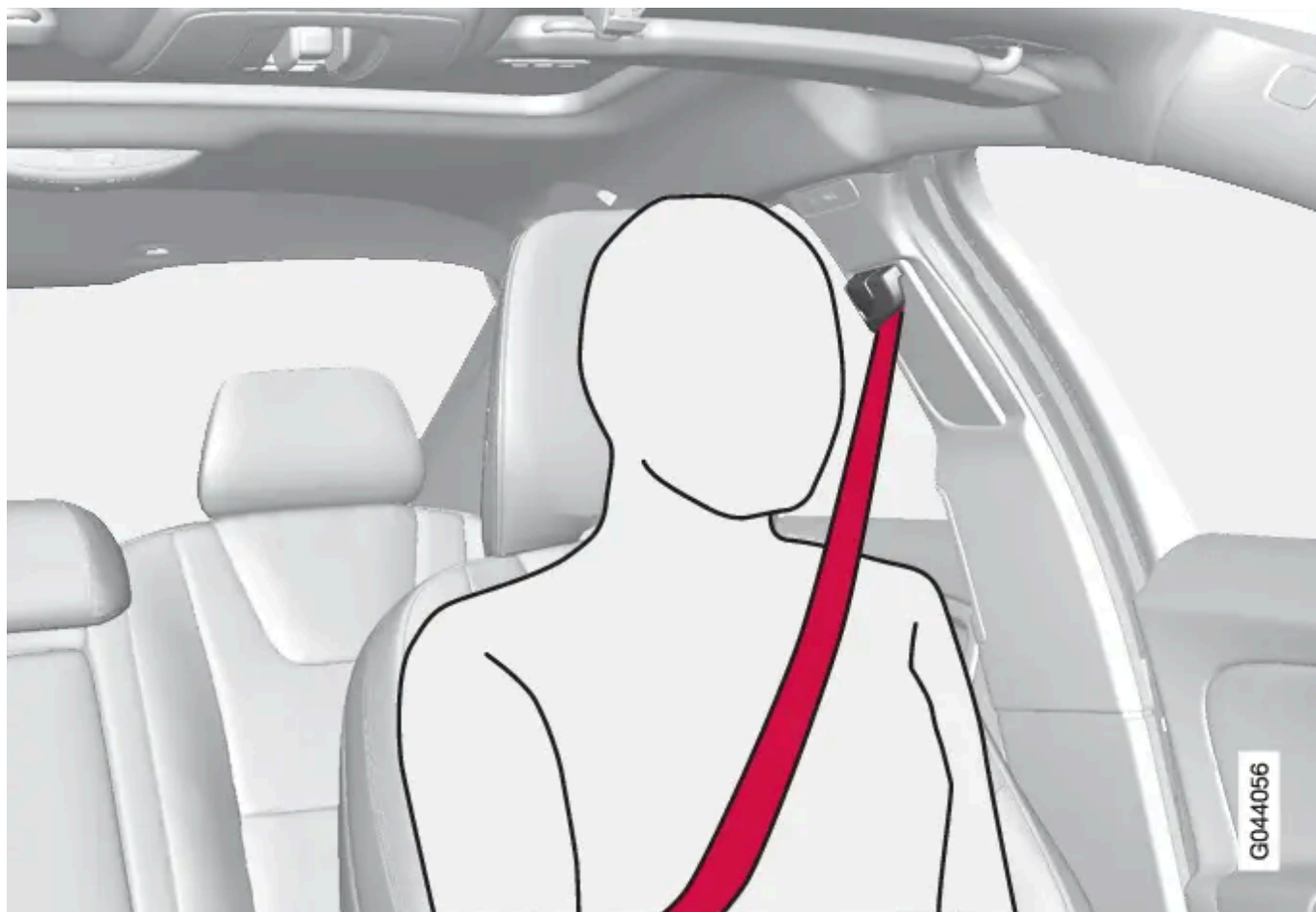

Ceinture de sécurité correctement placée.



Ceinture de sécurité mal placée. La ceinture doit se trouver sur l'épaule.

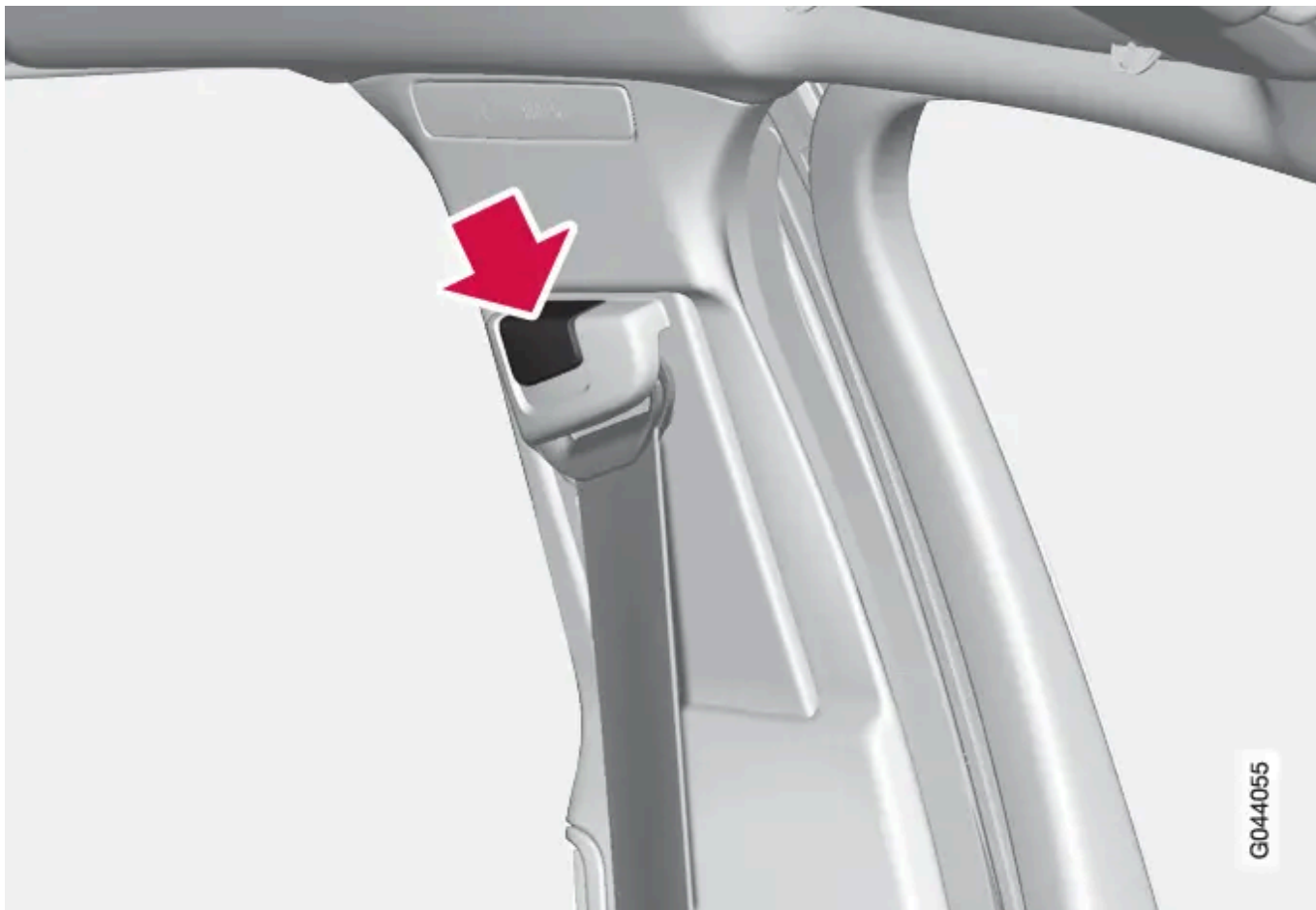

Réglage en hauteur de la ceinture de sécurité. Appuyez sur le bouton et modifiez la hauteur de la ceinture de sécurité. Placez la ceinture de sécurité aussi haut que possible sans qu'elle ne frotte sur la gorge.

Sur la banquette arrière, la patte de verrouillage n'est adaptée qu'à l'attache à laquelle elle est destinée^[1].

Ne pas oublier

L'enrouleur se bloque et la ceinture de sécurité ne peut être déroulée davantage dans les cas suivants :

- si vous tirez trop rapidement sur la ceinture
- en cas de freinage ou d'accélération
- si la voiture est fortement inclinée.

^[1] Certains marchés.

2.3.5. Ceinture de sécurité - desserrage

Tout freinage peut avoir des conséquences graves si la ceinture de sécurité n'est pas attachée. Assurez-vous que tous les passagers portent leur ceinture de sécurité durant le trajet.

Les [ceintures de sécurité](#) sont enlevées une fois la voiture immobilisée.

Cette version du manuel est valable au moment de son impression, mais cette validité ne peut être entièrement garantie pour l'avenir. Pour plus d'informations, consultez la première page, qui comporte un avertissement complet.

Appuyez sur le bouton rouge de l'attache et laissez la ceinture de sécurité s'enrouler. Si la ceinture de sécurité ne s'est pas entièrement rétractée, enroulez-la manuellement pour qu'elle ne pende pas.

2.3.6. Témoin de ceinture de sécurité non bouclée

Un rappel lumineux et sonore incite les personnes qui n'ont pas [bouclé](#) leur ceinture de sécurité à le faire.



Le rappel sonore dépend de la vitesse et parfois du temps. Le rappel lumineux est situé dans la console du plafond et dans le [combiné d'instruments](#).

Les sièges enfant ne sont pas pris en compte par le système de témoin de ceinture de sécurité non bouclée.

Banquette arrière

Le système de témoin de ceinture de sécurité non bouclée de la banquette arrière assure deux fonctions partielles.

- Indiquer les [ceintures de sécurité](#) utilisées sur la banquette arrière. Un message apparaît sur le combiné d'instruments lors de l'utilisation des ceintures de sécurité ou si l'une des portes arrière a été ouverte. Le message est automatiquement validé après environ 30 secondes de conduite ou par une pression sur le [bouton OK du levier de clignotants](#). Si un occupant n'a pas bouclé sa ceinture de sécurité, le message ne peut être validé que manuellement, en appuyant sur le bouton OK du levier de clignotants.

- Rappeler que l'une des ceintures de sécurité de la banquette arrière a été détachée pendant un trajet. Le rappel se manifeste par un message sur le combiné d'instruments accompagné d'un signal sonore et lumineux. Le rappel est interrompu lorsque la ceinture de sécurité a été bouclée mais il peut aussi être supprimé en appuyant sur le bouton OK.

L'écran d'information du combiné d'instruments affiche quelles ceintures sont utilisées. Ces informations sont toujours disponibles.

Certains marchés

Un rappel lumineux et sonore incite les personnes (conducteur et passagers) qui n'ont pas bouclé leur ceinture de sécurité à le faire. À basse vitesse, le rappel sonore retentit les 6 premières secondes.

2.4. Mode sécurité

2.4.1. Mode sécurité - déplacement

Si **Normal mode** s'affiche une fois que le **Mode Sécurité Voir manuel** a été réinitialisé après une [tentative de démarrage](#), vous pouvez déplacer la voiture prudemment et la garer en lieu sûr.

Ne déplacez pas la voiture plus que nécessaire.

Attention

Lorsque la voiture est mise en mode sécurité, elle ne doit pas être remorquée. Elle doit alors être transportée. Volvo recommande de la faire remorquer à un atelier Volvo agréé.

2.4.2. Généralités sur le mode de sécurité

Le mode sécurité est une protection qui prend effet lorsque l'accident peut avoir endommagé une fonction importante de la voiture, par exemple des conduites de carburant, les capteurs de l'un des systèmes de sécurité ou le système de freinage.

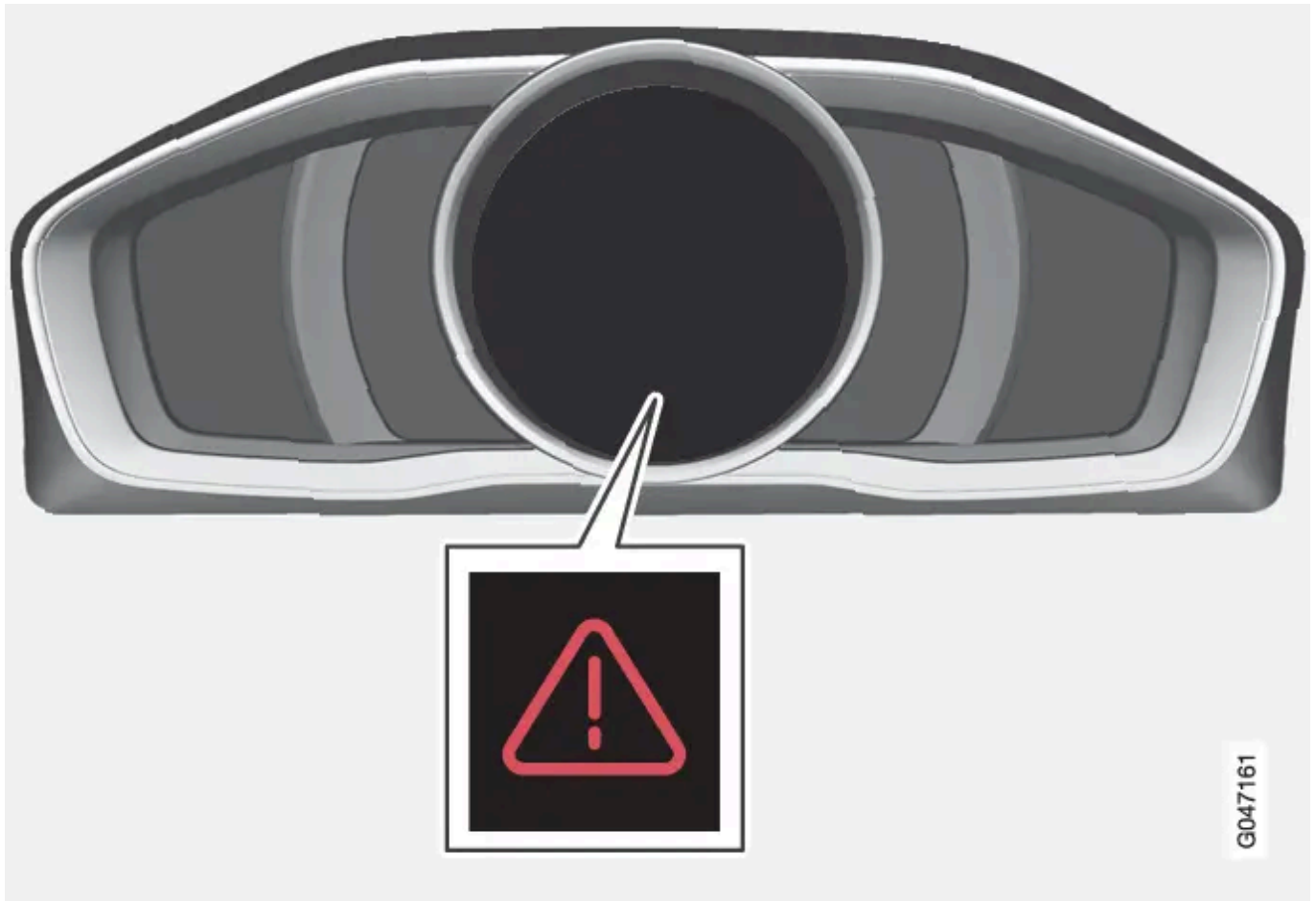

Triangle d'avertissement sur le combiné d'instruments

Si la voiture a été impliquée dans un accident, le texte **Mode Sécurité Voir manuel** peut apparaître sur l'écran d'information du [combiné d'instruments](#). Cela signifie que les fonctions de la voiture ont été réduites.

 **Attention**

Ne tentez jamais de réparer la voiture vous-même ou de réinitialiser les systèmes électroniques lorsqu'elle a été en mode sécurité. Ceci pourrait entraîner des blessures ou un dysfonctionnement de la voiture. Volvo recommande de toujours faire vérifier et réparer votre voiture par un atelier Volvo agréé lorsque le texte **Mode Sécurité Voir manuel** a été affiché.

2.4.3. Mode sécurité - tentative de démarrage

Si la voiture est en [mode sécurité](#), vous pouvez tenter de démarrer si tout semble normal et après avoir contrôlé qu'il n'y a aucune fuite de carburant.

Contrôlez d'abord qu'il n'y a aucune fuite de carburant. Il ne doit y avoir aucune odeur de carburant.

Si tout vous paraît normal et après avoir contrôlé l'absence de fuite de carburant éventuelle, vous pouvez tenter de démarrer la voiture.

Sortez la télécommande et ouvrez la porte conducteur. Si un message apparaît indiquant que le contact est mis, appuyez sur le bouton de démarrage. Fermez la porte et remettez la télécommande. L'électronique du véhicule se réinitialise alors. Essayez ensuite de démarrer le véhicule.

Si le message **Mode Sécurité Voir manuel** est toujours affiché à l'écran ne conduisez pas la voiture et ne la remorquez pas non plus. Faites [appel](#) à un dépanneur. Des dommages cachés peuvent rendre la voiture impossible à manœuvrer, même si la voiture semble apte à être conduite.

 **Attention**

Ne tentez en aucun cas de démarrer la voiture en cas d'odeur de carburant lorsque le message **Mode Sécurité Voir manuel** est affiché. Quittez immédiatement la voiture.

 **Attention**

Lorsque la voiture est mise en mode sécurité, elle ne doit pas être remorquée. Elle doit alors être transportée. Volvo recommande de la faire remorquer à un atelier Volvo agréé.

2.5. WHIPS

2.5.1. Généralités sur WHIPS (protection whiplash)

Le WHIPS (Whiplash Protection System) est une protection contre les blessures causées par le coup du lapin. Le système est constitué de dossiers absorbeurs d'énergie et d'appuie-tête spécifiques intégrés dans

les deux sièges avant.

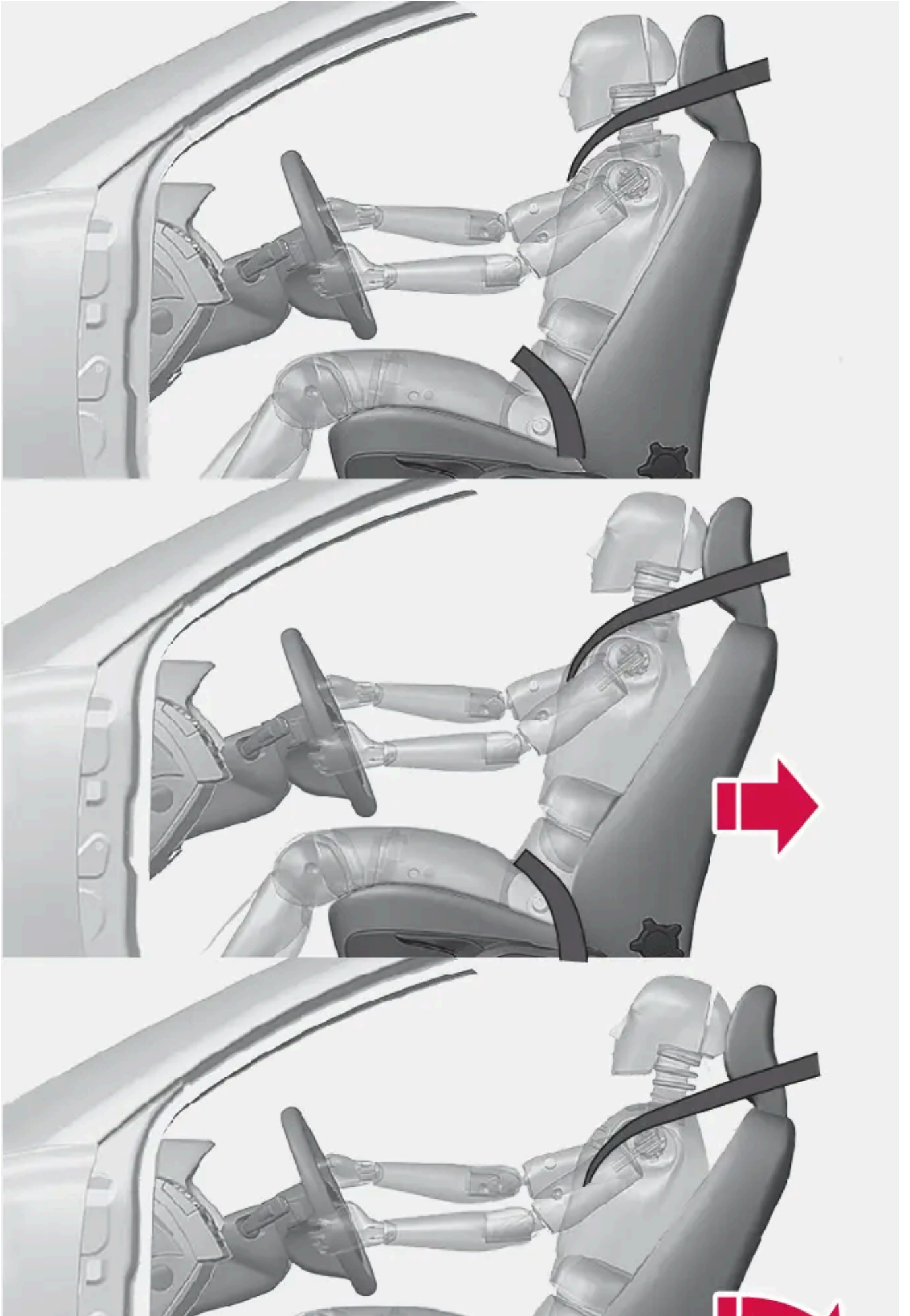



Le système WHIPS est activé en cas de collision par l'arrière en prenant en compte l'angle de la collision, la vitesse et les caractéristiques de l'autre véhicule.

 **Attention**

Le système WHIPS est un complément à la ceinture de sécurité. Utilisez toujours la ceinture de sécurité.

Propriétés du siège

Lorsque le système WHIPS est activé, les dossiers des sièges avant se déplacent vers l'arrière de façon à modifier la position du conducteur et des passagers avant. Cela diminue les risques de blessures dues au coup du lapin.

 **Attention**

Ne modifiez ou ne réparez jamais vous-même les sièges ou le système WHIPS. Volvo recommande de prendre contact avec un atelier Volvo agréé.

2.5.2. WHIPS - position d'assise

Afin d'assurer la meilleure protection possible du [système WHIPS](#), le conducteur et le passager doivent adopter une position d'assise correcte et veiller à ne pas gêner le fonctionnement du système.

Position d'assise

Réglez correctement le [siège avant](#) avant de prendre la route.

Le conducteur et le passager avant doivent être assis au centre de leur siège tout en maintenant une faible distance entre leur tête et l'appuie-tête.

Fonctionnement

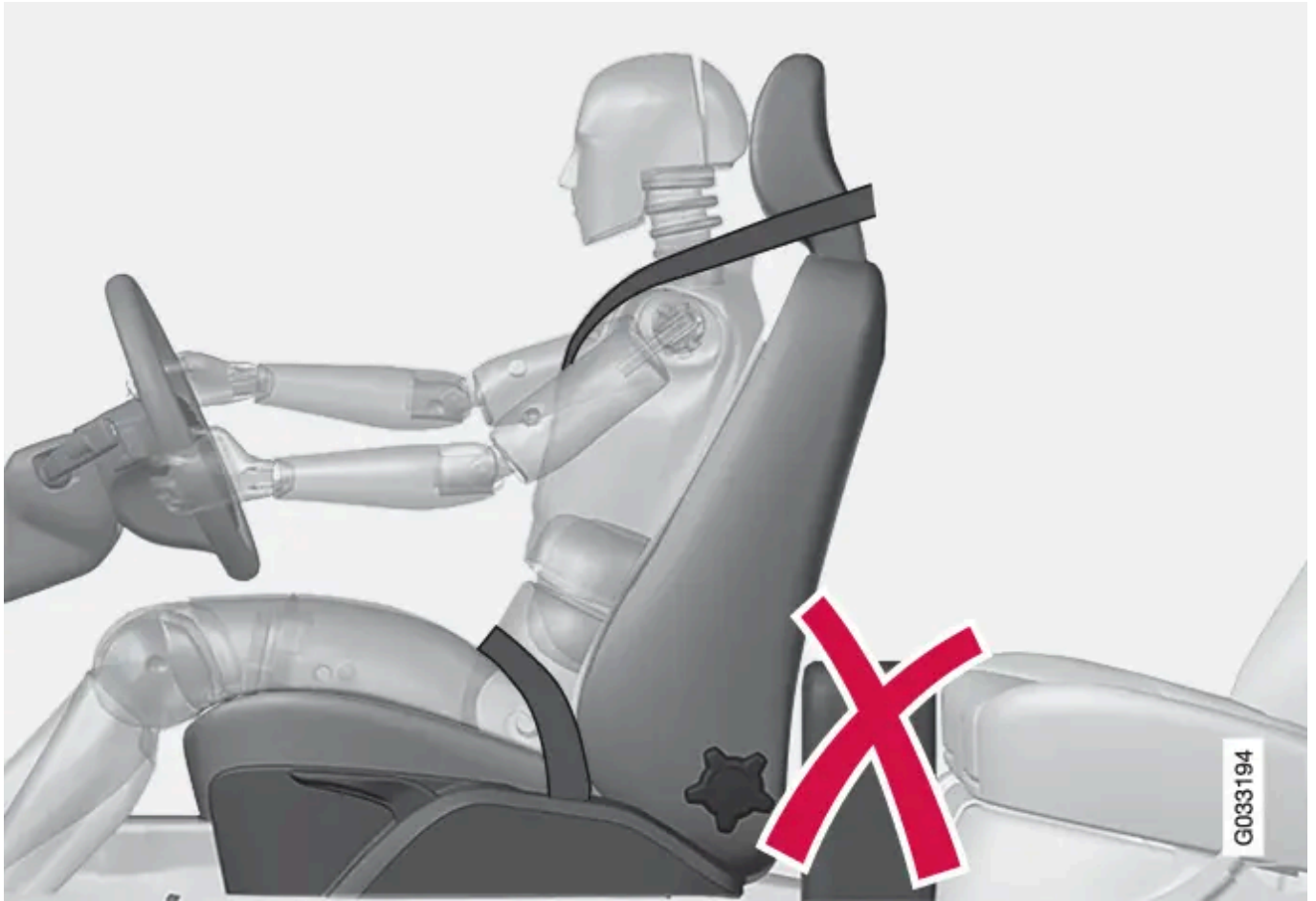

Ne placez jamais d'objets sur le plancher derrière les sièges conducteur et passager qui pourraient gêner le fonctionnement du système WHIPS.

 **Attention**

Évitez d'entreposer des boîtes ou des objets entre le coussin d'assise d'un siège arrière et le dossier d'un siège avant. Assurez-vous de ne pas empêcher le bon fonctionnement du système WHIPS.

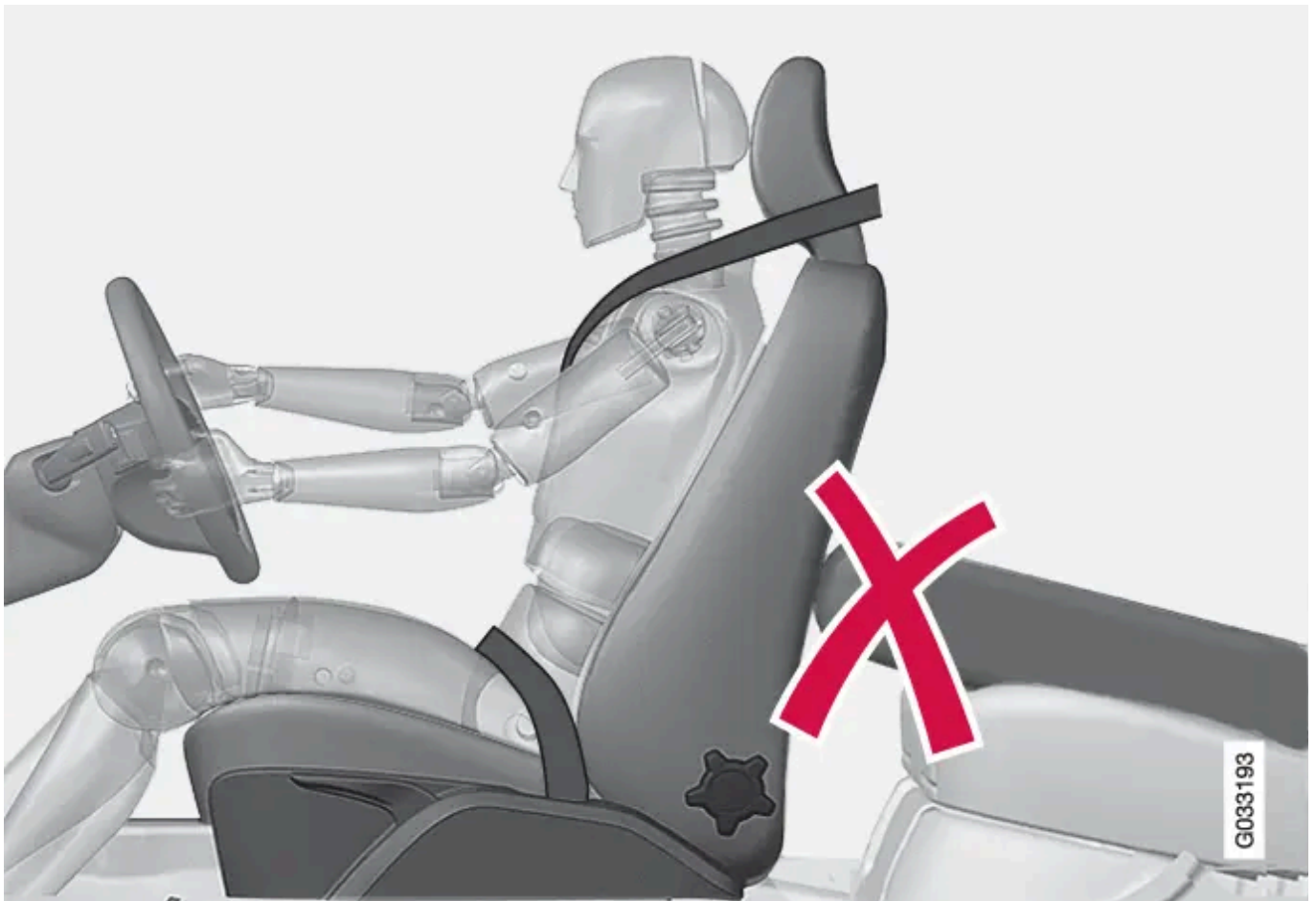

Ne placez jamais d'objets sur la banquette arrière qui pourraient gêner le fonctionnement du système WHIPS.

 **Attention**

Si l'un des dossiers de la banquette arrière est abaissé, le siège avant correspondant doit être déplacé vers l'avant pour ne pas entrer en contact avec l'appui-tête abaissé.

 **Attention**

Si le siège a été soumis à une très forte contrainte, lors d'une collision par l'arrière par exemple, le système WHIPS doit être vérifié. Volvo recommande de confier l'inspection à un atelier Volvo agréé.

Le système WHIPS peut avoir perdu certaines de ses caractéristiques de protection, même si le siège ne paraît pas avoir été endommagé.

Volvo recommande de faire contrôler le système par un atelier Volvo agréé, même après une collision arrière légère.

2.5.3. WHIPS - protection enfant

Le [système WHIPS](#) n'a pas d'effet négatif sur la protection offerte par les sièges pour enfant et les coussins rehausseurs.

Un [siège pour enfant/coussin rehausseur](#) peut être placé sur le siège avant à condition que la voiture ne soit pas équipée d'un [coussin gonflable activé](#) du côté passager.

2.6. Déclenchement des systèmes

En cas de collision, les différents systèmes de sécurité Volvo concourent à réduire le risque de blessures.

Système	Est activé
Tendeur de ceinture de sécurité siège avant.	En cas de collision frontale et/ou latérale et/ou par l'arrière et/ou de retournement
Tendeur de ceinture de sécurité, places arrière	En cas de collision frontale et/ou latérale et/ou de retournement
Coussins gonflables (Volant et coussins gonflables passager)	En cas de collision frontale ^[1]
Coussins gonflables latéraux SIPS	En cas de collision latérale ^[1]
Rideau gonflable (IC) .	En cas de collision latérale et/ou de retournement et/ou lors de certaines collisions frontales ^[1]
Protection contre le coup du lapin WHIPS	En cas de collision par l'arrière

Si les [coussins gonflables](#) se sont déployés, voici ce que nous vous recommandons :

- Faites remorquer la voiture. Volvo recommande de la faire remorquer à un atelier Volvo agréé. Ne roulez pas avec des coussins gonflables déployés.
- Volvo recommande de confier le remplacement des composants des systèmes de sécurité de la voiture à un atelier Volvo agréé.
- Consultez toujours un médecin.

Note

L'activation des coussins gonflables et de ceintures de sécurité n'a lieu qu'une seule fois lors d'une collision

Attention

Le module de commande du système de coussins gonflables est situé dans la console centrale. Si la console centrale a été inondée, débranchez les câbles de la batterie de démarrage. N'essayez pas de faire démarrer la voiture car les coussins gonflables pourraient se déployer. Faire remorquer la voiture. Volvo recommande de faire remorquer la voiture jusqu'à un atelier Volvo agréé.

 **Attention**

Ne roulez jamais avec des coussins gonflables déployés. Ils gênent la conduite du véhicule. D'autres systèmes pourraient être endommagés. La fumée et la poussière qui se sont formées durant le déclenchement des coussins gonflables peuvent donner lieu à des irritations/lésions cutanées et oculaires. En cas de contact avec la peau ou les yeux, rincez abondamment à l'eau froide. La grande vitesse à laquelle les coussins gonflables se déploient peut induire des brûlures dues aux frottements du matériau du coussin gonflable avec la peau.

[1] La voiture peut être très fortement déformée lors d'une collision sans que les airbags ne se déclenchent. Certains facteurs comme le poids et la résistance de l'objet impliqué dans la collision, la vitesse de la voiture, l'angle de collision agissent sur l'activation des différents systèmes de sécurité.

2.7. Sécurité - témoin d'avertissement

Le témoin d'avertissement apparaît si un problème est détecté lors de la recherche de pannes ou si un système a été activé. Dans les cas où cela est nécessaire, le témoin d'avertissement est accompagné d'un message sur l'écran d'information du [combiné d'instruments](#).

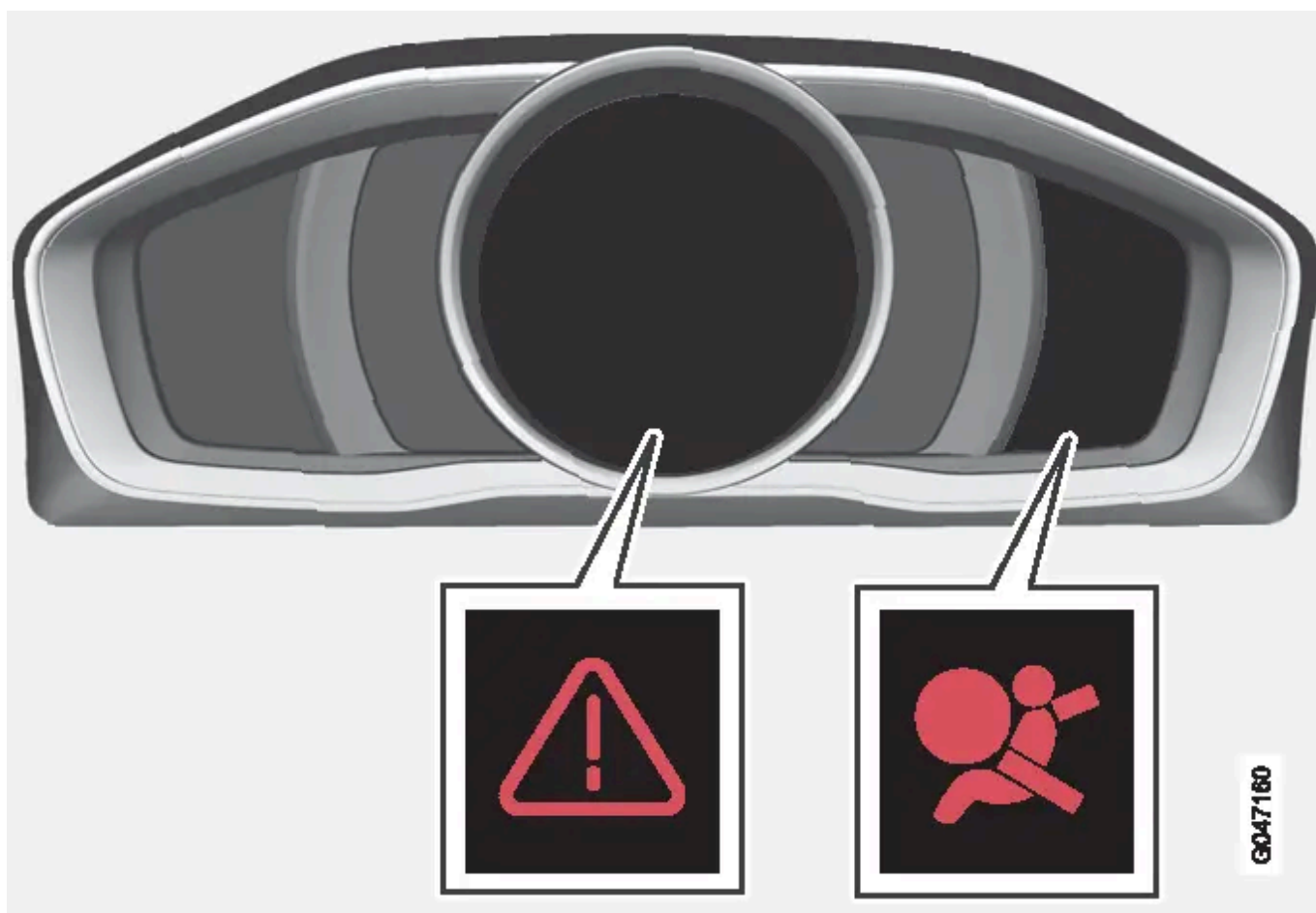

Triangle de pré-signalisation ainsi que témoin d'avertissement pour [le système d'airbag](#) dans le combiné d'instruments.

Le témoin d'avertissement s'allume sur le combiné d'instruments lorsque la télécommande est en [position de contact II](#). Le témoin s'éteint après environ 6 secondes si le système de coussins gonflables ne présente pas de panne.

 **Attention**

Si le témoin d'avertissement des coussins gonflables reste allumé ou s'allume durant la conduite, cela signifie que les coussins gonflables ne fonctionnent pas correctement. Le témoin indique une panne du système de ceintures de sécurité, du système IC ou une autre panne dans le système. Volvo recommande de prendre immédiatement contact avec un atelier Volvo agréé.

Si le témoin d'avertissement est hors d'usage, le triangle de signalisation s'allume et **Airbag SRS Entretien requis** ou **Airbag SRS Entretien urgent** apparaît sur l'écran d'informations. Volvo recommande de prendre contact avec un atelier Volvo agréé au plus vite.

2.8. Rideau gonflable (IC)

Le rideau gonflable a été conçu pour empêcher la tête du conducteur et des passagers de heurter l'intérieur de la voiture en cas de collision.



Le rideau gonflable IC (Inflatable Curtain) est un composant du [système SIPS](#) et du [système de coussins gonflables](#). Il est monté le long des deux côtés du plafond et aide à protéger le conducteur et les passagers assis sur les sièges extérieurs de la voiture. Lors d'une forte collision, les capteurs réagissent et le rideau gonflable se gonfle.

Cette version du manuel est valable au moment de son impression, mais cette validité ne peut être entièrement garantie pour l'avenir. Pour plus d'informations, consultez la première page, qui comporte un avertissement complet.

 **Attention**

Ne suspendez ni ne fixez jamais d'objets lourds aux poignées du toit. Le crochet n'est destiné qu'à des vêtements légers (et non à des objets durs comme des parapluies par exemple).

Ne vissez ni ne montez jamais quoi que ce soit dans la garniture du pavillon, dans les montants de portières ni dans les panneaux latéraux. La protection offerte pourrait alors être compromise. Volvo recommande de n'utiliser que des pièces Volvo d'origine homologuées à ces endroits précis.

 **Attention**

La voiture ne doit pas être chargée à plus de 50 mm sous le bord supérieur de la vitre de porte. Sinon, l'effet de protection du rideau gonflable caché dans le plafond de la voiture disparaît.

 **Attention**

Le rideau gonflable est un complément à la ceinture de sécurité. Utilisez toujours la ceinture de sécurité.

3. Instruments et commandes

3.1. Ordinateur de bord

3.1.1. Ordinateur de bord - combiné d'instruments numérique

L'ordinateur de bord de la voiture peut enregistrer, calculer et afficher des informations.

Les menus de l'ordinateur de bord forment une boucle. Une des alternatives est que les trois écrans de l'ordinateur de bord s'éteignent : ceci marque également le début/la fin de la boucle.

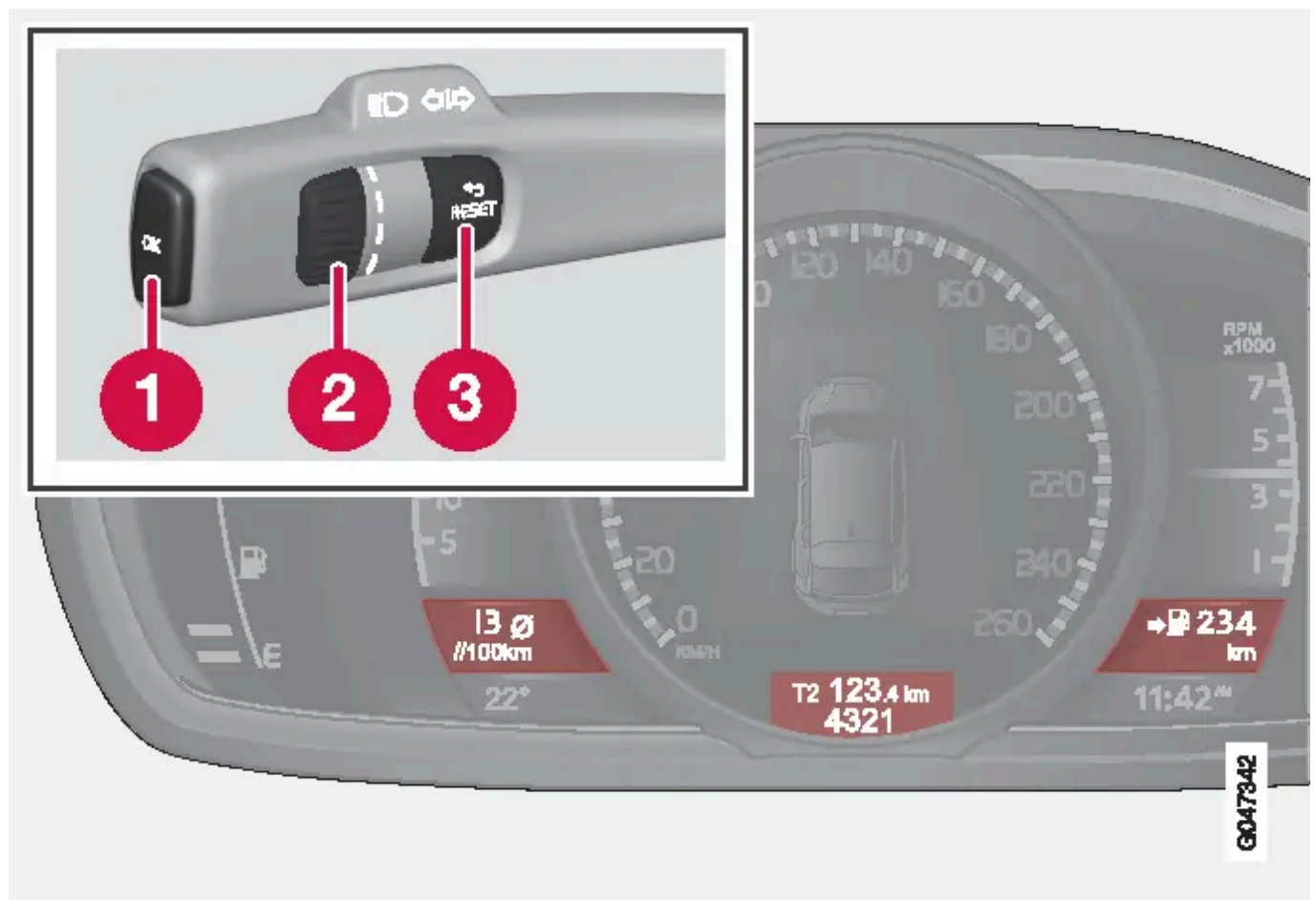

Écrans d'information et commandes du levier au volant.

- ❶ **OK** - Permet d'ouvrir la boucle avec les fonctions de l'ordinateur de bord et d'activer l'option sélectionnée.
- ❷ **Molette** - Permet d'ouvrir la boucle avec les sections de l'ordinateur de bord et de naviguer parmi les options.
- ❸ **RESET** - Permet d'annuler, d'initialiser ou de revenir en arrière dans une fonction après une sélection.

Fonctions

Cette version du manuel est valable au moment de son impression, mais cette validité ne peut être entièrement garantie pour l'avenir. Pour plus d'informations, consultez la première page, qui comporte un avertissement complet.

Procédez comme suit pour ouvrir et contrôler/régler les fonctions :

- Afin de vous assurer qu'aucune commande ne se trouve dans une séquence, procédez à une initialisation en appuyant deux fois sur RESET.
- Appuyez sur OK pour ouvrir la boucle avec toutes les fonctions.
- Naviguez parmi les fonctions à l'aide de **la molette** et sélectionnez/confirmez avec OK.
- Terminez avec deux pressions sur RESET, une fois le contrôle/réglage effectué.

Les fonctions de l'ordinateur de bord dont énumérées dans le tableau suivant :

Fonctions	Info-service
Réinitialiser compteur journalier <ul style="list-style-type: none"> • Consommation moyenne • Vitesse moyenne 	Veillez noter que cette fonction ne permet pas d'initialiser les deux compteurs journaliers T1 et T2. Consultez le tableau du chapitre suivant "Sections" et la section "Initialisation - Vitesse/consommation moyenne" pour plus de précisions concernant cette opération.
Messages	Pour plus d'informations, voir Message - utilisation .
Thèmes	Choisissez l'aspect du combiné d'instruments .
Réglages *	Sélectionnez Auto activé ou Désactivé. Pour plus d'informations, voir Généralités sur le réchauffeur .
Mode de contraste/Mode de couleur	Ajuster la luminosité et le contraste du combiné d'instruments.
Préconditionnement <ul style="list-style-type: none"> • Démarrage direct • - Symbole Minuterie 1 - Ouvre le menu de sélection de l'heure. • - Symbole Minuterie 2 - Ouvre le menu de sélection de l'heure. 	Pour une description de la minuterie de programmation, référez-vous à Minuterie - réglage .
Statut d'entretien	Affiche le nombre de mois et le kilométrage jusqu'à la révision suivante.
Niveau d'huile ^[1]	Pour plus d'informations, voir Huile moteur - contrôle et remplissage .

Sections

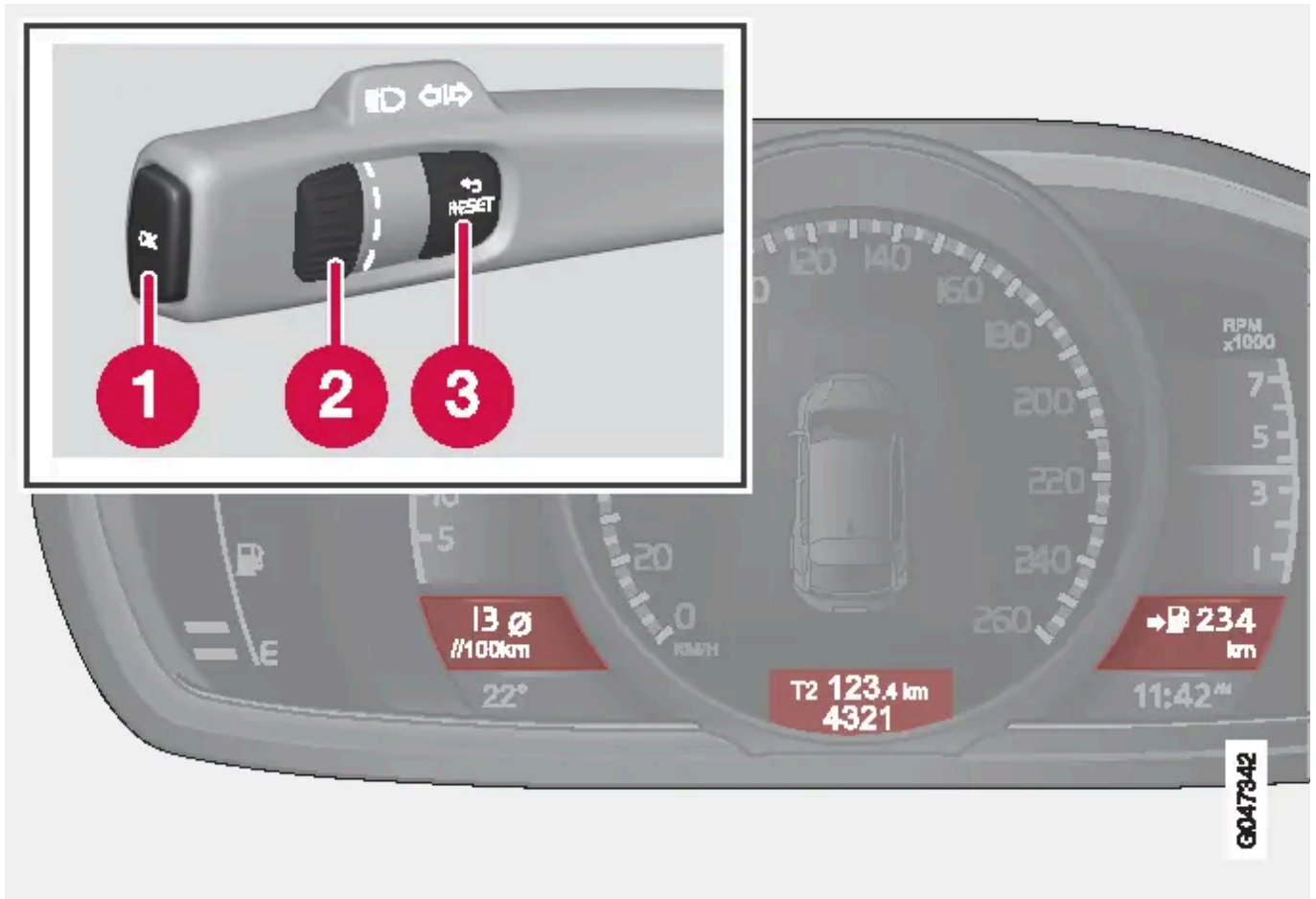

Il est possible d'afficher simultanément trois sections de l'ordinateur de bord : une dans chaque "fenêtre".

L'une des combinaisons de sections du tableau suivant peut être sélectionnée pour un affichage permanent sur le combiné d'instruments. Pour sélectionner cette section, procédez comme suit :

- Afin de vous assurer qu'aucune commande ne se trouve dans une séquence, procédez à une initialisation en appuyant deux fois sur RESET.
- Tournez **la molette** pour afficher les combinaisons de sections dans la boucle.
- Arrêtez-vous sur la combinaison de sections qui vous intéresse.

Combinaisons de sections			Info-service
État de la batterie	Compteur journalier T1 + Kilométrage	Kilométrage d'autonomie batterie	• Une longue pression sur RESET permet d'initialiser le compteur journalier T1.
Consommation moyenne	Compteur journalier T1 + Kilométrage	Vitesse moyenne	• Une longue pression sur RESET permet d'initialiser le compteur journalier T1.
Consommation instantanée	Compteur journalier T2 + Kilométrage	Kilométrage d'autonomie carburant	• Une longue pression sur RESET permet d'initialiser le compteur journalier T2.
Consommation instantanée	Kilométrage	kmh<->mph	kmh<->mph - référez-vous à la section " Affichage numérique de la vitesse ".
	Aucune information de l'ordinateur de bord.		Cette option éteint l'ensemble des trois écrans de l'ordinateur de bord, ce qui indique également le début/la fin de la boucle.

La combinaison de sections de l'ordinateur de bord sur le combiné d'instruments peut, à tout moment pendant la conduite, être remplacée par une autre option. Procédez comme suit :

- Tournez **la molette** et arrêtez-vous à la section souhaitée.

Initialisation - Compteurs journaliers

Naviguez avec **la molette** jusqu'à la combinaison de sections comprenant le compteur journalier à initialiser :

- Exercez une longue pression sur **RESET** pour initialiser le compteur journalier.

Initialisation - Vitesse/consommation moyenne

1. Sélectionnez la fonction Réinitialiser compteur journalier et validez avec **OK**.
2. Sélectionnez l'une des options suivantes avec **la molette** et validez avec **OK** :

- l/100 km
- km/h
- Initialiser les deux

3. Terminez avec **RESET**.

* Option/accessoire.

[1] Certains moteurs.

3.1.2. Ordinateur de bord - informations complémentaires

L'ordinateur de bord de la voiture peut enregistrer, calculer et afficher des informations. Voici quelques informations complémentaires pour certaines fonctions.

Consommation moyenne

La consommation moyenne de carburant est calculée à partir de la dernière initialisation.

Note

Certaines différences peuvent être notées si un chauffage alimenté au carburant* a été utilisé.

Vitesse moyenne

La vitesse moyenne est calculée sur la distance parcourue depuis la dernière initialisation.

Consommation instantanée

Cette version du manuel est valable au moment de son impression, mais cette validité ne peut être entièrement garantie pour l'avenir. Pour plus d'informations, consultez la première page, qui comporte un avertissement complet.

Les informations concernant la consommation de carburant instantanée sont mises à jour en continu, environ toutes les secondes. À basse vitesse, la consommation est indiquée par unité de temps - à vitesse plus élevée, elle s'affiche selon la distance.

Vous pouvez choisir diverses unités (km/miles) pour l'affichage. Consultez le chapitre "[Modification des unités](#)".

Autonomie - kilométrage d'autonomie carburant



L'ordinateur de bord indique la distance approximative qui peut être parcourue avec ce qu'il reste de carburant dans le réservoir.

Lorsque la section **Autonomie** affiche "----", la distance restante n'est pas garantie.

- Faites le plein de carburant au plus vite.

Le calcul est basé sur la consommation moyenne sur les 30 derniers kilomètres et sur la quantité de carburant restant dans le réservoir.

Kilométrage d'autonomie batterie

Lorsque l'écran affiche "**---- km jusqu'à la fin de la batterie**", la distance restante n'est pas garantie. L'écran indique la distance approximative qui peut être parcourue avec ce qu'il reste d'énergie dans la batterie hybride.

Le calcul est basé sur la consommation moyenne avec une charge normale, une conduite ordinaire et en tenant compte de l'utilisation ou non de la climatisation (AC).

Note

Une différence peut être notée en cas de changement dans la façon de conduire.

Un style de conduite économique offre souvent une meilleure autonomie. Pour plus d'informations sur les effets en matière de consommation d'énergie, référez-vous à [La philosophie de Volvo Car en matière d'environnement](#).

Kilométrage avec propulsion électrique

Pour obtenir le kilométrage le plus long possible avec la propulsion électrique, le conducteur doit également penser à économiser l'électricité. Plus il y a de systèmes consommateurs d'électricité (stéréo, chauffage électrique des vitres/rétroviseur/sièges, air très froid de la climatisation, etc.) allumés, plus l'autonomie sera réduite.

Note

En plus d'une forte consommation d'énergie dans l'habitacle, les accélérations puissantes, les freinages brutaux, les vitesses élevées, les lourdes charges, les températures extérieures basses ainsi que les côtes peuvent possiblement réduire l'autonomie.

Affichage numérique de la vitesse

La vitesse est affichée dans l'unité (km/h / mph) qui n'est pas utilisée dans l'instrument principal. Si les graduations sont en mph par exemple, l'ordinateur de bord affiche la vitesse correspondante en km/h et inversement.

Changer d'unité

Vous pouvez modifier les unités de distance (km/miles) et de vitesse dans le système de menu MY CAR. Référez-vous à [MY CAR](#).

Note

En plus de l'ordinateur de bord, ces unités sont également modifiées sur le système de navigation Volvo*.

* Option/accessoire.

3.1.3. Ordinateur de bord

L'ordinateur de bord de la voiture peut enregistrer, calculer et afficher des informations durant le trajet.

Les commandes et les réglages de l'ordinateur de bord peuvent être directement effectués après l'activation automatique du combiné d'instruments, au moment du déverrouillage. Si aucune des commandes de l'ordinateur de bord n'est activée dans les 30 secondes suivant l'ouverture de la porte conducteur, les instruments s'éteignent. Il est alors nécessaire de mettre le [contact en position II](#) ou de démarrer le moteur pour utiliser l'ordinateur de bord.

 **Note**

Si un message d'avertissement est affiché lorsque l'ordinateur de bord est utilisé, le message doit être d'abord validé avant de pouvoir activer l'ordinateur à nouveau.

- Validez le message en appuyant brièvement sur le bouton OK du levier de clignotant.

Groupes de menu

L'ordinateur de bord est constitué de deux menus différents :

- Fonctions
- Sections sur le combiné d'instruments

Les **fonctions** de l'ordinateur de bord et les diverses **sections** sont organisées selon une boucle (loop).

3.1.4. Ordinateur de bord - statistiques du trajet *

Les informations concernant les trajets effectués comme la consommation moyenne de carburant et la vitesse moyenne sont mémorisées et peuvent être affichée sur l'écran de la console centrale sous forme d'un diagramme à bâtonnets.

Fonction

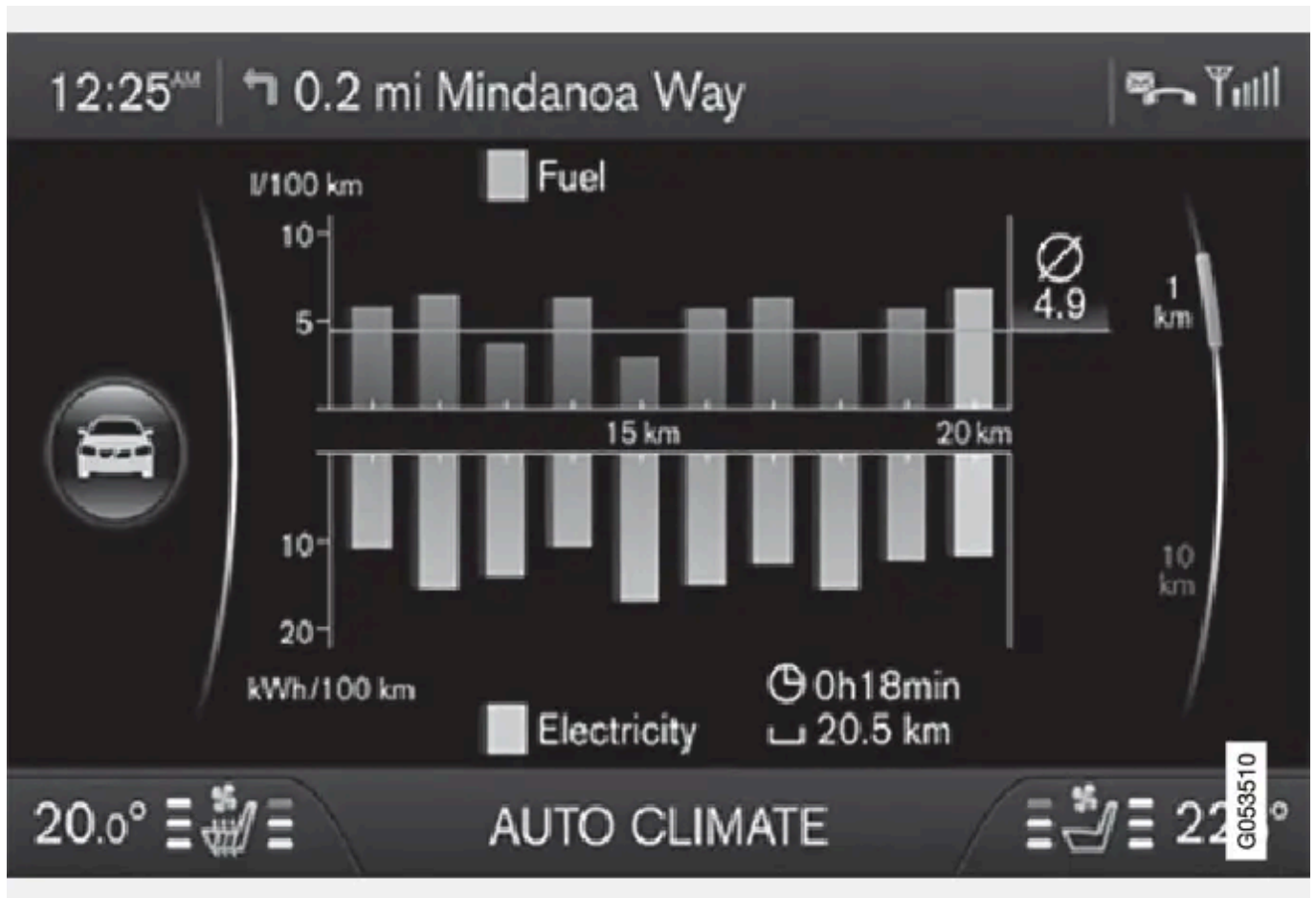

Statistiques de conduite^[1]

La consommation de carburant et la consommation électrique sont affichées dans des graphes séparés. La consommation électrique affichée est la consommation nette, c'est-à-dire l'énergie utilisée moins l'énergie récupérée lors des freinages.

Chaque bâton représente une distance de 1 km ou 10 km en fonction de l'échelle sélectionnée. Le bâton à l'extrême droite représente la valeur de la portion actuelle (de 1 ou 10 km).

La molette TUNE permet de modifier l'échelle, les bâtonnets représentant 1 km ou 10 km ; le marqueur tout à droite monte ou descend, indiquant l'échelle choisie.

Utilisation

Divers paramètres peuvent être sélectionnés dans le système de menu MY CAR, référez-vous à [MY CAR](#) où vous chercherez Stat. parcours.

L'alternative "Rétablir si le moteur était éteint pdt au moins 4 h" cochée permet d'effacer automatiquement toutes les statistiques à la fin du trajet et après 4 heures d'immobilité. Au démarrage suivant du moteur, les statistiques de conduite reprennent à zéro.

- Rétablir si le moteur était éteint pdt au moins 4 h - cochez la case à l'aide de ENTER et sortez du menu à l'aide de EXIT.

Si un nouveau cycle de conduite débute avant que 4 heures se soient écoulées, les statistiques doivent d'abord être effacées manuellement à l'aide de l'alternative "Démarrer nouveau parcours".

- **Démarrer nouveau parcours** - ENTER permet d'effacer toutes les statistiques précédentes, sortez du menu à l'aide de EXIT.

Consultez également [Eco Guide](#).

* Option/accessoire.

^[1] L'illustration est schématique - l'aspect réel peut varier selon le modèle de voiture ou si le logiciel est mis à jour.

3.2. Combiné d'instruments

3.2.1. Vue d'ensemble du menu - combiné d'instruments

Les menus qui apparaissent sur l'écran d'information du combiné d'instruments dépend [de la position de contact](#).

Certaines des options de menu ci-dessous impliquent que la fonction et le matériel soient installés dans votre voiture.

Réglages*

Thèmes

Mode de contraste/Mode de couleur

Statut d'entretien

Messages^[1]

Niveau d'huile^[1]

Préconditionnement

Réinitialiser compteur journalier

* Option/accessoire.

^[1] Le nombre de messages est indiqué entre parenthèses.

3.2.2. Eco guide & Hybrid guide

Eco guide et Hybrid guide sont deux [combinés d'instruments](#) instrument qui aide le conducteur à conduire la voiture en ayant la conduite la plus économe possible.

La voiture mémorise également des données statistiques sur les conduites passées, lesquelles peuvent être visionnées sous forme de diagrammes à bâtonnets, voir .

Eco guide

Cet indicateur informe sur le degré économique de la conduite.

Cette version du manuel est valable au moment de son impression, mais cette validité ne peut être entièrement garantie pour l'avenir. Pour plus d'informations, consultez la première page, qui comporte un avertissement complet.

Pour pouvoir visualiser cette fonction, il faut choisir le thème "Eco", voir [Combiné d'instruments, numérique - vue d'ensemble](#).



- ❶ Valeur instantanée
- ❷ Valeur moyenne

Valeur instantanée

C'est ici que la valeur instantanée apparaît. Plus l'indication est haute sur l'échelle, plus l'effet est positif.

La valeur instantanée est calculée à partir de la vitesse, du régime moteur, de la puissance de sortie du moteur et de l'utilisation des freins de route.

La vitesse optimale (50-80 km/h) et un régime moteur bas sont recommandés. Pendant l'accélération et le freinage, les indicateurs baissent.

Si les valeurs instantanées sont très basses, la zone rouge du compteur (avec léger décalage) s'allume pour indiquer une conduite peu économique. Ce phénomène doit donc être évité.

Valeur moyenne

La valeur moyenne suit lentement la valeur instantanée et indique comment la voiture a été conduite. Plus les indicateurs sont placés haut sur l'échelle, plus la conduite adoptée a été économique.

Hybrid guide

Cet instrument indique le rapport entre la puissance utilisée et la puissance disponible dans le moteur.

Cette version du manuel est valable au moment de son impression, mais cette validité ne peut être entièrement garantie pour l'avenir. Pour plus d'informations, consultez la première page, qui comporte un avertissement complet.

Pour pouvoir visualiser cette fonction, il faut choisir le thème "Hybrid" ou "Performance", référez-vous à [Combiné d'instruments, numérique - vue d'ensemble](#).



- ❶ Puissance prérequis
- ❷ Puissance moteur disponible

La limite de démarrage/arrêt du moteur à combustion se trouve à l'endroit où les deux indicateurs se rencontrent.

Puissance prérequis

Le gros indicateur présente la puissance du moteur requise par le conducteur avec son action sur la pédale d'accélérateur. Plus l'indicateur est placé haut sur l'échelle, plus la quantité de puissance disponible sur le rapport engagé est grande.

Puissance moteur disponible

Le petit indicateur présente la puissance actuellement disponible fournie par le moteur électrique.

Un large espace entre les indicateurs signifie que la réserve de puissance est importante.

3.2.3. Indicateur de température extérieure

L'indicateur de température extérieure apparaît sur le combiné d'instruments.

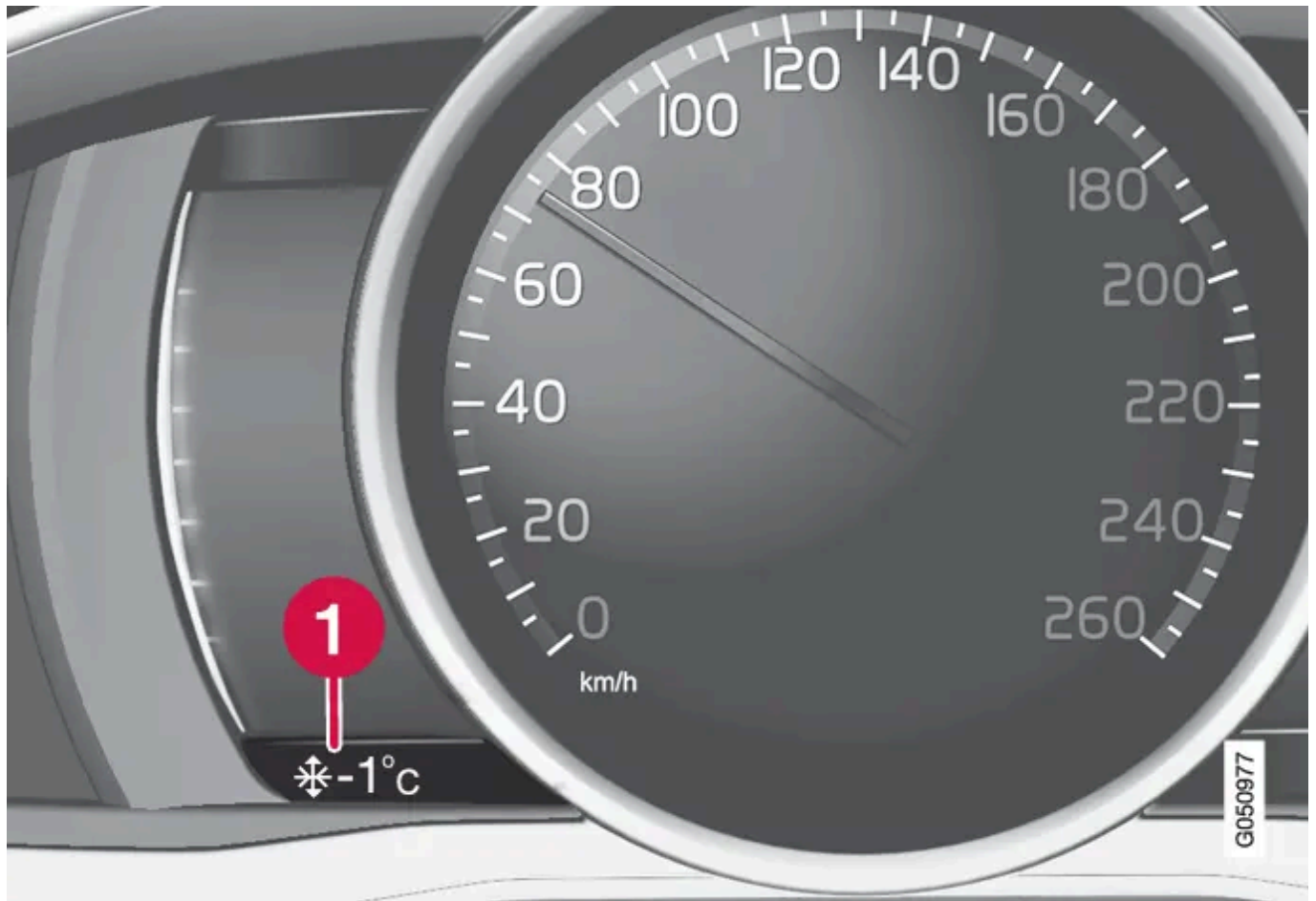

1 Écran de l'indicateur de température extérieure

Lorsque la température se situe entre +2 °C et -5 °C, le symbole représentant un flocon de neige apparaît sur l'écran. Le symbole indique un risque de chaussée glissante. Lorsque la voiture a été à l'arrêt, la jauge de température peut indiquer une valeur trop élevée.

3.2.4. Témoins à l'écran





Différents témoins s'allument sur les écrans de la voiture. Ces témoins sont répartis selon différentes catégories : avertissement, contrôle et information.

Vous pouvez voir ci-dessous les témoins les plus fréquents ainsi que leur signification et un renvoi à la page du manuel à laquelle vous trouverez plus d'informations.













 - Le témoin d'avertissement rouge s'allume en présence d'un problème impliquant la sécurité et/ou les propriétés de conduite de la voiture. Un message explicatif apparaît en même temps sur l'écran d'information du combiné d'instruments.

 - Le symbole d'information s'allume, en association avec un message sur l'écran d'information du combiné d'instruments, lorsqu'une anomalie est apparue dans l'un des systèmes de la voiture. Le témoin d'information peut aussi s'allumer en combinaison avec d'autres témoins.

Témoins d'avertissement sur le combiné d'instruments

























Té- moin	Signification	Référez-vous à
	Frein de stationnement serré	Combiné d'instruments - témoins d'avertissement à bord , Frein de stationnement
	Coussins gonflables - SRS	Sécurité - témoin d'avertissement , Combiné d'instruments - témoins d'avertissement à bord
	Témoin de ceinture de sécurité non bouclée	Généralités sur la ceinture de sécurité , Combiné d'instruments - témoins d'avertissement à bord
	La batterie de démarrage ne charge pas	Combiné d'instruments - témoins d'avertissement à bord
	Panne dans le système de freinage	Combiné d'instruments - témoins d'avertissement à bord , Freins de route
	Avertissement, mode sécurité	Sécurité - témoin d'avertissement , Généralités sur le mode de sécurité , Combiné d'instruments - témoins d'avertissement à bord

Témoins de contrôle sur le combiné d'instruments



Té- moin	Signification	Référez-vous à
	Panne du système ABL *	Combiné d'instruments - témoins de contrôle à bord , Phares Xénon actifs
	Système de dépollution des gaz d'échappement	Combiné d'instruments - témoins de contrôle à bord
	Panne du système ABS	Combiné d'instruments - témoins de contrôle à bord , Freins de route
	Feux antibrouillard arrière allumés	Combiné d'instruments - témoins de contrôle à bord , Feu antibrouillard arrière
	Système de contrôle de la stabilité, ESC (Electronic Stability Control), Stabilisateur de véhicule attelé *	Combiné d'instruments - témoins de contrôle à bord , Système de contrôle électronique de la stabilité (ESC) - symboles et messages , Stabilisateur de véhicule attelé - TSA
	Système de contrôle de la stabilité, mode sport	Combiné d'instruments - témoins de contrôle à bord , Système de contrôle électronique de la stabilité (ESC) - symboles et messages
	Préchauffage moteur (diesel)	Combiné d'instruments - témoins de contrôle à bord
	Niveau bas dans le réservoir de carburant	Combiné d'instruments - témoins de contrôle à bord , Préconditionnement - messages
	Information, lire l'écran	Combiné d'instruments - témoins de contrôle à bord
	Feux de route allumés	Combiné d'instruments - témoins de contrôle à bord , Feux de croisement/de route
	Clignotants gauches	Combiné d'instruments - témoins de contrôle à bord
	Clignotants droits	Combiné d'instruments - témoins de contrôle à bord
	Système de surveillance de la pression des pneus *	Combiné d'instruments - témoins de contrôle à bord , Surveillance de la pression des pneus

Témoins d'informations sur le combiné d'instruments

Té- moin	Signification	Référez-vous à
	Feux de route actifs, AHB (Active High Beam) *	Feux de route automatique
	Capteur de caméra *, Capteur laser *	Feux de route automatique , City Safety™ - témoins et messages , Anticipation de collision - symboles et messages , Driver Alert Control (DAC) - témoins et messages , Avertisseur de sortie de voie (LDW) - symboles et messages
	Régulateur adaptatif de vitesse et de distance *	Régulateur adaptatif de vitesse - symboles et messages
	Régulateur adaptatif de vitesse *, Contrôle de la distance * (Distance Alert)	Régulateur adaptatif de vitesse - régler la distance temporelle , Contrôle de la distance
	Régulateur adaptatif de vitesse et de distance *, distance temporelle	Régulateur de vitesse adaptatif - ACC , Régulateur adaptatif de vitesse - vue d'ensemble

Té- moin	Signification	Référez-vous à
	Régulateur de vitesse *	Régulateur de vitesse
	Radar *	Régulateur adaptatif de vitesse - symboles et messages , Assistance de voie - témoins et messages , Anticipation de collision - symboles et messages
	Freins de route	Freins de route
	Limiteur de vitesse	Limiteur de vitesse
	Frein automatique*, Contrôle de la distance* (Distance Alert), City Safety™, Système d'anticipation de collision*	Assistance de voie - témoins et messages , City Safety™ - témoins et messages , Anticipation de collision - symboles et messages
	Chauffe-moteur et chauffage d'habitacle *	Préconditionnement - messages
	Chauffe-moteur et chauffage d'habitacle* Réparée	Préconditionnement - messages
	Minuterie activée *	Préconditionnement - messages
	Système ABL *	Phares Xénon actifs
	Trappe de réservoir de carburant, côté droit	Trappe de réservoir de carburant - Ouvrir/fermer
	Niveau de batterie bas	Préconditionnement - messages
	Frein de stationnement	Frein de stationnement
	Capteur de pluie *	Essuie-glace et lave-glace
	Système d'Alerte de Vigilance *, Alerte Franchissement de Ligne*	Driver Alert Control (DAC) - témoins et messages , Avertisseur de sortie de voie (LDW) - symboles et messages
	Système d'Alerte de Vigilance *, Alerte Franchissement de Ligne*	Avertisseur de sortie de voie (LDW) - symboles et messages
	Système d'Alerte de Vigilance *, Temps pour arrêt	Driver Alert Control (DAC) - utilisation
	Système d'Alerte de Vigilance *, Temps pour arrêt	Driver Alert Control (DAC) - témoins et messages
	Informations de vitesse enregistrées*	Informations sur la signalisation routière (RSI) - utilisation
	Stationnement intérieur	Préconditionnement - stationnement intérieur
	Stationnement extérieur	Préconditionnement - stationnement extérieur
	Siège chauffant	Préconditionnement - stationnement intérieur , Préconditionnement - stationnement extérieur
	Système d'entraînement	Système d'entraînement - symboles et messages
	Indicateur de rapport	Indicateur de rapport
	Grille de vitesses	Boîte de vitesses automatique - Geartronic
	Mesure du niveau d'huile	Huile moteur - contrôle et remplissage

Témoins d'information sur l'écran de la console de plafonnier













Témoin	Signification	Référez-vous à
	Témoin de ceinture de sécurité non bouclée	Témoin de ceinture de sécurité non bouclée
	Coussin gonflable passager, activé	Coussin gonflable passager - activation/désactivation
	Coussin gonflable passager, désactivé	Coussin gonflable passager - activation/désactivation

* Option/accessoire.

3.2.5. Combiné d'instruments - témoins de contrôle à bord

Les témoins de contrôle indiquent au conducteur qu'une fonction est activée, qu'un système fonctionne ou bien qu'une panne ou un problème se pose.

Témoins de contrôle

Témoin	Signification
	Panne du système ABL
	Système de dépollution des gaz d'échappement
	Panne du système ABS
	Feux antibrouillard arrière allumés
	Système de contrôle de la stabilité, référez-vous à Système de contrôle électronique de la stabilité (ESC) - généralités
	Système de contrôle de la stabilité, mode sport, référez-vous à Système de contrôle électronique de la stabilité (ESC) - utilisation
	Préchauffage moteur
	Niveau bas dans le réservoir de carburant
	Information, lire l'écran
	Feux de route allumés
	Clignotants gauches
	Clignotants droits
	Système de surveillance de la pression des pneus, référez-vous à Surveillance de la pression des pneus.

Panne du système ABL

Le témoin s'allume si un problème est apparu dans la fonction ABL (Active Bending Lights).

Système de dépollution des gaz d'échappement

Si le témoin s'allume après le démarrage du moteur, une panne peut s'être produite dans le système de dépollution des gaz d'échappement. Rendez-vous dans un atelier pour effectuer un contrôle. Volvo recommande de prendre contact avec un atelier Volvo agréé.

Panne du système ABS

Si le témoin s'allume, le système est hors service. Le système ordinaire de la voiture fonctionne toujours, mais sans la fonction ABS.

1. Garez la voiture dans un endroit sûr et coupez le moteur.
2. Redémarrez le moteur.
3. Si le témoin reste allumé, rendez-vous dans un atelier pour faire contrôler le système ABS. Volvo recommande de consulter un atelier Volvo agréé.

Feux antibrouillard arrière allumés

Cette version du manuel est valable au moment de son impression, mais cette validité ne peut être entièrement garantie pour l'avenir. Pour plus d'informations, consultez la première page, qui comporte un avertissement complet.

Ce témoin s'allume lorsque le feu antibrouillard arrière est allumé.

Système de contrôle de la stabilité

Ce témoin clignote pour indiquer que le système de contrôle de la stabilité est en action. Si le témoin est allumé en continu, il y a un problème dans le système.

Système de contrôle de la stabilité, mode sport

Le mode Sport permet d'adopter un style de conduite plus actif. Le système détecte alors si l'utilisation de la pédale d'accélérateur, les mouvements du volant et la prise de virages sont plus actifs qu'en conduite normale et permet alors le dérapage contrôlé du train arrière jusqu'à un certain niveau avant d'intervenir pour stabiliser la voiture. Le témoin est allumé lorsque le mode sport est activé.

Préchauffage moteur

Le témoin s'allume lorsque le préchauffage du moteur est en cours. Le préchauffage est principalement effectué en raison de la température basse.

Niveau bas dans le réservoir de carburant

Lorsque le témoin s'allume, le niveau dans le réservoir de carburant est bas. Faites le plein au plus vite.

Information, lire l'écran

Le témoin d'information s'allume en combinaison avec l'apparition d'un message sur l'écran d'information lorsqu'une anomalie est apparue dans l'un des systèmes de la voiture. Le message est supprimé avec le bouton OK, voir [Menus - combiné d'instruments](#) ou il disparaît automatiquement après un certain temps (suivant la fonction). Le témoin d'information peut aussi s'allumer en combinaison avec d'autres témoins.

Note

Lorsque le message d'entretien apparaît, le témoin et le message peuvent être supprimés avec le bouton OK, ou ils disparaissent automatiquement après un certain temps.

Feux de route allumés

Le témoin est allumé lorsque les feux de route sont allumés ou en cas d'appel de phares.

Clignotants gauche/droit

Les deux témoins de clignotants clignotent lors de l'utilisation des feux de détresse.

Système de surveillance de la pression des pneus

Le symbole s'allume en cas de pression basse des pneus, ou si un défaut se produit dans le système de surveillance de la pression des pneus.

Témoin de rappel – portières non fermées

Si l'une des portes n'est pas correctement fermée, le témoin d'information ou le témoin d'avertissement s'allume et une illustration explicative apparaît sur l'écran d'information. Arrêtez-vous en un lieu sûr et fermez la porte.



Si la voiture roule à une vitesse inférieure à environ 7 km/h, le témoin d'information s'allume.



Si la voiture roule à une vitesse supérieure à environ 7 km/h, le témoin d'information s'allume.

Si le capot moteur^[1] n'est pas correctement fermé, le témoin d'avertissement s'allume et une illustration explicative apparaît sur l'écran d'information. Arrêtez-vous en un lieu sûr et fermez le capot moteur.

Si le hayon n'est pas correctement fermé, le témoin d'information s'allume et une illustration explicative apparaît sur l'écran d'information. Arrêtez-vous en un lieu sûr et fermez le hayon.

* Option/accessoire.

[1] Voitures avec alarme uniquement*.

3.2.6. Menus - combiné d'instruments

Le levier gauche au volant permet de contrôler les [menus](#) qui s'affichent sur l'écran du [combiné d'instruments](#). Les menus qui apparaissent dépendent [de la position de la clé](#).

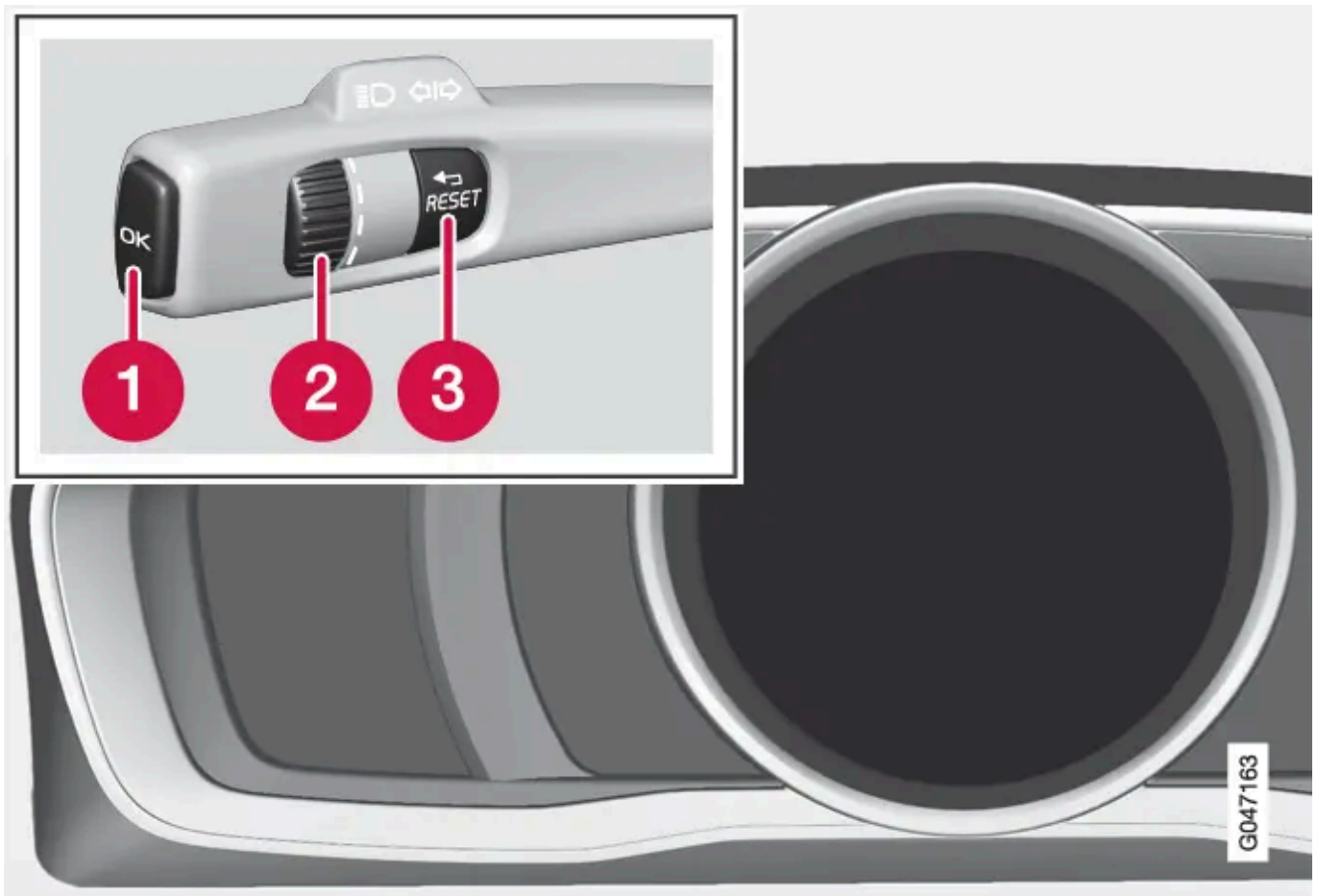

Écran et commande pour la navigation dans les menus.

- 1 OK - permet d'accéder à la liste de messages et de les valider.
- 2 Molette – permet de naviguer dans les options de menu.
- 3 RESET - permet d'initialiser la fonction active. Sert, dans certains cas à sélectionner/activer une fonction, voir les explications sous chaque fonction.

S'il y a un [message](#) il doit être validé avec le bouton OK pour pouvoir afficher les menus.

3.2.7. Montre

La montre de l'écran apparaît sur le combiné d'instruments.



Montre.

- 1 Écran pour l'affichage de l'heure

Régler la montre

La montre est réglée dans le système de menu MY CAR. Référez-vous à [MY CAR](#).

3.2.8. Combiné d'instruments - contrat de licence

Cette version du manuel est valable au moment de son impression, mais cette validité ne peut être entièrement garantie pour l'avenir. Pour plus d'informations, consultez la première page, qui comporte un avertissement complet.

Une licence est un contrat permettant d'exercer une certaine activité ou de bénéficier de certains droits conformément aux conditions énoncées dans le contrat. Le texte qui suit constitue l'accord passé par Volvo avec les fabricants/développeurs. Il est rédigé en anglais.

Combined Instrument Panel Software

Open Source Software Notice

This product uses certain free / open source and other software originating from third parties, that is subject to the GNU Lesser General Public License version 2 (LGPLv2), The FreeType Project License ("FreeType License") and other different and/or additional copy right licenses, disclaimers and notices. The links to access the exact terms of LGPLv2, and the other open source software licenses, disclaimers, acknowledgements and notices are provided to you below. Please refer to the exact terms of the relevant License, regarding your rights under said licenses. Volvo Car Corporation (VCC) offers to provide the source code of said free/open source software to you for a charge covering the cost of performing such distribution, such as the cost of media, shipping and handling, upon written request. Please contact your nearest Volvo Dealer.

The offer is valid for a period of at least three (3) years from the date of the distribution of this product by VCC / or for as long as VCC offers spare parts or customer support.

Portions of this product uses software copyrighted © 2007 The FreeType Project (www.freetype.org). All rights reserved.

Portions of this product uses software with Copyright © 1994–2013 Lua.org, PUC-Rio (<http://www.lua.org/>)



This product includes software under following licenses:

LGPL v2.1: <http://www.gnu.org/licenses/old-licenses/lgpl-2.1.html>

- GNU FriBidi
- DevIL

The FreeType Project License: <http://git.savannah.gnu.org/cgit/freetype/freetype2.git/tree/docs/FTL.TXT>

- FreeType 2

MIT License: <http://opensource.org/licenses/mit-license.html>

- Lua

3.2.9. Combiné d'instruments, numérique - vue d'ensemble

L'écran d'information du combiné d'instruments présente des informations sur certaines fonctions du véhicule ainsi que des messages.



Les instruments affichent les informations en fonction des choix effectués, référez-vous à [Menus - combiné d'instruments](#).

- ❶ Jauge de batterie hybride
- ❷ Niveau de charge actuel
- ❸ Mode de conduite actif
- ❹ Le témoin s'allume lorsque le moteur à combustion est en marche.
- ❺ Hybrid guide (Driver Support Power Meter). Indique la puissance de traction (entraînement avant) actuellement demandée et la puissance du moteur électrique disponible, c'est-à-dire la limite de démarrage/arrêt du moteur à combustion. Pour plus de précisions, [Eco guide & Hybrid guide](#).

Recyclage de l'énergie



1 Lorsque le moteur électrique génère une charge de la batterie hybride, des bulles s'affichent sur l'indicateur, référez-vous à [Freins de route](#).

Écran d'information



Écran d'information.

L'écran d'information du combiné d'instruments affiche des informations concernant certaines fonctions de la voiture comme le régulateur de vitesse ou l'ordinateur de bord et les messages. Les informations sont affichées avec des symboles et un message. Une description plus détaillée est disponible dans les sections des fonctions qui utilisent l'écran.

Indicateurs et témoins



Pour le combiné d'instruments, il est possible de sélectionner parmi différents thèmes. Les thèmes proposés sont "Hybrid", "Elegance", "Eco" et "Performance".

Il n'est possible de choisir un thème que lorsque le moteur est en marche.

Pour sélectionner un thème, appuyez sur le bouton OK du levier gauche au volant et sélectionnez l'option de menu **Thèmes** en tournant la molette du levier. Appuyez sur le bouton OK. Tournez la molette pour choisir le thème et validez en appuyant sur le bouton OK.

L'apparence de l'écran de la console centrale est adaptée au choix du thème du combiné d'instruments de certains modèles.

Le levier au volant gauche permet aussi de régler le contraste et les couleurs des instruments.

Pour plus de précisions concernant la navigation dans les menus, référez-vous à [Menus - combiné d'instruments](#).

Le choix du thème et le réglage du contraste et des couleurs peuvent être mémorisés dans les télécommandes de la voiture*. Référez-vous à [Télécommande - personnalisation](#).

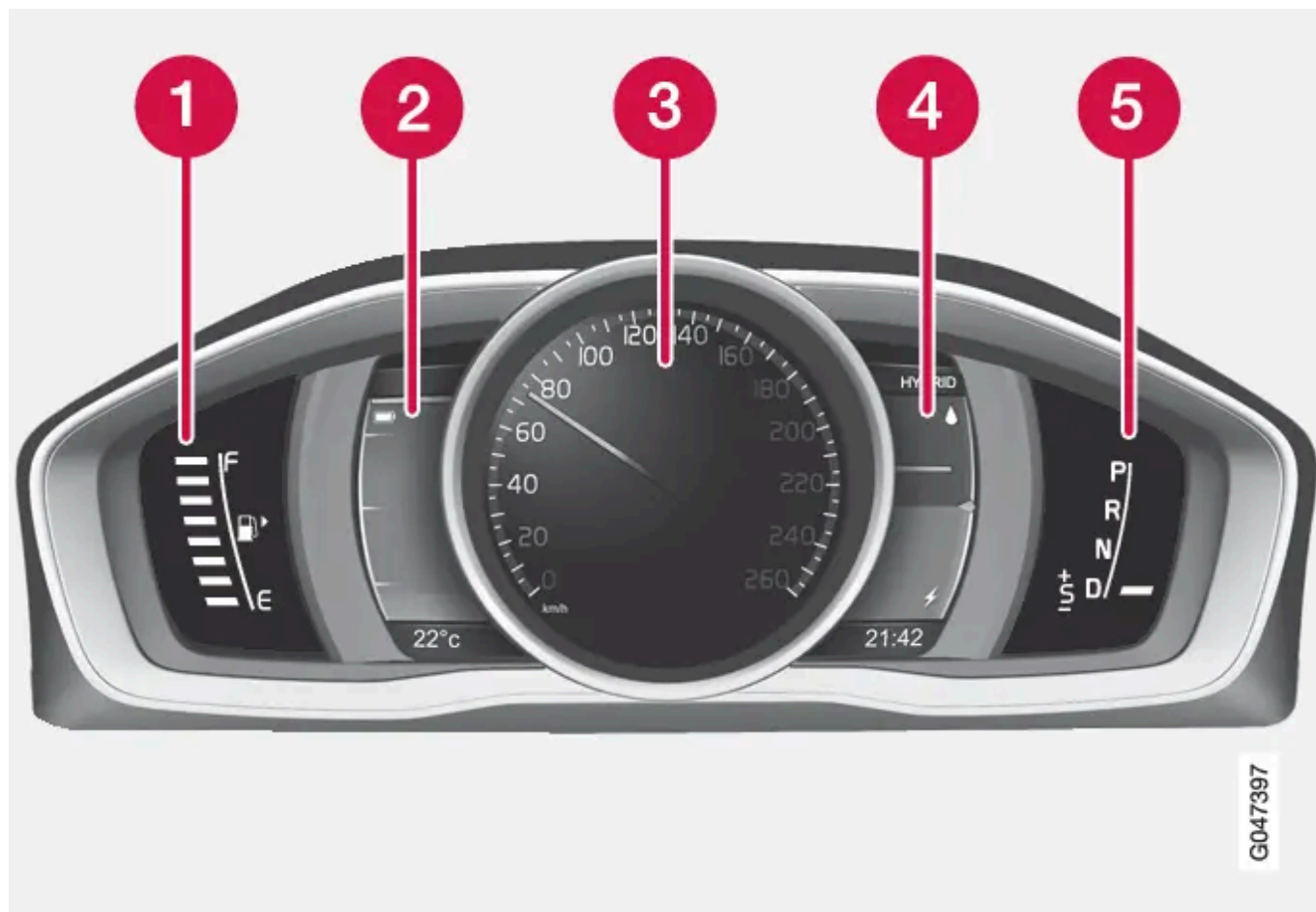

Indicateurs et témoins, thème "Hybrid".

- ❶ Jauge de carburant. Lorsque l'indicateur n'est plus qu'un repère blanc^[1], le témoin de contrôle jaune s'allume pour indiquer un niveau bas dans le réservoir. Reportez-vous aussi [Ordinateur de bord - informations complémentaires](#) et [Ravitaillement en carburant](#).
- ❷ Jauge de batterie hybride
- ❸ Compteur de vitesse
- ❹ Hybrid guide. Voir aussi [Eco guide & Hybrid guide](#).

5 Indicateur de rapport. Voir aussi [Boîte de vitesses automatique - Geartronic](#).

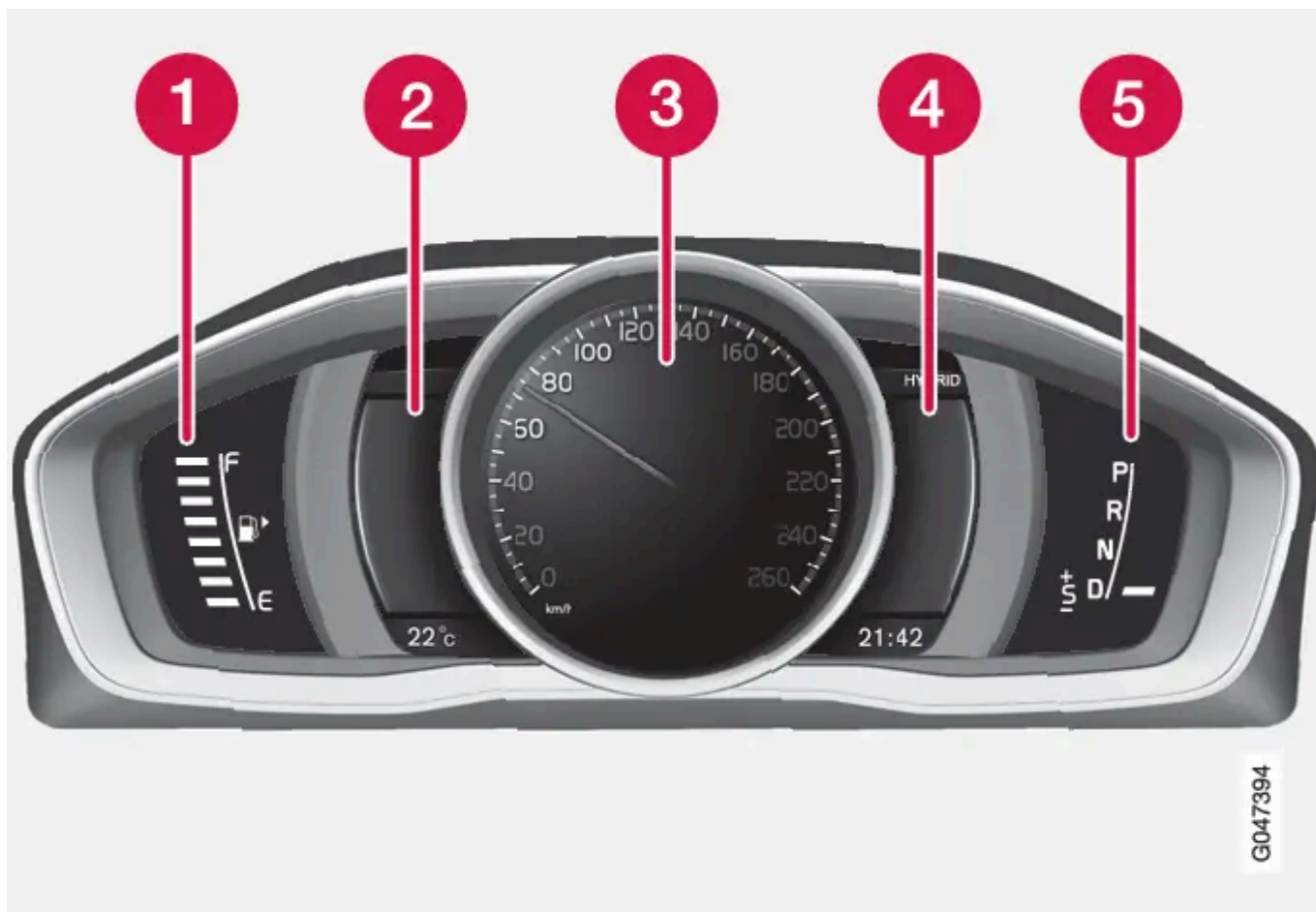

Indicateurs et témoins, thème "Elegance".

- 1 Jauge de carburant. Lorsque l'indicateur n'est plus qu'un repère blanc^[1], le témoin de contrôle jaune s'allume pour indiquer un niveau bas dans le réservoir. Reportez-vous aussi [Ordinateur de bord - informations complémentaires](#) et [Ravitaillement en carburant](#).
- 2 Sans fonction
- 3 Compteur de vitesse
- 4 Sans fonction

5 Indicateur de rapport. Voir aussi [Boîte de vitesses automatique - Geartronic](#).

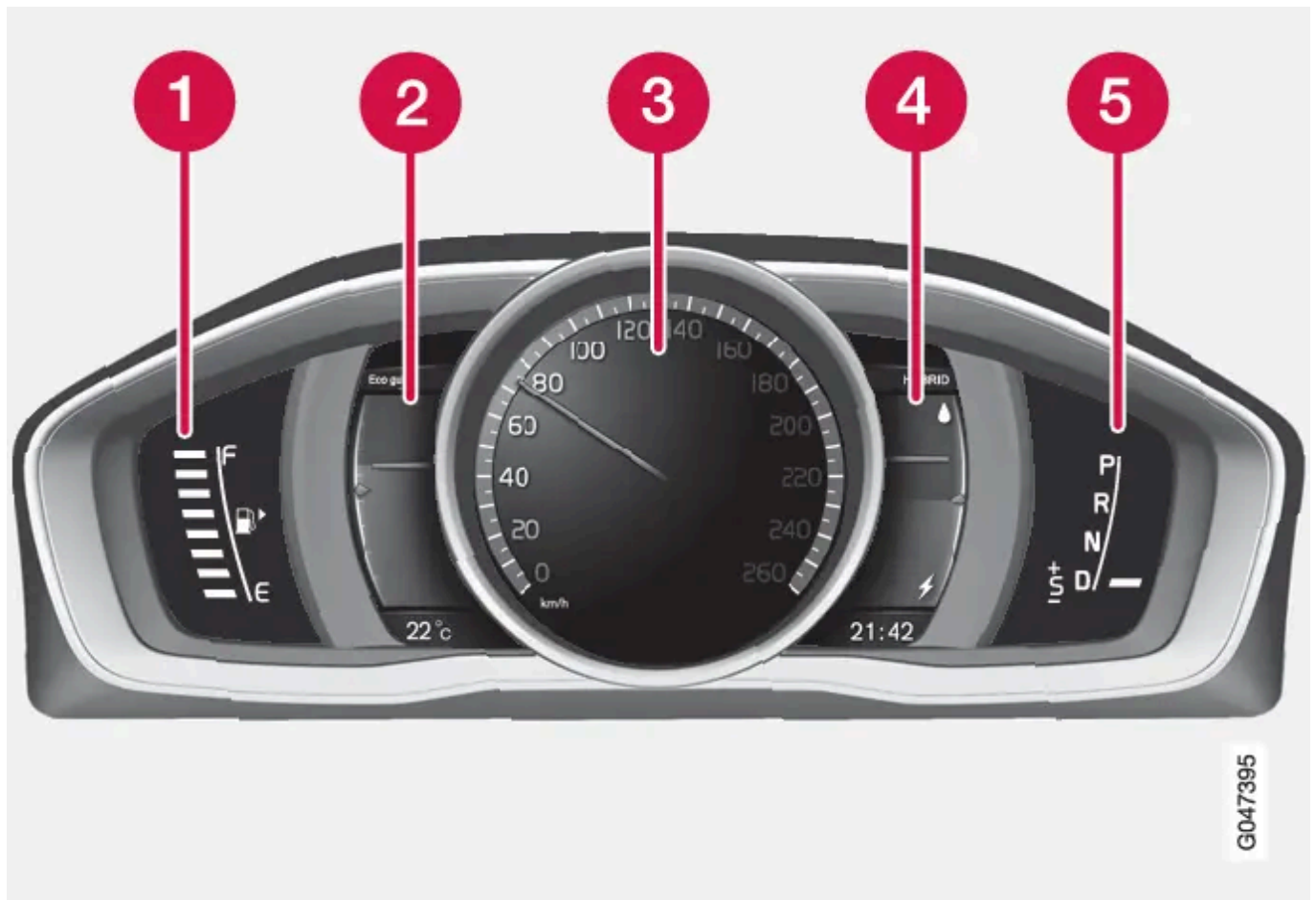

Indicateurs et témoins, thème "Eco".

- 1 Jauge de carburant. Lorsque l'indicateur n'est plus qu'un repère blanc^[1], le témoin de contrôle jaune s'allume pour indiquer un niveau bas dans le réservoir. Reportez-vous aussi [Ordinateur de bord - informations complémentaires](#) et [Ravitaillement en carburant](#).
- 2 Eco guide. Voir aussi [Eco guide & Hybrid guide](#).
- 3 Compteur de vitesse
- 4 Hybrid guide. Voir aussi [Eco guide & Hybrid guide](#).

5 Indicateur de rapport. Voir aussi [Boîte de vitesses automatique - Geartronic](#).

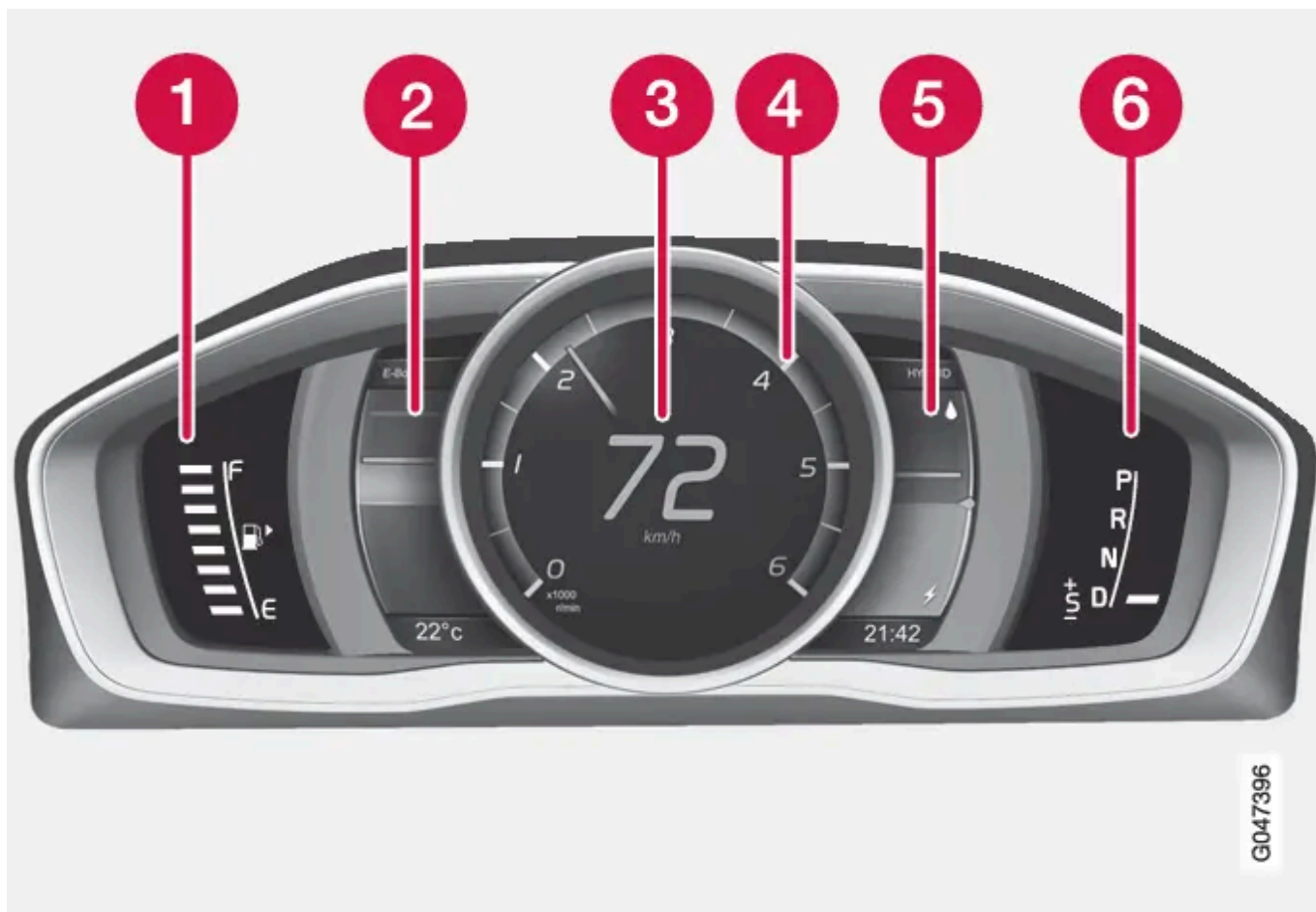

Indicateurs et témoins, thème "Performance".

- 1 Jauge de carburant. Lorsque l'indicateur n'est plus qu'un repère blanc^[1], le témoin de contrôle jaune s'allume pour indiquer un niveau bas dans le réservoir. Reportez-vous aussi [Ordinateur de bord - informations complémentaires](#) et [Ravitaillement en carburant](#).
- 2 Jauge E-boost. Illustre l'utilisation du moteur électrique, l'assistance qu'il apporte au moteur à combustion et le frein moteur^[2] avec le moteur électrique.
- 3 Compteur de vitesse
- 4 Compte-tours. Le compte-tours indique le régime moteur en milliers de tours/minute.
- 5 Hybrid guide. Voir aussi [Eco guide & Hybrid guide](#).
- 6 Indicateur de rapport. Voir aussi [Boîte de vitesses automatique - Geartronic](#).

Témoins de contrôle et d'avertissement

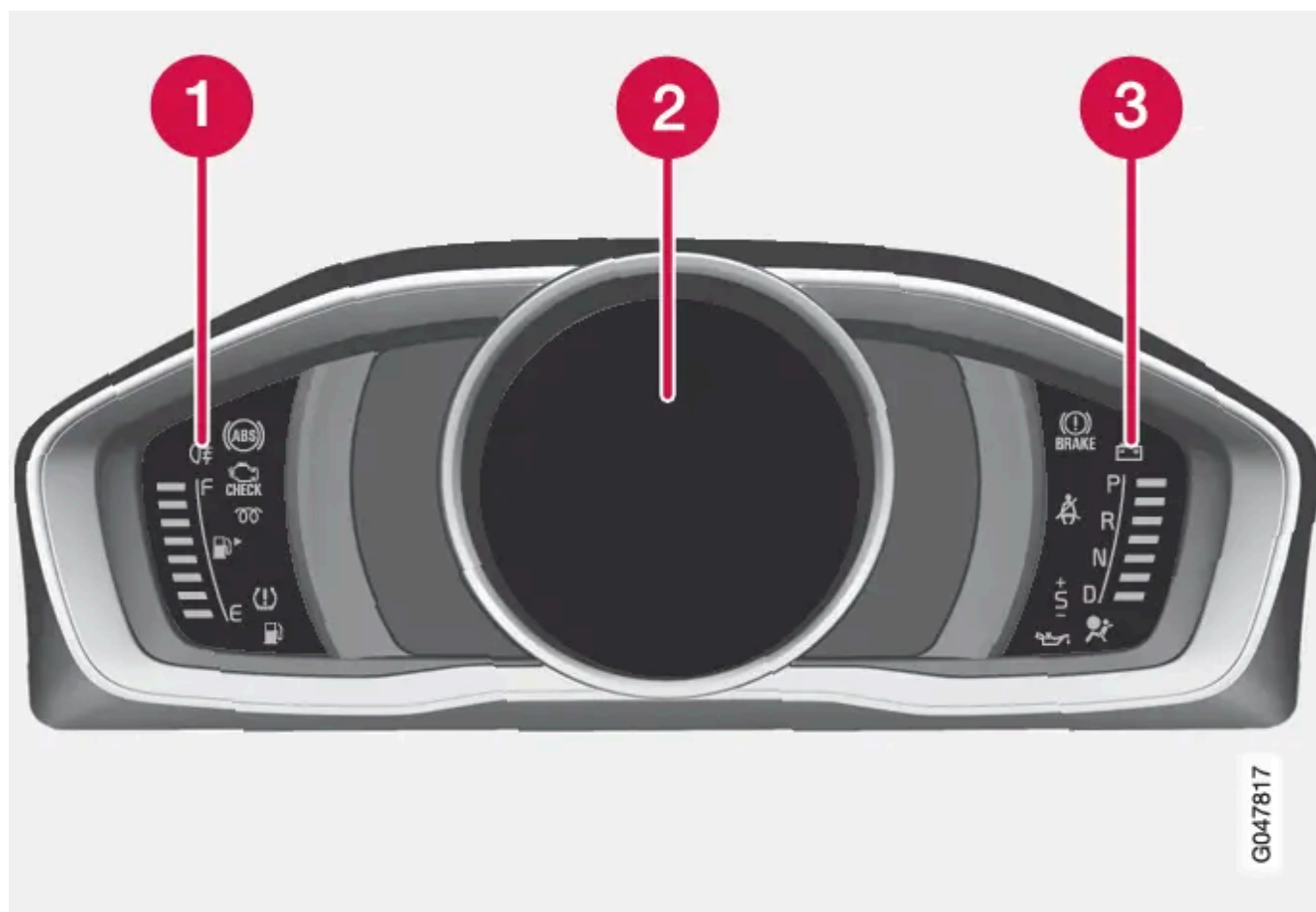

Témoins de contrôle et d'avertissement.

- ❶ Témoins de contrôle
- ❷ Témoins de contrôle et d'avertissement
- ❸ Témoins d'avertissement

Contrôle du fonctionnement

Tous les témoins de contrôle et d'avertissement, à l'exception de ceux situés au centre de l'écran d'information, s'allument lorsque le contact est en position II ou au démarrage du moteur. Une fois le moteur démarré, tous les témoins doivent s'éteindre, à l'exception du témoin de frein de stationnement qui ne s'éteint que lorsque le frein est desserré.

Si le moteur ne démarre pas ou si le contrôle de fonctionnement est effectué en position de contact II, tous les témoins s'éteignent après quelques secondes à l'exception du témoin de panne du système de dépollution des gaz d'échappement.





* Option/accessoire.

- [1] Lorsque le message **Autonomie du rés. de carburant**: indique ---- sur l'écran, le repère passe au rouge.
- [2] Lorsque le moteur électrique est utilisé comme frein moteur, la batterie hybride se charge, référez-vous à [Freins de route](#).

3.2.10. Combiné d'instruments - témoins d'avertissement à bord

Les témoins de contrôle indiquent au conducteur qu'une fonction importante est activée, ou bien qu'une panne ou qu'un problème grave s'est produit.

Témoins d'avertissement

Témoin	Signification
	Frein de stationnement serré
	Coussins gonflables - SRS
	Témoin de ceinture de sécurité non bouclée
	La batterie de démarrage ne charge pas
	Panne dans le système de freinage
	Avertissement

Frein de stationnement serré

Ce témoin reste allumé lorsque le frein de stationnement est serré. Le témoin clignote pendant le serrage puis il reste allumé.

Si le témoin clignote en d'autres circonstances, cela signifie qu'un problème est apparu: Consultez le message sur l'écran d'information.

Pour plus d'informations, voir [Frein de stationnement](#).

Coussins gonflables - SRS

Si le témoin reste allumé ou s'allume en cours de conduite, cela signifie qu'une anomalie a été détectée dans le système de verrouillage de ceinture de sécurité, SRS, SIPS ou IC. Rendez-vous immédiatement dans un atelier pour une vérification. Volvo recommande de prendre contact avec un atelier Volvo agréé.

Témoin de ceinture de sécurité non bouclée

Le témoin clignote tant que le conducteur et le passager avant n'ont pas bouclé leur ceinture de sécurité ou si un passager arrière a enlevé sa ceinture.

La batterie de démarrage ne charge pas

Le témoin s'allume en cours de conduite si une anomalie est apparue dans le système électrique. Consultez un atelier. Volvo recommande de prendre contact avec un atelier Volvo agréé.

Panne dans le système de freinage

Si le témoin s'allume, cela peut signifier que le niveau de liquide de frein est trop bas. Garez la voiture dans un lieu sûr et vérifiez le niveau du réservoir de liquide de frein, voir [Liquide de frein et d'embrayage - niveau](#).

Si les témoins des FREINS et ABS s'allument en même temps, une défaillance a pu se produire dans le dispositif de répartition de la puissance de freinage.

1. Garez la voiture dans un endroit sûr et coupez le moteur.
2. Redémarrez le moteur.
 - Si les deux témoins s'éteignent, vous pouvez continuer votre route.
 - Si les témoins restent allumés, vérifiez le niveau du réservoir de liquide de frein, voir [Liquide de frein et d'embrayage - niveau](#). Si le niveau de liquide de frein est normal et que les témoins sont toujours allumés, roulez avec prudence jusqu'à un atelier pour faire vérifier le système de freinage. Volvo recommande de prendre contact avec un atelier Volvo agréé.

 **Attention**

Si le niveau du réservoir de liquide de frein est en dessous du repère MIN, la voiture ne doit pas être conduite avant d'avoir fait l'appoint en liquide de frein.

La perte de liquide de frein doit être contrôlée par un atelier. Volvo recommande de prendre contact avec un atelier Volvo agréé.

 **Attention**

Si les témoins d'avertissement des freins et du système ABS s'allument simultanément, cela signifie le train arrière du véhicule risque de déraiper en cas de freinage brusque.

Avertissement

Le triangle d'avertissement rouge est allumé lorsqu'une panne qui peut influencer la sécurité et/ou le comportement routier de la voiture a été détectée. Un message explicatif apparaît en même temps dans l'affichage d'informations. Le témoin reste allumé tant que la panne perdure mais on peut faire disparaître le texte avec le OK-bouton, voir [Menus - combiné d'instruments](#). Le témoin d'avertissement peut aussi s'allumer en combinaison avec d'autres témoins.

Mesure :

1. Arrêtez-vous en un lieu sûr. Ne reprenez pas la route.
2. Lisez les informations affichées à l'écran. Effectuez la mesure en suivant le message à l'écran. Supprimez le message avec le bouton OK.

Témoin de rappel – portières non fermées

Si l'une des portes n'est pas correctement fermée, le témoin d'information ou le témoin d'avertissement s'allume et une illustration explicative apparaît sur l'écran d'information. Arrêtez-vous en un lieu sûr et fermez la porte.



Si la voiture roule à une vitesse inférieure à environ 7 km/h, le témoin d'information s'allume.



Si la voiture roule à une vitesse supérieure à environ 7 km/h, le témoin d'information s'allume.

Si le capot moteur^[1] n'est pas correctement fermé, le témoin d'avertissement s'allume et une illustration explicative apparaît sur l'écran d'information. Arrêtez-vous en un lieu sûr et fermez le capot moteur.

Si le hayon n'est pas correctement fermé, le témoin d'information s'allume et une illustration explicative apparaît sur l'écran d'information. Arrêtez-vous en un lieu sûr et fermez le hayon.

* Option/accessoire.

[1] Voitures avec alarme uniquement*.

3.2.11. Compteur journalier

L'écran du compteur journalier apparaît sur le combiné d'instruments.



Compteur journalier.

1 Affichage du compteur journalier

Les deux compteurs journaliers T1 et T2 servent à mesurer des distances courtes. La distance est affichée sur l'écran.

Tournez la molette du levier gauche au volant pour afficher le compteur souhaité.

Une longue pression (jusqu'à modification) sur le bouton RESET du levier au volant gauche réinitialise le compteur journalier. Pour plus d'informations, voir [Ordinateur de bord - informations complémentaires](#).

Cette version du manuel est valable au moment de son impression, mais cette validité ne peut être entièrement garantie pour l'avenir. Pour plus d'informations, consultez la première page, qui comporte un avertissement complet.

3.2.12. Combiné d'instruments

L'écran d'information du combiné d'instruments présente des informations sur certaines fonctions du véhicule ainsi que des messages.

- [Combiné d'instruments, numérique - vue d'ensemble](#)
- [Combiné d'instruments - témoins de contrôle à bord](#)
- [Combiné d'instruments - témoins d'avertissement à bord](#)

3.3. My Car

3.3.1. MY CAR

MY CAR est un menu qui permet de gérer un grand nombre des fonctions de la voiture comme City Safety™, le verrouillage et l'alarme, la commande automatique de vitesse du ventilateur, le réglage de la montre, etc.

Certaines fonctions sont standard, d'autres sont des options. L'offre dépend aussi du marché.

Utilisation

La navigation dans les menus s'effectue avec les boutons de la console centrale ou les commandes droites du volant*.

Fonctions EXIT

Selon la fonction indiquée par le marqueur et le niveau de menu ouvert lorsque vous appuyez brièvement sur EXIT, vous exécuterez l'une des actions suivantes :

- rejeter un appel téléphonique
- interrompre la fonction active
- supprimer des caractères saisis
- annuler la dernière sélection
- remonter dans le menu.

Une longue pression sur EXIT permet d'afficher une vue normale pour MY CAR ou, si vous êtes sur la vue normale, au niveau supérieur du menu (vue source principale).

* Option/accessoire.

3.3.2. MY CAR - Paramètres du véhicule

L'option Paramètres du véhicule dans le menu MY CAR traite de nombreuses fonctions du véhicule, par exemple la mémoire de clés et les paramètres de verrouillage des portes.

Paramètres du véhicule	Lire
Mémoire Clés Activé Désactivé	
Paramètres de verrouillage	
Verrouillage automatique portes Activé Désactivé	
Déverrouillage des portes Toutes les portes Porte cond., puis toutes	
Déverr. entrée sans clé Déverrouill. toutes portes Porte quelconque Portes du même côté Les deux portes avant	
Confirmation sonore Activé Désactivé	
Confirmation lumineuse du verrouillage de porte Activé Désactivé	
Témoin déverrouillage portes Activé Désactivé	
Protection réduite	
Activer la protection réduite Activé Désactivé	
Demander en descendant Activé Désactivé	
Paramètres rétroviseurs extérieurs	
Repli rétroviseurs au verrouillage Activé Désactivé	
Incl. rétro gauche marche arrière Activé Désactivé	
Incl. rétro droit marche arrière Activé Désactivé	
Paramètres d'éclairage	

Durée écl. d'approche Désactivé 30 sec. 60 sec. 90 sec.	
Durée éclair. d'accomp. Désactivé 30 sec. 60 sec. 90 sec.	
Indicateur de direction triple Activé Désactivé	
Feux de circulation diurne Activé Désactivé	
Circulation à gauche temporaire Activé Désactivé ou Circulation à droite temporaire Activé Désactivé	
Feux directionnels actifs Activé Désactivé	
Feux auxiliaires Activé Désactivé	
Feux de route actifs Activé Désactivé	
Pression des pneus	
Étal. pression des pneus	
Surveillance pneus Activé Désactivé	
Niveau force de direction Bas Moyen Haut	
Vitesse affichée sur infodivertis. Activé Désactivé	
Rétablir les paramètres voiture Tous les menus de Paramètres du véhicule ont un réglage usine d'origine.	

3.3.3. MY CAR - Paramètres vocaux

L'option Paramètres vocaux du menu MY CAR permet de gérer les fonctions telles que les instructions vocales et la liste de commandes vocales.

Paramètres de commande vocale	Lire
Didacticiel vocal	Fonctions d'aide pour la commande vocale
Liste des commandes vocales Commandes globales Commandes de navigation Commandes radio Commandes médias Commandes de téléphone Commandes de navigation Uniquement si le système de navigation de Volvo* est installé.	Commande vocale - raccourcis
Paramètres utilisateur Par défaut Utilisateur appris	Commande vocale - réglages
Adaptation du locuteur	Fonctions d'aide pour la commande vocale
Vitesse de lecture Rapide Moyen Lent	Commande vocale - réglages

* Option/accessoire.

3.3.4. MY CAR - chemins de recherche

MY CAR est un menu qui vous permet de gérer de nombreuses fonctions de la voiture comme la montre, les rétroviseurs extérieurs et le verrouillage.

Le niveau du menu actuel est affiché en haut de l'écran de la console centrale. Les chemins de recherche des fonctions de menu sont indiqués sous la forme suivante :

Paramètres → **Paramètres du véhicule** → **Paramètres de verrouillage** → **Déverrouillage des portes** → **Porte cond., puis toutes.**

Voici un exemple montrant comment vous pouvez trouver une fonction et l'ajuster avec les commandes du volant :

1. Appuyez sur le bouton MY CAR de la console centrale.
2. Appuyez sur la molette.
3. Naviguez jusqu'au menu souhaité, par exemple **Paramètres** avec la molette et **appuyez** sur cette dernière - un sous-menu s'ouvrira.
4. Naviguez jusqu'au menu souhaité, par exemple **Paramètres du véhicule** et appuyez sur la molette - un sous-menu s'ouvrira.
5. Naviguez jusqu'à **Paramètres de verrouillage** et appuyez sur la molette - un sous-menu s'ouvrira.

Cette version du manuel est valable au moment de son impression, mais cette validité ne peut être entièrement garantie pour l'avenir. Pour plus d'informations, consultez la première page, qui comporte un avertissement complet.

6. Naviguez jusqu'à **Déverrouillage des portes** et appuyez sur la molette - un menu déroulant avec options sélectionnables s'ouvrira.
7. Naviguez parmi les options **Toutes les portes** et **Porte cond.**, puis **toutes** avec la molette et appuyez sur celle-ci pour sélectionner.
8. Terminez la programmation en sortant des menus grâce à de courtes pressions sur EXIT ou avec une seule longue pression.

La procédure est exactement la même avec les [commandes de la console centrale](#): OK/MENU, EXIT et la molette **TUNE**.

3.3.5. MY CAR - Paramètres pour Internet

L'option Paramètres pour Internet dans le menu MY CAR permet de gérer certaines fonctions comme Bluetooth® et Wi-Fi.

Paramètres internet	Lire
Connexion via Modem de la voiture Bluetooth Wi-Fi Néant	Voiture connectée à Internet , Modem de la voiture , Enregistrement de Bluetooth® -l'unité et Voiture connectée à Internet
Modem voiture Utilisation des données Opérateur réseau Roaming de données Bloquer carte SIM Modifier code PIN de la carte SIM Nom de point d'accès	Modem de la voiture
Bluetooth	Enregistrement de Bluetooth® -l'unité
Wi-Fi	Voiture connectée à Internet
Point d'accès Wi-Fi véhicule	Modem de la voiture
Point d'accès Wi-Fi véhicule Activé Désactivé	
Nom	
Mot de passe	

3.3.6. MY CAR - Informations

L'option Informations du menu MY CAR permet de gérer les fonctions comme le Nombre de clés et le Numéro VIN.

Information	Lire
-------------	------

Nombre de clés	
Numéro VIN	

3.3.7. MY CAR - Systèmes d'assistance au conducteur

L'option Systèmes d'assistance au conducteur dans le menu MY CAR traite les fonctions telles que le Système d'anticipation de collision et l'Assistance de sortie de voie.

Système d'aide à la conduite	Lire
Avertissement de collision	
Avertissement de collision Activé Désactivé	
Distance d'avertissement Court Normal Longue	
Son d'avertissement Activé Désactivé	
Info signalisation routière	
Info signalisation routière Activé Désactivé	
Alerte de vitesse Activé Désactivé	
ESC OFF Activé Désactivé	
City Safety Activé Désactivé	
BLIS Activé Désactivé	
Alerte de distance Activé Désactivé	
Driver Alert Activé Désactivé	

3.3.8. MY CAR - Options de menu

MY CAR est un menu à partir duquel plusieurs fonctions de la voiture peuvent être gérées, comme le réglage de la montre, des rétroviseurs extérieurs et du verrouillage du véhicule par exemple.



Exemple de vue normale pour MY CAR.

Appuyez sur MY CAR sur la console centrale pour afficher la vue normale de MY CAR. La vue normale affiche le statut de certains systèmes d'assistance à la conduite dans la partie supérieure de l'écran et le statut de la fonction Start/Stop* dans la partie inférieure de celui-ci.

Une pression sur OK/MENU permet d'ouvrir le menu My Car où vous trouverez les options suivantes :

- [Ma S60](#)^[1]
- Stat. parcours
- [Drive-E](#)^[2]/[Hybride](#)^[3]
- Pression des pneus
- Paramètres
- Entretien & réparation
- Manuel de conduite et d'entretien

[Ma S60](#)^[1]

My CarMa S60^[1]

Le système d'assistance au conducteur est affiché à l'écran - le conducteur a le choix d'activer ou de désactiver les fonctions.

Statistiques de conduite

My Car → Stat. parcours

L'écran affiche un historique de la consommation moyenne d'électricité^[3] et de carburant sous la forme d'un graphique.

Drive-E^[2]

My Car → Drive-E

Vous y trouverez une description détaillée du concept Drive-E de Volvo. Choisissez parmi les thèmes suivants :

- **Start/Stop**

Vous trouverez ici des informations concernant la fonction Start/Stop.

- **Conseils de conduite écologique**

Voici quelques conseils, astuces et explications concernant la conduite économique.

Hybride^[3]

My Car → Hybride

Voici quelques informations concernant le système d'entraînement de la voiture. Choisissez parmi les thèmes suivants :

- **Flux de puissance**

L'écran indique quel moteur entraîne la voiture et le circuit de la force motrice.

- **Modes de conduite**

Explication des différents modes de conduite de la voiture.

- **Conseils de conduite écologique**

Voici quelques conseils, astuces et explications concernant la conduite économique.

Pression de gonflage

My Car → Pression des pneus

L'écran affiche les informations concernant le système de surveillance de la pression de gonflage. C'est ici que le système peut être activé ou désactivé.

Configuration

Cette version du manuel est valable au moment de son impression, mais cette validité ne peut être entièrement garantie pour l'avenir. Pour plus d'informations, consultez la première page, qui comporte un avertissement complet.

My Car → Paramètres

La structure des menus est la suivante :

Niveau de menu 1
Niveau de menu 2 Niveau de menu 3 Niveau de menu 4

Ici, vous voyez les 4 premiers niveaux de menu sous **Paramètres**. Certaines fonctions sont standard, d'autres sont des options. L'offre dépend aussi du marché.

Pour choisir si une fonction doit être activée/**Activé** ou désactivée/**Désactivé**, une case apparaît :

Activé : case cochée.

Désactivé : case vide.

- Sélectionnez **Activé/Désactivé** avec **OK** puis quittez le menu avec **EXIT**.

Menus sous paramètres

- **Paramètres du véhicule**, référez-vous à [MY CAR - Paramètres du véhicule](#)
- **Système d'aide à la conduite**, référez-vous à [MY CAR - Systèmes d'assistance au conducteur](#)
- **Options du système**, référez-vous à [MY CAR - Paramètres système](#)
- **Paramètres de commande vocale**, référez-vous à [MY CAR - Paramètres vocaux](#)
- **Paramètres de climatisation**, référez-vous à [MY CAR - Paramètres de climatisation](#)
- **Paramètres internet**, référez-vous à [MY CAR - Paramètres pour Internet](#)
- **Volvo On Call**, référez-vous à [Options de menu avec Volvo On Call](#).
- **Options touche FAV** - permet d'associer une fonction fréquemment utilisée de MY CAR au bouton FAV, référez-vous à [Favoris](#).
- **Information**, référez-vous à [MY CAR - Informations](#)
- **Rétablir les paramètres d'usine** - permet d'initialiser toutes les données utilisateur et tous les paramètres de l'ensemble des menus à la configuration usine.

Entretien et réparation

My Car → Entretien & réparation

Vous trouverez ici les informations concernant l'atelier et l'entretien pour la voiture ainsi que des renseignements sur les rendez-vous pris pour l'entretien.

Manuel de conduite et d'entretien

My Car → Manuel de conduite et d'entretien

L'écran affiche le [manuel de conduite et d'entretien numérique](#).

* Option/accessoire.

[1] Fonction du modèle de la voiture.

[2] Concerne les V40, V40 Cross Country, S60, S60L, V60, V60 Cross Country, XC60, S80 et V70/XC70.

[3] Concerne les V60 Plug-in Hybrid et S60L Twin Engine.

3.3.9. MY CAR - Paramètres système

L'option Paramètres système dans le menu MY CAR permet d'effectuer certains réglages tels que l'heure ou la langue.

Options du système	Lire
Paramètres horaires Ici, vous pouvez régler la montre du combiné d'instruments.	
Horloge 24 heures Activé Désactivé	
Heure d'été Auto Activé Désactivé	
Heure automatique Activé Désactivé	
Position	
Langue Permet de choisir la langue des textes apparaissant sur l'écran et sur le combiné d'instruments.	
Langue : combiné d'instruments Permet de choisir la langue des textes apparaissant sur le combiné d'instruments.	
Unités de dist. et de carb. MPG(US) MPG(UK) km/l l/100km	
Unité de température Celsius Fahrenheit Permet de sélectionner l'unité pour l'affichage de la température extérieure et des réglages de la climatisation.	
Economiseur d'écran Activé Désactivé Le contenu de l'écran disparaît après un instant d'inactivité et est remplacé par un écran vide si cette option est sélectionnée. Le contenu de l'écran réapparaît si l'un des boutons ou des commandes de l'écran est actionné.	
Afficher le texte d'aide Activé Désactivé Un texte explicatif sur le contenu actuel de l'écran apparaît si cette option est sélectionnée.	
Rétablir les options du système Tous les menus de Options du système ont un réglage usine d'origine.	

Cette version du manuel est valable au moment de son impression, mais cette validité ne peut être entièrement garantie pour l'avenir. Pour plus d'informations, consultez la première page, qui comporte un avertissement complet.

3.3.10. MY CAR - Paramètres de climatisation

L'option Paramètres de climatisation du menu MY CAR permet d'effectuer certains réglages tels que les réglages du ventilateur et de la recirculation.

Paramètres de climatisation	Lire
Soufflante automatique Normal Haut Bas	
Minuterie de recirculation d'air Activé Désactivé	
Dégivreur arrière automatique Activé Désactivé	
Système de qualité d'air intérieur Activé Désactivé	
Réinit. paramètres de climatisation Tous les menus de Paramètres de climatisation ont un réglage usine d'origine.	

3.4. Commandes - feux/éclairage

3.4.1. Éclairage de ville

Lorsque le bouton du commutateur d'éclairage est en position **AUTO** et que le système électrique est en position de contact II ou que le moteur tourne, l'éclairage de ville s'allume automatiquement pendant la conduite en journée.

Éclairage de ville pendant la journée DRL



Bouton du commutateur d'éclairage en position AUTO.

Lorsque le bouton du commutateur d'éclairage est en position **AUTO**, l'éclairage de ville (Daytime Running Lights - DRL) s'allume automatiquement pendant la conduite en journée. Un capteur de luminosité placé sur le tableau de bord permet d'alterner entre l'éclairage de ville et les feux de croisement à la tombée de la nuit ou lorsque la luminosité est trop faible. Le passage aux feux de croisement s'effectue également si les essuie-glaces ou le feu antibrouillard arrière sont activés.

Attention

Ce système constitue une aide à l'économie d'énergie. Il ne peut pas déterminer dans toutes les situations si la luminosité est trop faible ou non, pas exemple en cas de brouillard ou de pluie.

Le conducteur a toujours la responsabilité du déplacement de son véhicule : éclairage correct et suffisant et selon le code de la route en vigueur.

3.4.2. Feux de position/de stationnement

Les feux de position/de stationnement s'allument avec le commutateur d'éclairage.



Bouton du commutateur d'éclairage en position de feux de position/de stationnement.

Mettez la commande en position  (l'éclairage de plaque minéralogique s'allume simultanément).

Si le contact est en position II ou si le moteur est en marche, l'éclairage de ville s'allume à la place des feux de position/stationnement avant.

Lorsqu'il fait sombre et que le hayon est ouvert, les feux de stationnement/position arrière s'allument pour attirer l'attention des usagers se trouvant derrière. Cette fonction est active quelle que soit la position du bouton ou du contact.

3.4.3. Feux de route automatique *

La fonction feux de route automatiques existe en version marche/arrêt ou adaptative selon la variante des phares. La fonction détecte les phares du trafic croisé ou les feux arrière des véhicules le précédant, et passent de la position feu de route à feu de croisement. Les feux de route automatiques en version adaptative n'évitent l'éblouissement que sur la partie du faisceau directement orientée vers le véhicule. Les feux repassent en feu de route dès que les phares alentour disparaissent.

Feux de route automatique - AHB

Les feux de route automatiques (Active High Beam - AHB) permettent, grâce à un capteur de caméra situé sur le bord supérieur du pare-brise, de détecter les phares des véhicules que vous croisez et les feux arrière des véhicules qui vous précèdent pour

Cette version du manuel est valable au moment de son impression, mais cette validité ne peut être entièrement garantie pour l'avenir. Pour plus d'informations, consultez la première page, qui comporte un avertissement complet.

passer en feux de croisement. La fonction peut également prendre en compte l'éclairage public.

Voiture avec phares halogène

Lorsque le capteur de caméra ne détecte plus les feux d'autres véhicules, les feux de route sont de nouveau allumés.

Voiture avec phares xénon actifs

Avec les feux de route automatiques en version marche/arrêt, les feux de route s'allument à nouveau lorsque le capteur de caméra ne détecte plus les feux d'autres véhicules.

Avec les feux de route automatiques en version adaptative, le faisceau lumineux est maintenu, la différence de la fonction anti-éblouissement ordinaire, en feux de route sur les côtés du véhicule que vous croisez ou qui vous précède. Seule la zone du faisceau lumineux directement orientée vers le véhicule est réduite pour éviter l'éblouissement.

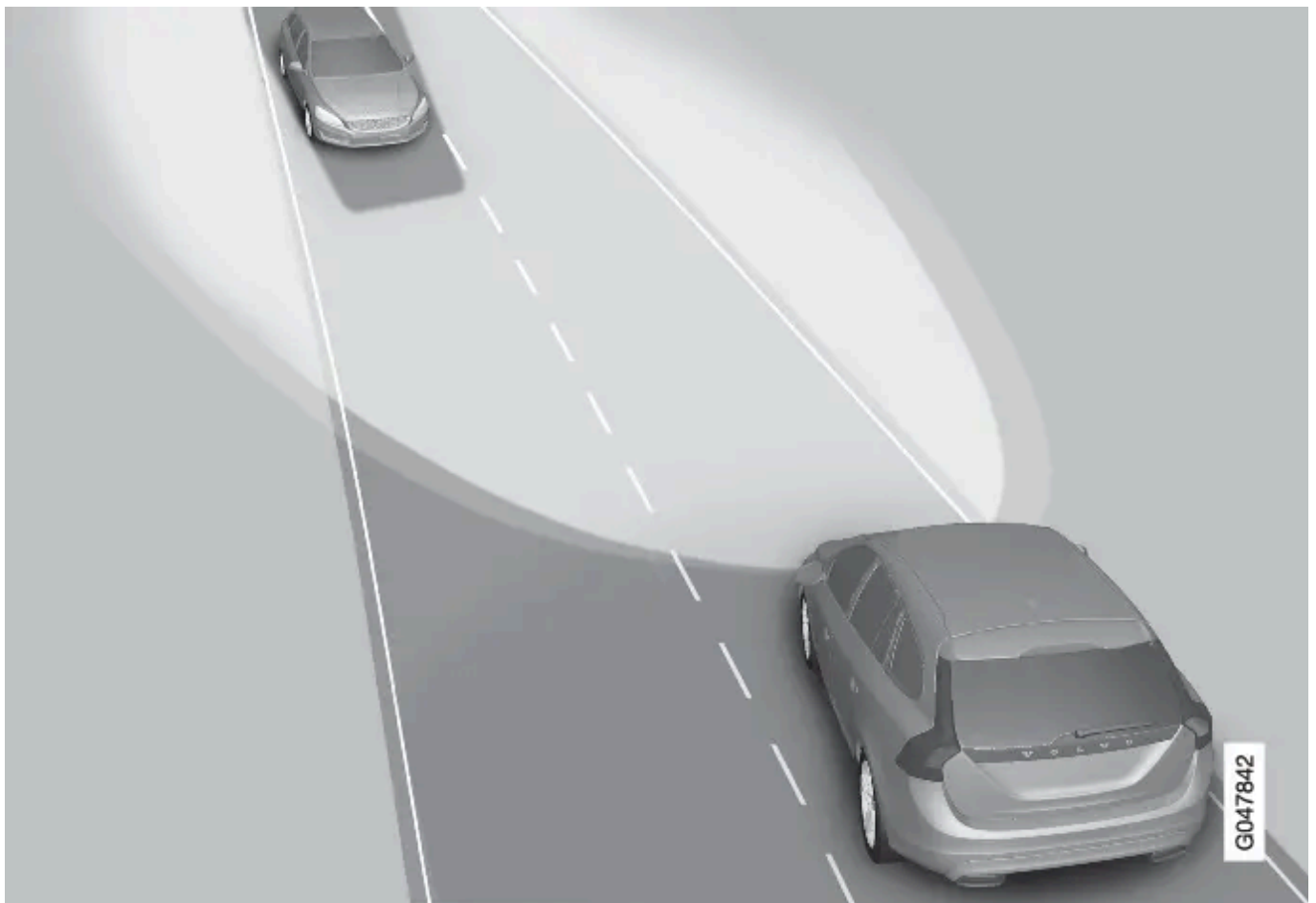

Fonction adaptative : Feux de croisement en direction du véhicule que vous croisez mais les feux de route restent allumés de chaque côté du véhicule.

Lorsque le capteur de caméra ne détecte plus les feux d'autres véhicules, les feux de route sont de nouveau totalement allumés.

Activation/désactivation

AHB peut être activé lorsque la molette du commutateur d'éclairage est en position **AUTO** (à condition que la fonction n'ait pas été désactivée dans le système de menu MY CAR, voir [MY CAR](#)).



Levier au volant et commutateur d'éclairage en position **AUTO**.

La fonction peut être activée lorsque vous conduisez dans l'obscurité et si la voiture roule à au moins 20 km/h.

Activez/désactivez AHB en tirant le levier gauche en butée vers le volant et en le relâchant. Si les feux de route sont allumés lors de la désactivation, les feux de croisement seront automatiquement allumés.

Lorsque la fonction AHB est activée, le témoin  s'allume en blanc sur l'écran d'information du combiné d'instruments.

Lorsque les feux de route sont allumés, le témoin bleu est allumé. Avec des phares xénon actifs, il s'allume également si les feux de route sont partiellement réduits, c'est-à-dire lorsque le faisceau est légèrement plus puissant que les feux de croisement.

Actionnement manuel



Note

Retirez la glace, la neige, la buée et la saleté de la zone devant le capteur de la caméra sur le pare-brise.

Ne collez rien et ne montez aucun élément sur le pare-brise, devant le capteur de la caméra, cela réduirait ou annulerait le fonctionnement des systèmes dépendant de la caméra.

Si le message **Feux de route allumés Temporairement indisponible Changer manuellement** apparaît sur l'écran du combiné d'instruments, le passage entre les feux de route et les feux de croisement doit être exécuté manuellement. Le bouton du com-

Cette version du manuel est valable au moment de son impression, mais cette validité ne peut être entièrement garantie pour l'avenir. Pour plus d'informations, consultez la première page, qui comporte un avertissement complet.

mutateur d'éclairage peut toutefois être maintenu en position **AUTO**. Ceci est également le cas si le message **Capteurs de pare-brise bloqués Voir manuel** et le symbole  apparaissent. Le symbole  s'éteint lorsque ces messages apparaissent.

AHB peut être momentanément indisponible, par ex. dans des conditions de brouillard épais ou de forte pluie. Lorsque AHB est de nouveau disponible, ou les capteurs de pare-brise ne sont plus bloqués, le message s'éteint et le symbole  s'allume.

Attention

AHB est une fonction qui, dans des conditions favorables, aide à utiliser le meilleur éclairage possible.

Il en est de la responsabilité du conducteur de commuter manuellement entre les feux de route et les feux de croisement lorsque les situations de la circulation ou les conditions météorologiques l'exigent.

Important

Exemples de situations où la commutation manuelle entre les feux de route et les feux de croisement peut s'avérer nécessaire :

- En cas de forte pluie ou de brouillard épais
- En cas de pluies verglaçantes
- En cas de brouillard de neige ou de neige fondante
- Lorsque l'éclairage de la lune est fort
- En cas de conduite dans des villes/villages mal éclairés
- Lorsque l'éclairage des véhicules venant en sens inverse est faible
- S'il y a des piétons sur ou à côté de la route
- S'il y a un des objets très réfléchissants, comme des panneaux de signalisation, à proximité de la route
- Lorsque l'éclairage des véhicules venant en sens inverse est masqué, par exemple par des glissières de sécurité
- Lorsqu'il y a des véhicules sur des routes annexes
- En haut et en bas des pentes
- Dans les virages serrés.

Pour plus de précisions concernant les limites du capteur de caméra, voir [Système d'anticipation de collision - limites du détecteur de caméra](#).

* Option/accessoire.

3.4.4. Détection de tunnel*

La détection de tunnel commute les phares d'éclairage de ville à feux de croisement lorsque la voiture roule dans un tunnel. Une vingtaine de secondes après la sortie du tunnel, les feux repassent en éclairage de ville.

La fonction détection de tunnel équipe les voitures avec capteur de pluie*. Le capteur détecte l'entrée dans un tunnel et allume les feux de croisement à la place de l'éclairage de ville. Une vingtaine de secondes après la sortie du tunnel, les feux repassent en éclairage de ville. Si la voiture entre à nouveau dans un tunnel avant ce délai, les feux de croisement restent allumés. On évite de cette façon les changements successifs rapides d'éclairage.

Veuillez noter que le bouton du commutateur d'éclairage doit être en position **AUTO** pour que la détection de tunnel fonctionne.

* Option/accessoire.

3.4.5. Feux Stop

Le feu stop s'allume automatiquement en cas de freinage.

Les feux stop s'allument lorsque la pédale de frein est enfoncée. Ils s'allument également lorsque le système d'assistance au conducteur [Régulateur adaptatif de vitesse](#), [City Safety](#) ou [Anticipation de collision](#) ralentit la voiture.

3.4.6. Phares - adaptation du faisceau d'éclairage

Si la voiture est équipée de phares xénon actifs et de la fonction Feux de route automatiques, le faisceau d'éclairage doit être réglé pour la circulation à droite ou à gauche.

Phares Xénon actifs *

Pour les voitures sans Feux de route automatiques*, aucune modification du faisceau d'éclairage n'est nécessaire. Le faisceau lumineux est modulé de manière à ne pas éblouir les usagers venant en sens inverse.

Pour les voitures avec Feux de route automatiques, une adaptation du faisceau d'éclairage est nécessaire. La voiture doit être immobile et le moteur doit être en marche lorsque le faisceau est modifié entre circulation à gauche et à droite.

Le faisceau d'éclairage peut être modifié dans le système de menu MY CAR. Référez-vous à [MY CAR](#).

Phares halogène

Aucune modification du faisceau d'éclairage n'est nécessaire. Le faisceau lumineux est modulé de manière à ne pas éblouir les usagers venant en sens inverse.

* Option/accessoire.

3.4.7. Feux de croisement/de route

Lorsque le bouton du commutateur d'éclairage est en position **AUTO** et que le système électrique est en position de contact II ou que le moteur tourne, les feux de croisement s'allument automatiquement si les conditions lumineuses sont mauvaises.

Avec le bouton du commutateur d'éclairage en position **☰D**, les feux de croisement sont allumés lorsque le moteur tourne ou lorsque le contact est en position II.

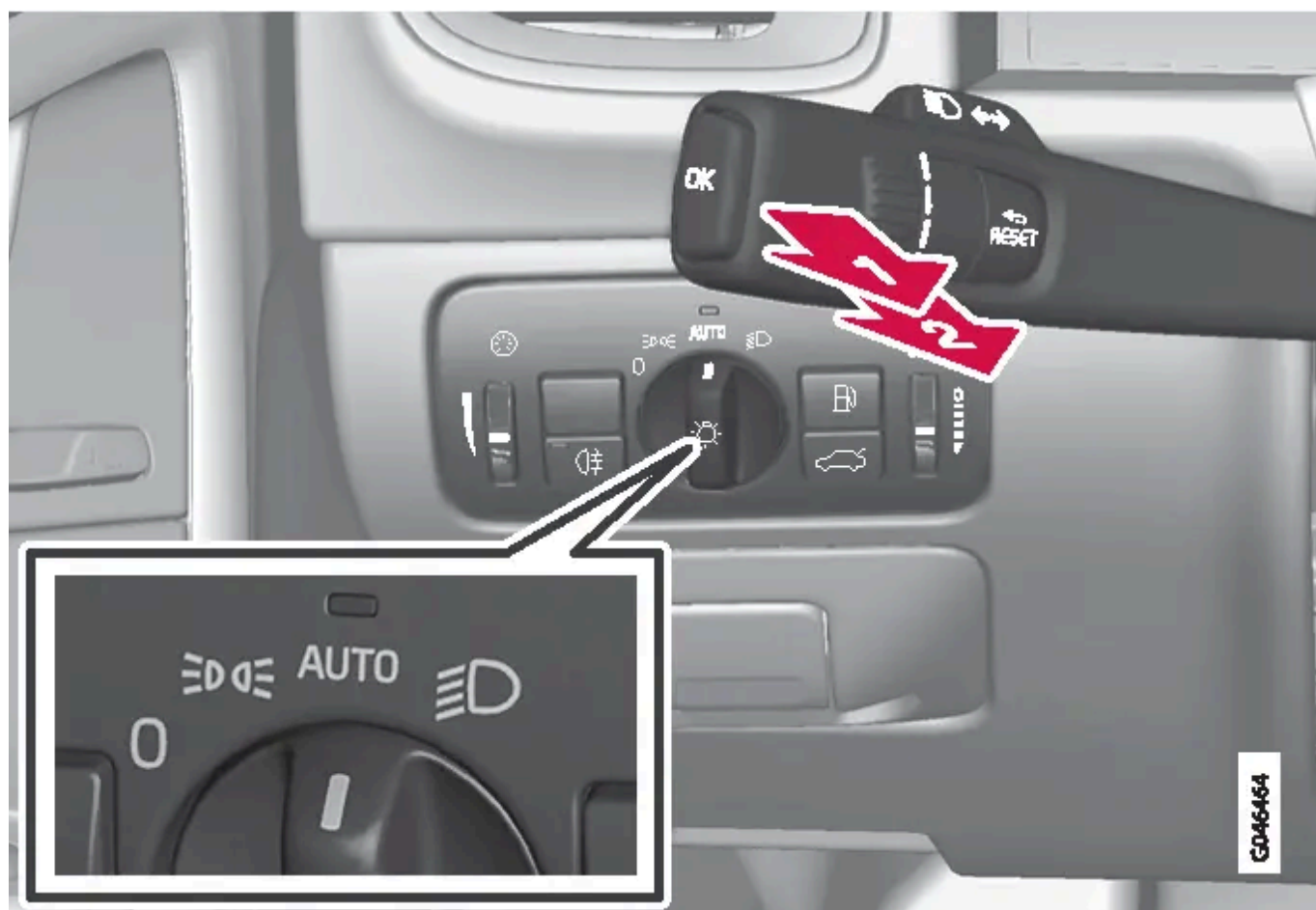

Levier au volant et bouton du commutateur d'éclairage.

☑️ Position d'appels de phares

☑️ Position de feux de route

Feux de croisement

Avec le bouton en position **AUTO**, les feux de croisement s'allument automatiquement à la tombée de la nuit ou lorsque la luminosité est trop faible. Les feux de croisement s'allument aussi automatiquement lorsque les essuie-glaces ou le feu anti-brouillard arrière sont activés.

Avec le bouton en position **☰D**, les feux de croisement sont allumés lorsque le moteur tourne ou lorsque le contact est en position II.

Appel de phares

Tirez légèrement le levier vers le volant jusqu'en position d'appels de phares. Les feux de route s'allument jusqu'à ce que vous relâchiez le levier.

Feux de route

Cette version du manuel est valable au moment de son impression, mais cette validité ne peut être entièrement garantie pour l'avenir. Pour plus d'informations, consultez la première page, qui comporte un avertissement complet.

Les feux de route peuvent être allumés lorsque le bouton est en position **AUTO** ^[1] ou . Allumez/éteignez les feux de route en tirant le levier en butée vers le volant et en le relâchant. Les feux de route peuvent aussi être éteints avec une brève pression du levier vers le volant.

Lorsque les feux de route sont allumés, le témoin  s'allume sur le combiné d'instruments.

Éclairage supplémentaire *

Si la voiture est équipée de feux supplémentaires, le conducteur peut, dans le menu MY CAR, choisir de le désactiver ou de les allumer/éteindre en même temps que les feux de route ^[2], référez-vous à [MY CAR](#).

^[1] Lorsque les feux de croisement sont allumés.

* Option/accessoire.

^[2] Les feux supplémentaires doivent être connectés au système électrique par un atelier. Volvo recommande de contacter un atelier Volvo agréé.

3.4.8. Durée lumière approche

L'éclairage de sécurité comprend les feux de stationnement, les éclairages des rétroviseurs externes, les éclairages de plaques d'immatriculation, le plafonnier ainsi que l'éclairage d'embarquement.

L'éclairage de sécurité s'allume avec la télécommande, voir [Télécommande - fonctions](#), et il sert à allumer l'éclairage de la voiture à distance.

Lorsque la fonction est activée avec la télécommande, les feux de stationnement, les ampoules des rétroviseurs extérieurs, l'éclairage de plaque minéralogique, les plafonniers et l'éclairage d'embarquement s'allument.

La durée d'activation de l'éclairage de sécurité peut être déterminée dans le système de menu MY CAR. Référez-vous à [MY CAR](#).

3.4.9. Feu antibrouillard arrière

Comme la visibilité est réduite à cause du brouillard, les feux antibrouillard peuvent être utilisés pour informer les autres automobilistes bien en avance qu'un véhicule se trouve devant.

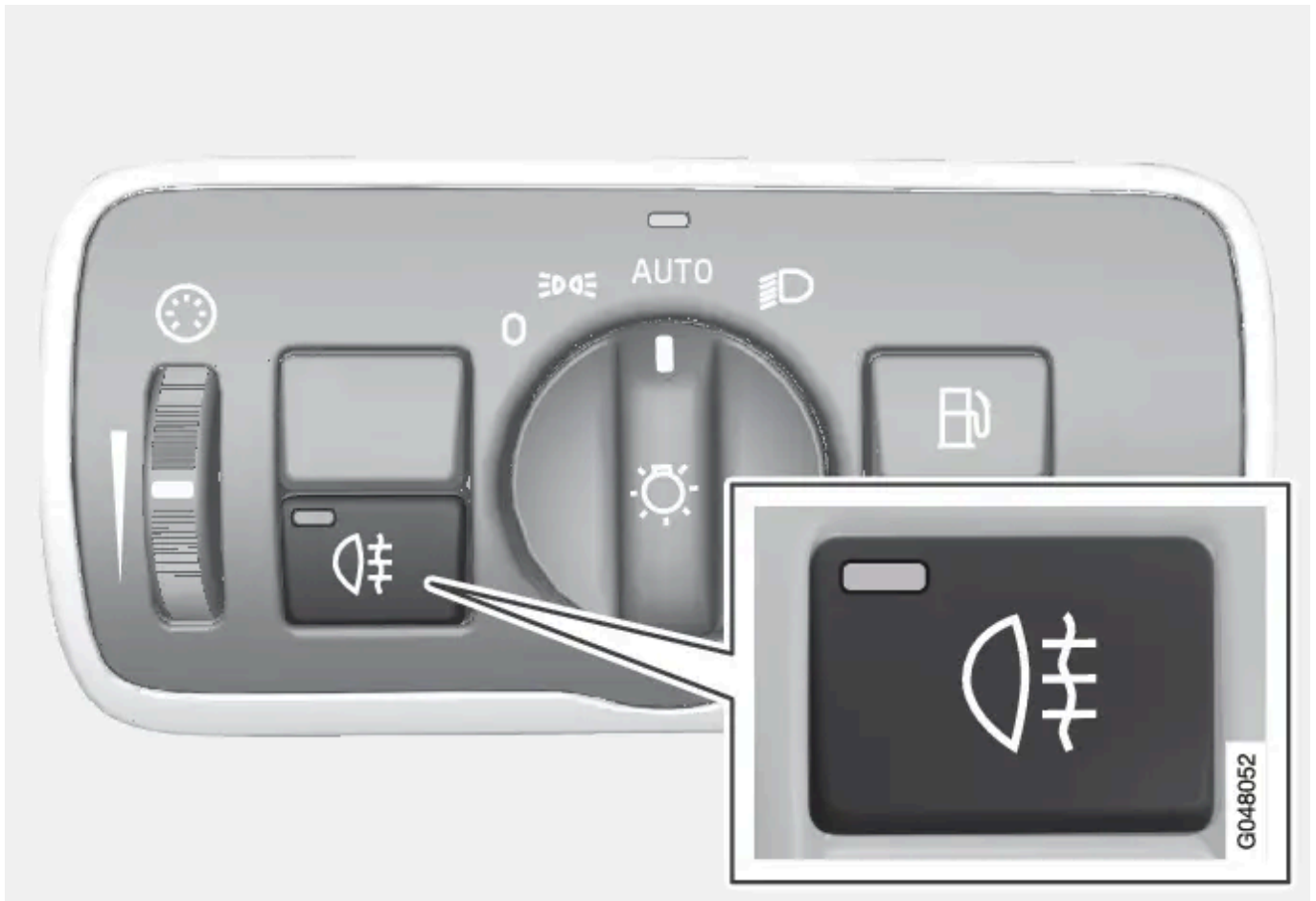

Bouton pour le feu antibrouillard arrière.

Le feu antibrouillard arrière ne peut être allumé qu'en position de contact II ou lorsque le moteur est en marche et avec le bouton du commutateur d'éclairage en position **AUTO** ou **D**.

Appuyez sur le bouton pour les allumer/éteindre. Le témoin de feu antibrouillard arrière **(☁)** s'allume sur le combiné d'instruments et le témoin du bouton brille lorsque le feu antibrouillard arrière est allumé.

Les feux antibrouillard s'éteignent automatiquement à l'arrêt du moteur ou lorsque le bouton du commutateur d'éclairage est mis en position **0** ou **☁**.

i Note

La législation concernant l'utilisation des feux antibrouillard varie entre les pays.

3.4.10. Feux de détresse

Les feux de détresse avertissent les autres automobilistes que toutes les ampoules de clignotants fonctionnent en même temps lorsque cette fonction est activée.

Lorsque les feux de détresse sont activés, les deux symboles les représentant clignotent sur le combiné d'instruments.



Bouton des feux de détresse.

Appuyez sur le bouton pour activer les feux de détresse. Les deux témoins de clignotants sur le combiné d'instruments clignotent lors de l'utilisation des feux de détresse.

Les feux de détresse sont automatiquement activés lorsque la voiture freine au point que les feux stop d'urgence sont activés et si la vitesse est inférieure à 10 km/h. Ils restent activés tant que la voiture est à l'arrêt puis ils sont désactivés lorsque vous repartez ou en appuyant sur le bouton.

3.4.11. Éclairage d'habitacle

L'éclairage d'habitacle est activé / désactivé au moyen des boutons de réglage situés au-dessus des sièges avant et arrière.



Commandes au plafond pour les liseuses avant et l'éclairage d'habitacle.

- ❶ Liseuse côté gauche
- ❷ Liseuse côté droit
- ❸ Éclairage d'habitacle

Tout éclairage de l'habitacle peut être allumé est éteint manuellement dans les 30 minutes après :

- l'arrêt du moteur et si le système électrique de la voiture est en position de contact 0
- le déverrouillage de la voiture sans que le moteur n'ait été démarré.

Éclairage de plafonnier avant

Les liseuses avant s'allument et s'éteignent par une pression sur chaque bouton sur le plafonnier.

Éclairage de plafonnier arrière



Éclairage de plafonnier arrière.

Les lampes s'allument et s'éteignent par une pression sur chaque bouton.

Éclairage d'embarquement

L'éclairage d'embarquement (et l'éclairage d'habitacle) s'allume et s'éteint à l'ouverture et à la fermeture d'une porte latérale.

Éclairage de boîte à gants

L'éclairage de boîte à gants s'allume ou s'éteint lorsqu'elle est ouverte ou fermée.

Éclairage de miroir de courtoisie

L'éclairage du [miroir de courtoisie](#) s'allume et s'éteint à l'ouverture et à la fermeture du couvercle.

Éclairage du compartiment à bagages

L'éclairage du compartiment à bagages s'allume et s'éteint avec l'ouverture et la fermeture du hayon.

Éclairage automatique

Le bouton de l'éclairage d'habitacle permet de régler l'éclairage de l'habitacle, il comporte trois positions :

- **Arrêt** - côté droit enfoncé, l'éclairage automatique est désactivé.
- **Neutre** - l'éclairage automatique est activé.
- **Marche** - côté gauche enfoncé, l'éclairage de l'habitacle est allumé.

Neutre

Lorsque le bouton est en position neutre, l'éclairage d'habitacle s'allume et s'éteint automatiquement selon le schéma suivant.

L'éclairage d'habitacle s'allume et le reste pendant 30 secondes lorsque :

- la voiture est déverrouillée avec la télécommande ou la lame de clé, référez-vous à [Télécommande - fonctions](#) ou [Lame de clé amovible - déverrouillage de porte](#)
- l'arrêt du moteur et si le système électrique de la voiture est en position de contact 0.

L'éclairage d'habitacle s'éteint lorsque :

- le moteur démarre
- la voiture est verrouillée.

L'éclairage d'habitacle s'allume et reste allumé durant deux minutes si l'une des portes est ouverte.

Si un éclairage est allumé manuellement et si la voiture est verrouillée, celui-ci s'éteindra automatiquement après deux minutes.

Éclairage d'ambiance *

Lorsque l'éclairage d'habitacle ordinaire s'est éteint et que le moteur tourne, plusieurs diodes électroluminescentes, par exemple au plafonnier pour donner un faible éclairage d'ambiance et améliorer le confort pendant les trajets. Cet éclairage permet également par exemple de voir plus facilement les objets se trouvant dans les compartiments de rangement durant les heures sombres de la journée. Cet éclairage s'éteint un court instant après l'éclairage d'habitacle lorsque la voiture est verrouillée. Vous pouvez régler l'intensité lumineuse grâce à la molette du [commutateur d'éclairage](#).

* Option/accessoire.

3.4.12. Commutateur d'éclairage

Avec le commutateur d'éclairage on active et règle l'éclairage arrière. On l'utilise également pour régler l'écran - et l'éclairage de l'instrument ainsi que l'[éclairage d'ambiance](#).

Vue d'ensemble, commandes d'éclairage



Vue d'ensemble, commandes d'éclairage.

- ❶ Molette pour le réglage de l'éclairage des écrans et des instruments et l'éclairage d'ambiance*
- ❷ Commutateur de feu antibrouillard arrière
- ❸ Bouton de réglage pour l'éclairage de route et les feux de stationnement
- ❹ Molette^[1] pour le réglage de la portée des phares

Positions du bouton

i Note

L'éclairage de ville et les feux de position/stationnement avant utilisent les mêmes ampoules. L'intensité lumineuse des ampoules est plus grande lorsqu'elles sont utilisées pour l'éclairage de ville.

Position	Signification
0	Éclairage de ville ^[2] lorsque le contact est en position II ou si le moteur est en marche. Vous avez la possibilité d'actionner les appels de phares.
☰	Éclairage de ville, feux de position/stationnement arrière et feux de gabarit lorsque le contact est en position II ou si le moteur est en marche. Feux de position/stationnement/gabarit lorsque la voiture est en stationnement. Vous avez la possibilité d'actionner les appels de phares.

Position	Signification
AUTO	Éclairage de ville, feux de position/stationnement arrière et feux de gabarit la journée lorsque le contact est en position II ou si le moteur est en marche. Feux de croisement, feux de position/de stationnement/gabarit en cas de faible luminosité ou dans l'obscurité ou lorsque les feux antibrouillard sont allumés ou les essuie-glaces sont activés en balayage continu. La fonction Détection de tunnel * est activée. La fonction Feux de route automatique * peut être utilisée. Vous pouvez allumer les feux de route lorsque les feux de croisement sont allumés. Vous avez la possibilité d'actionner les appels de phares.
	Feux de croisement et feux de position/stationnement/gabarit. Les feux de route peuvent être allumés. Vous avez la possibilité d'actionner les appels de phares.

Volvo recommande d'utiliser le mode **AUTO** lorsque la voiture est en marche.

Attention

Le système d'éclairage de la voiture ne peut pas déterminer si la luminosité est suffisante ou trop faible dans toutes les situations, en cas de brouillard ou de pluie par exemple.

Le conducteur a toujours la responsabilité du déplacement de son véhicule : éclairage correct et suffisant et selon le code de la route en vigueur.

Éclairage des instruments

En fonction de la position de la clé, différents écrans et instruments s'allument, voir [Positions de contact - fonctions selon les niveaux](#).

L'éclairage des écrans est automatiquement réduit dans l'obscurité et la sensibilité peut être ajustée avec la molette.

La puissance de l'éclairage des instruments se règle avec la molette.



Réglage de la portée des phares

Cette version du manuel est valable au moment de son impression, mais cette validité ne peut être entièrement garantie pour l'avenir. Pour plus d'informations, consultez la première page, qui comporte un avertissement complet.

Le chargement de la voiture modifie la hauteur du faisceau lumineux des phares, ce qui peut entraîner l'éblouissement des conducteurs venant en sens inverse. Vous pouvez éviter ce problème en réglant la portée des phares. Abaissez l'éclairage si la voiture est fortement chargée.

1. Laissez le moteur tourner ou activez le système électrique de la voiture en position de contact I.
2. Faites tourner la molette vers le haut/le bas pour augmenter/baisser la portée des phares.

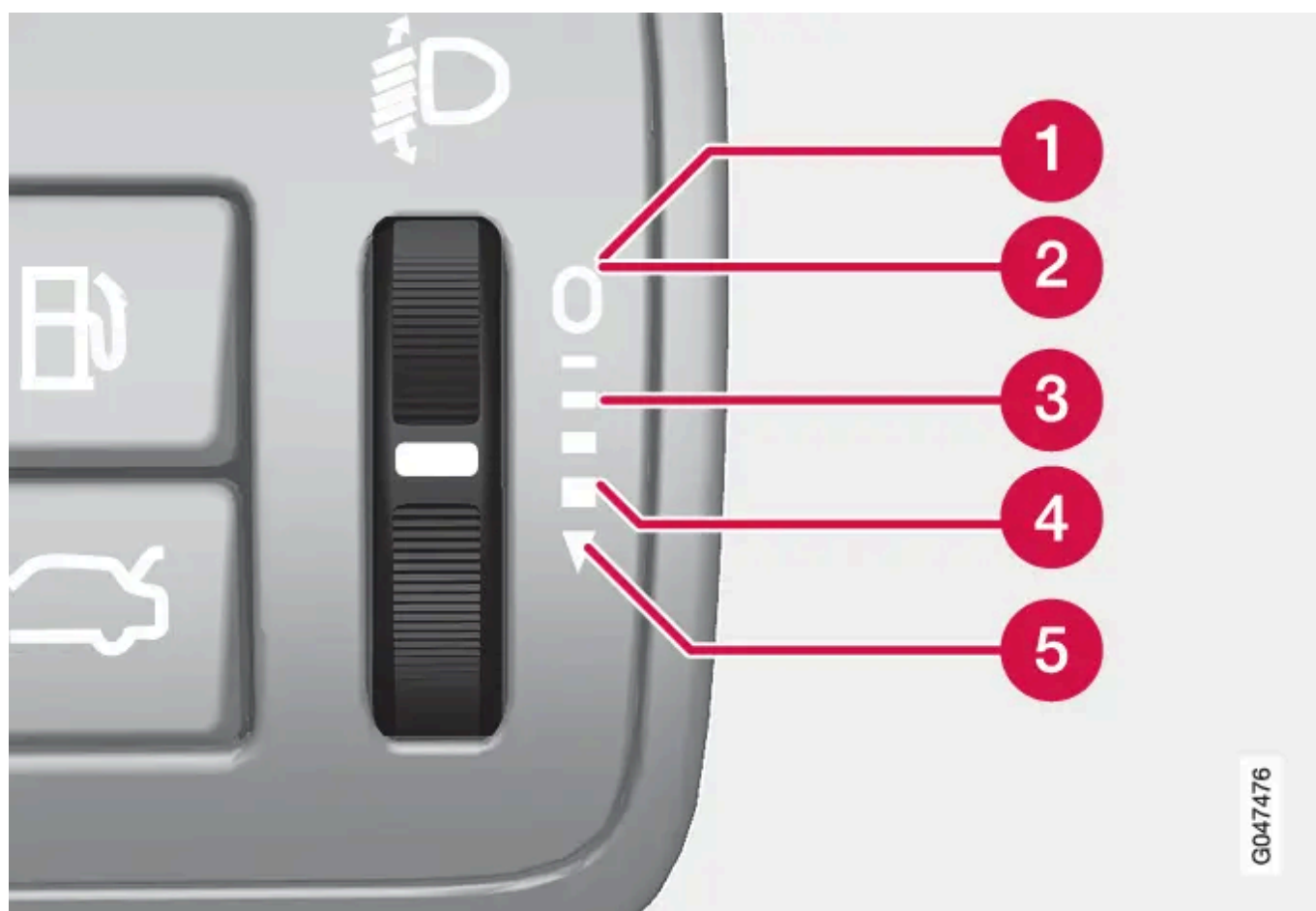

Positions de la molette en fonction des différentes charges.

- 1 Conducteur uniquement
- 2 Conducteur et passager avant
- 3 Tous les passagers
- 4 Tous les passagers et charge maximale dans le coffre à bagages
- 5 Conducteur et charge maximale dans le coffre à bagages

Les voitures équipées de phares Xénon actifs* possèdent un réglage automatique de la portée et ne comportent donc pas de molette.

* Option/accessoire.

[1] N'existe pas pour les voitures équipées de phares Xénon actifs*.

[2] Installés dans ou sous le pare-chocs avant.

3.4.13. Clignotants

Les clignotants de la voiture se manœuvrent avec le levier du volant. Les clignotants fonctionnent à trois reprises ou bien en continu, en fonction du fait que le levier est actionné vers le haut ou vers le bas.



Clignotants.

Clignotement court

- ➡ Poussez le levier du volant vers le haut ou vers le bas en première position puis relâchez-le. Les clignotants clignotent trois fois. La fonction peut être activée/désactivée dans le système de menu MY CAR. Référez-vous à [MY CAR](#).

Clignotement continu

- ➡ Poussez le levier du volant vers le haut ou vers le bas en position extérieure.

Le levier reste dans sa position et peut être repositionné manuellement ou revenir automatiquement avec le mouvement du volant.

Témoins de clignotants

Cette version du manuel est valable au moment de son impression, mais cette validité ne peut être entièrement garantie pour l'avenir. Pour plus d'informations, consultez la première page, qui comporte un avertissement complet.

Pour les symboles des clignotants, voir [Combiné d'instruments - témoins de contrôle à bord](#).

3.4.14. Durée éclairage sécurité

L'éclairage d'accompagnement comprend les feux de croisement, les feux de stationnement, les éclairages des rétroviseurs externes, les éclairages de plaques d'immatriculation, le plafonnier ainsi que l'éclairage d'emmarchement.

Une partie de l'éclairage extérieur peut rester allumé pour servir d'éclairage d'accompagnement après le verrouillage de la voiture.

1. Retirez la télécommande du contacteur d'allumage.
2. Tirez le levier gauche vers le volant en position de butée puis relâchez. La fonction est activée de la même façon que pour les appels de phare, voir [Feux de croisement/de route](#).
3. Sortez et verrouillez la voiture.

Lorsque la fonction est activée les feux de croisement, les feux de stationnement, les ampoules des rétroviseurs extérieurs, l'éclairage de plaque minéralogique, les plafonniers et l'éclairage d'emmarchement s'allument.

La durée d'activation de l'éclairage d'accompagnement peut être déterminée dans le système de menu MY CAR. Référez-vous à [MY CAR](#).

3.4.15. Phares Xénon actifs *

Les phares Xénon actifs sont construits de manière à éclairer au mieux dans les virages et aux croisements, renforçant ainsi la sécurité.

Phares Xénon actifs ABL



Faisceau d'éclairage avec la fonction désactivée (gauche) ou activée (droit).

Si la voiture est équipée de phares xénon actifs (Active Bending Lights - ABL), le faisceau lumineux des phares suit les mouvements du volant pour offrir un éclairage optimal dans les virages et dans les carrefours, augmentant ainsi la sécurité.

La fonction est automatiquement activée au démarrage de la voiture (si elle n'a pas été désactivée dans le système menu MY CAR, voir [MY CAR](#)). En cas de problème de fonctionnement, le témoin  s'allume sur le combiné d'instruments et l'écran affiche un texte explicatif et un autre témoin s'allume.

Té- moin	Message	Signification
	Dysfonctionnement du système de phares Entretien requis	Le système est hors service. Contactez un atelier si le message reste affiché. Volvo recommande de prendre contact avec un atelier Volvo agréé.

La fonction n'est activée que dans la pénombre ou la nuit et seulement si la voiture est en mouvement.

La fonction ^[1] peut être désactivée/activée dans le système de menu MY CAR. Référez-vous à [MY CAR](#).

Pour l'adaptation du faisceau d'éclairage, référez-vous à [Phares - adaptation du faisceau d'éclairage](#).

Phares actifs en virage*

Les phares xénon actifs avec fonction Feux de route automatique de type adaptatif sont dotés de feux actifs en virage qui permettent d'éclairer temporairement la zone située devant la voiture dans la direction prise en tournant le volant ou du côté vers lequel les clignotants sont activés.

La fonction est activée lorsque les feux de route ou de croisement sont allumés et si la vitesse de la voiture est inférieure à 30 km/h.

En outre, les feux actifs en virage s'allument en complément du feu de recul lorsque vous effectuez une marche arrière.

* Option/accessoire.

[1] Activé à la livraison usine.

3.5. Commandes - divers

3.5.1. Rétroviseurs - extérieurs

Le mode des rétroviseurs extérieurs est réglé au moyen du levier sur le réglage de la porte du conducteur.



Commande des rétroviseurs extérieurs.

Réglage

Cette version du manuel est valable au moment de son impression, mais cette validité ne peut être entièrement garantie pour l'avenir. Pour plus d'informations, consultez la première page, qui comporte un avertissement complet.

1. Appuyez sur le bouton L pour régler le rétroviseur gauche et sur le bouton R pour le rétroviseur droit. La diode du bouton correspondant s'allume.
2. Réglez la position au moyen de la petite manette centrale.
3. Appuyez de nouveau sur le bouton L ou sur le bouton R. La diode doit s'éteindre.

 **Attention**

Les deux rétroviseurs sont de type "grand angle" pour une meilleure vue d'ensemble. Les objets peuvent sembler se trouver plus loin qu'ils ne sont en réalité.

Mémorisation des réglages^[1]

Les réglages des rétroviseurs et du siège conducteur peuvent être mémorisés dans les télécommandes de la voiture*. Référez-vous à [Télécommande - personnalisation](#).

Inclinaison du rétroviseur pour le stationnement^[1]



Il est possible d'incliner le rétroviseur pour permettre au conducteur de voir le bord de la route pour les manœuvres de stationnement.

1. Engagez la marche arrière et appuyez sur le bouton L ou R.

Lorsque vous quittez la marche arrière, le rétroviseur se remet automatiquement dans sa position d'origine après environ 10 secondes, ou plus tôt si vous appuyez sur le bouton **L** ou **R**.

Inclinaison automatique du rétroviseur pour le stationnement^[1]

Lorsque la marche arrière est engagée, le rétroviseur est automatiquement incliné vers le bas pour permettre au conducteur de voir le bord de la chaussée lors des manœuvres de stationnement. Lorsque vous quittez la marche arrière, le rétroviseur se remet automatiquement dans sa position d'origine après un instant.

La fonction peut être activée/désactivée dans le système de menu MY CAR. Référez-vous à [MY CAR](#).

Rabatement automatique au verrouillage^[1]

Les rétroviseurs se rabattent/se déploient automatiquement lors du verrouillage/déverrouillage de la voiture.

La fonction peut être activée/désactivée dans le système de menu MY CAR. Référez-vous à [MY CAR](#).

Nouveau réglage en position neutre

Les rétroviseurs qui ont été déplacés de l'extérieur par un tiers doivent être replacés avec la commande électrique en position neutre pour que la fonction de rabatement électrique puisse fonctionner correctement:

1. Rabattez les rétroviseurs vers l'intérieur à l'aide des boutons L et R.
2. Déployez à nouveau les rétroviseurs à l'aide des boutons L et R.
3. Répétez la procédure ci-dessus au besoin.

Les rétroviseurs sont à nouveau en position neutre.

Fonction antiéblouissement automatique *

Pour que les rétroviseurs puissent être équipés de cette fonction, le rétroviseur intérieur doit également être doté de l'anti-éblouissement automatique, référez-vous à [Rétroviseur - intérieur](#).

Rétroviseurs rabattables électriquement *

Les rétroviseurs peuvent être repliés lorsque la voiture est stationnée ou lorsque vous abordez un passage étroit :

1. Appuyez en même temps sur les boutons L et R (la position de contact doit être au moins **I**).
2. Relâchez-les après environ 1 seconde. Les rétroviseurs se replient entièrement de manière automatique.

Déployez les rétroviseurs en appuyant en même temps sur les boutons L et R. Les rétroviseurs se déploient entièrement de manière automatique.

Éclairage de sécurité et d'accompagnement

La lampe de chaque rétroviseur s'allume lorsque [l'éclairage de sécurité](#) ou [l'éclairage d'accompagnement](#) est activé.

[1] Uniquement avec siège à commande électrique à mémoire, référez-vous à [Siège avant - à commande électrique](#).

* Option/accessoire.

3.5.2. Volant

Le volant peut être réglé sur différentes positions et dispose d'une commande pour l'avertisseur sonore ainsi qu'une commande pour le menu, le son et le téléphone.

Réglage

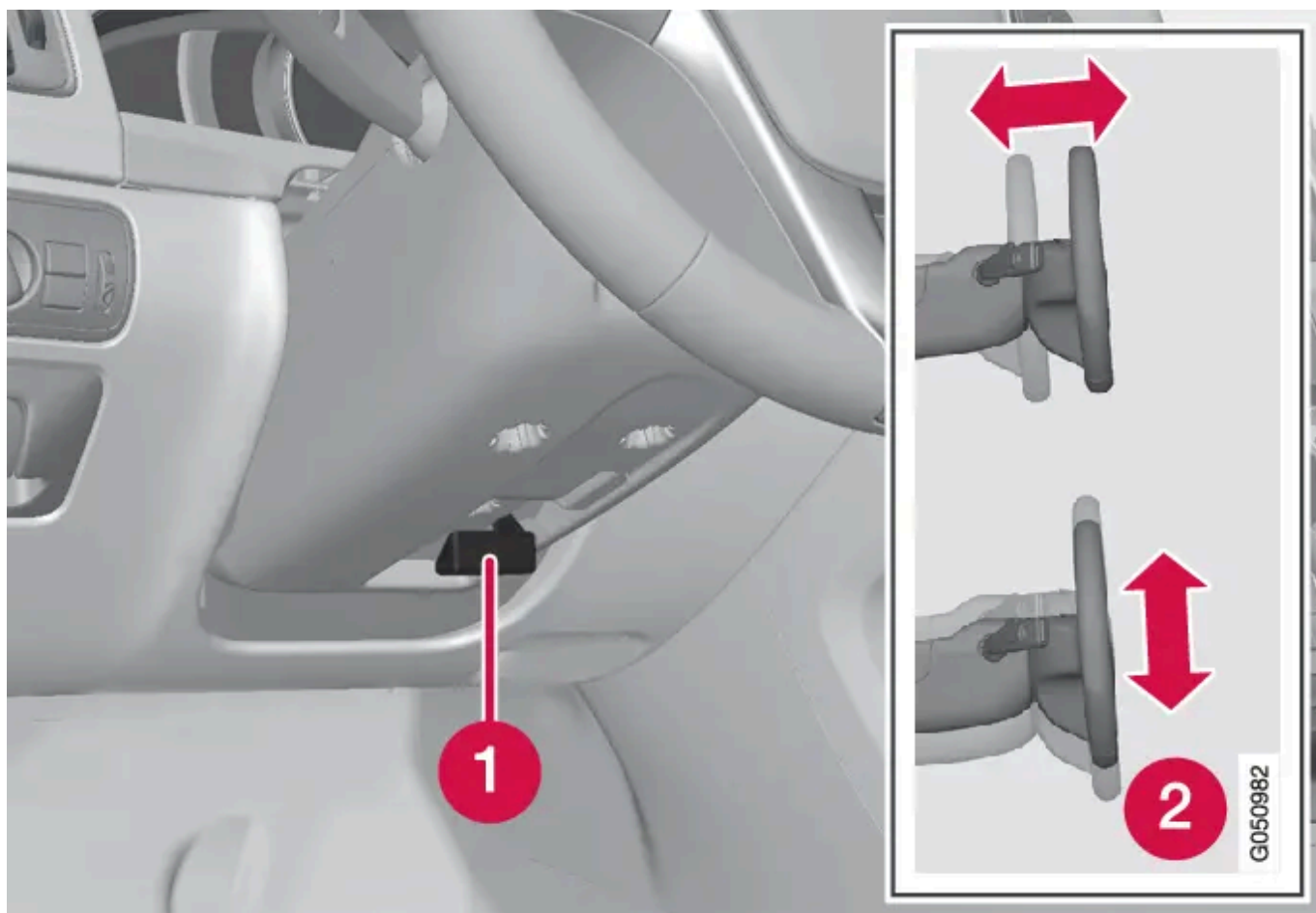

Réglage du volant.

- 1 Levier - débloccage du volant
- 2 Réglages possibles du volant

Le volant peut être réglé en hauteur et en profondeur :

Cette version du manuel est valable au moment de son impression, mais cette validité ne peut être entièrement garantie pour l'avenir. Pour plus d'informations, consultez la première page, qui comporte un avertissement complet.

1. Tirez le levier vers le conducteur pour débloquer le volant.
2. Réglez le volant dans la position qui vous convient.
3. Repoussez le levier pour verrouiller le volant. Si le levier est difficile à actionner, appuyez sur le volant tout en appuyant à nouveau sur le levier.

 **Attention**

Réglez le volant et verrouillez-le avant de prendre la route.

Si la direction assistée est assujettie à la vitesse*, il est possible de régler le niveau de résistance au volant, référez-vous à [Résistance au volant ajustable](#).

Commandes*



Commandes au volant.

- 1 [Régulateur de vitesse](#)* et [Régulateur de vitesse adaptatif - ACC](#)*.
- 2 Commande du système audio et du téléphone, consultez le manuel Sensus Infotainment.

Avertisseur sonore



Avertisseur sonore.

Appuyez au centre du volant pour klaxonner.

* Option/accessoire.

3.5.3. Lève-vitres

Il est possible de commander l'ensemble des lève-vitres avec le panneau de commande de la porte conducteur. Le panneau de commande des autres portes permet de commander le lève-vitre de la porte en question.



Panneau de commande de la porte conducteur.

- ❶ Verrouillage électrique pour l'ouverture des portières* et des vitres latérales arrière, voir [Dispositif de sécurité enfant - activation électrique](#).
- ❷ Commandes des vitres arrière
- ❸ Commandes des vitres avant

 **Attention**

Prenez garde à ne pas coincer les enfants ou les autres passagers lorsque vous fermez les vitres à partir de la porte conducteur.

 **Attention**

Prenez garde à ne pas coincer les enfants ou les autres passagers lorsque vous fermez les vitres à l'aide de la télécommande.

 **Attention**

Si des enfants sont embarqués : n'oubliez pas de couper le courant des lève-vitres en sélectionnant la position de contact **O** puis en retirant la télécommande de la voiture. Pour plus de précisions concernant les positions de contact, référez-vous à [Positions de contact - fonctions selon les niveaux](#).

Actionnement



Actionnement des lève-vitres.

 Actionnement manuel

 Actionnement automatique

Il est possible de commander l'ensemble des lève-vitres avec le panneau de commande de la porte conducteur. Le panneau de commande des autres portes ne permet de commander que le lève-vitre de la porte en question. Il n'est possible d'utiliser qu'un seul panneau de commande à la fois.

Pour pouvoir actionner les lève-vitres, la position de contact doit être au moins I - voir [Positions de contact - fonctions selon les niveaux](#). Après l'arrêt du moteur, il est possible d'actionner les lève-vitres pendant quelques minutes après le retrait de la télécommande mais jamais après l'ouverture d'une porte.

La fermeture des fenêtres est interrompue si leur mouvement est perturbé et elles s'ouvrent. Il est possible de forcer la protection antipincement lorsque la fermeture a été interrompue, par exemple en cas de formation de glace. Après deux fermetures interrompues de suite, la protection antipincement sera forcée et automatiquement désactivée pendant un court instant. La fermeture est maintenant possible en maintenant le bouton tiré en permanence.

 **Note**

Pour réduire le bruit du vent lorsque les vitres arrière sont ouvertes, il suffit d'ouvrir légèrement les vitres avant.

Actionnement manuel

Tirez/poussez légèrement la commande vers le haut/vers bas. La vitre monte/descend tant que la commande est maintenue en position.

Actionnement automatique

Tirez/poussez la commande en butée puis relâchez-la. La vitre monte/descend automatiquement en butée.

Actionnement avec la télécommande et le verrouillage centralisé

Pour actionner à distance les lève-vitres électriques de l'extérieur avec la télécommande ou de l'intérieur avec le verrouillage centralisé, voir [Télécommande](#) et [Verrouillage/déverrouillage - de l'intérieur](#).

Initialisation

Si la batterie a été déconnectée, la fonction d'ouverture automatique doit être initialisée pour fonctionner correctement.

1. Tirez légèrement la partie avant du bouton pour relever la vitre en butée et maintenez-le pendant une seconde.
2. Relâchez brièvement le bouton.
3. Tirez à nouveau la partie avant du bouton pendant une seconde.

 **Attention**

Il convient d'effectuer une initialisation pour que la protection antipincement puisse fonctionner.

* Option/accessoire.

3.5.4. Volant chauffant *

Le volant est doté d'une fonction de chauffage électrique.

Fonction



La position du bouton peut varier en fonction des autres équipements et du marché.

Des **pressions répétées sur le bouton permettent d'alternier** entre les fonctions suivantes :

Fonction	Indication
Désactivé	Témoin du bouton éteint
Chauffage activé	Témoin du bouton allumé

Volant chauffant automatique

Grâce à l'activation automatique du volant chauffant, la fonction est automatiquement activée au démarrage du moteur. L'activation automatique a lieu lorsque la voiture est froide et que la température ambiante est inférieure à 10 °C. Vous pouvez activer/désactiver la fonction dans le menu [MY CAR](#).

* Option/accessoire.

3.5.5. Toit ouvrant *

Utilisez la commande du plafonnier pour contrôler le toit ouvrant.

Cette version du manuel est valable au moment de son impression, mais cette validité ne peut être entièrement garantie pour l'avenir. Pour plus d'informations, consultez la première page, qui comporte un avertissement complet.

Le rideau pare-soleil du toit ouvrant se ferme manuellement.

Le toit ouvrant est muni d'un déflecteur.

La commande du toit ouvrant est située dans le plafond. Le toit peut être ouvert verticalement (bord arrière) et horizontalement. Pour pouvoir ouvrir le toit, la clé doit être en position I ou II.

Ouverture horizontale

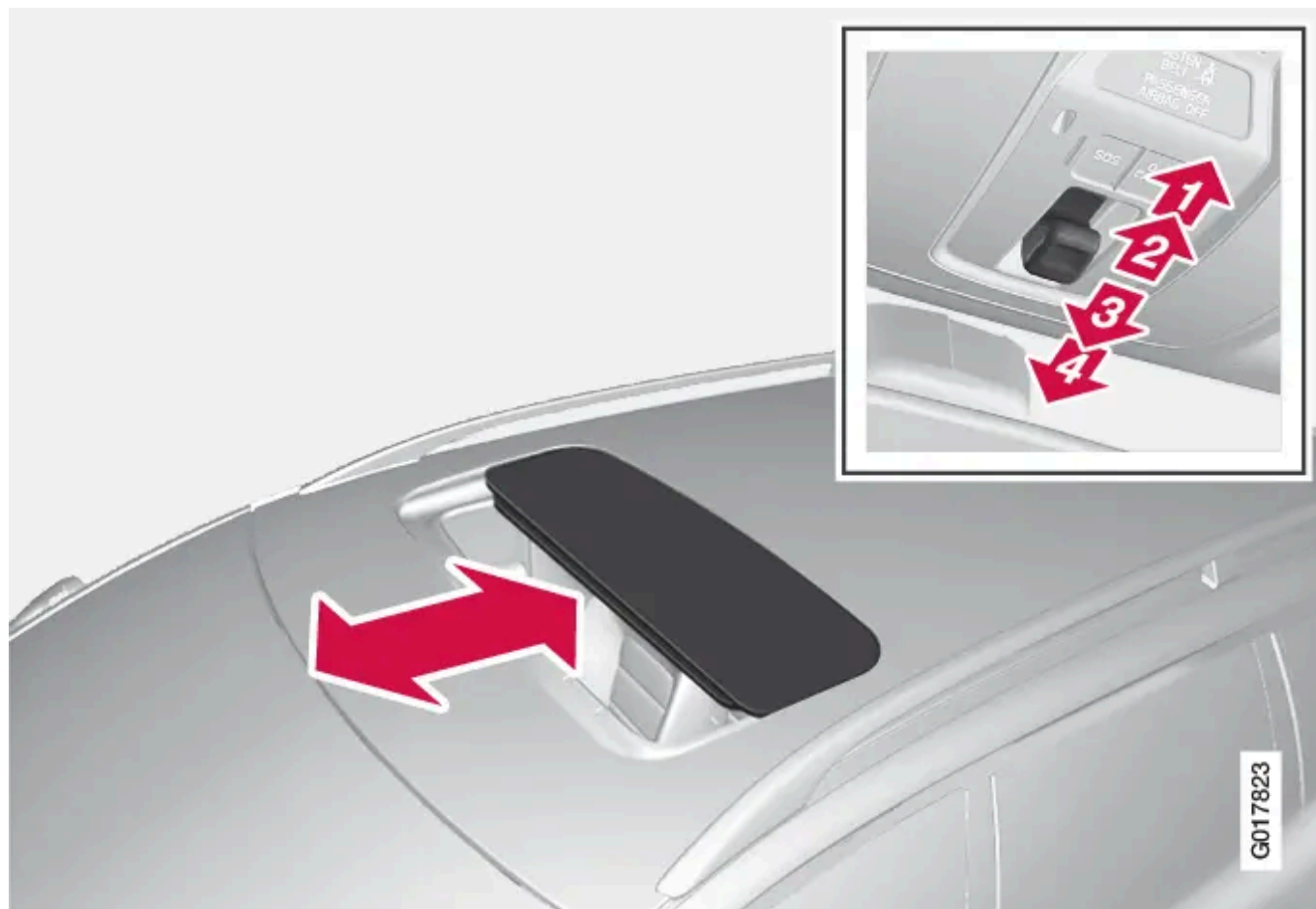

Ouverture horizontale, vers l'arrière/vers l'avant.

- 1 ➔ Ouverture automatique
- 2 ➔ Ouverture manuelle
- 3 ➔ Fermeture manuelle
- 4 ➔ Fermeture automatique

Ouverture

Pour ouvrir le toit au maximum, tirez la commande vers l'arrière en position d'ouverture automatique puis relâchez-la.

Pour l'ouverture manuelle, tirez la commande vers l'arrière jusqu'au point de résistance. Le toit s'ouvre en position maximale tant que la commande est dans cette position.

Fermeture

Pour la fermeture manuelle, appuyez sur la commande vers l'avant jusqu'au point de résistance de la fermeture manuelle. Le toit se ferme tant que la commande est dans cette position.

Cette version du manuel est valable au moment de son impression, mais cette validité ne peut être entièrement garantie pour l'avenir. Pour plus d'informations, consultez la première page, qui comporte un avertissement complet.

 **Attention**

Risque de pincement lors de la fermeture du toit ouvrant. La fonction antipincement du toit ouvrant ne fonctionne que lors d'une fermeture automatique, et non en fermeture manuelle.

Pour la fermeture automatique, poussez la commande en position de fermeture automatique et relâchez-la.

L'alimentation électrique du toit ouvrant est coupée en sélectionnant la position de contact **O** et en sortant la télécommande du contacteur d'allumage.

 **Attention**

Si des enfants sont embarqués :

N'oubliez pas de couper le courant du toit ouvrant en sélectionnant la position de contact **O** puis en retirant la télécommande de la voiture. Pour plus de précisions concernant les positions de contact, référez-vous à [Positions de contact - fonctions selon les niveaux](#).

Ouverture verticale

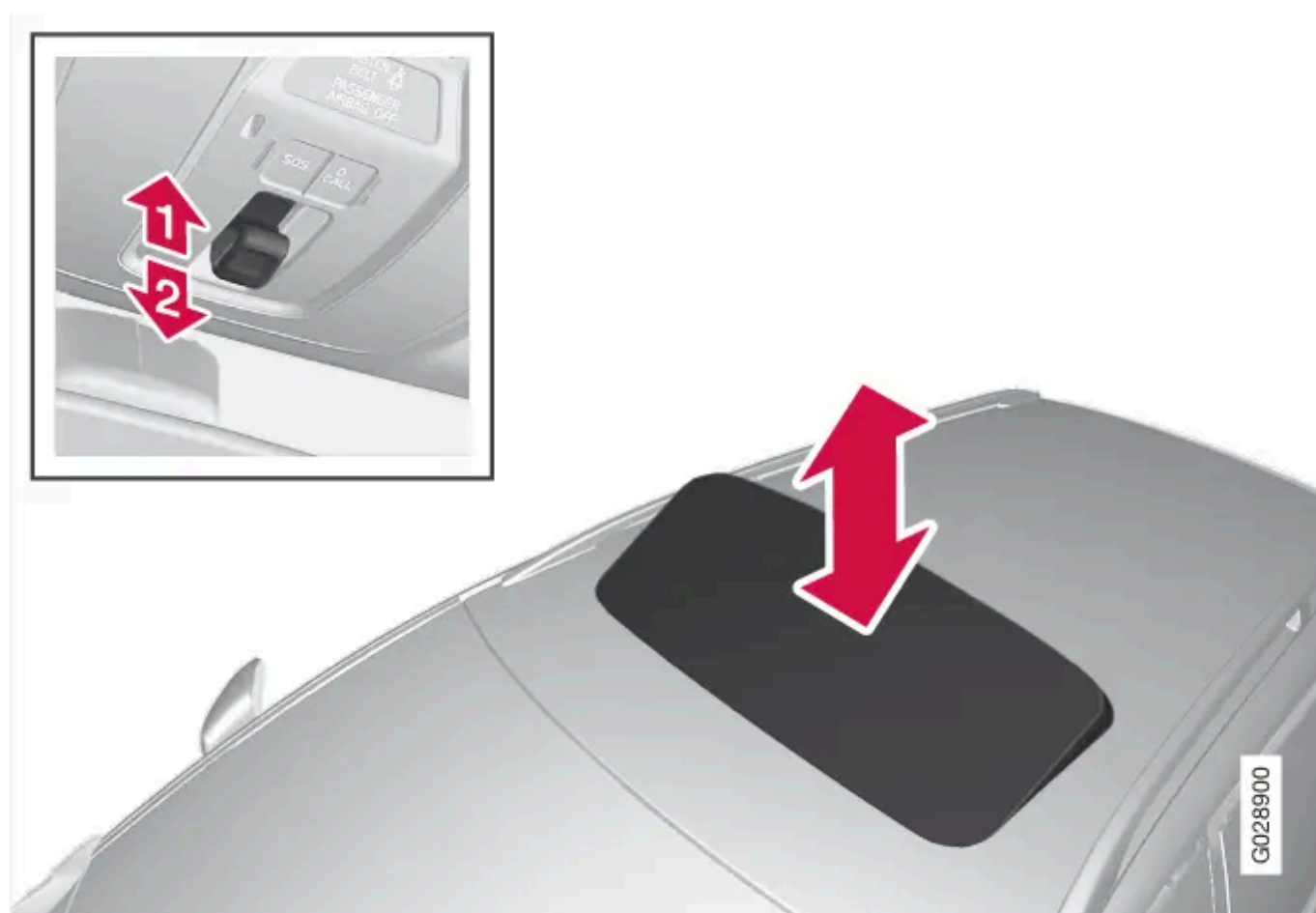

Ouverture verticale, soulèvement du bord arrière.

 Ouvrez en pressant le bord arrière de la commande vers le haut.

 Fermez en tirant le bord arrière de la commande vers le bas.

Fermeture avec la télécommande ou le bouton de verrouillage centralisé

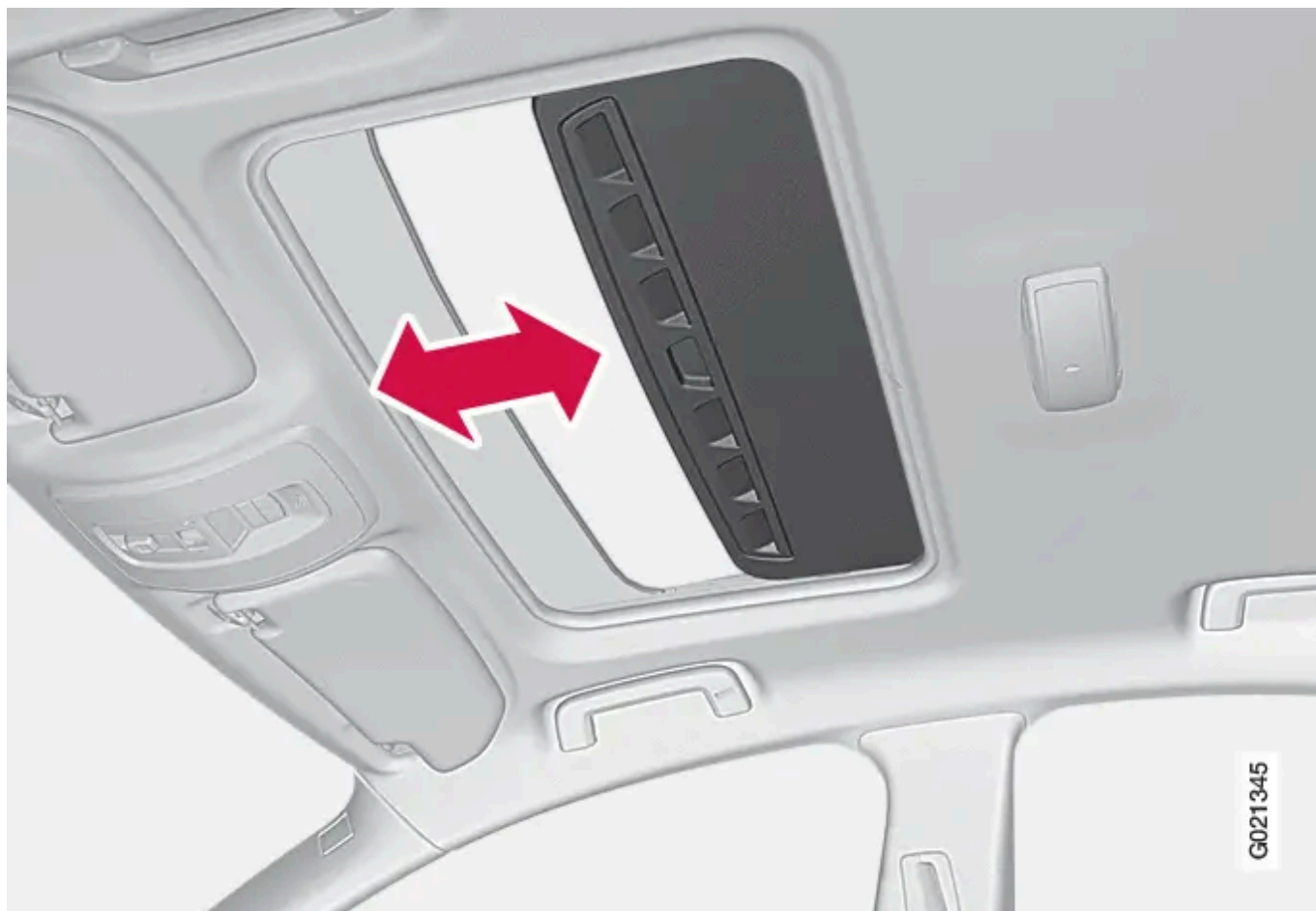

Une pression longue sur le bouton de verrouillage permet de fermer le toit ouvrant et toutes les vitres, référez-vous à [Télécommande - fonctions](#) et [Verrouillage/déverrouillage - de l'intérieur](#). Les portes et le hayon sont verrouillés. Si vous devez interrompre la fermeture, appuyez à nouveau sur le bouton de verrouillage.

Attention

Si le toit ouvrant est fermé avec la télécommande, veillez à ne coincer personne.

Pare-soleil

Le toit ouvrant est également doté d'un pare-soleil intérieur coulissant à commande manuelle. Lorsque vous ouvrez le toit ouvrant, le pare-soleil est ramené automatiquement vers l'arrière. Saisissez la poignée et faites coulisser le pare-soleil vers l'avant.

Protection anti-pincement

Le toit ouvrant est doté d'une protection antipincement qui est déclenchée, lors de la fermeture automatique, si le toit est bloqué par un objet quelconque. Dans ce cas, le toit s'arrête et s'ouvre ensuite automatiquement à la position ouverte précédente.

Défecteur



Le toit ouvrant est doté d'un déflecteur qui se déploie lorsque le toit ouvrant est ouvert.

* Option/accessoire.

3.5.6. Essuie-glace et lave-glace

Les essuie-glace et lave-glace ont pour fonction de nettoyer le pare-brise et la lunette arrière. Les phares sont nettoyés à l'aide d'un lavage haute pression.

Essuie-glace ^[1]

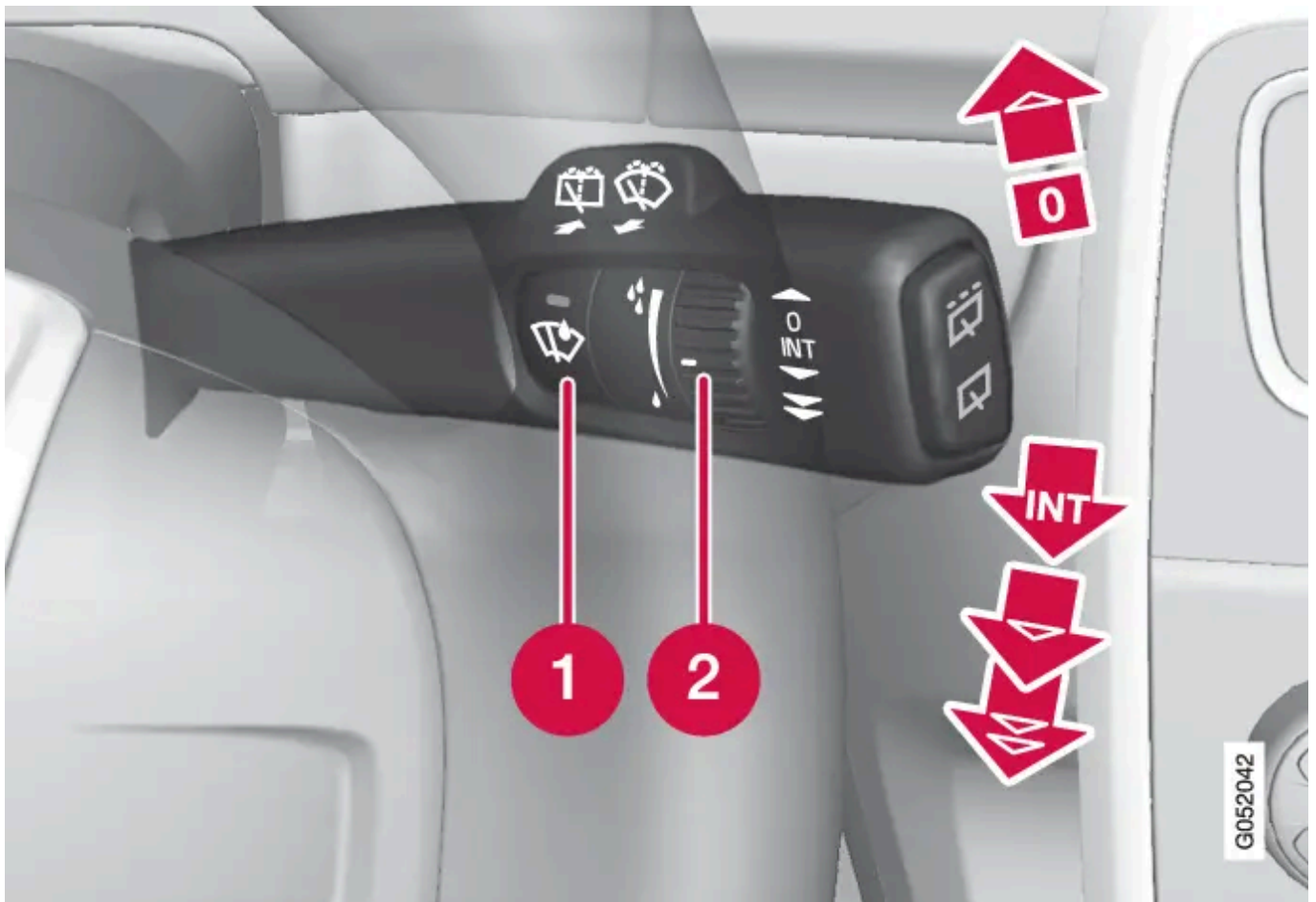

Essuie-glace et lave-glace.

- ❶ Capteur de pluie, marche/arrêt
- ❷ Molette de sensibilité/fréquence

Essuie-glace désactivés

- 0 Placez le levier en position 0 pour désactiver les essuie-glaces.

Balayage unique



Déplacez le levier vers le haut et relâchez-le pour obtenir un balayage.

Balayage intermittent



Utilisez la molette pour ajuster le nombre de balayage par unité de temps, lorsque le balayage intermittent est sélectionné.

Balayage continu

 Les essuie-glaces fonctionnent à vitesse normale.

 Les essuie-glaces fonctionnent à vitesse élevée.

Important

Avant d'activer les essuie-glaces en hiver, assurez-vous que les balais ne sont pas gelés et veillez à enlever la neige et la glace sur le pare-brise (et la lunette arrière).

Important

Lors du nettoyage du pare-brise avec les essuie-glaces, utilisez du liquide lave-glace en abondance. Le pare-brise doit être mouillé lorsque les essuie-glaces fonctionnent.

Position d'entretien des balais d'essuie-glace

Pour le nettoyage du pare-brise/des balais d'essuie-glace et le remplacement des balais d'essuie-glace, reportez-vous à [Station de lavage](#) et [Essuie-glace et essuie-phare](#).

Capteur de pluie *



Le capteur de pluie détecte la quantité d'eau sur le pare-brise pour activer automatiquement les essuie-glace. La sensibilité du capteur de pluie peut être réglée avec la molette.

Lorsque le capteur de pluie est activé, un témoin est allumé sur le bouton et le témoin de capteur de pluie  apparaît sur le combiné d'instruments.

Cette version du manuel est valable au moment de son impression, mais cette validité ne peut être entièrement garantie pour l'avenir. Pour plus d'informations, consultez la première page, qui comporte un avertissement complet.

Activer et régler la sensibilité

Lorsque le capteur de pluie doit être activé, le moteur doit tourner ou la télécommande doit être en position I ou II et le levier d'essuie-glace doit être en position 0 ou en position de balayage unique.

Activez le capteur de pluie en appuyant sur le bouton du capteur de pluie . Les essuie-glaces effectuent un balayage.

Si le levier est déplacé vers le haut, les essuie-glaces effectuent un balayage supplémentaire.

Tournez la molette vers le haut pour une plus grande sensibilité et vers le bas pour une moindre sensibilité. (Un balayage supplémentaire est donné lorsque la molette est tournée vers le haut.)

Désactiver

Désactivez le capteur de pluie en appuyant sur le bouton du capteur de pluie  ou en déplaçant le levier vers le bas sur une autre position d'essuie-glace.

Le capteur de pluie est automatiquement désactivé lorsque la télécommande est retirée de la serrure de contact ou cinq minutes après l'arrêt du moteur.

Important

Dans une station de lavage automatique, les essuie-glaces peuvent être activés et endommagés. Désactivez le capteur de pluie lorsque le moteur tourne ou que la télécommande est en position I ou II. Les témoins du combiné d'instruments et du bouton s'éteignent.

Lavage des phares et des vitres



Fonction de lavage.

Lavage du pare-brise

Tirez le levier vers le volant pour actionner les lave-glaces et les lave-phares.

Les essuie-glaces effectuent quelques balayages supplémentaires et les lave-phares sont activés lorsque le levier est relâché.

Buses de lavage chauffées *

Les buses de lavages sont automatiquement chauffées par grand froid pour éviter que le liquide lave-glace ne gèle.

Lavage à haute pression des phares *

Le lavage haute pression des phares consomme une grande quantité de liquide de lave-glace. Pour économiser du liquide lave-glace, les phares sont lavés automatiquement tous les cinq lavages du pare-brise.

Lavage réduit

Lorsqu'il reste environ 1 litre de liquide lave-glace dans le réservoir et le message de remplissage nécessaire de liquide lave-glace apparaît sur l'affichage du combiné d'instruments, l'alimentation en liquide lave-glace aux phares est coupée. Ceci a pour but de donner priorité au nettoyage du pare-brise et à sa visibilité.

Balayage et lave-glace de lunette arrière



- ❶ Essuie-glace de lunette arrière – balayage intermittent
- ❷ Essuie-glace de lunette arrière – balayage continu

Le lave-glace de lunette arrière est activé en poussant le levier vers l'avant (voir la flèche sur l'illustration ci-dessus).

i Note

L'essuie-glace arrière est pourvu d'une protection antisurchauffe qui coupe le moteur en cas de surchauffe. L'essuie-glace sera activé à nouveau après une période de refroidissement (30 secondes minimum, selon la température du moteur et extérieure).

Essuie-glace – recul

Si la marche arrière est engagée lorsque les essuie-glaces de pare-brise sont activés, l'essuie-glace de lunette arrière passera en balayage intermittent^[2]. La fonction est désactivée en quittant la marche arrière.

Si l'essuie-glace de lunette arrière fonctionne déjà à vitesse continue, il n'y a pas de changement.

i Note

Pour les voitures avec capteur de pluie, l'essuie-glace arrière est activé en marche arrière si le capteur est activé et qu'il pleut.

[1] Pour remplacer le balai d'essuie-glace et entretenir ce balai, voir [Essuie-glace et essuie-phare](#). Pour remplir avec du liquide lave-glace, voir [Liquide lave-glace - appoint](#).

* Option/accessoire.

[2] Cette fonction d'essuie-glace en marche arrière peut être désactivée. Consultez un atelier. Volvo recommande un atelier Volvo agréé.

3.5.7. Rétroviseur - intérieur

Le rétroviseur intérieur peut activer la fonction antiéblouissement avec un réglage du bord du rétroviseur. Alternativement le rétroviseur active la fonction antiéblouissement automatiquement.



1 Commande de la fonction antiéblouissement

Fonction antiéblouissement manuelle

Une forte lumière provenant de l'arrière peut se refléter dans le rétroviseur et éblouir le conducteur. Utilisez le commutateur pour éviter d'être ébloui si une lumière provenant de l'arrière est gênante :

1. Tirez sur le commutateur pour atténuer l'éblouissement.

2. Poussez le commutateur en position normale vers le pare-brise.

Fonction antiéblouissement automatique *

La fonction antiéblouissement s'active automatiquement avec l'apparition d'une forte lumière provenant de l'arrière. Il n'existe aucune commande manuelle sur le rétroviseur à fonction antiéblouissement automatique.

Le rétroviseur comporte deux capteurs, un orienté vers l'avant et un orienté vers l'arrière, qui fonctionnent ensemble pour détecter et compenser les faisceaux lumineux éblouissants. Le capteur orienté vers l'avant détecte la lumière environnante alors que le capteur orienté vers l'arrière détecte la lumière des phares du véhicule qui suit.

Note

Si la lumière ne peut pas atteindre les capteurs en raison d'un obstacle comme par exemple par une autorisation de stationnement, un transpondeur, un pare-soleil ou un objet sur les sièges ou dans le compartiment à bagages, la fonction antiéblouissement du rétroviseur sera limitée.

Seul le rétroviseur avec fonction antiéblouissement automatique peut être équipé de la [boussole](#).

* Option/accessoire.

3.5.8. Vitres et rétroviseurs - chauffage électrique

Le chauffage électrique est utilisé pour dégivrer et désembuer rapidement la lunette arrière et les rétroviseurs extérieurs.

Désembuage et dégivrage de la lunette arrière et des rétroviseurs extérieurs

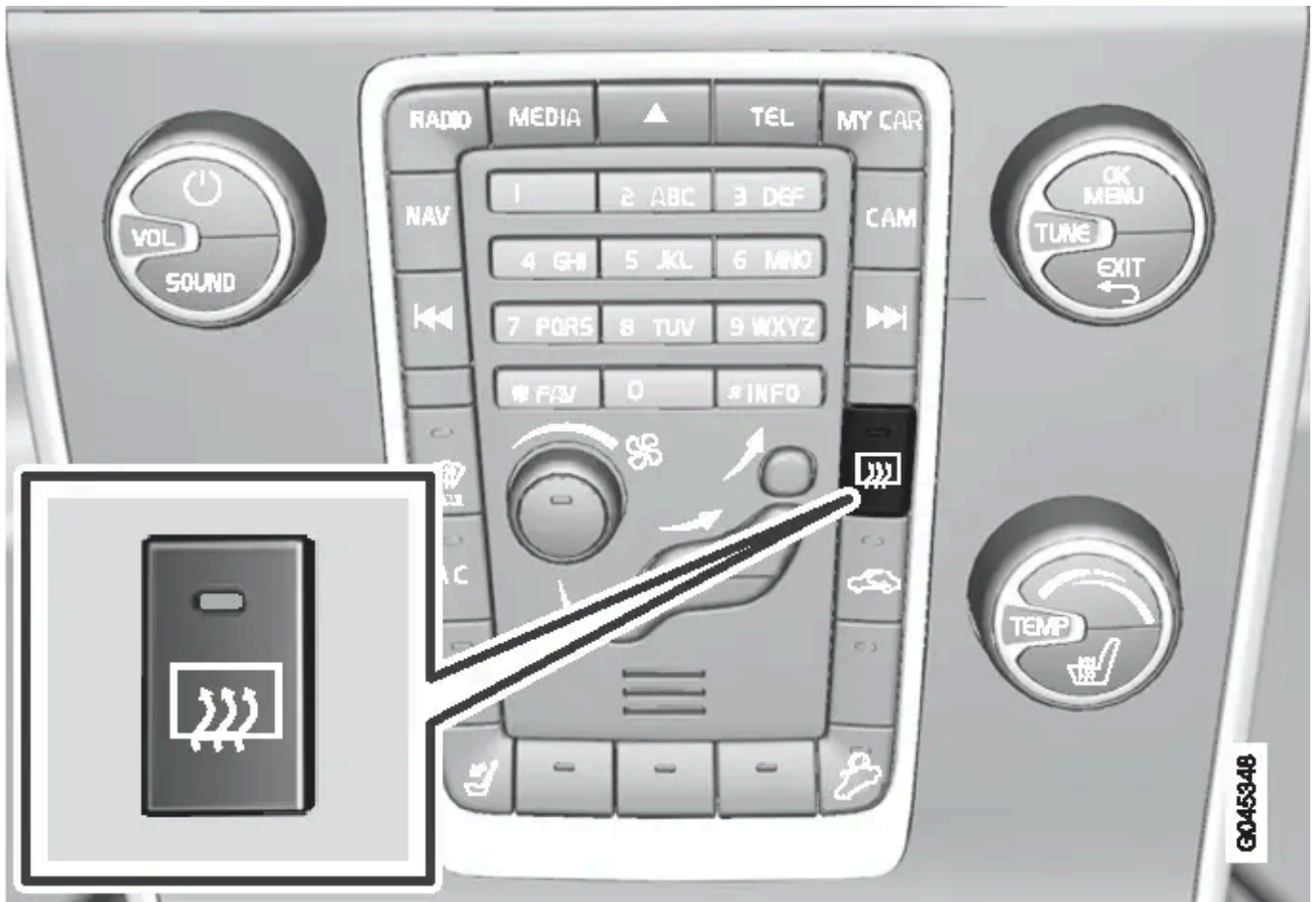

Désembuage et dégivrage de la lunette arrière et des rétroviseurs extérieurs

Cette fonction est utilisée pour dégivrer et désembuer rapidement la lunette arrière et les rétroviseurs extérieurs.

Une pression sur le bouton active le chauffage. La diode du bouton indique que la fonction est active. Désactivez le chauffage dès que la glace/buée a été éliminée afin de ne pas trop solliciter la batterie inutilement. La fonction est automatiquement désactivée après un certain temps.

La lunette arrière et les rétroviseurs extérieurs sont automatiquement désembués/dégivrés si la voiture démarre avec une température extérieure inférieure à +7 °C. La fonction d'Autodégivrage peut être sélectionnée dans le système de menu MY CAR, référez-vous à [MY CAR](#).

3.6. Témoins et messages

3.6.1. BLIS - symboles et messages

Lorsque les fonctions [BLIS \(Blind Spot Information\)](#) et [CTA \(Cross Traffic Alert\)](#) ne se déclenchent par ou sont interrompues, un symbole peut s'afficher sur le combiné d'instruments, accompagné d'un message explicatif. Suivez les recommandations éventuellement données.

Cette version du manuel est valable au moment de son impression, mais cette validité ne peut être entièrement garantie pour l'avenir. Pour plus d'informations, consultez la première page, qui comporte un avertissement complet.

Exemple de message :

Message	Signification
CTA DÉSACTIVÉ	CTA a été désactivé manuellement, BLIS est actif.
BLIS et CTA DÉSACTIVÉS Remorque attachée	BLIS et CTA sont temporairement hors service parce qu'une remorque a été connectée au système électrique de la voiture.
BLIS et CTA Entretien requis	BLIS et CTA sont hors service. <ul style="list-style-type: none"> Contactez un atelier si le message reste affiché. Un atelier Volvo est recommandé.

Un message texte peut être supprimé par une courte pression sur le bouton OK du levier des clignotants.

3.6.2. Préconditionnement - messages

Symboles et messages relatifs au [préconditionnement](#).



Lorsque le chauffage alimenté au carburant est activé, le témoin correspondant s'allume sur l'écran d'information.

Lorsque l'une des minuteries est activée, le témoin de minuterie activée s'allume sur l'écran, accompagné de l'heure choisie.



Témoin sur l'écran indiquant une minuterie activée.

Le tableau présente les témoins et les messages qui peuvent apparaître.

Té-moin	Affichage	Signification
	Chauff. auto ACT.	Le chauffage alimenté au carburant est activé et actif. La minuterie du chauffage est activée après le retrait de la télécommande du contacteur d'allumage et après avoir quitté la voiture. Le moteur et l'habitacle sont chauffés au moment réglé.
	Chauffage au carburant arrêté Mode économie batterie	Le chauffage alimenté au carburant est désactivé par l'électronique embarquée pour permettre le démarrage du moteur. Le niveau de charge de la batterie de démarrage est trop bas.
	Chauffage au carburant arrêté Niv. carburant bas	Le chauffage alimenté au carburant est désactivé. Le réglage du chauffage n'est pas possible en raison du niveau de carburant trop bas. Ceci permet de démarrer le moteur et de rouler environ 50 km.
	Chauffage au carburant Entretien requis	Le chauffage alimenté au carburant est entièrement ou partiellement hors fonction. Contactez un atelier si le message reste affiché. Volvo recommande de prendre contact avec un atelier Volvo agréé.
	Préconditionn. interrompu par changement d'alimentation électrique	Le chauffage électrique ou la climatisation est désactivé. La transmission d'énergie est interrompue.
	Préconditionnement arrêté en raison d'un dysfonctionnement	Le chauffage électrique ou la climatisation est désactivé. Contactez un atelier. Un atelier agréé est recommandé.
	Préconditionnement arrêté Température de batterie hybride élevée	Le chauffage électrique ou la climatisation est désactivé. La batterie hybride est trop chaude, attendez le retour à une température normale.

Un message disparaît automatiquement après un instant ou en appuyant sur le bouton du levier [des clignotants](#) OK.

3.6.3. Messages

Un témoin d'avertissement, d'information ou de contrôle s'allume et en même temps, un message complémentaire apparaît sur l'écran d'information.

Message	Signification
Arrêt prudent ^[1]	Arrêtez-vous et éteignez votre moteur. Risque sérieux de blessure. Contactez un atelier ^[2] .
Arrêter moteur ^[1]	Arrêtez-vous et éteignez votre moteur. Risque sérieux de blessure. Contactez un atelier ^[2] .
Répar urgente ^[1]	Contactez un atelier ^[2] pour un contrôle immédiat de la voiture.
Entretien requis ^[1]	Contactez un atelier ^[2] pour un contrôle de la voiture au plus tôt.
Voir manuel ^[1]	Lisez le manuel de conduite et d'entretien.
Prendre rendez-vous pour entretien	Il est temps de prendre un rendez-vous pour l'entretien de la voiture. Contactez un atelier ^[2] .
Entretien à effectuer	Il est temps de faire l'entretien de la voiture. Contactez un atelier ^[2] . Le moment est déterminé par le kilométrage, le nombre de mois depuis le dernier entretien, le temps de fonctionnement du moteur et la qualité de l'huile.
Délai entretien dépassé	Si les intervalles d'entretien ne sont pas respectés, la garantie ne couvrira pas les pièces endommagées. Contactez un atelier ^[2] .
Transmission Vidange huile nécessaire	Contactez un atelier ^[2] pour un contrôle de la voiture au plus tôt.
Transmission Performances réduites	La boîte de vitesses ne fonctionne pas à sa pleine capacité. Roulez prudemment jusqu'à ce que le message disparaisse ^[3] . En cas d'apparitions répétées du message, contactez un atelier ^[2] .
Surchauffe transmission Ralentir	Roulez plus doucement ou arrêtez la voiture en toute sécurité. Mettez la boîte de vitesses au point mort et laissez le moteur tourner au ralenti jusqu'à la disparition du message ^[3] .
Surchauffe transmission Arrêt prudent pour laisser refroidir	Panne grave. Arrêtez immédiatement la voiture en toute sécurité et contactez un atelier ^[2] .
Temporairement désactivé ^[1]	Une fonction a été temporairement désactivée et sera réactivée automatiquement pendant la conduite ou au prochain démarrage.
Charge batterie faible Mode économie d'énergie	Le système audio est désactivé pour économiser l'énergie. Chargez la batterie.

^[1] Partie de message, apparaît avec des informations indiquant où le problème se situe.

^[2] Un atelier Volvo agréé est recommandé.

^[3] Pour plus de précisions concernant la boîte de vitesses automatique, référez-vous à [Boîte de vitesses automatique - Geartronic](#).

3.6.4. Système de contrôle électronique de la stabilité (ESC) - symboles et messages

Le [système de contrôle de la stabilité](#) ESC (Electronic Stability Control) assiste le conducteur pour éviter de dérapier et pour améliorer la motricité de la voiture.

Cette version du manuel est valable au moment de son impression, mais cette validité ne peut être entièrement garantie pour l'avenir. Pour plus d'informations, consultez la première page, qui comporte un avertissement complet.

Tableau

Symbole	Message	Signification
	ESC Provisoirement DÉSACTIVÉ	Le système ESC est temporairement réduit en raison de la température trop élevée des disques de frein. La fonction est réactivée automatiquement lorsque les freins ont refroidi.
	ESC Entretien requis	Le système ESC est hors service. <ul style="list-style-type: none"> • Arrêtez la voiture en un lieu sûr, coupez le moteur puis redémarrez-le. • Contactez un atelier si le message reste affiché. Un atelier Volvo est recommandé.
	"Message"	Veuillez lire le message sur le combiné d'instruments .
	Allumé pendant 2 secondes.	Indique un contrôle du système au démarrage du moteur.
	Clignotement.	Le système ESC intervient.
	Allumé.	Le mode Sport est activé. NOTE Dans ce mode, le système n'est pas désactivé, son action est partiellement réduite.

3.6.5. Régulateur adaptatif de vitesse* - symboles et messages

Le [régulateur adaptatif de vitesse et de distance](#) (ACC – Adaptive Cruise Control) aide le conducteur à maintenir une vitesse constante et un intervalle temporel présélectionné au véhicule qui précède.

Le régulateur adaptatif de vitesse peut présenter un symbole et/ou un message texte. En voici quelques exemples - veuillez suivre le cas échéant les recommandations :

Symbole	Message	Signification
	Le témoin est VERT	La voiture roule à la vitesse mémorisée.
	Le témoin est BLANC	Le régulateur adaptatif de vitesse passe en mode veille.
		Le régulateur de vitesse ordinaire est sélectionné manuellement.
	Mettre ESC sur Normal pour activer le régulateur de vitesse	Le régulateur de vitesses adaptatif ne peut pas être activé avant que le système de contrôle de la stabilité (ESC) soit réglé en mode normal.
	Régulateur de vitesse adaptatif annulé	Le régulateur adaptatif de vitesse a été désactivé. Le conducteur doit lui-même réguler la vitesse.
	Régulateur de vitesse adaptatif indisponible	L'activation du régulateur adaptatif de vitesse est impossible. Cela peut être dû, par exemple : <ul style="list-style-type: none"> • à la température élevée des freins • au radar recouvert de neige ou d'eau de pluie par exemple.
	Radar bloqué Voir manuel	Le régulateur adaptatif de vitesse est provisoirement hors service. <ul style="list-style-type: none"> • Le radar est bloqué et ne peut pas détecter les autres véhicules en cas de forte pluie ou de neige fondue déposée devant le capteur par exemple. Au sujet des limites du radar .
	Régulateur de vitesse adaptatif Entretien requis	Le régulateur adaptatif de vitesse est hors service. <ul style="list-style-type: none"> • Contactez un atelier. Un atelier Volvo agréé est recommandé.

Symbole	Message	Signification
	Appuyer sur le frein pour retenir le véhicule + alarme sonore ^[1]	La voiture est à l'arrêt et le régulateur de vitesse desserrera le frein de route pour laisser le frein de stationnement se charger de maintenir la voiture immobile. Mais un problème dans le frein de stationnement fait que la voiture se met bientôt en mouvement. <ul style="list-style-type: none"> Le conducteur doit freiner lui-même. Le message reste et l'alarme retentit jusqu'à ce que le conducteur enfonce la pédale de frein ou utilise la pédale d'accélérateur.
	Moins de 30 km/h Véhicule au plomb requis ^[1]	Apparaît si vous essayez d'activer le régulateur adaptatif de vitesse à une vitesse inférieure à 30 km/h sans qu'il n'y ait de véhicule à la distance d'activation vers l'avant.



* Option/accessoire.

^[1] (uniquement avec l'Assistant dans les embouteillages)

3.6.6. Assistance de voie* - témoins et messages

La fonction Alerte de distance (Distance Alert) avertit le conducteur lorsque la distance temporelle au véhicule qui précède est trop courte.

La fonction peut afficher divers symboles et messages sur le combiné d'instrument si elle est réduite en raison de ses limites.

Témoin ^[1]	Message	Signification
	Radar bloqué Voir manuel	Le contrôle de la distance est provisoirement hors service. Le radar est bloqué et ne peut pas détecter les autres véhicules en cas de forte pluie ou de neige fondue déposée devant le capteur par exemple. Au sujet des limites du radar .
	Avertisseur de collision Entretien requis	Les systèmes de contrôle de la distance et d'anticipation de collision avec freinage automatique sont entièrement ou partiellement hors fonction. Contactez un atelier si le message reste affiché. Un atelier Volvo est recommandé.

* Option/accessoire.

^[1] Les symboles sont schématisés et peuvent varier selon le marché et le modèle de voiture.

3.6.7. Message - utilisation

Avec le levier gauche au volant, vous pouvez confirmer et naviguer [parmi les messages](#) qui s'affichent sur l'écran d'information du combiné d'instrument.

Un témoin d'avertissement, d'information ou de contrôle s'allume et en même temps, un message complémentaire apparaît sur l'écran. Les messages d'erreur sont mémorisés dans une liste jusqu'à la correction de l'erreur.







Presser sur OK situé à gauche du levier du volant pour confirmer un message. Naviguez parmi les messages avec la [molette](#).

 **Note**

Si un message d'avertissement est affiché lorsque l'ordinateur de bord est utilisé, le message doit être lu (appuyez sur le bouton OK) avant de pouvoir reprendre l'action précédente.

3.6.8. Anticipation de collision* - symboles et messages

"Le système d'anticipation de collision avec freinage automatique et détection des cyclistes et des piétons" est un assistant qui avertit le conducteur en cas de risque de collision avec un piéton ou avec le véhicule/cycliste qui précède et roule dans le même sens ou est à l'arrêt.

Témoin ^[1]	Message	Signification
	Collision warning system DÉSACTIVÉ	Système d'anticipation de collision désactivé. Apparaît au démarrage du moteur. Le message s'éteint après environ 5 secondes ou avec une pression sur le bouton OK.
	Système d'avertisseur de collision Indisponible	Le système d'anticipation de collision ne peut pas être activé. Le système d'anticipation de collision ne peut pas être activé. Le message s'éteint après environ 5 secondes ou avec une pression sur le bouton OK.
	Freinage automatique activé	Le frein automatique a été activé. Le message disparaît après une pression sur le bouton OK.
	Capteurs de pare-brise bloqués Voir manuel	Le capteur de la caméra est provisoirement hors service. Apparaît lorsqu'il y a de la neige, de la glace ou de la saleté sur le pare-brise par exemple. <ul style="list-style-type: none">Nettoyez la surface devant le capteur de la caméra sur le pare-brise. Au sujet des limites du capteur de caméra .
	Radar bloqué Voir manuel	Le système d'anticipation de collision avec freinage automatique est provisoirement hors service. Le radar est bloqué et ne peut pas détecter les autres véhicules en cas de forte pluie ou de neige fondue déposée devant le capteur par exemple. Au sujet des limites du radar .
	Avertisseur de collision Entretien requis	Le système d'anticipation de collision avec freinage automatique est entièrement ou partiellement hors fonction. <ul style="list-style-type: none">Contactez un atelier si le message reste affiché. Un atelier Volvo est recommandé.

* Option/accessoire.

^[1] Les symboles sont schématisés et peuvent varier selon le marché et le modèle de voiture.

3.6.9. Témoins à l'écran

Différents témoins s'allument sur les écrans de la voiture. Ces témoins sont répartis selon différentes catégories : avertissement, contrôle et information.







Vous pouvez voir ci-dessous les témoins les plus fréquents ainsi que leur signification et un renvoi à la page du manuel à laquelle vous trouverez plus d'informations.

Cette version du manuel est valable au moment de son impression, mais cette validité ne peut être entièrement garantie pour l'avenir. Pour plus d'informations, consultez la première page, qui comporte un avertissement complet.













 - Le témoin d'avertissement rouge s'allume en présence d'un problème impliquant la sécurité et/ou les propriétés de conduite de la voiture. Un message explicatif apparaît en même temps sur l'écran d'information du combiné d'instruments.

 - Le symbole d'information s'allume, en association avec un message sur l'écran d'information du combiné d'instruments, lorsqu'une anomalie est apparue dans l'un des systèmes de la voiture. Le témoin d'information peut aussi s'allumer en combinaison avec d'autres témoins.

Témoins d'avertissement sur le combiné d'instruments

Té-moin	Signification	Référez-vous à
	Frein de stationnement serré	Combiné d'instruments - témoins d'avertissement à bord , Frein de stationnement
	Coussins gonflables - SRS	Sécurité - témoin d'avertissement , Combiné d'instruments - témoins d'avertissement à bord
	Témoin de ceinture de sécurité non bouclée	Généralités sur la ceinture de sécurité , Combiné d'instruments - témoins d'avertissement à bord
	La batterie de démarrage ne charge pas	Combiné d'instruments - témoins d'avertissement à bord
	Panne dans le système de freinage	Combiné d'instruments - témoins d'avertissement à bord , Freins de route
	Avertissement, mode sécurité	Sécurité - témoin d'avertissement , Généralités sur le mode de sécurité , Combiné d'instruments - témoins d'avertissement à bord

Témoins de contrôle sur le combiné d'instruments



Té-moin	Signification	Référez-vous à
	Panne du système ABL *	Combiné d'instruments - témoins de contrôle à bord , Phares Xénon actifs
	Système de dépollution des gaz d'échappement	Combiné d'instruments - témoins de contrôle à bord
	Panne du système ABS	Combiné d'instruments - témoins de contrôle à bord , Freins de route
	Feux antibrouillard arrière allumés	Combiné d'instruments - témoins de contrôle à bord , Feu antibrouillard arrière
	Système de contrôle de la stabilité, ESC (Electronic Stability Control), Stabilisateur de véhicule attelé *	Combiné d'instruments - témoins de contrôle à bord , Système de contrôle électronique de la stabilité (ESC) - symboles et messages , Stabilisateur de véhicule attelé - TSA
	Système de contrôle de la stabilité, mode sport	Combiné d'instruments - témoins de contrôle à bord , Système de contrôle électronique de la stabilité (ESC) - symboles et messages
	Préchauffage moteur (diesel)	Combiné d'instruments - témoins de contrôle à bord
	Niveau bas dans le réservoir de carburant	Combiné d'instruments - témoins de contrôle à bord , Préconditionnement - messages
	Information, lire l'écran	Combiné d'instruments - témoins de contrôle à bord
	Feux de route allumés	Combiné d'instruments - témoins de contrôle à bord , Feux de croisement/de route
	Clignotants gauches	Combiné d'instruments - témoins de contrôle à bord
	Clignotants droits	Combiné d'instruments - témoins de contrôle à bord
	Système de surveillance de la pression des pneus *	Combiné d'instruments - témoins de contrôle à bord , Surveillance de la pression des pneus

Témoins d'informations sur le combiné d'instruments

Té-moin	Signification	Référez-vous à
	Feux de route actifs, AHB (Active High Beam) *	Feux de route automatique

Té- moin	Signification	Référez-vous à
	Capteur de caméra *, Capteur laser*	Feux de route automatique, City Safety™ - témoins et messages, Anticipation de collision - symboles et messages, Driver Alert Control (DAC) - témoins et messages, Avertisseur de sortie de voie (LDW) - symboles et messages
	Régulateur adaptatif de vitesse et de distance *	Régulateur adaptatif de vitesse - symboles et messages
	Régulateur adaptatif de vitesse *, Contrôle de la distance * (Distance Alert)	Régulateur adaptatif de vitesse - régler la distance temporelle, Contrôle de la distance
	Régulateur adaptatif de vitesse et de distance *, distance temporelle	Régulateur de vitesse adaptatif - ACC, Régulateur adaptatif de vitesse - vue d'ensemble
	Régulateur de vitesse *	Régulateur de vitesse
	Radar*	Régulateur adaptatif de vitesse - symboles et messages, Assistance de voie - témoins et messages, Anticipation de collision - symboles et messages
	Freins de route	Freins de route
	Limiteur de vitesse	Limiteur de vitesse
	Frein automatique*, Contrôle de la distance * (Distance Alert), City Safety™, Système d'anticipation de collision*	Assistance de voie - témoins et messages, City Safety™ - témoins et messages, Anticipation de collision - symboles et messages
	Chauffe-moteur et chauffage d'habitacle *	Préconditionnement - messages
	Chauffe-moteur et chauffage d'habitacle * Répar demandée	Préconditionnement - messages
	Minuterie activée *	Préconditionnement - messages
	Système ABL *	Phares Xénon actifs
	Trappe de réservoir de carburant, côté droit	Trappe de réservoir de carburant - Ouvrir/fermer
	Niveau de batterie bas	Préconditionnement - messages
	Frein de stationnement	Frein de stationnement
	Capteur de pluie*	Essuie-glace et lave-glace
	Système d'Alerte de Vigilance *, Alerte Franchissement de Ligne*	Driver Alert Control (DAC) - témoins et messages, Avertisseur de sortie de voie (LDW) - symboles et messages
	Système d'Alerte de Vigilance *, Alerte Franchissement de Ligne*	Avertisseur de sortie de voie (LDW) - symboles et messages
	Système d'Alerte de Vigilance *, Temps pour arrêt	Driver Alert Control (DAC) - utilisation
	Système d'Alerte de Vigilance *, Temps pour arrêt	Driver Alert Control (DAC) - témoins et messages
	Informations de vitesse enregistrées *	Informations sur la signalisation routière (RSI) - utilisation
	Stationnement intérieur	Préconditionnement - stationnement intérieur
	Stationnement extérieur	Préconditionnement - stationnement extérieur
	Siège chauffant	Préconditionnement - stationnement intérieur, Préconditionnement - stationnement extérieur
	Système d'entraînement	Système d'entraînement - symboles et messages
	Indicateur de rapport	Indicateur de rapport
	Grille de vitesses	Boîte de vitesses automatique - Geartronic
	Mesure du niveau d'huile	Huile moteur - contrôle et remplissage

Témoins d'information sur l'écran de la console de plafonnier



Témoin	Signification	Référez-vous à
	Témoin de ceinture de sécurité non bouclée	Témoin de ceinture de sécurité non bouclée
	Coussin gonflable passager, activé	Coussin gonflable passager - activation/désactivation
	Coussin gonflable passager, désactivé	Coussin gonflable passager - activation/désactivation

* Option/accessoire.

3.6.10. Driver Alert Control (DAC)* - témoins et messages

Le [DAC](#) peut, en fonction des situations, afficher des témoins et des messages sur le combiné d'instruments ou sur la console centrale.

En voici quelques exemples :

Témoin ^[1]	Message	Signification
	Driver Alert Pause conseillée	Le véhicule zigzague, le conducteur est averti par un signal sonore et un message.
	Capteurs de pare-brise bloqués Voir manuel	Le capteur de la caméra est provisoirement hors service. Apparaît lorsqu'il y a de la neige, de la glace ou de la saleté sur le pare-brise par exemple. <ul style="list-style-type: none"> Nettoyez la surface devant le capteur de la caméra sur le pare-brise. Au sujet des limites du capteur de caméra.
	Système Driver Alert Entretien requis	Le système est hors service. <ul style="list-style-type: none"> Contactez un atelier si le message reste affiché. Un atelier Volvo est recommandé.

* Option/accessoire.

^[1] Les symboles sont schématisés et peuvent varier selon le marché et le modèle de voiture.

3.6.11. Système d'entraînement - symboles et messages

Le système d'entraînement peut afficher, dans certaines situations, un message sur le combiné d'instruments - suivre ces recommandations le cas échéant.



Ce témoin s'allume et un message apparaît accompagné d'un signal acoustique d'avertissement si le conducteur ouvre sa porte alors qu'il ne porte pas sa ceinture de sécurité et que le moteur à combustion ou le moteur électrique est allumé.

La même chose se produit si le conducteur démarre le moteur alors qu'il ne porte pas sa ceinture de sécurité et que sa porte est ouverte.













Voici quelques exemples de messages, leur signification et des suggestions d'action :

Message	Signification	Mesure
PURE indisponible car basse température du système hybride	Au moins un composant du système d'entraînement n'a pas atteint sa température de service.	Roulez en mode HYBRID jusqu'à ce que le message passe à PURE disponible puis appuyez sur le bouton PURE.
PURE indisponible car limitations temporaires du système hybride	Limitation temporaire du système, par exemple, température de service incorrecte.	Roulez en mode HYBRID jusqu'à ce que le message passe à PURE disponible puis appuyez sur le bouton PURE.
PURE indisponible car charge faible de batterie	Le niveau d'énergie de la batterie hybride est trop bas.	Utilisez le mode SAVE jusqu'à ce que le message devienne PURE disponible ou chargez la batterie avec le câble de charge et une tension de 230 V CA. Appuyez ensuite sur le bouton PURE.
PURE indisponible avec levier vitesse en position manuelle	Le sélecteur de vitesses est en position manuelle +/-.	Poussez le sélecteur de vitesses sur le côté, en position automatique et appuyez sur le bouton PURE.
PURE disponible	Le mode PURE est de nouveau disponible après une limitation.	–
POWER indisponible car limitations temporaires du système hybride	Limitation temporaire du système, par exemple, température de service incorrecte.	–
SAVE indisponible car limitations temporaires du système hybride	Limitation temporaire du système, par exemple, température de service incorrecte.	–
AWD indisponible car limitations temporaires du système hybride	Limitation temporaire du système, par exemple, température de service incorrecte.	–

3.6.12. Combiné d'instruments - témoins de contrôle à bord

Les témoins de contrôle indiquent au conducteur qu'une fonction est activée, qu'un système fonctionne ou bien qu'une panne ou un problème se pose.

Témoins de contrôle

Témoin	Signification
	Panne du système ABL
	Système de dépollution des gaz d'échappement
	Panne du système ABS
	Feux antibrouillard arrière allumés
	Système de contrôle de la stabilité, référez-vous à Système de contrôle électronique de la stabilité (ESC) - généralités
	Système de contrôle de la stabilité, mode sport, référez-vous à Système de contrôle électronique de la stabilité (ESC) - utilisation
	Préchauffage moteur
	Niveau bas dans le réservoir de carburant
	Information, lire l'écran
	Feux de route allumés
	Clignotants gauches
	Clignotants droits
	Système de surveillance de la pression des pneus, référez-vous à Surveillance de la pression des pneus .

Panne du système ABL

Cette version du manuel est valable au moment de son impression, mais cette validité ne peut être entièrement garantie pour l'avenir. Pour plus d'informations, consultez la première page, qui comporte un avertissement complet.

Le témoin s'allume si un problème est apparu dans la fonction ABL (Active Bending Lights).

Système de dépollution des gaz d'échappement

Si le témoin s'allume après le démarrage du moteur, une panne peut s'être produite dans le système de dépollution des gaz d'échappement. Rendez-vous dans un atelier pour effectuer un contrôle. Volvo recommande de prendre contact avec un atelier Volvo agréé.

Panne du système ABS

Si le témoin s'allume, le système est hors service. Le système ordinaire de la voiture fonctionne toujours, mais sans la fonction ABS.

1. Garez la voiture dans un endroit sûr et coupez le moteur.
2. Redémarrez le moteur.
3. Si le témoin reste allumé, rendez-vous dans un atelier pour faire contrôler le système ABS. Volvo recommande de consulter un atelier Volvo agréé.

Feux antibrouillard arrière allumés

Ce témoin s'allume lorsque le feu antibrouillard arrière est allumé.

Système de contrôle de la stabilité

Ce témoin clignote pour indiquer que le système de contrôle de la stabilité est en action. Si le témoin est allumé en continu, il y a un problème dans le système.

Système de contrôle de la stabilité, mode sport

Le mode Sport permet d'adopter un style de conduite plus actif. Le système détecte alors si l'utilisation de la pédale d'accélérateur, les mouvements du volant et la prise de virages sont plus actifs qu'en conduite normale et permet alors le dérapage contrôlé du train arrière jusqu'à un certain niveau avant d'intervenir pour stabiliser la voiture. Le témoin est allumé lorsque le mode sport est activé.

Préchauffage moteur

Le témoin s'allume lorsque le préchauffage du moteur est en cours. Le préchauffage est principalement effectué en raison de la température basse.

Niveau bas dans le réservoir de carburant

Lorsque le témoin s'allume, le niveau dans le réservoir de carburant est bas. Faites le plein au plus vite.

Information, lire l'écran

Le témoin d'information s'allume en combinaison avec l'apparition d'un message sur l'écran d'information lorsqu'une anomalie est apparue dans l'un des systèmes de la voiture. Le message est supprimé avec le bouton OK, voir [Menus - combiné d'instru-](#)

[ments](#) ou il disparaît automatiquement après un certain temps (suivant la fonction). Le témoin d'information peut aussi s'allumer en combinaison avec d'autres témoins.

 **Note**

Lorsque le message d'entretien apparaît, le témoin et le message peuvent être supprimés avec le bouton OK, ou ils disparaissent automatiquement après un certain temps.

Feux de route allumés

Le témoin est allumé lorsque les feux de route sont allumés ou en cas d'appel de phares.

Clignotants gauche/droit

Les deux témoins de clignotants clignotent lors de l'utilisation des feux de détresse.

Système de surveillance de la pression des pneus

Le symbole s'allume en cas de pression basse des pneus, ou si un défaut se produit dans le système de surveillance de la pression des pneus.

Témoin de rappel – portières non fermées

Si l'une des portes n'est pas correctement fermée, le témoin d'information ou le témoin d'avertissement s'allume et une illustration explicative apparaît sur l'écran d'information. Arrêtez-vous en un lieu sûr et fermez la porte.



Si la voiture roule à une vitesse inférieure à environ 7 km/h, le témoin d'information s'allume.



Si la voiture roule à une vitesse supérieure à environ 7 km/h, le témoin d'information s'allume.

Si le capot moteur^[1] n'est pas correctement fermé, le témoin d'avertissement s'allume et une illustration explicative apparaît sur l'écran d'information. Arrêtez-vous en un lieu sûr et fermez le capot moteur.



Si le hayon n'est pas correctement fermé, le témoin d'information s'allume et une illustration explicative apparaît sur l'écran d'information. Arrêtez-vous en un lieu sûr et fermez le hayon.

* Option/accessoire.

[1] Voitures avec alarme uniquement*.

3.6.13. City Safety™ - témoins et messages

Lorsque [City Safety™](#) freine automatiquement, un ou plusieurs témoins du combiné d'instruments peuvent s'allumer en association à l'apparition d'un message. Un message texte peut être supprimé par une courte pression sur le bouton OK du levier des clignotants.

Symbole	Message	Signification/Mesure
	Freinage automatique par City Safety	City Safety™ freine ou a effectué un freinage automatique.
	Capteurs de pare-brise bloqués Voir manuel	Le capteur laser est temporairement hors fonction, bloqué par un objet/élément quelconque. <ul style="list-style-type: none"> Retirez l'objet qui bloque le capteur et/ou nettoyez le pare-brise. Au sujet des limites du capteur laser .
	City Safety Entretien requis	La fonction City Safety™ est hors service. <ul style="list-style-type: none"> Contactez un atelier si le message reste affiché. Un atelier Volvo est recommandé.

3.6.14. Blocage éthylométrique* - symboles et messages texte

Le rôle du blocage éthylométrique est d'empêcher toute personne ivre de conduire la voiture. En plus des messages déjà décrits relatifs au [fonctionnement du blocage éthylométrique avant le démarrage moteur](#), le combiné d'instruments peut également afficher :

Message	Signification/Mesure
Alcoguard Redémarrage possible	Le moteur a été coupé pendant moins de 30 minutes, il peut être à nouveau démarré sans test.
Alcoguard Entretien requis	Contactez un atelier ^[1] .
Alcoguard Aucun signal reçu	Échec du transfert. Transférez manuellement avec le bouton (3) ou refaites le test.
Alcoguard Veuillez réessayer	Échec du test. Refaites le test.
Alcoguard Souffler plus longtemps	Expiration trop courte. Soufflez plus longtemps.
Alcoguard Souffler moins fort	Expiration trop forte. Soufflez plus doucement.
Alcoguard Souffler plus fort	Expiration trop faible. Soufflez plus fort.
Préchauffage d'alcooguard Veuillez patienter	Préchauffage pas prêt. Attendez le message Alcoguard Souffler pendant 5 sec..

* Option/accessoire.

^[1] Un atelier Volvo agréé est recommandé.



3.6.15. Combiné d'instruments - témoins d'avertissement à bord

Les témoins de contrôle indiquent au conducteur qu'une fonction importante est activée, ou bien qu'une panne ou qu'un problème grave s'est produit.

Témoins d'avertissement

Témoin	Signification
	Frein de stationnement serré

Cette version du manuel est valable au moment de son impression, mais cette validité ne peut être entièrement garantie pour l'avenir. Pour plus d'informations, consultez la première page, qui comporte un avertissement complet.

Témoin	Signification
	Coussins gonflables - SRS
	Témoin de ceinture de sécurité non bouclée
	La batterie de démarrage ne charge pas
	Panne dans le système de freinage
	Avertissement

Frein de stationnement serré

Ce témoin reste allumé lorsque le frein de stationnement est serré. Le témoin clignote pendant le serrage puis il reste allumé.

Si le témoin clignote en d'autres circonstances, cela signifie qu'un problème est apparu: Consultez le message sur l'écran d'information.

Pour plus d'informations, voir [Frein de stationnement](#).

Coussins gonflables - SRS

Si le témoin reste allumé ou s'allume en cours de conduite, cela signifie qu'une anomalie a été détectée dans le système de verrouillage de ceinture de sécurité, SRS, SIPS ou IC. Rendez-vous immédiatement dans un atelier pour une vérification. Volvo recommande de prendre contact avec un atelier Volvo agréé.

Témoin de ceinture de sécurité non bouclée

Le témoin clignote tant que le conducteur et le passager avant n'ont pas bouclé leur ceinture de sécurité ou si un passager arrière a enlevé sa ceinture.

La batterie de démarrage ne charge pas

Le témoin s'allume en cours de conduite si une anomalie est apparue dans le système électrique. Consultez un atelier. Volvo recommande de prendre contact avec un atelier Volvo agréé.

Panne dans le système de freinage

Si le témoin s'allume, cela peut signifier que le niveau de liquide de frein est trop bas. Garez la voiture dans un lieu sûr et vérifiez le niveau du réservoir de liquide de frein, voir [Liquide de frein et d'embrayage - niveau](#).

Si les témoins des FREINS et ABS s'allument en même temps, une défaillance a pu se produire dans le dispositif de répartition de la puissance de freinage.

1. Garez la voiture dans un endroit sûr et coupez le moteur.
2. Redémarrez le moteur.
 - Si les deux témoins s'éteignent, vous pouvez continuer votre route.
 - Si les témoins restent allumés, vérifiez le niveau du réservoir de liquide de frein, voir [Liquide de frein et d'embrayage - niveau](#). Si le niveau de liquide de frein est normal et que les témoins sont toujours allumés, roulez avec prudence jusqu'à un atelier pour faire vérifier le système de freinage. Volvo recommande de prendre contact avec un atelier Volvo agréé.

 **Attention**

Si le niveau du réservoir de liquide de frein est en dessous du repère MIN, la voiture ne doit pas être conduite avant d'avoir fait l'appoint en liquide de frein.

La perte de liquide de frein doit être contrôlée par un atelier. Volvo recommande de prendre contact avec un atelier Volvo agréé.

 **Attention**

Si les témoins d'avertissement des freins et du système ABS s'allument simultanément, cela signifie le train arrière du véhicule risque de déraiper en cas de freinage brusque.

Avertissement

Le triangle d'avertissement rouge est allumé lorsqu'une panne qui peut influencer la sécurité et/ou le comportement routier de la voiture a été détectée. Un message explicatif apparaît en même temps dans l'affichage d'informations. Le témoin reste allumé tant que la panne perdure mais on peut faire disparaître le texte avec le OK-bouton, voir [Menus - combiné d'instruments](#). Le témoin d'avertissement peut aussi s'allumer en combinaison avec d'autres témoins.

Mesure :

1. Arrêtez-vous en un lieu sûr. Ne reprenez pas la route.
2. Lisez les informations affichées à l'écran. Effectuez la mesure en suivant le message à l'écran. Supprimez le message avec le bouton OK.

Témoin de rappel – portières non fermées

Si l'une des portes n'est pas correctement fermée, le témoin d'information ou le témoin d'avertissement s'allume et une illustration explicative apparaît sur l'écran d'information. Arrêtez-vous en un lieu sûr et fermez la porte.



Si la voiture roule à une vitesse inférieure à environ 7 km/h, le témoin d'information s'allume.



Si la voiture roule à une vitesse supérieure à environ 7 km/h, le témoin d'information s'allume.

Si le capot moteur^[1] n'est pas correctement fermé, le témoin d'avertissement s'allume et une illustration explicative apparaît sur l'écran d'information. Arrêtez-vous en un lieu sûr et fermez le capot moteur.

Si le hayon n'est pas correctement fermé, le témoin d'information s'allume et une illustration explicative apparaît sur l'écran d'information. Arrêtez-vous en un lieu sûr et fermez le hayon.



* Option/accessoire.

^[1] Voitures avec alarme uniquement*.

3.6.16. Avertisseur de sortie de voie (LDW) - symboles et messages

Dans les situations où la fonction Assistant de sortie de voie est défaillante, un témoin peut apparaître sur le combiné d'instruments, accompagné d'un message explicatif. Le cas échéant, suivez les recommandations fournies.

Exemple de message :

Symbole	Message	Signification
	Lane Departure Warning ACTIVÉ/Lane Departure Warning DÉSACTIVÉ	La fonction est activée/désactivée. Apparaît lors de l'activation/la désactivation. Le message disparaît après environ 5 secondes.
	Capteurs de pare-brise bloqués Voir manuel	Le capteur de la caméra est provisoirement hors service. Apparaît lorsqu'il y a de la neige, de la glace ou de la saleté sur le pare-brise par exemple. <ul style="list-style-type: none">Nettoyer le pare-brise devant le capteur de la caméra. Au sujet des limites du capteur de caméra .
	Système Driver Alert Entretien requis	Le système est hors service. <ul style="list-style-type: none">Contactez un atelier si le message reste affiché. Un atelier Volvo est recommandé.

3.7. Sièges

3.7.1. Siège avant - à commande électrique *

Les sièges avant bénéficient de différentes positions de réglage pour un meilleur confort. Le siège à commande électrique peut être déplacé vers l'avant/l'arrière et vers le haut/le bas. Le bord avant du coussin de siège peut être relevé ou abaissé. L'inclinaison du dossier et le support lombaire* peuvent être modifiés.

Siège à commande électrique

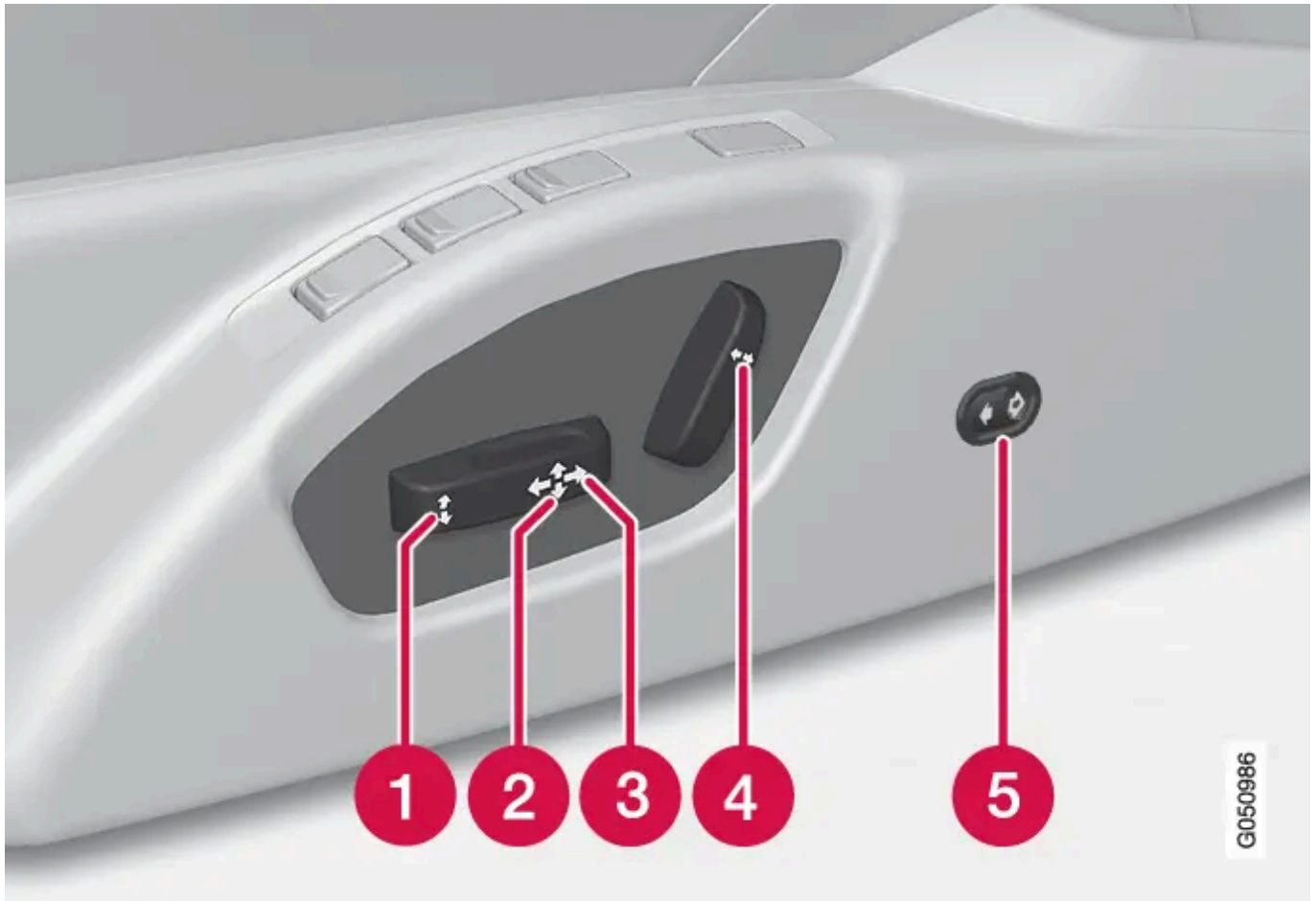

- ❶ Bord avant du coussin du siège vers le haut/vers le bas
- ❷ Lever/abaisser le siège
- ❸ Avancer/reculer le siège
- ❹ Inclinaison du dossier
- ❺ Réglage du support lombaire*

Les sièges à commande électrique sont dotés d'un système de protection de surtension qui est activé lorsque le siège est bloqué par un objet quelconque. Si cela se produit, mettez le système électrique en position de contact I ou 0 et attendez un court instant avant de manœuvrer le siège à nouveau.

Un seul mouvement (avant/arrière/haut/bas/sortie/reentrée) est possible à la fois.

Préparatifs

Il est possible de régler le siège un certain temps après avoir déverrouillé la porte avec la télécommande sans insérer la clé dans l'interrupteur de contact. Normalement, le réglage du siège est effectué lorsque la clé est en position I et toujours lorsque le moteur tourne.

Siège avec fonction de mémoire*

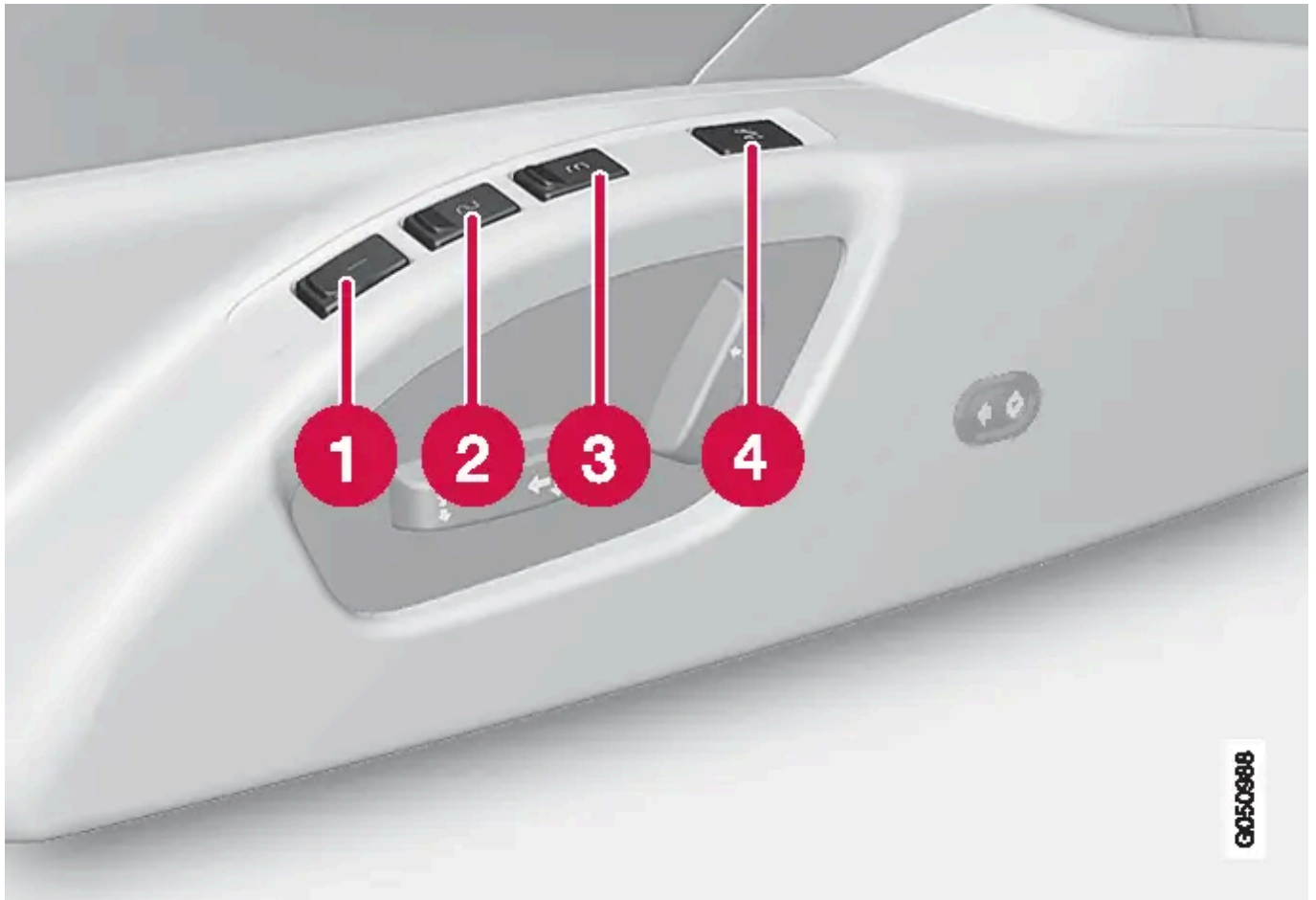

La fonction mémoire enregistre les réglages des sièges et des rétroviseurs extérieurs.

Mémoriser un réglage

- 1 Bouton de mémoire
- 2 Bouton de mémoire
- 3 Bouton de mémoire
- 4 Bouton de mémorisation du réglage

1. Réglez le siège et les rétroviseurs extérieurs.
2. Maintenez le bouton M enfoncé tout en appuyant sur le bouton 1, 2 ou 3. Maintenez les boutons enfoncés jusqu'à ce qu'un signal acoustique retentisse et qu'un message apparaisse sur le combiné d'instruments.

Les réglages du siège doivent être modifiés avant de pouvoir configurer une nouvelle mémoire.

Le réglage du support lombaire n'est pas mémorisé.

Utiliser un réglage mémorisé

Cette version du manuel est valable au moment de son impression, mais cette validité ne peut être entièrement garantie pour l'avenir. Pour plus d'informations, consultez la première page, qui comporte un avertissement complet.

Appuyez sur l'un des boutons de mémoire 1-3 jusqu'à l'immobilisation du siège et des rétroviseurs extérieurs. Si le bouton est relâché, le mouvement du siège et des rétroviseurs extérieurs est interrompu.

Mémoire clé* de la télécommande

Les télécommandes peuvent être utilisées par les différents conducteurs pour enregistrer les réglages de siège conducteur et de rétroviseurs externes^[1], référez-vous à [Télécommande - personnalisation](#).

Arrêt d'urgence

Si, par accident, le siège commence à se déplacer, appuyez sur l'un des boutons de réglage ou de mémoire du siège pour l'arrêter.

Appuyez sur le bouton de déverrouillage de la télécommande pour relancer la procédure d'obtention de la position de siège mémorisée dans la mémoire clé. La porte conducteur doit alors être ouverte.

Attention

Risque de pincement. Veillez à ce qu'aucun enfant ne joue avec les commandes. Vérifiez qu'il n'y a aucun objet devant, derrière ou sous le siège avant d'effectuer un réglage. Vérifiez également que les passagers à l'arrière ne soient pas coincés.

Sièges chauffants

Pour les sièges chauffants, voir [Sièges avant chauffants](#) et [Sièges arrière chauffants](#).

* Option/accessoire.

^[1] Uniquement si la voiture est équipée du siège à commande électrique avec mémoire et de rétroviseurs rabattables électriquement. Le réglage du support lombaire n'est pas mémorisé.

3.7.2. Sièges arrière

Le dossier du siège arrière et les appuie-tête arrière peuvent être rabattus. L'appui-tête de la place centrale peut être réglé en fonction de la taille du passager.

Appuie-tête de la place centrale arrière

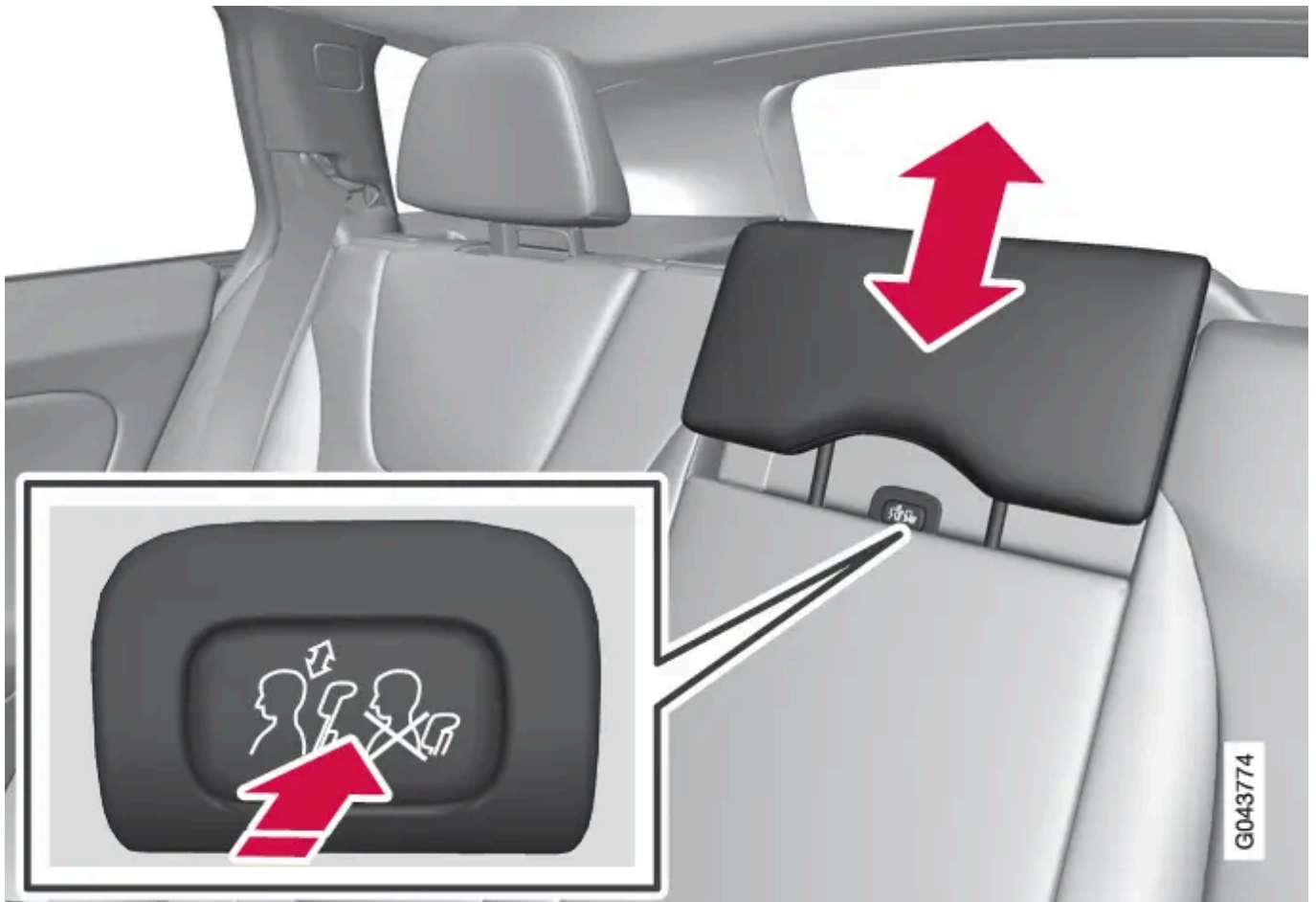

Réglez l'appuie-tête selon la taille du passager afin qu'il couvre (si possible) l'ensemble de l'arrière de la tête. Réglez l'appuie-tête selon vos besoins.

Pour abaisser à nouveau l'appuie-tête, appuyez sur le bouton (situé au milieu, entre le dossier et l'appuie-tête, voir illustration) tout en appuyant doucement sur l'appuie-tête.

Attention

L'appuie-tête de la place centrale doit être abaissé lorsque personne n'est assis à cette place. Lorsque quelqu'un est assis sur la place centrale, l'appuie-tête doit être correctement réglé selon la taille du passager afin qu'il couvre en intégralité l'arrière de sa tête.

Rabattement manuel des appuie-tête arrière aux places extérieures

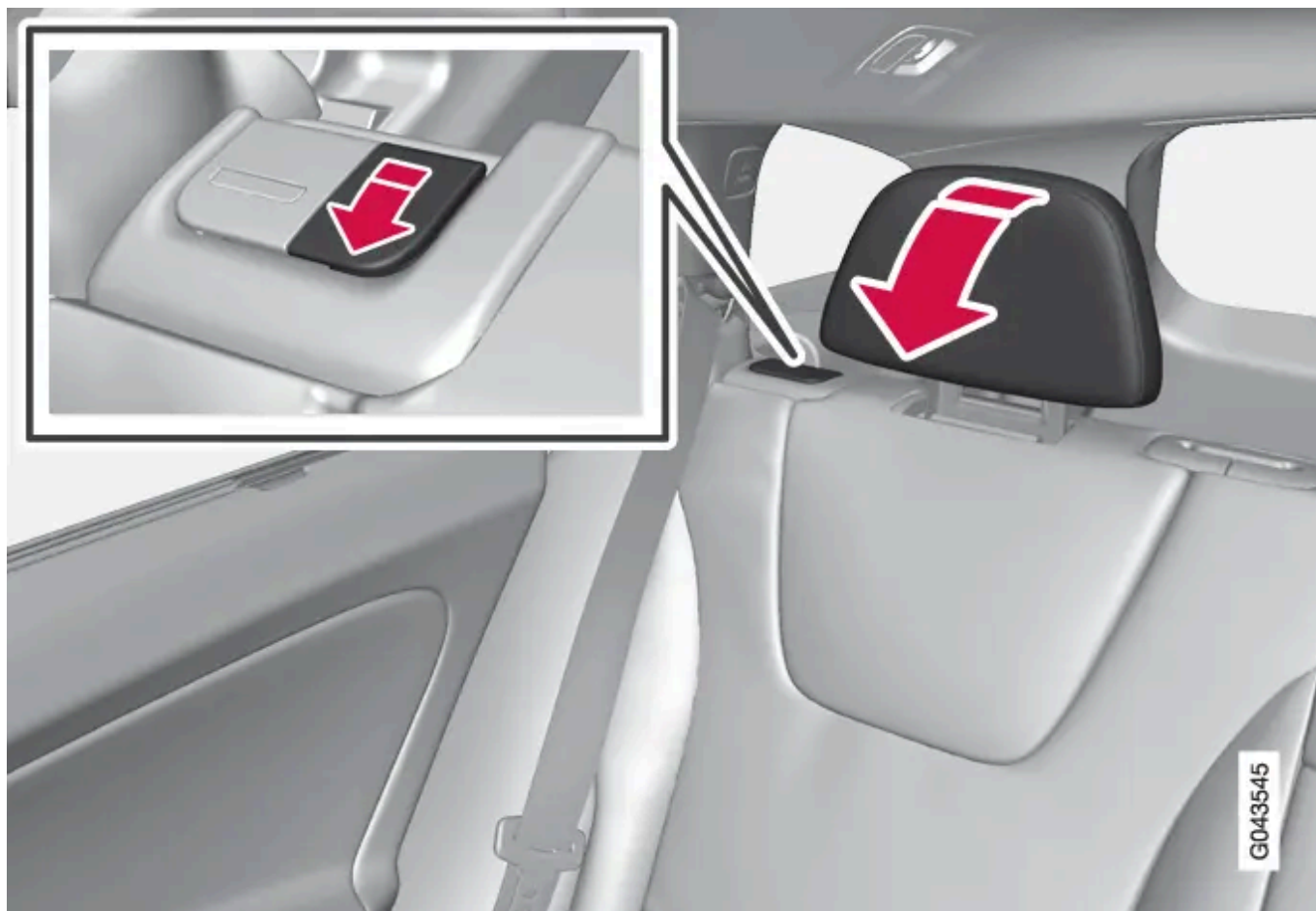

Tirez sur la poignée de verrouillage la plus proche de l'appuie-tête pour le rabattre en avant.

L'appuie-tête est rabattu en avant manuellement jusqu'à entendre un clic.

 **Attention**

Les appuie-tête doivent être verrouillés après avoir été relevés.

Rabattement du dossier de la banquette arrière



! Important

Il ne doit y avoir aucun objet sur la banquette arrière lorsque le dossier doit être rabattu. Les ceintures de sécurité ne doivent pas être bouclées. La garniture de la banquette arrière risquerait d'être endommagée.

Le dossier en trois parties de la banquette arrière peut être rabattu de différentes manières.

i Note

Les sièges avant peuvent être avancés et/ou le dossier peut être réglé en hauteur afin que les dossiers arrière puissent être complètement rabattus vers l'avant.

- La partie gauche peut être rabattue séparément.
- La partie centrale peut être rabattue séparément.
- La partie droite ne peut être rabattue qu'avec la partie centrale.

- Si l'ensemble du dossier doit être rabattu, chacune des parties devra être rabattue séparément.

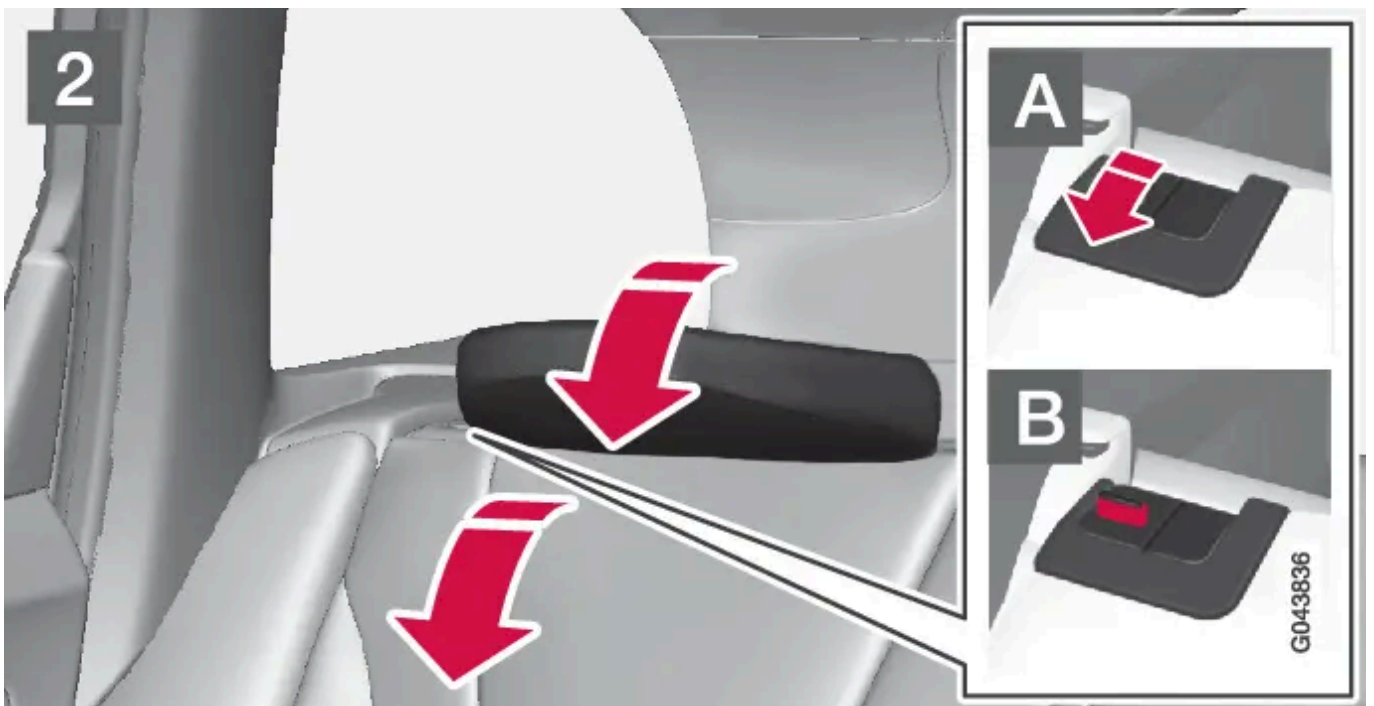

1. **1**
Si vous devez abaisser le dossier central, déverrouillez et ajustez l'appuie-tête de ce dernier, voir le chapitre précédent "Appuie-tête de la place centrale arrière".
2. **2**
Les appuie-tête des places extérieures se rétractent automatiquement lorsque les dossiers des sièges extérieurs sont abaissés. Tirez la poignée de verrouillage **A** du dossier vers le haut et rabattez en même temps le dossier. Lorsque le témoin rouge des loquets **B** est visible, cela indique que le dossier n'est plus verrouillé.

i Note

Pour rabattre le dossier, les appuie-tête doivent être poussé légèrement vers l'avant pour ne pas frotter sur le coussin d'assise.

Procédez dans l'ordre inverse pour les relever.

i Note

Lorsque le dossier a été relevé, le témoin rouge ne doit plus être visible. S'il est toujours visible, cela indique que le dossier n'est pas verrouillé.

! Attention

Vérifiez que les dossiers et les appuie-tête de la banquette arrière sont correctement verrouillés.

Rabattement électrique des appuie-tête extérieurs de la banquette arrière*



1. La télécommande doit être en position de contact II.
2. Appuyez sur le bouton pour abaisser les appuie-tête extérieurs arrière afin d'améliorer la visibilité vers l'arrière.

 **Attention**

Ne rabattez pas les appuie-tête des places extérieures si des passagers y sont assis.

Relevez l'appuie-tête manuellement jusqu'à ce que vous entendiez un clic.

 **Attention**

Les appuie-tête doivent être verrouillés après avoir été relevés.

* Option/accessoire.

3.7.3. Sièges avant chauffants *

Le chauffage des sièges offre trois niveaux afin d'améliorer le confort des passagers lorsqu'il fait froid.

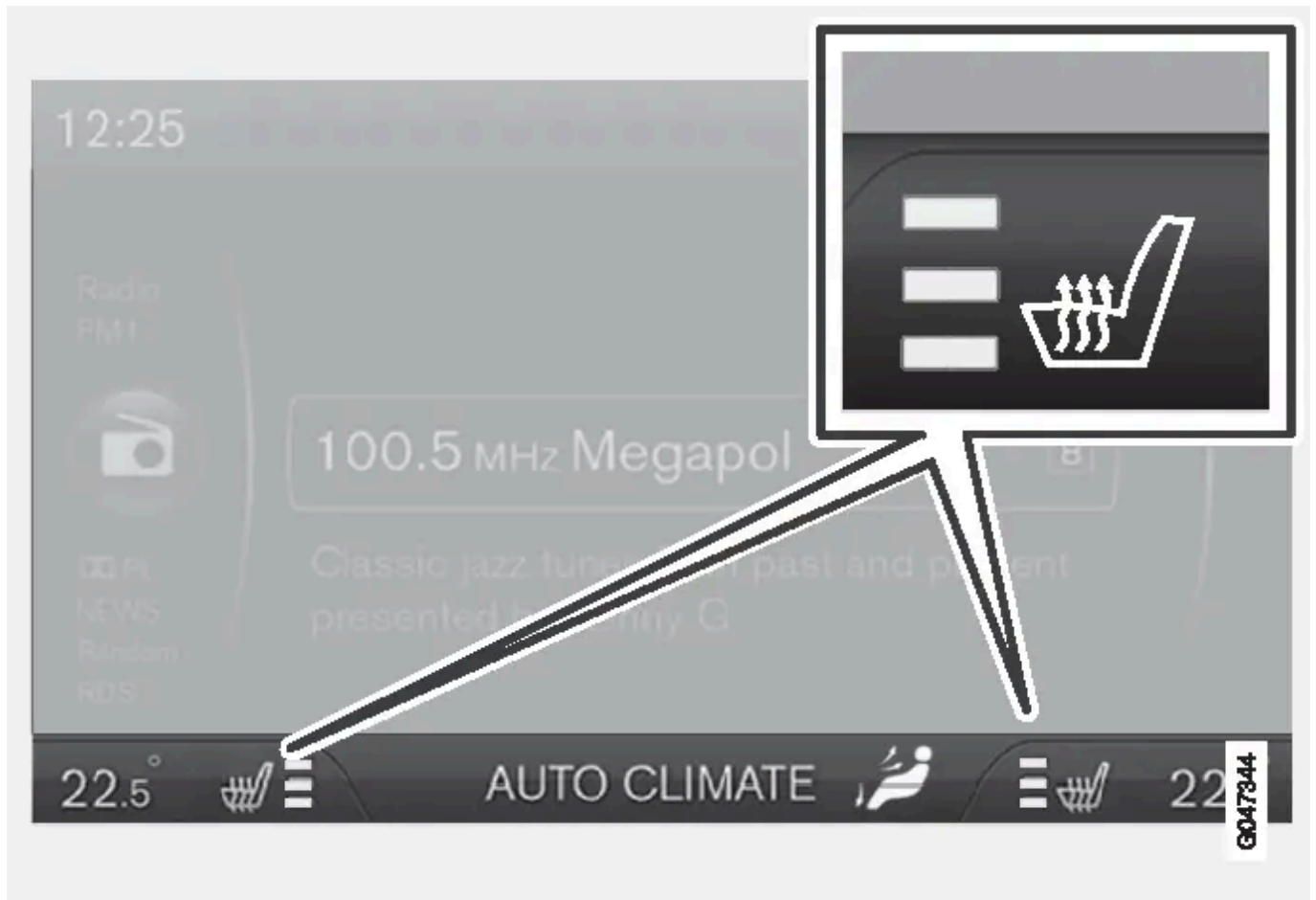

Le niveau de chauffage actuel est affiché sur l'écran de la console centrale.



Appuyez plusieurs fois sur le bouton pour activer la fonction :

- Niveau de chauffage maxi - trois témoins orange sont allumés sur l'écran de la console centrale (voir illustration ci-dessus).
- Niveau de chauffage intermédiaire - deux témoins orange sont allumés sur l'écran.
- Niveau de chauffage mini - un témoin orange est allumé sur l'écran.
- Désactiver le chauffage - aucun témoin n'est allumé.

⚠ Attention

Les sièges chauffants ne doivent pas être utilisés par des personnes qui ne peuvent pas sentir les augmentations de température en raison d'une perte de sensations ou qui, pour toute autre raison, n'ont pas la capacité de manipuler la commande du siège chauffant. Il y a risque de brûlure si cet avertissement est ignoré.

Activation automatique du siège conducteur chauffant

Grâce à l'activation automatique du siège conducteur chauffant, le niveau de chauffage maximal du siège conducteur sera activé au démarrage du moteur,

Cette version du manuel est valable au moment de son impression, mais cette validité ne peut être entièrement garantie pour l'avenir. Pour plus d'informations, consultez la première page, qui comporte un avertissement complet.

L'activation automatique a lieu lorsque la voiture est froide et que la température ambiante est inférieure à environ +10 °C.

Il est possible d'activer/désactiver la fonction dans le système de menu MY CAR. Pour une description du système de menu, voir [MY CAR](#).

* Option/accessoire.

3.7.4. Sièges arrière chauffants *

Le chauffage des sièges extérieurs arrière^[1] comporte trois positions pour augmenter le confort des passagers lorsqu'il fait froid.



Le niveau de chauffage actuel est indiqué par les témoins du bouton.

Appuyez plusieurs fois sur le bouton pour activer la fonction :

- Niveau de chauffage maxi - trois témoins sont allumés.
- Niveau de chauffage intermédiaire - deux témoins sont allumés.
- Niveau de chauffage mini - un témoin est allumé.
- Désactiver le chauffage - aucun témoin n'est allumé.

 **Attention**

Les sièges chauffants ne doivent pas être utilisés par des personnes qui ne peuvent pas sentir les augmentations de température en raison d'une perte de sensations ou qui, pour toute autre raison, n'ont pas la capacité de manipuler la commande du siège chauffant. Il y a risque de brûlure si cet avertissement est ignoré.

* Option/accessoire.

[1] Le siège arrière électrique est supprimé si l'on choisit le [coussin rehausseur intégré à deux niveaux](#).

3.7.5. Sièges avant

Les sièges avant bénéficient de différentes positions de réglage pour un meilleur confort.



- 1 Pour soulever/abaisser le siège, pompez vers le haut ou vers le bas.
- 2 Pour régler l'avancée du siège, soulevez la poignée et réglez la distance du siège par rapport au volant et aux pédales. Après avoir modifié les réglages, contrôlez que le siège est bien verrouillé.
- 3 Pour soulever/abaisser* le bord avant du coussin d'assise, pompez vers le haut ou vers le bas.
- 4 Pour modifier l'inclinaison du dossier, tournez la molette.
- 5 Modifiez le réglage du support lombaire* et appuyez sur le bouton.

6 Panneau de commande du siège à commande électrique*. Référez-vous à [Siège avant - à commande électrique](#).



 **Attention**

Réglez la position du siège conducteur avant de démarrer, jamais pendant la conduite. Assurez-vous que le siège est bien verrouillé pour éviter que des personnes ne soient blessées en cas de freinage brutal ou d'accident.

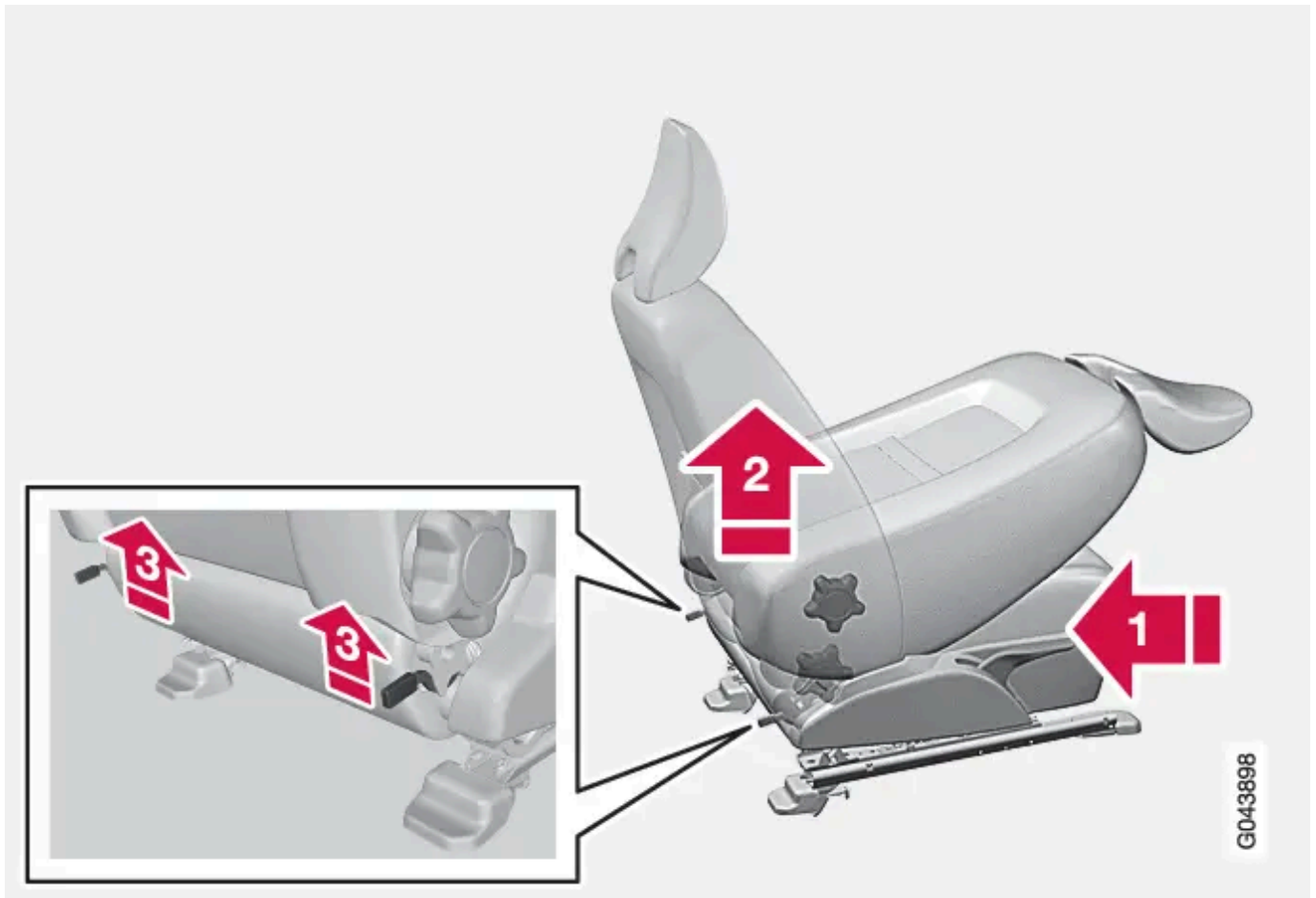
Rabattement du dossier du siège passager* [1]



Le dossier du siège passager peut être rabattu vers l'avant pour libérer de l'espace pour les charges longues.

1.  Reculez/abaissez le siège le plus loin possible.
2.  Réglez le dossier en position verticale.
3.  Soulevez les loquets à l'arrière du dossier et rabattez ce dernier en avant.
4. Avancez le siège de sorte que l'appui-tête se "bloque" sous la boîte à gants.

Procédez dans l'ordre inverse pour les relever.

Attention

Saisissez le dossier et assurez-vous qu'il est correctement verrouillé après l'avoir relevé pour éviter que des personnes ne soient blessées en cas de freinage brutal ou d'accident.

* Option/accessoire.

[1] Ne concerne que les sièges confort.

3.8. Instruments et commandes, voiture à conduite à gauche - vue d'ensemble

La vue d'ensemble présente les emplacements des écrans et commandes de la voiture.

Vue d'ensemble, voiture à conduite à gauche

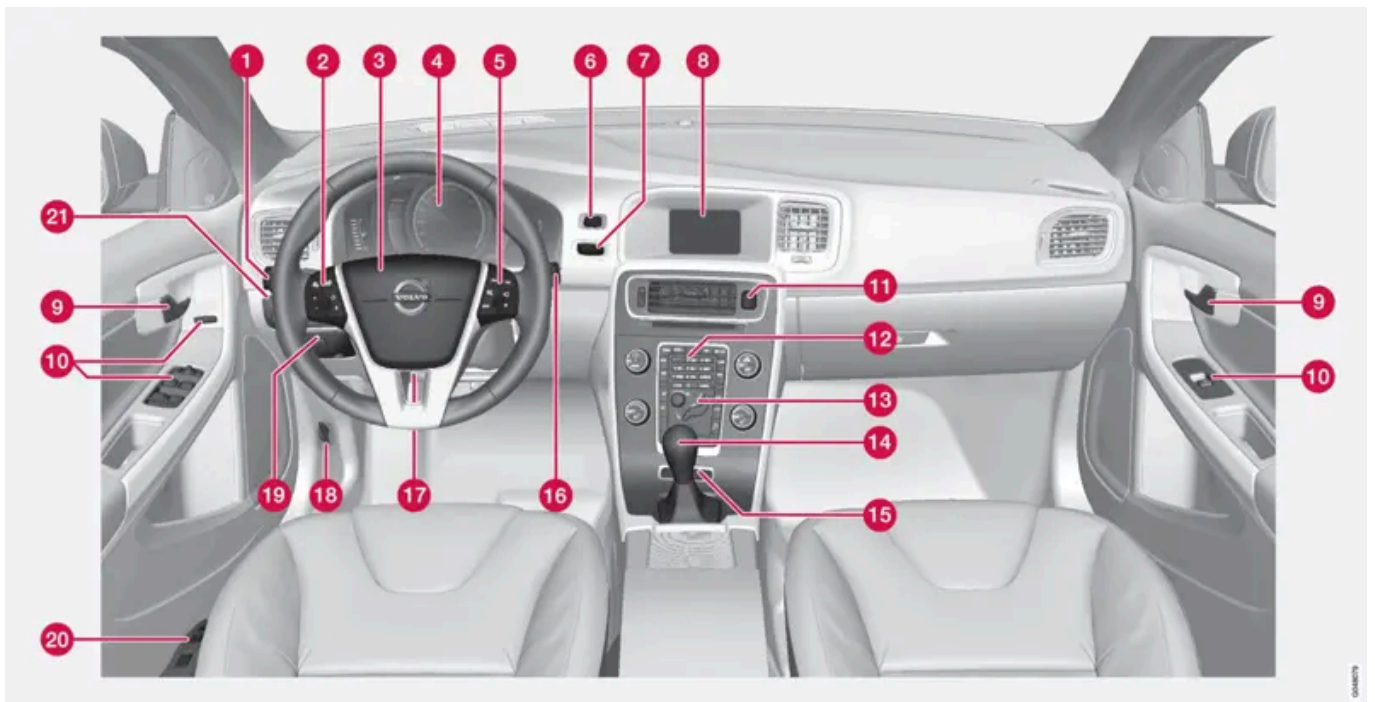

Fonction	Référez-vous à
1 Navigation dans les menus et traitement des messages, clignotants, feux de croisement/de route, ordinateur de bord	Menus - combiné d'instruments , Message - utilisation , Clignotants , Feux de croisement/de route et Ordinateur de bord - informations complémentaires .
2 Régulateur de vitesse*	Régulateur de vitesse et Régulateur de vitesse adaptatif - ACC .
3 Avertisseur sonore, coussin gonflable	Volant et Système de coussins gonflables .
4 Combiné d'instruments	Combiné d'instruments .

Fonction	Référez-vous à
5 Navigation dans les menus, commande du son, commande du téléphone*	MY CAR , Système audio et multimédia - gestion du système et Téléphone mains-libres Bluetooth® - vue d'ensemble .
6 Bouton START/STOP ENGINE	Démarrage du moteur .
7 Interrupteur de contact	Positions de clé .
8 Écran du système Infotainment et affichage des menus	Système audio et multimédia , Système audio et multimédia - vue d'ensemble , Système audio et multimédia - gestion du système et MY CAR .
9 Poignée d'ouverture de porte	–
10 Panneau de commande	Verrouillage/déverrouillage - de l'intérieur , Dispositif de sécurité enfant - activation électrique , Lève-vitres et Rétroviseurs - extérieurs .
11 Feux de détresse	Feux de détresse .
12 Panneau de commande pour le système Infotainment et la navigation dans les menus	Système audio et multimédia - gestion du système et MY CAR .
13 Panneau de commande de la climatisation	Climatisation électronique - ECC .
14 Sélecteur de vitesses	Boîte de vitesses automatique - Geartronic .
15 Commande de modes de conduite	Système d'entraînement - modes de conduite .
16 Essuie-glace et lave-glace	Essuie-glace et lave-glace .
17 Réglage de volant	Volant .
18 Dispositif d'ouverture du capot moteur	Capot moteur - ouvrir et fermer .
19 Frein de stationnement	Frein de stationnement .
20 Réglage du siège*	Siège avant - à commande électrique .
21 Commutateur d'éclairage, dispositifs d'ouverture de la trappe du réservoir et du hayon	Commutateur d'éclairage , Trappe de réservoir de carburant - Ouvrir/fermer et Verrouillage/déverrouillage - hayon .

* Option/accessoire.

3.9. Positions de clé

Grâce à la télécommande, le système électrique de la voiture peut sur différents modes / niveaux et rendre ainsi plusieurs fonctions disponibles, voir .



Contacteur d'allumage avec télécommande retirée/insérée.

i Note

Pour les voitures avec la fonction Keyless*, il n'est pas nécessaire d'insérer la télécommande dans le contacteur d'allumage. Il suffit de l'avoir dans une poche par exemple. Pour plus de précisions concernant la fonction Keyless, voir [Keyless drive](#).

Insérer la télécommande

- Tenez l'extrémité de la télécommande comportant la lame de clé et insérez-la dans le contacteur d'allumage.
- Enfoncez ensuite la télécommande dans le contacteur jusqu'en butée.

! Important

Des objets étrangers dans le contacteur peuvent perturber la fonction ou endommager le contacteur.

N'insérez pas la télécommande à l'envers. Maintenez la partie avec la lame de clé amovible, référez-vous à [Lame de clé amovible - extraction/insertion](#).

Sortir la télécommande

Saisissez la télécommande et sortez-la du contacteur.

* Option/accessoire.

3.10. Volvo Sensus

Volvo Sensus est au cœur de votre expérience personnelle Volvo et vous connecte avec la voiture et le monde extérieur. C'est Sensus qui fournit des informations, du divertissement et de l'aide en cas de besoin. Sensus intègre des fonctions intuitives qui améliorent la conduite et simplifie la vie au propriétaire de la voiture.

SENSUS

G048166

Une structure de navigation intuitive qui permet d'obtenir une assistance adéquate, des informations et du divertissement lorsque cela est nécessaire et sans distraire le conducteur.

Sensus offre toutes les solutions de la voiture permettant une connexion* sur le monde tout en vous octroyant un contrôle intuitif sur toutes les possibilités proposées par votre voiture.

Volvo Sensus concentre de nombreuses fonctions de plusieurs des systèmes de la voiture sur l'écran de la console centrale. Avec Volvo Sensus, vous pouvez personnaliser la voiture grâce à une interface facile à utiliser. Les paramètres peuvent être réglés sur Paramètres du véhicule, Système audio et multimédia, climat etc.

Avec les boutons et les commandes de la console centrale ou les commandes au volant*, vous pouvez activer et désactiver les fonctions et effectuer de nombreux réglages.

Avec une pression sur MY CAR, tous les réglages liés à la conduite et au contrôle de la voiture comme par exemple City Safety, verrouillage et alarme, régime automatique de ventilateur, réglage de la montre (etc.), apparaissent.

Avec une pression sur RADIO, MEDIA, TEL, *, NAV* et CAM*, vous pouvez respectivement changer de source audio AM, FM1, CD, DVD*, TV*, Bluetooth®* et activer les systèmes et fonctions comme le système de navigation* et la caméra d'aide au stationnement*.

Pour plus de précisions concernant toutes les fonctions/tous les systèmes, consultez les chapitres correspondant dans le manuel de conduite et d'entretien ou dans le manuel annexe.

* Option/accessoire.

3.11. Boussole*

Un écran est intégré dans l'angle supérieur droit du rétroviseur intérieur qui indique la direction de conduite (avant de la voiture).

Utilisation



Rétroviseur avec boussole.

Huit directions différentes sont indiquées avec des abréviations en anglais : N (nord), NE (nord-est), E (est), SE (sud-est), S (sud), SW (sud-ouest), W (ouest), NW (nord-ouest).

La boussole est activée automatiquement lorsque la voiture démarre ou bien lorsque la position de la clé II est activée, référez-vous à [Positions de contact - fonctions selon les niveaux](#). Pour désactiver/activer la boussole, appuyez sur le bouton situé sur

Cette version du manuel est valable au moment de son impression, mais cette validité ne peut être entièrement garantie pour l'avenir. Pour plus d'informations, consultez la première page, qui comporte un avertissement complet.

la partie inférieure du rétroviseur au moyen par exemple d'un trombone.

Étalonnage

Pour afficher une direction exacte, la boussole doit être étalonnée.

La terre est divisée en 15 zones magnétiques. La boussole doit être recalibrée si la voiture change de zone magnétique.

Pour étalonner la boussole, procédez comme suit :

1. Arrêtez la voiture sur un large espace dégagé, sans constructions en acier ni câbles haute tension.
2. Démarrez la voiture et désactivez tous les équipements électriques (climatisation, essuie-glaces, etc.) puis vérifiez que toutes les portes sont fermées.

Note

Le calibrage risque d'échouer ou de ne pas être exécuté si l'équipement électrique n'est pas désactivé.

3. Maintenez le bouton situé sous le rétroviseur enfoncé pendant environ 3 secondes (avec un trombone par exemple). Le numéro de la zone actuelle apparaît.

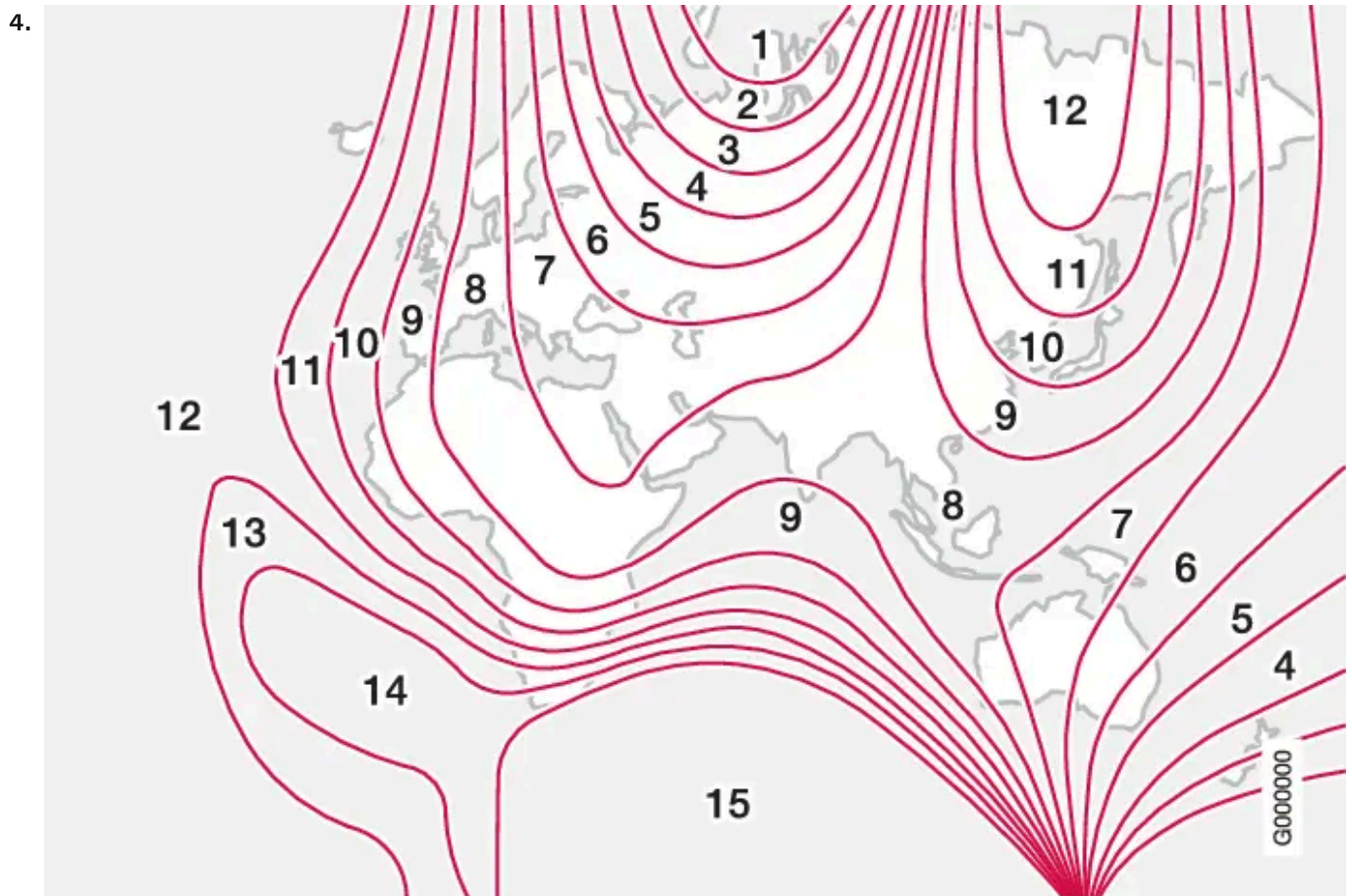

Zones magnétiques.

Appuyez plusieurs fois sur le bouton jusqu'à obtenir la zone magnétique souhaitée (1–15), consultez la carte des zones magnétiques de la boussole.

5. Attendez que l'écran affiche à nouveau le symbole C ou maintenez le bouton situé sous le rétroviseur enfoncé pendant environ 6 secondes jusqu'à l'apparition du symbole C.
6. Conduisez à vitesse maximale de 10 km/h en décrivant un cercle jusqu'à ce qu'une direction s'affiche dans la boussole, indiquant que l'étalonnage est terminé. Faites encore 2 tours pour obtenir un étalonnage plus précis.
7. **Voitures équipées d'un pare-brise chauffant*** : Si le symbole C apparaît à l'écran à l'activation du pare-brise chauffant, procédez à un étalonnage conformément au point 6 ci-dessus avec le pare-brise chauffant activé, référez-vous à [Désembuage et dégivrage du pare-brise](#).
8. Répétez la procédure ci-dessus au besoin.

* Option/accessoire.

3.12. Instruments et commandes, voiture à conduite à droite - vue d'ensemble

La vue d'ensemble présente les emplacements des écrans et commandes de la voiture.

Vue d'ensemble, voiture à conduite à droite

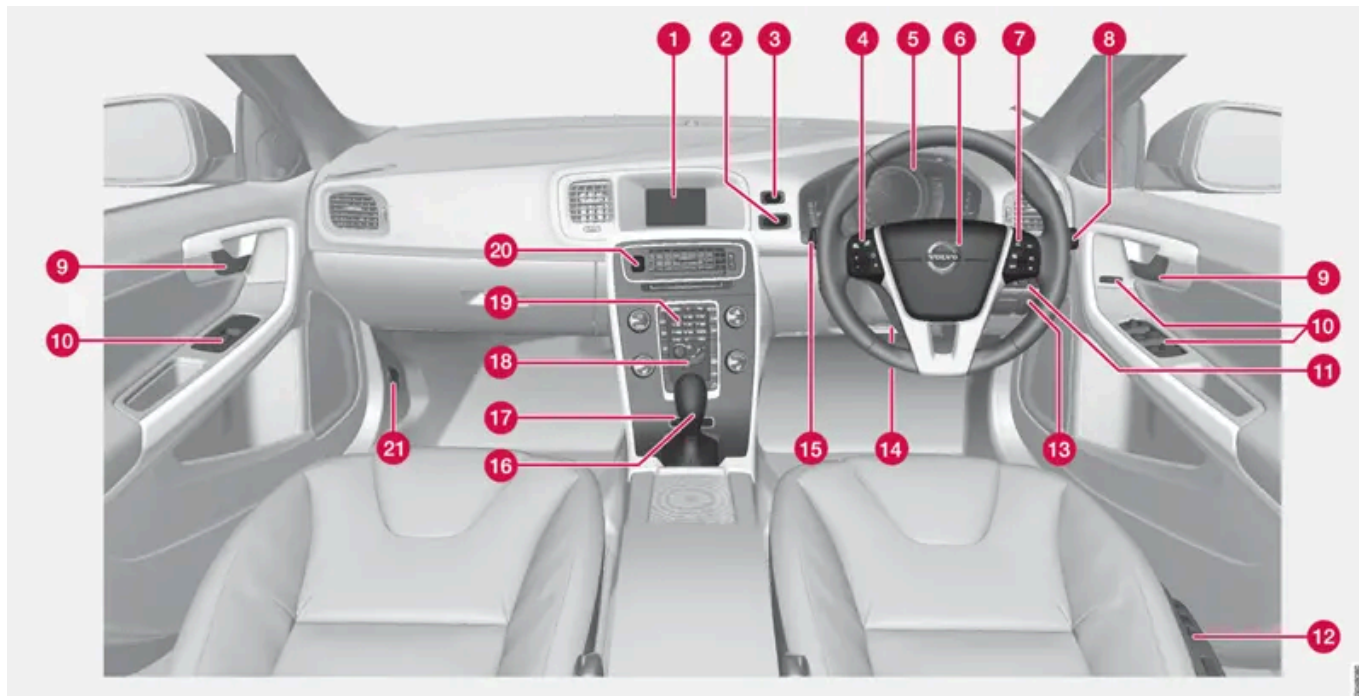

Fonction	Référez-vous à
1 Écran du système Infotainment et affichage des menus	Système audio et multimédia , Système audio et multimédia - vue d'ensemble , Système audio et multimédia - gestion du système et MY CAR .
2 Interrupteur de contact	Positions de clé .

Fonction	Référez-vous à
3 Bouton START/STOP ENGINE	Démarrage du moteur.
4 Régulateur de vitesse*	Régulateur de vitesse et Régulateur de vitesse adaptatif - ACC.
5 Combiné d'instruments	Combiné d'instruments.
6 Avertisseur sonore, coussin gonflable	Volant et Système de coussins gonflables.
7 Navigation dans les menus, commande du son, commande du téléphone*	MY CAR , Système audio et multimédia - gestion du système et Téléphone mains-libres Bluetooth® - vue d'ensemble.
8 Essuie-glace et lave-glace	Essuie-glace et lave-glace.
9 Poignée d'ouverture de porte	–
10 Panneau de commande	Verrouillage/déverrouillage - de l'intérieur , Dispositif de sécurité enfant - activation électrique , Lève-vitres et Rétroviseurs - extérieurs.
11 Commutateur d'éclairage, dispositifs d'ouverture de la trappe du réservoir et du hayon	Commutateur d'éclairage , Trappe de réservoir de carburant - Ouvrir/fermer et Verrouillage/déverrouillage - hayon.
12 Réglage du siège*	Siège avant - à commande électrique.
13 Frein de stationnement	Frein de stationnement.
14 Réglage de volant	Volant.
15 Navigation dans les menus et traitement des messages, clignotants, feux de croisement/de route, ordinateur de bord	Menus - combiné d'instruments , Message - utilisation , Clignotants , Feux de croisement/de route et Ordinateur de bord - informations complémentaires.
16 Sélecteur de vitesses	Boîte de vitesses automatique - Geartronic.
17 Commande de modes de conduite	Système d'entraînement - modes de conduite.
18 Panneau de commande de la climatisation	Climatisation électronique - ECC.
19 Panneau de commande pour le système Infotainment et la navigation dans les menus	Système audio et multimédia - gestion du système et MY CAR.
20 Feux de détresse	Feux de détresse.
21 Dispositif d'ouverture du capot moteur	Capot moteur - ouvrir et fermer.

* Option/accessoire.

4. Climatisation

4.1. Préconditionnement

4.1.1. Préconditionnement - messages

Symboles et messages relatifs au [préconditionnement](#).



Lorsque le chauffage alimenté au carburant est activé, le témoin correspondant s'allume sur l'écran d'information.

Lorsque l'une des minuteries est activée, le témoin de minuterie activée s'allume sur l'écran, accompagné de l'heure choisie.



Témoin sur l'écran indiquant une minuterie activée.

Le tableau présente les témoins et les messages qui peuvent apparaître.

Té-moin	Affichage	Signification
	Chauff. auto ACT.	Le chauffage alimenté au carburant est activé et actif. La minuterie du chauffage est activée après le retrait de la télécommande du contacteur d'allumage et après avoir quitté la voiture. Le moteur et l'habitacle sont chauffés au moment réglé.
	Chauffage au carburant arrêté Mode économie batterie	Le chauffage alimenté au carburant est désactivé par l'électronique embarquée pour permettre le démarrage du moteur. Le niveau de charge de la batterie de démarrage est trop bas.
	Chauffage au carburant arrêté Niv. carburant bas	Le chauffage alimenté au carburant est désactivé. Le réglage du chauffage n'est pas possible en raison du niveau de carburant trop bas. Ceci permet de démarrer le moteur et de rouler environ 50 km.
	Chauffage au carburant Entretien requis	Le chauffage alimenté au carburant est entièrement ou partiellement hors fonction. Contactez un atelier si le message reste affiché. Volvo recommande de prendre contact avec un atelier Volvo agréé.
	Préconditionn. interrompu par changement d'alimentation électrique	Le chauffage électrique ou la climatisation est désactivé. La transmission d'énergie est interrompue.
	Préconditionnement arrêté en raison d'un dysfonctionnement	Le chauffage électrique ou la climatisation est désactivé. Contactez un atelier. Un atelier agréé est recommandé.
	Préconditionnement arrêté Température de batterie hybride élevée	Le chauffage électrique ou la climatisation est désactivé. La batterie hybride est trop chaude, attendez le retour à une température normale.

Un message disparaît automatiquement après un instant ou en appuyant sur le bouton du levier [des clignotants](#) OK.

4.1.2. Préconditionnement - stationnement extérieur

L'option **Station. extérieur** permet d'activer le chauffage électrique et le chauffage alimenté au carburant^[1] sous [préconditionnement](#).



L'option **Station. extérieur** permet d'activer à la fois le chauffage électrique et le chauffage alimenté au carburant pendant le préconditionnement.

Attention

N'utilisez pas le chauffage alimenté au carburant dans un local non ventilé. Des gaz d'échappement sont produits.

Note

La voiture peut être démarrée et conduite même lorsque le chauffage alimenté au carburant est en marche.

1. Appuyez sur le bouton OK pour ouvrir le menu.
2. Naviguez avec la molette jusqu'à **Préconditionnement** et sélectionnez avec OK.
3. Si le réglage **Station. extérieur** a déjà été effectué, le symbole correspondant est affiché sur l'écran. Continuez alors au point 7.
4. Si **Stationn. intérieur** est sélectionné, le [symbole correspondant](#). Naviguez avec la molette jusqu'au symbole et sélectionnez avec OK.
5. Naviguez jusqu'à **Station. extérieur** dans le menu suivant et validez avec OK.
6. Utilisez RESET pour retourner au menu.
7. Choisissez si le chauffage des sièges et du volant^[2] doit être activé ou non. Naviguez avec la molette jusqu'à  et sélectionnez avec OK.
8. Naviguez avec la molette jusqu'à **Siège conducteur** ou **Siège passager** et validez avec le bouton OK si les fonctions doivent être activées^[2] pendant le préconditionnement.
9. Utilisez RESET pour quitter le menu.

^[1] Le chauffage alimenté au carburant n'est pas activé si la température extérieure est supérieure à 15 °C.

^[2] Le chauffage des sièges et du volant ne peut être activé que si la voiture est connectée au réseau électrique.

4.1.3. Préconditionnement - minuterie

La minuterie du [préconditionnement](#) est connectée à la montre de la voiture.

Avec la minuterie, vous indiquez l'heure à laquelle la voiture doit être climatisée et prête à l'emploi.

La [minuterie permet de choisir](#) deux échéances différentes. L'électronique embarquée choisit le moment auquel le préconditionnement doit démarrer en fonction des conditions climatiques extérieures.

Note

Si vous modifiez les réglages de la montre, la programmation de la minuterie risque d'être annulée.

4.1.4. Minuterie - désactiver

Une minuterie activée pour le préconditionnement peut être désactivée manuellement.

1. Appuyez sur le bouton OK pour ouvrir le menu.
2. Naviguez avec la molette jusqu'à **Préconditionnement** et sélectionnez avec OK.
 - > Si une minuterie est réglée mais pas activée, un symbole en forme d'horloge apparaît à côté de l'heure réglée.
3. Sélectionnez l'une des minuteries avec la molette et validez avec OK.
4. Désactivez la minuterie en appuyant :
 - sur OK de façon prolongée ou
 - brièvement sur OK pour avancer dans le menu. Choisissez ensuite d'arrêter la minuterie et confirmez avec OK.
5. Utilisez RESET pour quitter le menu.

Une minuterie activée pour le préconditionnement peut également être [désactivée](#).

4.1.5. Préconditionnement - activation directe

Vous pouvez activer le préconditionnement de la voiture instantanément.

Vous pouvez commander l'activation directe avec :

- écran d'information
- télécommande*
- mobile*.

Note

Pour le démarrage direct du préconditionnement, Volvo recommande l'utilisation de la télécommande ou d'un téléphone mobile.

Activation directe à partir de l'écran d'information

1. Appuyez sur le bouton OK pour ouvrir le menu.
2. Naviguez avec la molette jusqu'à **Préconditionnement** et sélectionnez avec OK.
3. Naviguez jusqu'à **Démarrage direct** dans le menu suivant pour activer le préconditionnement et validez avec OK.
4. Utilisez RESET pour quitter le menu.

Activation directe avec la télécommande *

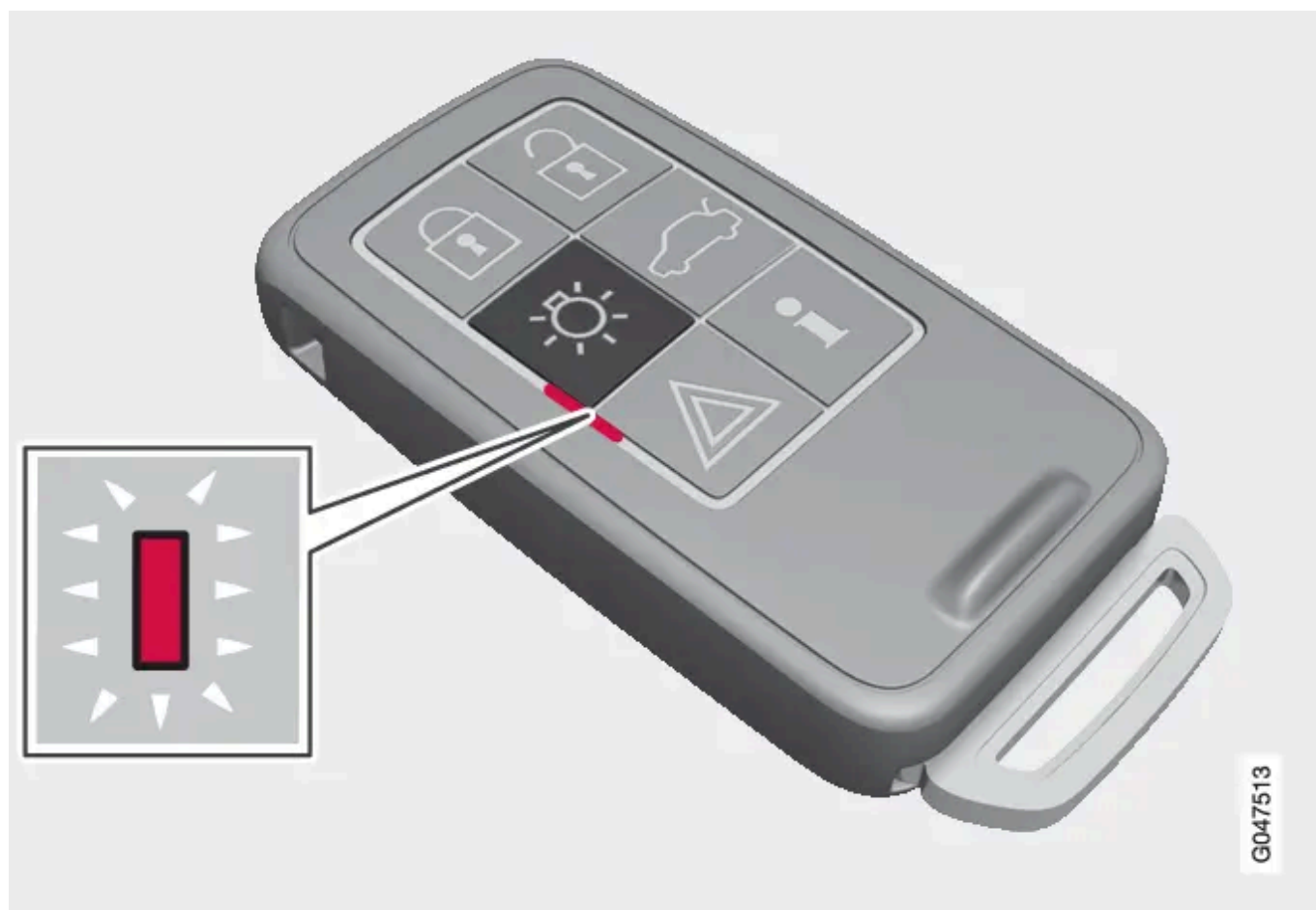

Témoin sur la télécommande avec VPC*.

Le préconditionnement peut être activé avec la télécommande :

Cette version du manuel est valable au moment de son impression, mais cette validité ne peut être entièrement garantie pour l'avenir. Pour plus d'informations, consultez la première page, qui comporte un avertissement complet.

1. Maintenez le bouton de l'éclairage de sécurité  enfoncé pendant 2 secondes.

Les feux de détresse donnent les indications suivantes :

- 5 clignotements courts suivis d'un long d'environ 3 secondes - le signal a été reçu par la voiture et le préconditionnement a été activé.
- 5 clignotements courts - le signal a été reçu par la voiture mais le préconditionnement n'a pas été activé.
- Les feux de détresse restent éteints - le signal n'a pas été reçu par la voiture.

Si vous appuyez sur le bouton d'informations  lorsque le préconditionnement est activé, le témoin indiquera le statut de ce dernier. Le [statut de verrouillage](#) de la voiture sera également indiqué. Pendant la recherche du statut, le témoin clignote rapidement puis reste allumé si le préconditionnement est activé.

Le statut apparaît même lorsque le préconditionnement est en cours dans l'ordinateur de bord.

Activation directe avec un téléphone mobile *

L'activation et les informations concernant les réglages qui peuvent être gérés avec un téléphone mobile seront disponibles avec l'application mobile Volvo On Call* .

* Option/accessoire.

4.1.6. Minuterie - réglage

Grâce à la minuterie, il est possible de déterminer deux échéances différentes. Par échéance, on entend l'heure à laquelle le préconditionnement est terminé pour pouvoir utiliser la voiture.

Note

Si vous modifiez les réglages de la montre, la programmation de la minuterie risque d'être annulée.

1. Appuyez sur le bouton OK pour ouvrir le menu.
2. Naviguez avec [la molette](#) jusqu'à **Préconditionnement** et sélectionnez avec OK.
3. Sélectionnez l'une des minuterie avec la molette et validez avec OK.
4. Appuyez brièvement sur le bouton OK pour atteindre le réglage des heures.
5. Choisissez l'heure souhaitée avec la molette.
6. Appuyez brièvement sur le bouton OK pour atteindre le réglage des minutes.
7. Réglez le chiffre des minutes souhaité avec la molette.

8. Appuyez sur OK^[1] pour confirmer le réglage.
9. Pour revenir en arrière dans la structure du menu, utilisez RESET.
10. Sélectionnez l'autre minuterie (continuez à partir de l'étape 2) ou quittez le menu avec RESET.

^[1] Une nouvelle pression sur OK permet d'activer la minuterie.

4.1.7. Généralités sur le préconditionnement

Le climat dans l'habitacle peut être préconditionné (climatisé) avant un trajet, aussi bien par temps chaud que froid.



Le préconditionnement utilise, dans diverses circonstances, les réchauffeurs (au carburant et électrique) de la climatisation de la voiture :

- Par temps froid, le chauffage alimenté au carburant chauffe le moteur et l'habitacle. Le chauffage électrique ne chauffe que l'habitacle avant de prendre la route.
- Par temps chaud, la climatisation rafraîchit l'habitacle.

Le préconditionnement de la voiture en réduit l'usure.

En cas de préconditionnement par temps chaud, l'eau de condensation issue de la climatisation peut s'écouler sous la voiture. Ce phénomène est tout à fait normal.

i Note

Lors du préconditionnement de l'habitacle, la voiture s'efforce d'atteindre une température de confort et non la température réglée avec la climatisation.

i Note

Le compresseur peut fonctionner et refroidir la batterie hybride même si le refroidissement de l'habitacle n'est pas sélectionné ou nécessaire. Le compresseur émet un son.

i Note

Les portes et les vitres de la voiture doivent être fermées pendant l'utilisation du chauffage d'habitacle.

Options pour le préconditionnement

Vous pouvez choisir entre :

- [stationnement intérieur](#)
- [stationnement extérieur](#).

Vous pouvez ensuite activer le préconditionnement :

- [directement](#) sur l'écran d'information, avec la télécommande* ou un téléphone mobile*
- avec [minuterie](#).

i Note

Volvo recommande l'activation du préconditionnement avec la minuterie et lorsque la voiture est connectée au réseau électrique.

Connexion au réseau électrique

La voiture peut être préconditionnée aussi bien lorsqu'elle [est connectée](#) au réseau électrique ou non*.

Lorsque la voiture est connectée au réseau électrique^[1]

- La fonction de chauffage/rafraîchissement peut durer jusqu'à 50 minutes.
- Le chauffage de siège et du volant peut être activé lors du préconditionnement.

Lorsque la voiture n'est pas connectée au réseau électrique*

- La fonction de chauffage peut durer jusqu'à 50 minutes.
- La fonction de rafraîchissement dure 2 à 3 minutes.

Pour le préconditionnement, le réchauffeur électrique et la climatisation utilisent l'énergie de la batterie hybride. Si la voiture n'est pas connectée au réseau électrique pendant le préconditionnement, l'autonomie en fonctionnement électrique est par conséquent réduite.

* Option/accessoire.

[1] Une borne de charge qui n'est pas toujours active, en raison d'une minuterie par exemple, peut provoquer l'interruption de la fonction de préconditionnement.

4.1.8. Minuterie - activer

Avec la minuterie, vous indiquez l'heure à laquelle la voiture doit être climatisée et prête à l'emploi. Lorsque la minuterie est activée, l'électronique embarquée choisit le moment auquel le préconditionnement doit démarrer en fonction des conditions climatiques extérieures.

1. Appuyez sur le bouton OK pour ouvrir le menu.
2. Naviguez avec la molette jusqu'à **Préconditionnement** et sélectionnez avec OK.
3. Sélectionnez l'une des minuteries avec la molette et activez avec OK.
4. Utilisez RESET pour quitter le menu.

Il est aussi possible d'activer la minuterie avec l'application mobile Volvo On Call*.

* Option/accessoire.

4.1.9. Préconditionnement - stationnement intérieur

L'option **Stationn. intérieur** active le réchauffeur électrique pendant le [préconditionnement](#).



Si vous choisissez le réglage **Stationn. intérieur**, le chauffage alimenté au carburant sera désactivé pendant le préconditionnement. Ce mode de chauffage offrira une performance réduite par rapport au réglage **Station. extérieur** lorsque la température extérieure est inférieure à 5 °C.

Note

La voiture doit être raccordée à une alimentation électrique avant de pouvoir activer le chauffage électrique.

 **Attention**

N'utilisez pas le chauffage alimenté au carburant dans un local non ventilé. Des gaz d'échappement sont produits.

1. Appuyez sur le bouton OK pour ouvrir le menu.
2. Naviguez avec la molette jusqu'à **Préconditionnement** et sélectionnez avec OK.
3. Si le réglage **Stationn. intérieur** a déjà été effectué, le symbole correspondant est affiché sur l'écran. Continuez alors au point 7.
4. Si **Station. extérieur** est sélectionné, le [symbole correspondant](#). Naviguez avec la molette jusqu'au symbole et sélectionnez avec OK.
5. Naviguez jusqu'à **Stationn. intérieur** dans le menu suivant et validez avec OK.
6. Utilisez RESET pour retourner au menu.
7. Choisissez si le chauffage des sièges et du volant^[1] doit être activé ou non. Naviguez avec la molette jusqu'à  et sélectionnez avec OK.
8. Naviguez avec la molette jusqu'à **Siège conducteur** ou **Siège passager** et validez avec le bouton OK si les fonctions doivent être activées^[2] pendant le préconditionnement.
9. Utilisez RESET pour quitter le menu.

[1] Le chauffage des sièges et du volant ne peut être activé que si la voiture est connectée au réseau électrique.

[2] Cochez la case pour activer.

4.1.10. Préconditionnement - désactivation directe

Vous pouvez désactiver le préconditionnement de la voiture directement depuis l'écran d'information.

1. Appuyez sur le bouton OK pour ouvrir le menu.
2. Naviguez avec la molette jusqu'à **Préconditionnement** et sélectionnez avec OK.
3. Naviguez jusqu'à **Arrêter** dans le menu suivant pour désactiver le préconditionnement et validez avec OK.
4. Utilisez RESET pour quitter le menu.

4.2. Commandes de climatisation

4.2.1. Ventilateur

Le ventilateur doit toujours être activé afin d'éviter l'apparition de buée sur les vitres.

 **Note**

Si le ventilateur est totalement désactivé, la climatisation ne sera pas activée, ce qui peut entraîner la formation de buée sur les vitres.

Bouton de ventilation



Tournez la molette pour augmenter ou réduire la vitesse du ventilateur. Si AUTO est sélectionné, la vitesse du ventilateur est réglée [automatiquement](#) - le réglage de la vitesse du ventilateur est annulé.

4.2.2. Réglage automatique

Cette fonction automatique régule automatiquement la [température](#), [l'air conditionné](#), [la vitesse du ventilateur](#), [la recirculation](#) et la [répartition de l'air](#).



Si vous sélectionnez une ou plusieurs fonctions manuelles, les autres continueront à être commandées automatiquement. Lorsque vous appuyez sur AUTO, tous les réglages manuels sont annulés. L'écran indique **CLIM AUTOMATIQUE**.

La vitesse du ventilateur en mode automatique peut être réglée dans le système de menu MY CAR. Pour une description du système de menu, voir [MY CAR](#).

4.2.3. Réglage de la température dans l'habitacle

Le dernier réglage de température effectué demeure au démarrage de la voiture.

Note

Le chauffage ou le refroidissement ne peuvent pas être accélérés en sélectionnant une température plus ou moins élevée que la température réelle désirée.

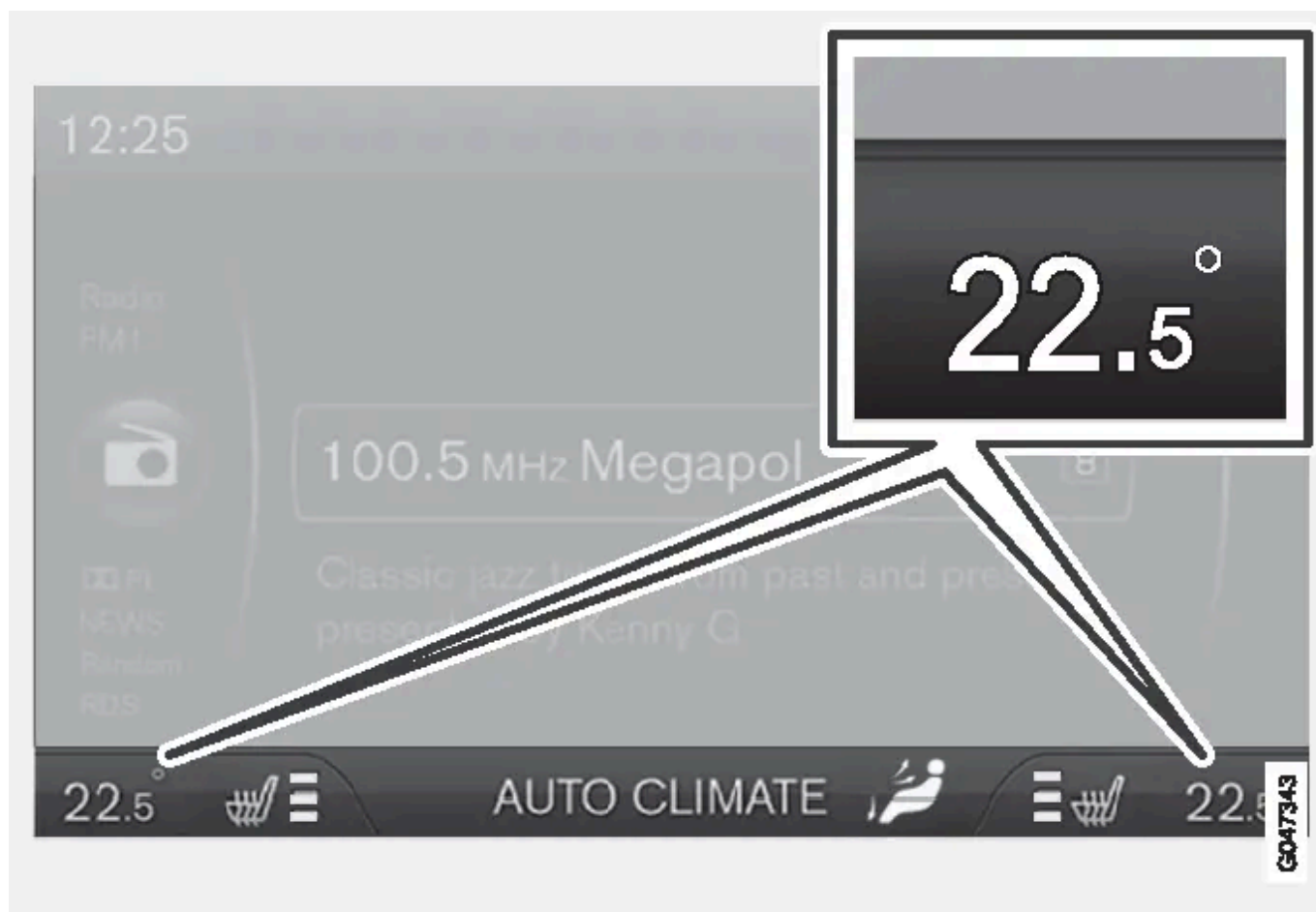

La température actuelle de chaque côté est affichée sur l'écran de la console centrale.



La molette permet de régler la température individuellement du côté conducteur et du côté passager.

4.2.4. Capteurs - climat

La climatisation dispose de plusieurs capteurs qui aident à réguler la [température](#) dans la voiture.

- Le capteur d'ensoleillement est situé sur la partie supérieure du tableau de bord.
- Le capteur de température d'habitacle est situé derrière le panneau de commandes climatiques.
- Le capteur de température extérieure se trouve dans le rétroviseur extérieur.
- La sonde d'humidité* se trouve près du rétroviseur intérieur.

 **Note**

Veillez à ne pas recouvrir les capteurs avec des vêtements ou tout autre objet.

* Option/accessoire.

4.2.5. Température réelle









La température sélectionnée dans l'habitacle correspond à une température ressentie. Certains paramètres comme la température extérieure, le débit d'air, l'hygrométrie, le niveau d'ensoleillement dans l'habitacle et à l'extérieur de la voiture sont pris en compte.

Le système comporte un [capteur d'ensoleillement](#) qui détecte la provenance des rayons du soleil qui pénètrent dans l'habitacle. Cela entraîne une différence de température entre les bouches d'air gauche et droite alors que le réglage est identique des deux côtés.

4.3. Répartition de l'air

4.3.1. Distribution de l'air - tableau

La [distribution](#) de l'air est commandée grâce à trois boutons.

Distribution de l'air	Utilisé
 Arrivée d'air sur les vitres. Une certaine quantité d'air passe par les buses de ventilation. L'air n'est pas recyclé. La climatisation est toujours activée.	pour éliminer rapidement le givre et la buée.
 Arrivée d'air sur le pare-brise, de la buse de dégivrage, et sur les vitres latérales. Une certaine quantité d'air passe par les buses de ventilation.	pour éviter la formation de buée et de givre par temps froid et humide (pour atteindre ce niveau, le régime du ventilateur ne doit pas être trop faible).
 Arrivée d'air sur les vitres et par les buses de ventilation du tableau de bord.	pour un confort optimal par temps chaud et sec.
 Arrivée d'air au niveau de la tête et de la poitrine par les buses de ventilation du tableau de bord.	pour un rafraîchissement optimal par temps chaud.
 Arrivée d'air au plancher et sur les vitres. Une certaine quantité d'air passe par les buses de ventilation du tableau de bord.	pour assurer un confort et un désembuage efficace par temps froid ou humide.
 Arrivée d'air au plancher et par les buses de ventilation du tableau de bord.	par temps ensoleillé et température extérieure fraîche.
 Arrivée d'air au plancher. Une certaine quantité d'air passe par les buses de ventilation du tableau de bord et des vitres.	pour réchauffer/rafraîchir au sol.
 Arrivée d'air sur les vitres, par les buses de ventilation du tableau de bord et sur le plancher.	pour obtenir un flux froid au plancher lorsque le temps est chaud et sec ou pour obtenir un flux chaud vers le haut lorsqu'il fait froid.

4.3.2. Distribution de l'air dans l'habitacle

L'air entrant est réparti dans l'habitacle par un certain nombre de buses dans l'habitacle.

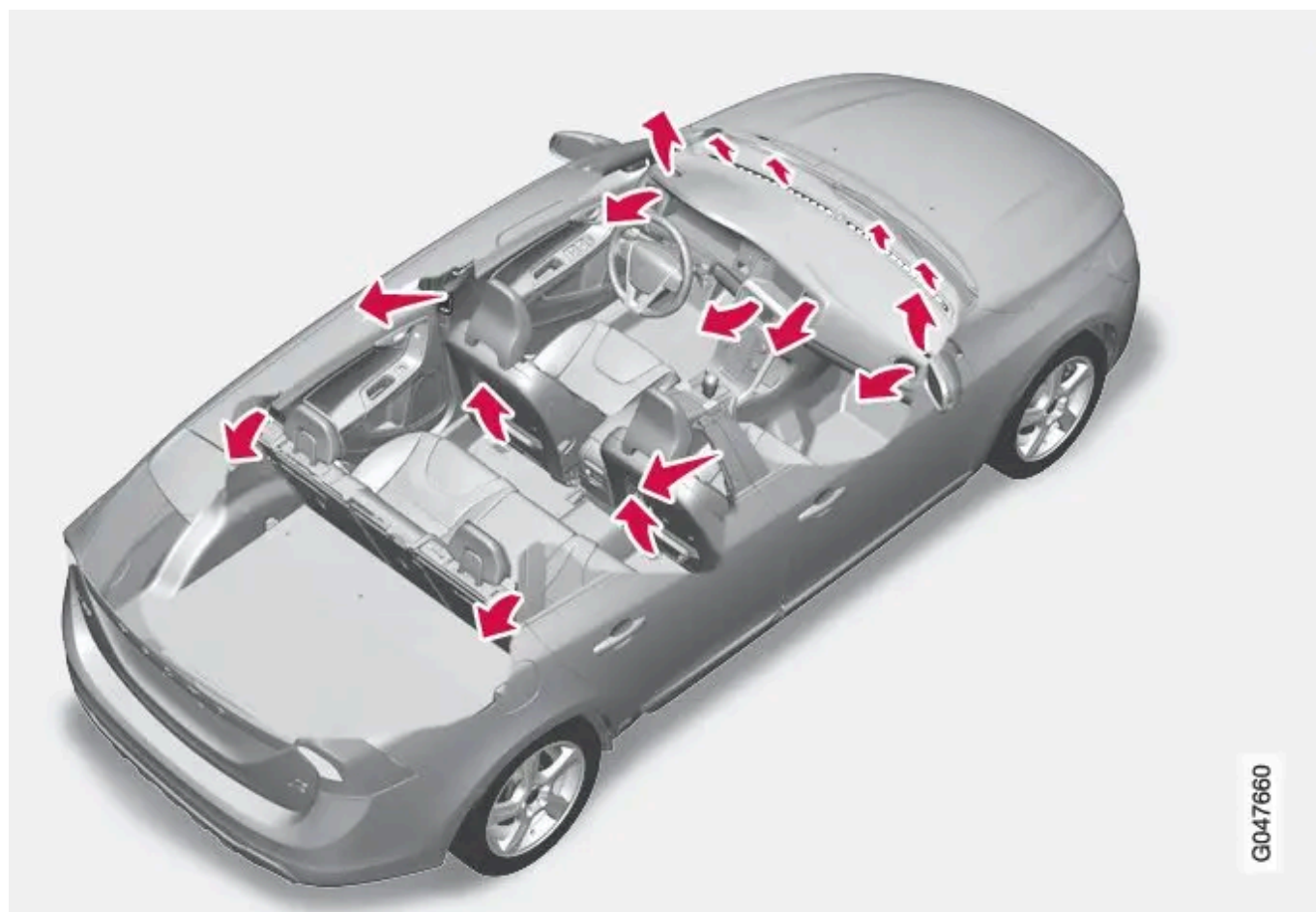

En mode AUTO, la distribution de l'air est entièrement automatique.

L'actionner manuellement si besoin est, voir [tableau de répartition de l'air](#).

Buses de ventilation sur le tableau de bord

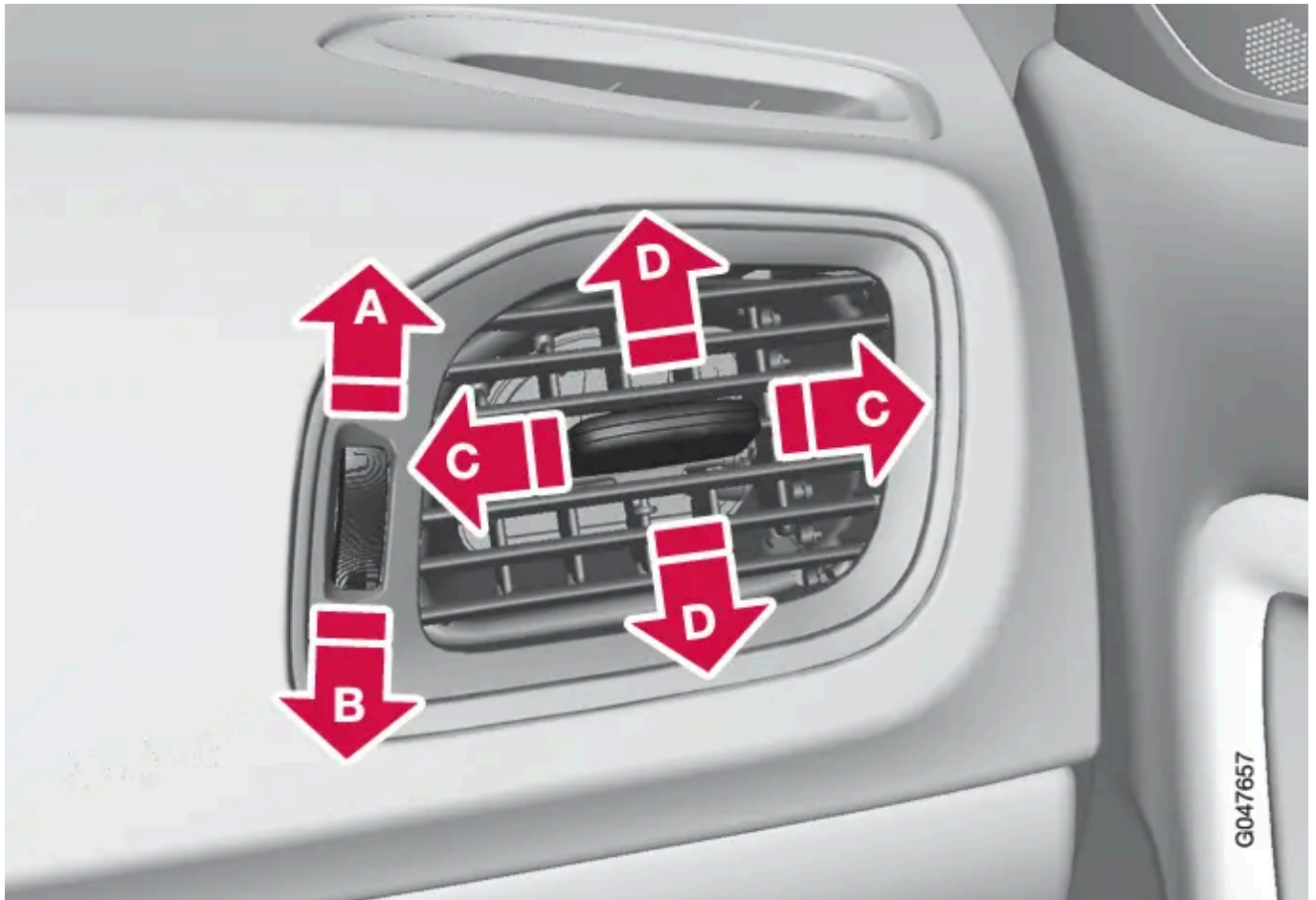

A Ouvertes

B Fermées

C Orientation latérale du flux d'air

D Orientation verticale du flux d'air

Si les buses extérieures sont orientées vers les vitres latérales, il est possible d'éliminer la buée.

Buses de ventilation dans les montants de portes

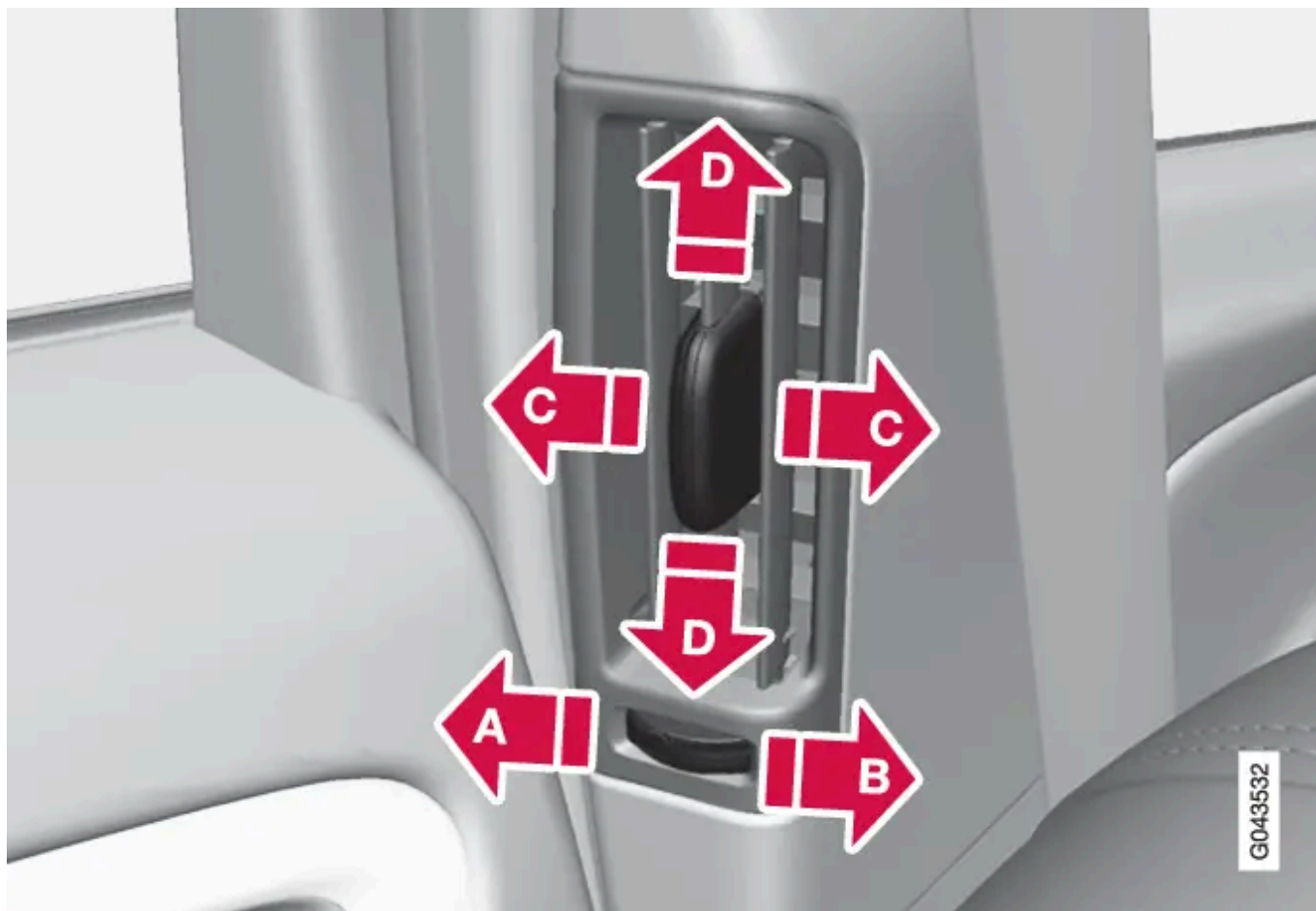

A Fermées

B Ouvertes

C Orientation latérale du flux d'air

D Orientation verticale du flux d'air

En orientant les buses vers les vitres, il est possible d'éliminer la buée par temps froid.

En orientant les buses vers l'intérieur de l'habitacle, vous obtiendrez un climat agréable pour les passagers de la banquette arrière, par temps chaud.

i Note

N'oubliez pas que les enfants peuvent être sensibles aux courants d'air.

Répartition de l'air

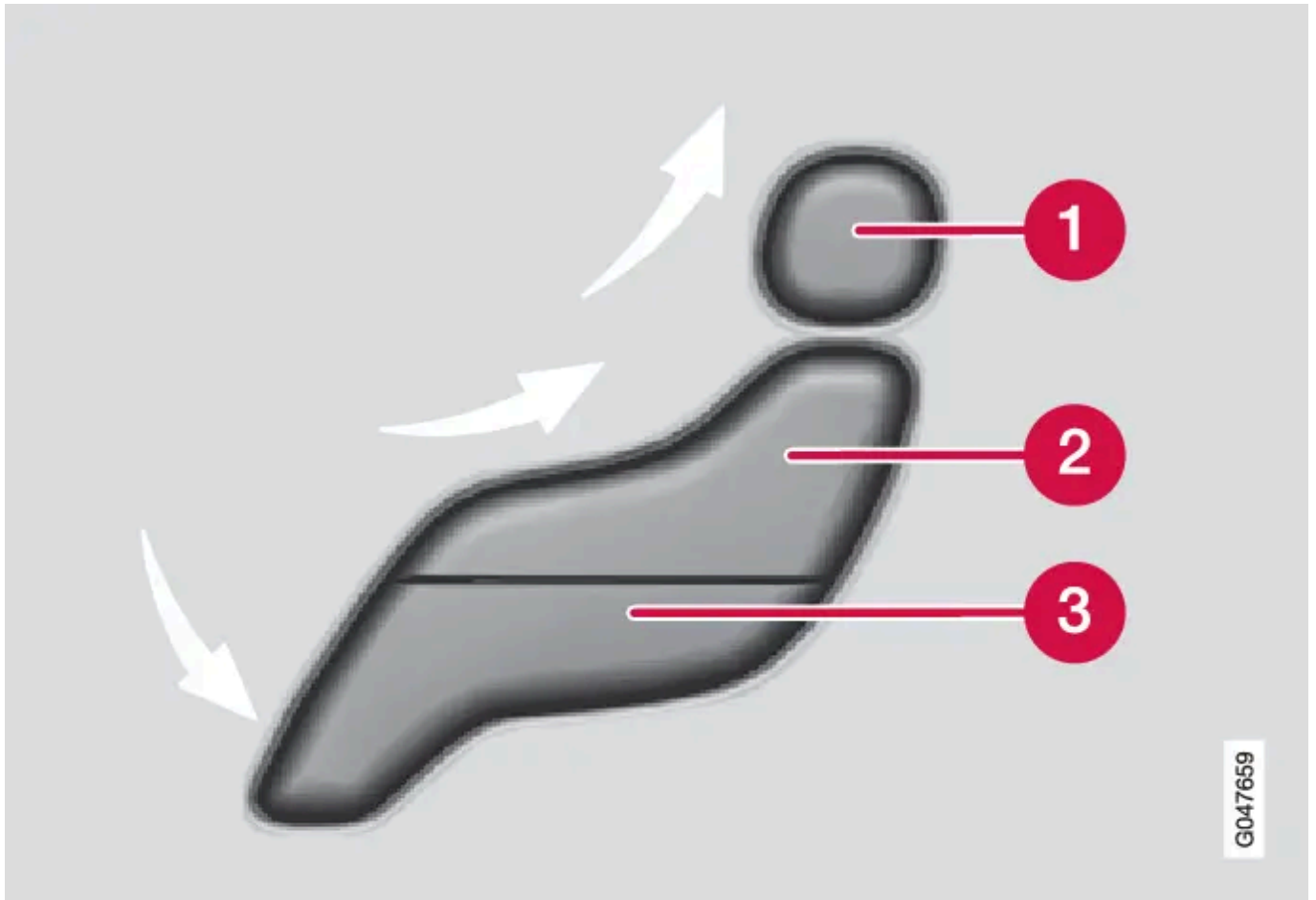

- ❶ Répartition de l'air - dégivrage du pare-brise
- ❷ Répartition de l'air - buse de ventilation tableau de bord
- ❸ Répartition de l'air - ventilation plancher

La figure est composée de trois boutons. En appuyant sur les boutons, la figure correspondante (illustration ci-dessous) apparaît à l'écran et une flèche devant chaque partie de celle-ci indique la répartition de l'air sélectionnée. Pour plus de précisions, consultez le [tableau de répartition de l'air](#).



La répartition de l'air sélectionnée apparaît sur l'écran de la console centrale.

4.3.3. Désembuage et dégivrage du pare-brise

Le dégivrage max. est utilisé pour éliminer rapidement la buée et le givre sur le pare-brise et les vitres latérales.



L'air arrive sur les vitres. Le témoin du bouton de dégivrage s'allume lorsque la fonction est active.

Lorsque la fonction est sélectionnée, les fonctions suivantes sont générées pour une déshumidification maximale de l'air dans l'habitacle :

- l'air condition est automatiquement activé
- la recirculation et le système de qualité de l'air sont automatiquement désactivés.

i Note

Le niveau sonore augmente lorsque le ventilateur tourne à sa vitesse maximale.

Lorsque la fonction de dégivrage se coupe, la climatisation revient sur les réglages antérieurs.

En mode de conduite PURE, l'activation de la fonction de dégivrage peut provoquer le démarrage du moteur à combustion et le passage au [mode de conduite](#) HYBRID.

4.3.4. Distribution de l'air - recirculation

La recirculation sert à empêcher la pénétration de mauvaises odeurs, de gaz d'échappement, etc., dans l'habitacle. C'est-à-dire que l'air extérieur n'entre pas dans la voiture lorsque la fonction est activée.



Lorsque la recirculation est activée, le témoin orange du bouton s'allume.

 **Important**

Lorsque vous actionnez la recirculation d'air trop longtemps, de la buée peut se former à l'intérieur des vitres.

Minuteur

Avec la fonction minuterie, le dispositif conservera la position de recirculation manuellement activée pendant un certain temps qui dépend de la température extérieure. Cela permet de réduire la formation de givre, de buée et d'air vicié.

Il est possible d'activer/désactiver la fonction dans le système de menu MY CAR. Pour une description du système de menu, voir [MY CAR](#).

 **Note**

Si vous choisissez la fonction de dégivrage maximal, la recirculation est toujours désactivée.

4.3.5. Climatisation

La climatisation refroidit et assèche l'air entrant au besoin.



En [mode de conduite](#) PURE, AC est réglée pour ne pas démarrer.

Lorsque le témoin du bouton AC est allumé, la climatisation est commandée automatiquement par le système.

Lorsque le témoin du bouton AC est éteint, la climatisation est désactivée. Les autres fonctions sont toujours contrôlées automatiquement. Lorsque le [dégivrage maximum](#) est activé la climatisation est automatiquement activée afin de déshumidifier l'air au maximum.

4.4. Qualité de l'air

4.4.1. Qualité de l'air - filtre d'habitacle

L'air qui pénètre dans l'habitacle est assaini par un filtre.

Le filtre doit être remplacé régulièrement. Conformez-vous au programme d'entretien Volvo en ce qui concerne les intervalles de remplacement. Si vous conduisez fréquemment dans des zones polluées, il peut être nécessaire de remplacer le filtre plus souvent.

 **Note**

Il existe plusieurs types de filtre d'habitacle. Assurez-vous que le bon modèle de filtre soit installé.

4.4.2. Qualité de l'air

L'intérieur de l'habitacle est conçu pour être agréable et plaisant même pour les personnes allergiques et asthmatiques.

- [Filtre d'habitacle](#)
- [Matériel dans l'habitacle](#)
- [Clean Zone Interior Package \(CZIP\)*](#)
- [Interior Air Quality System \(IAQS\)*](#)

* Option/accessoire.

4.4.3. Qualité de l'air - IAQS*

Le système de qualité de l'air IAQS permet de séparer les gaz et les particules pour réduire les mauvaises odeurs et les polluants dans l'habitacle.

Si l'air extérieur est vicié, l'arrivée d'air est fermée et l'air est recyclé.

Il est possible d'activer/désactiver la fonction dans le système de menu MY CAR. Pour une description du système de menu, voir [MY CAR](#).

 **Note**

Pour obtenir un air plus pur dans l'habitacle, le capteur de qualité de l'air doit toujours être activé.

Par temps froid, la recirculation est limitée pour éviter la formation de buée.

En cas de formation de buée, le capteur de qualité de l'air doit être déconnecté et les fonctions de dégivrage du pare-brise, des vitres latérales et de la lunette arrière doivent être activées.

 **Note**

Pour conserver la norme CZIP dans les voitures, le filtre à air IAQS doit être remplacé tous les 15 000 km ou une fois par an suivant le premier atteint. Avec un maximum de 75 000 km sur 5 ans. Dans les voitures sans CZIP et si le client souhaite conserver la norme CZIP, le filtre IAQS doit être remplacé lors de l'entretien régulier.

* Option/accessoire.

4.4.4. Qualité de l'air - Clean Zone Interior Package (CZIP)*

Le CZIP est un ensemble de modifications qui permet une épuration approfondie de l'habitacle, notamment en ce qui concerne les substances provoquant allergies et asthme.

Elle comprend les éléments suivants :

- Une fonction de ventilation qui permet au ventilateur de démarrer lorsque la voiture est ouverte avec la télécommande. Le ventilateur emplit alors l'habitacle d'air frais. La fonction s'active en cas de besoin et se désactive automatiquement après un instant ou à l'ouverture de l'une des portes de l'habitacle. L'intervalle de temps entre les activations du ventilateur se réduit progressivement puisque le besoin diminue jusqu'à ce que la voiture atteigne 4 ans.
- Le système de qualité de l'air [IAQS](#) est entièrement automatique qui purifie l'air de l'habitacle et élimine les impuretés comme les particules, les hydrocarbures, les oxydes d'azote et l'ozone des couches basses.

 **Note**

Pour conserver la norme CZIP dans les voitures, le filtre à air IAQS doit être remplacé tous les 15 000 km ou une fois par an suivant le premier atteint. Avec un maximum de 75 000 km sur 5 ans. Dans les voitures sans CZIP et si le client souhaite conserver la norme CZIP, le filtre IAQS doit être remplacé lors de l'entretien régulier.

Pour obtenir de plus amples informations concernant CZIP, consultez la brochure fournie avec la voiture lors de l'achat.

* Option/accessoire.

4.4.5. Qualité de l'air - matériau

Les matériaux testés ont été conçus pour minimiser la quantité de poussières dans l'habitacle permettant de maintenir l'habitacle propre plus facilement.

Les tapis de l'habitacle et du compartiment à bagages sont amovibles et faciles à sortir et à nettoyer. Utiliser un liquide de nettoyage et des produits de protection des voitures conseillés par Volvo pour [nettoyer l'intérieur](#).

4.5. Chauffe-moteur et chauffage d'habitacle

4.5.1. Généralités sur le réchauffeur

Pour réduire l'impact sur l'environnement lors du démarrage du moteur, ce dernier doit être maintenu chaud. En conséquence, la voiture est équipée d'un chauffage électrique et d'un chauffage alimenté au carburant. Ces réchauffeurs sont utilisés pour atteindre la température de service normale du moteur et un habitacle chaud.

- [Chauffage électrique](#)
 - [Chauffage alimenté au carburant](#)
-

4.5.2. Chauffage alimenté au carburant

La voiture est équipée d'un chauffage [électrique](#) et au carburant.

Par temps froid, le chauffage alimenté au carburant de la voiture peut être activé pendant le préchauffage. Le chauffage est activé automatiquement si un réchauffement supplémentaire est nécessaire et il est automatiquement désactivé lorsqu'il n'est plus nécessaire.

***i* Note**

Lorsque le chauffage alimenté au carburant est actif, il peut se dégager des gaz d'échappement du passage de roue droit, ce qui est normal.

Si vous ne souhaitez pas que le chauffage alimenté au carburant soit activé lors du préconditionnement, sélectionnez **Stationn. intérieur**, référez-vous à [Préconditionnement - stationnement intérieur](#). La durée du préchauffage risque alors d'être plus longue.

Si la température extérieure dépasse 15 °C, le chauffage alimenté au carburant ne peut pas être activé lors de la conduite ou du préconditionnement. À -5 °C et à des températures inférieures, la durée maximale de fonctionnement du chauffage est de 50 minutes pendant le préconditionnement.

Si le niveau de carburant dans le réservoir est trop bas, le chauffage alimenté au carburant risquera de ne pas démarrer impliquant une chaleur insuffisante.

***i* Note**

Assurez-vous que la quantité de carburant dans le réservoir ordinaire de la voiture est suffisante lorsque vous conduisez avec des températures inférieures à +15 °C.

 **Attention**

N'utilisez pas le chauffage alimenté au carburant dans un local non ventilé. Des gaz d'échappement sont produits.

Ravitaillement



Étiquette d'avertissement sur la trappe de carburant.

 **Attention**

Du carburant renversé pourrait s'enflammer. Désactivez le chauffage alimenté au carburant avant de procéder au ravitaillement.

Contrôlez sur le combiné d'instruments que le chauffage est désactivé. Le témoin de chauffage s'allume s'il est activé.

Stationnement en côte

Si vous gardez votre voiture en côte, l'avant de la voiture doit être orienté vers le bas de la côte pour assurer l'alimentation en carburant du chauffage alimenté au carburant.

Batterie de démarrage et carburant

Si la batterie de démarrage n'est pas suffisamment chargée ou si le niveau de carburant est insuffisant, le chauffage sera désactivé automatiquement et un message apparaît sur le combiné d'instruments. Validez le message en appuyant sur le bouton du

4.5.3. Chauffage alimenté au carburant - mode auto/désactivation

Si vous le souhaitez, vous pouvez désactiver la séquence automatique d'activation du chauffage alimenté au carburant.

 **Note**

Si le chauffage alimenté au carburant est désactivé, le moteur diesel démarrera plus souvent pour satisfaire les besoins en chaleur en mode de conduite PURE ou HYBRID. Cela signifie que le fonctionnement à l'électricité sera limité.

1. Appuyez sur le bouton OK du [levier de clignotants](#) pour ouvrir le menu.
 2. Naviguez avec la molette jusqu'à **Réglages** et sélectionnez avec OK.
 3. Sélectionnez l'une des options **Chauff. auto ACT.** ou **Chauff. auto DÉS.** avec la molette et validez avec OK.
 4. Utilisez RESET pour quitter le menu.
-

4.5.4. Chauffage électrique

La voiture est équipée d'un chauffage électrique et d'un [chauffage alimenté au carburant](#).

Le chauffage électrique ne peut pas être réglé manuellement, il est automatiquement activé selon les besoins.

 **Note**



Si le chauffage électrique est activé, le temps de charge de la batterie hybride sera plus long. Le temps nécessaire au réchauffement de la voiture dépend principalement de la température extérieure.

4.6. Fonction aération générale

La fonction d'aération générale permet d'ouvrir ou de fermer toutes les vitres simultanément pour rapidement aérer la voiture par temps chaud par exemple.



Bouton de verrouillage centralisé

Une longue pression sur le  symbole du bouton de verrouillage centralisé **ouvre** toutes les vitres latérales simultanément. La même pression sur le symbole  **ferme** toutes les vitres latérales simultanément.

4.7. Climatisation électronique - ECC

L'ECC (Electronic Climate Control) maintient la température sélectionnée dans l'habitacle et peut être réglée différemment entre le côté passager et conducteur.

La fonction automatique règle la température, l'air conditionné, la vitesse de ventilation, la recirculation et la distribution d'air automatiquement.

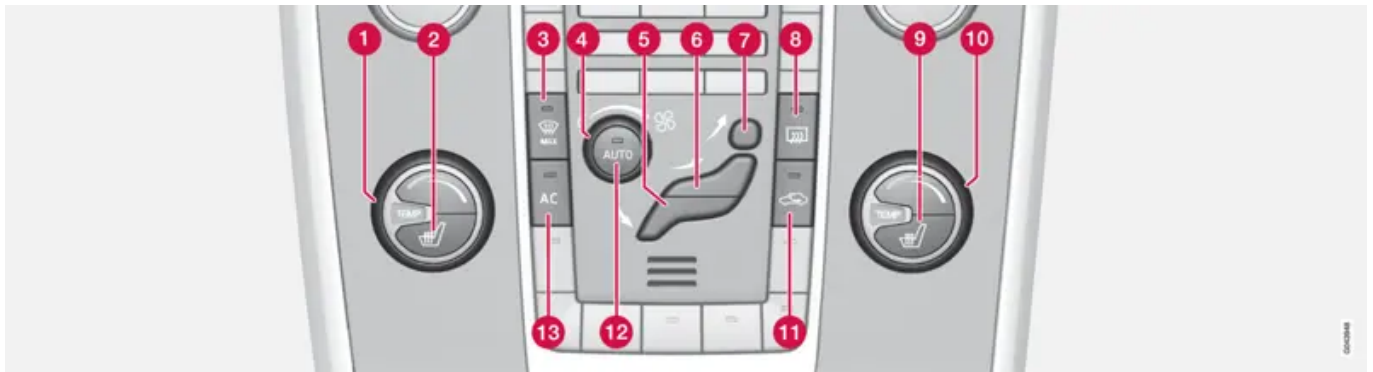

- 1 [Régulation de la température](#), côté gauche
- 2 [Siège avant électrique](#), côté gauche
- 3 [Dégivrage maximal](#)
- 4 [Ventilateur](#)
- 5 [Répartition de l'air](#) - ventilation plancher
- 6 [Répartition de l'air](#) - buse de ventilation tableau de bord
- 7 [Répartition de l'air](#) - dégivrage du pare-brise
- 8 [Désembuage et dégivrage de la lunette arrière et des rétroviseurs extérieurs](#)
- 9 [Siège avant électrique](#), côté droit
- 10 [Régulation de la température](#), côté droit
- 11 [Recirculation](#)
- 12 [AUTO](#) - [Réglage automatique de la climatisation](#)
- 13 [AC](#) - [Air conditionné marche/arrêt](#)

4.8. Généralités sur les commandes climatiques

La voiture est équipée d'une [climatisation électronique](#). La climatisation refroidit, chauffe et humidifie l'air de l'habitacle.

À l'activation de la climatisation, il est recommandé d'ouvrir complètement les buses d'aération du tableau de bord pour obtenir un effet aussi efficace que possible.

S'il n'y a pas de chaleur à obtenir du liquide de refroidissement, le chauffage électrique est principalement utilisé. Par temps très froid, le chauffage alimenté au carburant pourra également être activé.

Pendant la conduite, la chaleur provient du moteur, du chauffage électrique et du chauffage alimenté au carburant. La ou les source(s) de chaleur utilisée(s) dépend(ent) des conditions : la température ambiante par exemple.

Pendant la conduite, la voiture active automatiquement les systèmes nécessaires au confort dans l'habitacle, à l'exception du [mode de conduite](#) PURE pour lequel le confort de la climatisation est négligé : par exemple, AC et certaines sources électriques sont désactivées.

Le climat dans l'habitacle peut être [préconditionné](#) (climatisé) avant un trajet, aussi bien par temps chaud que froid.

 **Note**

La [climatisation \(AC\)](#) peut être désactivée mais pour obtenir un meilleur confort climatique dans l'habitacle et éviter la formation de buée sur les vitres, il est conseillé de la laisser activée.

Ne pas oublier

- Pour que la climatisation fonctionne de façon optimale, les vitres latérales et le toit ouvrant* doivent être fermés.
- La [fonction d'aération générale](#) permet d'ouvrir/de fermer toutes les vitres simultanément pour rapidement aérer la voiture par temps chaud par exemple.
- Dégagez la neige et la glace de la prise d'air de la climatisation (la grille entre le capot et le pare-brise).
- Au ralenti, lors du préconditionnement ou de la [charge de la batterie hybride](#) par temps chaud, de l'eau de condensation provenant de la climatisation peut s'écouler sous la voiture. Ce phénomène est tout à fait normal.
- Lorsque le moteur a besoin de toute sa puissance, c'est-à-dire en accélération à pleins gaz par exemple, la climatisation peut être temporairement désactivée. La température peut augmenter temporairement dans l'habitacle.
- Pour éliminer la buée sur l'intérieur des vitres, il convient [d'utiliser en premier lieu la fonction de dégivrage](#). Pour réduire le risque de formation de buée, nettoyez les vitres avec du produit ordinaire pour les vitres.

* Option/accessoire.

4.9. Spécifications du menu - climat

Il est possible d'activer/désactiver ou modifier les réglages de base de six des fonctions de la climatisation via la console centrale.

- Niveau du ventilateur du [réglage automatique de la climatisation](#).
- [Minuterie de recirculation d'air](#).
- Activation automatique du [dégivrage de lunette arrière](#).
- [Système de qualité d'air intérieur](#).
- Activation automatique du [siège conducteur chauffant](#).
- Activation automatique du [volant chauffant](#).

Vous trouverez plus d'informations dans la description du [système de menu](#).

Les paramètres usine de la climatisation peuvent être rétablis dans le système de menu MY CAR. Pour une description du système de menu, voir [MY CAR](#).

4.10. Sièges avant chauffants*

Le chauffage des sièges offre trois niveaux afin d'améliorer le confort des passagers lorsqu'il fait froid.

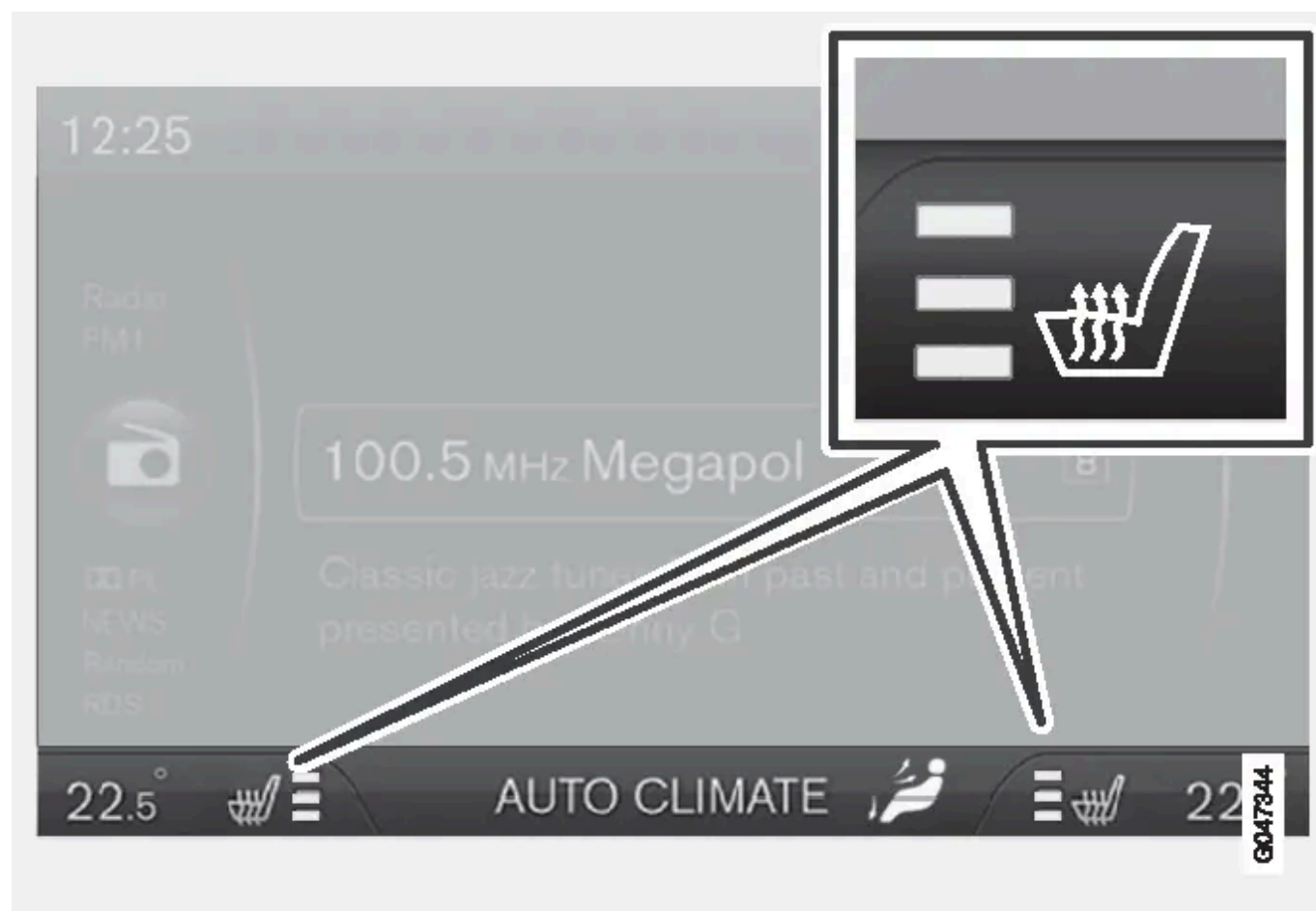

Le niveau de chauffage actuel est affiché sur l'écran de la console centrale.



Appuyez plusieurs fois sur le bouton pour activer la fonction :

- Niveau de chauffage maxi - trois témoins orange sont allumés sur l'écran de la console centrale (voir illustration ci-dessus).
- Niveau de chauffage intermédiaire - deux témoins orange sont allumés sur l'écran.
- Niveau de chauffage mini - un témoin orange est allumé sur l'écran.
- Désactiver le chauffage - aucun témoin n'est allumé.

Attention

Les sièges chauffants ne doivent pas être utilisés par des personnes qui ne peuvent pas sentir les augmentations de température en raison d'une perte de sensations ou qui, pour toute autre raison, n'ont pas la capacité de manipuler la commande du siège chauffant. Il y a risque de brûlure si cet avertissement est ignoré.

Activation automatique du siège conducteur chauffant

Cette version du manuel est valable au moment de son impression, mais cette validité ne peut être entièrement garantie pour l'avenir. Pour plus d'informations, consultez la première page, qui comporte un avertissement complet.

Grâce à l'activation automatique du siège conducteur chauffant, le niveau de chauffage maximal du siège conducteur sera activé au démarrage du moteur,

L'activation automatique a lieu lorsque la voiture est froide et que la température ambiante est inférieure à environ +10 °C.

Il est possible d'activer/désactiver la fonction dans le système de menu MY CAR. Pour une description du système de menu, voir [MY CAR](#).

* Option/accessoire.

4.11. Volant chauffant*

Le volant est doté d'une fonction de chauffage électrique.

Fonction

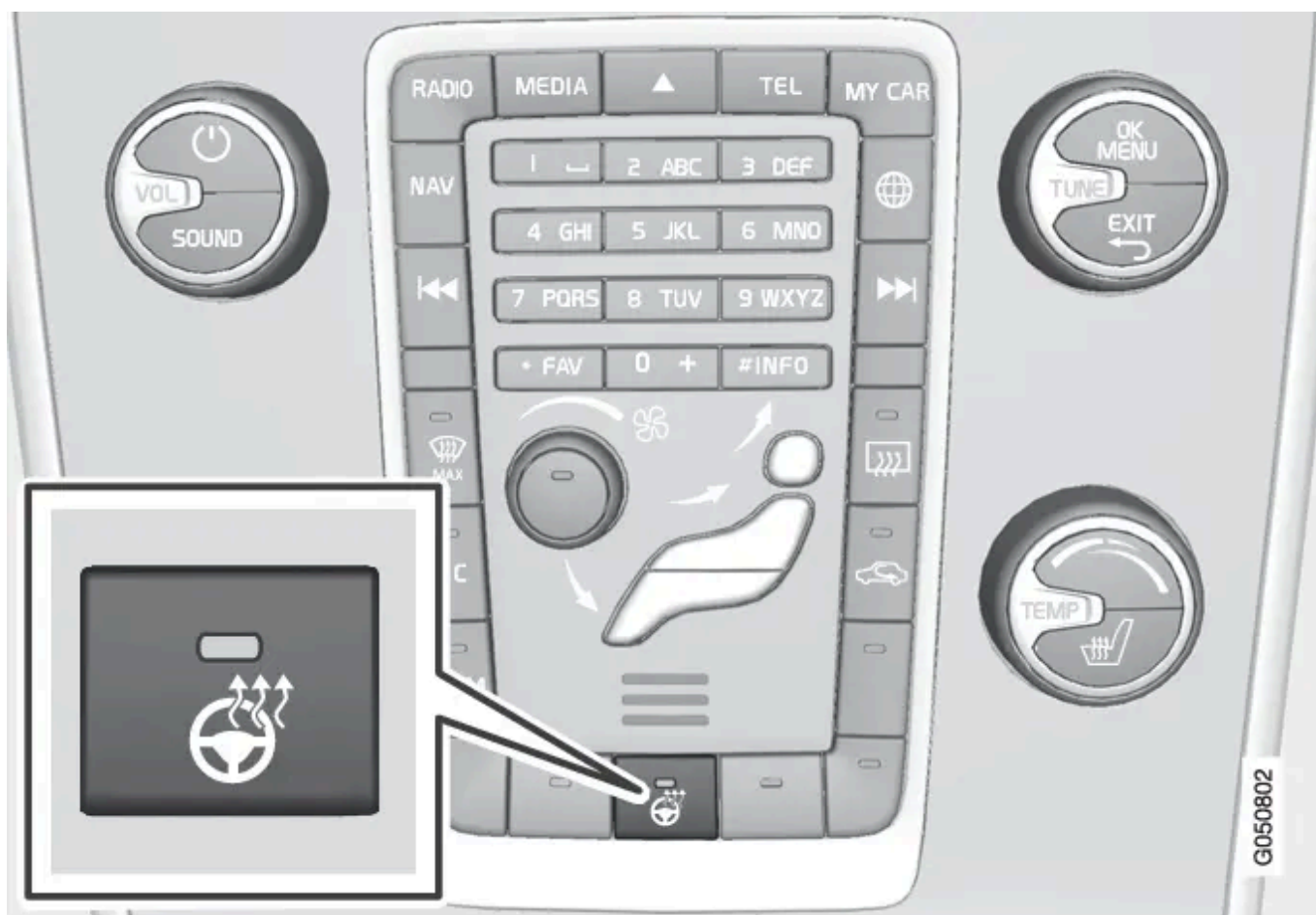

La position du bouton peut varier en fonction des autres équipements et du marché.

Des **pressions répétées sur le bouton permettent d'alterner** entre les fonctions suivantes :

Fonction	Indication
Désactivé	Témoin du bouton éteint

Cette version du manuel est valable au moment de son impression, mais cette validité ne peut être entièrement garantie pour l'avenir. Pour plus d'informations, consultez la première page, qui comporte un avertissement complet.

Fonction	Indication
Chauffage activé	Témoin du bouton allumé

Volant chauffant automatique

Grâce à l'activation automatique du volant chauffant, la fonction est automatiquement activée au démarrage du moteur. L'activation automatique a lieu lorsque la voiture est froide et que la température ambiante est inférieure à 10 °C. Vous pouvez activer/désactiver la fonction dans le menu [MY CAR](#).

* Option/accessoire.

4.12. Climatisation - recherche de pannes et réparation

L'entretien et la réparation du système d'air conditionné doivent être confiés à un atelier agréé.

Recherche de pannes et réparation

Le dispositif d'air conditionné contient un agent révélateur fluorescent. Utilisez un éclairage à ultraviolet pour la recherche de fuites.

Volvo recommande de contacter un atelier Volvo agréé.

Attention

Le système de climatisation contient un réfrigérant de type R134a sous pression. L'entretien et la réparation du système doivent être confiés à un atelier agréé.

4.13. Sièges arrière chauffants*

Le chauffage des sièges extérieurs arrière^[1] comporte trois positions pour augmenter le confort des passagers lorsqu'il fait froid.



Le niveau de chauffage actuel est indiqué par les témoins du bouton.

Appuyez plusieurs fois sur le bouton pour activer la fonction :

- Niveau de chauffage maxi - trois témoins sont allumés.
- Niveau de chauffage intermédiaire - deux témoins sont allumés.
- Niveau de chauffage mini - un témoin est allumé.
- Désactiver le chauffage - aucun témoin n'est allumé.

! Attention

Les sièges chauffants ne doivent pas être utilisés par des personnes qui ne peuvent pas sentir les augmentations de température en raison d'une perte de sensations ou qui, pour toute autre raison, n'ont pas la capacité de manipuler la commande du siège chauffant. Il y a risque de brûlure si cet avertissement est ignoré.

* Option/accessoire.

^[1] Le siège arrière électrique est supprimé si l'on choisit le [coussin rehausseur intégré à deux niveaux](#).

5. Serrures et alarme

5.1. Télécommande

5.1.1. Télécommande - portée

Les fonctions de la télécommande (version de base) ont une portée d'environ 20 mètres depuis la voiture.

Si la voiture ne confirme pas une pression sur le bouton, approchez-vous et faites une nouvelle tentative.

i Note

Les fonctions de la télécommande peuvent être perturbées par les ondes radio, les immeubles, les conditions topographiques etc. La voiture peut toujours être verrouillée/déverrouillée à l'aide de la [lame de clé](#).

Si la télécommande est retirée de la voiture lorsque le moteur tourne ou avec la [position de contact I ou II](#) et que toutes les portes sont fermées, l'écran d'information du combiné d'instruments affiche un message d'avertissement et un rappel sonore est émis.

Lorsque la télécommande est ramenée à la voiture, le message disparaît et le signal sonore cesse après que :

- La télécommande a été insérée dans le contacteur d'allumage.
- La vitesse dépasse 30 km/h.
- le bouton OK a été enfoncé.

5.1.2. Positions de contact - fonctions selon les niveaux

Afin de pouvoir limiter le nombre de fonctions utilisées avec le moteur à l'arrêt, le système électrique de la voiture dispose de 3 niveaux, **0**, **I** et **II**, sélectionnables avec la télécommande. Ce manuel de conduite et d'entretien décrit en détail ces différents niveaux dénommés "positions de contact".

Le tableau suivant indique les fonctions disponibles dans chaque position/niveau.

Niveau	Fonctions
0	<ul style="list-style-type: none">• Le compteur kilométrique, la montre et l'indicateur de température s'allument.• Les sièges à commande électrique peuvent être réglés.• Le système audio peut être utilisé pendant une durée limitée, référez-vous à Système audio et multimédia.

Niveau	Fonctions
I	<ul style="list-style-type: none"> Le toit ouvrant, les lève-vitres, la prise 12 V dans l'habitacle, le système de navigation, le téléphone, le ventilateur d'habitacle et les essuie-glaces peuvent être utilisés. <p>Avec cette position de contact, les consommateurs électriques utilisent la batterie de démarrage.</p>
II	<ul style="list-style-type: none"> Les phares s'allument. Les témoins d'avertissement/de contrôle s'allument pendant 5 secondes. Plusieurs autres systèmes sont activés. Le chauffage des coussins d'assise et la lunette arrière ne peuvent être activés qu'après le démarrage du moteur. <p>Cette position de contact consomme beaucoup de courant de la batterie de démarrage et doit donc être évitée.</p>

Sélectionner le niveau/la position de contact

- **Position de contact 0** - Déverrouillez la voiture. Le système électrique de la voiture est alors au niveau **0**.

Note

Pour sélectionner la position I ou II **sans** démarrer le moteur, **ne pas** enfoncer la pédale d'embrayage/de frein lorsque vous choisissez ces positions de clé.

- **Position de contact I** - Avec la télécommande entièrement enfoncée dans le contacteur d'allumage^[1], appuyez brièvement sur START/STOP ENGINE.
- **Position de contact II** - Avec la télécommande entièrement enfoncée dans le contacteur d'allumage^[1], exécutez une longue^[2] pression sur START/STOP ENGINE.
- **Retour à la position de contact 0** - Pour revenir en position 0 depuis la position II ou I, appuyez brièvement sur START/STOP ENGINE.

Systeme audio

Pour obtenir des informations concernant le fonctionnement du système audio lorsque la télécommande est retirée, voir [Système audio et multimédia](#).

Démarrage et arrêt du moteur

Pour obtenir des informations sur le démarrage/arrêt du moteur, référez-vous à [Démarrage du moteur](#).

* Option/accessoire.

^[1] Non nécessaire pour les voitures équipées de la fonction Keyless*.

^[2] Environ 2 secondes.

5.1.3. Télécommande

La télécommande est utilisée pour le verrouillage, le déverrouillage et le démarrage du moteur.

Il existe deux types de télécommandes : la version standard et la version avec PCC (Personal Car Communicator)*.

Fonctionnalité	Standard ^[1]	avec VPC ^[2]
Verrouillage/déverrouillage et lame de clé amovible	X	X
Verrouillage/déverrouillage sans clé		X
Démarrage du moteur sans clé		X
Boutons d'informations et témoins indicateurs		X

Une télécommande avec VPC offre plus de fonctionnalités que la télécommande standard comme la compatibilité avec le système [Keyless Drive](#) et d'autres [fonctions exclusives](#).

Toutes les télécommandes comportent une [lame de clé amovible](#) métallique. La partie visible existe en deux versions différentes afin de différencier les télécommandes.

Il est possible de commander d'autres télécommandes supplémentaires mais pas dans une version différente de celles livrées avec la voiture. Il est possible de programmer et d'utiliser jusqu'à six télécommandes pour une même voiture.

La voiture est livrée avec deux télécommandes

 **Attention**

Si des enfants sont embarqués :

N'oubliez pas de couper le courant des lève-vitres et du toit ouvrant en retirant la clé de contact si le conducteur doit quitter la voiture.

* Option/accessoire.

^[1] avec 5 boutons

^[2] avec 6 boutons

5.1.4. Télécommande - perte

En cas de perte d'une télécommande, il est possible d'en commander une nouvelle auprès d'un atelier. Un atelier Volvo agréé est recommandé.

Les télécommandes restantes doivent alors être rapportées à l'atelier Volvo. Par mesure de protection contre le vol, le code de la télécommande égarée doit être effacé du système.

Il est possible de contrôler le nombre de clés actuellement enregistrées pour la voiture dans le système de menu MY CAR. Pour une description du système de menu, voir [MY CAR](#).

5.1.5. Positions de clé

Cette version du manuel est valable au moment de son impression, mais cette validité ne peut être entièrement garantie pour l'avenir. Pour plus d'informations, consultez la première page, qui comporte un avertissement complet.

Grâce à la télécommande, le système électrique de la voiture peut sur différents modes / niveaux et rendre ainsi plusieurs fonctions disponibles, voir .



Contacteur d'allumage avec télécommande retirée/insérée.

i Note

Pour les voitures avec la fonction Keyless*, il n'est pas nécessaire d'insérer la télécommande dans le contacteur d'allumage. Il suffit de l'avoir dans une poche par exemple. Pour plus de précisions concernant la fonction Keyless, voir [Keyless drive](#).

Insérer la télécommande

- Tenez l'extrémité de la télécommande comportant la lame de clé et insérez-la dans le contacteur d'allumage.
- Enfoncez ensuite la télécommande dans le contacteur jusqu'en butée.

! Important

Des objets étrangers dans le contacteur peuvent perturber la fonction ou endommager le contacteur.

N'insérez pas la télécommande à l'envers. Maintenez la partie avec la lame de clé amovible, référez-vous à [Lame de clé amovible - extraction/insertion](#).

Sortir la télécommande

Saisissez la télécommande et sortez-la du contacteur.

* Option/accessoire.

5.1.6. Télécommande - personnalisation*

La mémoire de clé de la [télécommande](#) permet à certains paramètres de la voiture de s'adapter à diverses personnes.



La fonction de mémoire de clé est proposée en combinaison avec le siège conducteur à commande électrique*.

Les réglages des [rétroviseurs extérieurs](#), du siège conducteur, de la [résistance au volant](#) et des [thème, niveaux de contraste et couleurs](#) du combiné d'instruments peuvent être mémorisés en fonction du niveau d'équipement de la voiture.

La fonction ^[1] peut être activée/désactivée dans le système de menu MY CAR. Pour une description du système de menu, voir [MY CAR](#).

Lorsque la fonction est activée, les réglages sont automatiquement associés à la mémoire de clé. Cela signifie qu'une modification de l'un des réglages sera automatiquement enregistrée dans la mémoire de la télécommande concernée.

Mémorisation des réglages

Vérifiez que la fonction de mémoire de clés est bien activée dans le système de menu MY CAR.

Faites ainsi pour enregistrer les réglages et utiliser la mémoire de la télécommande :

Cette version du manuel est valable au moment de son impression, mais cette validité ne peut être entièrement garantie pour l'avenir. Pour plus d'informations, consultez la première page, qui comporte un avertissement complet.

- Déverrouillez la voiture avec la télécommande dans laquelle vous souhaitez mémoriser les réglages ^[2].
- Procédez aux réglages souhaités comme le siège et les rétroviseurs extérieurs par exemple.
- Les réglages sont ainsi enregistrés dans la mémoire de la télécommande.

Au déverrouillage suivant de la voiture avec la même télécommande, les positions mémorisées dans la télécommande seront automatiquement adoptées, à condition qu'ils aient été modifiés depuis la dernière utilisation de la télécommande en question.

Arrêt d'urgence

Si, par accident, le siège commence à se déplacer, appuyez sur l'un des boutons de réglage ou de mémoire du siège pour l'arrêter.

Appuyez sur le bouton de déverrouillage de la télécommande pour relancer la procédure d'obtention de la position de siège mémorisée dans la clé. La porte conducteur doit alors être ouverte.

Attention

Risque de pincement. Veillez à ce qu'aucun enfant ne joue avec les commandes. Vérifiez qu'il n'y a aucun objet devant, derrière ou sous le siège avant d'effectuer un réglage. Vérifiez également que les passagers à l'arrière ne soient pas coincés.

Modification des réglages

Si plusieurs personnes avec chacune une télécommande s'approchent de la voiture, les réglages adoptés (siège et rétroviseurs extérieurs par exemple) sont ceux de la personne dont la télécommande est utilisée pour déverrouiller la porte conducteur.

Si une personne A avec une télécommande A ouvre la porte conducteur mais si une personne B avec une télécommande B doit conduire, les réglages peuvent être modifiés de la façon suivante :

- La personne B doit se tenir près de la porte conducteur ou s'asseoir au volant puis appuyer sur le bouton de déverrouillage de sa télécommande. Référez-vous à [Télécommande - fonctions](#).
- Choisissez l'une des trois mémoires de réglage du siège avec les boutons 1 à 3, référez-vous à [Siège avant - à commande électrique](#).
- Réglez le siège et les rétroviseurs extérieurs manuellement, référez-vous à [Siège avant - à commande électrique](#) et [Rétroviseurs - extérieurs](#).

Réactivation des réglages

Lorsque la voiture est verrouillée ou si elle est laissée déverrouillée pendant au moins 30 minutes, la mémoire de clé sera désactivée et un profil conducteur standard sera adopté. La procédure suivante doit être suivie pour réactiver la mémoire de clé de la télécommande actuelle.

Pour les voitures sans Keyless Drive

Les réglages sauvegardés dans la mémoire de clé sont activés si la voiture est déverrouillée en appuyant sur le bouton de déverrouillage de la télécommande.

Pour les voitures avec Keyless Drive

La mémoire de clé est activée si :

- La voiture est déverrouillée soit par une pression sur le bouton de déverrouillage de la télécommande soit grâce à la fonction de déverrouillage sans clé.
- Si la voiture est déverrouillée, une analyse de la clé est effectuée à l'ouverture de la porte conducteur. En cas de détection d'une télécommande unique, les réglages mémorisés seront activés. Si la voiture est verrouillée, référez-vous au point précédent.

* Option/accessoire.

^[1] Appelée **Mémoire Clés** dans MY CAR.

^[2] Ce réglage n'affecte pas les réglages qui ont été enregistrés avec la fonction de mémoire de siège à commande électrique.

5.1.7. Verrouillage/déverrouillage - indication

Lorsque la voiture est verrouillée ou déverrouillée avec la [télécommande](#), les clignotants indiquent que le verrouillage/déverrouillage a été correctement effectué.

- Verrouillage - un clignotement et les rétroviseurs sont rabattus^[1].
- Déverrouillage - deux clignotements et les rétroviseurs^[1] se déploient.

Le clignotement n'a lieu que si toutes les serrures ont été verrouillées, après la fermeture des portes.

Choisir une fonction

Il est possible de régler de différentes façons l'indication de verrouillage/déverrouillage avec des jeux de lumière dans le système de menu MY CAR. Pour une description du système de menu, voir [MY CAR](#).

^[1] Voitures avec rétroviseurs électriques uniquement.

5.1.8. Homologation de type - système de télécommande

L'homologation de type pour le système de la télécommande est présentée dans le tableau.

Système de verrouillage standard

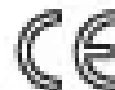
Continental**FCC ID: KR55WK49264****IC:267T-5WK49264****● CCAB06LP1940T4****CETS/777C/0306/R****TRC/LPD/2006/22****CMI ID:2006DJ1124****Complies with IDA****Standards DB01752****TA-2005/910****RLVSI106-246****Made in Cz**

Système de verrouillage sans clé (Keyless drive)

Continental
5WK4 9265

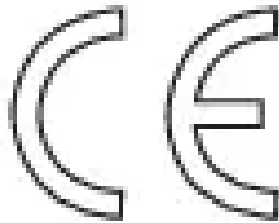

5.1.9. Immobiliseur électronique

L'immobiliseur électronique est une protection antivol qui empêche une personne non autorisée de démarrer le véhicule.

Chaque [télécommande](#) possède un code unique. La voiture ne peut être démarrée qu'avec une télécommande correcte comportant le bon code.

Les messages d'erreur suivants apparaissant sur l'écran d'information du combiné d'instruments sont associés à l'immobiliseur électronique :

Message	Signification
Insérer clé de voiture	Erreur de lecture de la télécommande au démarrage. Retirez la clé du contacteur, réinsérez-la et faites une nouvelle tentative de démarrage.
Clé de voiture non trouvée	Erreur de lecture de la télécommande au démarrage. Faites une nouvelle tentative de démarrage. Si l'erreur persiste : Enfoncez la télécommande dans le contacteur d'allumage et faites une nouvelle tentative de démarrage.
Immobiliseur Réessayer démarrage	Erreur dans le système d'immobilisation au démarrage. Si l'erreur persiste : Contactez un atelier. Un atelier Volvo agréé est recommandé.

Pour le démarrage de la voiture, référez-vous à [Démarrage du moteur](#).

Cette version du manuel est valable au moment de son impression, mais cette validité ne peut être entièrement garantie pour l'avenir. Pour plus d'informations, consultez la première page, qui comporte un avertissement complet.

5.1.10. Télécommande - remplacement des piles

Il peut être nécessaire de remplacer la pile^[1] de la télécommande.

La pile de la télécommande doit être remplacée lorsque :

- le témoin d'information s'allume sur le combiné d'instruments et l'écran affiche **Pile de clé de voiture faible Voir manuel**

et/ou

- les serrures ne réagissent pas à plusieurs reprises au signal envoyé par la télécommande dans un rayon de 20 mètres.

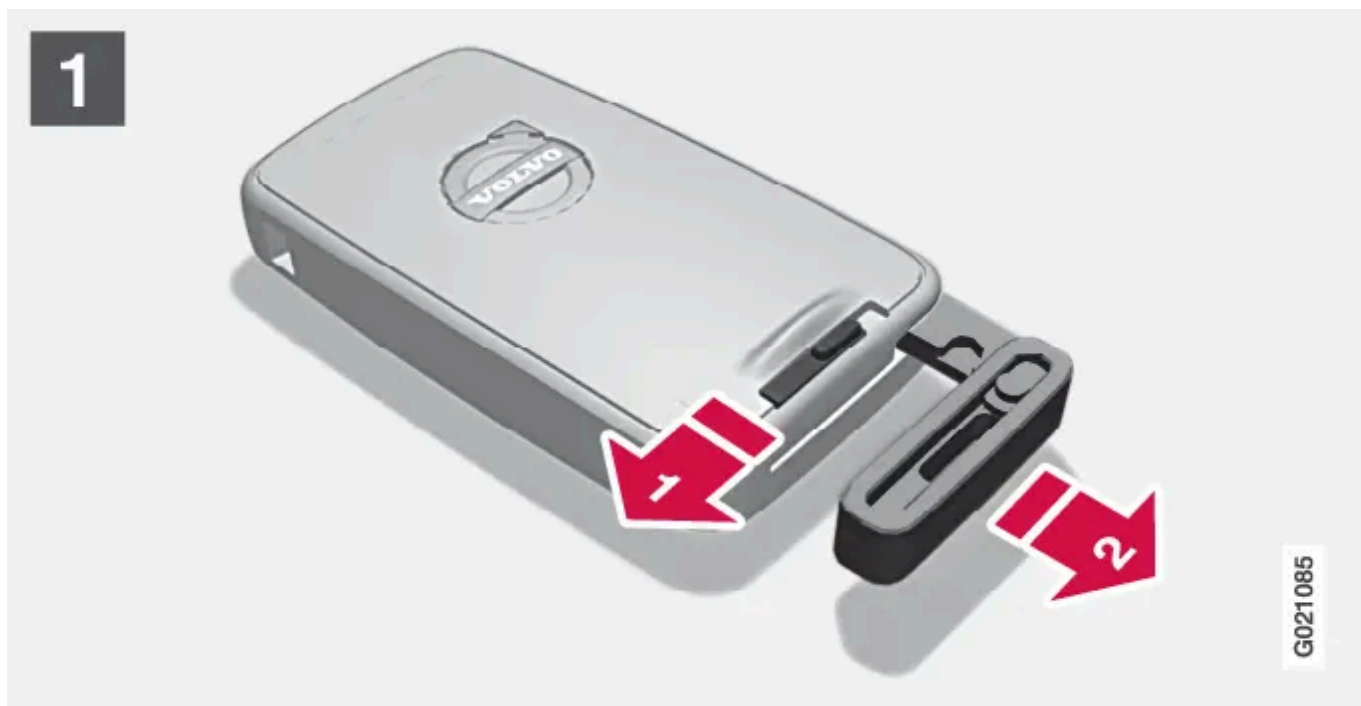

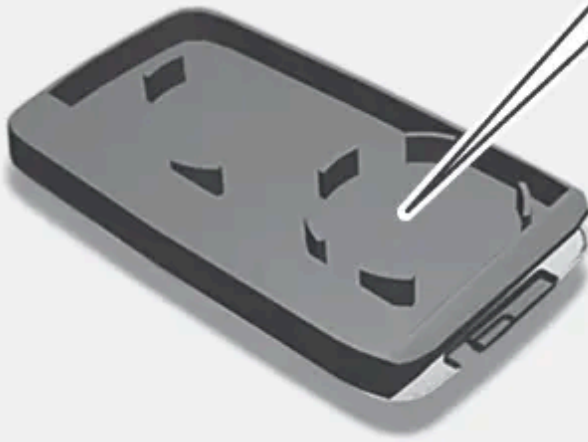

3



G015518

Ouverture

1.  Faites glisser le loquet à ressort sur le côté
2.  tout en tirant la lame de la clé vers l'arrière.
3.  Insérez un tournevis plat de 3mm dans le trou derrière le loquet à ressort et forcez doucement vers le haut.

Note

Orientez les boutons de la télécommande vers le haut pour éviter que les piles ne tombent lors de l'ouverture de la télécommande.

Important

Évitez de toucher les piles neuves et leurs contacts avec les doigts pour ne pas réduire leur capacité.

Remplacement de piles

1. 3

Notez bien la position de la pile/des piles sur l'intérieur du couvercle pour la polarité (+) et (-).

Télécommande (une pile)

- Forcez doucement pour faire sortir la pile.
- Installez une pile neuve avec la face (+) vers le bas.

Télécommande avec VPC* (deux piles)

- Forcez doucement pour faire sortir les piles.
- Installez d'abord une pile neuve avec la face (+) vers le haut.
- Placez la patte en plastique blanc entre et terminez en plaçant une pile neuve avec la face (+) vers le bas.

Type de pile

Utilisez des piles de type CR2430, 3 V ; une pour la télécommande standard et deux pour la télécommande avec VPC.

Note

Pour la télécommande/le VPC, Volvo recommande d'utiliser des piles conformes à la norme UN Manual of Test and Criteria, Part III, sub-section 38.3. Les piles installées en usine ou remplacées par un atelier Volvo agréé respectent ces critères.

Assemblage

1. Assemblez la télécommande.
2. Maintenez la télécommande avec la fente orientée vers le haut et insérez la lame de la clé dans la fente.
3. Appuyez légèrement sur la lame de clé. Un clic se fait entendre lorsque la lame de clé est verrouillée.

Important

Veillez à traiter les batteries usagées de manière écologique.

[1] La télécommande avec VPC a deux piles.

* Option/accessoire.





5.1.11. Télécommande - fonctions

La télécommande standard permet diverses fonctions comme le verrouillage et le déverrouillage des portes par exemple.

Fonctions



Télécommande standard.

-  Verrouillage
-  Déverrouillage
-  Durée lumière approche
-  Hayon



Télécommande avec VPC* (Personal Car Communicator).

 Informations

Boutons de fonction

 **Verrouillage** - Verrouille les portes et le hayon et l'alarme est activée.

Une longue pression ferme toutes les vitres et le toit ouvrant* simultanément. Pour plus d'informations, voir [Fonction aération générale](#).

 **Attention**

Si le toit ouvrant et les vitres sont fermés avec la télécommande, veillez à ne pas coincer de mains.

 **Déverrouillage** - Déverrouille les portes et le hayon et l'alarme est désactivée.

Une longue pression permet d'ouvrir toutes les vitres simultanément. Pour plus d'informations, voir [Fonction aération générale](#).

La fonction peut être modifiée : du verrouillage simultané de toutes les portes au déverrouillage de la porte conducteur avec une pression et le déverrouillage des autres portes avec une seconde pression (dans les dix secondes).

Cette fonction est modifiable dans le système de menu MY CAR. Pour une description du système de menu, voir [MY CAR](#).

 **Durée lumière approche** - Sert à allumer à distance l'éclairage de la voiture. Pour plus d'informations, voir [Durée lumière approche](#).

Le bouton peut aussi être utilisé pour activer le [préconditionnement](#).

 **Hayon** - Déverrouille et désactive l'alarme du hayon uniquement.

 **Fonction panique** - Sert à attirer l'attention de l'entourage dans les cas d'urgence.

Si vous appuyez sur la touche pendant au moins 3 secondes ou deux fois dans un intervalle de 3 secondes, les clignotants et l'avertisseur sonore seront activés.

Cette fonction peut être désactivée à l'aide du même bouton au bout de 5 secondes au moins d'activation. Sinon, elle se désactive au bout d'environ 3 minutes.

* Option/accessoire.

5.2. Keyless

5.2.1. Keyless Drive* - déverrouillage avec la lame de clé

Si le verrouillage centralisé ne peut pas être actionné avec la télécommande, si les piles sont déchargées par exemple, il est possible de déverrouiller la porte avant gauche avec la lame de clé amovible.

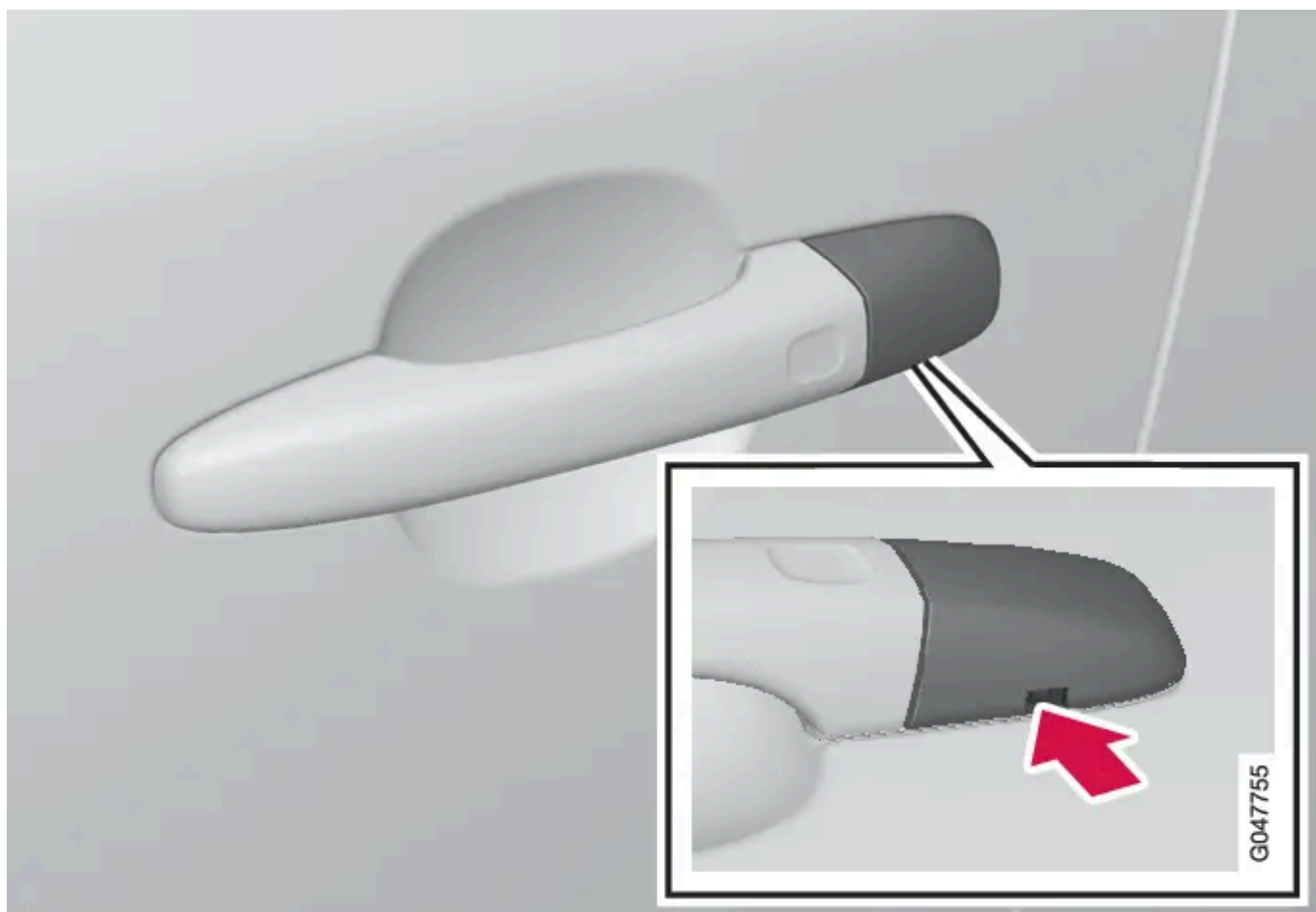

Trou pour la lame de clé - pour retirer le cache.

Pour accéder à la serrure, il faut d'abord retirer le cache en plastique de la poignée de porte, avec la lame de clé :

1. Enfoncez la lame de clé sur environ 1 cm vers le haut dans l'ouverture située sous la poignée/le cache. Ne forcez pas.
> Le cache en plastique se décroche automatiquement lorsque la lame de clé est pressée vers le haut dans l'ouverture.
2. Insérez ensuite la lame de clé dans la serrure et déverrouillez la porte.
3. Remettez le cache en plastique en place après le déverrouillage.

Note

Lors du déverrouillage de la porte conducteur gauche avec la lame de clé et de son ouverture, l'alarme se déclenche. Pour désactiver l'alarme, insérez le VPC dans le contacteur d'allumage, référez-vous à [Alarme - télécommande hors service](#).

* Option/accessoire.

5.2.2. Keyless Drive* - emplacement des antennes

Les voitures équipées du Keyless Drive intègrent des antennes installées en différents endroits dans la voiture.

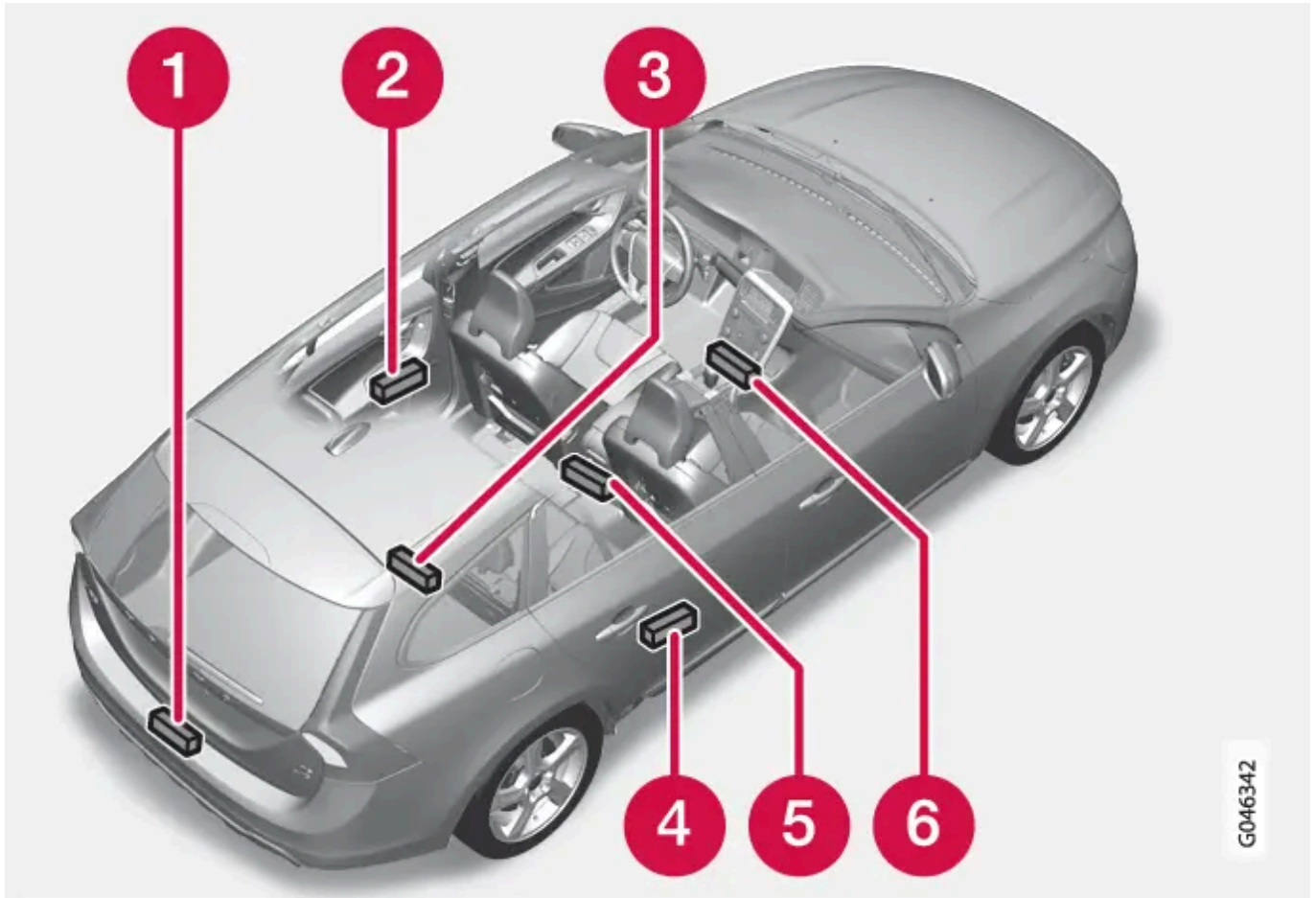

- ❶ Pare-chocs arrière, au centre
- ❷ Poignée de porte arrière gauche
- ❸ Compartiment à bagages, au centre, au fond sous le plancher
- ❹ Poignée de porte arrière droite
- ❺ Console centrale, sous la partie arrière
- ❻ Console centrale, sous la partie avant.

Attention

Les personnes avec un pacemaker transplanté ne doivent pas s'approcher à moins de 22 cm des antennes du système Keyless. Cela permet d'éviter les perturbations entre le pacemaker et le système Keyless.

* Option/accessoire.

5.2.3. Keyless Drive * - perturbations dans le fonctionnement de la télécommande

Les [fonctions Keyless](#) de la télécommande peuvent être perturbées par les écrans et champs électromagnétiques.

Note

Ne placez/conserved jamais le VPC près d'un téléphone mobile ou d'un objet métallique (pas à moins de 10-15 cm).

En cas de perturbations, utilisez la télécommande et la lame de clé comme une télécommande standard. Référez-vous à [Télécommande - fonctions](#).

* Option/accessoire.

5.2.4. Keyless Drive * - manipulation correcte de la télécommande

Prenez grand soin des télécommandes de la voiture.

Si l'une des télécommandes ^[1] a été oubliée dans la voiture, la fonction Keyless est désactivée si la voiture est verrouillée avec une autre télécommande de la voiture par exemple. Aucune personne non-autorisée ne pourra ainsi ouvrir les portes.

Au déverrouillage suivant de la voiture avec la seconde télécommande, la télécommande oubliée sera réactivée.

Important

Évitez de laisser la télécommande avec PCC dans la voiture. Si une personne entre par effraction dans la voiture et trouve la télécommande, il lui sera alors possible de démarrer la voiture en insérant la télécommande dans le contacteur d'allumage puis en appuyant sur le bouton START/STOP ENGINE.

* Option/accessoire.

^[1] Concerne les télécommandes avec VPC (Volvo Personal Communicator).

5.2.5. Keyless Drive * - déverrouillage

Le déverrouillage est instantané lorsqu'une main saisit une poignée de porte ou agit sur le bouton gainé de caoutchouc du hayon. Ouvrez la porte ou le hayon normalement.

 **Note**

Les poignées de porte enregistrent normalement une main qui la saisit mais des gants épais ou un mouvement rapide de la main peuvent nécessiter une seconde tentative ou de retirer le gant.

* Option/accessoire.

5.2.6. Keyless drive *

Le système de verrouillage et de démarrage des voitures équipées de Keyless Drive peut être commandé sans clé.

Le système de verrouillage et de démarrage permet de démarrer, verrouiller et déverrouiller la voiture sans insérer la [télécommande](#)^[1] dans le contacteur d'allumage. Il suffit d'avoir la télécommande dans la poche. Ce système est très pratique pour ouvrir la voiture lorsque vous avez les mains prises par exemple.

Les deux télécommandes livrées avec la voiture sont pourvues de la fonction Keyless. Il est aussi possible de commander des télécommandes supplémentaires.

La télécommande permet d'actionner le système électrique de la voiture selon trois niveaux, les [positions de contact 0, I et II](#).

* Option/accessoire.

^[1] Ne concerne que les télécommandes avec VPC.

5.2.7. Keyless Drive * - verrouillage

Les voitures équipées de la fonction Keyless Drive ont une zone tactile sur la poignée extérieure des portes et un bouton caoutchouté près du bouton gainé de caoutchouc du hayon pour le verrouillage/déverrouillage.

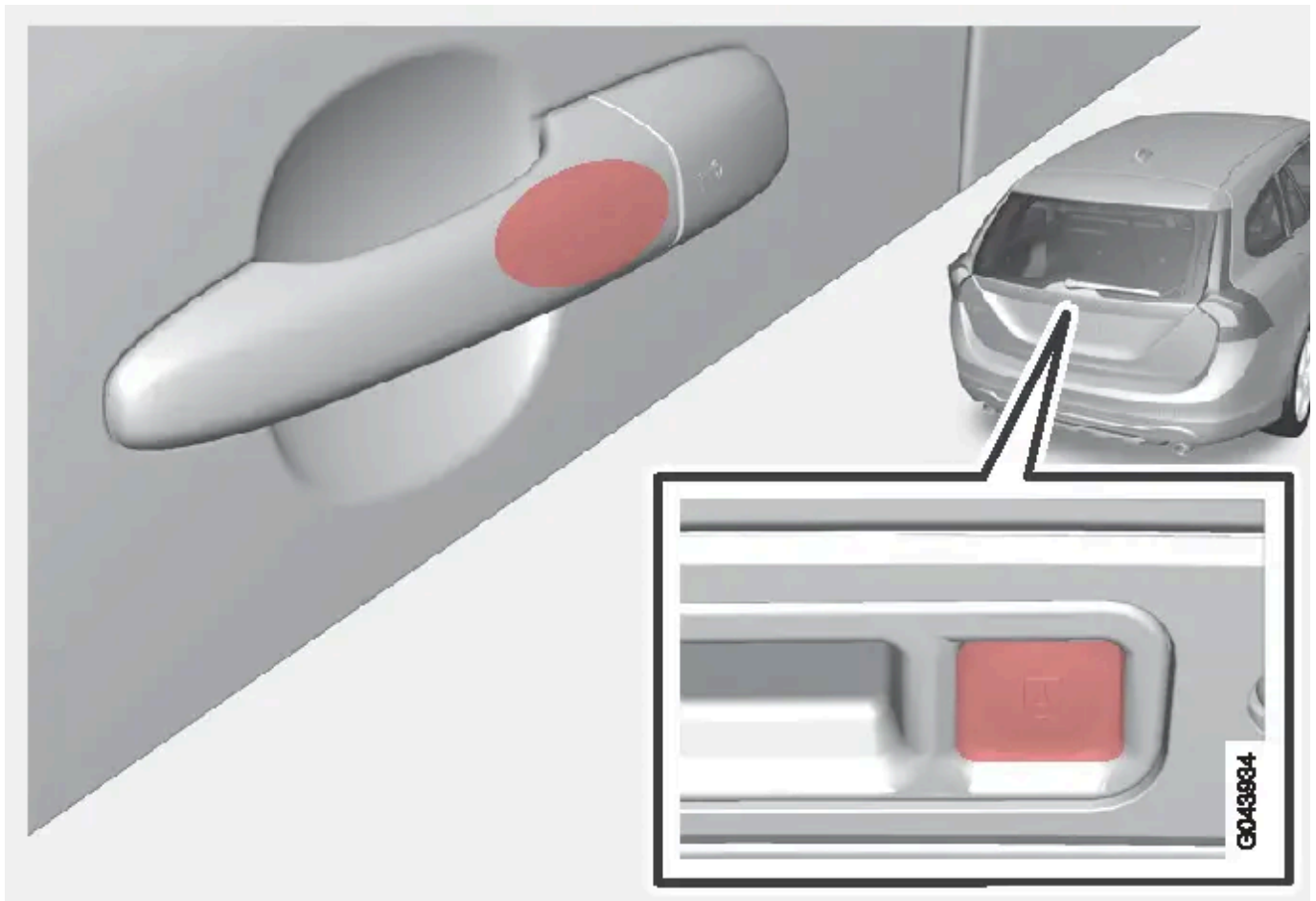

La zone tactile sur la poignée extérieure des portes et le bouton caoutchouté près du bouton gainé de caoutchouc du hayon.

Verrouillez les portes et le hayon avec une longue pression sur l'une des zones tactiles des poignées de porte ou appuyez sur le bouton gainé de caoutchouc le plus petit du hayon. Le [témoin de verrouillage](#) du pare-brise confirme le verrouillage par un clignotement.

Toutes les portes et le hayon doivent être fermés pour permettre le verrouillage de la voiture. Sinon, le verrouillage ne sera pas actif.

i Note

Si la télécommande avec fonction keyless est sortie de la voiture, moteur coupé, sans verrouiller cette dernière avec une pression sur l'une des poignées ou avec le bouton de la télécommande :

Après environ 1½-2 minutes, l'alarme se déclenche et le témoin d'alarme du pare-brise se met à clignoter. La voiture est ainsi sous alarme mais **pas** verrouillée.

i Note

Pour les voitures avec boîte de vitesses automatique, le sélecteur de vitesses doit être en position P - sinon, il sera impossible de verrouiller la voiture et d'activer l'alarme.

* Option/accessoire.

5.2.8. Keyless Drive* - portée de la télécommande

Pour pouvoir déverrouiller automatiquement les portes ou le hayon sans appuyer sur les boutons de la télécommande^[1], celle-ci doit se trouver dans un rayon d'environ 1,5 mètre de la poignée de porte ou du hayon.

La personne qui doit verrouiller ou déverrouiller une porte doit avoir la télécommande avec elle. Il n'est pas possible de verrouiller ou déverrouiller une porte si la télécommande se trouve de l'autre côté de la voiture.

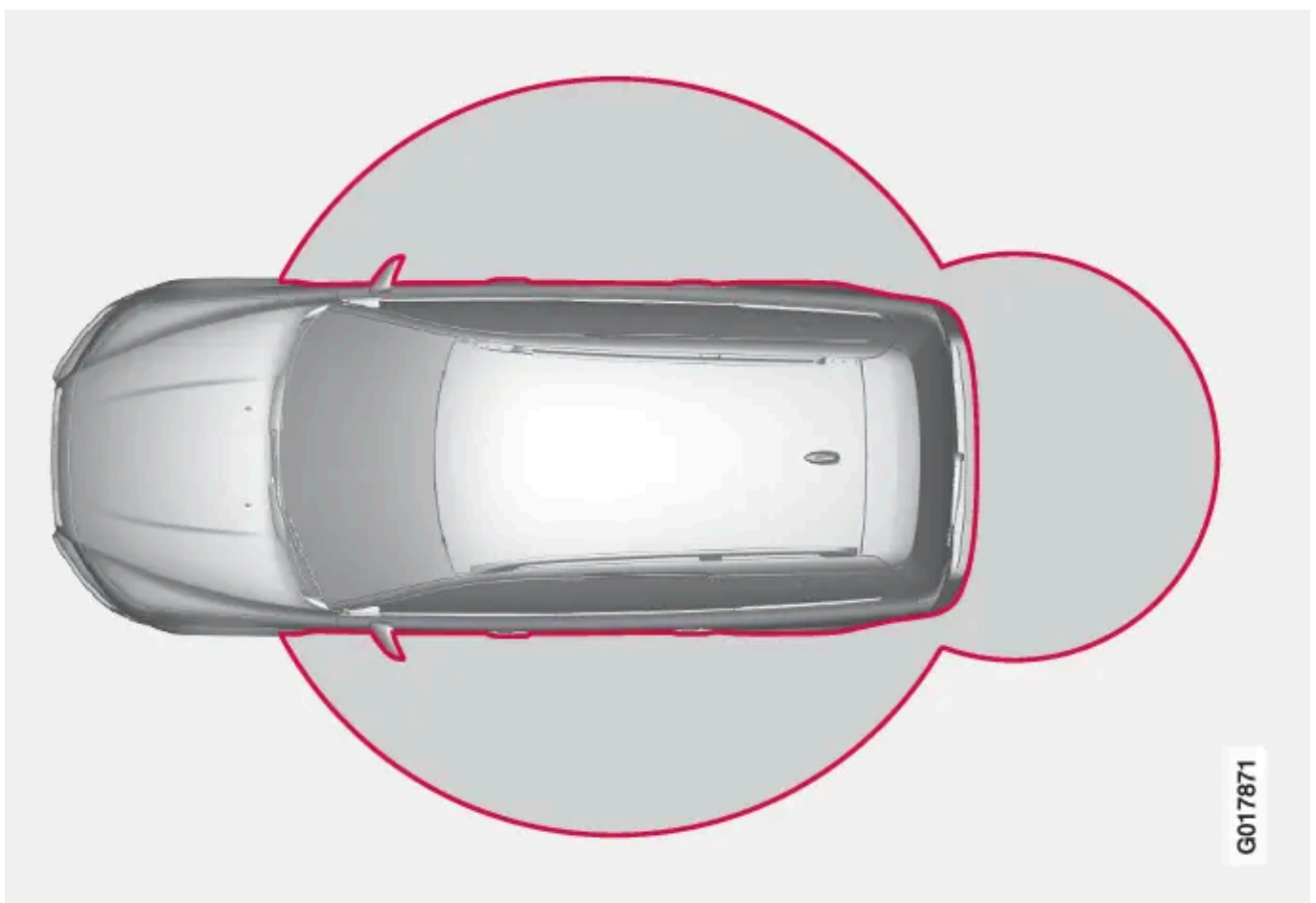

Les anneaux rouges de l'illustration ci-dessus indiquent les zones couvertes par les antennes du système.

Si toutes les télécommandes sont sorties de la voiture lorsque le moteur tourne ou avec la [position de contact I ou II](#) et que toutes les portes sont fermées, l'écran d'information du combiné d'instruments affiche un message d'avertissement et un rappel sonore est émis.

Lorsque vous ramenez une télécommande à la voiture, le message d'avertissement disparaît et le rappel acoustique cesse après :

- une porte a été ouverte et fermée
- l'insertion de la télécommande dans le contacteur d'allumage ou

Cette version du manuel est valable au moment de son impression, mais cette validité ne peut être entièrement garantie pour l'avenir. Pour plus d'informations, consultez la première page, qui comporte un avertissement complet.

- le bouton OK a été enfoncé.

* Option/accessoire.

[1] Concerne les télécommandes avec VPC (Volvo Personal Communicator).

5.2.9. Keyless Drive* - paramètres de verrouillage

Les paramètres de verrouillage des voitures équipées de la fonction Keyless Drive peuvent être modifiés dans le système de menu MY CAR en fonction des portes de la voiture à déverrouiller.

Pour une description du système de menu, voir [MY CAR](#).

* Option/accessoire.

5.3. Alarme

5.3.1. Alarme - télécommande hors service

Si [l'alarme](#) n'est pas désactivée avec la télécommande (si la [pile](#) est déchargée par exemple), la voiture peut être déverrouillée, l'alarme peut être désactivée et le moteur peut être démarré de la façon suivante :

1. Ouvrez la porte conducteur avec la [lame de clé amovible](#).

> L'alarme se déclenche, le [témoin d'alarme](#) clignote rapidement et la sirène retentit.

2.



Insérez la télécommande dans le contacteur d'allumage.

> L'alarme est désactivée et le témoin d'alarme s'éteint.

3. Démarrez le moteur.

5.3.2. Alarme

L'alarme est un dispositif qui avertit par exemple une infraction sur la voiture.

Une alarme activée se déclenche lorsque :

- une porte, le capot moteur ou le hayon est ouvert
- un mouvement est détecté dans l'habitacle (si la voiture est équipée d'un capteur de mouvements*)
- la voiture est levée ou remorquée (si celle-ci est équipée d'un capteur d'inclinaison*)
- les câbles de la batterie sont débranchés
- la sirène est déconnectée.

Un message, indiquant une éventuelle anomalie du système d'alarme, est affiché sur l'écran d'information du combiné d'instruments. Contactez alors un atelier. Un atelier Volvo agréé est recommandé.

i Note

Les capteurs de mouvement déclenchent l'alarme en cas de déplacement dans l'habitacle. Les courants d'air sont aussi enregistrés. L'alarme peut donc se déclencher si la voiture est laissée avec une vitre ou le toit ouvert ou en cas d'utilisation d'un chauffage d'habitacle.

Pour éviter ce problème : Fermez les vitres/le toit lorsque vous quittez la voiture. Si vous devez utiliser le chauffage d'habitacle (ou un chauffage portable électrique), n'orientez pas le flux d'air du chauffage d'habitacle vers le haut de l'habitacle. Il est aussi possible d'utiliser le niveau d'alarme réduit, référez-vous à [Niveau d'alarme réduit](#).

i Note

N'effectuez aucune réparation ou modification sur les composants du système d'alarme vous-même. Cela peut modifier les termes du contrat d'assurance.

Activer l'alarme

1. Appuyez sur le bouton de verrouillage de la télécommande.

Désactiver l'alarme

1. Appuyez sur le bouton de déverrouillage de la télécommande.

Désactivation du signal d'alarme

1. Appuyez sur le bouton de déverrouillage de la télécommande ou insérez la télécommande dans l'interrupteur de contact.

* Option/accessoire.

5.3.3. Témoin d'alarme

Cette version du manuel est valable au moment de son impression, mais cette validité ne peut être entièrement garantie pour l'avenir. Pour plus d'informations, consultez la première page, qui comporte un avertissement complet.

Le témoin d'alarme indique le statut de l'[alarme](#).

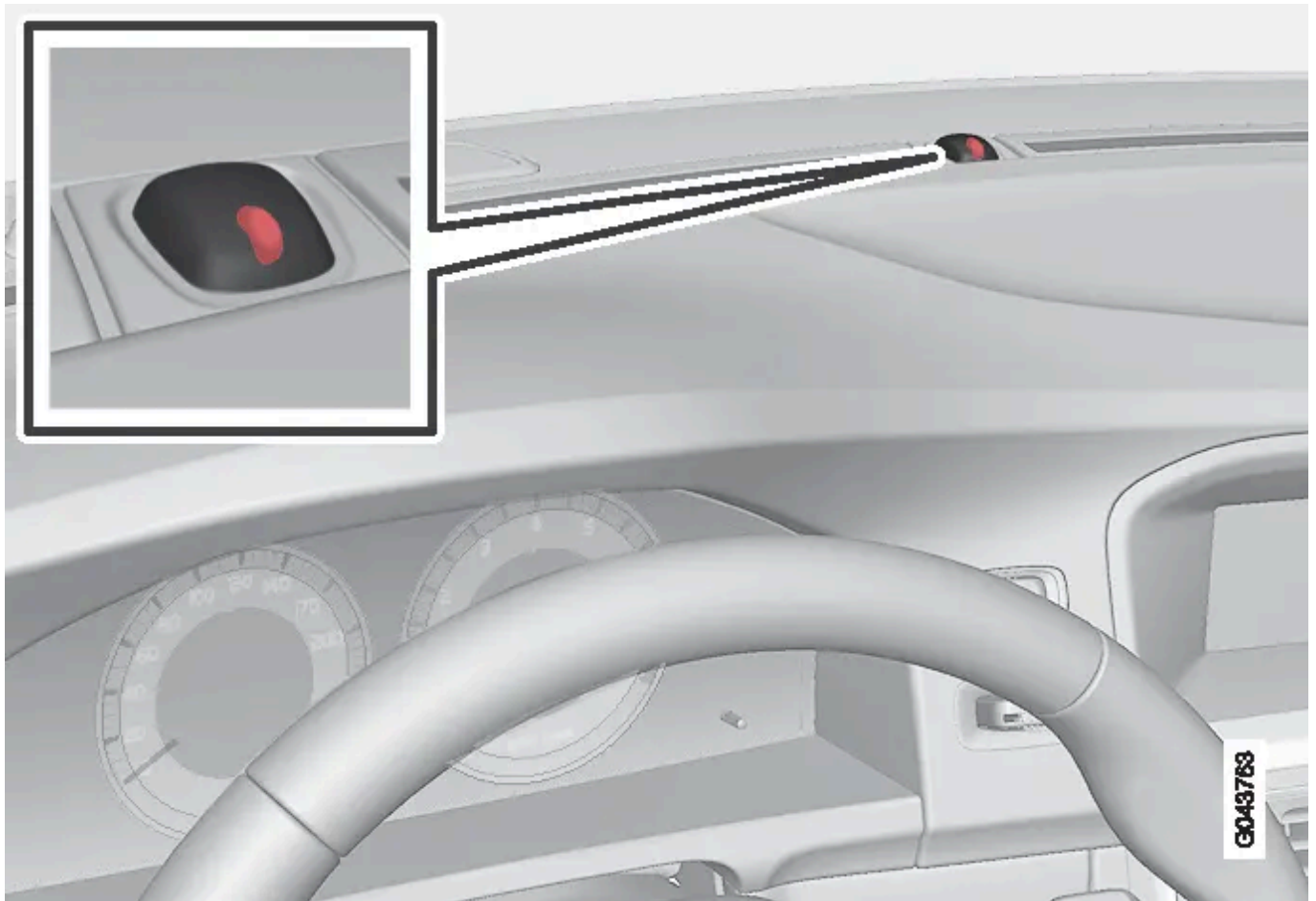

Témoin commun à celui du [verrouillage](#).

Une diode rouge sur le tableau de bord indique l'état du système d'alarme :

- La diode est éteinte – l'alarme est déconnectée
- La diode clignote une fois toutes les deux secondes – l'alarme est activée
- La diode clignote rapidement après la désactivation de l'alarme (et jusqu'à l'insertion de la télécommande dans l'interrupteur de contact et la position de contact sur I) – l'alarme s'est déclenchée.

5.3.4. Niveau d'alarme réduit

Le niveau d'alarme réduit signifie que les capteurs de mouvement et d'inclinaison peuvent être temporairement désactivés.

Pour éviter un déclenchement intempestif de l'[alarme](#) si on laisse un chien dans la voiture verrouillée, ou si la voiture est transportée sur un train ou un bateau, désactivez temporairement les détecteurs de mouvement et de niveau.

La méthode est la même qui pour la désactivation temporaire des [serrures à pêne dormant](#)^[1].

^[1] Uniquement avec une alarme.

5.3.5. Signaux d'alarme

En cas de déclenchement de [l'alarme](#), une sirène retentit et tous les clignotants s'allument.

- Une sirène retentit pendant 30 secondes ou jusqu'à la désactivation de l'alarme. La sirène est pourvue d'une batterie propre qui fonctionne indépendamment de celle de la voiture.
- Tous les clignotants émettent des signaux lumineux pendant 5 minutes ou jusqu'à la désactivation de l'alarme.

5.3.6. Alarme - réactivation automatique

La réactivation automatique vous évite de quitter la voiture sans activer [l'alarme](#).

Si la voiture a été déverrouillée avec la télécommande (et si l'alarme a été désactivée) mais si aucune des portes ni le hayon n'ont été ouverts dans les 2 minutes, l'alarme est automatiquement réactivée. En même temps, la voiture est verrouillée.

5.4. Verrouillage/déverrouillage

5.4.1. Verrouillage privé *

Le verrouillage privé a été conçu pour être utilisé lorsque vous devez faire réviser la voiture, à l'hôtel, etc. La boîte à gants est ainsi verrouillée et la serrure du hayon n'est plus commandée par le verrouillage centralisé.

Le hayon ne peut pas être ouvert que ce soit avec le bouton de verrouillage centralisé de la [télécommande](#) ou avec celui des portes avant.

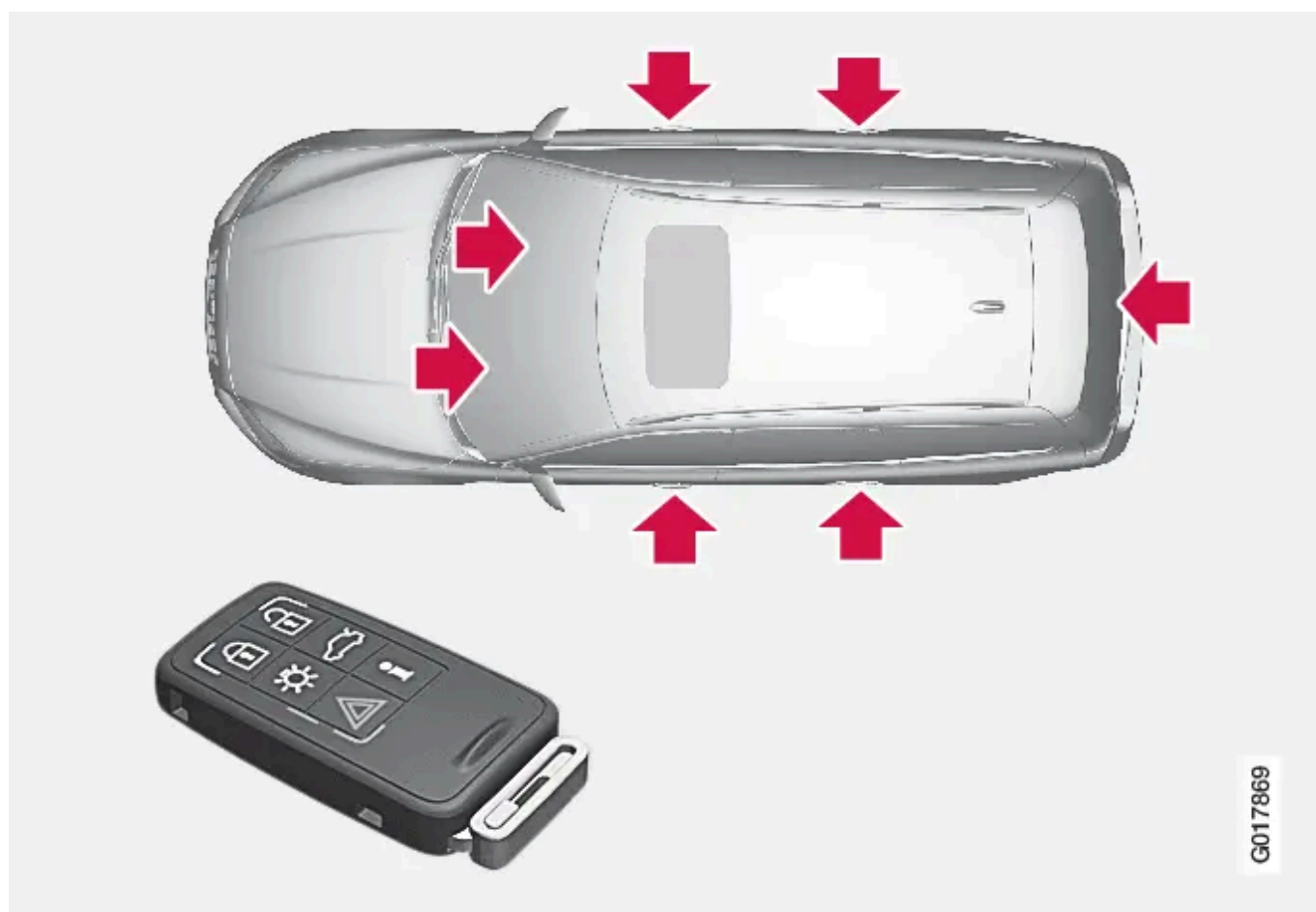

Points de verrouillage de la télécommande **avec** lame de clé.



Points de fixation pour la télécommande **sans** lame de clé et verrouillage privé **activé**.

Cela signifie que la télécommande sans la lame de clé ne peut servir qu'à activer/désactiver l'[alarme](#), ouvrir les portes et conduire la voiture.

La télécommande sans lame de clé peut alors être confiée au personnel d'entretien ou de l'hôtel. Le propriétaire de la voiture conserve la lame de clé.

i Note

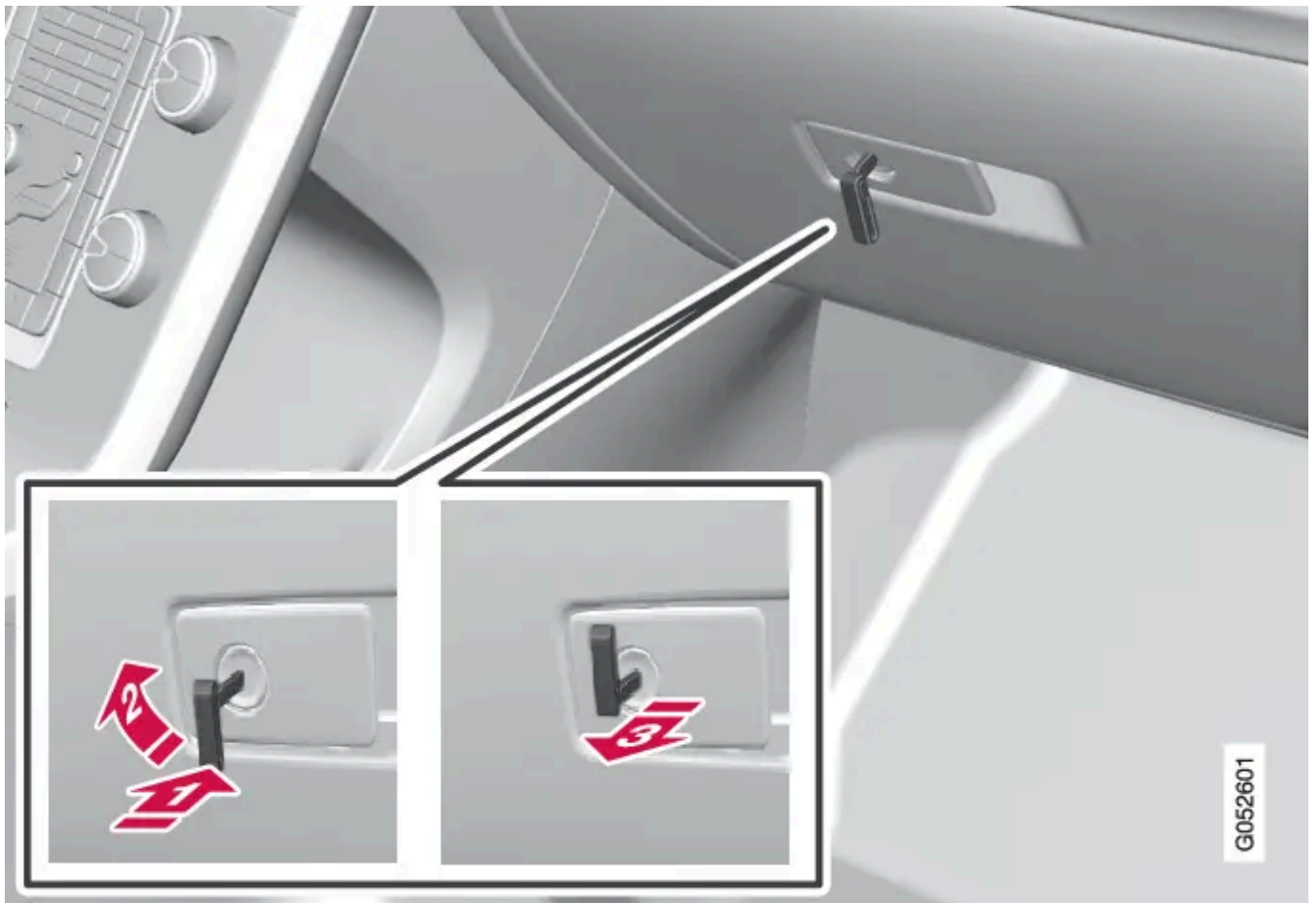

N'oubliez pas de tirer le [cache-bagages](#) sur le compartiment à bagages avant de fermer le hayon.

Activer/désactiver



Activation du verrouillage privé.

Pour activer le verrouillage privé:

1.  Insérez la lame de clé dans la serrure de la boîte à gants.
2.  Tournez la lame de clé de 180 degrés dans le sens horaire.
3.  Retirez la lame de clé. En même temps, l'écran d'information du combiné d'instruments affiche un message.

La boîte à gants est alors verrouillée et le hayon ne peut plus être déverrouillé avec la télécommande ni le bouton de verrouillage centralisé.

Note

Ne remettez pas la lame de clé dans la télécommande. Conservez-la dans un lieu sûr.

- Procédez dans l'ordre inverse pour la désactivation.

Cette version du manuel est valable au moment de son impression, mais cette validité ne peut être entièrement garantie pour l'avenir. Pour plus d'informations, consultez la première page, qui comporte un avertissement complet.

Pour plus d'informations sur le verrouillage de la boîte à gants uniquement, référez-vous à [Verrouillage/déverrouillage - boîte à gants](#).

* Option/accessoire.

5.4.2. Verrouillage manuel d'une porte

Dans certaines situations, il doit être possible de verrouiller la voiture manuellement, par exemple en cas de coupure de l'alimentation.

La porte avant gauche peut être verrouillée avec la serrure et la lame de clé amovible de la télécommande, référez-vous à [Keyless Drive - déverrouillage avec la lame de clé](#).

Les autres portes n'ont pas de serrure mais un bouton rotatif sur la tranche qui doit être tourné afin de les verrouiller mécaniquement pour empêcher leur ouverture de l'extérieur. Il est toujours possible d'ouvrir les portes de l'intérieur.

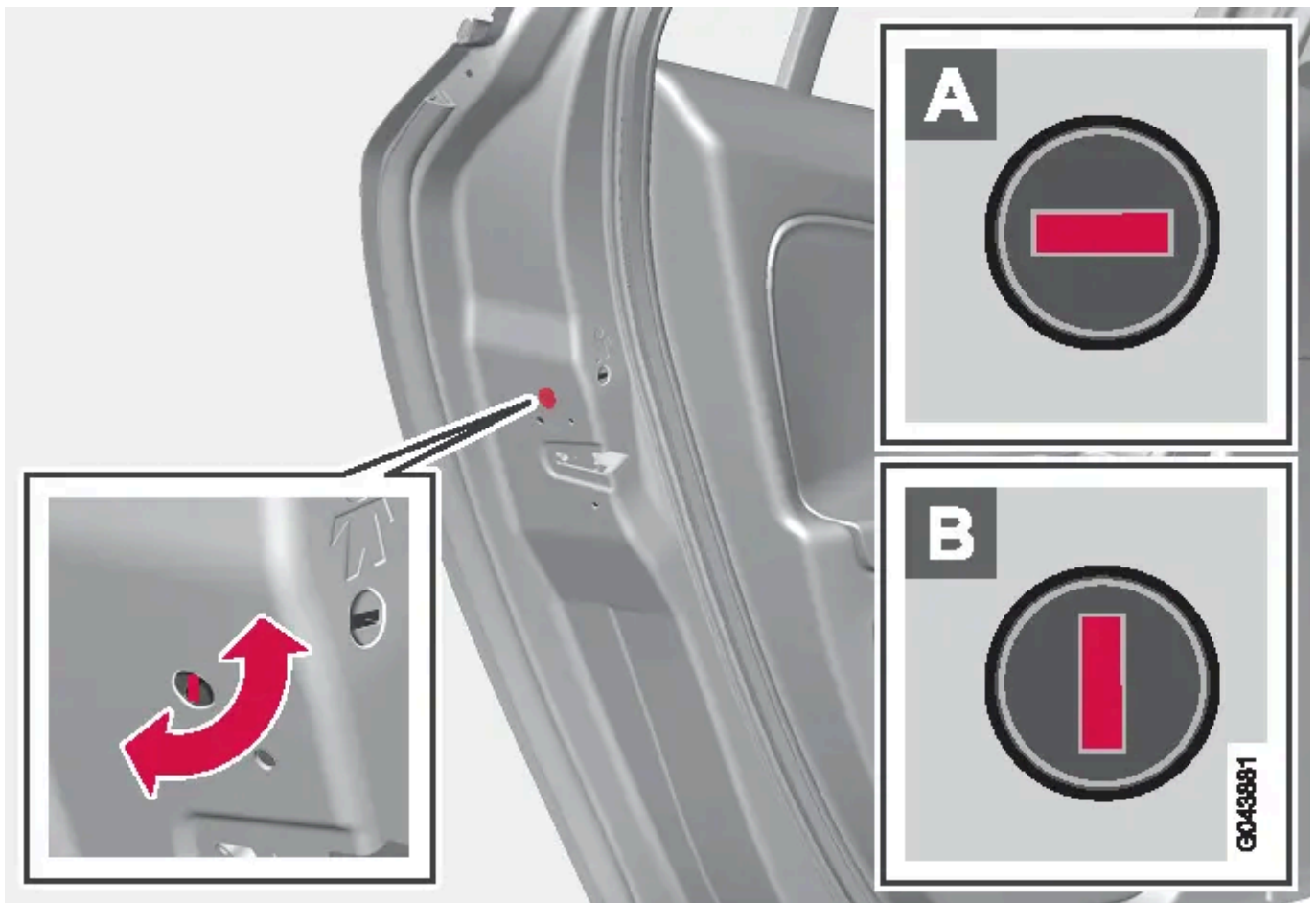

Verrouillage manuel d'une porte. À ne pas confondre avec le [Verrouillage de sécurité enfant](#).

1. Utilisez la lame de clé amovible de la télécommande pour tourner le bouton, référez-vous à [Lame de clé amovible - extraction/insertion](#).

A La porte ne peut maintenant plus être ouverte de l'extérieur.

B La porte peut être ouverte de l'intérieur et de l'extérieur.

Note

- Une commande rotative de la porte ne permet de verrouiller que la porte concernée, pas toutes les portes en même temps.
- Une porte arrière verrouillée manuellement avec le verrouillage de sécurité enfant manuel ne peut pas être ouverte, que ce soit de l'extérieur ou de l'intérieur, référez-vous à [Sécurité pour enfants - activation manuelle](#). Une porte arrière verrouillée de la sorte ne peut être déverrouillée qu'avec la télécommande ou le bouton de verrouillage centralisé.

5.4.3. Verrouillage/déverrouillage - de l'extérieur

Utilisez la [télécommande](#) pour verrouiller/déverrouiller de l'extérieur. La télécommande permet de verrouiller/déverrouiller toutes les portes et le hayon en même temps. On peut choisir entre différentes séquences de déverrouillage, référez-vous à .

Pour pouvoir activer la séquence de verrouillage, la porte conducteur doit être fermée. Si l'une des autres portes ou le coffre est ouvert, le verrouillage et l'activation de l'alarme ne sera effectif que lorsque la porte concernée ou le hayon sera fermé. Pour les voitures équipées du système de verrouillage sans clé*, toutes les portes et le hayon doivent être fermés.

 **Note**

N'oubliez pas qu'il y a un risque de verrouiller la télécommande dans la voiture.

Si le verrouillage/déverrouillage avec la télécommande venait à être défaillant à cause d'une pile usée, verrouillez ou déverrouillez la porte avant gauche à l'aide de la lame de clé amovible, référez-vous à [Lame de clé amovible - extraction/insertion](#).

 **Note**

N'oubliez pas que l'alarme se déclenche à l'ouverture de la porte lorsqu'elle a été déverrouillée avec la lame de clé. Pour arrêter l'alarme, il suffit d'insérer la télécommande dans le contacteur d'allumage.

 **Attention**

Pensez au risque de rester enfermé dans la voiture lorsque celle-ci est verrouillée de l'extérieur avec la télécommande. Il n'est alors plus possible d'ouvrir les portes de l'intérieur avec les commandes de porte.

Pour plus d'informations, voir [Serrures à pêne dormant](#).

Reverrouillage automatique

Si, dans les deux minutes qui suivent le déverrouillage, ni les portières ni le hayon ne sont ouverts, ceux-ci seront à nouveau verrouillés automatiquement. Cette fonction permet d'éviter que la voiture ne reste ouverte par mégarde (Pour les voitures avec alarme, référez-vous à [Alarme](#)).

* Option/accessoire.

5.4.4. Serrures à pêne dormant*

La fonction de serrures^[1] à pêne dormant implique la désactivation mécanique de toutes les poignées, interdisant ainsi l'ouverture des portes de l'intérieur et de l'extérieur.

La fonction de serrures à pêne dormant est activée avec la [télécommande](#) et prend effet avec un retard d'environ dix secondes après le verrouillage des portes.

 **Note**

Si une porte est ouverte durant le délai, la séquence est interrompue et l'alarme est désactivée.

Lorsque la fonction de serrures à pêne dormant est activée, seule la télécommande permet de déverrouiller la voiture. La porte avant gauche peut aussi être déverrouillée avec la [lame de clé amovible](#). Il est, en outre, possible de déverrouiller/ouvrir les porte et le hayon des voitures équipées de Keyless Drive* en saisissant la poignée d'une porte ou du hayon.

 **Attention**

Ne laissez personne dans la voiture sans avoir d'abord désactivé les serrures à pêne dormant pour ne pas risquer de l'enfermer.

Désactivation temporaire

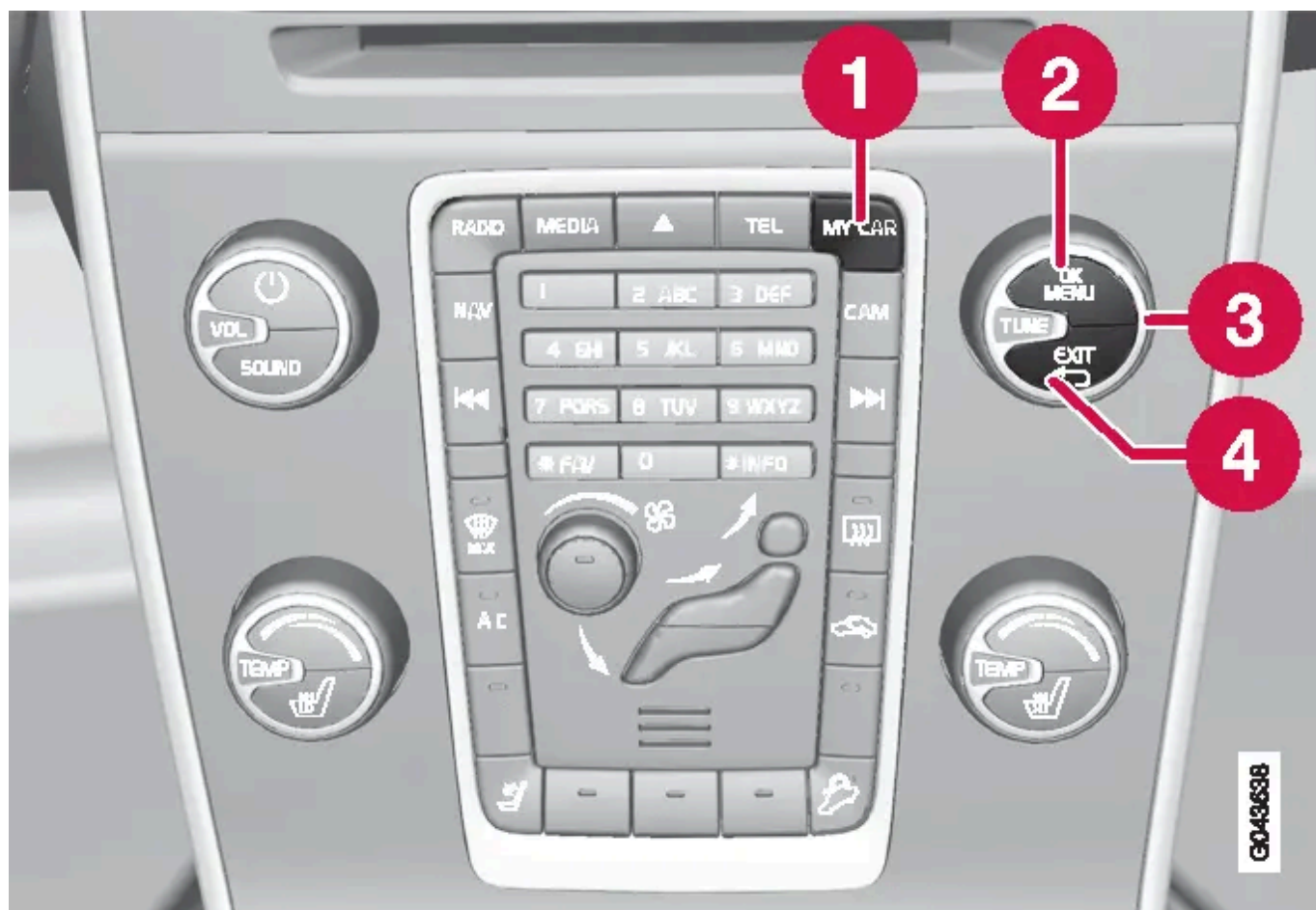

Les options de menu activées sont indiquées par une croix.

- 1 MY CAR
- 2 OK MENU
- 3 Molette **TUNE**
- 4 EXIT

Si quelqu'un veut rester dans la voiture et que les portes doivent être verrouillées de l'extérieur, il est possible de désactiver la fonction des serrures à pêne dormant temporairement. Pour cela, utilisez le système de menu MY CAR. Pour une description du système de menu, voir [MY CAR](#).

Note

- N'oubliez pas que l'alarme est activée au moment du verrouillage de la voiture.
- Si l'une des portes est ouverte de l'intérieur, l'alarme se déclenchera.

La règle ci-dessus est valable si les serrures à pêne dormant n'ont pas été temporairement désactivées.

* Option/accessoire.

[1] Uniquement avec une alarme.

5.4.5. Verrouillage/déverrouillage - indication

Lorsque la voiture est verrouillée ou déverrouillée avec la [télécommande](#), les clignotants indiquent que le verrouillage/déverrouillage a été correctement effectué.

- Verrouillage - un clignotement et les rétroviseurs sont rabattus^[1].
- Déverrouillage - deux clignotements et les rétroviseurs^[1] se déploient.

Le clignotement n'a lieu que si toutes les serrures ont été verrouillées, après la fermeture des portes.

Choisir une fonction

Il est possible de régler de différentes façons l'indication de verrouillage/déverrouillage avec des jeux de lumière dans le système de menu MY CAR. Pour une description du système de menu, voir [MY CAR](#).

^[1] Voitures avec rétroviseurs électriques uniquement.

5.4.6. Verrouillage/déverrouillage - hayon

Le hayon peut être ouvert, verrouillé et déverrouillé de diverses manières.

Ouverture manuelle

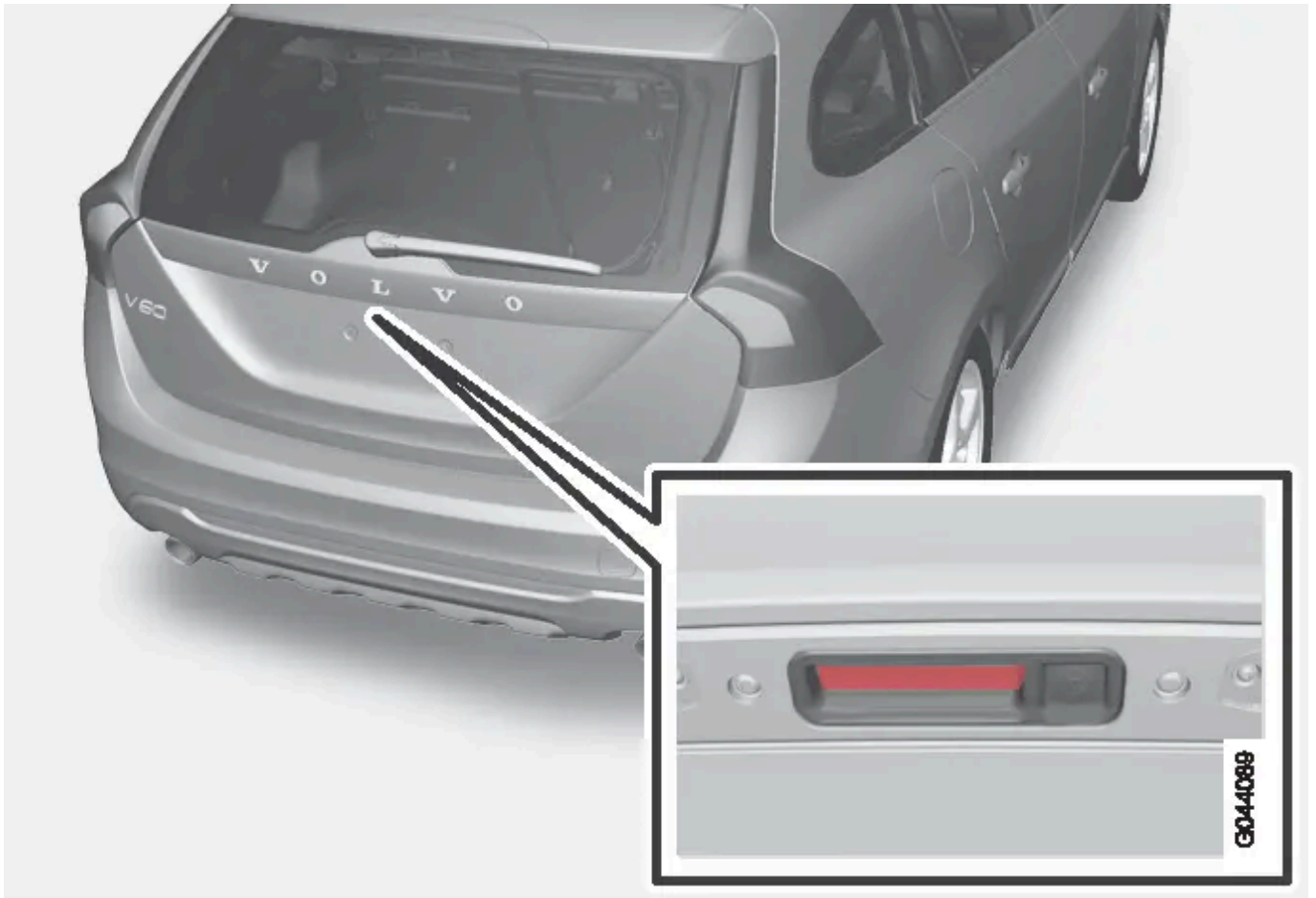

Bouton gainé de caoutchouc avec contact électrique.

Le hayon est maintenu verrouillé par une serrure électrique. Pour ouvrir :

- Appuyez doucement sur le bouton gainé de caoutchouc le plus large située sous la poignée extérieure. Le verrou se libère.
- Levez la poignée extérieure et ouvrez entièrement le hayon.

! Important

- Une force minime est nécessaire pour libérer le loquet du hayon. Appuyez doucement sur la plaque gainée de caoutchouc.
- N'exercez aucune force de levage sur la plaque gainée de caoutchouc pour ouvrir le hayon. Levez avec la poignée. Une force trop importante risque d'endommager le contact électrique de la plaque.

Déverrouillage à l'aide de la télécommande

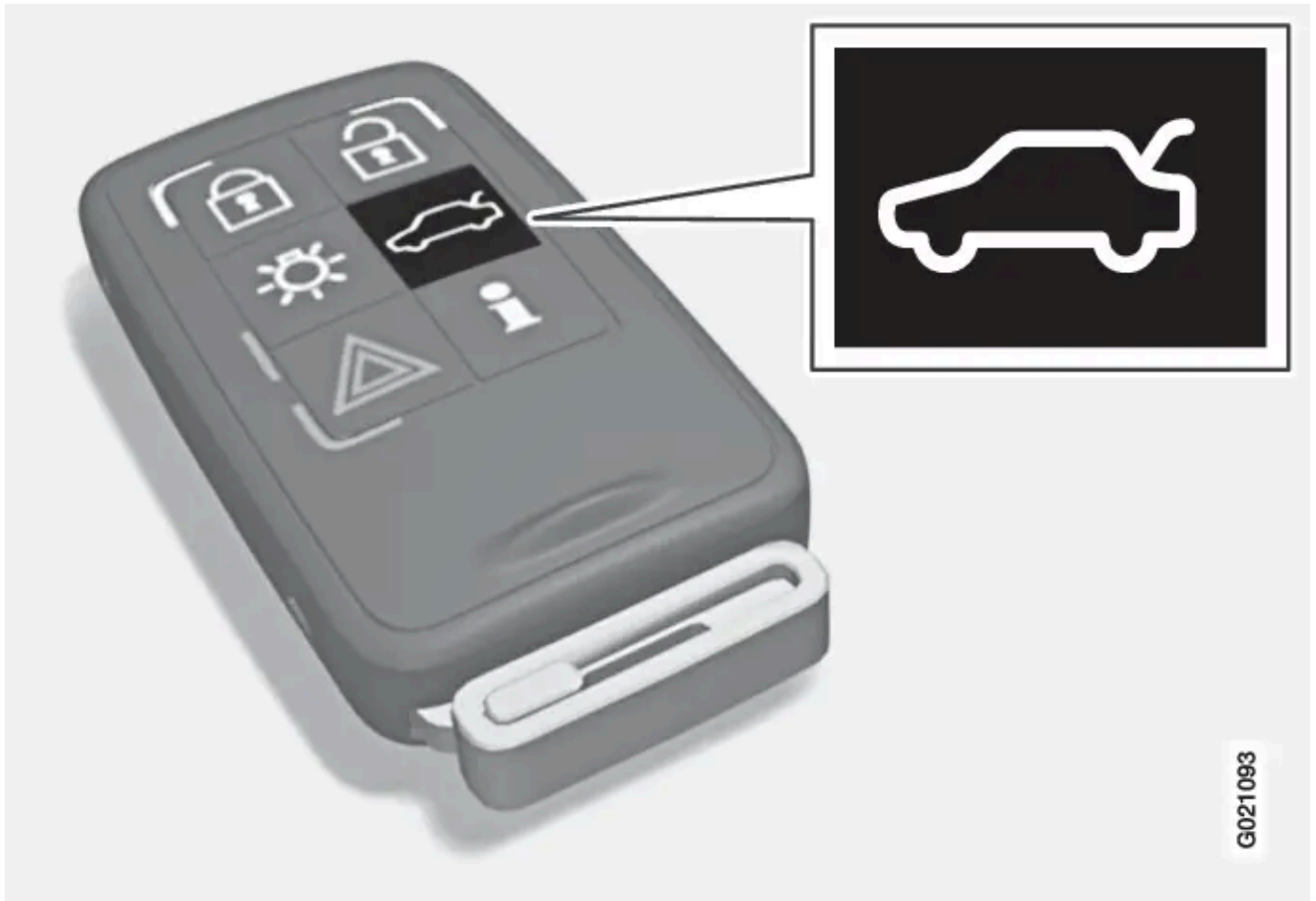

Grâce au bouton  de la télécommande, il est possible de ne désactiver l'alarme*, déverrouiller et ouvrir que le hayon.

[Le témoin de verrouillage](#) du tableau de bord ne clignote plus pour indiquer que seule une partie de la voiture est verrouillée et que les capteurs de niveau et d'inclinaison de l'alarme* ainsi que les détecteurs d'ouverture du hayon sont désactivés.

Les portes restent verrouillées et sous alarme.

- Le hayon est déverrouillé mais reste fermé. Appuyez doucement sur le bouton gainé de caoutchouc sous la poignée et levez le hayon.

Si le hayon n'a pas été ouvert dans les 2 minutes, il est reverrouillé et l'alarme est réactivée.

Déverrouillage de l'intérieur de la voiture

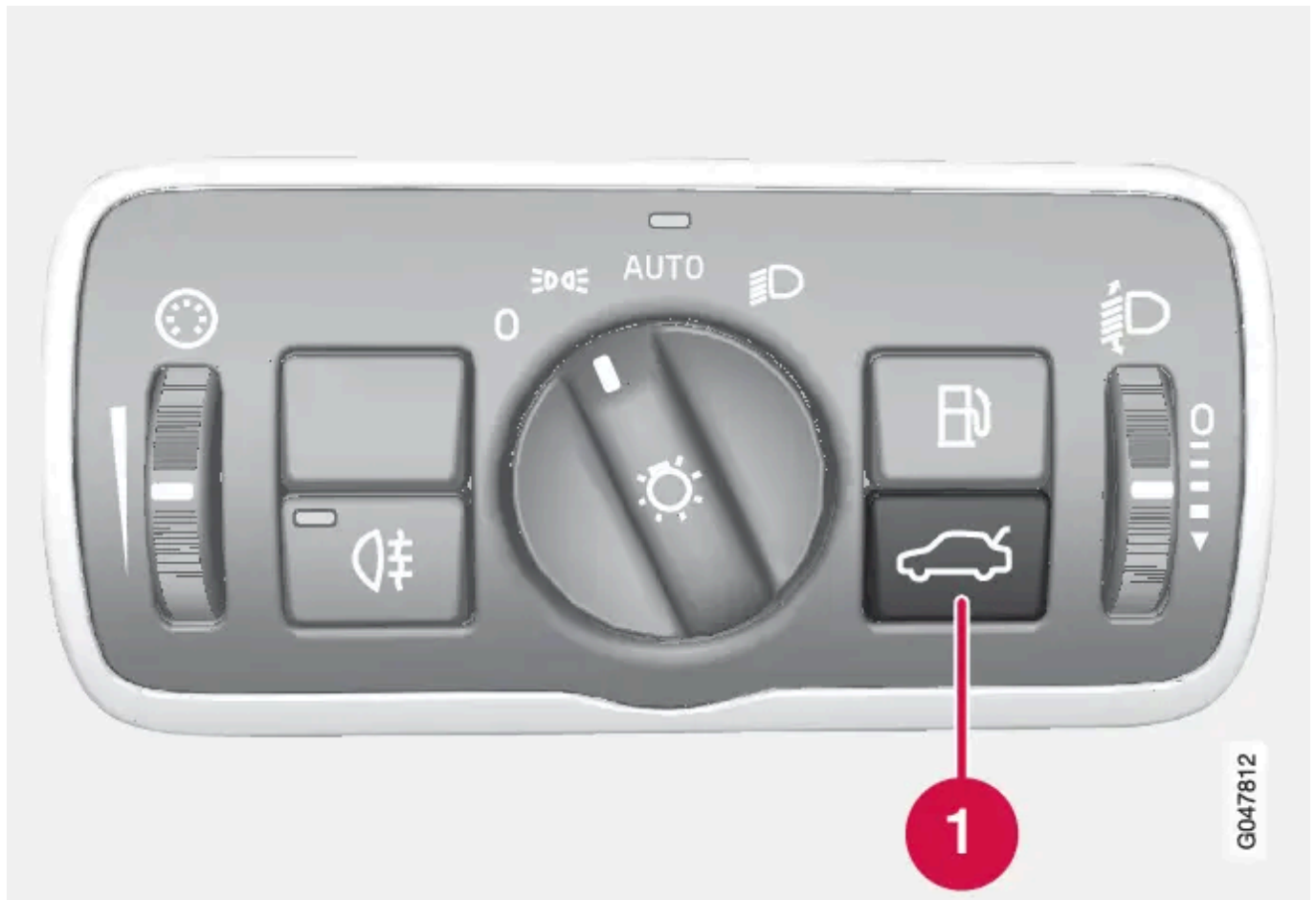

1 Déverrouillage du hayon

Pour déverrouiller le hayon :

1. Appuyez sur le bouton (1) du panneau de commande d'éclairage.
- > Le hayon est déverrouillé et peut être ouvert dans les 2 minutes suivantes (si la voiture est verrouillée de l'intérieur).

Verrouillage avec télécommande

1. Appuyez sur le bouton de verrouillage de la télécommande , référez-vous à [Télécommande - fonctions](#).
- > Le témoin de verrouillage du tableau de bord commence à clignoter indiquant que la voiture est verrouillée et que l'alarme* est activée.

* Option/accessoire.

Cette version du manuel est valable au moment de son impression, mais cette validité ne peut être entièrement garantie pour l'avenir. Pour plus d'informations, consultez la première page, qui comporte un avertissement complet.

5.4.7. Lame de clé amovible - déverrouillage de porte

La [lame de clé amovible](#) peut être utilisée lorsque le verrouillage centralisé ne peut pas être activé avec la [télécommande](#), par exemple si les piles sont usées.

Si le verrouillage centralisé ne peut pas être activé avec la télécommande, si les piles sont déchargées par exemple, il est possible de déverrouiller la porte avant gauche et de l'ouvrir de la manière suivante :

1. Déverrouillez la porte avant gauche avec la lame de clé dans la serrure de la poignée de porte. Pour plus d'informations et une illustration, référez-vous à [Keyless Drive - déverrouillage avec la lame de clé](#).

2.

 **Note**

Lors du déverrouillage de la porte avec la lame de clé et de son ouverture, l'alarme se déclenche.

Désactivez l'alarme en insérant la télécommande dans l'interrupteur de contact.

Pour les voitures équipées du système Keyless, référez-vous à [Keyless Drive - déverrouillage avec la lame de clé](#).



5.4.8. Verrouillage/déverrouillage - de l'intérieur

Toutes les portes ainsi que le hayon peuvent être verrouillés ou déverrouillés simultanément à l'aide du bouton de verrouillage centralisé des portes conducteur et passager*.

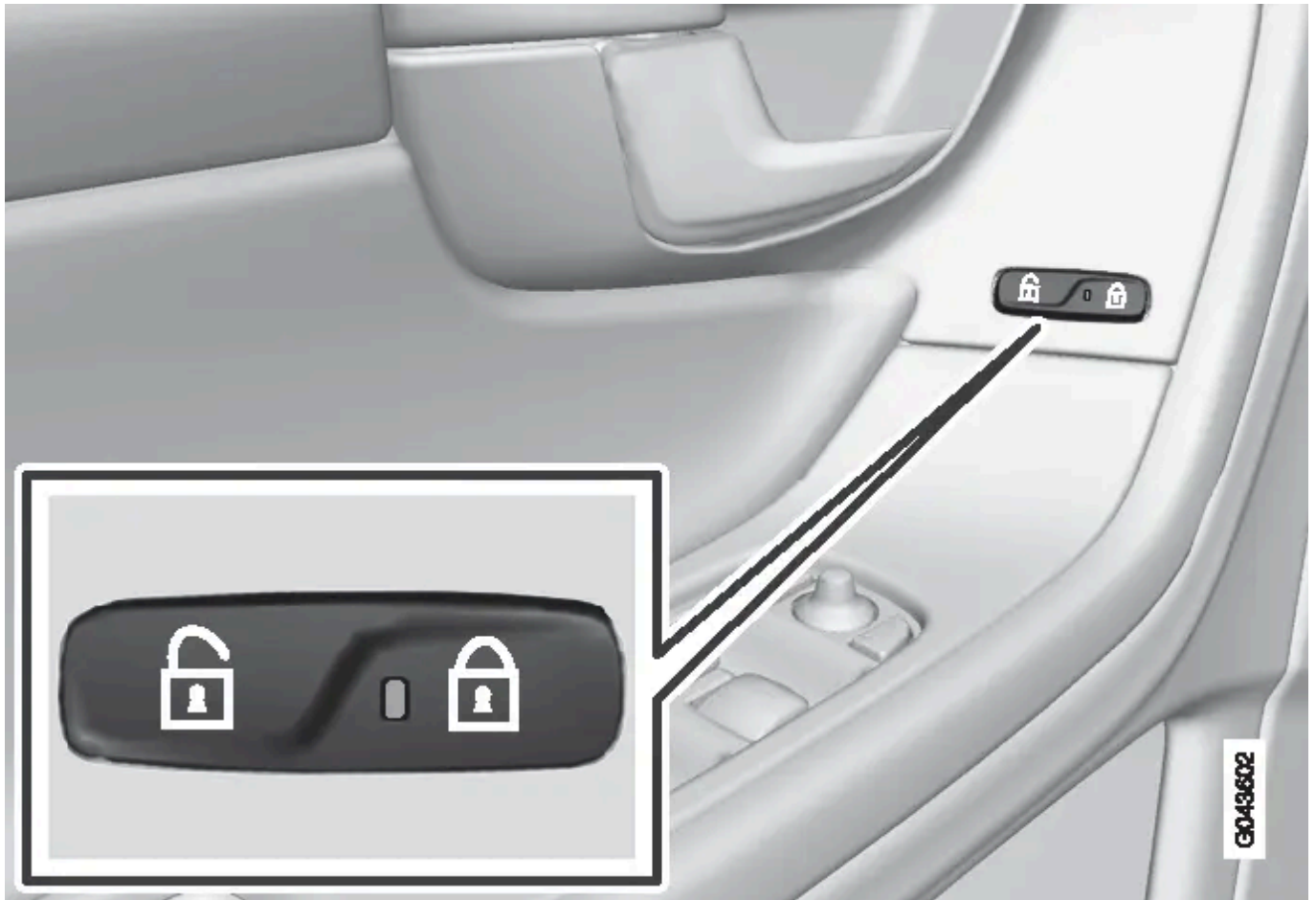
Verrouillage centralisé



Verrouillage centralisé.

- Appuyez sur l'un des côtés du bouton  pour verrouiller et sur l'autre côté  pour déverrouiller.

Une longue pression permet d'ouvrir toutes les vitres* simultanément.

Déverrouillage

De l'intérieur, une porte peut être déverrouillée de deux façons différentes :

- Appuyez sur le bouton de verrouillage centralisé .

Une longue pression ouvre également toutes les vitres latérales* simultanément (voir également [fonction d'aération](#)).

- Tirez sur la poignée et ouvrez la porte. La porte se déverrouille et s'ouvre en une action.

Témoin du bouton de verrouillage

Le verrouillage centralisé existe en deux versions. Le témoin a différentes significations suivant la version.

Avec le bouton de verrouillage centralisé uniquement sur la porte conducteur :

- Le témoin allumé indique que toutes les portes sont verrouillées.

Avec bouton de verrouillage centralisé sur les portes avant et bouton de verrouillage électrique sur chaque porte arrière :

- Le témoin allumé indique que seule la porte concernée est verrouillée. Lorsque tous les témoins sont allumés, toutes les portes sont verrouillées.

Verrouillage

- Appuyez sur le bouton de verrouillage centralisé  - toutes les portes fermées sont verrouillées.

Une longue pression ferme également toutes les vitres et le toit ouvrant simultanément (voir également [fonction d'aération](#)).

Bouton de verrouillage * portes arrière

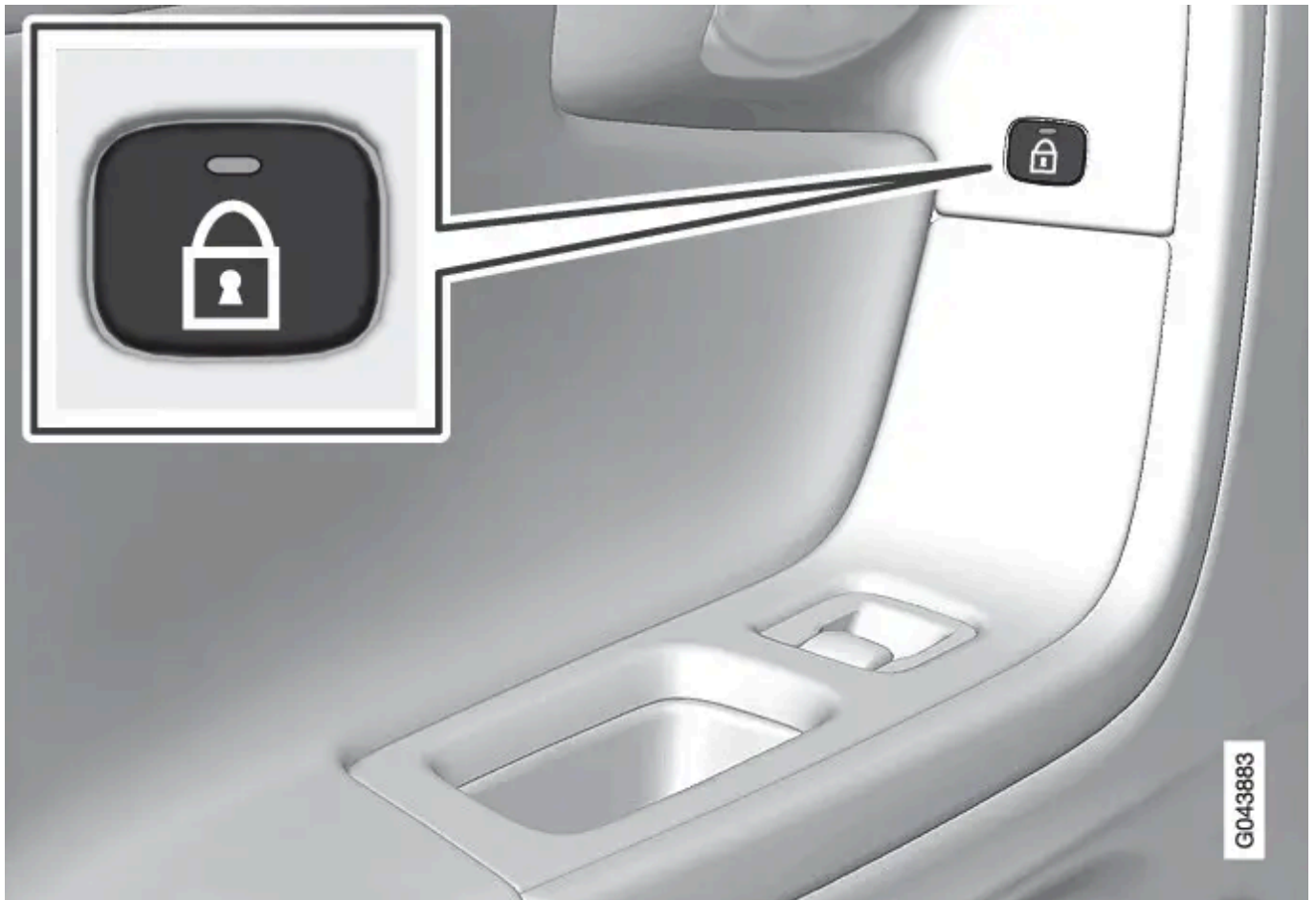

Le témoin du bouton s'allume lorsque la porte est verrouillée.

Le témoin de verrouillage des portes arrière ne verrouille que la porte concernée.

Pour déverrouiller la porte :

- Tirez sur la poignée. La porte est déverrouillée et s'ouvre.

Verrouillage automatique

Les portières et le hayon sont verrouillés automatiquement lorsque la voiture commence à rouler.

La fonction peut être activée/désactivée dans le système de menu MY CAR. Pour une description du système de menu, voir [MY CAR](#).

* Option/accessoire.

5.4.9. Témoin de verrouillage

Un témoin clignotant près du pare-brise indique que la voiture est verrouillée.

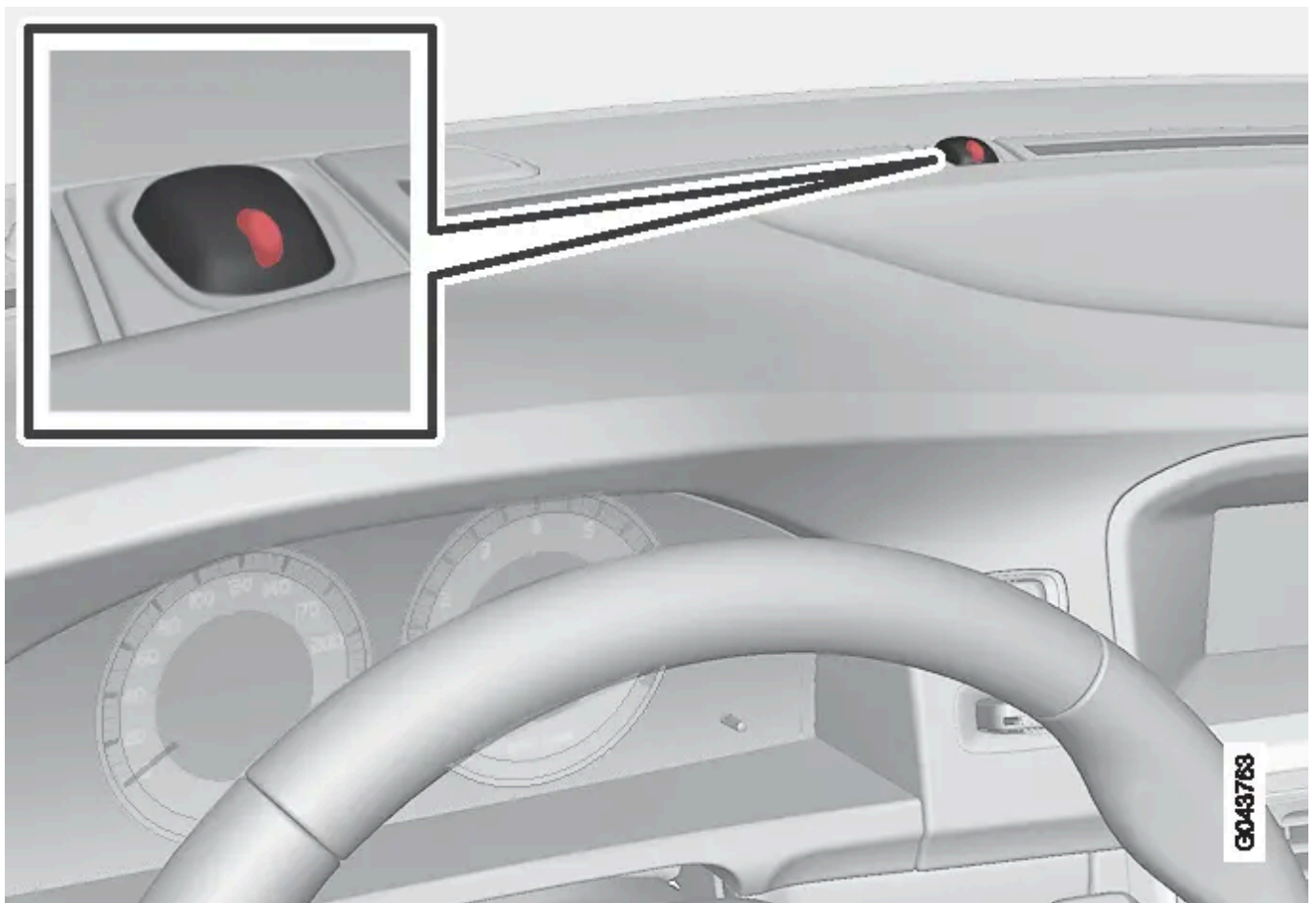

Témoin commun à celui de [l'alarme](#).

Note

Les voitures sans alarme ont aussi ce témoin.

5.4.10. Sécurité pour enfants - activation manuelle

Le dispositif de sécurité enfant supprime la possibilité pour les enfants d'ouvrir une porte arrière de l'intérieur.

Cette version du manuel est valable au moment de son impression, mais cette validité ne peut être entièrement garantie pour l'avenir. Pour plus d'informations, consultez la première page, qui comporte un avertissement complet.

Pour activer/désactiver la sécurité pour enfants

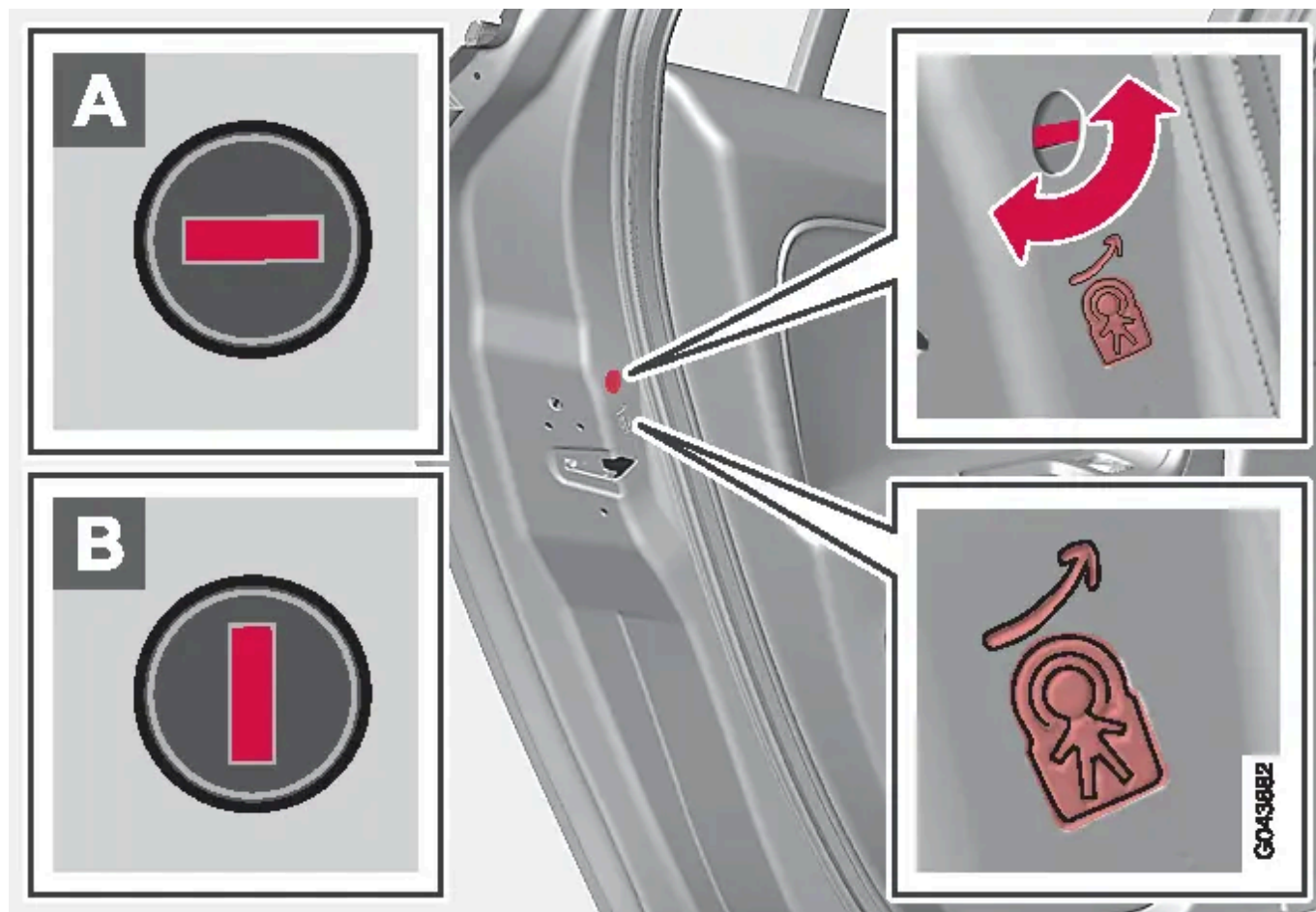

Verrouillage de sécurité enfant manuel. À ne pas confondre avec le [Verrouillage de porte manuel](#).

Les commandes du dispositif de sécurité enfant se situent sur le bord arrière des portières arrière et ne sont accessibles qu'après ouverture de la porte.

Pour activer/désactiver les verrouillages de sécurité pour enfants :

1. Utilisez la [lame de clé amovible](#) de la télécommande pour tourner le bouton.

A La porte ne peut maintenant plus être ouverte de l'intérieur.

B La porte peut être ouverte de l'intérieur et de l'extérieur.

Attention

Chaque porte arrière a deux commandes rotatives. Ne confondez pas le verrouillage de sécurité enfant et le verrou de porte manuel.

i Note

- Une commande rotative de la porte ne permet de bloquer que la porte concernée, pas les deux portes arrière en même temps.
- Il n'existe aucun verrouillage manuel pour les voiture équipée du verrouillage de sécurité enfant électrique.



5.4.11. Verrouillage/déverrouillage - boîte à gants

[Boîte à gants](#) ne peut être verrouillée/déverrouillée qu'à l'aide de la lame de clé de la télécommande.

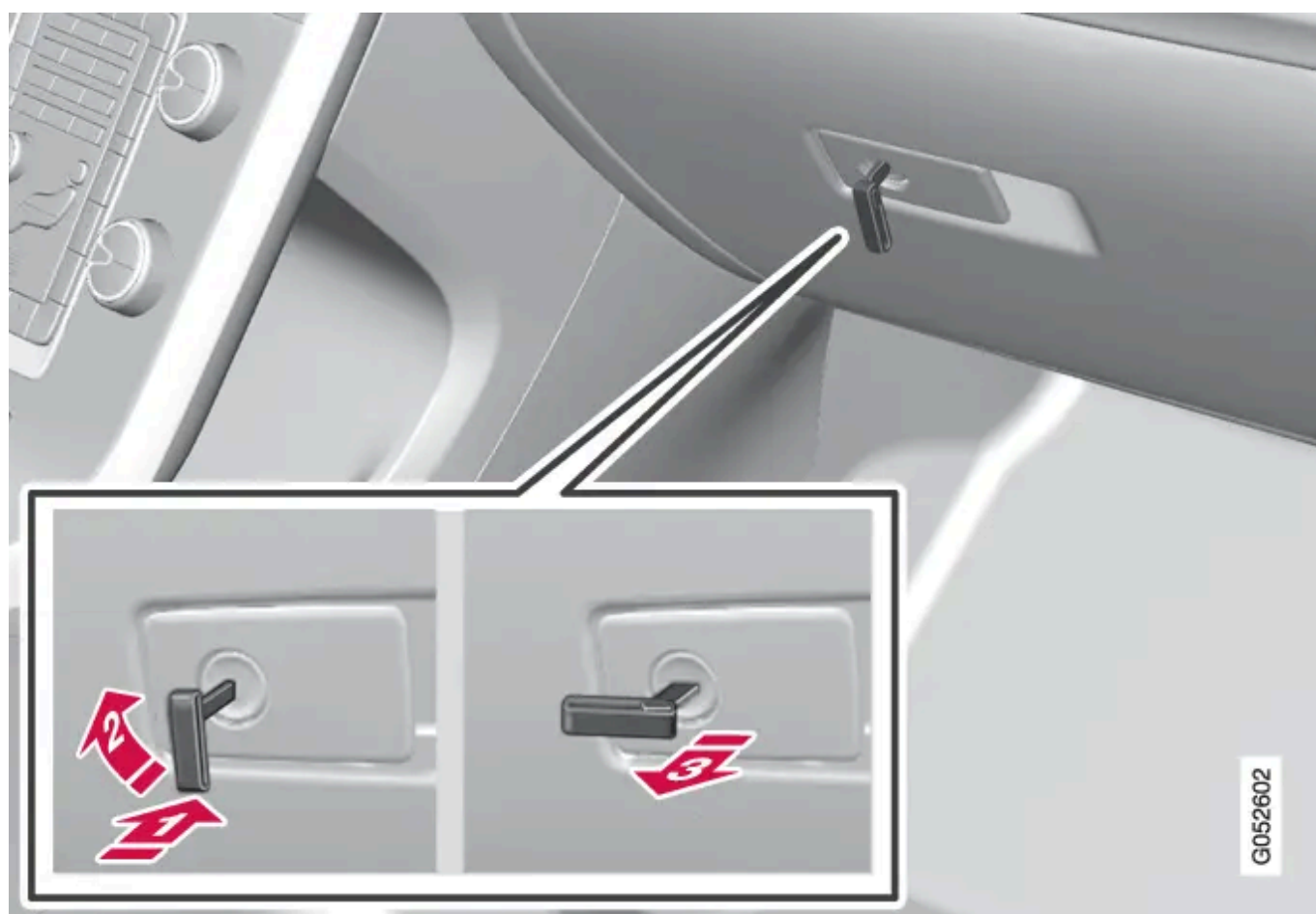
Pour plus de précisions concernant la lame de clé, référez-vous à [Lame de clé amovible - extraction/insertion](#).



Pour verrouiller la boîte à gants :

1.  Insérez la lame de clé dans la serrure de la boîte à gants comme sur l'illustration.
2.  Tournez la lame de clé de 90 degrés dans le sens horaire.

3.

Retirez la lame de clé.

- Procédez dans l'ordre inverse pour le déverrouillage.

Pour plus de précisions concernant le verrouillage privé, référez-vous à [Verrouillage privé](#).

5.4.12. Dispositif de sécurité enfant - activation électrique *

Le verrouillage de sécurité enfant à commande électrique permet d'empêcher que les enfants n'ouvrent les portes ou les vitres arrière de l'intérieur.

Activation

Le verrouillage de sécurité enfant peut être activé/désactivé dans n'importe quelle [position de contact](#) après **0**.
L'activation/désactivation peut avoir lieu jusqu'à 2 minutes après l'arrêt du moteur si aucune porte n'est ouverte.

Pour activer les verrouillages de sécurité pour enfants :

1.



Panneau de commande porte conducteur.

Démarrez le moteur ou sélectionnez une position de contact au-delà de **0**.

2. Appuyez sur le bouton du panneau de commande de la porte conducteur.
- > L'écran d'information du combiné d'instruments affiche le message **Verrou enfant arrière activé** et le témoin du bouton s'allume - le dispositif de sécurité est actif.

Lorsque le verrouillage de sécurité enfant électrique est actif :

- les fenêtres ne peuvent être ouvertes que depuis la porte conducteur
- il est impossible d'ouvrir les portes arrière de l'intérieur.

Le réglage actuel est mémorisé à l'arrêt du moteur. Par exemple, si le verrouillage de sécurité enfant est activé au moment de l'arrêt du moteur, la fonction sera aussi activée au prochain démarrage du moteur.

* Option/accessoire.

5.5. Lame de clé amovible

5.5.1. Lame de clé amovible - extraction/insertion

L'extraction / insertion de la [lame de clé amovible](#) est rendue possible par :

Lame de clé amovible



- 1 ➔ Faites glisser le loquet à ressort sur le côté
- 2 ➔ tout en tirant la lame de la clé vers l'arrière.

Remise de la lame de clé en place

Remettez doucement la lame de clé en place dans la [télécommande](#).

1. Maintenez la télécommande avec la fente orientée vers le haut et insérez la lame de la clé dans la fente.
2. Appuyez légèrement sur la lame de clé. Un clic se fait entendre lorsque la lame de clé est verrouillée.

5.5.2. Lame de clé amovible

Une télécommande contient une lame de clé amovible en métal avec laquelle il est possible d'activer certaines fonctions et d'exécuter certaines actions.

Le code unique de la lame de la clé se trouve dans les ateliers Volvo agréés, recommandés pour commander de nouvelles lames de clé.

Fonctions de la lame de clé

La lame de clé amovible de la télécommande permet :

- d'ouvrir manuellement la porte avant gauche si le verrouillage central ne peut pas être activé avec la télécommande, référez-vous à [Lame de clé amovible - déverrouillage de porte](#).
- [d'activer/désactiver](#) le verrouillage de sécurité enfant mécanique des portes arrière.
- [de verrouiller manuellement](#) les portes avant droite et arrière en cas de coupure de l'alimentation électrique.
- de verrouiller la boîte à gants et le compartiment à bagages ([verrouillage privé*](#)).
- [d'activer/désactiver](#) le coussin gonflable passager avant (PACOS*).

* Option/accessoire.

5.5.3. Lame de clé amovible - déverrouillage de porte

La [lame de clé amovible](#) peut être utilisée lorsque le verrouillage centralisé ne peut pas être activé avec la [télécommande](#), par exemple si les piles sont usées.

Si le verrouillage centralisé ne peut pas être activé avec la télécommande, si les piles sont déchargées par exemple, il est possible de déverrouiller la porte avant gauche et de l'ouvrir de la manière suivante :

1. Déverrouillez la porte avant gauche avec la lame de clé dans la serrure de la poignée de porte. Pour plus d'informations et une illustration, référez-vous à [Keyless Drive - déverrouillage avec la lame de clé](#).

2.

 **Note**

Lors du déverrouillage de la porte avec la lame de clé et de son ouverture, l'alarme se déclenche.

Désactivez l'alarme en insérant la télécommande dans l'interrupteur de contact.

Pour les voitures équipées du système Keyless, référez-vous à [Keyless Drive - déverrouillage avec la lame de clé](#).

5.6. VPC - Volvo Personal Communicator

5.6.1. Télécommande avec VPC* - fonctions spéciales

Une télécommande avec PCC offre plus de fonctionnalités que la [télécommande standard](#) grâce à un bouton d'information et des témoins indicateurs.



G045799

Télécommande avec VPC.

Cette version du manuel est valable au moment de son impression, mais cette validité ne peut être entièrement garantie pour l'avenir. Pour plus d'informations, consultez la première page, qui comporte un avertissement complet.

1 Bouton d'information

2 Diodes d'indication

Grâce au bouton d'information, il est possible d'obtenir certaines informations concernant la voiture avec les diodes d'indication.

Utilisation du bouton d'information

1. Appuyez sur le bouton d'information .
- > Toutes les diodes d'indication clignotent en tournant sur le VPC pendant environ 7 secondes. Cela signifie que les informations sont récupérées depuis la voiture.
- Si l'un des autres boutons est enfoncé pendant l'opération, la récupération des informations est interrompue.

Note

 Si aucune diode d'indication n'est allumée lors de l'utilisation du bouton d'information à plusieurs reprises et en différents endroits (et après 7 secondes ou après que la lumière a fait le tour du VPC), contactez un atelier. Un atelier Volvo agréé est recommandé.

Les diodes d'indication fournissent les informations comme suit:

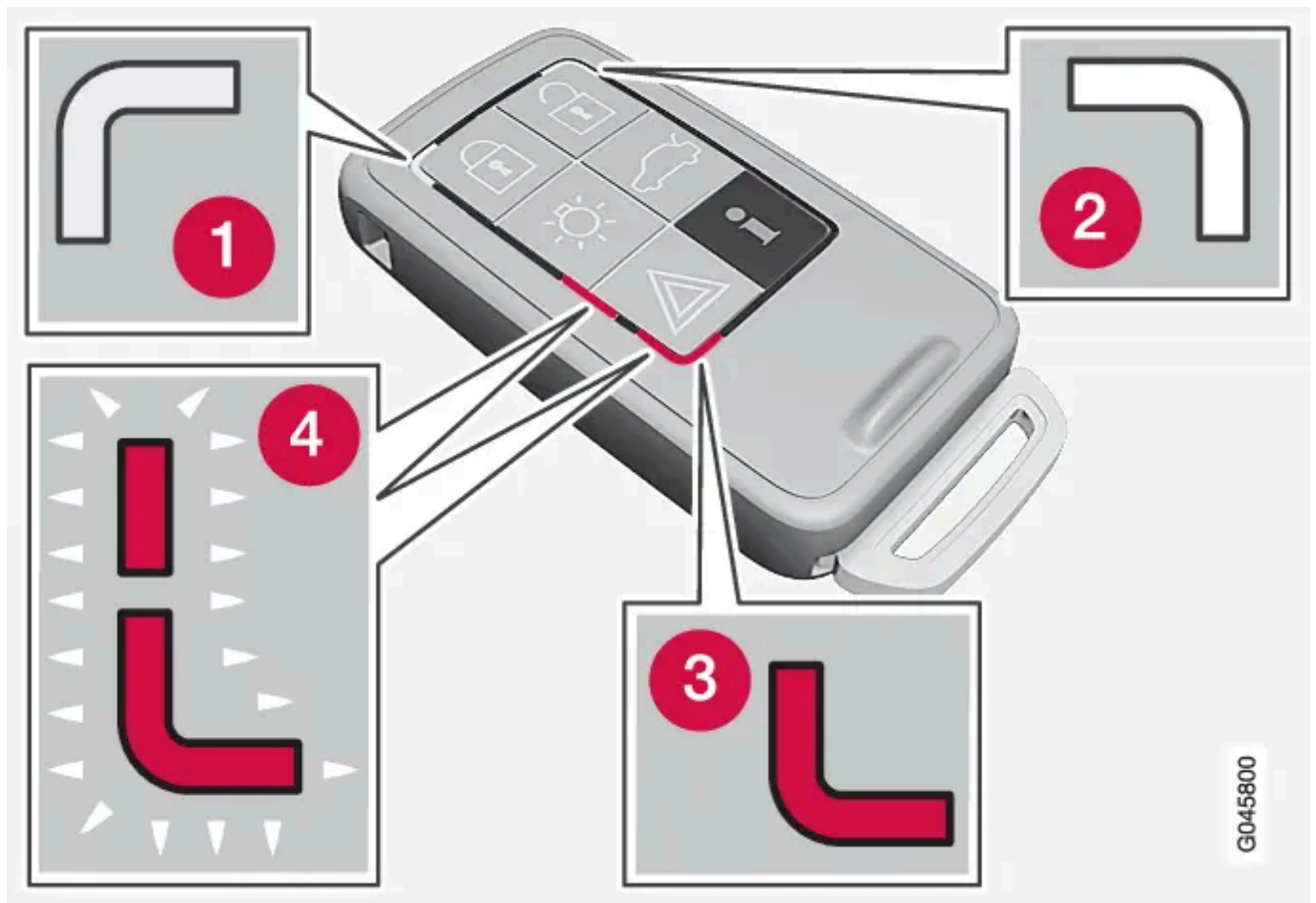

- ❶ Signal vert continu – la voiture est verrouillée.
- ❷ Signal jaune continu – la voiture est déverrouillée.
- ❸ Signal rouge continu - l'alarme a été déclenchée après le verrouillage de la voiture.
- ❹ Les témoins rouges clignotent alternativement. L'alarme a été déclenchée il y a moins de 5 minutes.

* Option/accessoire.

5.6.2. Télécommande avec VPC* - portée

La portée d'une télécommande avec PCC (Personal Car Communicator) pour le verrouillage et le déverrouillage des portes et du hayon est d'environ 20 mètres autour de la voiture. Pour les autres fonctions, la portée peut atteindre 100 mètres.

Si la voiture ne confirme pas une pression sur le bouton, approchez-vous et faites une nouvelle tentative.

 **Note**

Les fonctions du bouton d'information peuvent être perturbées par les ondes radio, les immeubles, les conditions topographiques etc.

Hors de la portée de la télécommande

Si la télécommande est trop éloignée de la voiture pour relever les informations, c'est le dernier statut constaté au moment de quitter la voiture qui est indiqué sans que la lumière des témoins ne tourne sur la télécommande.

Si plusieurs télécommandes sont utilisées, seule celle qui a été utilisée le plus récemment pour le verrouillage/déverrouillage indique le statut correct.

 **Note**

 Si aucune diode d'indication ne s'allume lors de l'utilisation du bouton d'information dans la limite de portée, la dernière communication entre la télécommande et la voiture a pu être perturbée par des ondes radio, des bâtiments ou les conditions topographiques, etc.

* Option/accessoire.

5.7. Immobiliseur commandé à distance avec système de pistage *

L'immobiliseur commandé à distance avec système de pistage^[1] permet de pister et de localiser la voiture et d'activer l'immobiliseur à distance et ainsi couper le moteur.

Contactez votre revendeur Volvo pour de plus amples informations et une assistance pour activer le système.

* Option/accessoire.

^[1] Uniquement certains marchés et avec Volvo On Call*.

6. Assistance à la conduite

6.1. Régulateur adaptatif de vitesse

6.1.1. Régulateur adaptatif de vitesse* - vue d'ensemble

Le [régulateur adaptatif de vitesse et de distance](#) (ACC – Adaptive Cruise Control) aide le conducteur à maintenir une vitesse constante et un intervalle temporel présélectionné au véhicule qui précède.

L'utilisation du Régulateur adaptatif de vitesse et du clavier du volant varie selon que la voiture est équipée du limiteur de vitesse^[1] ou pas.

Régulateur adaptatif de vitesse avec Limiteur de vitesse

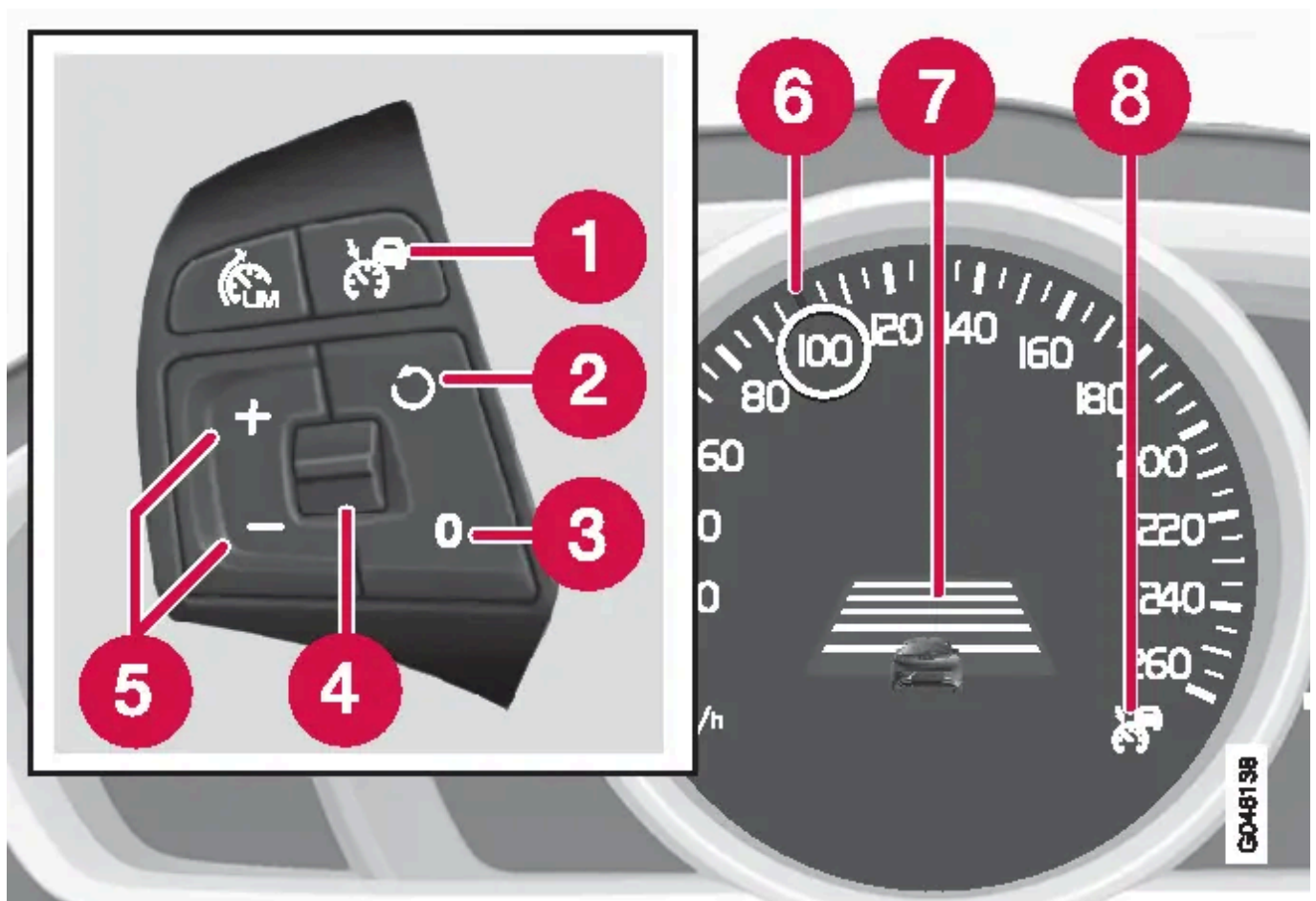

- 1 Régulateur de vitesse - Marche/Arrêt.
- 2 Le mode veille cesse et la vitesse mémorisée est reprise.
- 3 Mode veille
- 4
- 5
- 6
- 7
- 8

- ④ Distance temporelle - Augmenter/Réduire.
- ⑤ Activer et régler la vitesse.
- ⑥ Témoin vert avec une vitesse mémorisée (BLANC = mode veille).
- ⑦ Distance temporelle
- ⑧ ACC est activé si le témoin est VERT (BLANC = mode veille).

Régulateur adaptatif de vitesse sans Limiteur de vitesse

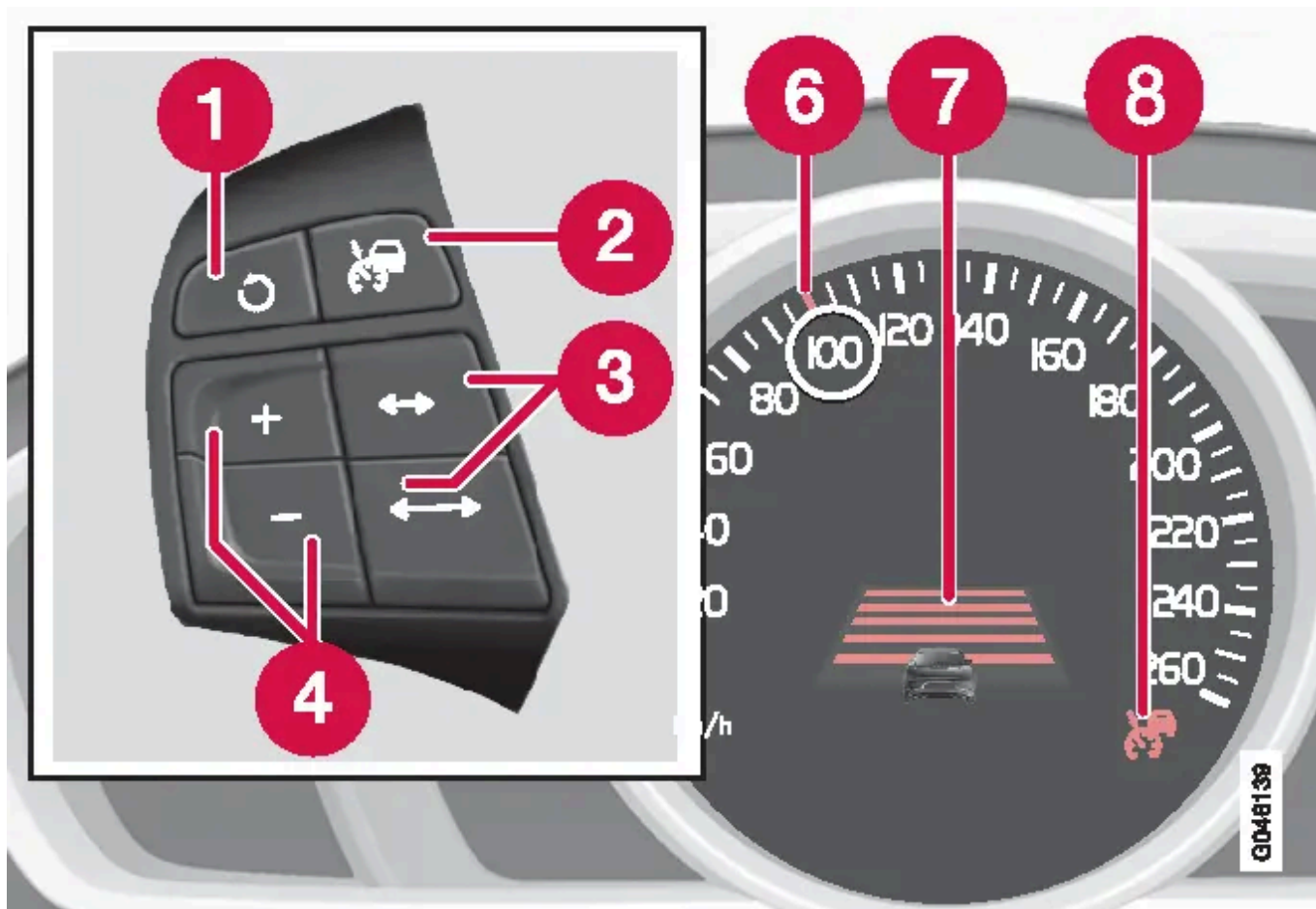

- ① Le mode veille cesse et la vitesse mémorisée est reprise.
- ② Régulateur de vitesse - Marche/Arrêt ou Mode veille.
- ③ Distance temporelle - Augmenter/Réduire.
- ④ Activer et régler la vitesse.
- ⑤ (Non utilisé)
- ⑥ Témoin vert avec une vitesse mémorisée (BLANC = mode veille).
- ⑦ Distance temporelle
- ⑧ ACC est activé si le témoin est VERT (BLANC = mode veille).

* Option/accessoire.

[1] Un réparateur agréé Volvo dispose des informations concernant les réglementations en vigueur sur chaque marché.

6.1.2. Régulateur adaptatif de vitesse* - fonctionnement

Le [régulateur adaptatif de vitesse et de distance](#) (ACC – Adaptive Cruise Control) aide le conducteur à maintenir une vitesse constante et un intervalle temporel présélectionné au véhicule qui précède.

Il se compose d'un régulateur de vitesse et d'un dispositif de maintien de la distance.

Vue d'ensemble des fonctions

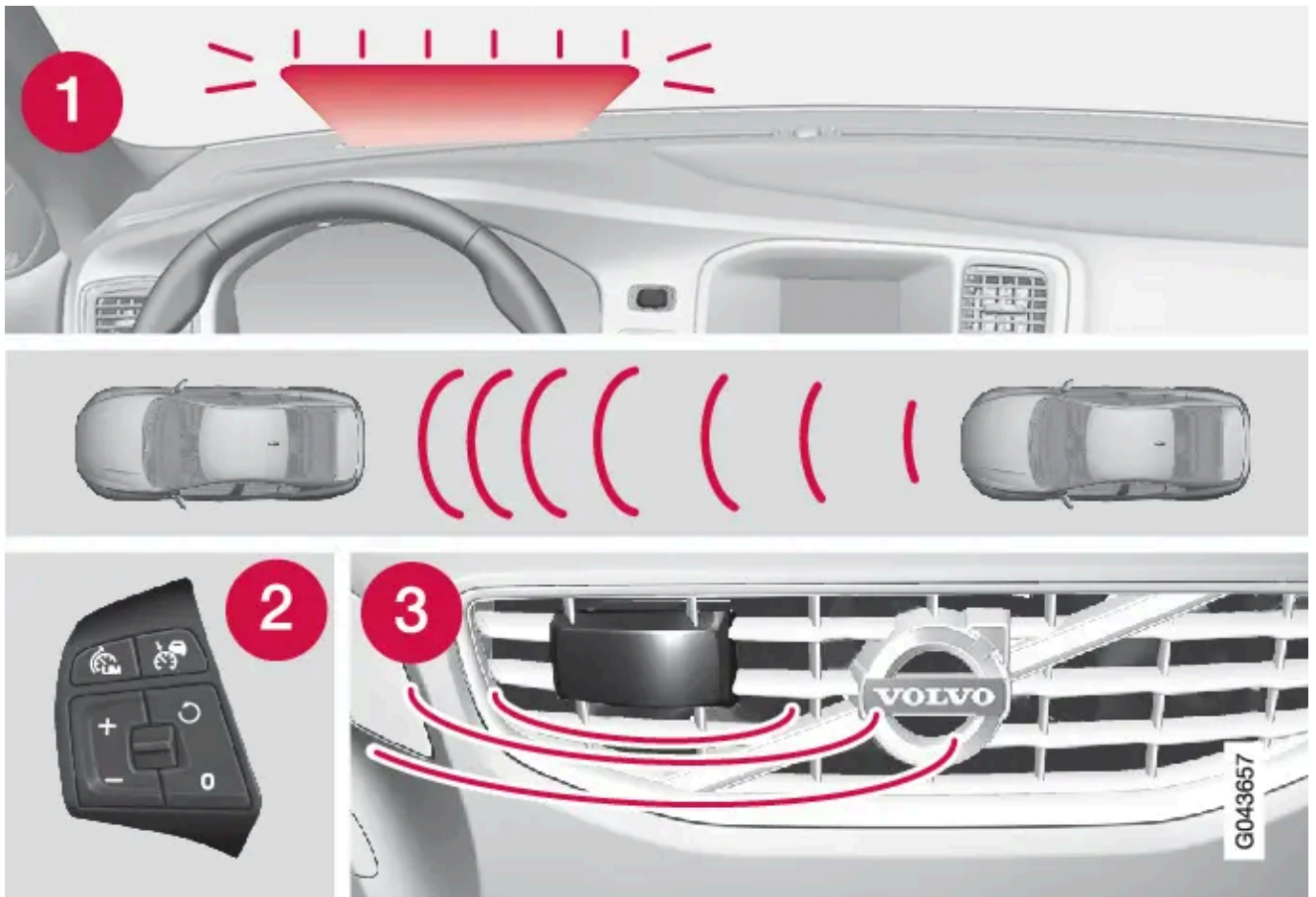

Vue d'ensemble des fonctions^[1].

- ① [Témoin d'avertissement - intervention nécessaire du conducteur pour freiner](#)
- ② [Commandes au volant](#)
- ③ [Radar](#)

 **Attention**

Le régulateur adaptatif de vitesse et de distance ACC n'est pas un système qui permet d'éviter les collisions. Le conducteur se doit d'intervenir si le système ne détecte pas un véhicule qui précède.

Le régulateur adaptatif de vitesse et de distance n'agit (ne freine) pas pour les êtres humains ni pour les animaux ni pour les petits véhicules, les bicyclettes et les motos. Ni pour les remorques basses, ni pour les véhicules ou objets circulant en sens inverse, lents ou à l'arrêt.

N'utilisez pas le régulateur adaptatif de vitesse et de distance ACC dans la circulation urbaine ou dense, les carrefours, sur chaussée glissante ou recouverte d'eau ou de neige, en cas d'averse forte (pluie ou neige), de mauvaise visibilité, dans les virages ou les voies d'accélération et de décélération.

La [Distance au véhicule qui précède](#) est principalement évaluée par le [radar](#). La fonction du régulateur de vitesse régule la vitesse par des accélérations et de freinages. Il est normal que les freins émettent de faibles bruits lorsque le régulateur adaptatif de vitesse les utilise.

Le régulateur de vitesse s'efforce de suivre le véhicule qui précède sur la même voie à une [distance](#) déterminée par le conducteur. Si le radar ne "voit" aucun véhicule devant la voiture, celle-ci adoptera alors la vitesse programmée pour le régulateur de vitesse. Il en va de même si la vitesse du véhicule qui précède dépasse la vitesse mémorisée.

Le régulateur adaptatif de vitesse et de distance s'efforce de réguler la vitesse en souplesse. Dans les situations nécessitant de brusques freinages, vous devrez freiner vous-même. Cela concerne les différences de vitesse importantes ou si la voiture qui précède freine fortement. En raison des [limites du radar](#), un freinage peut se produire de manière inattendue ou ne pas avoir lieu.

Le régulateur adaptatif de vitesse peut être activé pour suivre un autre véhicule à des vitesses comprises entre 30 km/h^[2] et 200 km/h. Si la vitesse devient inférieure à 30 km/h ou si le régime moteur est trop bas, le régulateur de vitesse passe en [mode veille](#) et le freinage automatique cesse. Le conducteur doit alors directement prendre les commandes pour maintenir la distance avec le véhicule qui précède.

Témoin d'avertissement - intervention nécessaire du conducteur pour freiner

La capacité de freinage du régulateur adaptatif de vitesse correspond à environ 40 % de la capacité de freinage de la voiture.

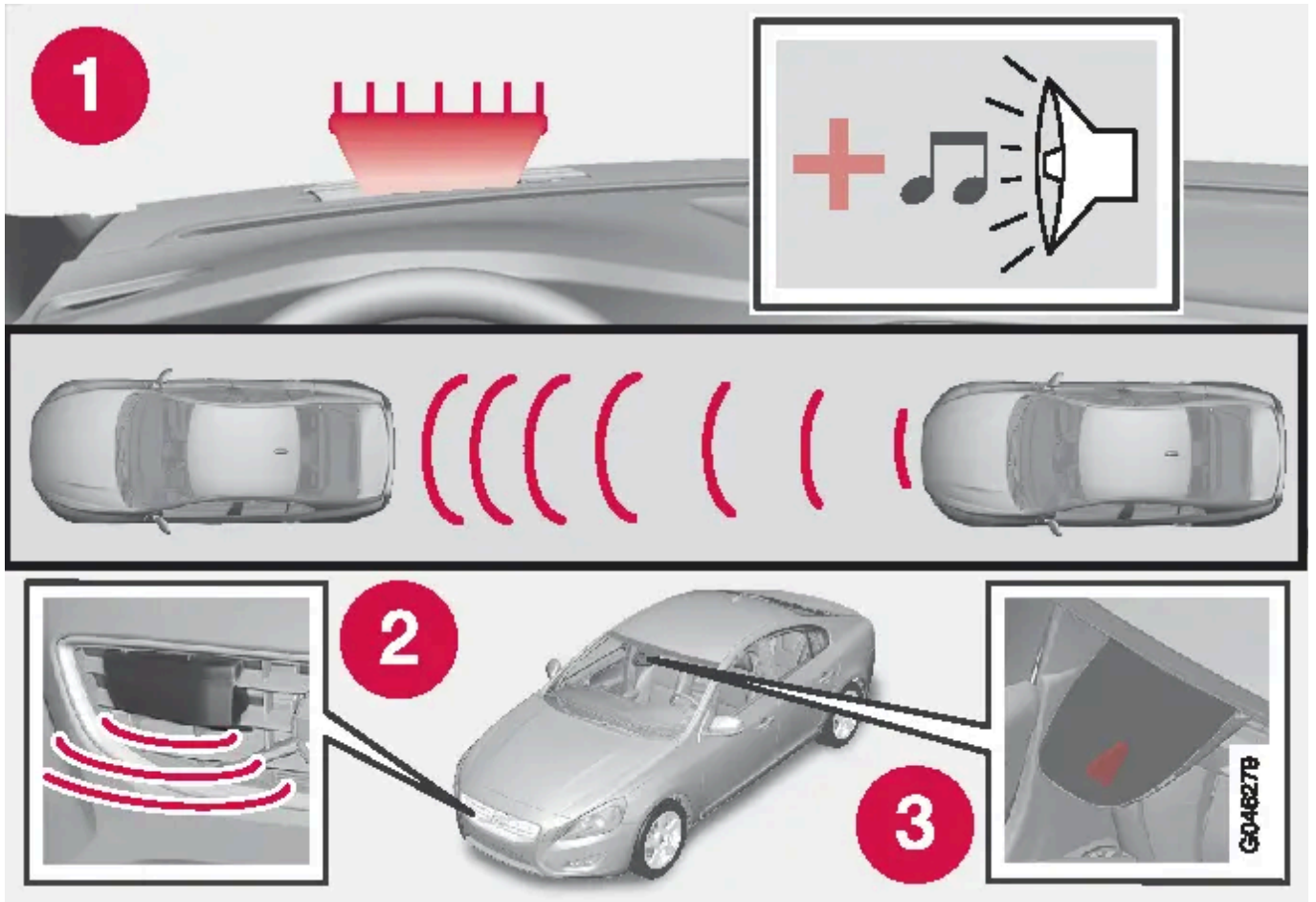

1. Témoin d'avertissement et répéteur acoustique de l'anticipation de collision^[1].

Si la voiture doit freiner avec une force plus importante que ce dont le régulateur adaptatif de vitesse est capable et que le conducteur ne freine pas, le témoin d'avertissement et le répéteur acoustique de l'[anticipation de collision](#) sont activés pour indiquer au conducteur qu'une intervention immédiate est nécessaire.

i Note

Le témoin d'avertissement peut être difficile à voir en cas de forte lumière du soleil ou si vous portez des lunettes de soleil.

! Attention

Le régulateur adaptatif de vitesse n'avertit le conducteur que pour les véhicules détectés par le radar. C'est pourquoi l'avertissement peut ne pas avoir lieu ou être retardé. N'attendez pas l'avertissement. Freinez lorsque c'est nécessaire.

Routes en pente et/ou fortes charges

N'oubliez pas que le régulateur adaptatif de vitesse est d'abord prévu pour une utilisation en conduite sur des chaussées planes. Le régulateur de vitesse peut rencontrer des difficultés pour maintenir la bonne distance au véhicule qui précède en pente, avec une forte charge ou avec une remorque/caravane. Soyez donc d'autant plus prudent et prêt à freiner.

* Option/accessoire.

[1] NOTE : l'illustration est simplifiée, les détails peuvent varier selon le modèle de la voiture.

[2] L'[Assistant dans les embouteillages](#) (voitures équipées d'une boîte de vitesses automatique) peut être activé entre 0 et 200 km/h.

6.1.3. Régulateur de vitesse adaptatif - ACC*

Le régulateur adaptatif de vitesse et de distance (ACC – Adaptive Cruise Control) aide le conducteur à maintenir une vitesse constante et un intervalle temporel présélectionné au véhicule qui précède.

Le régulateur adaptatif de vitesse permet une conduite plus décontractée sur de long trajets sur autoroute et les longues portions de routes avec une circulation fluide.

Le conducteur règle la [vitesse](#) souhaitée et l'[intervalle de temps](#) à la voiture qui précède. Lorsque le radar détecte un véhicule plus lent devant la voiture, la vitesse est automatiquement adaptée en conséquence. Une fois la voie libre, la vitesse de la voiture revient la vitesse sélectionnée.

Si le régulateur adaptatif de vitesse est [désactivé ou en mode veille](#) et si la voiture s'approche trop du véhicule qui précède, le conducteur est averti par la fonction [alerte de distance](#) de la courte distance.

Attention

Le conducteur doit toujours rester concentré sur la circulation et intervenir si le régulateur adaptatif de vitesse ne maintient ni une vitesse ni une distance appropriées.

Le régulateur adaptatif de vitesse et de distance ACC ne peut pas traiter toutes les conditions de circulation, climatiques ni l'état de la route.

Lire toutes les sections concernant le régulateur adaptatif de vitesse dans le manuel de conduite et d'entretien afin d'en connaître ses limites ; le conducteur devant en être informé avant de l'utiliser.

Le conducteur est toujours responsable du respect des distances et de la vitesse, même pendant l'utilisation du régulateur adaptatif de vitesse.

Important

L'entretien des composants du régulateur adaptatif de vitesse et de distance ne doit être effectué que par un atelier. Un atelier Volvo agréé est recommandé.

Durant un laps de temps limité après l'entretien, la portée de la fonction ACC est un peu limitée. Le calibrage du système s'effectue pendant la conduite et la fonction complète est automatiquement rétablie.

Boîte de vitesses automatique





Les voitures avec boîte de vitesses automatique disposent de fonctions améliorées avec l'[assistant dans les embouteillages](#) du régulateur adaptatif de vitesse.

* Option/accessoire.

6.1.4. Régulateur adaptatif de vitesse* - symboles et messages

Le [régulateur adaptatif de vitesse et de distance](#) (ACC – Adaptive Cruise Control) aide le conducteur à maintenir une vitesse constante et un intervalle temporel présélectionné au véhicule qui précède.

Le régulateur adaptatif de vitesse peut présenter un symbole et/ou un message texte. En voici quelques exemples - veuillez suivre le cas échéant les recommandations :

Symbole	Message	Signification
	Le témoin est VERT	La voiture roule à la vitesse mémorisée.
	Le témoin est BLANC	Le régulateur adaptatif de vitesse passe en mode veille.
		Le régulateur de vitesse ordinaire est sélectionné manuellement.
	Mettre ESC sur Normal pour activer le régulateur de vitesse	Le régulateur de vitesses adaptatif ne peut pas être activé avant que le système de contrôle de la stabilité (ESC) soit réglé en mode normal.
	Régulateur de vitesse adaptatif annulé	Le régulateur adaptatif de vitesse a été désactivé. Le conducteur doit lui-même réguler la vitesse.
	Régulateur de vitesse adaptatif indisponible	L'activation du régulateur adaptatif de vitesse est impossible. Cela peut être dû, par exemple : <ul style="list-style-type: none">à la température élevée des freinsau radar recouvert de neige ou d'eau de pluie par exemple.
	Radar bloqué Voir manuel	Le régulateur adaptatif de vitesse est provisoirement hors service. <ul style="list-style-type: none">Le radar est bloqué et ne peut pas détecter les autres véhicules en cas de forte pluie ou de neige fondue déposée devant le capteur par exemple. Au sujet des limites du radar .
	Régulateur de vitesse adaptatif Entretien requis	Le régulateur adaptatif de vitesse est hors service. <ul style="list-style-type: none">Contactez un atelier. Un atelier Volvo agréé est recommandé.
	Appuyer sur le frein pour retenir le véhicule + alarme sonore ^[1]	La voiture est à l'arrêt et le régulateur de vitesse desserrera le frein de route pour laisser le frein de stationnement se charger de maintenir la voiture immobile. Mais un problème dans le frein de stationnement fait que la voiture se met bientôt en mouvement. <ul style="list-style-type: none">Le conducteur doit freiner lui-même. Le message reste et l'alarme retentit jusqu'à ce que le conducteur enfonce la pédale de frein ou utilise la pédale d'accélérateur.
	Moins de 30 km/h Véhicule au plomb requis ^[1]	Apparaît si vous essayer d'activer le régulateur adaptatif de vitesse à une vitesse inférieure à 30 km/h sans qu'il n'y ait de véhicule à la distance d'activation vers l'avant.

* Option/accessoire.

^[1] (uniquement avec l'Assistant dans les embouteillages)

6.1.5. Régulateur adaptatif de vitesse* - désactivation temporaire et mode veille

Le [régulateur adaptatif de vitesse et de distance](#) (ACC – Adaptive Cruise Control) aide le conducteur à maintenir une vitesse constante et un intervalle temporel présélectionné au véhicule qui précède.

Le régulateur adaptatif de vitesse peut être temporairement désactivé et mis en mode veille.

Désactivation temporaire/mode veille avec limiteur de vitesse

Pour désactiver provisoirement le régulateur adaptatif de vitesse et le mettre en mode veille :

- Appuyez sur la commande au volant 



Ce symbole et l'indicateur de la vitesse mémorisée passent de VERT à BLANC.

Désactivation temporaire/mode veille sans limiteur de vitesse

Pour désactiver provisoirement le régulateur adaptatif de vitesse et le mettre en mode veille :

- Appuyez sur la commande au volant 

Mode veille en raison d'une intervention du conducteur

Le régulateur de vitesse adaptatif est temporairement désactivé et mis automatiquement en mode veille si :

- le frein de route est utilisé
- le sélecteur de vitesses est mis en position **N** (boîte de vitesses automatique)
- le conducteur maintient une vitesse supérieure à celle programmée plus de 1 minute.

Le conducteur doit alors lui-même réguler la vitesse.

Une augmentation temporaire de la vitesse avec la pédale d'accélérateur, par exemple lors d'un dépassement, n'influence pas le réglage. La voiture reviendra à la valeur précédemment définie lorsque la pédale d'accélérateur est relâchée.

Mode veille automatique

Le régulateur adaptatif de vitesse est dépendant d'autres systèmes comme le [système de contrôle de la stabilité ESC](#). Si l'un de ces systèmes est désactivé, le régulateur adaptatif de vitesse le sera alors aussi automatiquement.

En cas de désactivation automatique, un signal sonore retentit et le message **Régulateur de vitesse adaptatif annulé** apparaît sur le combiné d'instruments. Le conducteur doit intervenir et adapter la vitesse en fonction du véhicule qui précède.

La désactivation automatique peut être due :

- le conducteur ouvre sa porte
- le conducteur détache sa ceinture
- au régime moteur, trop élevé/bas
- à la vitesse qui baisse sous environ 30 km/h^[1]
- à la perte d'adhérence des roues

Cette version du manuel est valable au moment de son impression, mais cette validité ne peut être entièrement garantie pour l'avenir. Pour plus d'informations, consultez la première page, qui comporte un avertissement complet.

- à la température élevée des freins
- au radar recouvert de neige ou gêné par une forte pluie par exemple (ondes bloquées).

Reprendre la vitesse réglée

Le régulateur adaptatif de vitesse en mode veille est réactivé avec une pression sur la commande au volant . La vitesse mémorisée en dernier est reprise.

Note

Une forte accélération peut avoir lieu après avoir repris la vitesse réglée avec le bouton .

* Option/accessoire.

^[1] Ne concerne pas les voitures avec assistant dans les embouteillages. Elles acceptent l'arrêt complet.

6.1.6. Régulateur adaptatif de vitesse* - régler la vitesse

Le [régulateur adaptatif de vitesse et de distance](#) (ACC – Adaptive Cruise Control) aide le conducteur à maintenir une vitesse constante et un intervalle temporel présélectionné au véhicule qui précède.

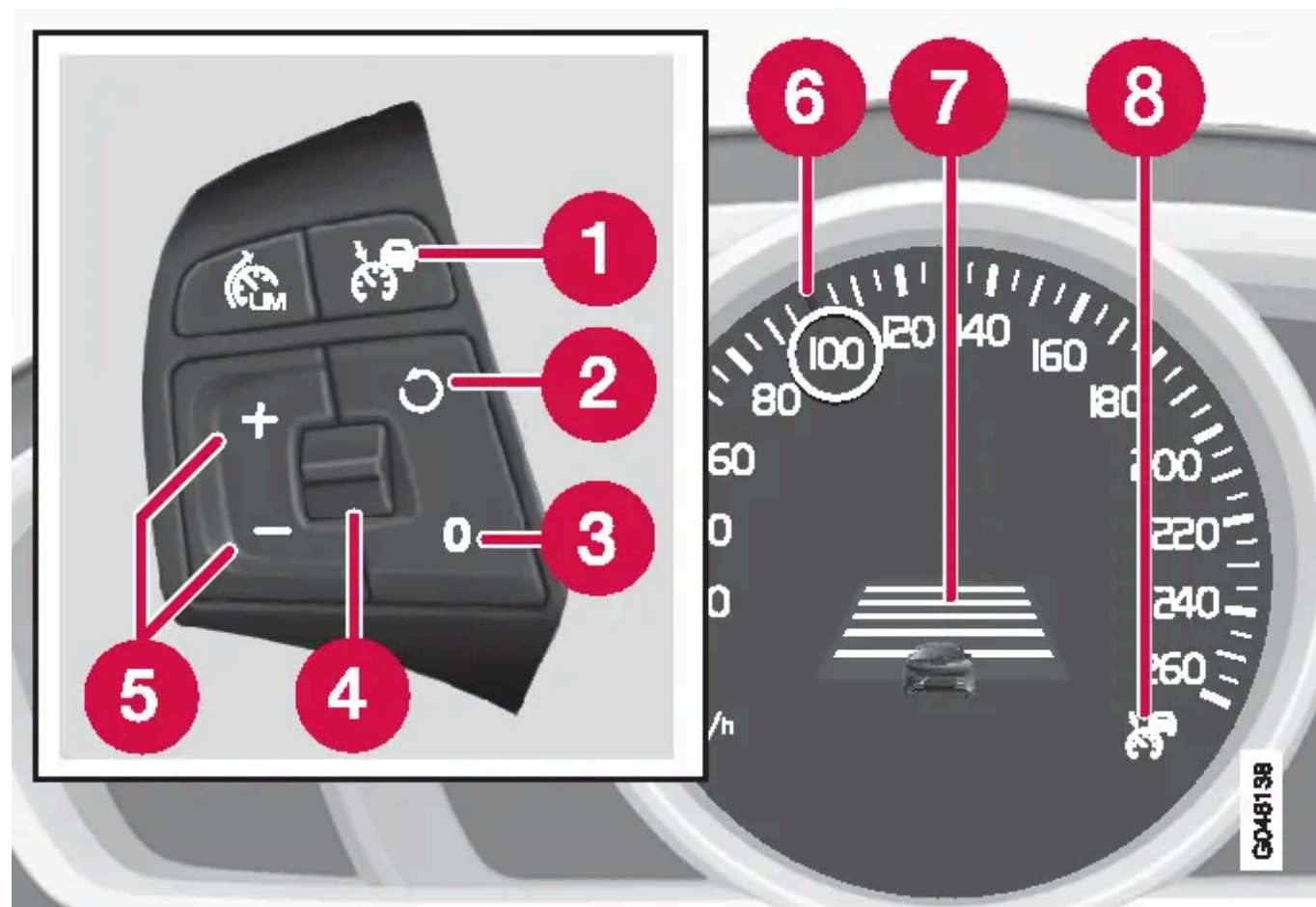

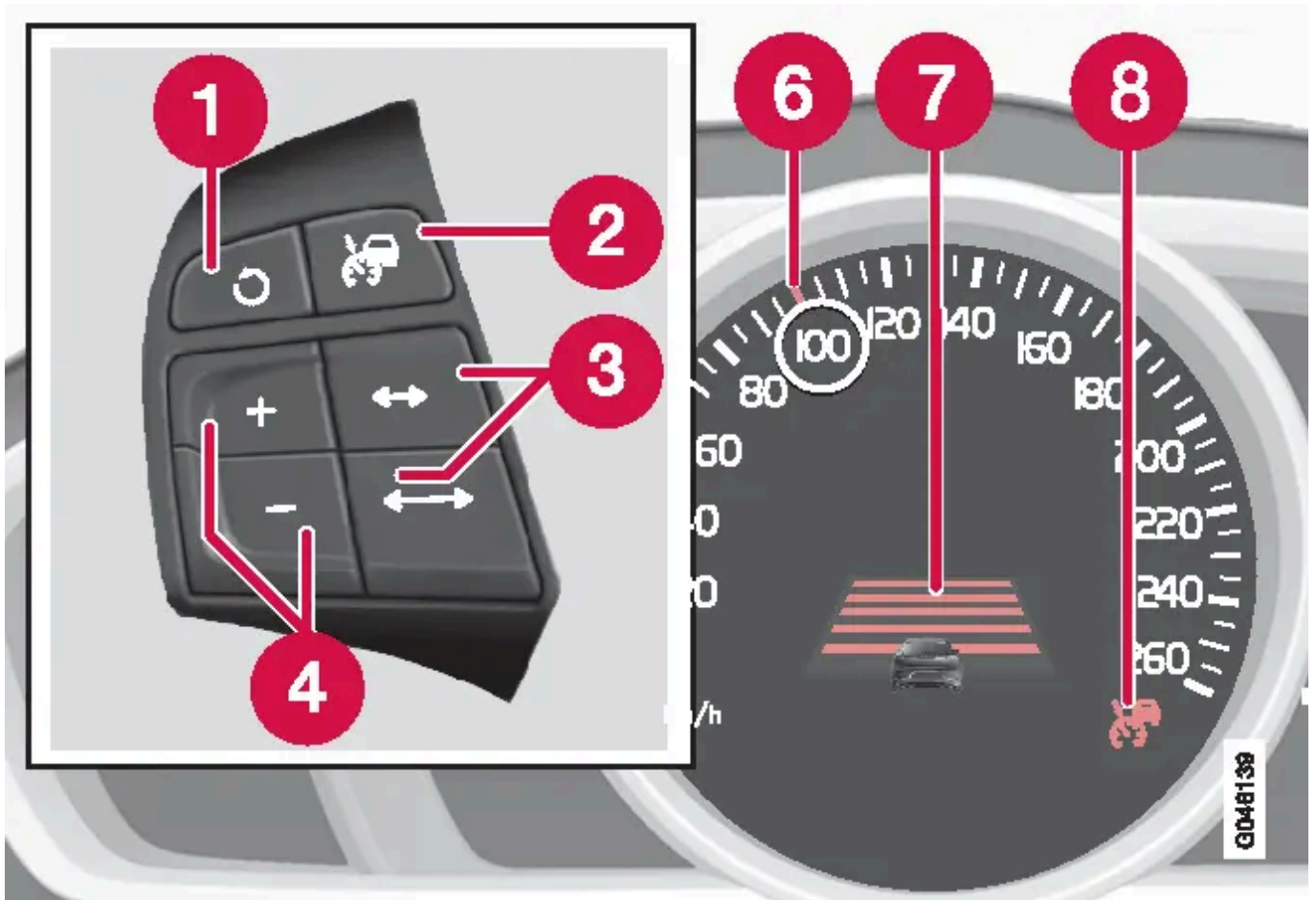

Régulateur adaptatif de vitesse **sans** Limiteur de vitesse

Pour démarrer l'ACC :

- Appuyez sur la commande au volant . Un témoin BLANC similaire apparaît sur le combiné d'instruments (8) indiquant que le régulateur adaptatif de vitesse est en [mode veille](#).

Pour activer l'ACC :

- À la vitesse souhaitée, appuyez sur le bouton au volant ou .

> La vitesse actuelle est mémorisée, le combiné d'instruments affiche une "loupe" (6) autour de la vitesse enregistrée pendant une seconde et l'indicateur passe du BLANC au VERT.



Lorsque ce symbole passe de BLANC à VERT, l'ACC est activé et la voiture maintient la vitesse mémorisée.



Ce n'est que lorsqu'un autre véhicule apparaît à l'écran que la **distance** avec le véhicule qui précède est gérée par l'ACC.



Un intervalle de vitesse est également indiqué :

- la vitesse supérieure avec un marqueur VERT correspond à la vitesse préprogrammée
- la vitesse inférieure est celle du véhicule qui précède.

Modifier la vitesse mémorisée

La vitesse mémorisée peut être modifiée par des pressions, courtes ou longues, sur le bouton au volant  ou .

Pour ajuster de +/- 5 km/h :

- Chaque pression courte modifie la vitesse de +/- 5 km/h.

Pour ajuster de +/- 1 km/h :

- Maintenez le bouton enfoncé et relâchez-le lorsque la vitesse souhaitée est atteinte.

La dernière pression est mémorisée.

Si la vitesse est augmentée avec la pédale d'accélérateur avant d'appuyer sur le bouton , la vitesse réelle de la voiture lors de la pression sur le bouton est enregistrée.

Une augmentation temporaire de la vitesse avec la pédale d'accélérateur, par exemple lors d'un dépassement, n'influence pas le réglage. La voiture reviendra à la valeur précédemment définie lorsque la pédale d'accélérateur est relâchée.

Note

Si l'un des boutons du régulateur adaptatif de vitesse est maintenu enfoncé pendant plusieurs minutes, la fonction sera bloquée et désactivée. Pour le réactiver, il faudra arrêter la voiture et redémarrer le moteur.



Dans certaines situations, il ne peut pas être réactivé. Le [combiné d'instruments](#) affiche alors **Régulateur de vitesse adaptatif indisponible**.

* Option/accessoire.



6.1.7. Régulateur adaptatif de vitesse* - désactivation

Le [régulateur adaptatif de vitesse et de distance](#) (ACC – Adaptive Cruise Control) aide le conducteur à maintenir une vitesse constante et un intervalle temporel présélectionné au véhicule qui précède.

Commandes avec limiteur de vitesse

Le régulateur adaptatif de vitesse se désactive à l'aide de la commande  sur le [clavier](#) du volant. La vitesse programmée/mémorisée est alors supprimée de la mémoire et ne peut pas être récupérée avec le bouton .

Clavier sans limiteur de vitesse

Une brève pression sur la commande au volant  place le régulateur adaptatif de vitesse en [mode veille](#). Une brève pression supplémentaire le désactive. La vitesse programmée/mémorisée est alors supprimée et ne peut pas être récupérée avec le bouton .

* Option/accessoire.

6.1.8. Régulateur adaptatif de vitesse* - dépasser un autre véhicule

Le [régulateur adaptatif de vitesse et de distance](#) (ACC – Adaptive Cruise Control) aide le conducteur à maintenir une vitesse constante et un intervalle temporel présélectionné au véhicule qui précède.

Si la voiture suit un autre véhicule et le conducteur indique son intention d'effectuer un dépassement avec le clignotant^[1], le régulateur adaptatif de vitesse l'assiste alors un court instant en accélérant la voiture vers le véhicule qui précède.

La fonction est active lorsque la vitesse est supérieure à 70 km/h.

Attention

Pensez que cette fonction peut être activée dans d'autres situations que le dépassement (par exemple lorsque vous utilisez les clignotants pour changer de file ou pour sortir d'une autoroute). La voiture accélèrera alors un court instant.

* Option/accessoire.

^[1] Uniquement avec le clignotant gauche dans les voitures avec conduite à gauche et clignotant droit dans les voitures avec conduite à droite.

6.1.9. Régulateur adaptatif de vitesse* - régler la distance temporelle



Cette version du manuel est valable au moment de son impression, mais cette validité ne peut être entièrement garantie pour l'avenir. Pour plus d'informations, consultez la première page, qui comporte un avertissement complet.

Le [régulateur adaptatif de vitesse et de distance](#) (ACC – Adaptive Cruise Control) aide le conducteur à maintenir une vitesse constante et un intervalle temporel présélectionné au véhicule qui précède.



Il est possible de choisir parmi différentes distances temporelles au véhicule qui précède. Elles sont représentées sur le combiné d'instruments par des traits horizontaux (entre 1 et 5) - plus ils sont nombreux, plus la distance temporelle est longue. Un trait correspond à environ 1 seconde jusqu'au véhicule qui précède et 5 traits à environ 3 secondes.

Pour annuler/modifier la distance temporelle :

- Tournez la molette du [clavier au volant](#) (ou utilisez les boutons   pour les voitures sans limiteur de vitesse).

À basse vitesse, lorsque la distance est courte, le régulateur adaptatif de vitesse et de distance ACC augmente légèrement le délai.

Pour pouvoir suivre la voiture qui vous précède en douceur et confortablement, le régulateur adaptatif de vitesse et de distance ACC permet une légère variation du délai dans certains cas.

Veillez noter qu'une distance temporelle courte laisse au conducteur un court temps de réaction en cas d'événement imprévu dans la circulation.

Le même symbole apparaît aussi lorsque la fonction [Alerte de distance](#) est activée.

 **Note**

Utilisez uniquement la distance temporelle autorisée par la législation routière locale.

Si le régulateur adaptatif de vitesse ne semble pas réagir à son activation, il se peut que la distance temporelle au véhicule le plus proche empêche la recherche de vitesse.

Pour une distance temporelle donnée, plus la vitesse est élevée et plus la distance en mètres est longue.

En savoir plus sur la manière de [moduler la vitesse](#).

* Option/accessoire.

6.1.10. Régulateur adaptatif de vitesse * - recherche de pannes et mesure

Le [régulateur adaptatif de vitesse et de distance](#) (ACC – Adaptive Cruise Control) aide le conducteur à maintenir une vitesse constante et un intervalle temporel présélectionné au véhicule qui précède.

Le message **Radar bloqué Voir manuel** sur le combiné d'instruments signifie que le [radar](#) du régulateur adaptatif de vitesse ne peut pas détecter les véhicules qui précèdent la voiture.

Ce message indique que les fonctions [Alerte de distance](#) et [Anticipation de collision avec freinage automatique](#) ne fonctionnent pas.

Le tableau suivant des exemples de causes possibles de l'affichage du message et la mesure à prendre:

Cause	Mesure
La surface du radar dans la calandre est sale ou recouverte de glace ou de neige.	Nettoyez la surface du radar dans la calandre pour éliminer la saleté, la glace ou la neige.
Une forte averse de pluie ou chute de neige bloque les signaux du radar.	Aucune mesure. Parfois, le radar peut ne pas fonctionner en cas de fortes intempéries.
L'eau ou la neige sur la chaussée tourbillonne et bloque les signaux du radar.	Aucune mesure. Parfois, le radar peut ne pas fonctionner si la chaussée est très mouillée ou s'il y a beaucoup de neige.
La surface du radar a été nettoyée mais le message reste affiché.	Patiencez. Il peut se passer plusieurs minutes avant que le radar ne détecte qu'il n'est plus bloqué.

* Option/accessoire.

6.1.11. Régulateur adaptatif de vitesse * - assistant dans les embouteillages

Le [régulateur adaptatif de vitesse et de distance](#) (ACC – Adaptive Cruise Control) aide le conducteur à maintenir une vitesse constante et un intervalle temporel présélectionné au véhicule qui précède.

L'assistant dans les embouteillages accroît la fonctionnalité du régulateur adaptatif de vitesse pour les vitesses inférieures à 30 km/h.

Le régulateur adaptatif de vitesse est complété par la fonction d'assistance dans les embouteillages (aussi appelée "Queue Assist").

L'assistant dans les embouteillages offre les fonctions suivantes :

- Intervalle de vitesse étendu - même à moins de 30 km/h ou à l'arrêt
- Changement de cible
- Le freinage automatique cesse à l'arrêt
- Actionnement automatique du frein de stationnement.

Notez que la vitesse minimale réglable pour le régulateur adaptatif de vitesse est de 30 km/h. Même s'il peut suivre un autre véhicule jusqu'à l'arrêt, il est **impossible** de choisir/mémoriser une vitesse inférieure à 30 km/h.

Intervalle de vitesse plus large

Note

Pour pouvoir activer le régulateur adaptatif de vitesse, la porte conducteur doit être fermée et la ceinture du conducteur doit être bouclée.

Le régulateur adaptatif de vitesse peut suivre un véhicule entre 0 et 200 km/h.

i Note

Pour pouvoir activer le régulateur adaptatif de vitesse lorsque la vitesse est inférieure à 30 km/h, le véhicule qui précède doit se trouver à une distance raisonnable.

En cas d'arrêts courts dans une circulation très lente ou à un feu de circulation, la conduite est automatiquement reprise après un court arrêt dans les 3 secondes. S'il se passe plus de temps avant que le véhicule qui précède ne se mette en mouvement, le régulateur adaptatif de vitesse est désactivé et passe en mode veille avec freinage automatique. Le conducteur doit ensuite le réactiver de la manière suivante :

- Appuyez sur la commande au volant .

ou

- Enfoncez la pédale d'accélérateur.

> Le régulateur adaptatif de vitesse se remettra alors à suivre le véhicule qui précède.

i Note

La fonction Assistant dans les embouteillages peut maintenir la voiture immobile pendant 4 minutes au maximum. Le frein de stationnement est ensuite activé et le régulateur adaptatif de vitesse est alors désactivé.

- Avant de pouvoir réactiver le régulateur adaptatif de vitesse le frein de stationnement doit être désactivé.

Changement de cible

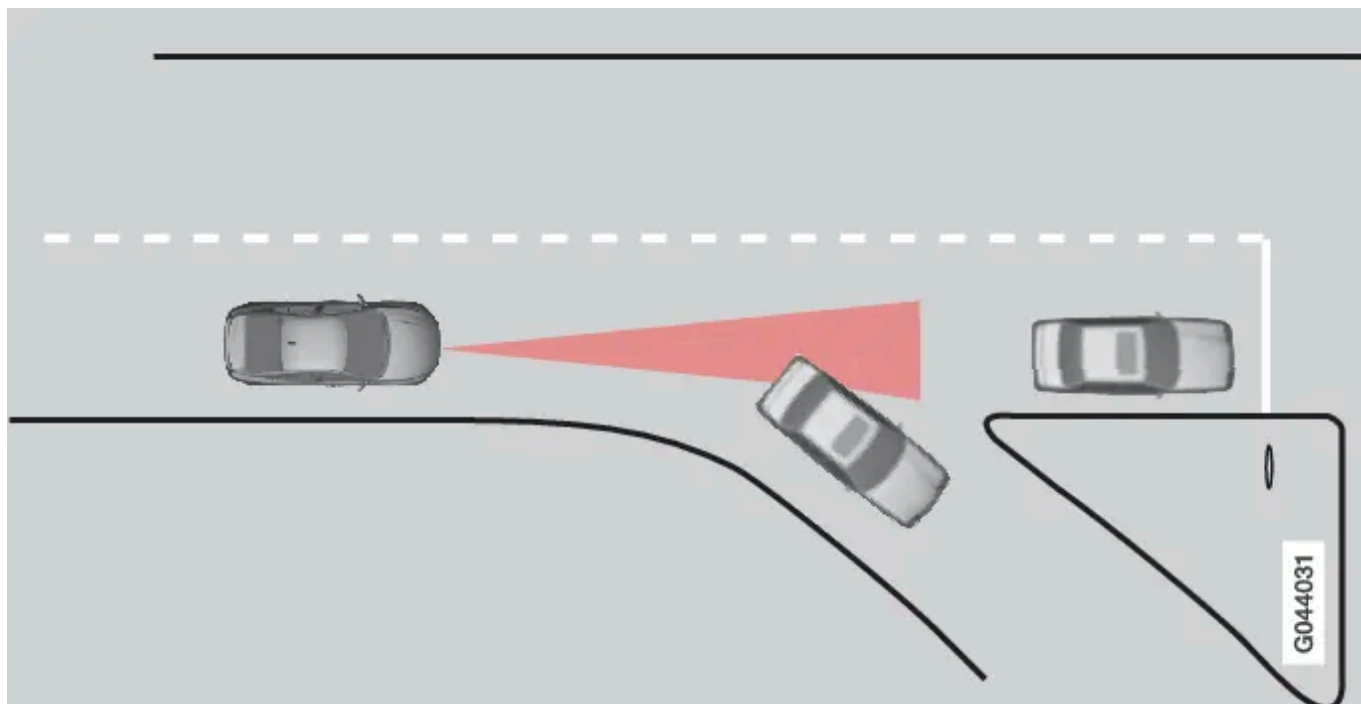

Si le véhicule cible qui précède change brusquement de direction, la circulation peut être arrêtée un peu plus loin.

Lorsque le régulateur adaptatif de vitesse suit un autre véhicule à une vitesse **inférieure** à 30 km/h et change de cible pour un véhicule à l'arrêt, il freinera suivant le véhicule à l'arrêt.

 **Attention**

Lorsque le régulateur adaptatif de vitesse suit un autre véhicule à une vitesse **inférieure** à 30 km/h et change de cible pour un véhicule à l'arrêt, il ignorera ce dernier et choisira de suivre la vitesse mémorisée.

- Le conducteur doit intervenir et freiner lui-même.

Mode veille automatique en cas de changement de cible

Le régulateur adaptatif de vitesse est désactivé est mis en mode veille :

- lorsque la vitesse est inférieure à 5 km/h et que le régulateur adaptatif de vitesse n'est pas certain que la cible est un véhicule à l'arrêt ou s'il s'agit d'un autre objet (un gendarme couché par exemple).
- lorsque la vitesse est inférieure à 5 km/h et que le véhicule qui précède change de direction et que le régulateur adaptatif de vitesse n'a plus de cible à suivre.

Interruption du freinage automatique à l'arrêt

Dans certaines situations, l'assistant dans les embouteillages interrompt automatiquement le freinage à l'arrêt. Cela signifie que les freins seront desserrés et que la voiture risquera de se mettre en mouvement. Le conducteur doit donc intervenir et freiner lui-même pour maintenir la voiture immobile.

L'assistant dans les embouteillages relâche le frein de route et met le régulateur adaptatif de vitesse en mode veille dans les situations suivantes :

- le conducteur met le pied sur la pédale de frein
- le frein de stationnement est serré
- le sélecteur de vitesses est mis en position **P**, **N** ou **R**
- le conducteur met le régulateur adaptatif de vitesse en mode veille.

Actionnement automatique du frein de stationnement

Dans certaines situations, l'assistant dans les embouteillages active le frein de stationnement pour maintenir la voiture immobile.

Cela se produit si :

- le conducteur ouvre la porte ou détache sa ceinture de sécurité
- ESC passe du mode Normal au mode Sport
- L'assistant dans les embouteillages a maintenu la voiture à l'arrêt pendant plus de 4 minutes
- le moteur a été coupé
- il y a surchauffe des freins.



* Option/accessoire.

6.2. Contrôle de la distance

6.2.1. Assistance de voie* - témoins et messages

La fonction Alerte de distance (Distance Alert) avertit le conducteur lorsque la distance temporelle au véhicule qui précède est trop courte.

La fonction peut afficher divers symboles et messages sur le combiné d'instrument si elle est réduite en raison de ses limites.

Témoin ^[1]	Message	Signification
	Radar bloqué Voir manuel	Le contrôle de la distance est provisoirement hors service. Le radar est bloqué et ne peut pas détecter les autres véhicules en cas de forte pluie ou de neige fondue déposée devant le capteur par exemple. Au sujet des limites du radar .
	Avertisseur de collision Entretien requis	Les systèmes de contrôle de la distance et d'anticipation de collision avec freinage automatique sont entièrement ou partiellement hors fonction. Contactez un atelier si le message reste affiché. Un atelier Volvo est recommandé.

* Option/accessoire.

^[1] Les symboles sont schématisés et peuvent varier selon le marché et le modèle de voiture.

6.2.2. Contrôle de la distance*

La fonction Alerte de distance (Distance Alert) avertit le conducteur lorsque la distance temporelle au véhicule qui précède est trop courte.

Le contrôle de la distance est actif lorsque la vitesse est supérieure à 30 km/h et ne réagit qu'au véhicules qui précèdent votre véhicule et roulent dans la même direction. Pour les véhicules lents, à l'arrêt ou circulant en sens inverse, aucune informations

n'est fournie.

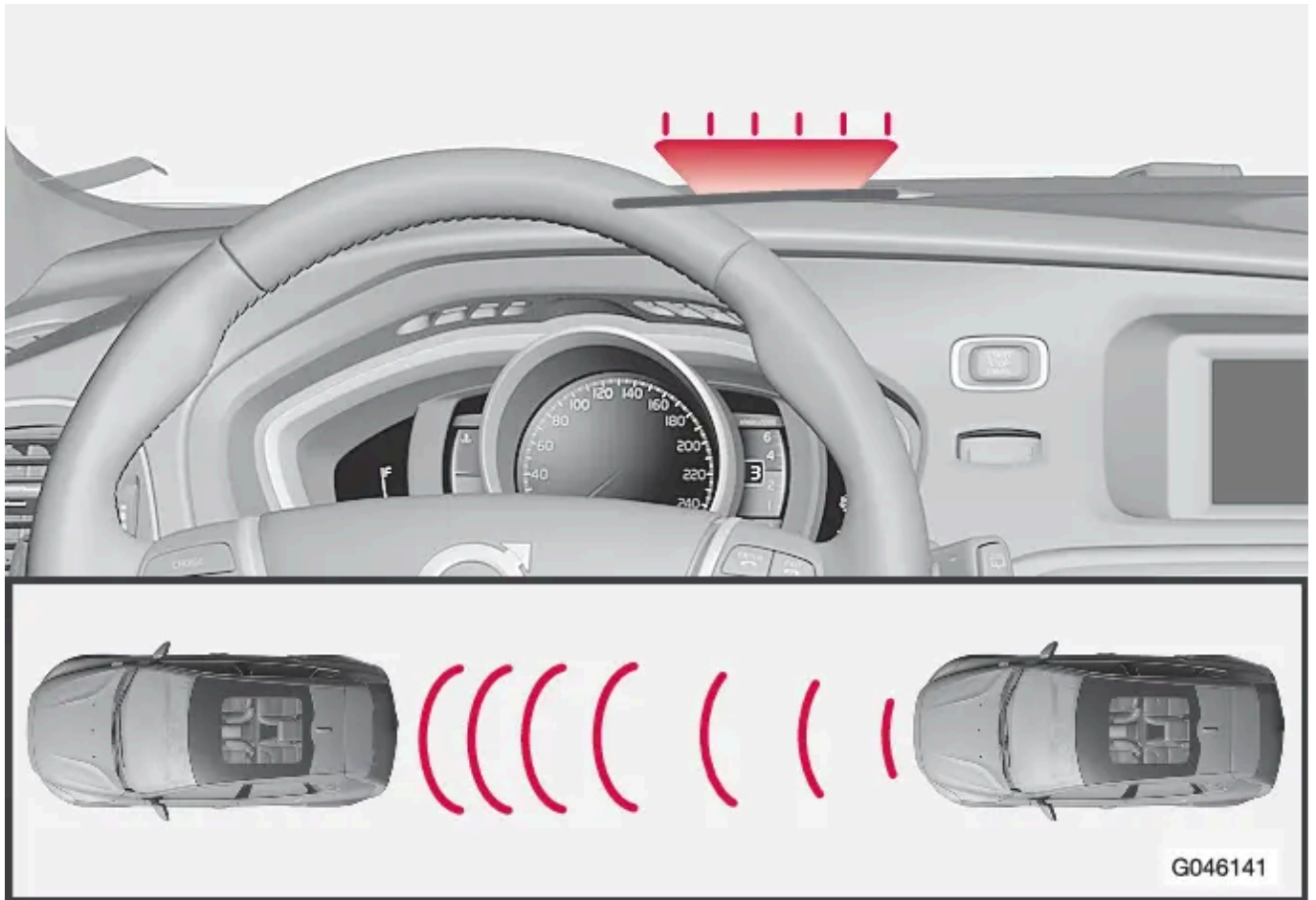

Témoin d'avertissement orange^[1].

Un témoin d'avertissement orange s'allume sur le pare-brise si la distance au véhicule qui précède est inférieure à la distance temporelle réglée.

i Note

Le contrôle de la distance est désactivé lorsque le régulateur adaptatif de vitesse est activé.

! Attention

Le contrôle de la distance ne réagit que si la distance au véhicule qui précède est plus courte que la valeur réglée. La vitesse de votre voiture n'a aucune importance.

Utilisation

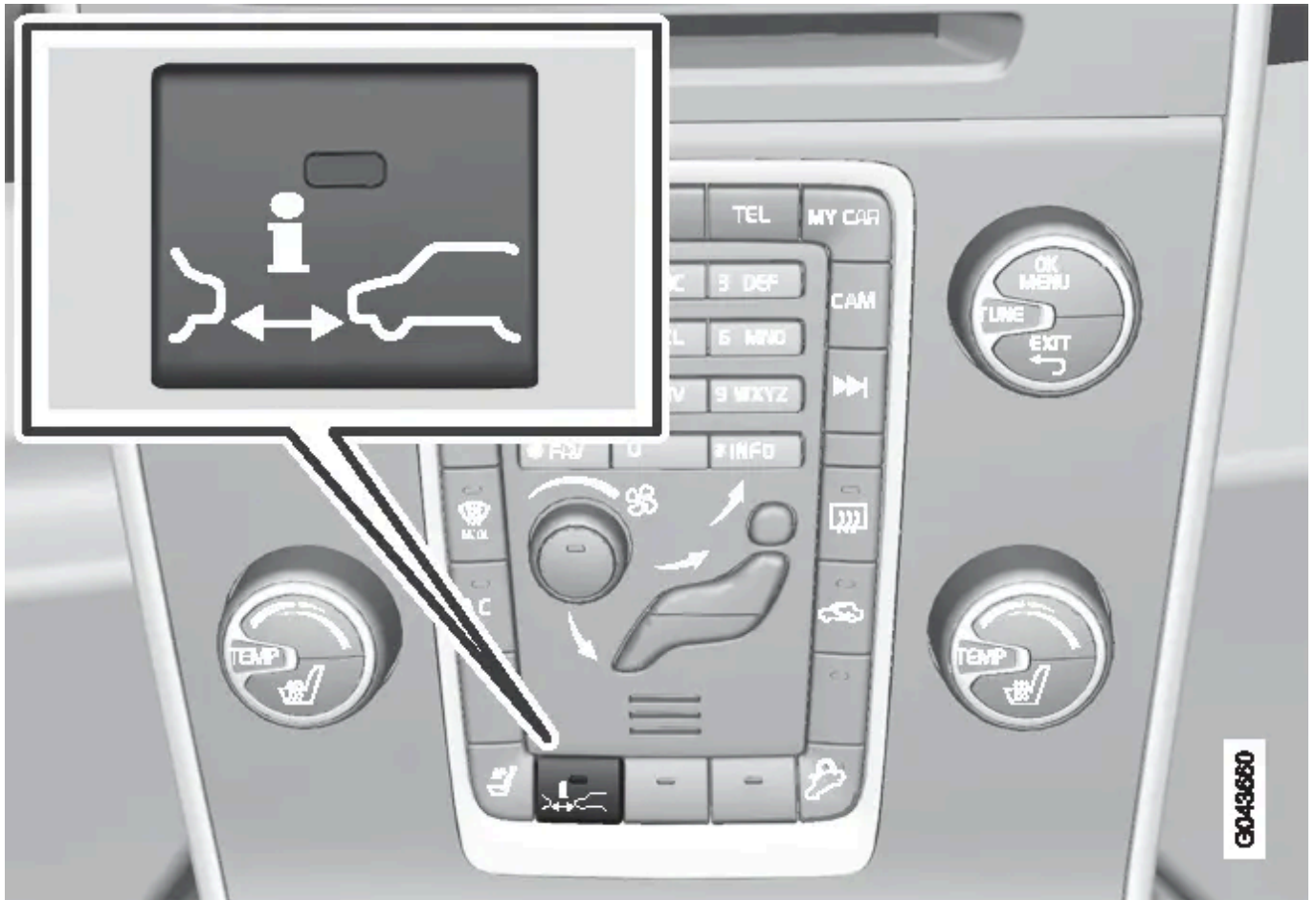

Appuyez sur le bouton de la console centrale pour activer ou désactiver la fonction. Une diode allumée sur le bouton indique que la fonction est activée.

Certaines combinaisons d'options ne permettent pas de disposer d'un bouton sur la console centrale. Dans ce cas, la fonction est gérée dans le système de menu MY CAR [MY CAR](#). Cherchez alors la fonction Alerte de distance.

Régler la distance temporelle

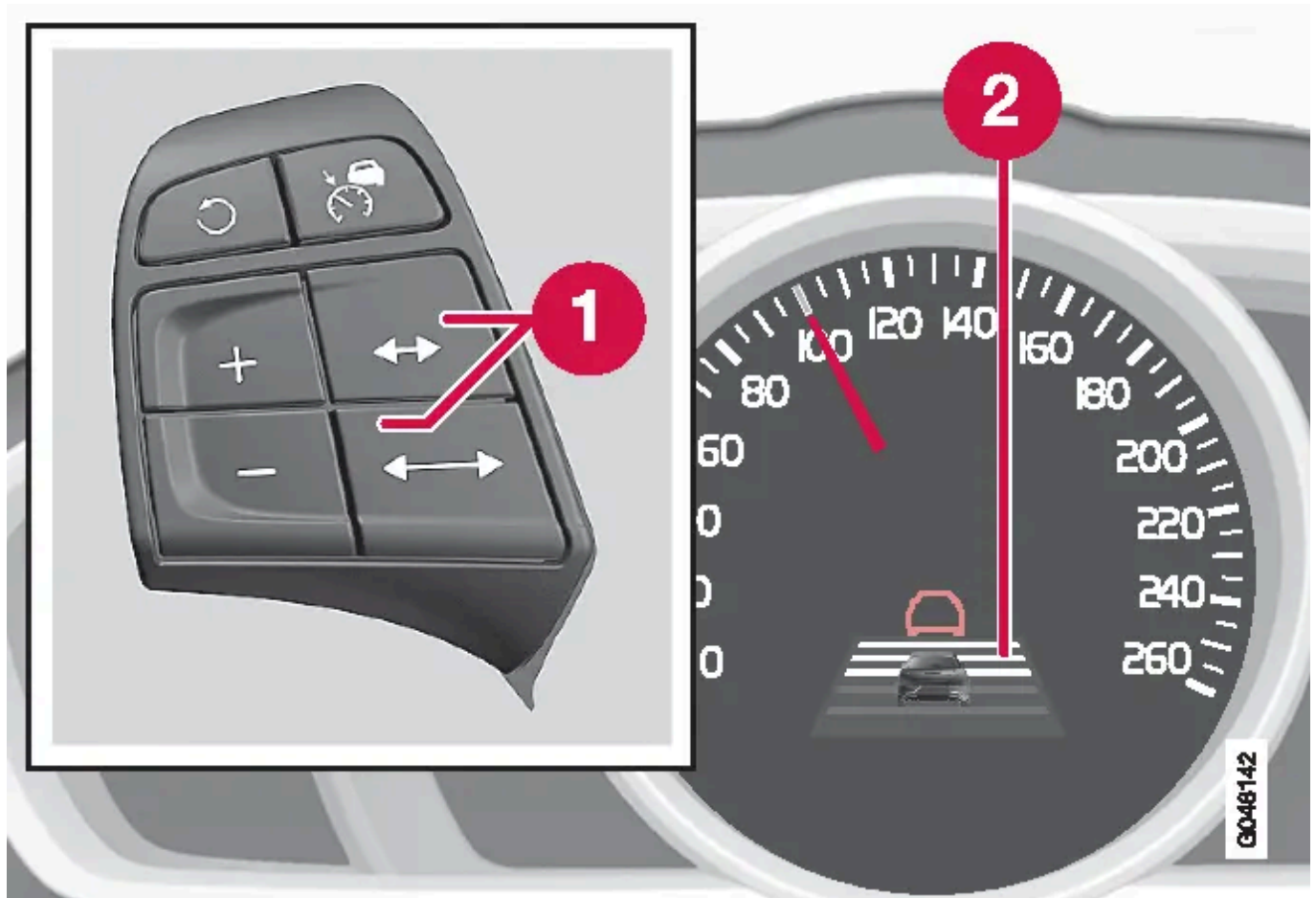

Commandes et symbole pour la distance temporelle.

- ❶ Distance temporelle - Augmenter/Réduire.
- ❷ Distance temporelle - Marche.



Il est possible de choisir parmi différentes distances temporelles au véhicule qui précède. Elles sont représentées sur le combiné d'instruments par des traits horizontaux (entre 1 et 5) - plus ils sont nombreux, plus la distance temporelle est longue. Un trait correspond à environ 1 seconde jusqu'au véhicule qui précède et 5 traits à environ 3 secondes.

Le même symbole apparaît aussi lorsque le [régulateur adaptatif de vitesse et de distance](#) est activé.

i Note

Pour une distance temporelle donnée, plus la vitesse est élevée et plus la distance en mètres est longue.

La distance temporelle paramétrée est également utilisée par la fonction [Régulateur adaptatif de vitesse](#).

Utilisez uniquement la distance temporelle autorisée par la législation routière locale.

* Option/accessoire.

^[1] NOTE : l'illustration est simplifiée, les détails peuvent varier selon le modèle de la voiture.

6.2.3. Alerte de distance* - limites

La fonction Alerte de distance (Distance Alert)avertit le conducteur lorsque la distance temporelle au véhicule qui précède est trop courte.

Cette fonction, qui utilise les mêmes capteurs que le [Régulateur adaptatif de vitesse](#) et l'[Anticipation de collision avec freinage automatique](#), a ces limites.

Note

La lumière forte du soleil, les reflets, les fortes variations lumineuses et le port de lunettes de soleil peuvent empêcher de voir l'avertissement sur le pare-brise.

Le mauvais temps et les routes sinueuses peuvent affecter les capacités du radar à détecter les véhicules qui vous précèdent.

La taille du véhicule est aussi un facteur important pour la détection (les motos par exemples). Ce problème peut faire que le témoin d'avertissement s'allume à une distance plus courte que celle réglée ou à l'absence totale d'avertissement.

Des vitesses très élevées peuvent aussi entraîner l'allumage du témoin à des distances plus courtes que celle réglée en raison des limites de la portée du capteur.

Pour plus d'informations sur les limites des capteurs de radar, voir [Radar - limites](#) et [Système d'anticipation de collision - utilisation](#).

* Option/accessoire.

6.3. BLIS

6.3.1. BLIS - symboles et messages

Lorsque les fonctions [BLIS \(Blind Spot Information\)](#) et [CTA \(Cross Traffic Alert\)](#) ne se déclenchent par ou sont interrompues, un symbole peut s'afficher sur le combiné d'instruments, accompagné d'un message explicatif. Suivez les recommandations éventuellement données.

Exemple de message :

Message	Signification
CTA DÉSACTIVÉ	CTA a été désactivé manuellement, BLIS est actif.
BLIS et CTA DÉSACTIVÉS Remorque attachée	BLIS et CTA sont temporairement hors service parce qu'une remorque a été connectée au système électrique de la voiture.
BLIS et CTA Entretien requis	BLIS et CTA sont hors service. <ul style="list-style-type: none">Contactez un atelier si le message reste affiché. Un atelier Volvo est recommandé.

Un message texte peut être supprimé par une courte pression sur le bouton OK du levier des clignotants.

6.3.2. BLIS* - utilisation

BLIS (Blind Spot Information) est une fonction d'aide au conducteur lors d'une conduite dans un trafic dense sur une route à plusieurs voies dans le même sens.

Activer/désactiver BLIS

BLIS est activé au démarrage du moteur, ce qui est confirmé par le clignotement à une reprise des témoins indicateurs des panneaux de porte.

La fonction BLIS peut être désactivée/activée dans le [système de menu MY CAR](#) de la voiture.

Lorsque la fonction BLIS est désactivée/activée, le témoin du bouton s'éteint/s'allume et le combiné d'instruments confirme par un message texte. À l'activation, les témoins d'indication des panneaux de porte clignotent une fois.

Pour supprimer le message :

- Appuyez sur le bouton OK du levier gauche au volant.

ou

- Attendez environ 5 secondes. Le message disparaît.

Activer/désactiver BLIS

BLIS est activé au démarrage du moteur, ce qui est confirmé par le clignotement à une reprise des témoins indicateurs des panneaux de porte.

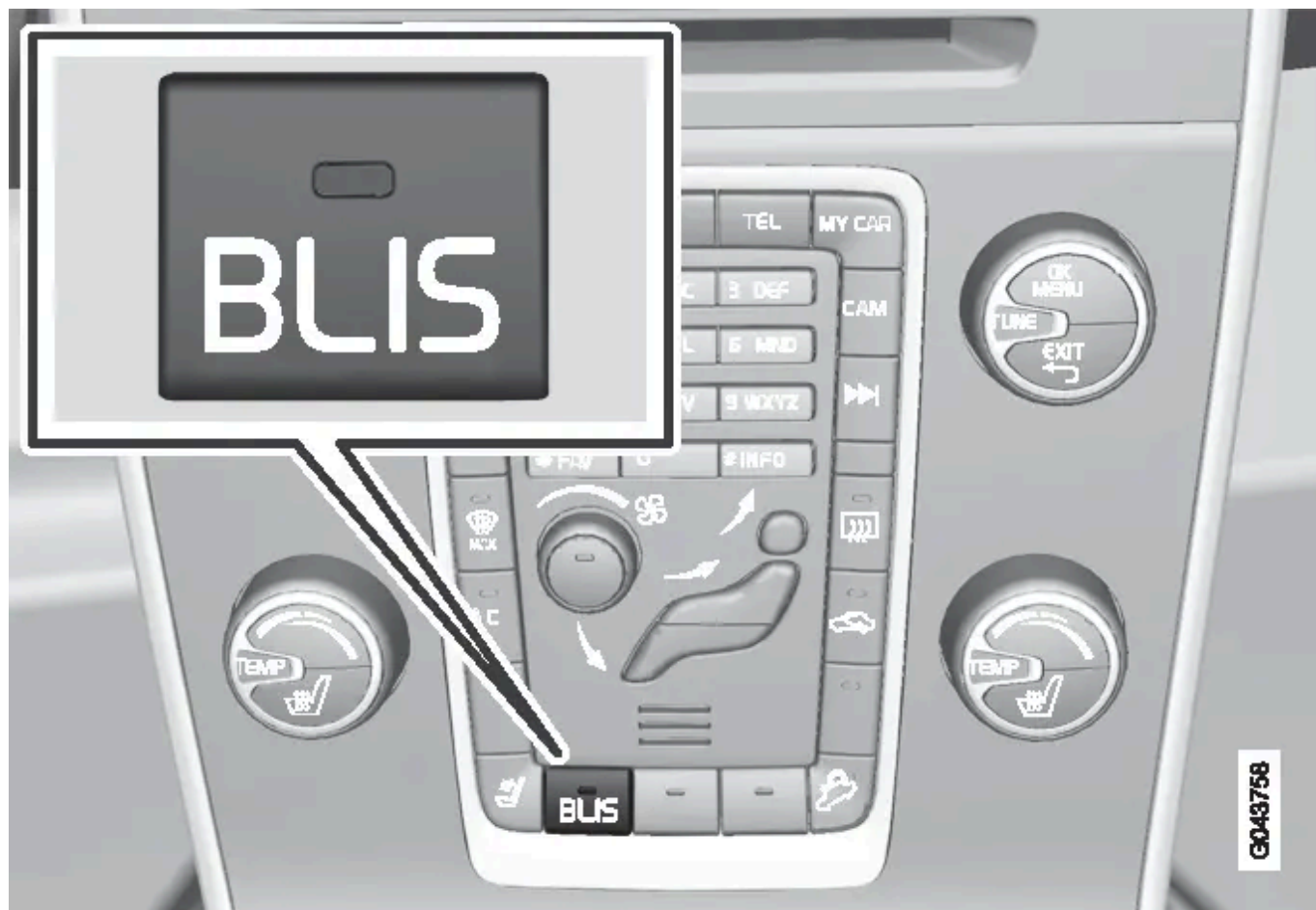

Bouton d'activation/de désactivation.

La fonction BLIS peut être désactivée/activée par une pression sur le bouton BLIS de la console centrale.

Certaines combinaisons d'options ne permettent pas de disposer d'un bouton sur la console centrale. Dans ce cas, la fonction est gérée dans le [système de menu MY CAR](#).

Lorsque la fonction BLIS est désactivée/activée, le témoin du bouton s'éteint/s'allume et le combiné d'instruments confirme par un message texte. À l'activation, les témoins d'indication des panneaux de porte clignotent une fois.

Pour supprimer le message :

- Appuyez sur le bouton OK du levier gauche au volant.

ou

- Attendez environ 5 secondes. Le message disparaît.

Quand le système BLIS fonctionne-t-il ?

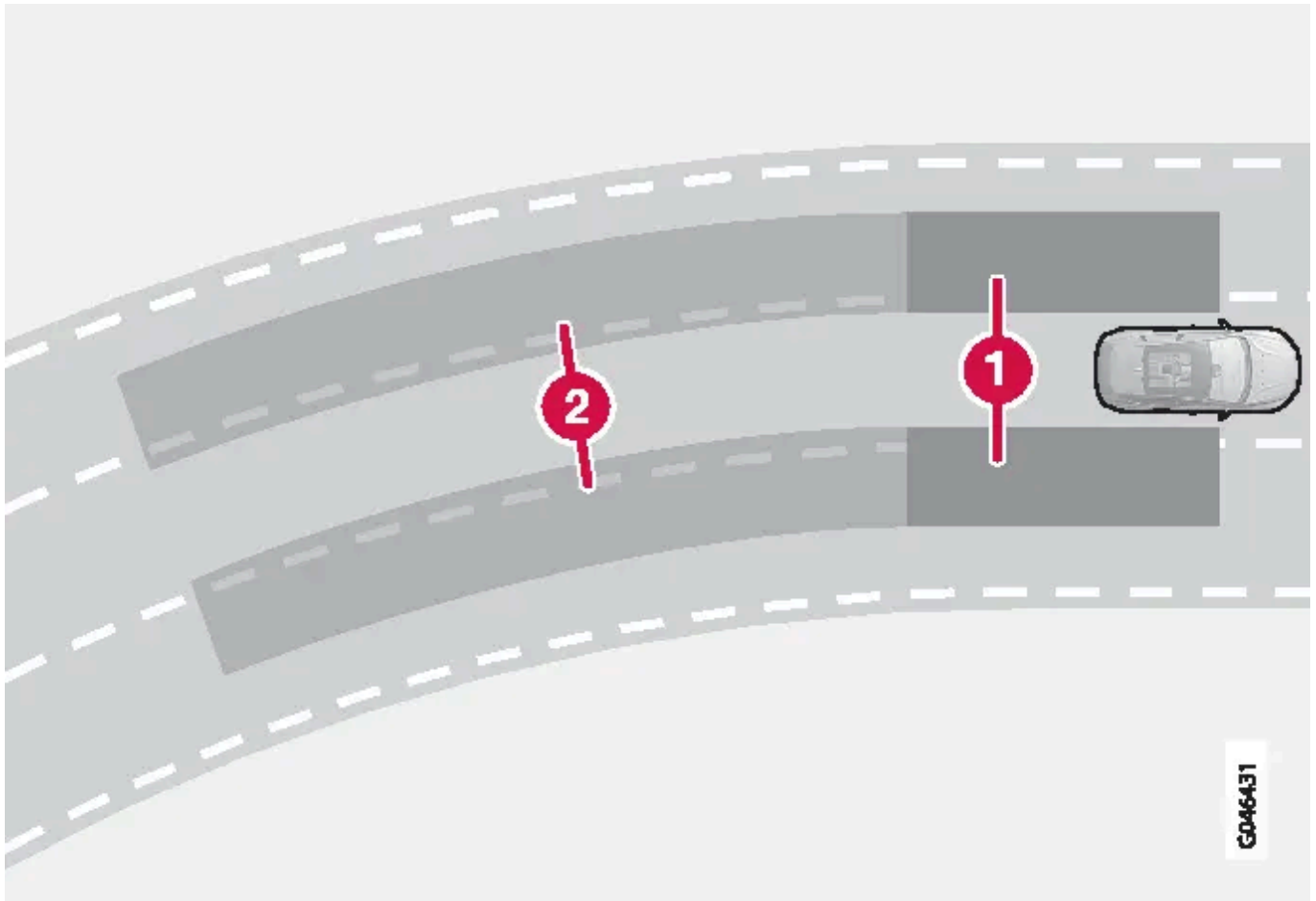

Principe de BLIS : 1. Zone d'angle mort 2. Zone de véhicule approchant rapidement.

La fonction BLIS est active lorsque la vitesse est supérieure à 10 km/h.

Le système est conçu pour réagir si :

- le véhicule est dépassé par d'autres véhicules
- le véhicule est rapidement rattrapé par un autre véhicule.

Lorsque BLIS détecte un véhicule dans la zone 1 ou un véhicule approchant rapidement dans la zone 2, le témoin BLIS du panneau de porte s'allume de façon continue. Si le conducteur active dans cette situation le clignotant du côté concerné par l'avertissement, le témoin BLIS se met à briller avec plus d'intensité et se met à clignoter.

Attention

BLIS ne fonctionne pas dans les virages serrés.

BLIS ne fonctionne pas en marche arrière.

Limitations

- Les fonctions peuvent être réduites et les avertissements impossibles si de la saleté, de la glace ou de la neige couvre les capteurs. La fonction BLIS ne peut détecter ce problème.

Cette version du manuel est valable au moment de son impression, mais cette validité ne peut être entièrement garantie pour l'avenir. Pour plus d'informations, consultez la première page, qui comporte un avertissement complet.

- Ne placez pas d'objet, de bande adhésive ou d'autocollant sur la surface des capteurs.
- BLIS est désactivé lorsqu'une remorque est connectée au système électrique de la voiture.

 **Important**

L'entretien des composants des fonctions BLIS et CTA et les travaux de peinture du pare-chocs doivent être confiés à un atelier. Un atelier Volvo agréé est recommandé.

* Option/accessoire.

6.3.3. BLIS*

BLIS (Blind Spot Information) est une fonction d'aide au conducteur lors d'une conduite dans un trafic dense sur une route à plusieurs voies dans le même sens.

BLIS est une aide à la conduite prévue pour donner un avertissement en cas de :

- véhicule dans l'angle mort
- véhicule approchant rapidement par l'arrière sur la voie de gauche ou de droite.

La fonction [CTA](#) (Cross Traffic Alert) de BLIS est une aide à la conduite prévue pour émettre un avertissement en cas de :

- véhicule traversant lorsque la voiture recule.

 **Attention**

BLIS est un système d'assistance complémentaire qui ne fonctionne pas dans toutes les situations.

BLIS ne peut pas remplacer une conduite prudente ni l'utilisation des rétroviseurs.

BLIS ne peut en aucun cas se substituer à l'attention et à la responsabilité du conducteur. Le conducteur est toujours responsable de la sécurité lorsqu'il change de file.

Vue d'ensemble

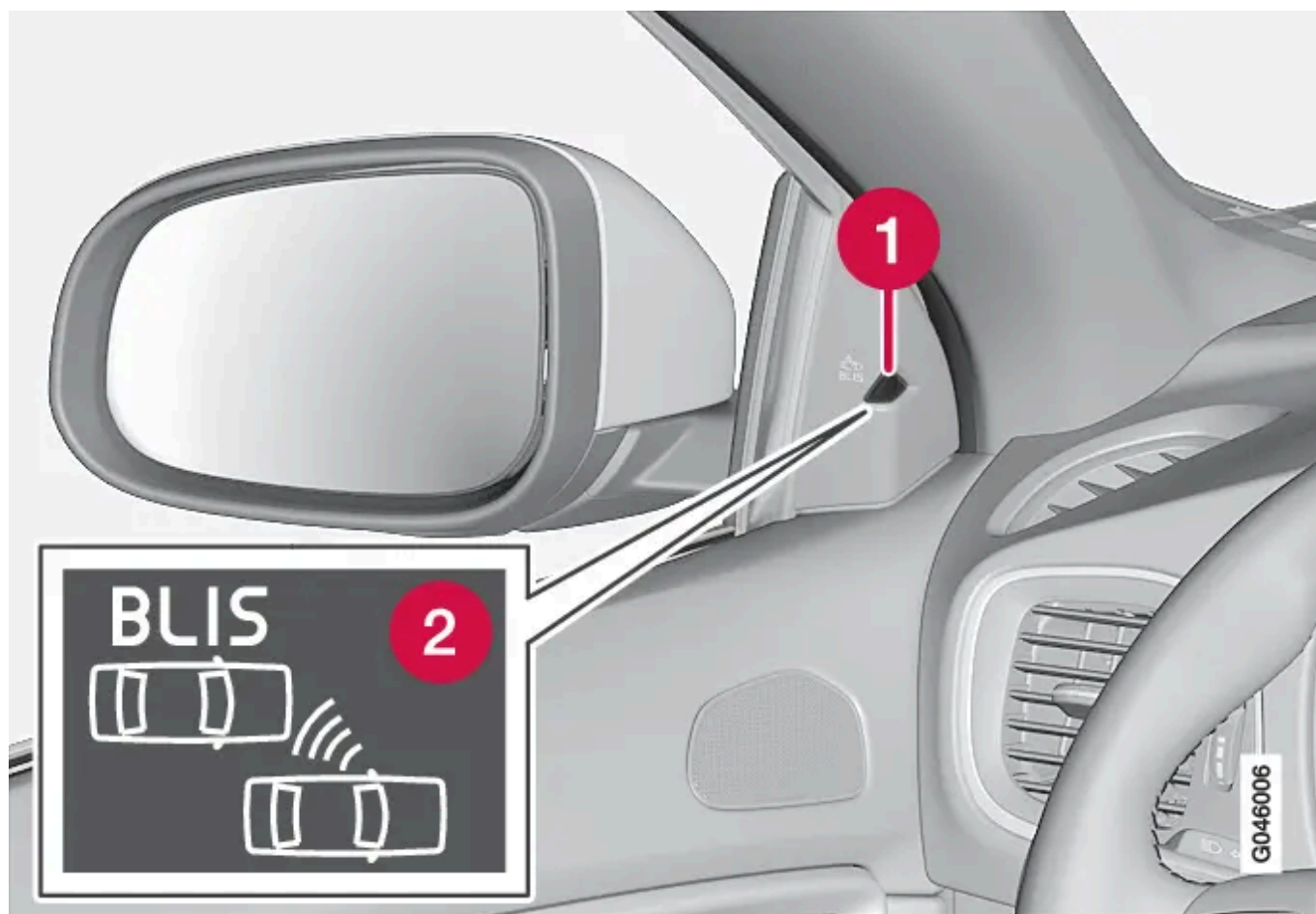

Emplacement du témoin BLIS^[1].

- ① Témoin lumineux
- ② Témoin BLIS

i Note

Le témoin s'allume du côté de la voiture où le système a détecté le véhicule. Si la voiture est dépassée des deux côtés en même temps, les deux témoins s'allument.

Entretien

Les capteurs de la fonction BLIS sont placés à chaque coin de l'aile arrière/pare-chocs.



Maintenez cette surface propre, même du côté gauche.

- Pour un fonctionnement optimal, il est important de maintenir les surfaces devant les capteurs propres.

* Option/accessoire.

^[1] NOTE : l'illustration est simplifiée, les détails peuvent varier selon le modèle de la voiture.

6.3.4. CTA*

La fonction CTA (Cross Traffic Alert) du système BLIS est une assistance pour le conducteur dont l'objectif est d'avertir de l'approche d'un véhicule lorsque vous reculez. CTA est une fonction complémentaire de [BLIS](#).

Activer/désactiver CTA

CTA est activé au démarrage du moteur, ce qui est confirmé par le clignotement à une reprise des témoins indicateurs de BLIS sur les panneaux de porte.



Bouton de marche/arrêt de l'aide au stationnement et de CTA.

La fonction CTA peut être activée/désactivée séparément avec le bouton de marche/arrêt de l'[aide au stationnement](#). Les témoins BLIS clignotent une fois au moment de la réactivation.

La fonction BLIS reste toutefois activée même après la désactivation de CTA.

! **Attention**

CTA est un système d'assistance complémentaire qui ne fonctionne pas dans toutes les situations.

CTA ne peut pas remplacer une conduite prudente ni l'utilisation des rétroviseurs.

CTA ne peut en aucun cas se substituer à l'attention et à la responsabilité du conducteur. Le conducteur est toujours responsable de la sécurité lorsqu'il recule.

Fonctionnement de CTA

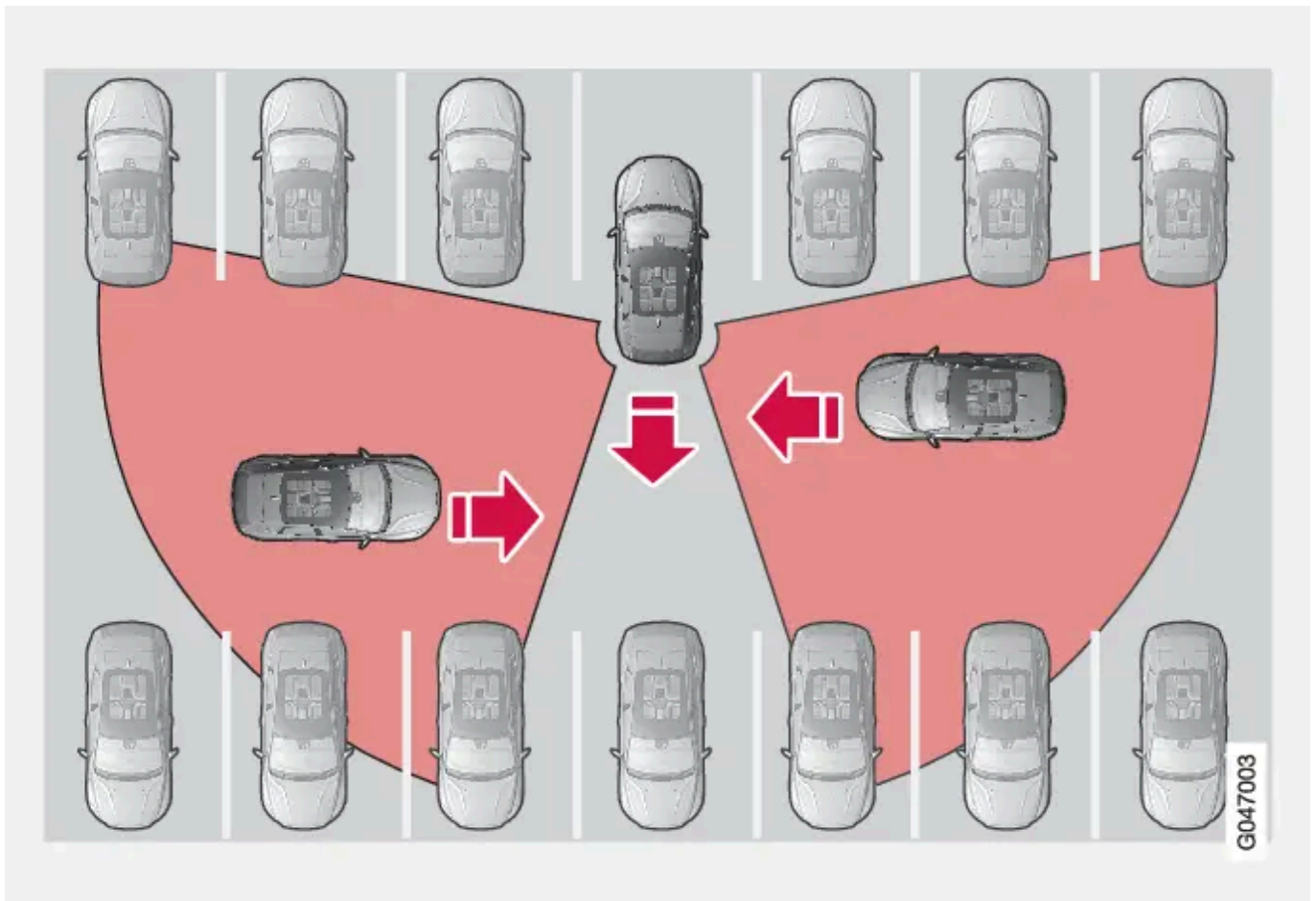

Principe de CTA.

CTA complète la fonction BLIS en détectant les véhicules arrivant par le côté durant une marche arrière, par exemple lorsque vous quittez une place de stationnement.

CTA est conçu pour détecter en premier lieu les véhicules. Lorsque les conditions s'y prêtent, de plus petits objets comme les bicyclettes et les piétons peuvent être détectés.

CTA n'est actif qu'en marche arrière. Il est activé automatiquement lorsque la marche arrière est engagée.

- Un signal sonore est émis lorsque CTA détecte un objet s'approchant par le côté. Le son est émis par les haut-parleurs gauches ou droits selon le côté par lequel s'approche l'objet.
- CTA utilise également les témoins BLIS pour avertir.
- Un avertissement est également affiché par une icône dans le [graphique PAS](#) à l'écran.

Limitations

CTA ne fonctionne pas de façon optimale dans toutes les situations. Les capteurs CTA ne peuvent pas "voir" au travers des autres véhicules garés ni les objets volumineux.

Voici quelques exemples de limitation du "champ de vision" du CTA, empêchant la détection d'autres véhicules avant qu'ils ne soient très proches :

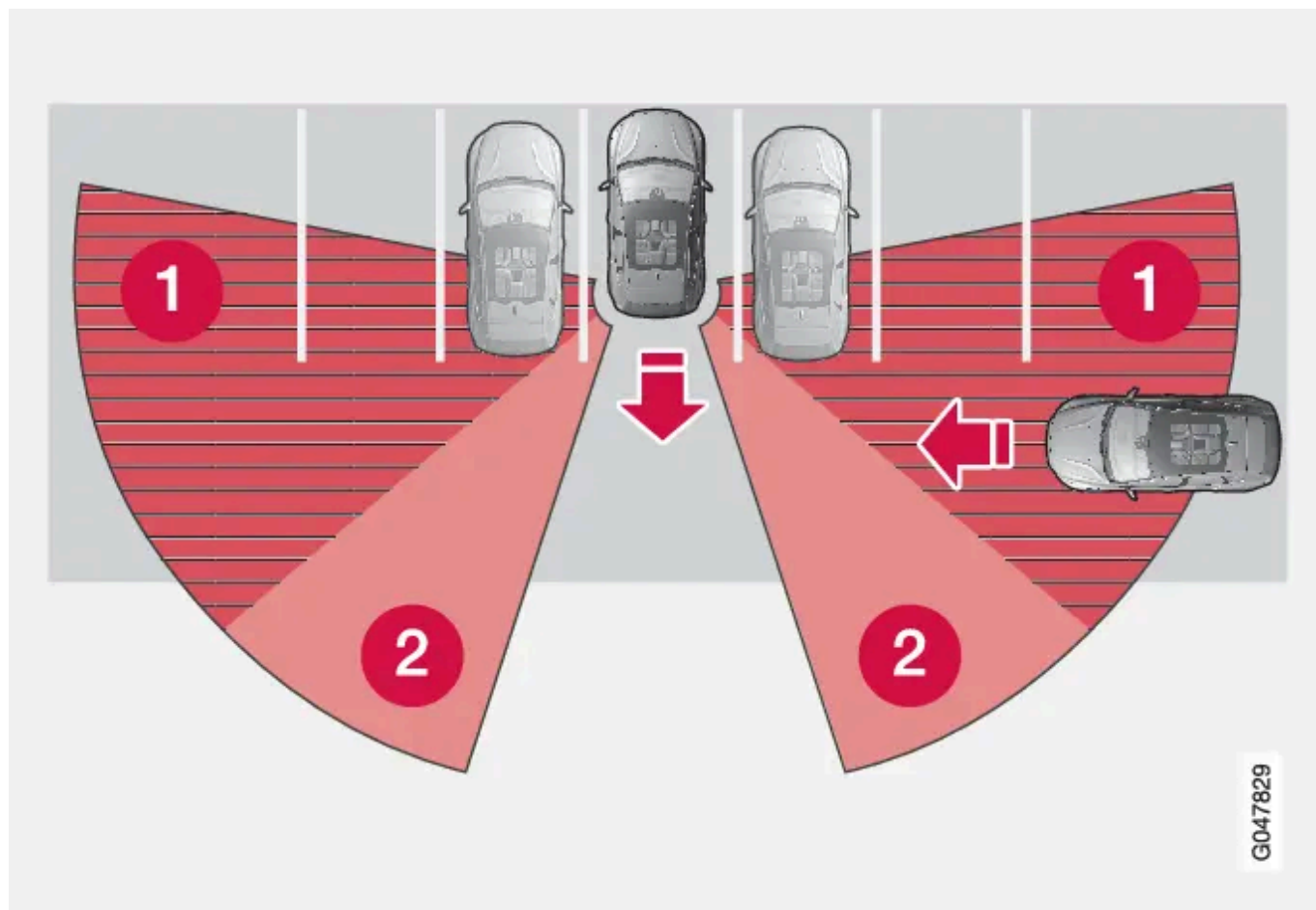

La voiture est bien engagée dans un espace de stationnement.

❶ Angle mort CTA.

2 Secteur où CTA peut détecter/"voir".

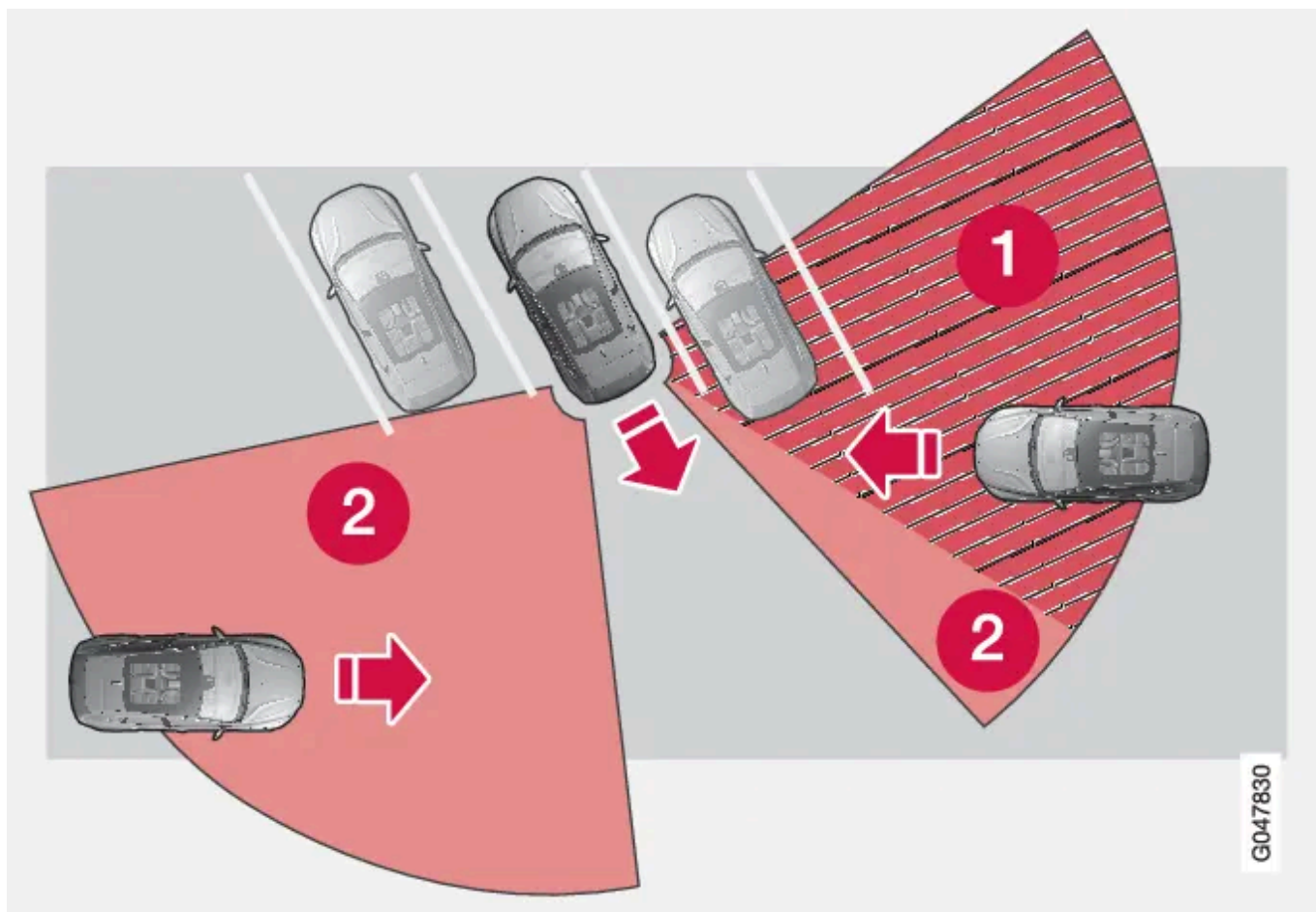

Dans un espace de stationnement en angle, CTA risque de ne rien détecter du tout sur un côté.

Lorsque vous reculez lentement, l'angle par rapport à la voiture/à l'obstacle gênant change et l'angle mort est rapidement réduit.

Exemples d'autres limites :

- Les fonctions peuvent être réduites et les avertissements impossibles si de la saleté, de la glace ou de la neige couvre les capteurs. La CTA ne peut détecter ce problème.
- CTA est désactivé lorsqu'une remorque est connectée au système électrique de la voiture.

! Important

L'entretien des composants des fonctions BLIS et CTA et les travaux de peinture du pare-chocs doivent être confiés à un atelier. Un atelier Volvo agréé est recommandé.

Entretien

Les capteurs des fonctions BLIS et CTA sont placés à chaque coin de l'aile arrière/pare-chocs.



Maintenez cette surface propre, même du côté gauche.

- Pour un fonctionnement optimal, il est important de maintenir les surfaces devant les capteurs propres.
- Ne placez pas d'objet, de bande adhésive ou d'autocollant sur la surface des capteurs.

* Option/accessoire.

6.4. City Safety

6.4.1. City Safety™ - utilisation

City Safety™ est une fonction qui aide le conducteur à éviter une collision dans les embouteillages par exemple, lorsque les changements dans la circulation en aval combinés à l'inattention peuvent entraîner un incident.

Activation et désactivation

Cette version du manuel est valable au moment de son impression, mais cette validité ne peut être entièrement garantie pour l'avenir. Pour plus d'informations, consultez la première page, qui comporte un avertissement complet.

 **Note**

La fonction City Safety™ est automatiquement activée au démarrage du moteur.

Dans certaines situations, il peut être souhaitable de désactiver City Safety™, par exemple où des branches à feuilles peuvent balayer le capot moteur et/ou le pare-brise.

City Safety™ est commandé depuis le système de menu MY CAR [MY CAR](#) et, après le démarrage du moteur, la fonction peut être désactivée selon la procédure suivante :

- Naviguez dans MY CAR jusqu'à **Système d'aide à la conduite** et sélectionnez l'option **Arrêt à City Safety**.

Au démarrage suivant, la fonction sera toutefois à nouveau activée, même si elle était désactivée à la coupure du moteur.

 **Attention**

Le capteur laser émet un faisceau laser même lorsque City Safety™ a été manuellement désactivé.

6.4.2. City Safety™ - limites

Le capteur de City Safety est conçu pour détecter les voitures et autres gros véhicules situés devant la voiture et fonctionne aussi bien de jour que de nuit.

La fonction présente cependant certaines limites.

Les limites du capteur impliquent que City Safety fonctionne moins bien, voire pas du tout, par exemple en cas de chute de neige importante ou de forte averse, dans un brouillard épais ou dans un nuage de neige ou de poussière dense. La buée, la saleté, la glace ou la neige sur le pare-brise peuvent aussi perturber la fonction.

Des objets suspendus (drapeau) sur les objets saillants chargés ou les accessoires tels que feux supplémentaires et pare-buffles qui dépassent au-dessus du niveau du capot limitent la fonction.

Le faisceau laser du capteur de City Safety mesure la réflexion du faisceau. Le capteur ne peut pas voir les objets avec une faible réflexion. Les parties arrière des véhicules réfléchissent généralement assez la lumière grâce à la plaque d'immatriculation et aux catadioptrés des feux arrière.

En cas de chaussée glissante, la distance de freinage s'allonge, ce qui a pour effet de réduire la faculté du City Safety à éviter une collision. Dans de telles situations, les systèmes ABS^[1] et ESC^[2] agiront au mieux pour offrir la meilleure force de freinage tout en conservant la stabilité.

Lorsque la voiture recule, City Safety est temporairement désactivé.

City Safety n'est pas activé à basse vitesse (inférieure à 4 km/h). Ainsi le système n'intervient pas dans les situations où le véhicule qui précède se rapproche très lentement, lors d'une manœuvre de stationnement par exemple.

Les commandes activées par le conducteur sont toujours prioritaires, ainsi City Safety n'intervient pas dans les situations où le conducteur actionne clairement la direction ou l'accélérateur, même si une collision est inévitable.

Lorsque City Safety a permis d'éviter une collision avec un objet immobile, la voiture reste à l'arrêt pendant au plus 1,5 seconde. Si la voiture a été freinée à cause d'un véhicule en mouvement, la vitesse est réduite pour atteindre celle du véhicule qui précède.

Sur les voitures avec boîte de vitesses manuelle, le moteur s'arrête lorsque City Safety a arrêté la voiture sauf si le conducteur enfonce la pédale d'embrayage avant.

Note

- Veillez à ce que le pare-brise devant le capteur laser soit maintenu propre et exempt de givre, de neige et de poussières (référez-vous à l'illustration pour l'[emplacement du capteur](#)).
- Ne collez ni ne montez rien sur le pare-brise devant le capteur laser.
- Enlevez le givre et la neige présents sur le capot moteur - la couche de neige et de givre ne doit pas dépasser 5 cm d'épaisseur.

Recherche de pannes et mesure

Si le combiné d'instruments affiche le message **Capteurs de pare-brise bloqués Voir manuel**, le capteur laser est alors "bloqué" et ne peut pas détecter les véhicules devant la voiture ce qui signifie que City Safety ne peut pas fonctionner.

Cependant, le message **Capteurs de pare-brise bloqués Voir manuel** n'apparaît pas dans toutes les situations pour lesquelles le capteur est bloqué. Le conducteur doit donc être attentif et maintenir le pare-brise et la zone située devant le capteur laser propres.

Le tableau suivant présente les causes possibles de l'apparition du message ainsi que des mesures appropriées.

Cause	Mesure
La zone devant le capteur laser sur le pare-brise est sale ou recouverte de glace ou de neige.	Nettoyez la zone du pare-brise située devant le capteur pour éliminer, saleté, glace et neige.
Le champ de vision du capteur laser est bloqué.	Éliminez l'objet en cause.

Important

Si une fissure, une rayure ou un éclat se produit sur la zone du pare-brise située devant l'une des "fenêtres" du capteur laser sur une surface de 0,5 x 3,0 mm (ou supérieure), contactez un atelier pour faire remplacer le pare-brise (reportez-vous à l'illustration de l'[emplacement du capteur](#)). Un atelier Volvo agréé est recommandé.

Si aucune mesure n'est prise, les performances de City Safety™ seront réduites.

Pour éviter que City Safety™ ne fonctionne de façon incorrecte, limitée voire pas du tout, les conditions suivantes doivent être respectées :

- Volvo recommande de **ne pas** réparer les fissures, les rayures ni les éclats dans la zone située devant le capteur laser. Il convient de remplacer le pare-brise.
- Avant de remplacer le pare-brise, prenez contact avec un atelier Volvo agréé afin de vous assurer que le pare-brise commandé est le bon.
- Il convient de poser des essuie-glace homologués par Volvo ou de même type en cas de remplacement.

[1] (Anti-lock Braking System) - Système de freinage antiblocage.

6.4.3. City Safety™ - capteur laser

Le système City Safety™™ comprend un capteur qui émet un faisceau laser ([référez-vous à l'illustration](#) pour l'emplacement du capteur). Prenez contact avec un atelier qualifié en cas de panne ou de besoin d'entretien du capteur laser. Un atelier Volvo agréé est recommandé. Il est absolument nécessaire de suivre les instructions fournies pour la manipulation du capteur laser.

Les deux autocollants ci-dessous concernent le capteur laser :

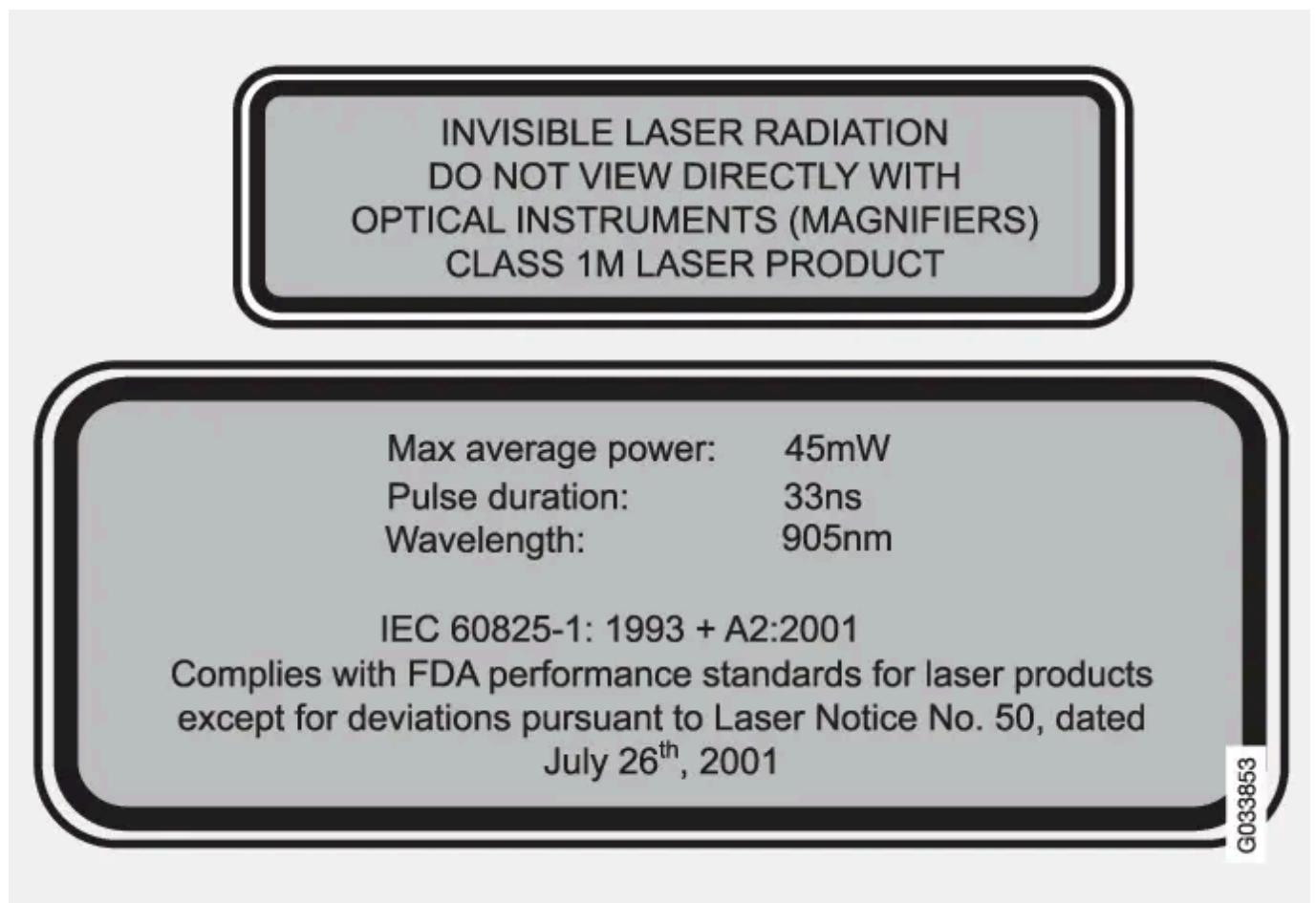

L'autocollant supérieur de l'illustration décrit la classification du faisceau laser :

- Rayonnement laser - Ne regardez pas le faisceau laser avec un instrument optique - Produit laser de classe 1M.

L'autocollant inférieur de l'illustration décrit les caractéristiques physiques du faisceau laser :

- IEC 60825-1:1993 + A2:2001. Répond aux normes FDA (Administration américain de l'alimentation) concernant les produits laser, à l'exception des divergences selon "Laser Notice No. 50" du 26 juillet 2001.

Caractéristiques de rayonnement du capteur laser

Cette version du manuel est valable au moment de son impression, mais cette validité ne peut être entièrement garantie pour l'avenir. Pour plus d'informations, consultez la première page, qui comporte un avertissement complet.

Le tableau suivant indique les propriétés physiques du capteur laser.

Énergie d'impulsion maximale	2,64 µJ
Puissance moyenne maximale	45 mW
Longueur d'impulsion	33 ns
Divergence (horizontale x verticale)	28° × 12°

 **Attention**

Si l'une des instructions citées ci-dessus n'est pas respectée, il existe un risque de dommage oculaire !

- Ne regardez jamais dans le capteur laser (lequel émet un faisceau laser invisible) à une distance inférieure ou égale à 100 mm, avec un dispositif grossissant de type loupe, microscope, objectif ou tout autre instrument optique.
- Tout test, réparation, dépose, réglage et/ou remplacement de pièces du capteur laser doit uniquement être effectué dans un garage qualifié - nous recommandons un garage Volvo agréé.
- Afin d'éviter toute exposition à des rayons dangereux, n'effectuez aucun réglage ni entretien autres que ceux spécifiés ici.
- Le réparateur se doit de respecter les instructions d'atelier spécifiques au capteur laser.
- Ne pas démonter le capteur laser (y compris déposer les optiques). Un capteur laser déposé correspond à un laser de classe 3B conformément à la norme IEC 60825-1. Le laser de classe 3B n'est pas inoffensif pour les yeux et constitue par conséquent un risque de dommages oculaires.
- Le contact du capteur laser doit être déconnecté avant la dépose du pare-brise.
- Le capteur laser doit être installé sur le pare-brise avant de brancher son contact.
- Le capteur laser émet un faisceau laser lorsque la télécommande est en [position de contacte II](#) même lorsque le moteur est à l'arrêt.

6.4.4. City Safety™

City Safety™ est une fonction qui aide le conducteur à éviter une collision dans les embouteillages par exemple, lorsque les changements dans la circulation en aval combinés à l'inattention peuvent entraîner un incident.

La fonction City Safety™ est active aux vitesses inférieures 50 km/h et aide le conducteur en freinant automatiquement la voiture en cas de risque de collision avec le véhicule qui précède si le conducteur ne réagit pas à temps avec un freinage et/ou une manœuvre d'évitement.

City Safety™ est activé dans les cas où le conducteur devrait déjà avoir commencé à freiner. Ainsi, cette fonction ne peut pas assister le conducteur dans toutes les situations.

City Safety™ est conçu pour être activé aussi tard que possible pour éviter toute intervention inutile.

City Safety™ ne doit pas servir à modifier le mode de conduite du conducteur. Si le conducteur ne se fie qu'au système et laisse City Safety™ freiner, une collision finira par se produire, tôt ou tard.

Le conducteur et les passagers ne remarquent le système City Safety™ qu'en cas de situation très proche d'une collision.

Cette version du manuel est valable au moment de son impression, mais cette validité ne peut être entièrement garantie pour l'avenir. Pour plus d'informations, consultez la première page, qui comporte un avertissement complet.

Si la voiture est aussi équipée du [Système d'anticipation de collision avec freinage automatique*](#), ces deux systèmes sont complémentaires.

 **Important**

L'entretien et le remplacement de composants de City Safety™ ne peuvent être effectués que par un atelier. Un atelier Volvo agréé est recommandé.

 **Attention**

Le système City Safety™ ne fonctionne pas dans toutes les situations de conduite, de circulation ni pour toutes les conditions météorologiques et l'état de la chaussée.

City Safety™ ne réagit pas aux véhicules qui roulent dans une autre direction que la vôtre, ni aux petits véhicules, ni aux motos ni aux êtres humains ou animaux.

City Safety™ peut éviter les collisions si la différence de vitesse est inférieure à 15 km/h. Si la différence de vitesse est supérieure, il ne pourra que réduire la vitesse de la collision. Pour obtenir la pleine puissance de freinage, le conducteur doit appuyer sur la pédale.

N'attendez jamais l'intervention de City Safety™. Le conducteur est toujours responsable du respect des distances et de la vitesse.

* Option/accessoire.

6.4.5. City Safety™ - fonctionnement

City Safety détecte la circulation devant la voiture grâce au capteur laser installé sur le bord supérieur du pare-brise. En cas de risque imminent de collision, City Safety freinera automatiquement la voiture. Le freinage peut être très brusque.

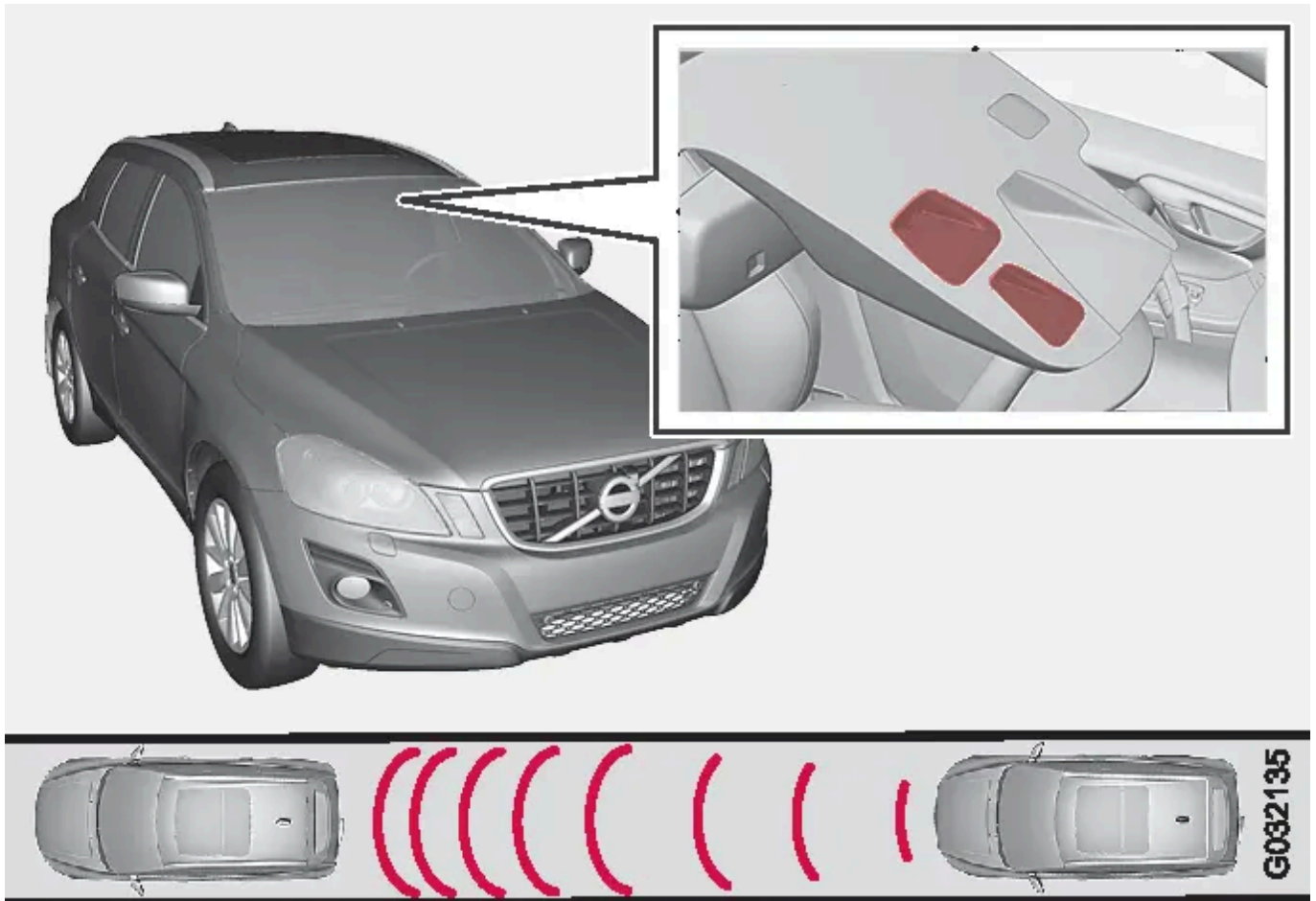

Fenêtre d'émission et de réception du capteur laser^[1].

Si la différence de vitesse est comprise entre 4 et 15 km/h par rapport à celle de la voiture qui précède, City Safety peut éviter complètement une collision.

City Safety active un freinage court et puissant et arrête la voiture normalement juste derrière le véhicule qui précède. Pour la majorité des conducteurs, cette situation est considérablement différente d'un style de conduite normal et peut être désagréable.

Si la différence de vitesse entre les véhicules est supérieure à 15 km/h, City Safety ne pourra pas éviter seul la collision. Pour obtenir une puissance de freinage totale, le conducteur devra appuyer sur la pédale de frein auquel cas il devient alors possible d'éviter une collision même avec une différence de vitesse supérieure à 15 km/h.

Lorsque la fonction est activée et freine, le combiné d'instruments affiche un message indiquant que la fonction est/a été active.



i Note

Les feux stop s'allument lorsque City Safety™ freine.

^[1] NOTE : l'illustration est simplifiée, les détails peuvent varier selon le modèle de la voiture.

6.4.6. City Safety™ - témoins et messages

Lorsque [City Safety™](#) freine automatiquement, un ou plusieurs témoins du combiné d'instruments peuvent s'allumer en association à l'apparition d'un message. Un message texte peut être supprimé par une courte pression sur le bouton OK du levier des clignotants.

Symbole	Message	Signification/Mesure
	Freinage automatique par City Safety	City Safety™ freine ou a effectué un freinage automatique.
	Capteurs de pare-brise bloqués Voir manuel	Le capteur laser est temporairement hors fonction, bloqué par un objet/élément quelconque. <ul style="list-style-type: none">Retirez l'objet qui bloque le capteur et/ou nettoyez le pare-brise. Au sujet des limites du capteur laser .
	City Safety Entretien requis	La fonction City Safety™ est hors service. <ul style="list-style-type: none">Contactez un atelier si le message reste affiché. Un atelier Volvo est recommandé.

6.5. Système d'alerte de vigilance

6.5.1. Système d'Alerte de Vigilance *

Le système d'Alerte de Vigilance du conducteur (Driver Alert System) est prévu pour assister le conducteur lorsque sa concentration sur la conduite se dégrade ou lorsqu'il quitte sa voie involontairement.

Le système d'Alerte de Vigilance du conducteur (Driver Alert System) comporte diverses fonctions qui peuvent être activées simultanément ou séparément :

- [Driver Alert Control - DAC](#).
- [Avertisseur de sortie de voie - LDW](#).

Une fonction activée est mise en veille et intervient automatiquement lorsque la vitesse dépasse 65 km/h.

La fonction est de nouveau désactivée lorsque la vitesse passe sous 60 km/h.

Ces deux fonctions utilisent une caméra qui ne fonctionne que si la chaussée est pourvue de marquage au sol de chaque côté.

Attention

Le Système d'Alerte de Vigilance du conducteur ne fonctionne pas dans toutes les situations. Il est uniquement destiné à servir d'assistance complémentaire.

Le conducteur est toujours responsable de la sécurité lorsqu'il conduit son véhicule.

* Option/accessoire.

Cette version du manuel est valable au moment de son impression, mais cette validité ne peut être entièrement garantie pour l'avenir. Pour plus d'informations, consultez la première page, qui comporte un avertissement complet.

6.5.2. Driver Alert Control - DAC*

La fonction DAC est prévue pour attirer l'attention du conducteur lorsqu'il commence à perdre sa concentration sur la conduite et à zigzaguer, lorsqu'il est distrait ou qu'il s'endort par exemple.

Le rôle du DAC est de détecter une dégradation lente de la concentration et son utilisation principale est prévue pour les autoroutes. Cette fonction n'est pas prévue pour la circulation en milieu urbain.

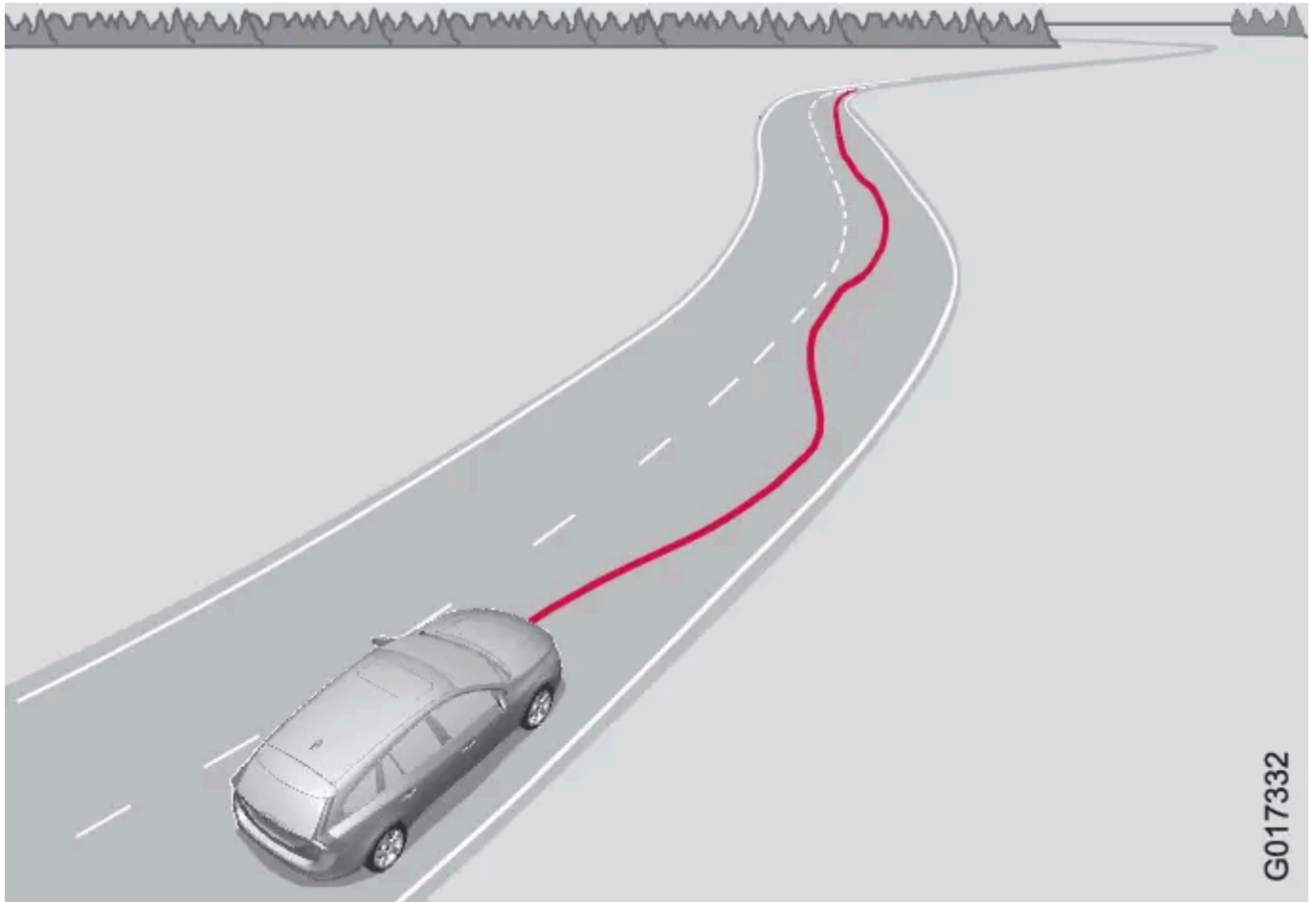

Une caméra détecte le marquage au sol et compare son tracé aux mouvements du volant. Le conducteur est averti lorsque le véhicule ne suit pas la chaussée de façon régulière.

Dans certains cas, le comportement de conduite n'est pas affecté malgré la fatigue. Dans ce cas, le conducteur peut ne pas être averti. Il est donc toujours important de s'arrêter et de faire une pause lorsque la fatigue se fait sentir, que le DAC ait émis un avertissement ou non.

Note

Cette fonction ne doit pas être utilisée pour allonger une période de conduite. Prévoyez toujours des pauses régulières et assurez-vous d'être bien reposé.

Limite

Dans certains cas, le système peut émettre un avertissement sans que la concentration ne soit en cause. Par exemple :

- en cas fort vent latéral
- en cas d'ornières sur la chaussée.

Note

Le capteur de la caméra a certaines [limites](#).

* Option/accessoire.

6.5.3. Driver Alert Control (DAC)* - utilisation

Les réglages s'effectuent depuis l'écran de la console centrale avec le système de menus.

Marche/Arrêt

La fonction Driver Alert peut être mise en mode veille par le biais du système de menu [MY CAR](#) :

- Case cochée = fonction activée.
- Case décochée = fonction désactivée.

Fonctionnement

La fonction Driver Alert est activée lorsque la vitesse est supérieure à 65 km/h et elle reste active tant que la vitesse reste supérieure à 60 km/h.



Si le véhicule commence à zigzaguer, le conducteur est averti par un signal sonore et un message **Driver Alert Pause conseillée**. Le témoin ci-contre apparaît en même temps sur le combiné d'instruments. L'avertissement est répété après un instant si le comportement de conduite ne s'est pas amélioré.

Le témoin d'avertissement peut être éteint :

- Appuyez sur le bouton OK du levier gauche au volant.

Attention

Un avertissement doit être pris très au sérieux puisqu'un conducteur somnolent n'est souvent pas conscient de son état. En cas d'avertissement ou si vous vous sentez fatigué, arrêtez-vous en toute sécurité dès que possible et reposez-vous. Des études ont montré qu'il est aussi dangereux de conduire fatigué que sous l'emprise de l'alcool.

* Option/accessoire.

Cette version du manuel est valable au moment de son impression, mais cette validité ne peut être entièrement garantie pour l'avenir. Pour plus d'informations, consultez la première page, qui comporte un avertissement complet.

6.5.4. Avertisseur de sortie de voie (LDW)*

Le rôle de l'Assistant de sortie de voie (Lane Departure Warning) est d'aider le conducteur sur l'autoroute (ou sur des routes de même type) à réduire le risque de quitter la voie dans laquelle se trouve la voiture.

Principe de LDW

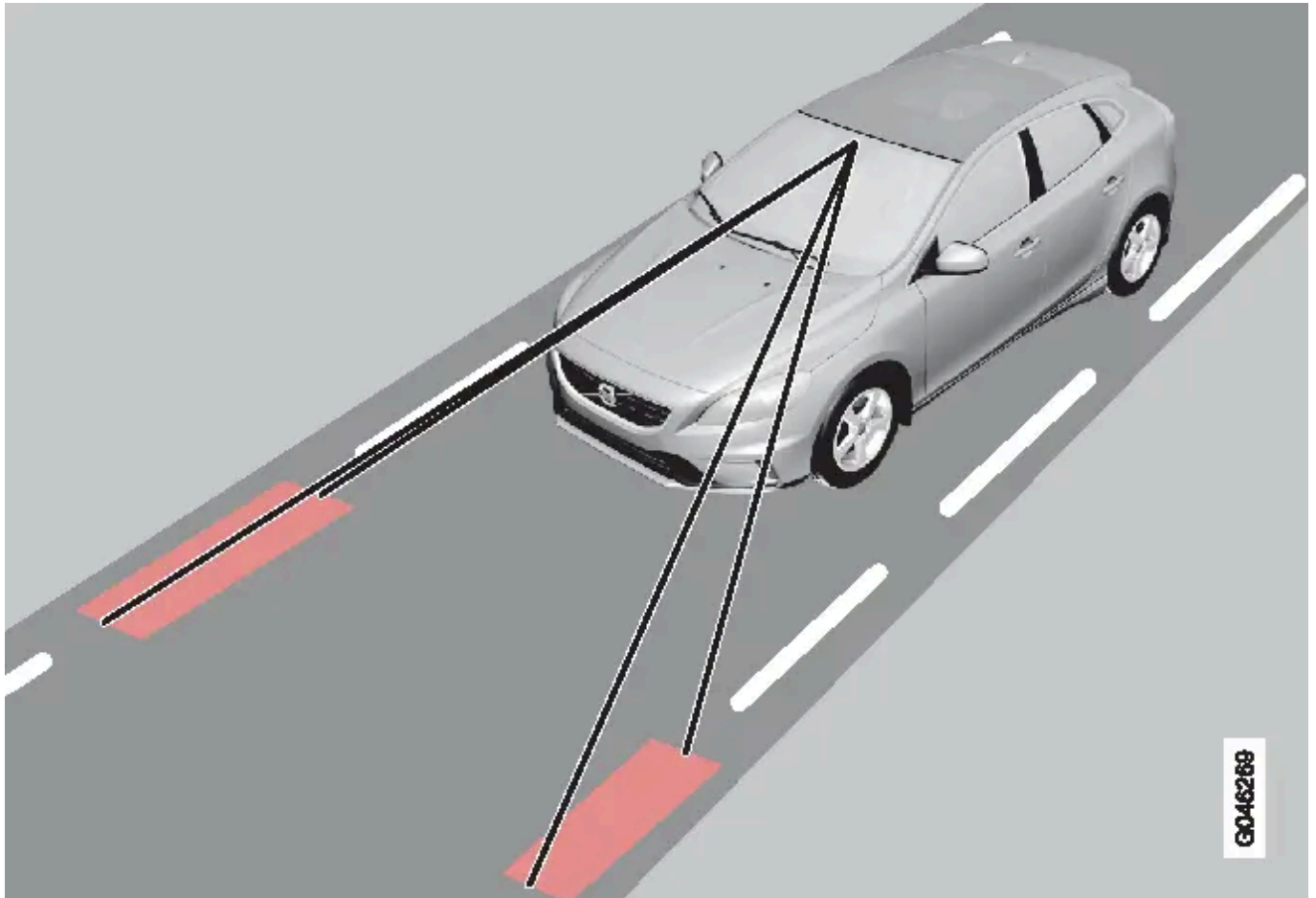

(l'illustration est simplifiée et ne correspond pas au modèle)

Une caméra lit le marquage au sol indiquant les limites de la chaussée/de la voie de circulation.

Si le véhicule franchit l'un des marquages au sol, le conducteur est averti par un signal sonore.

Note

Le conducteur n'est averti qu'une seule fois à chaque fois que les roues dépassent une ligne. Aucun avertissement n'est donc émis lorsque la ligne se trouve entre les roues.

Attention

La fonction d'assistance de sortie de voie n'est qu'un système d'assistance au conducteur et ne fonctionne pas dans toutes les situations de conduite, de circulation ni pour toutes les conditions météorologiques et de la chaussée.



Le conducteur est toujours responsable de la sécurité lorsqu'il conduit son véhicule et du respect de la loi et du code de la route.

* Option/accessoire.

6.5.5. Driver Alert Control (DAC)* - témoins et messages

Le [DAC](#) peut, en fonction des situations, afficher des témoins et des messages sur le combiné d'instruments ou sur la console centrale.

En voici quelques exemples :

Témoin ^[1]	Message	Signification
	Driver Alert Pause conseillée	Le véhicule zigzague, le conducteur est averti par un signal sonore et un message.
	Capteurs de pare-brise bloqués Voir manuel	Le capteur de la caméra est provisoirement hors service. Apparaît lorsqu'il y a de la neige, de la glace ou de la saleté sur le pare-brise par exemple. <ul style="list-style-type: none">Nettoyez la surface devant le capteur de la caméra sur le pare-brise. Au sujet des limites du capteur de caméra.
	Système Driver Alert Entretien requis	Le système est hors service. <ul style="list-style-type: none">Contactez un atelier si le message reste affiché. Un atelier Volvo est recommandé.

* Option/accessoire.

^[1] Les symboles sont schématisés et peuvent varier selon le marché et le modèle de voiture.

6.6. Régulateur de vitesse

6.6.1. Radar

Le radar sert à détecter les voitures ou les gros véhicules qui roulent dans la même direction sur la même file.

Le radar est utilisé pour les fonctions suivantes :

- Contrôle de la distance*

Cette version du manuel est valable au moment de son impression, mais cette validité ne peut être entièrement garantie pour l'avenir. Pour plus d'informations, consultez la première page, qui comporte un avertissement complet.

- Régulateur adaptatif de vitesse et de distance*
- L'avertisseur de collision avec freinage automatique et détection de cyclistes et de piétons*

 **Important**

En cas de dommage visible de la calandre de la voiture ou en cas de présomption de dommage sur le radar :

- Contactez un atelier. Un atelier Volvo agréé est recommandé.

La fonction peut ne pas se déclencher ou partiellement - ou présenter des dysfonctions - si la calandre, le radar ou sa console est endommagé(e) ou détaché(e).

Une modification du radar peut rendre son utilisation illégale.

* Option/accessoire.

6.6.2. Limiteur de vitesse - désactivation temporaire et mode veille

Un limiteur de vitesse (Speed Limiter) peut être considéré comme un régulateur de vitesse inversé. Le conducteur régule la vitesse avec la pédale d'accélérateur mais le limiteur de vitesse empêche celle-ci de dépasser la valeur sélectionnée/réglée.

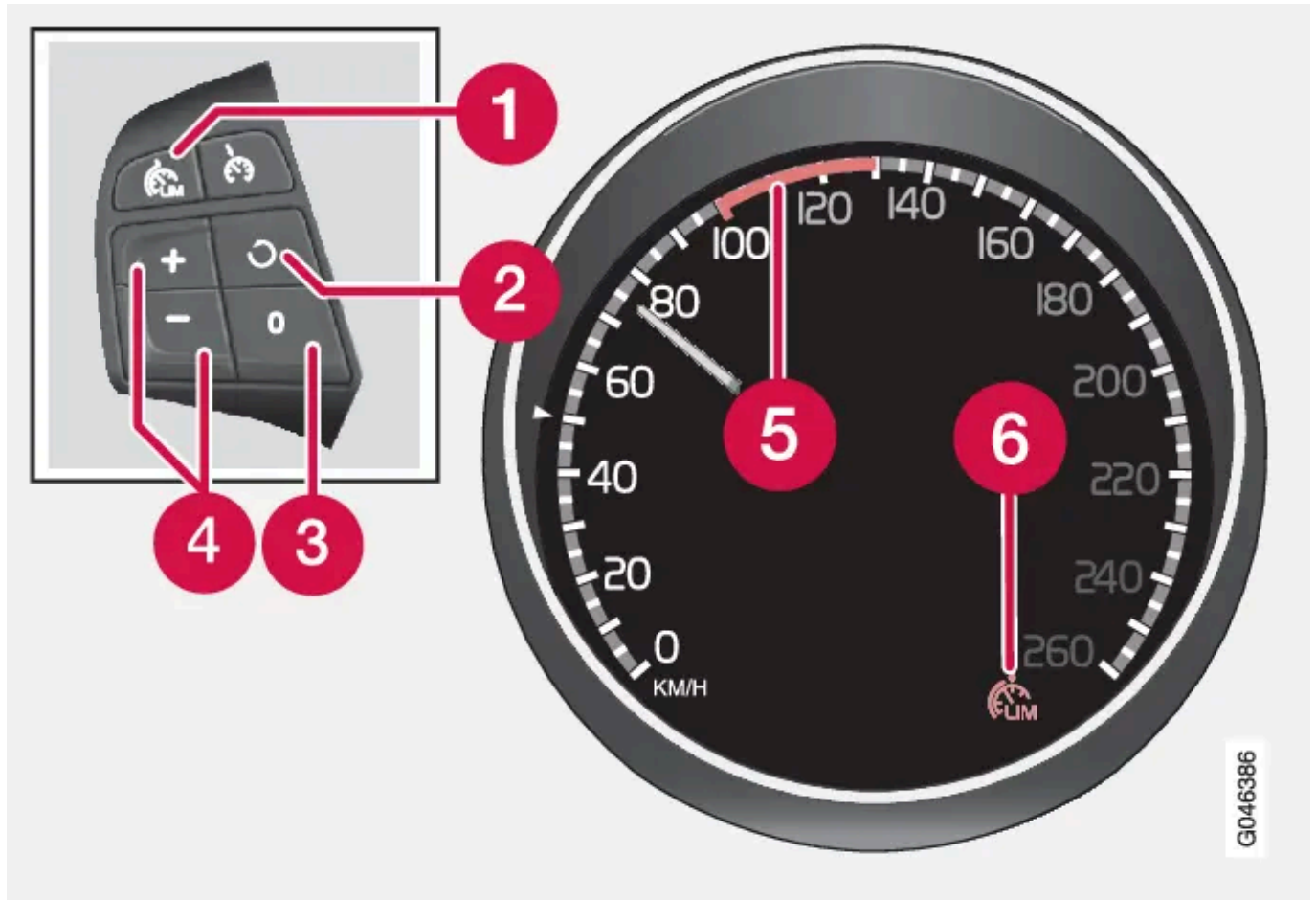

Commandes au volant et combiné d'instruments.

- ❶ Limiteur de vitesse - Marche/Arrêt.
- ❷ Le mode veille cesse et la vitesse mémorisée est reprise.
- ❸ Mode veille.
- ❹ Activer et régler la vitesse maximale.
- ❺ Vitesse sélectionnée.
- ❻ Limiteur de vitesse activé.

Désactivation temporaire - mode veille

Pour désactiver temporairement le limiteur de vitesse et passer en mode veille :

1. Appuyez sur **0**.
 - > Le repère (5) sur le combiné d'instruments passe du VERT au BLANC et le conducteur peut temporairement dépasser la vitesse maximale réglée.
Le limiteur de vitesse peut être réactivé avec une pression sur . Le repère (5) passe alors de BLANC À VERT et la vitesse de la voiture est de nouveau limitée.

Désactivation temporaire avec la pédale d'accélérateur

Le limiteur de vitesse peut aussi être mis en mode veille avec la pédale d'accélérateur pour pouvoir rapidement sortir d'une situation en accélérant :

1. Enfoncez complètement la pédale d'accélérateur.
 - > Le combiné d'instruments affiche la vitesse maximale mémorisée avec un repère (5) coloré et le conducteur peut dépasser temporairement la vitesse réglée. Pendant ce temps, le repère (5) du combiné d'instruments passe de VERT à BLANC.
Le limiteur de vitesse est automatiquement réactivé après avoir relâché la pédale d'accélérateur et la vitesse de la voiture est réduite sous la vitesse maximale sélectionnée/mémorisée. Le repère (5) à l'écran passe de BLANC à VERT et la vitesse maximale de la voiture est à nouveau limitée.

6.6.3. Limiteur de vitesse - modifier la vitesse

Un limiteur de vitesse (Speed Limiter) peut être considéré comme un régulateur de vitesse inversé. Le conducteur régule la vitesse avec la pédale d'accélérateur mais le limiteur de vitesse empêche celle-ci de dépasser la valeur sélectionnée/réglée.

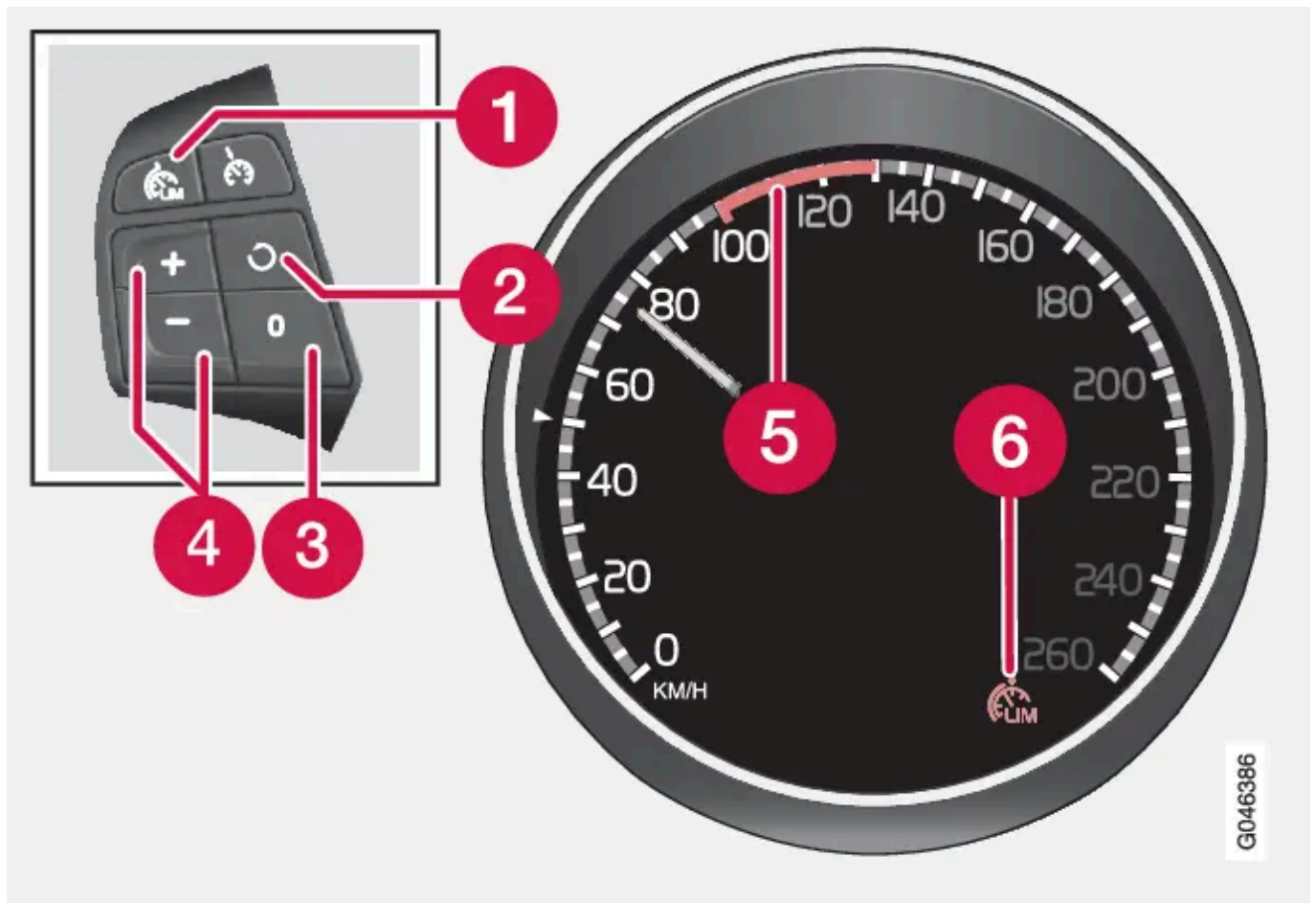

Commandes au volant et combiné d'instruments.

- ❶ Limiteur de vitesse - Marche/Arrêt.
- ❷ Le mode veille cesse et la vitesse mémorisée est reprise.
- ❸ Mode veille.
- ❹ Activer et régler la vitesse maximale.
- ❺ Vitesse sélectionnée.
- ❻ Limiteur de vitesse activé.

Modifier la vitesse mémorisée

La vitesse maxi mémorisée peut être modifiée par des pressions, courtes ou longues, sur le bouton au volant **+** ou **-**.

Pour ajuster de +/- 5 km/h :

- Chaque pression courte modifie la vitesse de +/- 5 km/h.

Pour ajuster de +/- 1 km/h :

- Maintenez le bouton enfoncé et relâchez-le lorsque la vitesse maxi souhaitée est atteinte.

La dernière pression est mémorisée.

Cette version du manuel est valable au moment de son impression, mais cette validité ne peut être entièrement garantie pour l'avenir. Pour plus d'informations, consultez la première page, qui comporte un avertissement complet.

6.6.4. Régulateur de vitesse* - régler la vitesse

Le régulateur de vitesse (CC – Cruise Control) permet au conducteur de maintenir une vitesse régulière. Vous pouvez activer, régler et modifier la vitesse mémorisée.

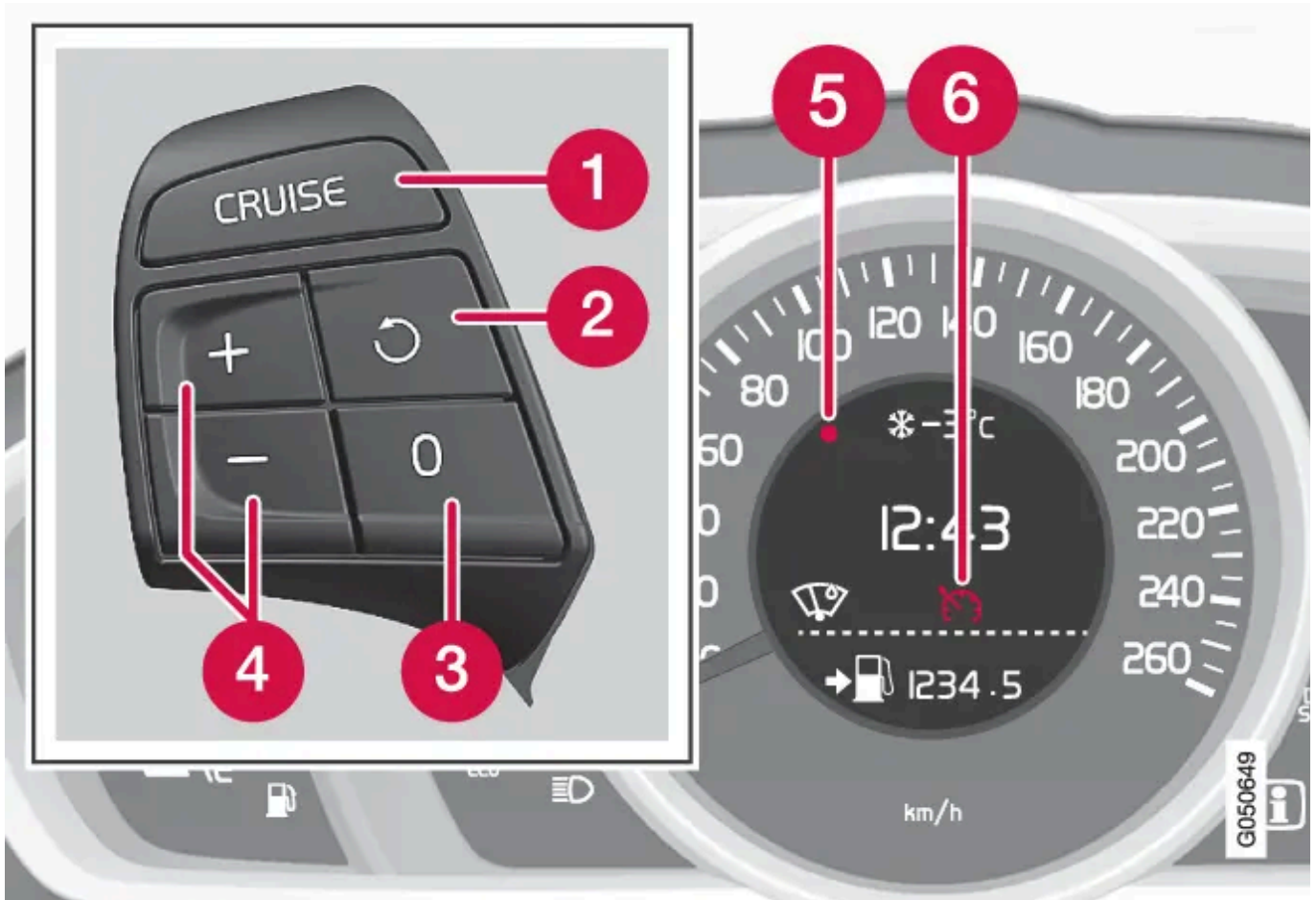

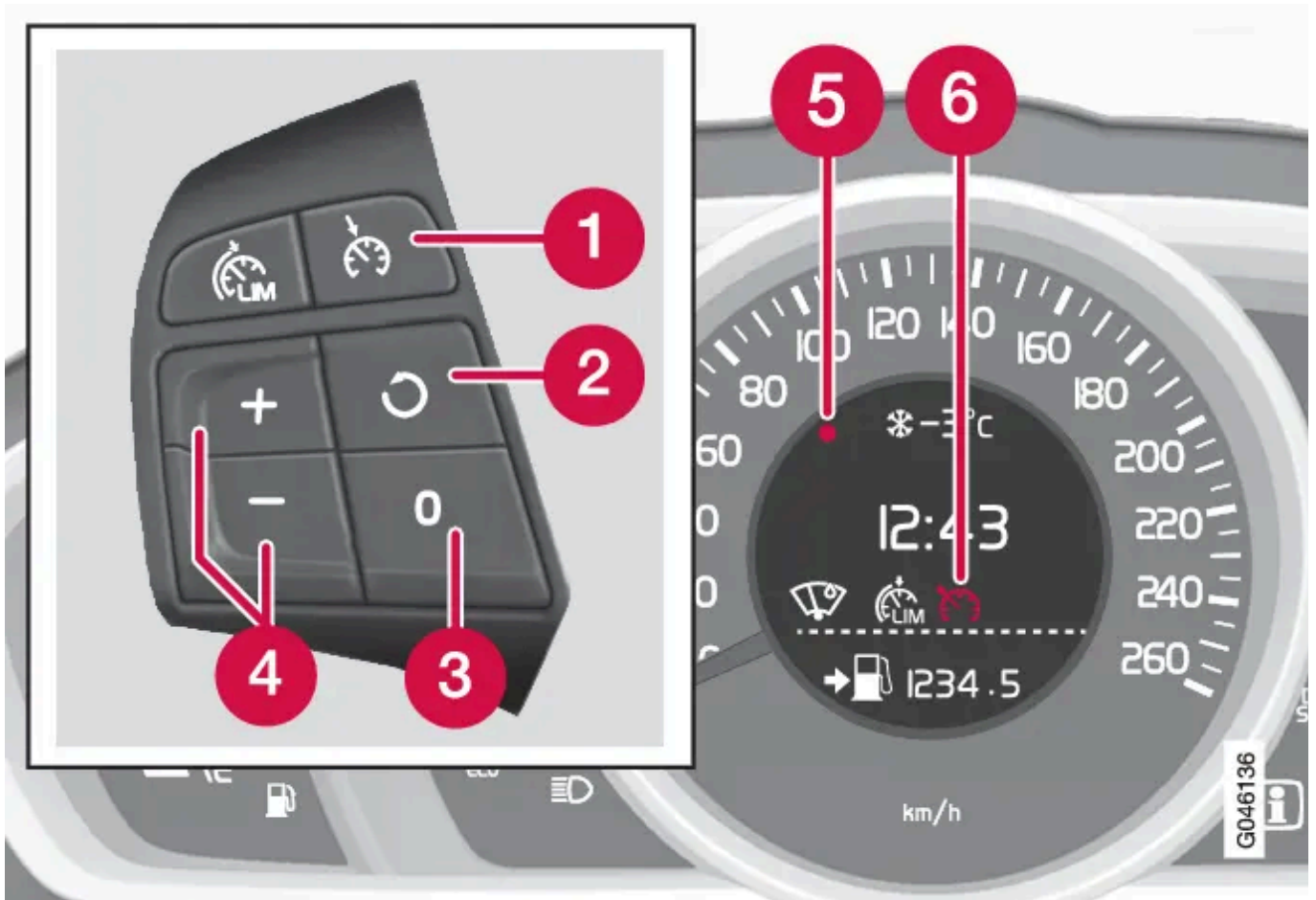

- 1 Régulateur de vitesse - Marche/Arrêt.
- 2 Le mode veille cesse et la vitesse mémorisée est reprise.
- 3 Mode veille
- 4 Activer et régler la vitesse.
- 5 Vitesse sélectionnée (GRIS = mode veille).
- 6 Régulateur de vitesse activé - Témoin BLANC (GRIS = mode veille).



Activer et régler la sensibilité

Pour démarrer le Régulateur de vitesse :

- Appuyez sur la commande au volant CRUISE (**sans** limiteur de vitesse) ou  (**avec** limiteur de vitesse).

> Le témoin (6) du régulateur de vitesse s'allume sur le combiné d'instruments. Le régulateur de vitesse est en mode veille.

Pour activer le régulateur de vitesse :

- À la vitesse souhaitée, appuyez sur le bouton au volant  ou .

- > La vitesse actuelle est mémorisée et le repère (5) s'allume sur le combiné d'instruments face à la vitesse sélectionnée et le symbole (6) passe de GRIS à BLANC et la vitesse reprend la dernière valeur mémorisée.

 **Note**

Le régulateur de vitesse ne peut pas être activé si la vitesse est inférieure à 30 km/h.

Modifier la vitesse mémorisée

La vitesse mémorisée peut être modifiée par des pressions, courtes ou longues, sur le bouton au volant  ou .

Pour ajuster de +/- 5 km/h :

- Chaque pression courte modifie la vitesse de +/- 5 km/h.

Pour ajuster de +/- 1 km/h :

- Maintenez le bouton enfoncé et relâchez-le lorsque la vitesse souhaitée est atteinte.

La dernière pression est mémorisée.

Si la vitesse est augmentée avec la pédale d'accélérateur avant d'appuyer sur le bouton , la vitesse réelle de la voiture lors de la pression sur le bouton est enregistrée.

Une augmentation temporaire de la vitesse avec la pédale d'accélérateur, par exemple lors d'un dépassement, n'influence pas le réglage du régulateur de vitesse. La voiture reviendra à la vitesse précédemment définie lorsque la pédale d'accélérateur est relâchée.

 **Note**

Si l'un des boutons du régulateur de vitesse est maintenu enfoncé pendant plusieurs minutes, le régulateur de vitesse sera bloqué et désactivé. Pour réactiver le régulateur de vitesse, il faudra arrêter la voiture et redémarrer le moteur.

* Option/accessoire.

^[1] Un réparateur agréé Volvo dispose des informations concernant les réglementations en vigueur sur chaque marché.

6.6.5. Limiteur de vitesse

Un limiteur de vitesse (Speed Limiter) peut être considéré comme un régulateur de vitesse inversé. Le conducteur régule la vitesse avec la pédale d'accélérateur mais le limiteur de vitesse empêche celle-ci de dépasser la valeur sélectionnée/réglée.

Vue d'ensemble

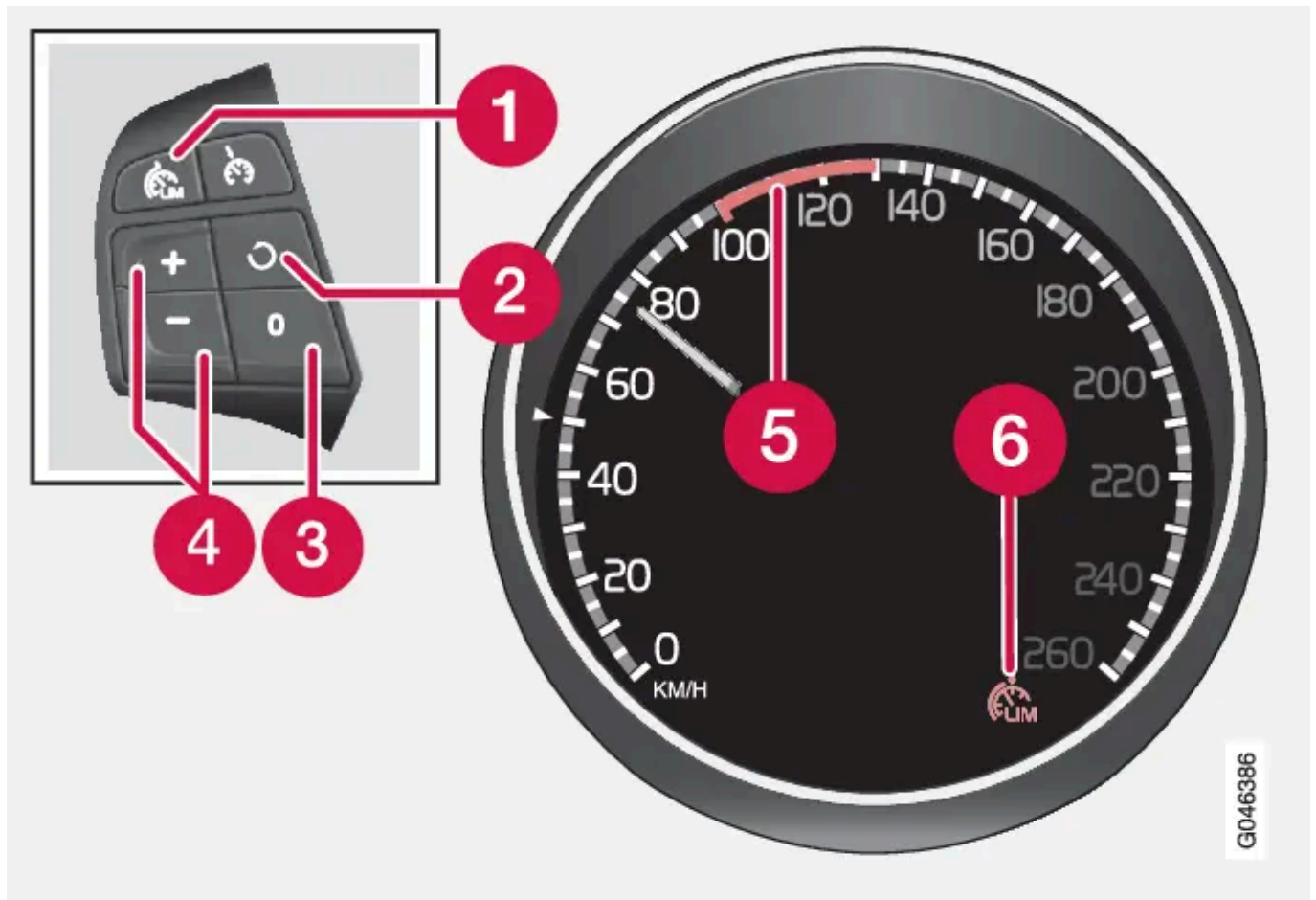

Commandes au volant et combiné d'instruments.

- ❶ Limiteur de vitesse - Marche/Arrêt.
- ❷ Le mode veille cesse et la vitesse mémorisée est reprise.
- ❸ Mode veille.
- ❹ Activer et régler la vitesse maximale.
- ❺ Vitesse sélectionnée.
- ❻ Limiteur de vitesse activé.

6.6.6. Limiteur de vitesse - alarme dépassement de la vitesse



Un limiteur de vitesse (Speed Limiter) peut être considéré comme un régulateur de vitesse inversé. Le conducteur règle la vitesse avec la pédale d'accélérateur mais le limiteur de vitesse empêche celle-ci de dépasser la valeur sélectionnée/réglée.

En pente, la puissance du frein moteur du limiteur de vitesse peut ne pas suffire et la vitesse maximale sélectionnée risque d'être dépassée. Le conducteur en est informé par un signal acoustique.

Le signal est actif jusqu'à ce que le conducteur réduise la vitesse avec le frein sous la vitesse maximale choisie.

Cette version du manuel est valable au moment de son impression, mais cette validité ne peut être entièrement garantie pour l'avenir. Pour plus d'informations, consultez la première page, qui comporte un avertissement complet.

Note

L'alarme est activée après 5 secondes si la vitesse est dépassée d'au moins 3 km/h à condition qu'aucun des boutons  et  n'a été pressé durant les dernières trente secondes.

6.6.7. Régulateur de vitesse* - désactiver

Le régulateur de vitesse (CC – Cruise Control) permet au conducteur de maintenir une vitesse régulière.

Voici comment le désactiver.

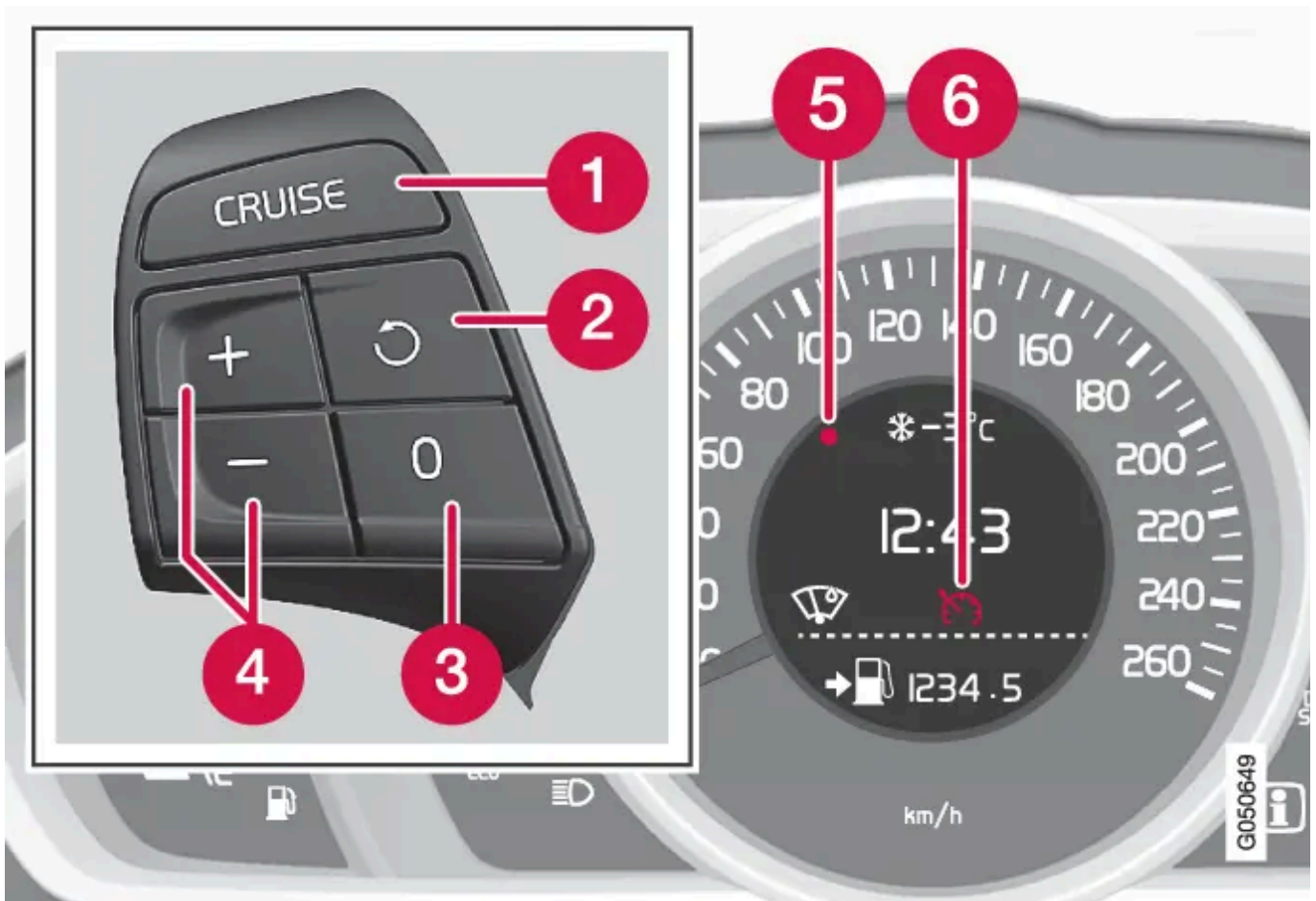

Clavier au volant et combiné d'instruments dans une voiture **sans** limiteur de vitesse^[1].

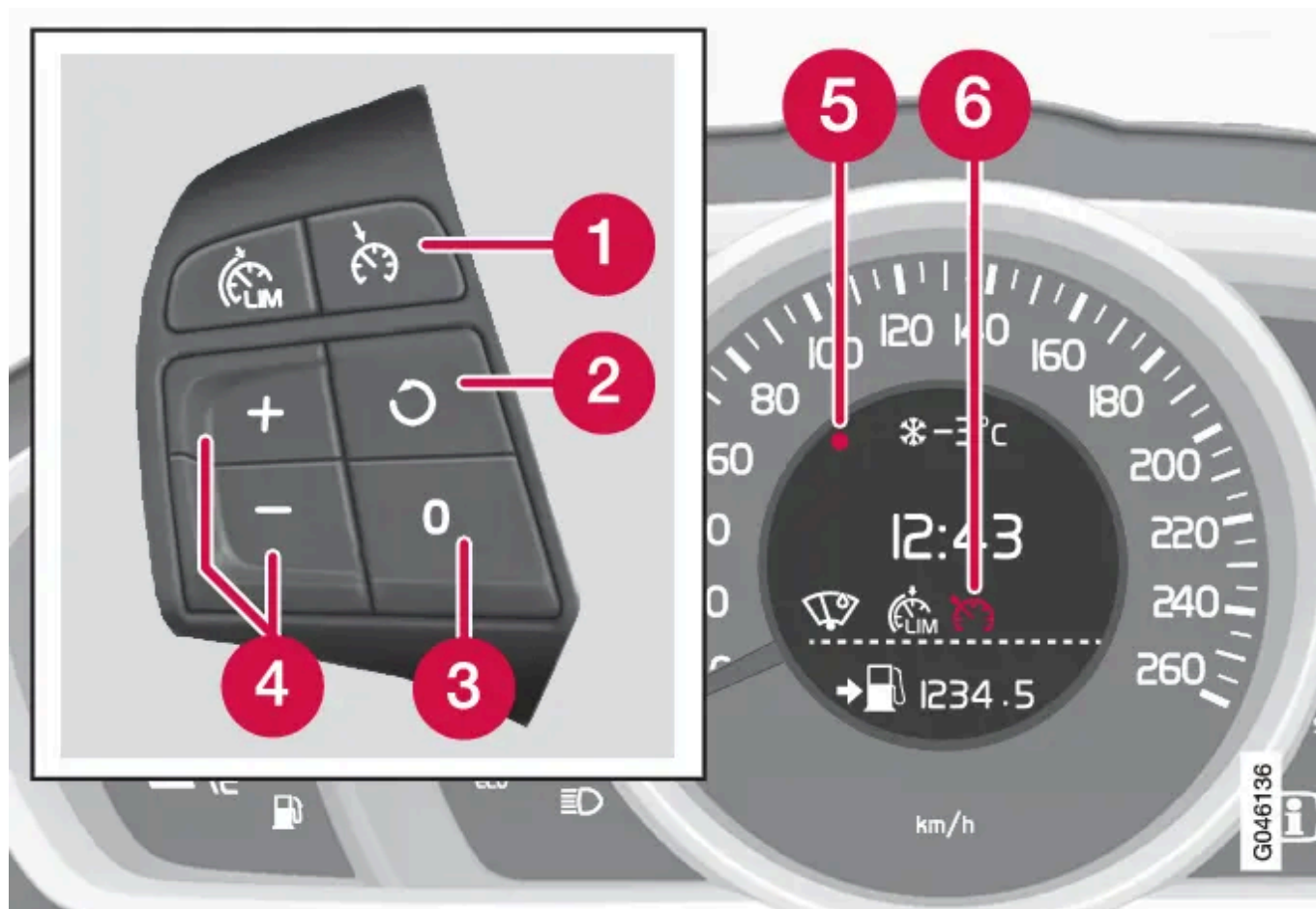

Clavier au volant et combiné d'instruments dans une voiture **avec** limiteur de vitesse^[1].

- ❶ Régulateur de vitesse - Marche/Arrêt.
- ❷ Le mode veille cesse et la vitesse mémorisée est reprise.
- ❸ Mode veille
- ❹ Activer et régler la vitesse.
- ❺ Vitesse sélectionnée (GRIS = mode veille).
- ❻ Régulateur de vitesse activé - Témoin BLANC (GRIS = mode veille).

Le régulateur de vitesse est désactivé avec la commande au volant (1) ou en coupant le moteur. La vitesse programmée/mémorisée est supprimée de la mémoire et ne peut pas être récupérée avec le bouton .

* Option/accessoire.

^[1] Un réparateur agréé Volvo dispose des informations concernant les réglementations en vigueur sur chaque marché.

6.6.8. Radar - limites

Un [radar](#) présente certaines limites, notamment en raison de son champ de vision limité.

Cette version du manuel est valable au moment de son impression, mais cette validité ne peut être entièrement garantie pour l'avenir. Pour plus d'informations, consultez la première page, qui comporte un avertissement complet.

La capacité du régulateur adaptatif de vitesse à détecter les véhicules qui précèdent est considérablement réduite si :

- la vitesse du véhicule qui précède diffère trop de celle de votre voiture
- le radar est bloqué, par exemple, en cas de forte averse de pluie ou si de la neige fondue ou d'autres matériaux se sont accumulés devant le radar.

 **Note**

Maintenez la surface devant le radar propre. Référez-vous au sous-chapitre "[Entretien](#)".

Champ de vision

Le champ de vision du radar est limité. Dans certaines situations, le véhicule peut être détecté trop tard voire pas du tout.

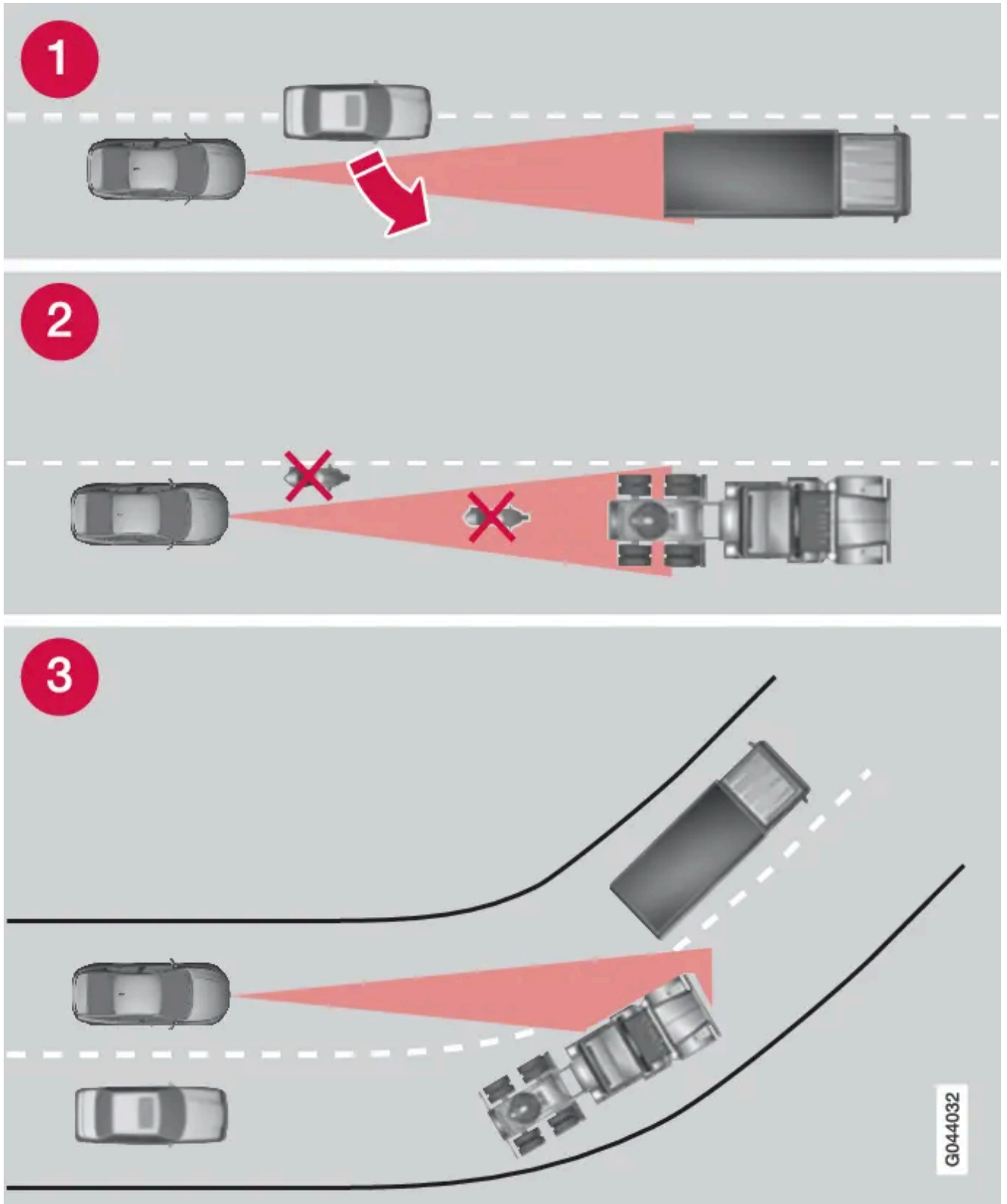

Champ de vision de l'ACC

- 1 Parfois, le radar détectera tardivement un véhicule proche, un véhicule qui se place entre vous et le véhicule qui se trouvait devant vous, par exemple.
- 2 Les petits véhicules, comme les motos, ou les véhicules qui ne circulent pas au centre du couloir de circulation risquent de ne pas être détectés.
- 3 Dans les virages, le radar peut détecter un autre véhicule ou perdre le véhicule détecté.

Cette version du manuel est valable au moment de son impression, mais cette validité ne peut être entièrement garantie pour l'avenir. Pour plus d'informations, consultez la première page, qui comporte un avertissement complet.

 **Attention**

Le conducteur doit toujours rester concentré sur la circulation et intervenir si le régulateur adaptatif de vitesse ne maintient ni une vitesse ni une distance appropriées.

Le régulateur adaptatif de vitesse et de distance ACC ne peut pas traiter toutes les conditions de circulation, climatiques ni l'état de la route.

Lire toutes les sections concernant le régulateur adaptatif de vitesse dans le manuel de conduite et d'entretien afin d'en connaître ses limites ; le conducteur devant en être informé avant de l'utiliser.

Le conducteur est toujours responsable du respect des distances et de la vitesse, même pendant l'utilisation du régulateur adaptatif de vitesse.

 **Attention**

Aucun accessoire ou objet (feux supplémentaires par exemple) ne doit être monté devant la calandre.

 **Attention**

Le régulateur adaptatif de vitesse et de distance ACC n'est pas un système qui permet d'éviter les collisions. Le conducteur se doit d'intervenir si le système ne détecte pas un véhicule qui précède.

Le régulateur adaptatif de vitesse et de distance n'agit (ne freine) pas pour les êtres humains ni pour les animaux ni pour les petits véhicules, les bicyclettes et les motos. Ni pour les véhicules ou objets circulant en sens inverse, lents ou à l'arrêt.

N'utilisez pas le régulateur adaptatif de vitesse et de distance ACC dans la circulation urbaine ou dense, les carrefours, sur chaussée glissante ou recouverte d'eau ou de neige, en cas d'averse forte (pluie ou neige), de mauvaise visibilité, dans les virages ou les voies d'accélération et de décélération.

6.6.9. Limiteur de vitesse - désactivation

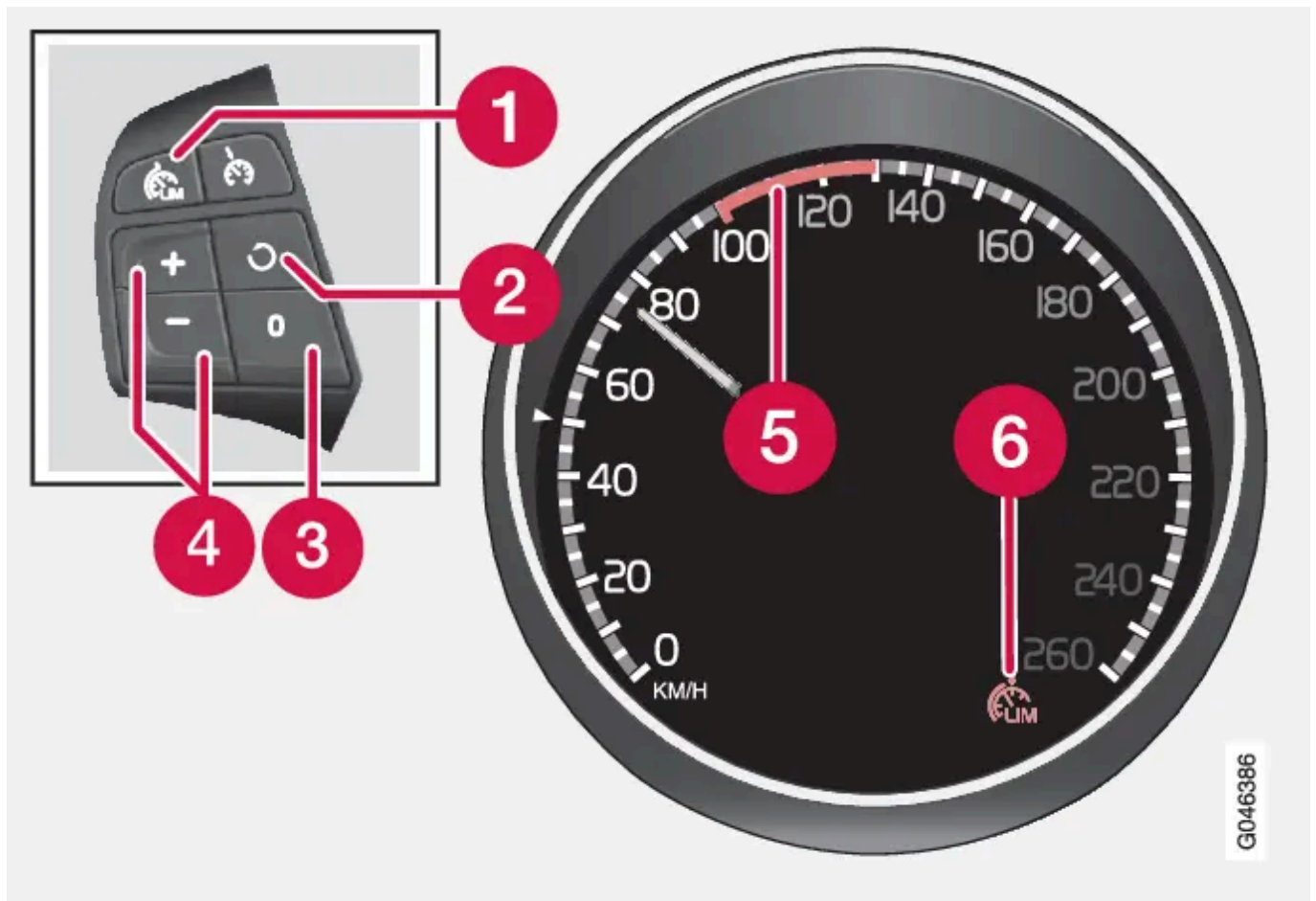

Un limiteur de vitesse (Speed Limiter) peut être considéré comme un régulateur de vitesse inversé. Le conducteur régule la vitesse avec la pédale d'accélérateur mais le limiteur de vitesse empêche celle-ci de dépasser la valeur sélectionnée/réglée.



Commandes au volant et combiné d'instruments.

- ❶ Limiteur de vitesse - Marche/Arrêt.
- ❷ Le mode veille cesse et la vitesse mémorisée est reprise.
- ❸ Mode veille.
- ❹ Activer et régler la vitesse maximale.
- ❺ Vitesse sélectionnée.
- ❻ Limiteur de vitesse activé.

Pour désactiver le limiteur de vitesse :

1. Appuyez sur la commande au volant .
- > Le témoin du limiteur de vitesse (6) et le repère indiquant la vitesse réglée (5) sur le combiné d'instruments s'éteignent. La vitesse sélectionnée/mémorisée est donc supprimée et ne peut pas être reprise avec le bouton . Le conducteur peut alors réguler la vitesse avec la pédale d'accélérateur sans limitation.

6.6.10. Régulateur adaptatif de vitesse* - reprendre la vitesse réglée

Le régulateur de vitesse (CC – Cruise Control) permet au conducteur de maintenir une vitesse régulière. Après une [désactivation temporaire et la mise en mode veille](#), vous pouvez reprendre la vitesse réglée.

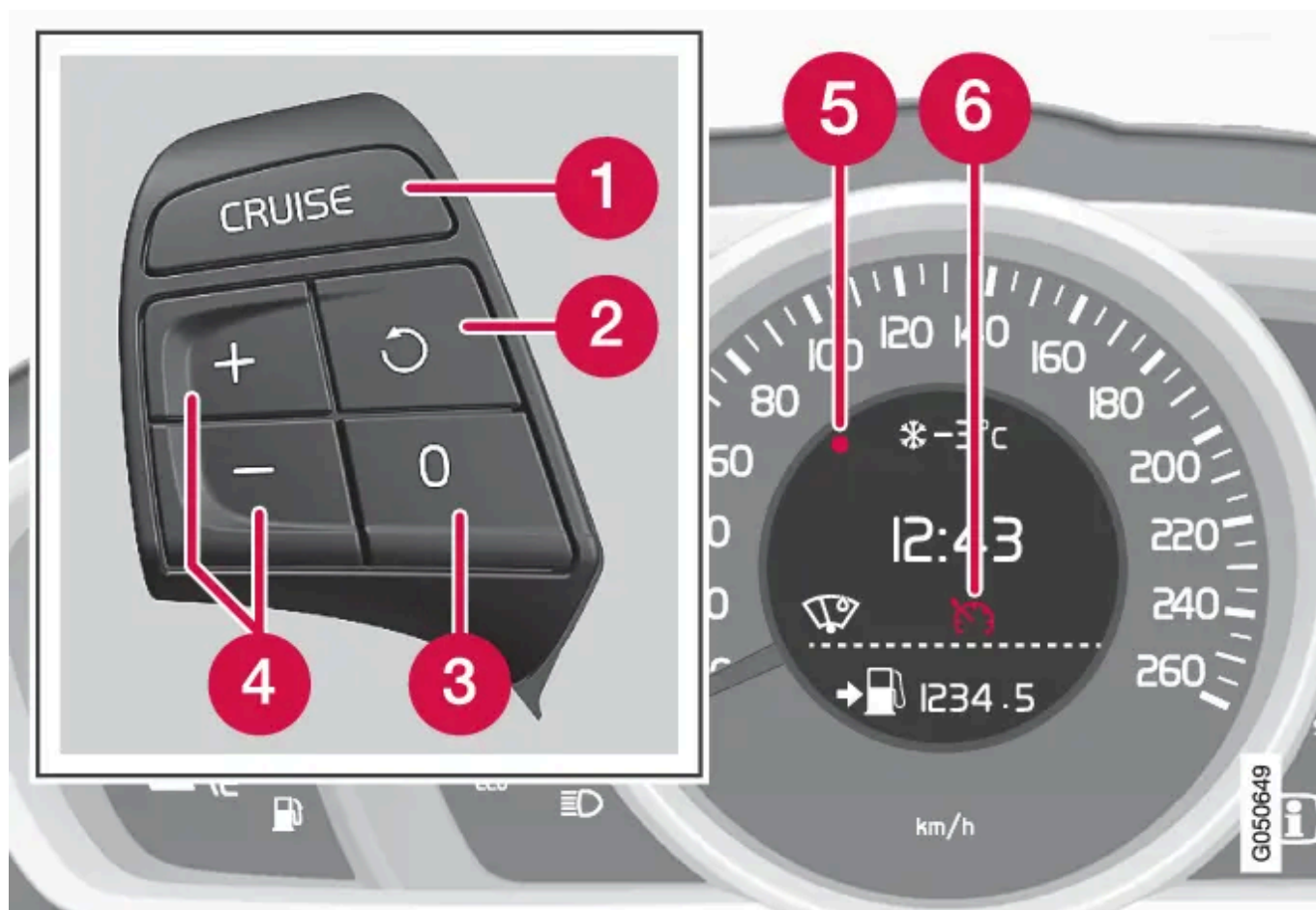

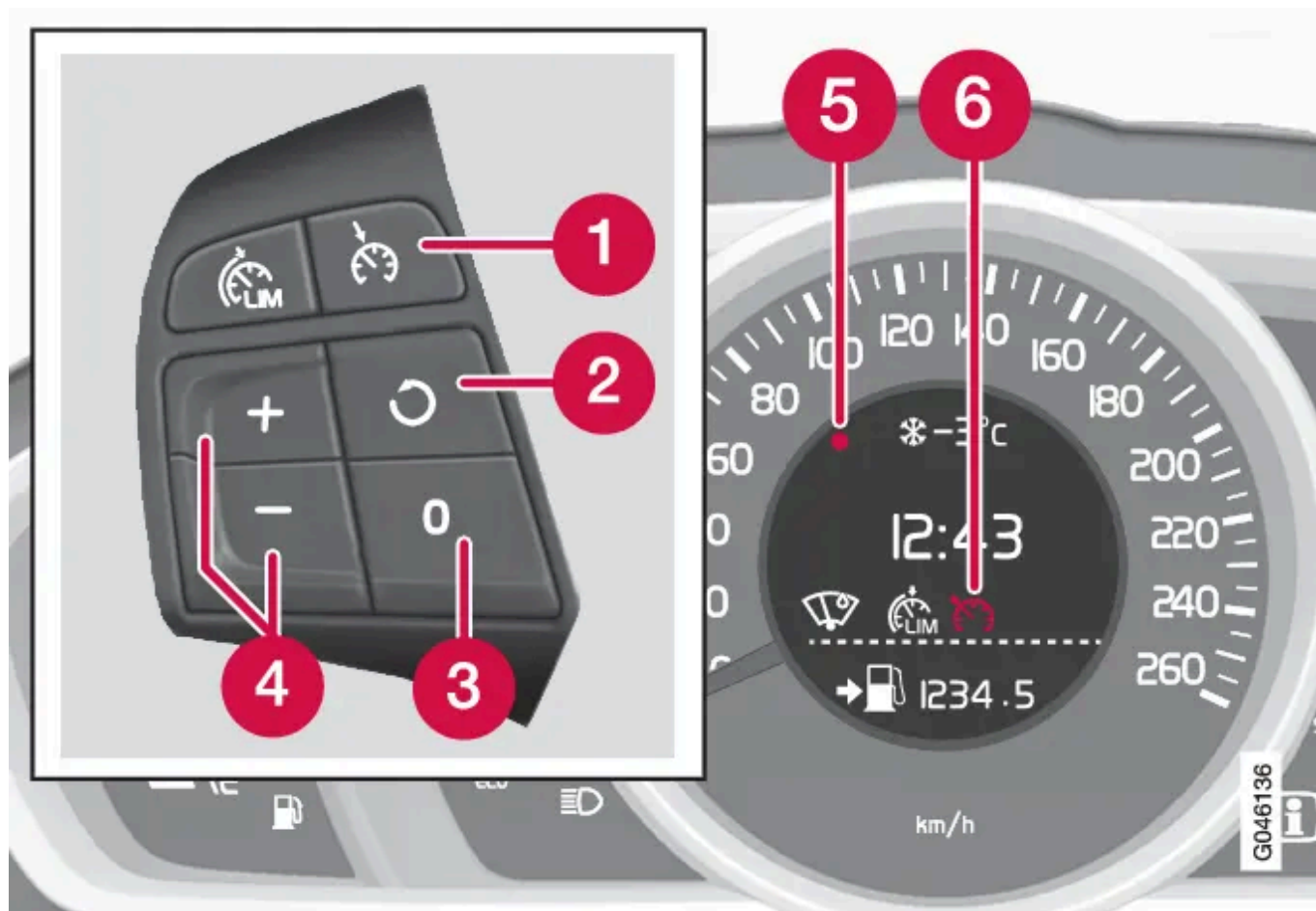

- ➊ Régulateur de vitesse - Marche/Arrêt.
- ➋ Le mode veille cesse et la vitesse mémorisée est reprise.
- ➌ Mode veille
- ➍ Activer et régler la vitesse.
- ➎ Vitesse sélectionnée (GRIS = mode veille).
- ➏ Régulateur de vitesse activé - Témoin BLANC (GRIS = mode veille).

Pour réactiver le régulateur de vitesse à partir du mode veille :

- Appuyez sur la commande au volant .

> Le repère (5) et le témoin (6) sur le combiné d'instruments passent de BLANC à GRIS et la vitesse reprend la dernière valeur mémorisée.

 **Note**

Une forte augmentation de la vitesse peut avoir lieu après avoir repris la vitesse réglée avec le bouton .

* Option/accessoire.

[1] Un réparateur agréé Volvo dispose des informations concernant les réglementations en vigueur sur chaque marché.

6.6.11. Régulateur de vitesse* désactivation temporaire et mode veille

Le régulateur de vitesse (CC – Cruise Control) permet au conducteur de maintenir une vitesse régulière. La fonction peut être temporairement désactivée et mise en mode veille.

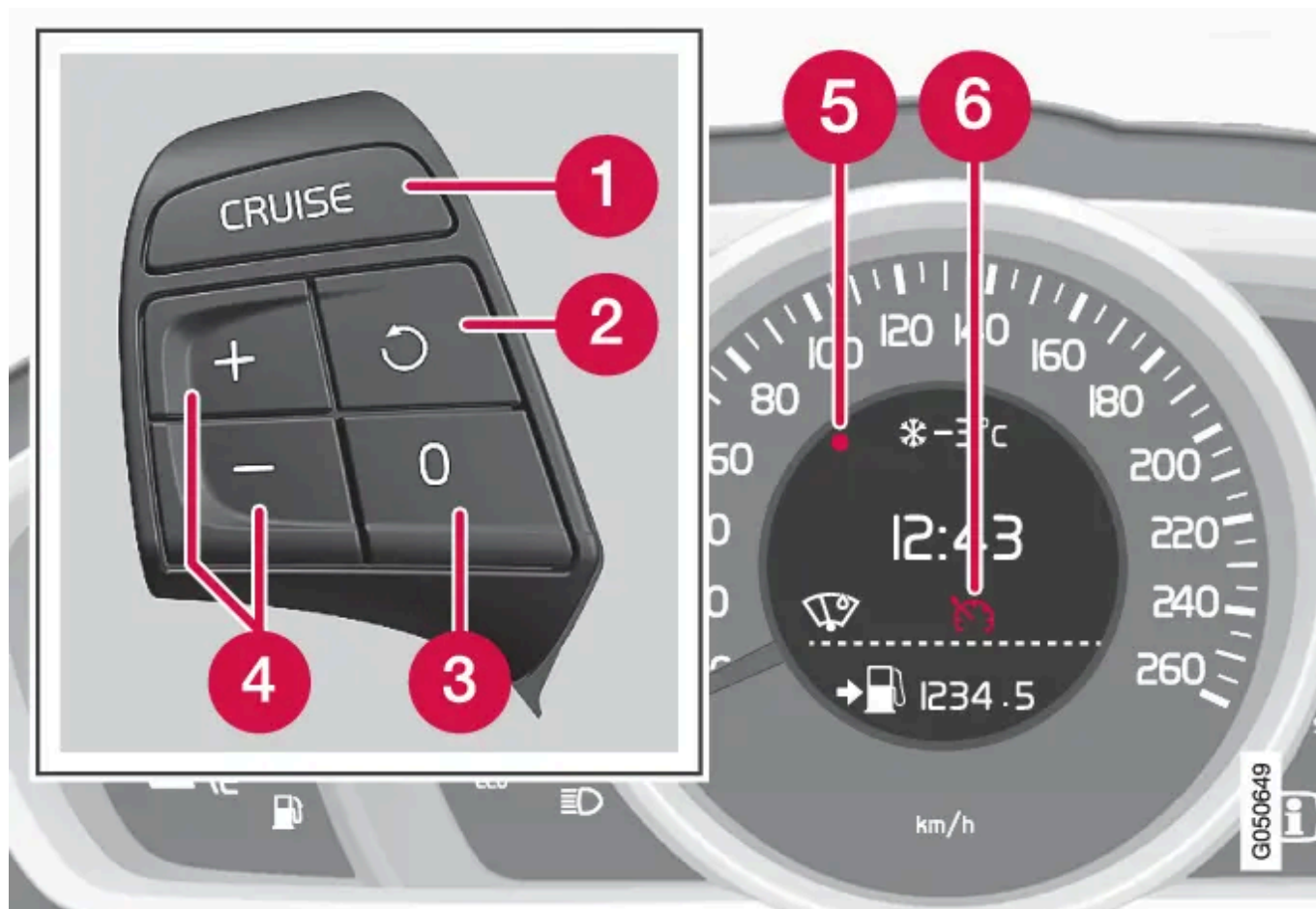

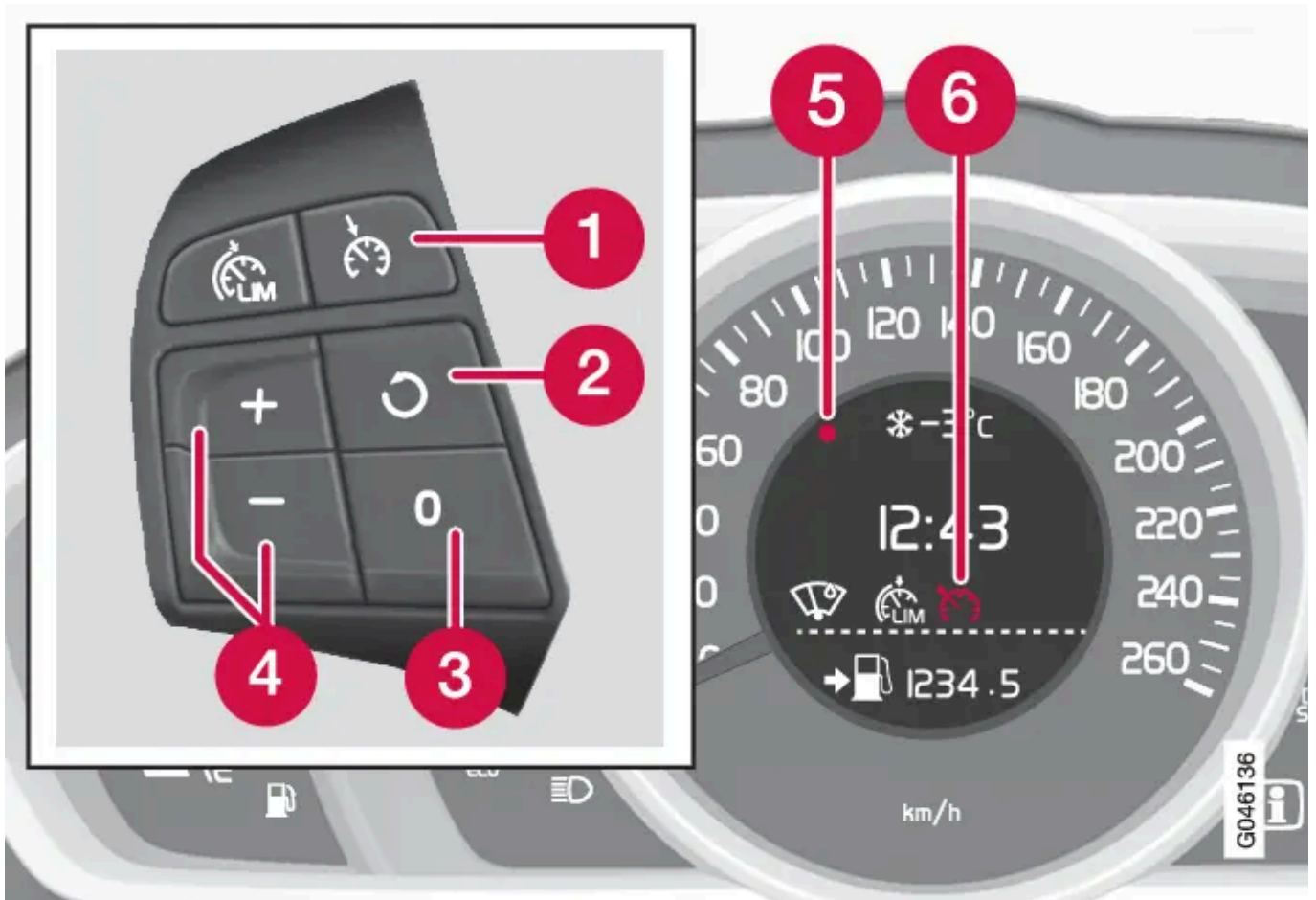

- ❶ Régulateur de vitesse - Marche/Arrêt.
- ❷ Le mode veille cesse et la vitesse mémorisée est reprise.
- ❸ Mode veille
- ❹ Activer et régler la vitesse.
- ❺ Vitesse sélectionnée (GRIS = mode veille).
- ❻ Régulateur de vitesse activé - Témoin BLANC (GRIS = mode veille).

Désactivation temporaire - mode veille

Pour désactiver provisoirement le régulateur de vitesse et le mettre en mode veille :

- Appuyez sur la commande au volant **0**.

> Le repère (5) et le témoin (6) sur le combiné d'instruments passent de BLANC à GRIS. Le régulateur de vitesse est provisoirement désactivé.

Mode veille en raison d'une intervention du conducteur

Le régulateur de vitesse est temporairement désactivé et mis automatiquement en mode veille si :

- le frein de route est utilisé
- le sélecteur de vitesses est mis en position **N**

- le conducteur maintient une vitesse supérieure à celle programmée plus de 1 minute.

Le conducteur doit alors lui-même réguler la vitesse.

Une augmentation temporaire de la vitesse avec la pédale d'accélérateur, par exemple lors d'un dépassement, n'influence pas le réglage. La voiture reviendra à la valeur précédemment définie lorsque la pédale d'accélérateur est relâchée.

Mode veille automatique

Le régulateur de vitesse est temporairement désactivé est mis en mode veille si :

- à la perte d'adhérence des roues
- au régime moteur, trop élevé/bas
- à la vitesse qui baisse sous environ 30 km/h.

Le conducteur doit alors lui-même réguler la vitesse.

* Option/accessoire.

^[1] Un réparateur agréé Volvo dispose des informations concernant les réglementations en vigueur sur chaque marché.

6.6.12. Régulateur de vitesse *

Le régulateur de vitesse (CC – Cruise Control) aide le conducteur à maintenir une vitesse régulière ce qui permet une conduite plus détendue sur les autoroutes et les longues routes nationales droites avec une circulation fluide.

Vue d'ensemble

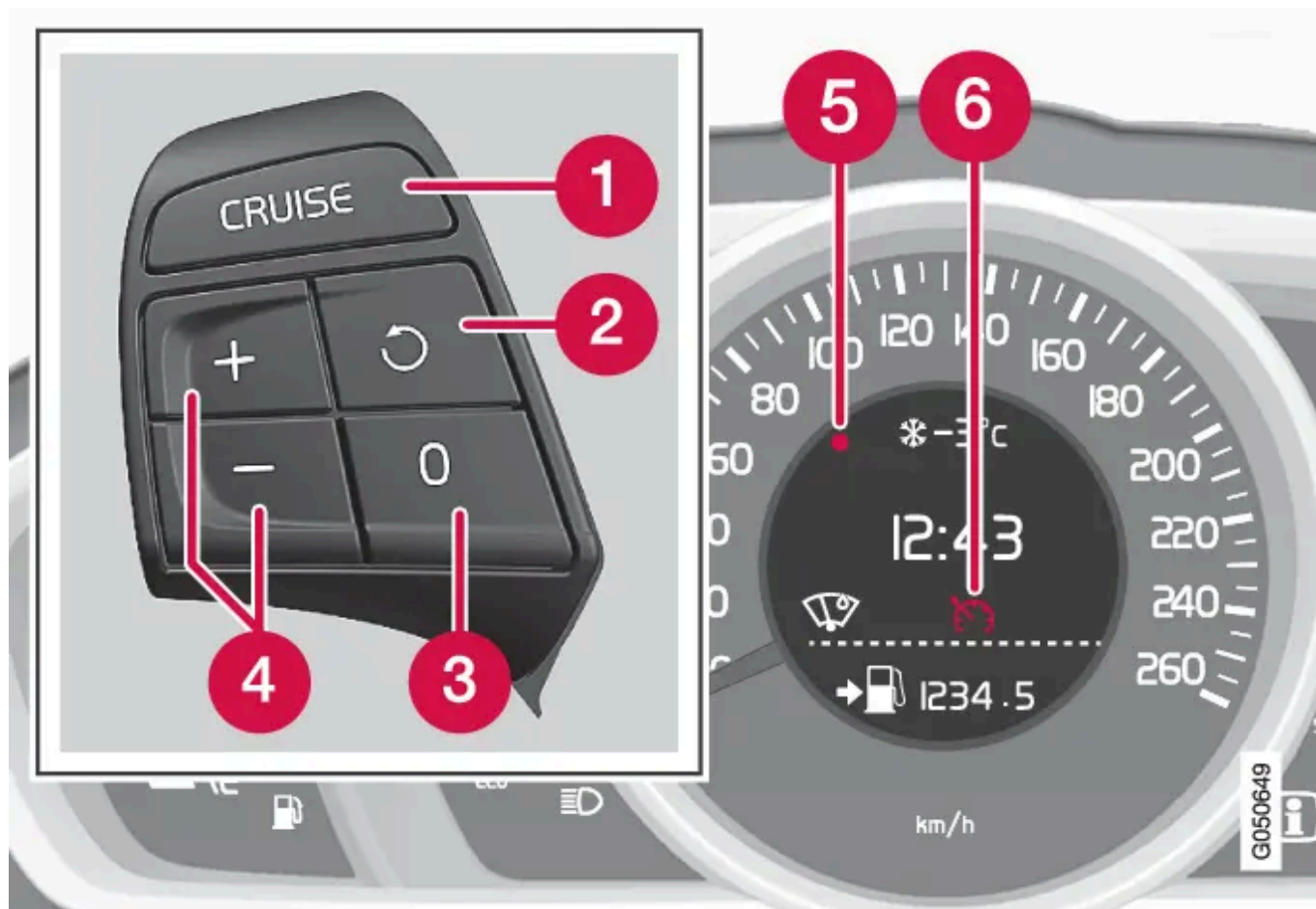

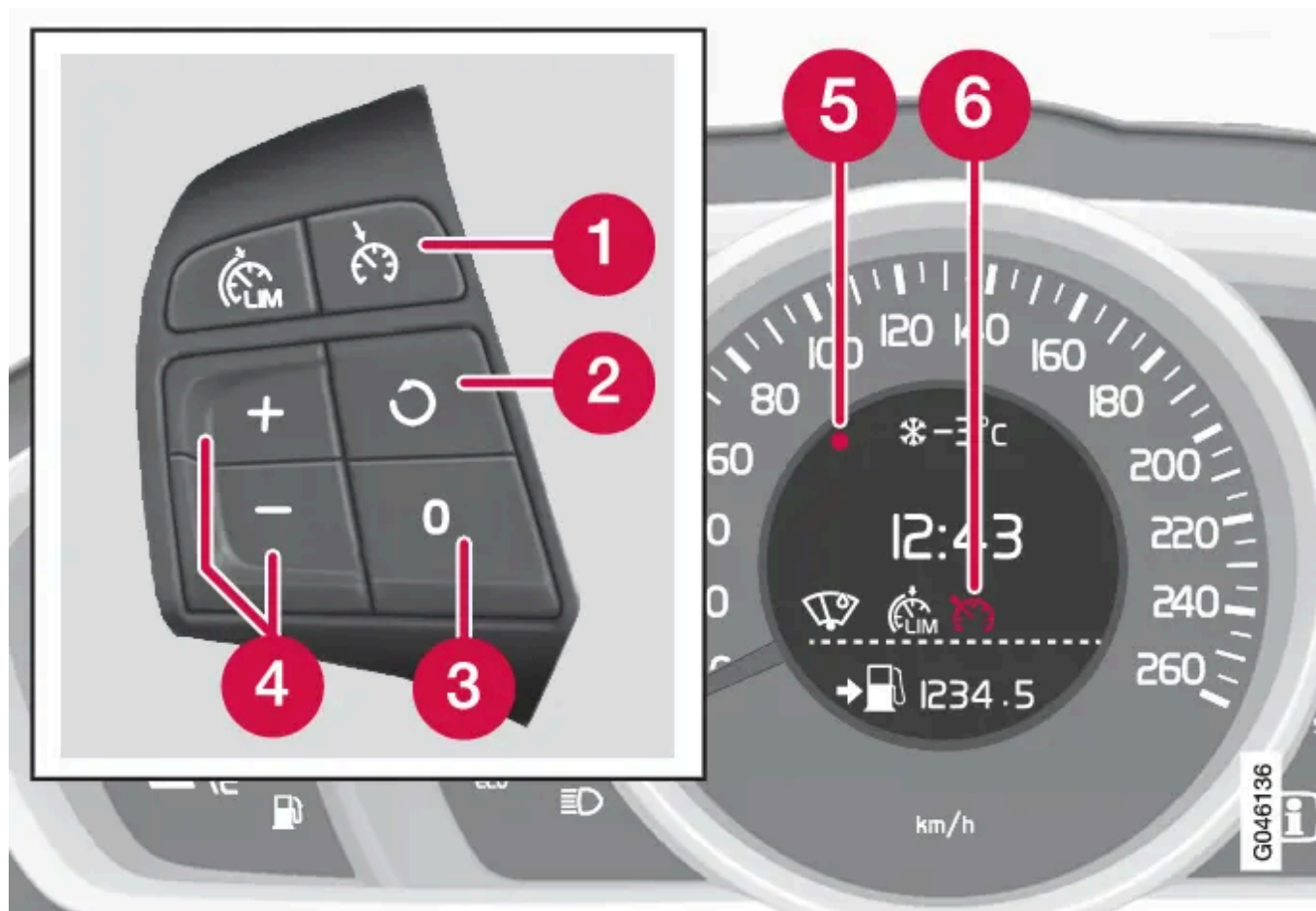

- ❶ Régulateur de vitesse - Marche/Arrêt.
- ❷ Le mode veille cesse et la vitesse mémorisée est reprise.
- ❸ Mode veille
- ❹ Activer et régler la vitesse.
- ❺ Vitesse sélectionnée (GRIS = mode veille).
- ❻ Régulateur de vitesse activé - Témoin BLANC (GRIS = mode veille).

 **Attention**

Le conducteur doit toujours rester concentré sur la circulation et intervenir si le régulateur de vitesse ne maintient ni une vitesse ni une distance appropriées.

Le conducteur est toujours responsable de la sécurité lorsqu'il conduit son véhicule.

* Option/accessoire.

^[1] Un réparateur agréé Volvo dispose des informations concernant les réglementations en vigueur sur chaque marché.

6.6.13. Limiteur de vitesse - mise en route

Un limiteur de vitesse (Speed Limiter) peut être considéré comme un régulateur de vitesse inversé. Le conducteur régule la vitesse avec la pédale d'accélérateur mais le limiteur de vitesse empêche celle-ci de dépasser la valeur sélectionnée/réglée.

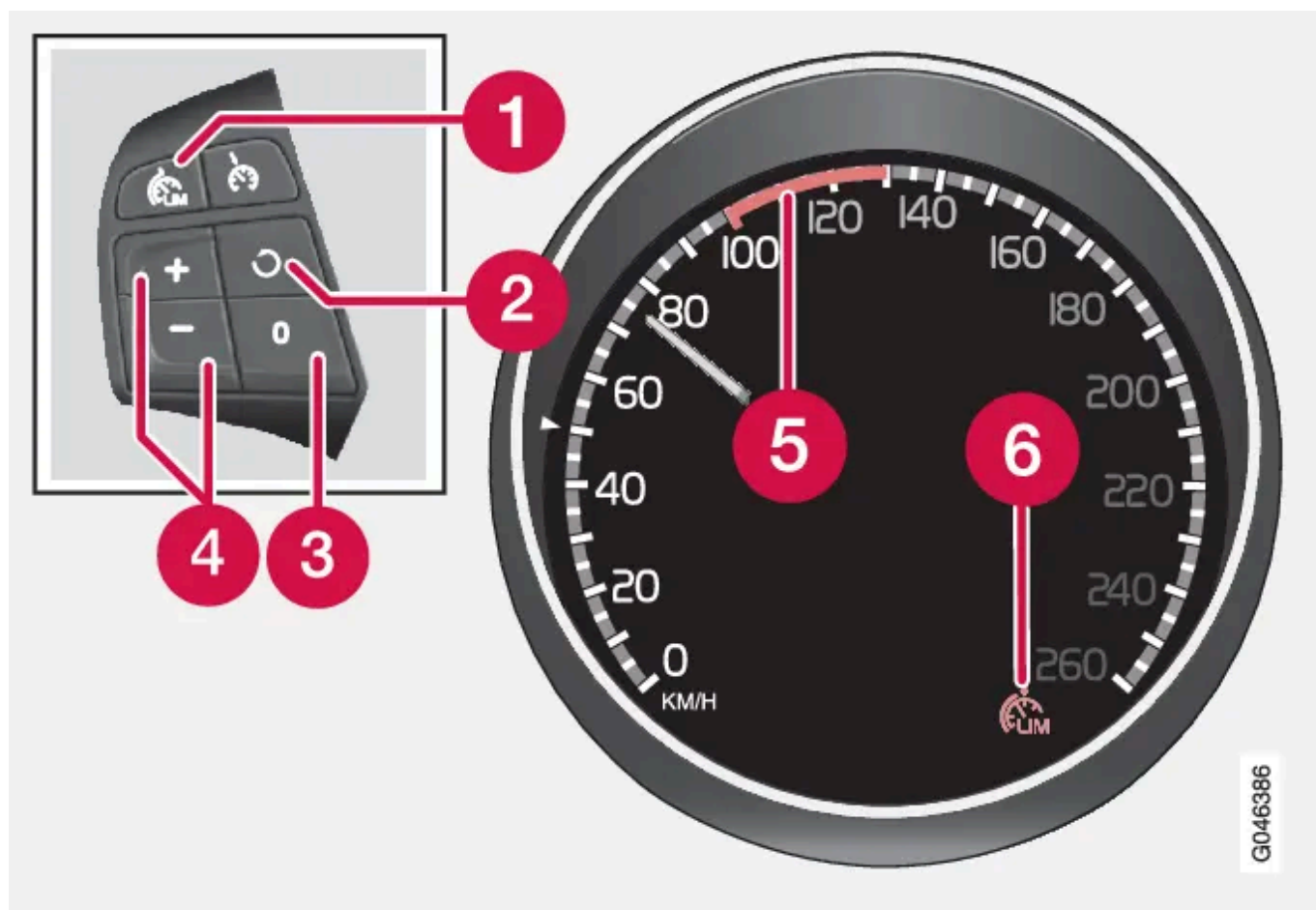

Commandes au volant et combiné d'instruments.



- ❶ Limiteur de vitesse - Marche/Arrêt.
- ❷ Le mode veille cesse et la vitesse mémorisée est reprise.
- ❸ Mode veille.
- ❹ Activer et régler la vitesse maximale.
- ❺ Vitesse sélectionnée.
- ❻ Limiteur de vitesse activé.

Mettre en service et activer



Lorsque le limiteur de vitesse est actif, le combiné d'instruments affiche le témoin (6) ainsi qu'un repère (5) face à la vitesse maximale réglée.

Il est possible de sélectionner et de mémoriser la vitesse maximale dans la mémoire pendant la conduite et à l'arrêt.

En cours de route

1. Appuyez sur la commande au volant  pour mettre le limiteur de vitesse en service.
 - > Le témoin (6) du limiteur de vitesse apparaît sur le combiné d'instruments.
2. Lorsque la voiture roule à la vitesse maximale souhaitée : Appuyez sur l'une des commandes au volant  ou  jusqu'à ce que le combiné d'instruments affiche le repère (5) face à la vitesse maximale souhaitée.
 - > Le limiteur de vitesse est alors activé et la vitesse maximale sélectionnée est mémorisée.

À l'arrêt

1. Appuyez sur la commande au volant  pour mettre le limiteur de vitesse en service.
2. Naviguez avec le bouton  jusqu'à ce que le combiné d'instruments affiche le repère (5) en face de la vitesse souhaitée.
 - > Le limiteur de vitesse est alors activé et la vitesse maximale sélectionnée est mémorisée.

6.7. Anticipation de collision

6.7.1. Anticipation de collision* - fonction

"Le système d'anticipation de collision avec freinage automatique et détection des cyclistes et des piétons" est un assistant qui avertit le conducteur en cas de risque de collision avec un piéton ou avec le véhicule/cycliste qui précède et roule dans le même sens ou est à l'arrêt.

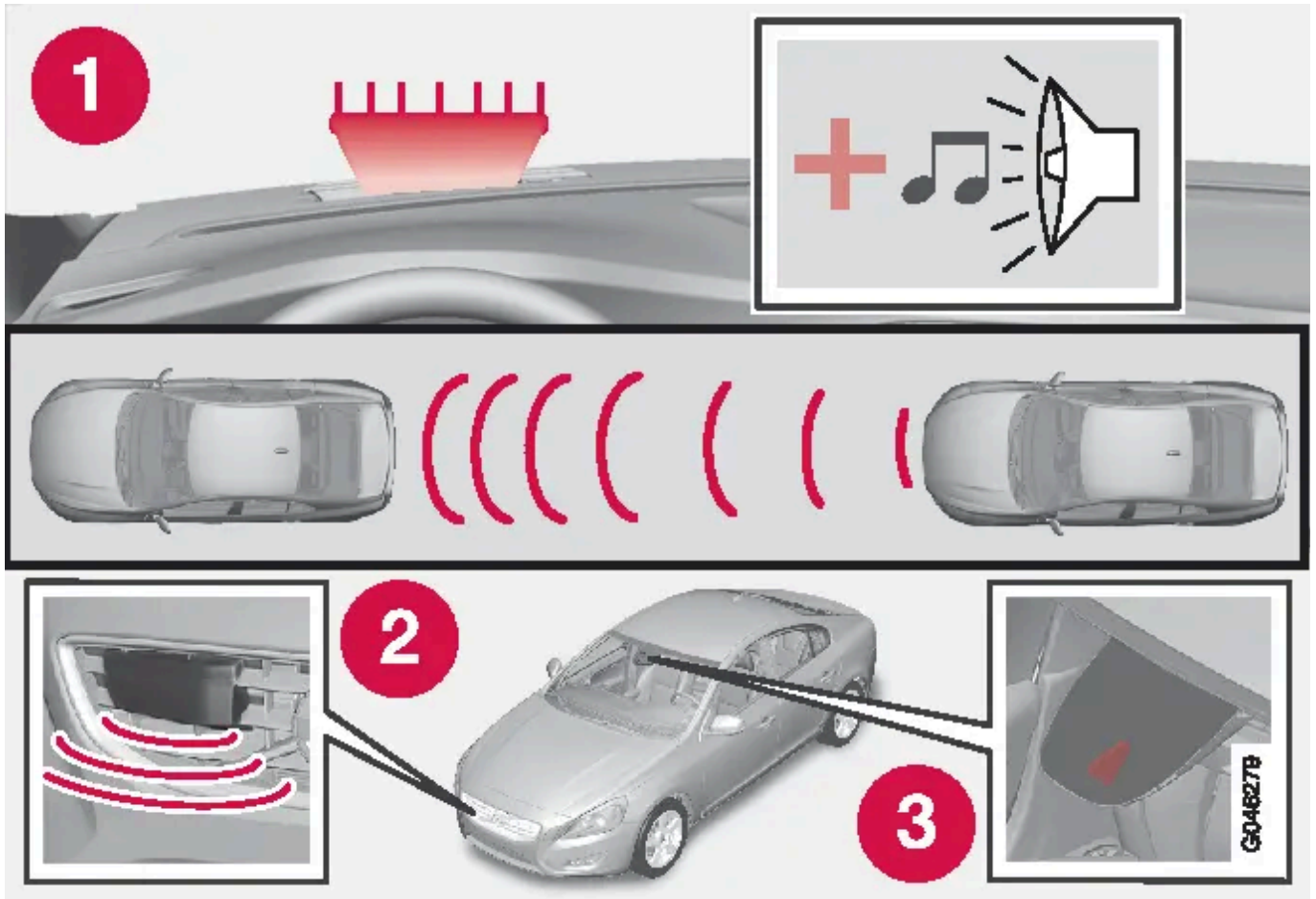

Vue d'ensemble des fonctions^[1].

- ❶ Avertissement audiovisuel an cas de risque de collision.
- ❷ Radar^[2]
- ❸ Capteur de caméra

Le système d'anticipation de collision avec freinage automatique agit en trois étapes dans l'ordre suivant :

- **Système d'anticipation de collision**
- **Assistance au freinage**^[3]
- **Frein automatique**^[3]

Le système d'anticipation de collision avec freinage automatique et [City Safety™](#) sont complémentaires.

1 - Système d'anticipation de collision

Le conducteur est d'abord averti de l'imminence d'une collision.

L'anticipation de collision peut détecter les piétons, les cyclistes et les véhicules à l'arrêt ou qui roule dans le même sens que votre véhicule.

En cas de risque de collision avec un piéton, un cycliste ou un véhicule, le conducteur est averti par un témoin rouge clignotant (1) et un signal sonore.

2 - Assistance au freinage^[2]

Si le risque de collision augmente encore après l'avertissement de collision, l'assistance de freinage est déclenchée.

Cela signifie que le système de freinage est préparé pour un freinage rapide et les freins sont légèrement serrés, ce qui peut être ressenti comme un faible à-coup.

Si la pédale de frein est enfoncée suffisamment vite, le freinage aura lieu à pleine puissance.

L'assistance de freinage amplifie également le freinage du conducteur si le système estime que le freinage n'est pas suffisant pour éviter la collision.

3 - Frein automatique^[2]

Au dernier moment, la fonction de freinage automatique est activée.

À ce moment, si le conducteur n'a pas commencé une manœuvre d'évitement et si le risque de collision est imminent, la fonction de freinage automatique intervient, que le conducteur freine ou non. Le freinage a lieu avec pleine puissance pour réduire la vitesse de collision ou avec une puissance limitée si elle suffit à éviter la collision. Pour les cyclistes, l'avertissement et le freinage complet peuvent se produire avec beaucoup de retard ou simultanément.

Attention

Le système d'anticipation de collision ne fonctionne pas dans toutes les situations de conduite, de circulation ni pour toutes les conditions météorologiques et l'état de la chaussée. Le système d'anticipation de collision ne réagit pas aux véhicules et aux cyclistes qui roulent dans une autre direction que la vôtre, ni aux animaux.

Les avertissements ne sont émis qu'en cas de risque élevé de collision. Cette section "Fonctionnement" et la section "Limites" donnent des informations sur les limitations que le conducteur doit connaître avant d'utiliser l'avertisseur de collision avec freinage automatique.

L'avertissement et l'intervention du freinage pour les piétons et les cyclistes sont désactivés aux vitesses supérieures à 80 km/h.

L'avertissement et l'intervention du freinage pour les piétons et les cyclistes ne fonctionnent pas dans l'obscurité ni dans les tunnels, ni en présence d'éclairage sur la voie publique.

La fonction de freinage automatique peut empêcher une collision ou réduire la vitesse au moment de la collision. Afin d'assurer un effet total du freinage, le conducteur doit toujours appuyer sur la pédale de frein, même si le frein automatique est en action.

N'attendez jamais un avertissement de collision. Le conducteur est toujours responsable du maintien de la distance correcte et du respect des vitesses, même en cas d'utilisation du système d'anticipation de collision avec freinage automatique.

* Option/accessoire.

[1] NOTE : l'illustration est simplifiée, les détails peuvent varier selon le modèle de la voiture.

[2] Uniquement avec le Niveau 2.

[3] **Uniquement avec le Niveau 2.**

6.7.2. Anticipation de collision* - détection des piétons

"Le système d'anticipation de collision avec freinage automatique et détection des cyclistes et des piétons" est un assistant qui avertit le conducteur en cas de risque de collision avec un piéton ou avec le véhicule/cycliste qui précède et roule dans le même sens ou est à l'arrêt.

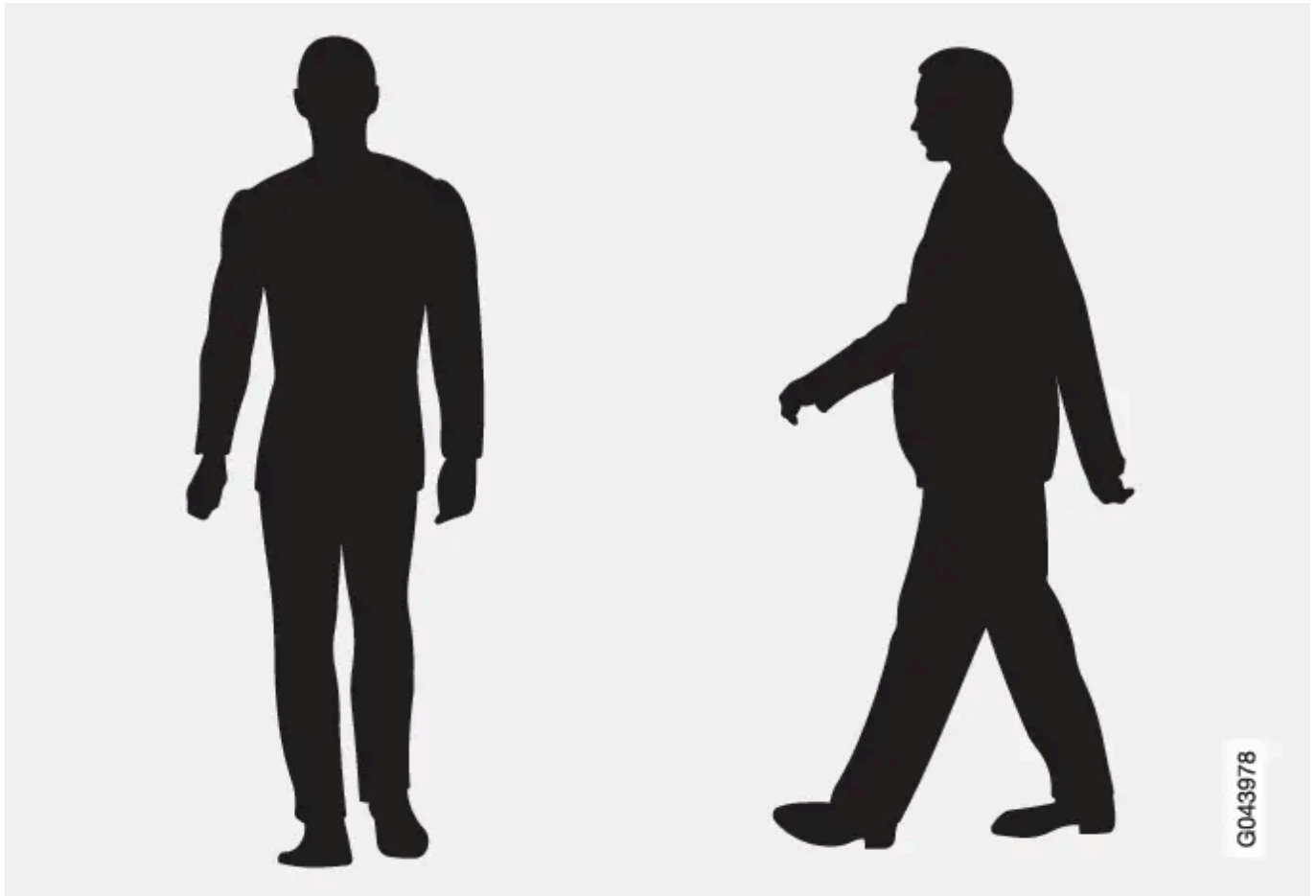

Exemples parfaits de ce que le système considère comme piéton avec une structure corporelle bien dessinée.

Pour un fonctionnement optimal du système, il faut que la fonction qui identifie les piétons reçoive une information homogène d'une silhouette. Cela implique la possibilité de différencier la tête, les bras, les épaules, le tronc, la partie inférieure du corps, le tout avec un type de comportement humain.

Si la majeure partie du corps ne peut pas être décelée par la caméra, le système ne détectera pas les piétons.

- Pour qu'un piéton puisse être détecté, son entière silhouette doit être visible et avoir une hauteur d'au moins 80 cm.
- La capacité du capteur de la caméra à détecter les piétons est limitée aux lever et coucher de soleil, exactement comme pour l'œil humain.
- La capacité de la caméra à détecter les piétons est désactivée lors de la conduite dans l'obscurité et les tunnels, même en présence d'éclairage sur la voie publique.

 **Attention**

Le "Système d'anticipation de collision avec frein automatique et détection des cyclistes et des piétons" est un système d'assistance. La fonction ne peut pas détecter tous les piétons dans toutes les circonstances, par exemple :

- les piétons partiellement cachés, les personnes dont les vêtements dissimulent la silhouette ni les personnes de petite taille (moins de 80 cm).
- les piétons qui portent de gros objets.

Le conducteur a toujours la responsabilité du déplacement de son véhicule : comportement correct, distance de sécurité adaptée à la vitesse.

* Option/accessoire.

6.7.3. Anticipation de collision* - détection des cyclistes

"Le système d'anticipation de collision avec freinage automatique et détection des cyclistes et des piétons" est un assistant qui avertit le conducteur en cas de risque de collision avec un piéton ou avec le véhicule/cycliste qui précède et roule dans le même sens ou est à l'arrêt.

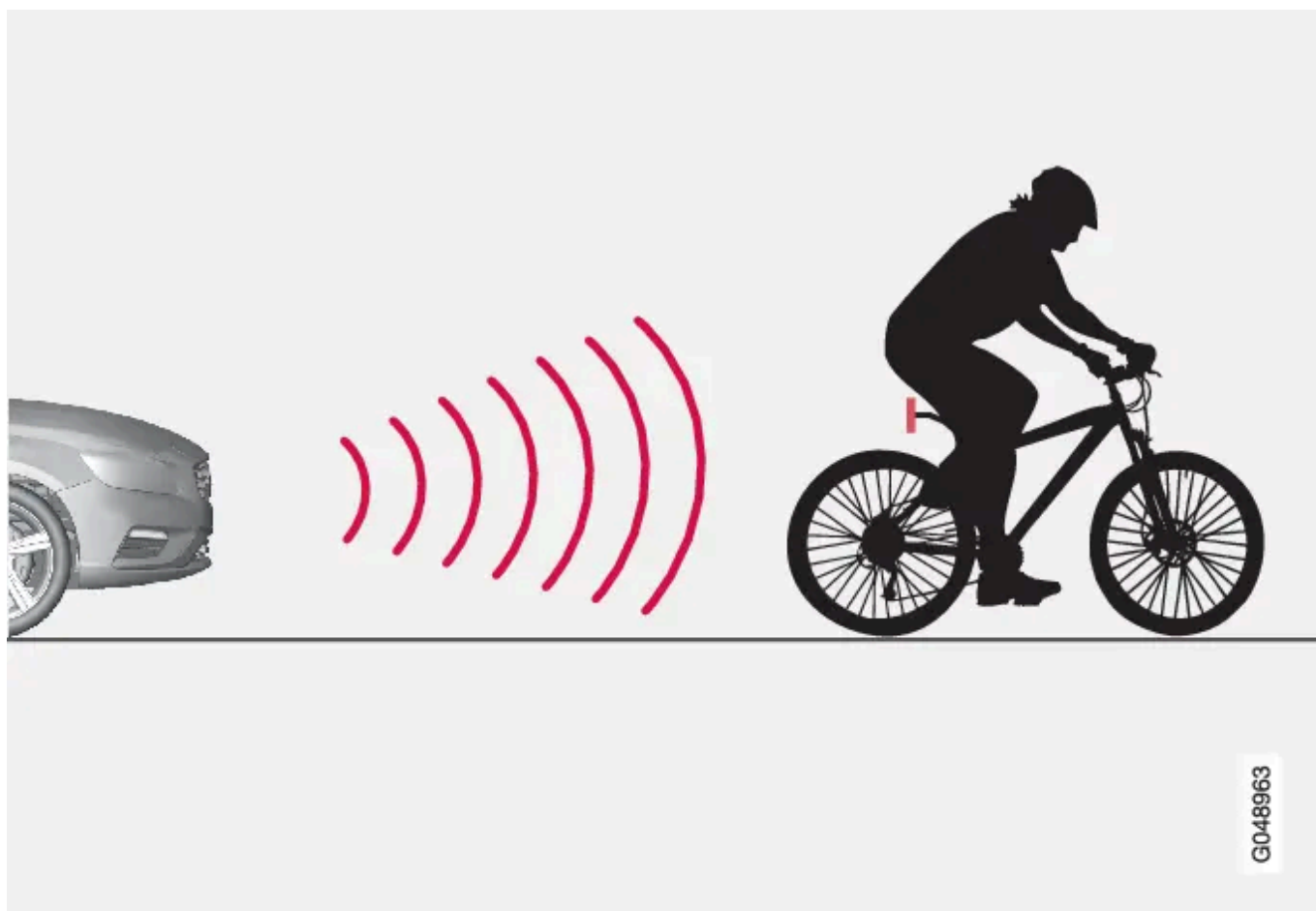

G048963

La fonction ne "voit" que les cyclistes de l'arrière et qui roulent dans le même sens que la voiture.

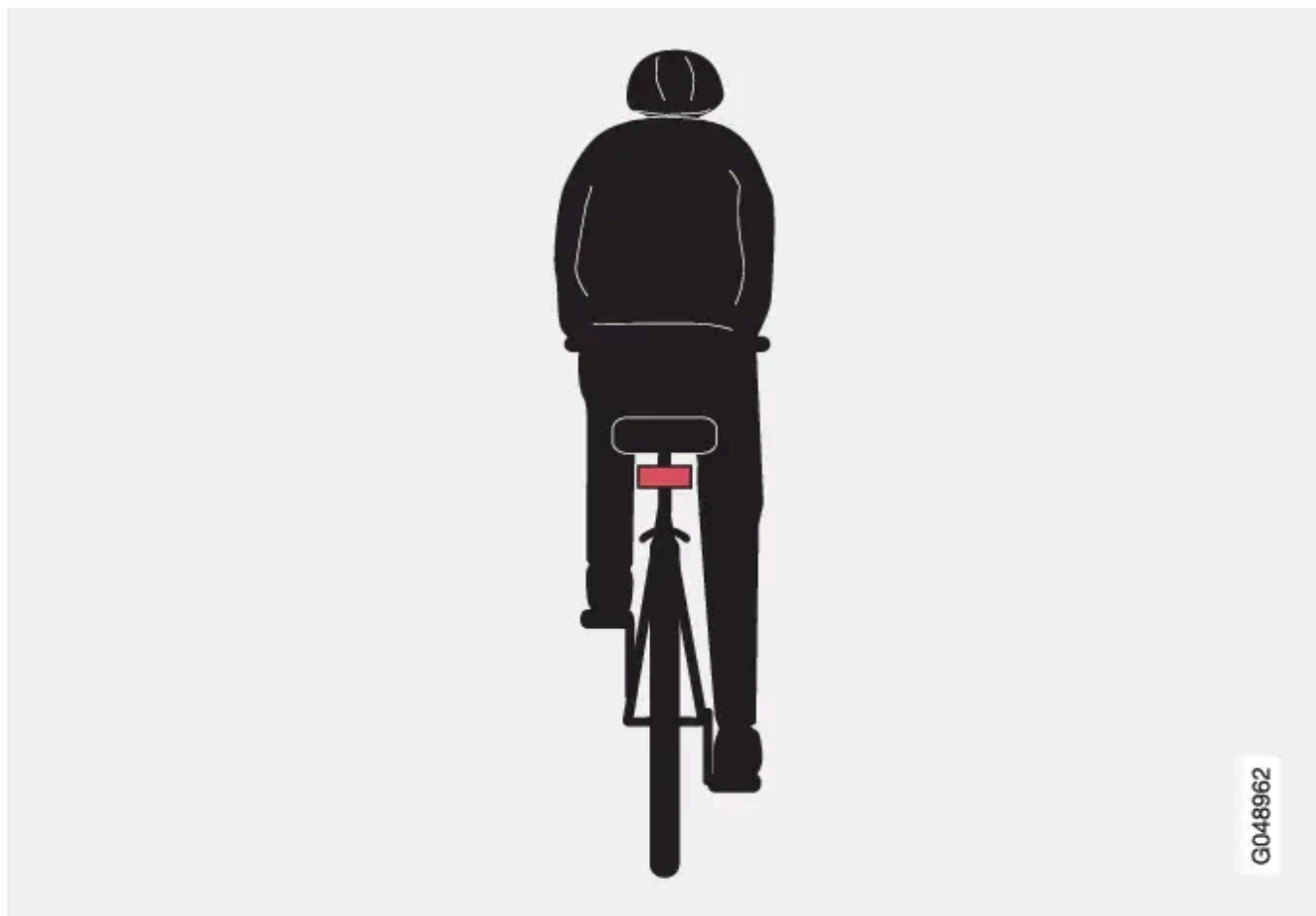

Exemple parfait de ce que le système considère comme étant un cycliste : avec une silhouette du corps et du vélo bien définie, vue de l'arrière sur l'axe central de la voiture.

Pour un fonctionnement optimal du système, il faut que la fonction qui identifie les cyclistes reçoive une information homogène d'une silhouette du corps et du vélo. Cela implique la possibilité de différencier le vélo, la tête, les bras, les épaules, le tronc, la partie inférieure du corps, le tout avec un type de comportement humain.

Si la majeure partie du corps du cycliste ou du vélo ne peut pas être décelée par la caméra, le système ne détectera pas les cyclistes.

- Pour que la fonction puisse détecter les cyclistes, il doit s'agir d'une personne adulte sur un vélo de taille "adulte".
- Le vélo doit être équipé d'un catadioptre rouge bien visible et homologué^[1] orienté vers l'arrière et monté à au moins 70 cm au-dessus du sol.
- La fonction ne peut détecter les cyclistes que de l'arrière et lorsqu'ils se déplacent dans le même sens de marche (ni en biais, ni latéralement).
- Les cyclistes en mouvement devant la voiture dans le prolongement des flancs (droit ou gauche) de celle-ci risquent d'être détectés tardivement voire pas du tout.
- La capacité de la fonction à détecter les cyclistes est limitée lors du lever et du coucher du soleil, exactement comme pour l'œil humain.
- La capacité de la fonction à détecter les cyclistes est désactivée lors de la conduite dans l'obscurité et les tunnels, même en présence d'éclairage sur la voie publique.
- Pour une efficacité optimale de la détection des cyclistes, la fonction City Safety™ doit être activée. Référez-vous à [City Safety™](#).

 **Attention**

Le système d'anticipation de collision avec frein automatique et détection des cyclistes est un système d'assistance.

La fonction ne peut pas détecter :

- tous les cyclistes dans toutes les situations comme les cyclistes partiellement cachés.
- les cyclistes dont les vêtements déforment les contours du corps ou qui viennent de côté.
- les cyclistes qui n'ont pas de catadioptre rouge à l'arrière.
- les cyclistes portant des objets volumineux.

Le conducteur a toujours la responsabilité du déplacement de son véhicule : comportement correct, distance de sécurité adaptée à la vitesse.

* Option/accessoire.

^[1] Le catadioptre doit répondre aux recommandations et exigences de l'autorité du marché concerné en matière de sécurité routière.

6.7.4. Système d'anticipation de collision* - limites du détecteur de caméra

"Le système d'anticipation de collision avec freinage automatique et détection des cyclistes et des piétons" est un assistant qui avertit le conducteur en cas de risque de collision avec un piéton ou avec le véhicule/cycliste qui précède et roule dans le même sens ou est à l'arrêt.

La fonction utilise le capteur de la caméra de la voiture qui présente certaines limites.

Outre le système d'anticipation de collision avec freinage automatique, le capteur de la caméra est utilisé par les systèmes suivants :

- [Feux de route automatiques](#)
- [Informations sur la signalisation routière](#)
- Driver Alert Control - [DAC](#)
- [Assistant de sortie de voie](#)

 **Note**

Retirez la glace, la neige, la buée et la saleté de la zone devant le capteur de la caméra sur le pare-brise.

Ne collez rien et ne montez aucun élément sur le pare-brise, devant le capteur de la caméra, cela réduirait ou annulerait le fonctionnement des systèmes dépendant de la caméra.

Le capteur de la caméra est limité tout comme l'œil humain, c'est à dire qu'il "voit" moins bien dans l'obscurité, en cas de forte chute de neige ou de pluie ou de brouillard épais par exemple. Dans de telles conditions, les fonctions associées à la caméra

peuvent être considérablement réduites voire provisoirement désactivées.

Un fort contre-jour, des reflets sur la chaussée, une chaussée sale ou un marquage au sol imprécis peuvent aussi réduire considérablement les fonctions qui utilisent le capteur de la caméra : pour détecter les voies, les piétons et les autres véhicules par exemple.

Le champ de vision du capteur de la caméra est limité. Ainsi, dans certaines circonstances, les piétons, les cyclistes et les véhicules risquent de ne pas être détectés ou de l'être plus tard que prévu.

Si la température est très élevée, la caméra est temporairement désactivée pendant environ 15 minutes après le démarrage du moteur pour protéger la fonction de la caméra.

Recherche de pannes et mesure

Si l'écran affiche le message **Capteurs de pare-brise bloqués Voir manuel**, cela signifie que le capteur de la caméra est bloqué et qu'il ne peut pas détecter les cyclistes, les piétons et le marquage au sol devant la voiture.

Cela signifie également que - à part l'avertisseur de collision avec freinage automatique - les fonctions suivantes ne disposeront pas non plus de toutes leurs fonctionnalités :

- Feux de route automatiques
- Driver Alert Control
- Assistant de sortie de voie
- Informations sur la signalisation routière

Le tableau suivant indique les causes possibles de l'affichage du message et la mesure à prendre.

Cause	Mesure
La zone devant la caméra sur le pare-brise est sale ou recouverte de glace ou de neige.	Nettoyez la zone devant la caméra sur le pare-brise pour éliminer saleté, glace et neige.
Le brouillard épais, de forte averse de pluie ou chute de neige empêchent la caméra de "voir" correctement.	Aucune mesure. Parfois, le radar peut ne pas fonctionner en cas de fortes intempéries.
La surface devant la caméra sur le pare-brise est propre mais le message reste affiché.	Patiencez. La caméra peut avoir besoin de quelques minutes pour mesurer la visibilité.
De la saleté s'est déposée entre la caméra et la face intérieure du pare-brise.	Confiez le nettoyage du pare-brise à l'intérieur du boîtier de la caméra à un atelier. Un atelier Volvo agréé est recommandé.

* Option/accessoire.

6.7.5. Système d'anticipation de collision *

"Le système d'anticipation de collision avec freinage automatique et détection des cyclistes et des piétons" est un assistant qui avertit le conducteur en cas de risque de collision avec un piéton ou avec le véhicule/cycliste qui précède et roule dans le même sens ou est à l'arrêt.

Le système d'anticipation de collision avec freinage automatique et détection des cyclistes et des piétons est activé dans les cas où le conducteur devrait déjà avoir commencé à freiner. Ainsi, cette fonction ne peut pas assister le conducteur dans toutes les

Cette version du manuel est valable au moment de son impression, mais cette validité ne peut être entièrement garantie pour l'avenir. Pour plus d'informations, consultez la première page, qui comporte un avertissement complet.

situations.

Le système d'anticipation de collision avec freinage automatique et détection des cyclistes et des piétons est conçu pour être activé aussi tard que possible pour éviter toute intervention inutile.

Le système d'anticipation de collision avec freinage automatique et détection des cyclistes et des piétons permet d'éviter une collision ou de réduire la vitesse au moment de l'impact.

Le système d'anticipation de collision avec freinage automatique et détection des cyclistes et des piétons ne doit pas servir à modifier le style de conduite du conducteur. Si le conducteur ne se fie qu'au système et laisse l'anticipation de collision avec freinage automatique freiner, une collision finira par se produire, tôt ou tard.

Deux niveaux de système

En fonction de l'équipement de la voiture, la fonction d'anticipation de collision avec freinage automatique et détection des cyclistes et des piétons existe en deux versions :

Niveau 1

Le conducteur n'est averti^[1] des obstacles que par des signaux visuels et acoustiques. Aucun freinage automatique n'est activé et le conducteur doit freiner lui-même.

Niveau 2

Le conducteur est averti des obstacles par des signaux visuels et acoustiques. La voiture freine automatiquement si le conducteur ne réagit pas à temps.

Important

L'entretien des composants du "Système d'anticipation de collision avec freinage automatique et détection des cyclistes et des piétons" ne peut être assuré que par un atelier. Un atelier Volvo agréé est recommandé.





* Option/accessoire.

^[1] Aucun avertissement pour les cyclistes avec le Niveau 1.

6.7.6. Anticipation de collision* - symboles et messages

"Le système d'anticipation de collision avec freinage automatique et détection des cyclistes et des piétons" est un assistant qui avertit le conducteur en cas de risque de collision avec un piéton ou avec le véhicule/cycliste qui précède et roule dans le même sens ou est à l'arrêt.

Témoin ^[1]	Message	Signification
	Collision warning system DÉSACTIVÉ	Système d'anticipation de collision désactivé. Apparaît au démarrage du moteur. Le message s'éteint après environ 5 secondes ou avec une pression sur le bouton OK.

Témoin ^[1]	Message	Signification
	Système d'avertisseur de collision Indisponible	Le système d'anticipation de collision ne peut pas être activé. Le système d'anticipation de collision ne peut pas être activé. Le message s'éteint après environ 5 secondes ou avec une pression sur le bouton OK.
	Freinage automatique activé	Le frein automatique a été activé. Le message disparaît après une pression sur le bouton OK.
	Capteurs de pare-brise bloqués Voir manuel	Le capteur de la caméra est provisoirement hors service. Apparaît lorsqu'il y a de la neige, de la glace ou de la saleté sur le pare-brise par exemple. <ul style="list-style-type: none"> Nettoyez la surface devant le capteur de la caméra sur le pare-brise. Au sujet des limites du capteur de caméra .
	Radar bloqué Voir manuel	Le système d'anticipation de collision avec freinage automatique est provisoirement hors service. Le radar est bloqué et ne peut pas détecter les autres véhicules en cas de forte pluie ou de neige fondue déposée devant le capteur par exemple. Au sujet des limites du radar .
	Avertisseur de collision Entretien requis	Le système d'anticipation de collision avec freinage automatique est entièrement ou partiellement hors fonction. <ul style="list-style-type: none"> Contactez un atelier si le message reste affiché. Un atelier Volvo est recommandé.

* Option/accessoire.

^[1] Les symboles sont schématisés et peuvent varier selon le marché et le modèle de voiture.

6.7.7. Système d'anticipation de collision* - utilisation

"Le système d'anticipation de collision avec freinage automatique et détection des cyclistes et des piétons" est un assistant qui avertit le conducteur en cas de risque de collision avec un piéton ou avec le véhicule/cycliste qui précède et roule dans le même sens ou est à l'arrêt.

Témoins d'avertissement Activation et désactivation

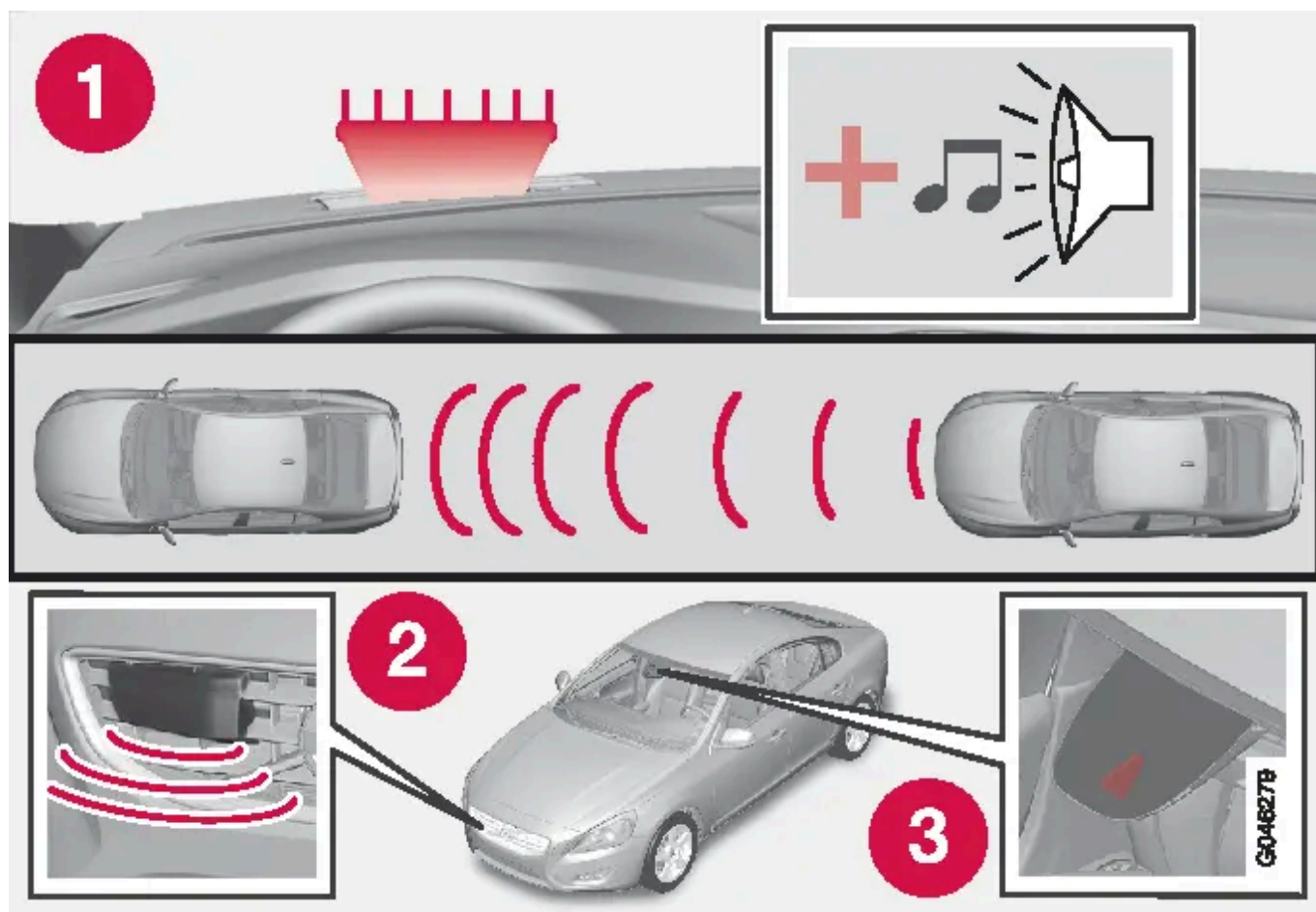

1. Avertissement acoustique et visuel en cas de risque de collision. ^[1]

Il est possible de choisir l'activation ou la désactivation des signaux d'avertissements sonores et lumineux du système d'anticipation de collision.

Au démarrage, le réglage est conservé et reste donc comme à la coupure du moteur.

i Note

Les fonction d'assistance de freinage et de frein automatique sont toujours activées. Elles ne peuvent pas être désactivées.

La configuration de l'Anticipation de collision est effectuée sur l'écran de la console centrale et le système de menu MY CAR. Référez-vous à [MY CAR](#).

Signaux acoustiques et lumineux

Lorsque les avertissements sonore et lumineux de l'Anticipation de collision sont activés, le témoin d'avertissement (n° sur l'illustration précédente) est testé à chaque démarrage du moteur. Pour cela les différents points lumineux du témoin d'avertissement s'allument un court instant.

Après le démarrage du moteur, les signaux acoustiques et lumineux sont désactivés :

- Naviguez jusqu'à **Avertissement de collision** dans **Système d'aide à la conduite** dans le système de menu MY CAR [MY CAR](#). Décochez la fonction.

Cette version du manuel est valable au moment de son impression, mais cette validité ne peut être entièrement garantie pour l'avenir. Pour plus d'informations, consultez la première page, qui comporte un avertissement complet.

Signal sonore

Après le démarrage du moteur, l'avertissement sonore peut être activé/désactivé séparément :

- Naviguez jusqu'à **Son d'avertissement** dans **Avertissement de collision** dans le système de menu MY CAR [MY CAR](#). Sélectionnez Marche ou Arrêt.

L'anticipation de collision ne se manifeste alors que par le biais d'un signal lumineux.

Régler la distance d'avertissement

La distance d'avertissement permet de régler la distance à laquelle les avertissements visuel et acoustique sont déclenchés.

- Naviguez jusqu'à **Distance d'avertissement** dans **Avertissement de collision** dans le système de menu MY CAR [MY CAR](#). Sélectionnez **Longue**, **Normal** ou **Court**.

La distance d'avertissement détermine la sensibilité du système. La distance d'avertissement **Longue** permet d'obtenir un avertissement plus anticipé. Essayez d'abord avec **Longue** et, si ce réglage entraîne de trop nombreux avertissements qui, dans certaines situations, peuvent être énervants, passez au réglage **Normal**.

Utilisez le réglage **Court** uniquement dans des cas exceptionnels comme en cas de conduite dynamique.

Note

Lorsque le régulateur de vitesse adaptatif est utilisé, il emploiera le témoin lumineux et l'alarme sonore même si le système d'anticipation de collision est désactivé.

Le système d'anticipation de collision avertit le conducteur en cas de risque de collision, mais il ne peut pas réduire le temps de réaction du conducteur.

Pour que ce système d'anticipation de collision soit efficace, conduisez toujours avec le [contrôle de la distance](#) réglé sur la distance temporelle 4-5.

Note

Même si la distance d'avertissement est réglée sur **Longue**, les avertissements peuvent parfois être perçus comme tardifs. Par exemple en cas de différence de vitesse importante ou si la voiture qui vous précède freine brusquement.

Attention

Aucun système automatique ne peut garantir à 100 % un fonctionnement correct dans toutes les situations. Ne testez donc jamais le système d'anticipation de collision avec freinage automatique sur des personnes ou des véhicules. Risque de blessures graves et danger de mort.

Vérifier les réglages

Vous pouvez contrôler les paramètres sélectionnés sur l'écran de la console centrale, dans le [système de menu](#) MY CAR.

Entretien

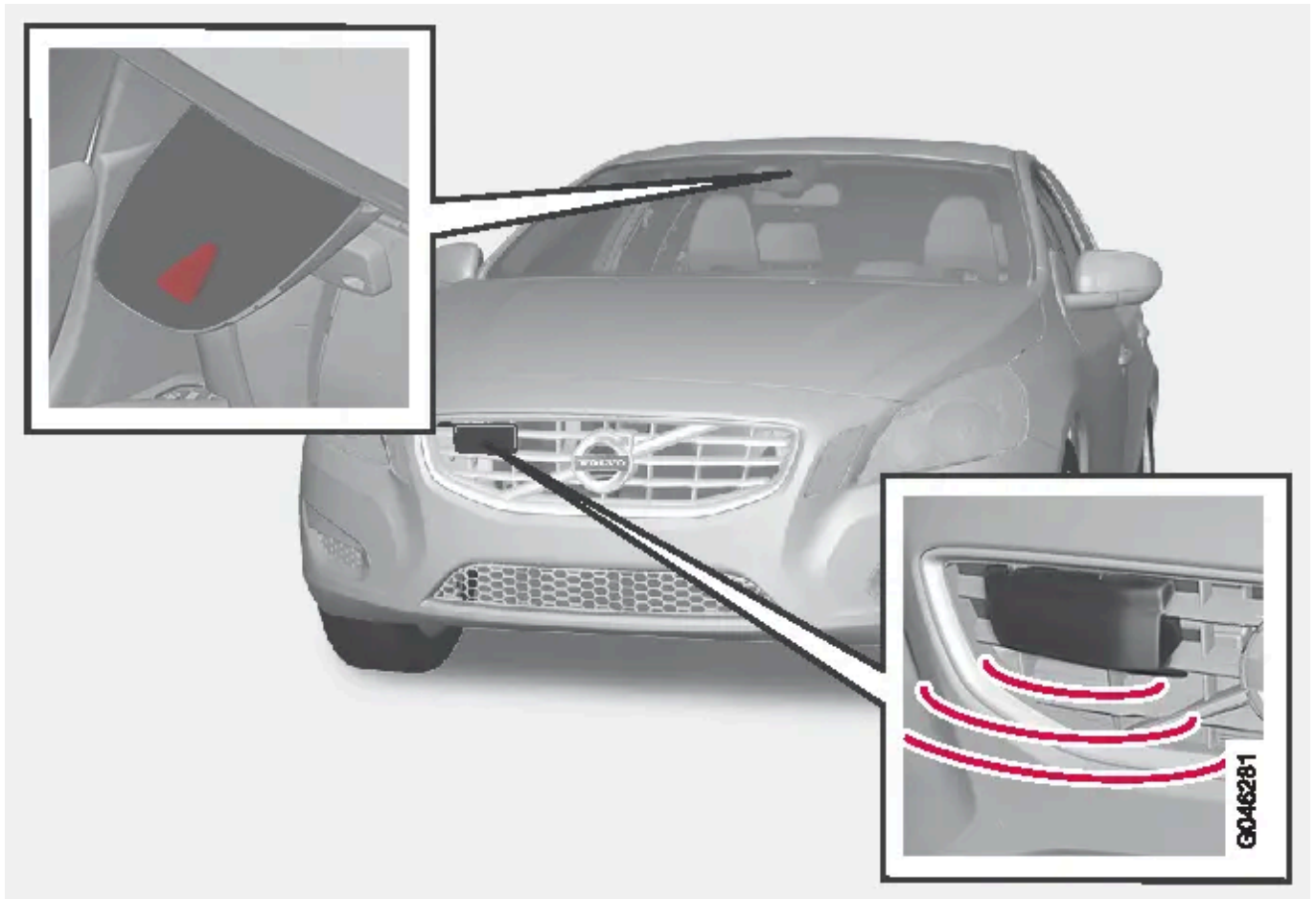

Caméra et radar^[2].

Pour fonctionner correctement, les capteurs doivent être nettoyés régulièrement pour éliminer la saleté, la glace et la neige. Utilisez de l'eau et du shampoing pour voiture.

Note

La saleté, la glace et la neige sur les capteurs réduisent l'efficacité de la fonction et empêchent la mesure.

* Option/accessoire.

^[1] L'illustration est simplifiée, le modèle et les détails peuvent varier.

^[2] NOTE : l'illustration est simplifiée, les détails peuvent varier selon le modèle de la voiture.

6.7.8. Anticipation de collision* - limites

"Le système d'anticipation de collision avec freinage automatique et détection des cyclistes et des piétons" est un assistant qui avertit le conducteur en cas de risque de collision avec un piéton ou avec le véhicule/cycliste qui précède et roule dans le même sens ou est à l'arrêt.

Cette version du manuel est valable au moment de son impression, mais cette validité ne peut être entièrement garantie pour l'avenir. Pour plus d'informations, consultez la première page, qui comporte un avertissement complet.

La fonction présente certaines limites, par exemple, elle n'est active qu'à partir de 4 km/h environ.

Le signal d'avertissement visuel de l'Anticipation de collision (référez-vous à [\(1\) sur l'illustration](#)) peut être difficile à voir en cas de forte lumière du soleil, de reflets, de port de lunettes de soleil ou si le conducteur ne regarde pas droit devant soi. L'avertissement sonore doit donc toujours être activé.

En cas de chaussée glissante, la distance de freinage s'allonge, ce qui a pour effet de réduire la faculté à éviter une collision. Dans de telles situations, les systèmes ABS et [ESC](#) agiront au mieux pour offrir la meilleure force de freinage tout en conservant la stabilité.

 **Note**

Le signal d'avertissement visuel peut être temporairement mis hors service en cas de température élevée dans l'habitacle en raison de la forte lumière du soleil. Dans ce cas, l'avertisseur sonore est activé même s'il est désactivé dans le système de menus.

- Les avertissements peuvent ne pas apparaître si la distance est très courte ou si les mouvements de volant et pédales sont importants, en cas d'une conduite active.

 **Attention**

Les avertissements et le freinage peuvent être retardés, ne pas apparaître ou se déclencher inutilement si les conditions font que le radar ou le capteur de la caméra ne peut pas détecter le véhicule ou le cycliste correctement.

Le système de capteurs a une portée limitée en ce qui concerne les piétons et les cyclistes^[1] et le système risque d'émettre des avertissements et de procéder à des freinages jusqu'à 50 km/h. Pour les véhicules à l'arrêt ou lents, les avertissements et les freinages ne sont efficaces que jusqu'à 70 km/h.

Les avertissements pour les véhicules immobiles ou lents peuvent être désactivés en raison de l'obscurité ou d'une mauvaise visibilité.

L'avertissement et l'intervention du freinage pour les piétons et les cyclistes sont désactivés aux vitesses supérieures à 80 km/h.

Le système d'anticipation de collision utilise le même radar que le [régulateur adaptatif de vitesse](#). Au sujet des [limites du radar](#).

Si les avertissements sont trop fréquents et gênants, il est possible de [réduire la distance d'avertissement](#). Dans ce cas, le système avertit plus tard, ce qui permet de réduire le nombre d'avertissements.

Lorsque la marche arrière est engagée, le système d'anticipation de collision avec freinage automatique est temporairement désactivé.

L'anticipation de collision avec freinage automatique n'est pas activée à basse vitesse (inférieure à 4 km/h). Ainsi le système n'intervient pas dans les situations où le véhicule qui précède se rapproche très lentement, lors d'une manœuvre de stationnement par exemple.

Dans les situations pour lesquelles le conducteur montre un comportement actif et sensé, l'avertissement peut se produire un peu plus tard pour éviter les avertissements inutiles.

Lorsque le frein automatique a permis d'éviter une collision avec un objet immobile, la voiture reste à l'arrêt pendant au plus 1,5 seconde. Si la voiture a été freinée à cause d'un véhicule en mouvement, la vitesse est réduite pour atteindre celle du véhicule qui précède.

Sur les voitures avec boîte de vitesses manuelle, le moteur s'arrête lorsque le frein automatique a arrêté la voiture sauf si le conducteur enfonce la pédale d'embrayage avant.

* Option/accessoire.

^[1] Pour les cyclistes, l'avertissement et le freinage complet peuvent se produire avec beaucoup de retard ou simultanément.

6.8. Assistance de voie

6.8.1. Avertisseur de sortie de voie (LDW) - limites

Le capteur de la caméra de l'assistant de sortie de voie (Lane Departure Warning) présente les mêmes limites que l'œil humain.

Pour plus de précisions, consultez [limites du capteur de caméra](#).

Note

Il existe des situations lors desquelles LDW n'émet aucun avertissement, par exemple :

- Le clignotant est activé
- Le conducteur a le pied sur la pédale de frein^[1]
- Le conducteur enfonce rapidement la pédale d'accélérateur^[1]
- Des mouvements rapides du volant^[1]
- Dans un virage serré, si la voiture tangue.

^[1] Lorsque "Sensibilité plus élevée" est sélectionné, un avertissement est émis, référez-vous à [Avertisseur de sortie de voie \(LDW\) - fonction](#).

6.8.2. Avertisseur de sortie de voie (LDW) *

Le rôle de l'Assistant de sortie de voie (Lane Departure Warning) est d'aider le conducteur sur l'autoroute (ou sur des routes de même type) à réduire le risque de quitter la voie dans laquelle se trouve la voiture.

Principe de LDW

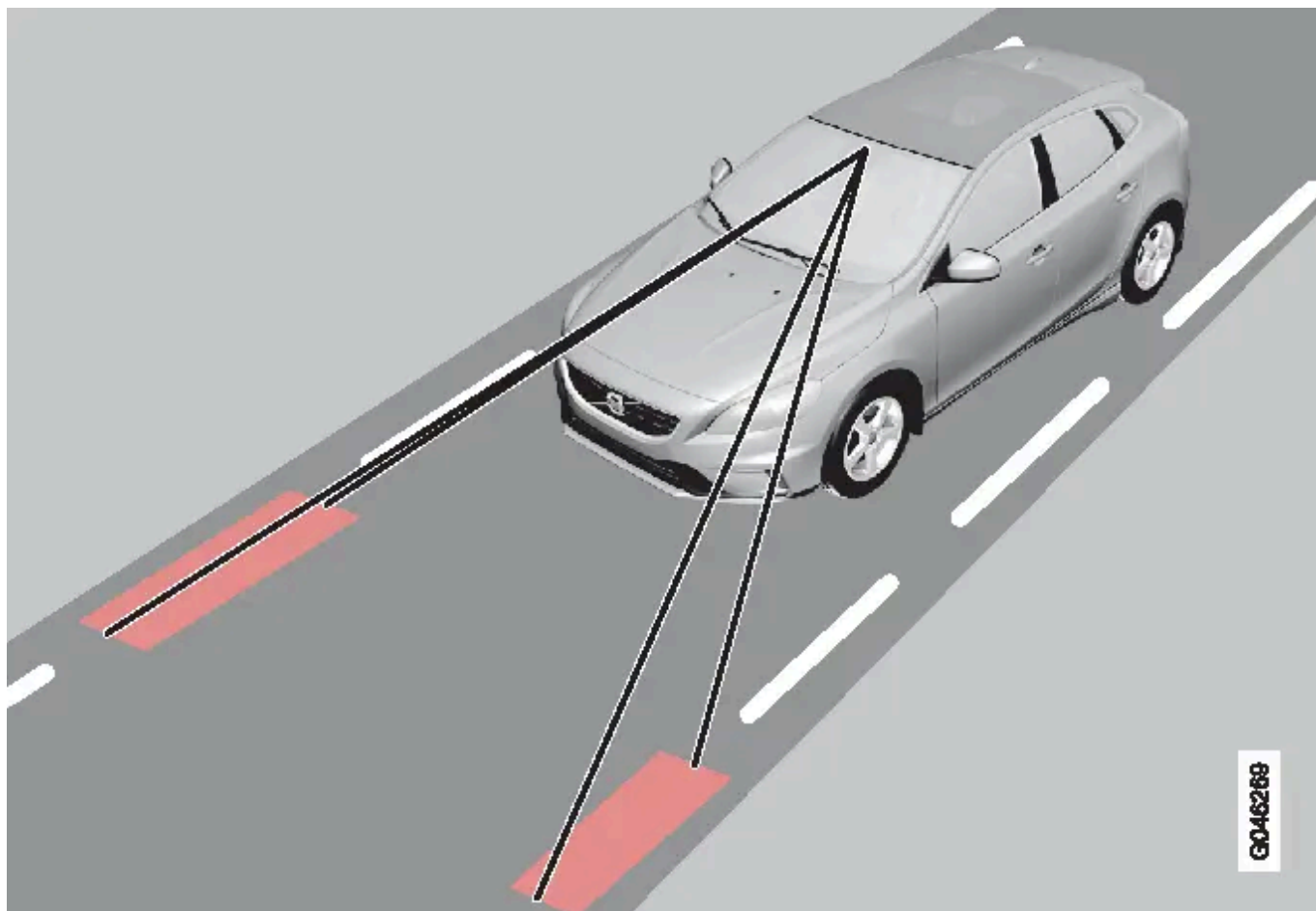

(l'illustration est simplifiée et ne correspond pas au modèle)

Une caméra lit le marquage au sol indiquant les limites de la chaussée/de la voie de circulation.

Si le véhicule franchit l'un des marquages au sol, le conducteur est averti par un signal sonore.

Note

Le conducteur n'est averti qu'une seule fois à chaque fois que les roues dépassent une ligne. Aucun avertissement n'est donc émis lorsque la ligne se trouve entre les roues.

Attention

La fonction d'assistance de sortie de voie n'est qu'un système d'assistance au conducteur et ne fonctionne pas dans toutes les situations de conduite, de circulation ni pour toutes les conditions météorologiques et de la chaussée.

Le conducteur est toujours responsable de la sécurité lorsqu'il conduit son véhicule et du respect de la loi et du code de la route.

* Option/accessoire.

6.8.3. Avertisseur de sortie de voie (LDW) - fonction

Plusieurs réglages sont disponibles pour la fonction Assistant de sortie de voie (Lane Departure Warning).

Marche et arrêt

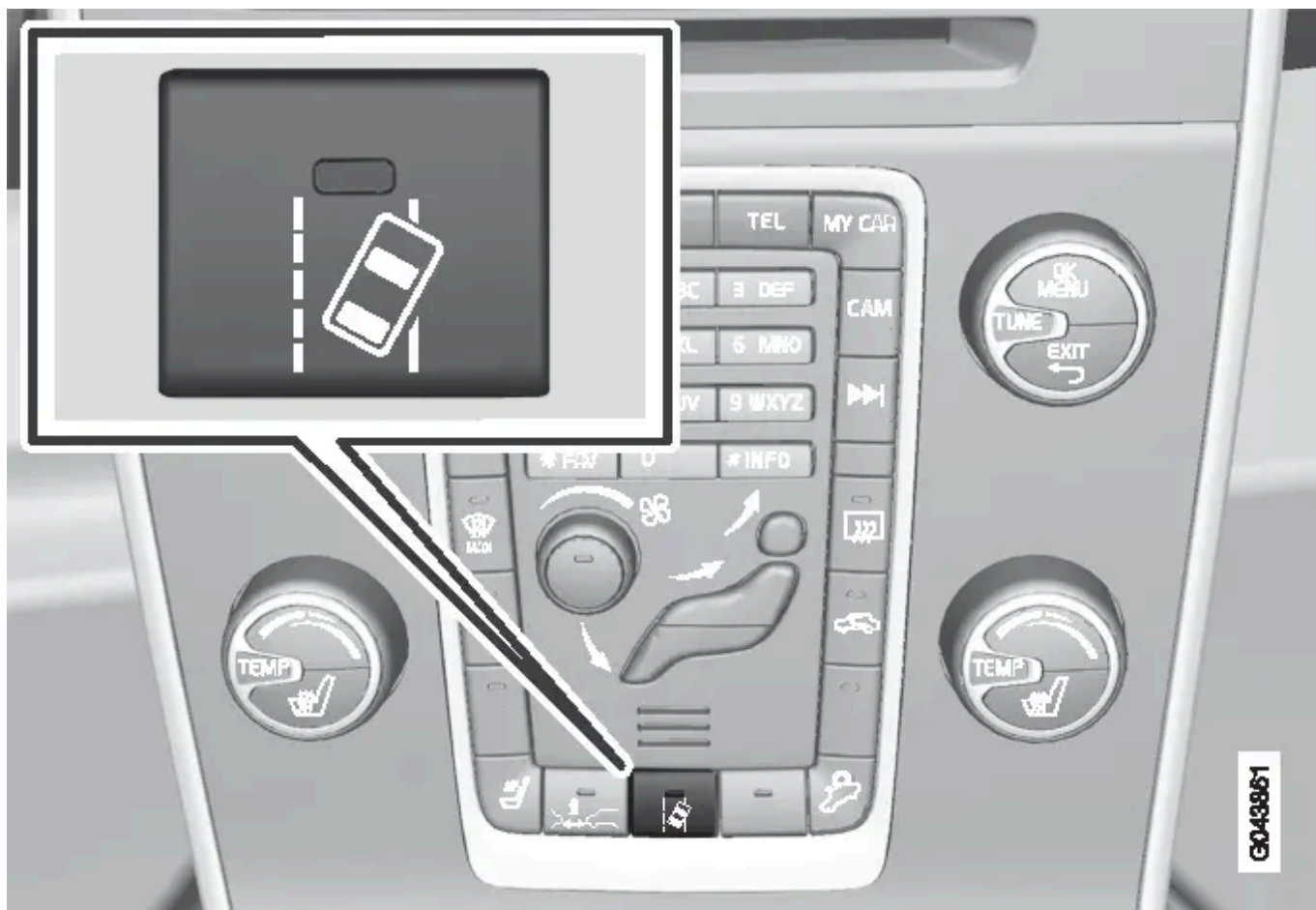

Appuyez sur le bouton de la console centrale pour activer ou désactiver la fonction. Le voyant du bouton s'éclaire lorsque la fonction est activée.

La fonction est complétée par des illustrations graphiques explicatives sur le combiné d'instruments suivant les différentes situations.

Réglages personnalisés

Ces réglages sont effectués sur l'écran de la console centrale dans le système de menu MY CAR. Pour plus de précisions concernant le système de menu, référez-vous à [MY CAR](#).

Sélectionnez parmi les options :

- **Activé au démarrage** - La fonction passe en mode veille à chaque démarrage du moteur. Sinon, la valeur obtenue est celle observée à l'arrêt du moteur.
- **Sensibilité plus élevée** - La sensibilité augmente, l'avertissement est émis plus tôt et les limites sont moins nombreuses.

6.8.4. Avertisseur de sortie de voie (LDW) - utilisation

La fonction Assistant de sortie de voie (Lane Departure Warning) est complétée par des illustrations graphiques explicatives sur le combiné d'instruments suivant les différentes situations. En voici quelques exemples :



Lignes latérales de la fonction LDW.

- Si le marquage au sol du témoin LDW est BLANC, la fonction est active et détecte/"voit" une ligne latérale ou les deux au sol.
- Si le marquage au sol du témoin LDW est GRIS, la fonction est active mais ne "voit" aucune ligne latérale.

ou

- Si le marquage au sol du témoin LDW est GRIS, la fonction est en mode veille parce que la vitesse est inférieure à 65 km/h.
- Si le témoin LDW n'affiche aucun marquage au sol, la fonction est désactivée.



6.8.5. Avertisseur de sortie de voie (LDW) - symboles et messages

Dans les situations où la fonction Assistant de sortie de voie est défaillante, un témoin peut apparaître sur le combiné d'instruments, accompagné d'un message explicatif. Le cas échéant, suivez les recommandations

Cette version du manuel est valable au moment de son impression, mais cette validité ne peut être entièrement garantie pour l'avenir. Pour plus d'informations, consultez la première page, qui comporte un avertissement complet.

fournies.

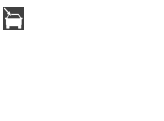
Exemple de message :

Symbole	Message	Signification
	Lane Departure Warning ACTIVÉ/Lane Departure Warning DÉSACTIVÉ	La fonction est activée/désactivée. Apparaît lors de l'activation/la désactivation. Le message disparaît après environ 5 secondes.
	Capteurs de pare-brise bloqués Voir manuel	Le capteur de la caméra est provisoirement hors service. Apparaît lorsqu'il y a de la neige, de la glace ou de la saleté sur le pare-brise par exemple. <ul style="list-style-type: none">Nettoyer le pare-brise devant le capteur de la caméra. Au sujet des limites du capteur de caméra .
	Système Driver Alert Entretien requis	Le système est hors service. <ul style="list-style-type: none">Contactez un atelier si le message reste affiché. Un atelier Volvo est recommandé.

6.9. Aide au stationnement

6.9.1. Aide au stationnement* - Nettoyage des capteurs

L'aide au stationnement vous aide, comme son nom l'indique, lorsque vous vous gardez. Un signal sonore et des témoins sur l'écran de la console centrale indiquent la distance à l'obstacle détecté.

Pour fonctionner correctement, les capteurs doivent être nettoyés régulièrement. Utilisez de l'eau et du shampoing pour voiture.

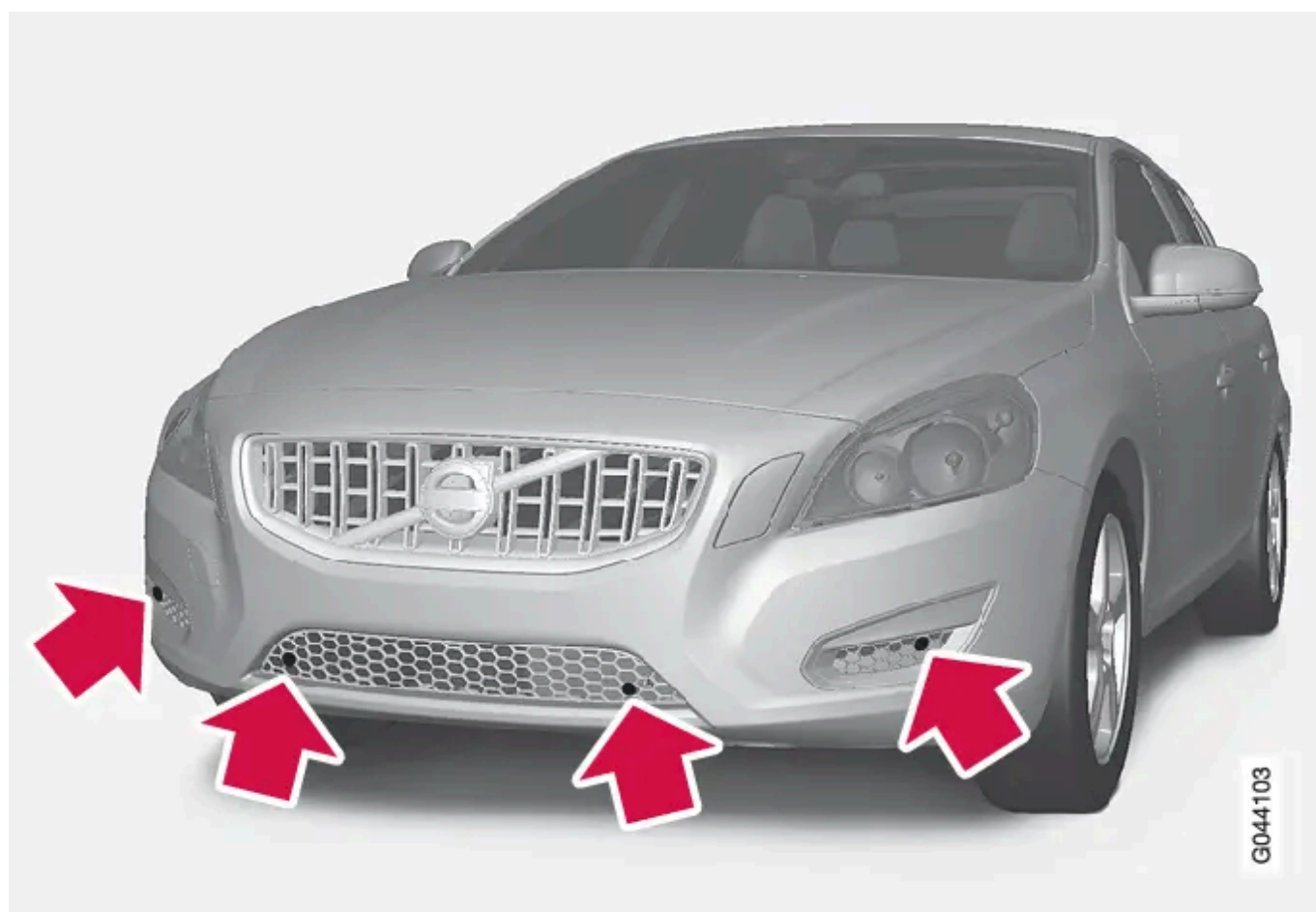

Emplacement des capteurs avant.

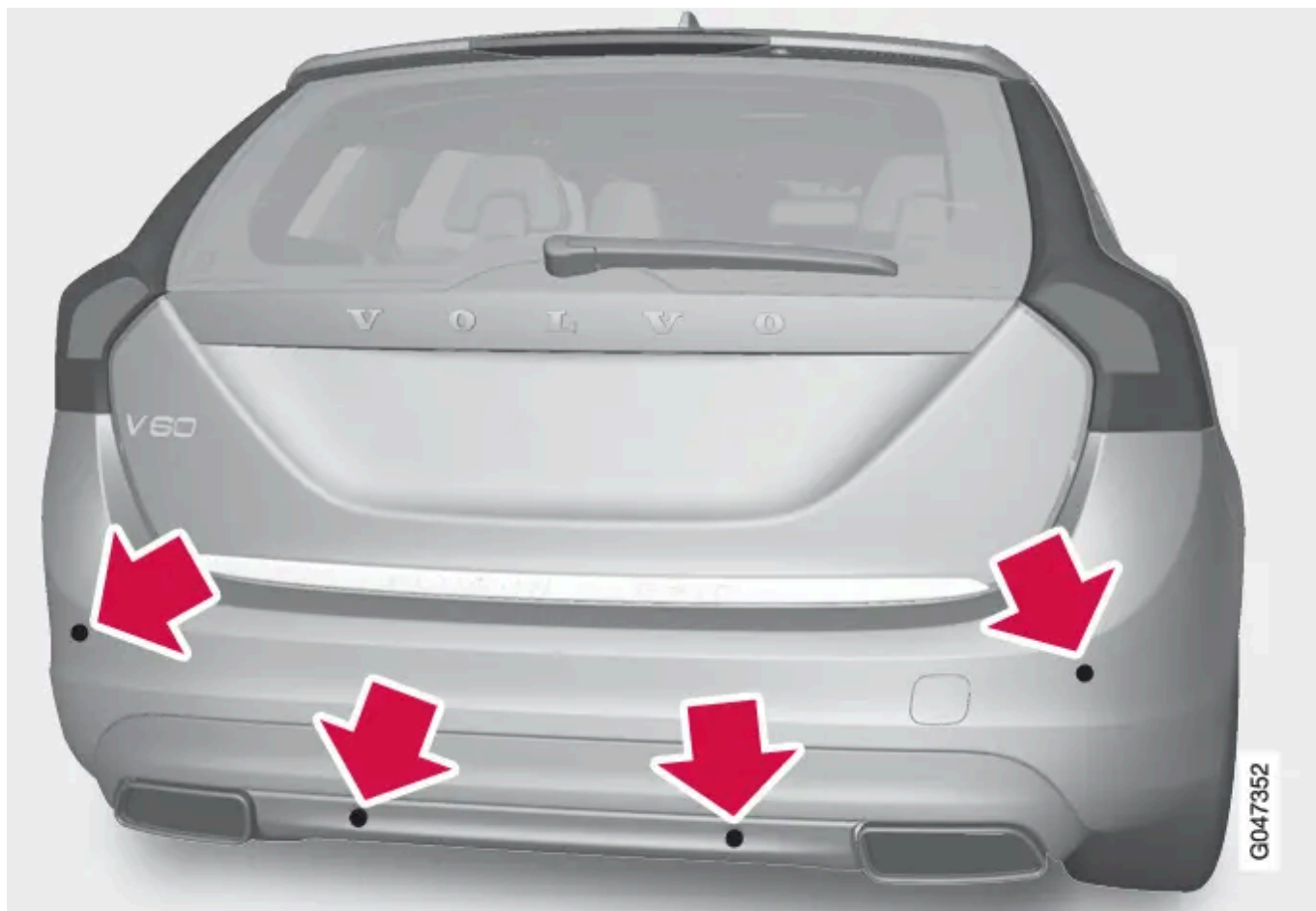

Emplacement des capteurs arrière.

i Note

La saleté, la glace et la neige sur les capteurs peuvent engendrer de faux signaux d'avertissement.

* Option/accessoire.

6.9.2. Aide au stationnement* - arrière

L'aide au stationnement vous aide, comme son nom l'indique, lorsque vous vous gardez. Un signal sonore et des témoins sur l'écran de la console centrale indiquent la distance à l'obstacle détecté.

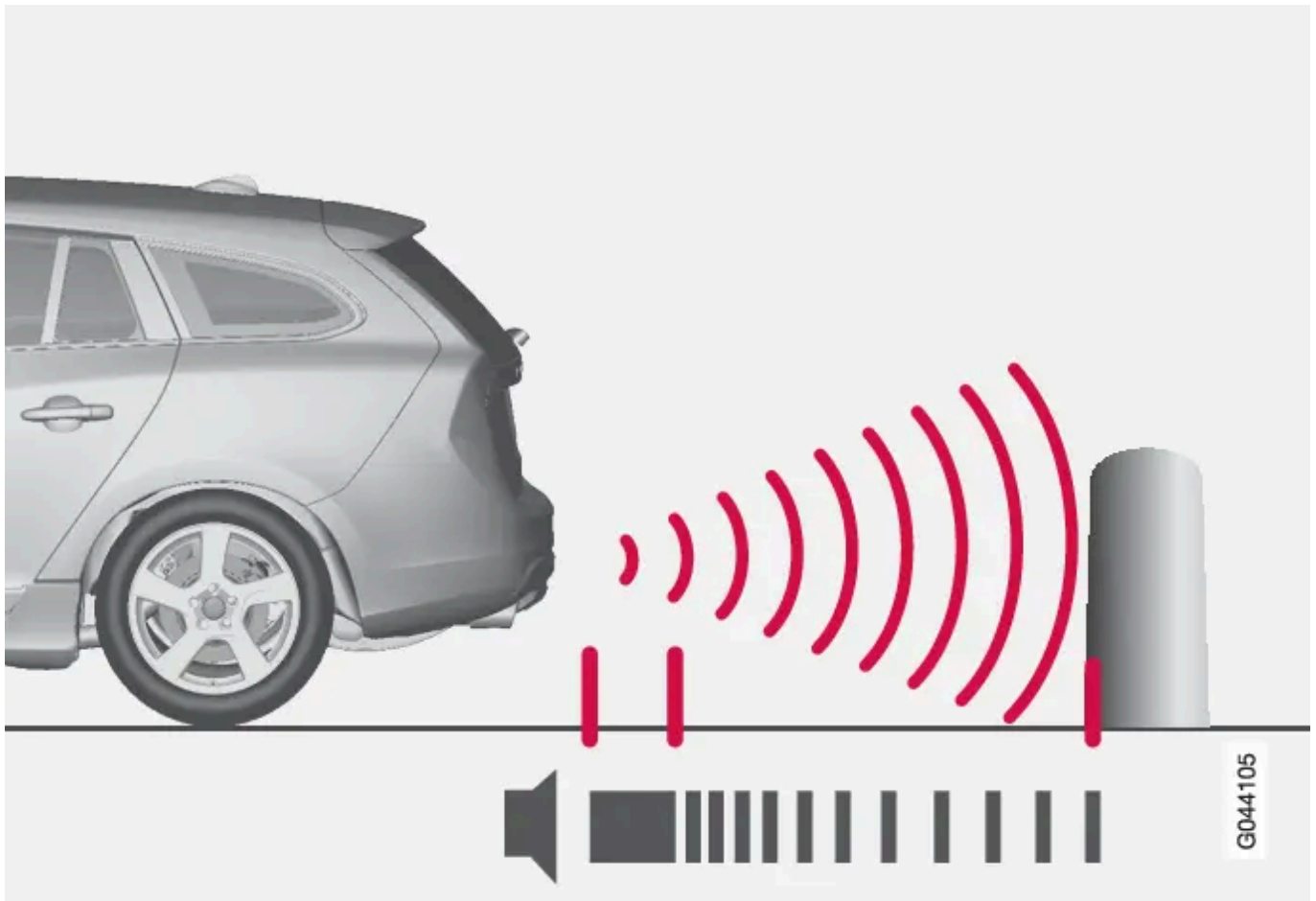

La zone de détection derrière la voiture est d'environ 1,5 m. Le signal sonore indiquant un obstacle à l'arrière provient de l'un des haut-parleurs arrière.

L'aide au stationnement arrière est activée lorsque la marche arrière est engagée.

Lorsque vous reculez avec une remorque par exemple, l'aide au stationnement arrière est automatiquement désactivée pour éviter que les capteurs ne réagissent.

Note

Si vous reculez avec une remorque ou une porte-vélos sur le crochet d'attelage, sans le câblage de remorque d'origine Volvo, vous devrez probablement désactiver manuellement l'aide au stationnement pour éviter que les capteurs ne réagissent.

* Option/accessoire.

6.9.3. Aide au stationnement *

Cette version du manuel est valable au moment de son impression, mais cette validité ne peut être entièrement garantie pour l'avenir. Pour plus d'informations, consultez la première page, qui comporte un avertissement complet.

L'aide au stationnement vous aide, comme son nom l'indique, lorsque vous vous gardez. Un signal sonore et des témoins sur l'écran de la console centrale indiquent la distance à l'obstacle détecté.

Le niveau sonore de l'aide au stationnement peut être ajusté lorsque le signal retentit à l'aide de la molette VOL de la console centrale ou par le biais du menu de paramètres audio que vous pouvez ouvrir avec une pression sur SOUND ou dans le [système de menu MY CAR^{\[1\]}](#) de la voiture.

L'aide au stationnement existe en deux variantes :

- Uniquement à l'arrière
- À l'avant et à l'arrière.

 **Attention**

- L'aide au stationnement ne pourra jamais remplacer la responsabilité du conducteur lui-même.
- Les capteurs ont des angles morts dans lesquels les obstacles ne peuvent être décelés.
- Faites attention aux personnes ou aux animaux proches de la voiture.

* Option/accessoire.

^[1] En fonction du système audio et multimédia.

6.9.4. Caméra d'aide au stationnement - limites

La caméra de stationnement est un système d'assistance activé lorsque la marche arrière est engagée.

 **Note**

Un porte-bicyclette ou d'autres accessoires montés à l'arrière de la voiture peuvent gêner le champ de vision de la caméra.

Ne pas oublier

Même s'il semble qu'une partie relativement petite de l'image est cachée, il peut s'agir d'une large zone cachée où un obstacle peut se trouver sans que vous ne puissiez le détecter jusqu'à ce que la voiture le touche.

- Maintenez la lentille de la caméra propre et dépourvue de glace et de neige.
- Nettoyez régulièrement la lentille de la caméra à l'eau tiède et un shampoing pour voiture. Procédez doucement afin de ne pas rayer la lentille.

6.9.5. Aide au stationnement* - indication d'erreur

Cette version du manuel est valable au moment de son impression, mais cette validité ne peut être entièrement garantie pour l'avenir. Pour plus d'informations, consultez la première page, qui comporte un avertissement complet.

L'aide au stationnement vous aide, comme son nom l'indique, lorsque vous vous garez. Un signal sonore et des témoins sur l'écran de la console centrale indiquent la distance à l'obstacle détecté.



Si le témoin d'information du combiné d'instruments est allumé et si le message **Assistance stationnement Réparation demandée** apparaît, l'aide au stationnement est hors service.

! Important

Dans certaines conditions, le système d'assistance au stationnement peut envoyer des signaux d'avertissement erronés causés par des sources sonores externes qui émettent des fréquences ultrasons avec lesquelles le système fonctionne.

Un avertisseur sonore, des pneus humides sur l'asphalte, des freins pneumatiques, le bruit du tuyau d'échappement de motos en sont quelques exemples.

* Option/accessoire.

6.9.6. Aide au stationnement* - fonction

Le système d'aide au stationnement est automatiquement activé au démarrage du moteur. Le témoin du commutateur est allumé. Si l'aide au stationnement est désactivée avec le bouton, la diode s'éteint.



Bouton de marche/arrêt de l'aide au stationnement et de CTA*.

Cette version du manuel est valable au moment de son impression, mais cette validité ne peut être entièrement garantie pour l'avenir. Pour plus d'informations, consultez la première page, qui comporte un avertissement complet.

Si la voiture est équipée de [CTA](#), les témoins de [BLIS](#) clignotent une fois lorsque l'aide au stationnement est activée avec le bouton.

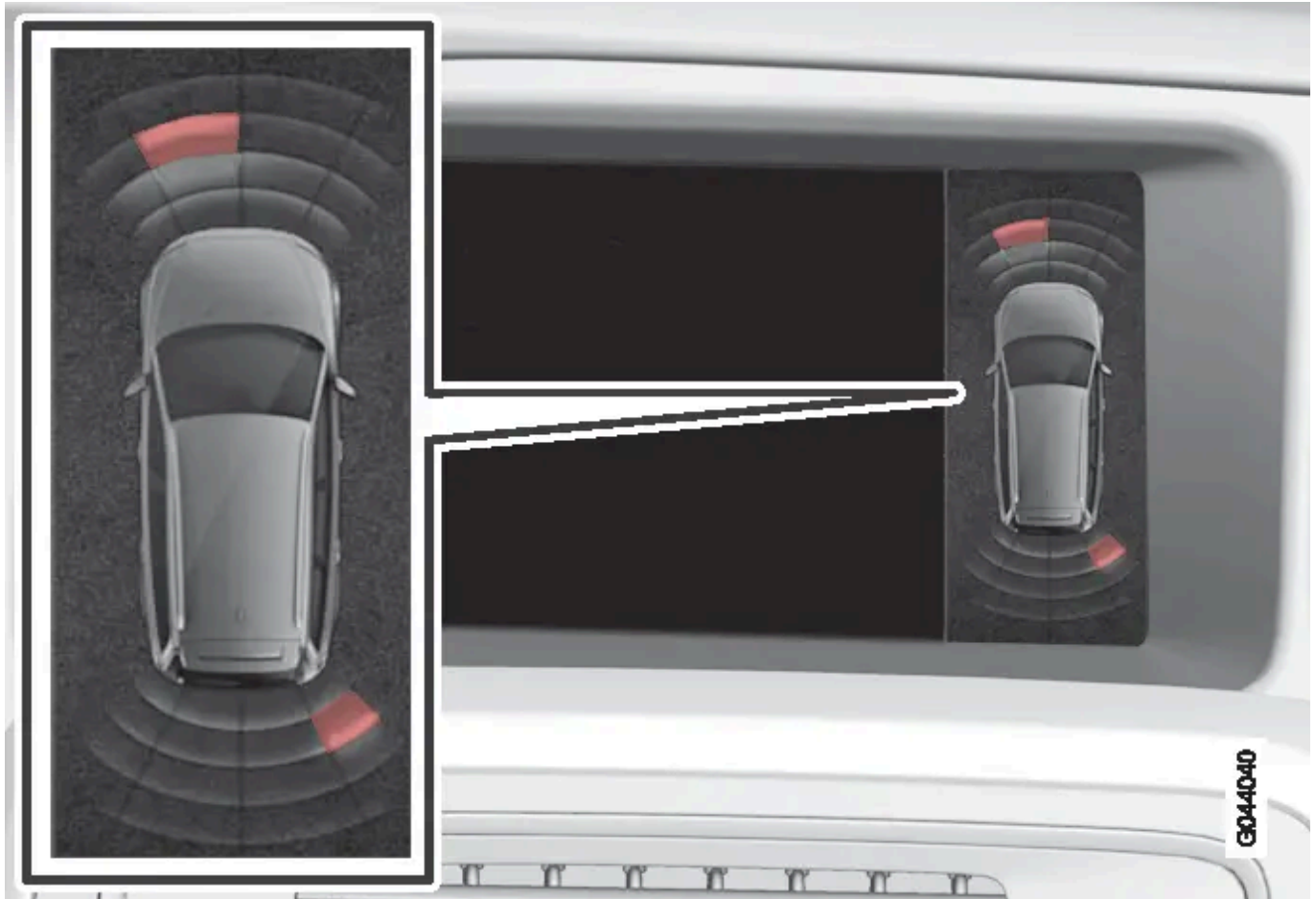

Affichage - indique les obstacles à l'avant gauche et à l'arrière droit.

L'écran de la console centrale affiche une vue d'ensemble de la voiture par rapport à l'obstacle détecté.

Le champ sélectionné indique le(s) capteur(s) qui a/ont détecté l'obstacle. Plus le secteur sélectionné est proche du symbole voiture, plus la distance entre la voiture et l'obstacle détecté est courte.

Plus l'obstacle est proche de l'avant ou de l'arrière de la voiture, plus les signaux sonores sont rapprochés. Tout autre son provenant du système audio est automatiquement atténué.

Si la distance est inférieure à 30 cm, la tonalité est continue et le champ du capteur actif le plus proche de la voiture est plein. Si les obstacles détectés se trouvent à la distance impliquant une tonalité continue à l'avant et à l'arrière, la tonalité passe d'un haut-parleur à l'autre.

! Important

Certains éléments comme des chaînes, des poteaux fins et brillants ou des obstacles bas peuvent être dans "l'ombre du signal" et ne pas être détectés par les capteurs. La tonalité par impulsion peut alors cesser pour devenir continue.

Les capteurs ne peuvent pas détecter les objets hauts comme les plateaux de chargement saillants.

- Dans ces situations, soyez donc particulièrement vigilant et manœuvrez/déplacez la voiture très lentement ou interrompez la manœuvre de stationnement. Le risque d'endommager le véhicule ou d'autres objets est élevé puisque les capteurs ne fonctionnent pas de manière optimale.

* Option/accessoire.

6.9.7. Caméra d'aide au stationnement *

La caméra de stationnement est un système d'assistance activé lorsque la marche arrière est engagée.

L'image de la caméra est reproduite sur l'écran de la console centrale.

Note

Si le système électrique de la voiture est configuré avec un crochet d'attelage, la partie saillante du crochet est comprise lorsque la fonction évalue l'espace de stationnement.

Attention

- La caméra de stationnement est un assistant et ne peut jamais remplacer la responsabilité du conducteur lors d'une marche arrière.
- La caméra a des angles morts dans lesquels les obstacles ne peuvent pas être détectés.
- Faites attention aux personnes et animaux qui se trouvent à proximité de la voiture.

Fonctionnement et utilisation



Emplacement de la caméra près de la poignée d'ouverture.

La caméra montre ce qui se trouve derrière la voiture et si quelque chose vient des côtés.

La caméra permet de montrer une large zone derrière la voiture ainsi que le pare-chocs et le crochet d'attelage éventuel de la voiture.

Certains objets à l'écran semblent pencher, ceci est normal.

Note

Les objets peuvent être plus proches de la voiture en réalité que ce qu'il semble à l'écran.

Si une autre image est active, la caméra d'assistance au stationnement devient prioritaire et l'écran affiche l'image de la caméra.

Lorsque la marche arrière est engagée, deux lignes continues apparaissent pour indiquer le déplacement des roues arrière de la voiture avec l'angle de braquage actuel. Cela facilite certaines situations comme le stationnement en créneau, le recul dans des espaces étroits et pour l'attelage d'une remorque. Les dimensions extérieures approximatives de la voiture sont illustrées par des lignes en pointillés. Les lignes indicatrices peuvent être désactivées. Référez-vous à [Réglages](#).

Si la voiture est équipée de [capteurs pour l'aide au stationnement](#) *, les informations sont représentées graphiquement par des champs colorés pour illustrer la distance à l'obstacle détecté. Référez-vous au chapitre "Voitures équipées de capteurs d'aide au stationnement" plus avant.

La caméra reste active pendant environ 5 secondes après avoir quitté la marche arrière ou jusqu'à ce que la vitesse atteigne 10 km/h en marche avant ou 35 km/h en marche arrière.

Conditions lumineuses

L'image de la caméra est automatiquement réglée en fonction des conditions lumineuses. Cela peut entraîner des variations de l'intensité lumineuse et de la qualité de l'image. Des conditions lumineuses dégradées peuvent entraîner une qualité d'image réduite.

Note

Pour un fonctionnement optimal, éliminez la saleté, la neige et la glace des lentilles des caméras. Ceci est particulièrement important avec une mauvaise visibilité.

Lignes indicatrices

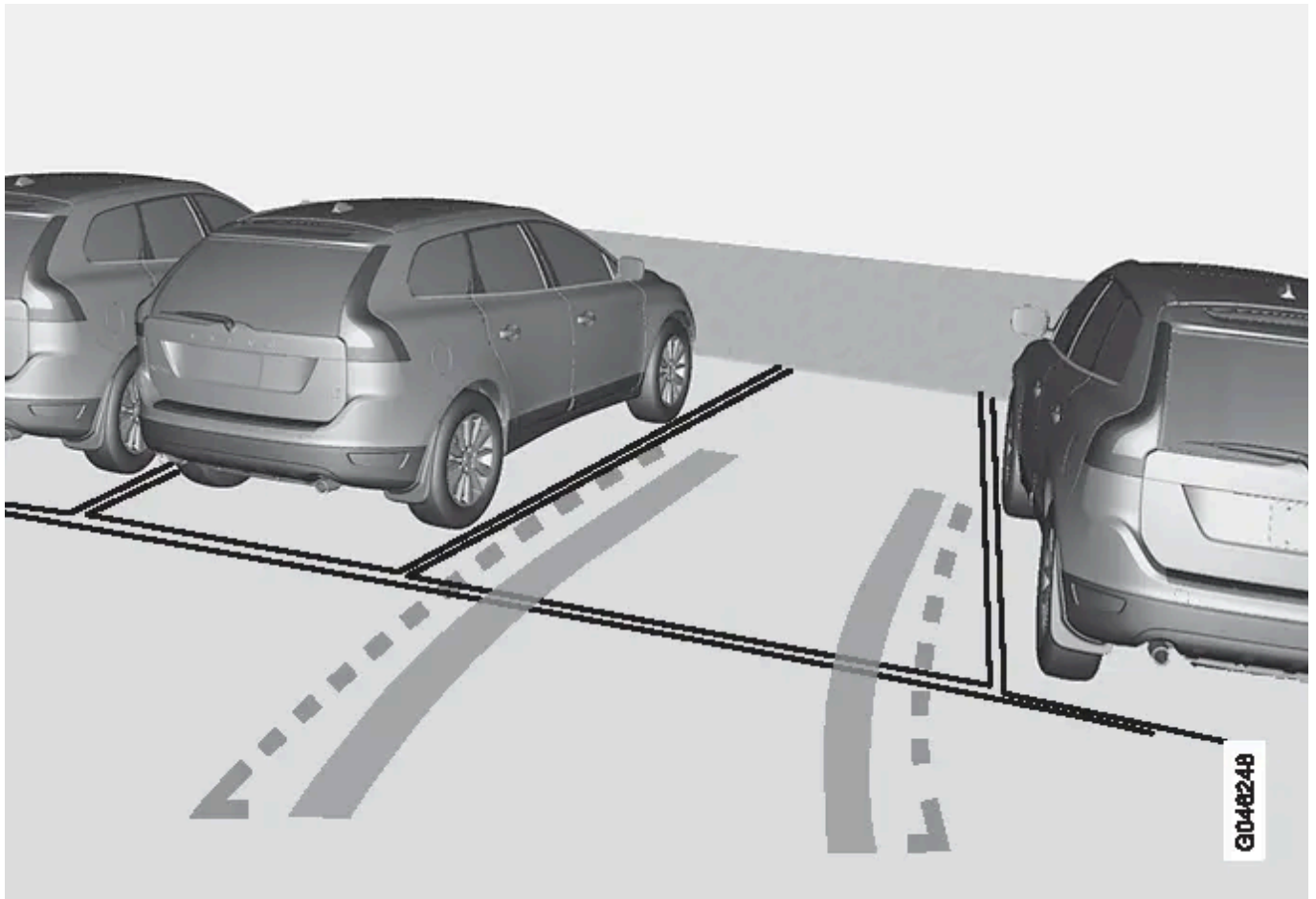

Voici un exemple de l'apparence des lignes indicatrices pour le conducteur.

Les lignes à l'écran sont projetées comme si elles se trouvaient au sol derrière la voiture et dépendent directement de l'angle de braquage, ce qui permet d'indiquer au conducteur comment la voiture se déplacera même en tournant.

i Note

- Pour reculer avec une remorque dont le système électrique n'est pas connecté à la voiture, les lignes à l'écran indique la trajectoire de la **voiture**, pas celle de la remorque.
- L'écran ne comporte aucune ligne si une remorque est connectée au système électrique de la voiture.
- La caméra d'aide au stationnement est automatiquement désactivée lorsque vous roulez avec une remorque connectée avec le câblage d'origine Volvo.

! Important

Gardez à l'esprit que lorsque la vision de la caméra vers l'arrière a été sélectionnée, l'écran n'affiche que la zone derrière la voiture - faites attention aux côtés de la voiture et au train avant lors d'un braquage en marche arrière.

Lignes de délimitation

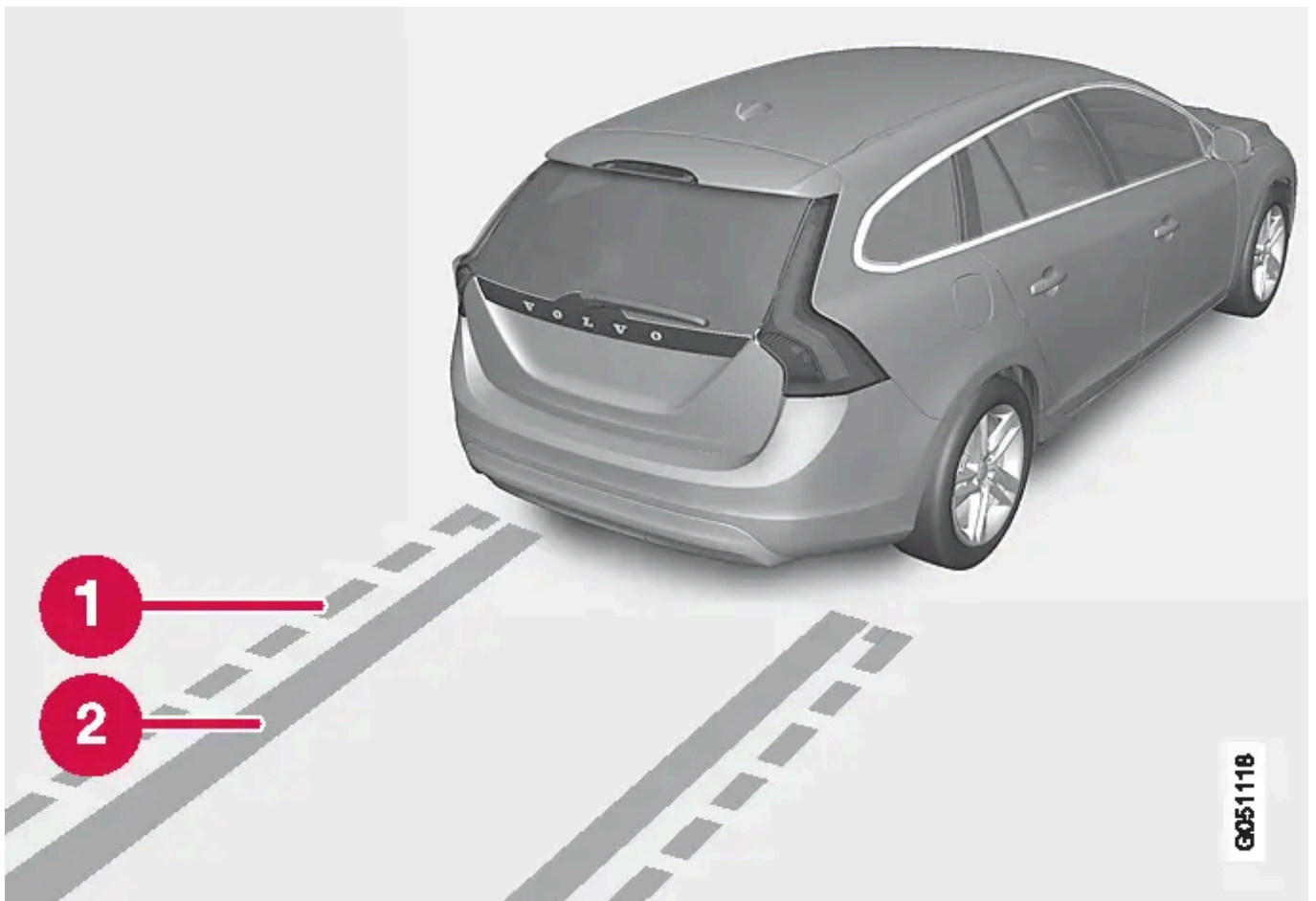

Les lignes du système.

- ❶ Ligne de délimitation, zone de recul libre
- ❷ "Traces des roues"

La ligne en pointillés (1) délimite la zone jusqu'à environ 1,5 m du pare-chocs. Elle indique aussi la limite des éléments les plus saillants de la voiture comme les rétroviseurs extérieurs et les coins, même lorsque la voiture tourne.

Les larges "traces de roue" (2) entre les lignes latérales indiquent le trajet des roues et peuvent s'étendre sur environ 3,2 m en arrière depuis le pare-chocs s'il n'y a aucun obstacle.

Voitures équipées de capteurs d'aide au stationnement*

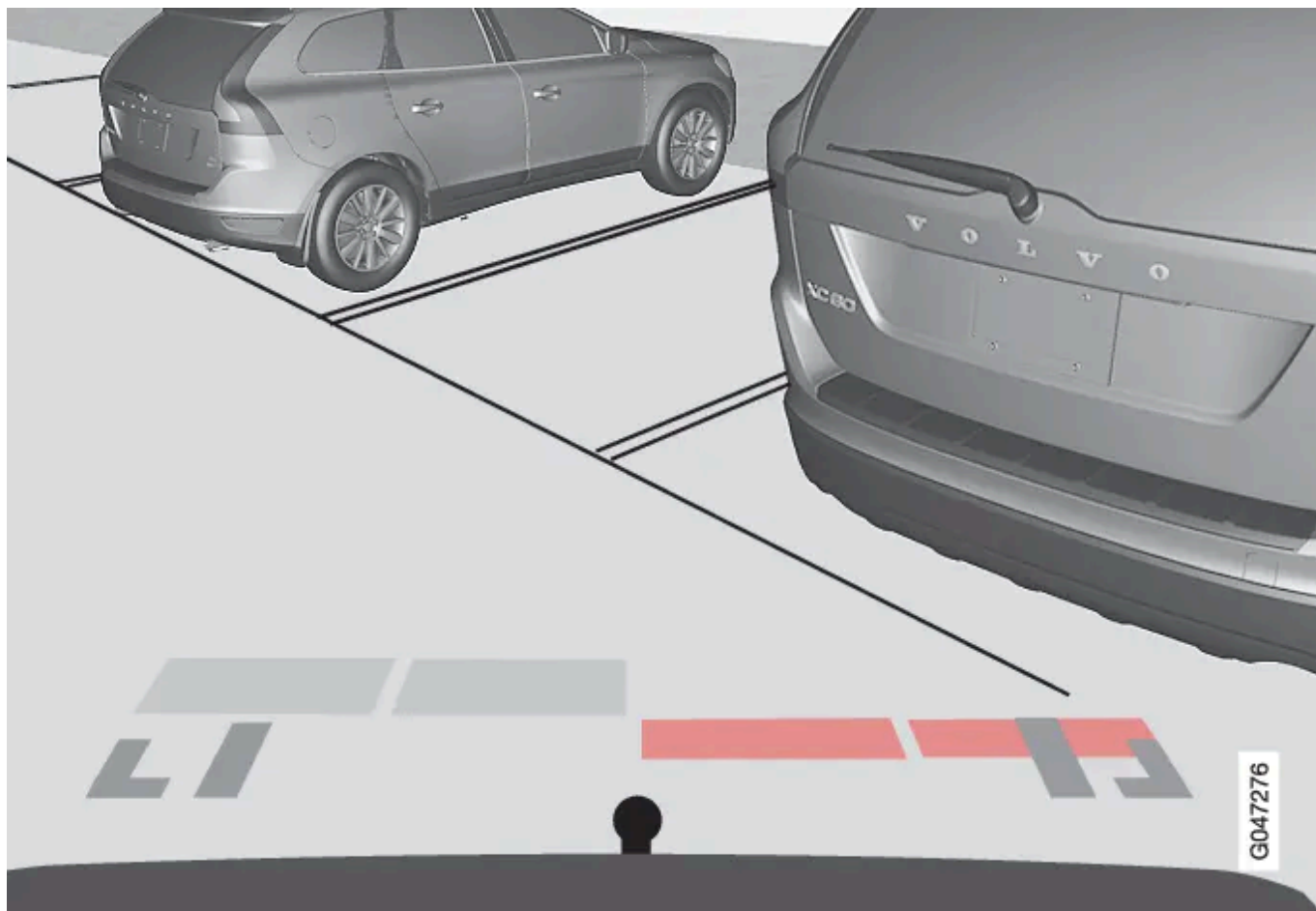

Les champs colorés (un par capteur) indiquent les distances.

Si la voiture est aussi équipée de l'[aide au stationnement](#), la distance est indiquée par des champs colorés pour chaque capteur qui détecte un obstacle.

La couleur des champs change avec la réduction de la distance à l'obstacle (de jaune clair à jaune puis orange jusqu'à rouge).

Couleur	Distance (mètre)
Jaune clair	0,7-1,5
Jaune	0,5-0,7
Orange	0,3-0,5
Rouge	0-0,3

* Option/accessoire.

6.9.8. Caméra d'aide au stationnement - réglages

Cette version du manuel est valable au moment de son impression, mais cette validité ne peut être entièrement garantie pour l'avenir. Pour plus d'informations, consultez la première page, qui comporte un avertissement complet.

La caméra de stationnement est un système d'assistance activé lorsque la marche arrière est engagée.

Activer une caméra désactivée

Si la fonction de la caméra est désactivée lorsque la marche arrière est engagée, vous pouvez l'activer de la façon suivante :

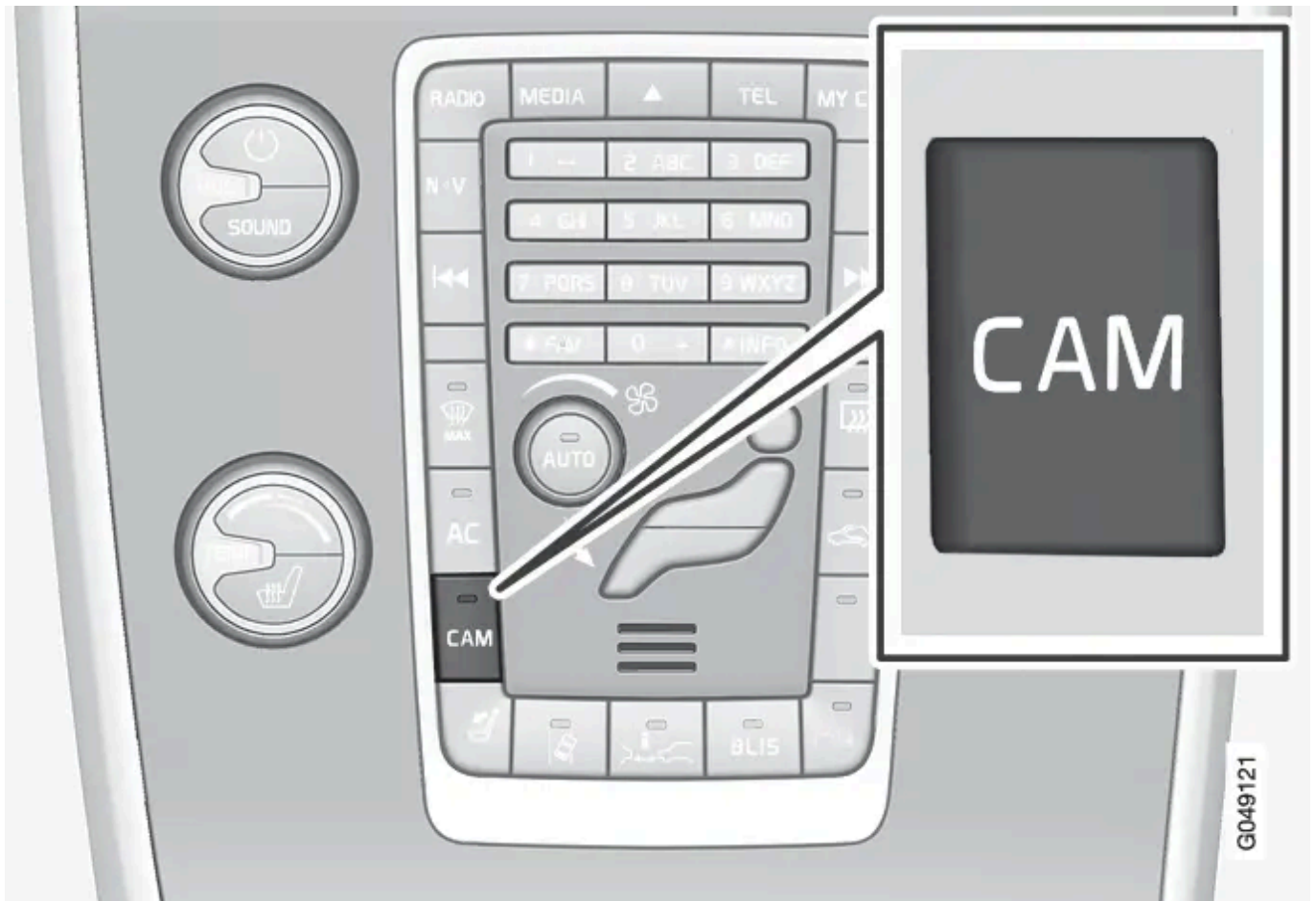

- Appuyez sur CAM - l'écran affiche la vue actuelle de la caméra.

Modifier les paramètres

Le réglage standard est l'activation de la caméra lorsque la marche arrière est sélectionnée.

Vous pouvez modifier les réglages de la caméra de stationnement lorsque l'écran montre une vue de la caméra :

- Appuyez sur OK/MENU lorsque l'écran montre une vue de la caméra pour ouvrir un menu offrant diverses options.
- Naviguez jusqu'à l'option souhaitée avec TUNE.
- Sélectionnez l'option en appuyant sur OK/MENU et quittez avec EXIT.

Crochet d'attelage

La caméra peut être avantageusement utilisée pour accrocher une remorque ou une caravane. Une ligne simulant le trajet du crochet d'attelage vers la remorque (exactement comme pour les "traces de roues") peut apparaître sur l'écran.

Il est possible de choisir entre l'affichage du trajet des "traces de roues" ou du crochet d'attelage. Il n'est pas possible d'afficher les deux simultanément.

Cette version du manuel est valable au moment de son impression, mais cette validité ne peut être entièrement garantie pour l'avenir. Pour plus d'informations, consultez la première page, qui comporte un avertissement complet.

- Appuyez sur OK/MENU lorsque la vue normale est affichée.
- Naviguez jusqu'à l'option **Ligne guid. traject. barre remorq.** avec TUNE.
- Sélectionnez l'option en appuyant sur OK/MENU et quittez avec EXIT.

Zoom

Si vous devez manœuvrer avec précision, il est possible de zoomer dans la vue de la caméra :

- Appuyez sur CAM ou tournez TUNE - des pressions/rotations répétées permettent de revenir à la vue normale.

Si d'autres options sont disponibles, elles sont présentées en boucle. Appuyez/tournez jusqu'à obtenir la vue de caméra souhaitée.

Zoom automatique

Dans les voitures équipées de l'[aide au stationnement](#) et d'un crochet d'attelage, l'option **Zoom automatique** est également disponible dans le menu de la caméra. Avec cette option sélectionnée, la caméra zoome automatiquement sur le crochet d'attelage lorsque la voiture approche d'un objet/remorque.

Référez-vous au chapitre "Modifier les paramètres" pour savoir comment activer une option de menu.

6.9.9. Aide au stationnement* - avant

L'aide au stationnement vous aide, comme son nom l'indique, lorsque vous vous garez. Un signal sonore et des témoins sur l'écran de la console centrale indiquent la distance à l'obstacle détecté.

Le système d'aide au stationnement est automatiquement activé au démarrage du moteur. Le témoin du commutateur est al-

lumé. Si l'aide au stationnement est désactivée avec le bouton, la diode s'éteint.

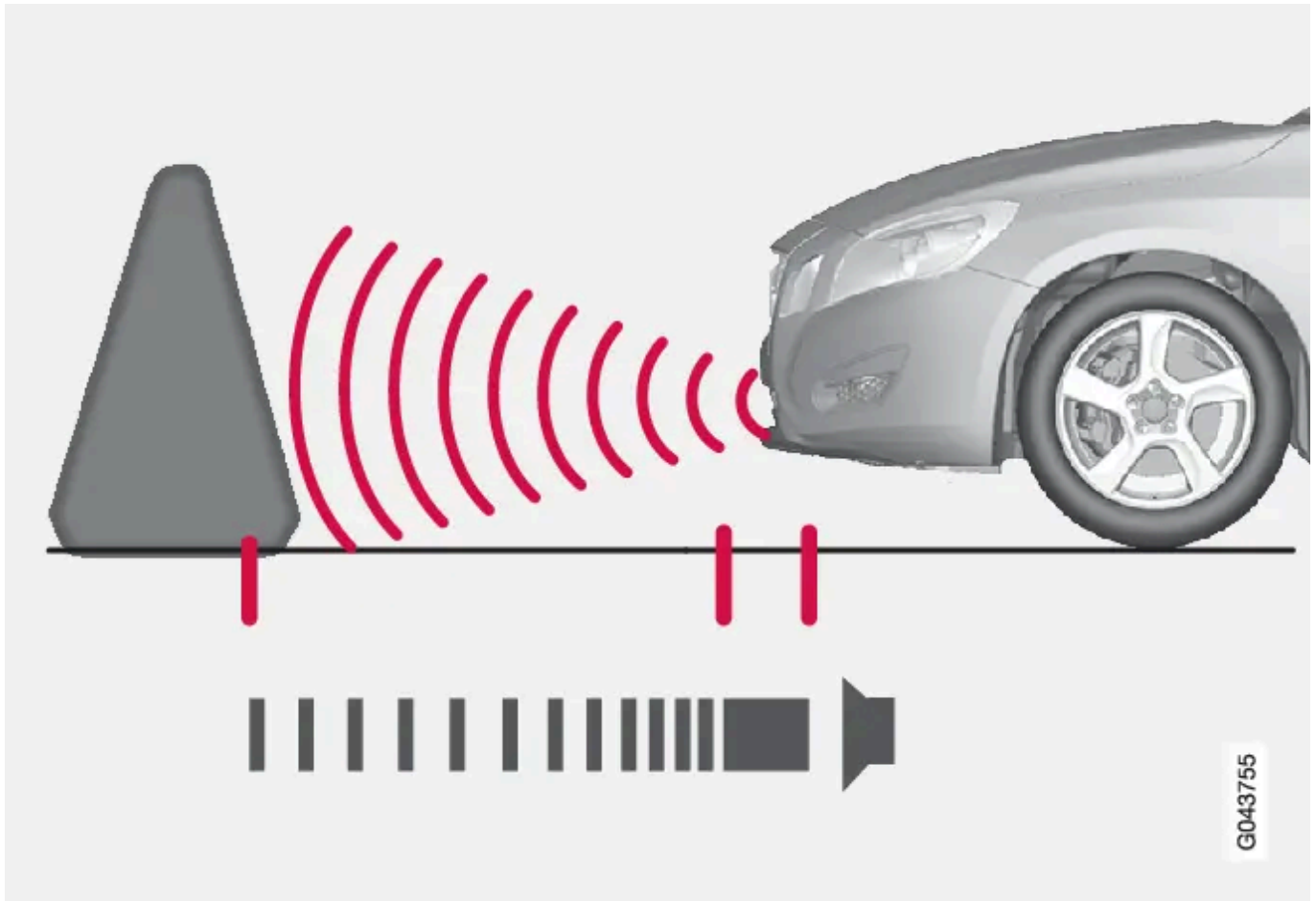

La zone de détection devant la voiture est d'environ 0,8 m. Le signal sonore indiquant un obstacle à l'avant provient de l'un des haut-parleurs avant.

L'aide au stationnement avant est active à une vitesse inférieure à environ 10 km/h.. Le témoin du bouton est allumé pour indiquer que le système est activé. Lorsque la vitesses est inférieure à 10 km/h, le système est à nouveau activé.

i Note

L'aide au stationnement avant est désactivée lors du serrage du frein de stationnement ou si la position **P** de la boîte de vitesses automatique est engagée, le cas échéant.

! Important

Pour la pose de feux supplémentaires : Pensez qu'ils ne doivent pas gêner les capteurs - les feux supplémentaires pourraient alors être considérés comme des obstacles.







* Option/accessoire.

6.10. Système antidérapage

6.10.1. Système de contrôle électronique de la stabilité (ESC) - symboles et messages

Le [système de contrôle de la stabilité](#) ESC (Electronic Stability Control) assiste le conducteur pour éviter de déraiper et pour améliorer la motricité de la voiture.

Tableau

Symbole	Message	Signification
	ESC Provisoirement DÉSACTIVÉ	Le système ESC est temporairement réduit en raison de la température trop élevée des disques de frein. La fonction est réactivée automatiquement lorsque les freins ont refroidi.
	ESC Entretien requis	Le système ESC est hors service. <ul style="list-style-type: none">• Arrêtez la voiture en un lieu sûr, coupez le moteur puis redémarrez-le.• Contactez un atelier si le message reste affiché. Un atelier Volvo est recommandé.
 et 	"Message"	Veuillez lire le message sur le combiné d'instruments .
	Allumé pendant 2 secondes.	Indique un contrôle du système au démarrage du moteur.
	Clignotement.	Le système ESC intervient.
	Allumé.	Le mode Sport est activé. NOTE Dans ce mode, le système n'est pas désactivé, son action est partiellement réduite.

6.10.2. Système de contrôle électronique de la stabilité (ESC) - généralités

Le système de contrôle de la stabilité ESC (Electronic Stability Control) assiste le conducteur pour éviter de déraiper et pour améliorer la motricité de la voiture.



En cas de freinage, l'intervention du système ESC peut être remarquée par un bruit de pulsations. L'accélération peut être plus lente que prévue.

Attention

Le système de contrôle de la stabilité ESC est un système d'assistance complémentaire. Son fonctionnement n'est pas garanti dans toutes les situations ni sur tous les types de chaussées.

Le conducteur est toujours responsable de la sécurité lorsqu'il conduit son véhicule et du respect de la loi et du code de la route.

Le système ESC se compose des fonctions suivantes :

- Fonction antidérapage
- Fonction antipatinage
- Fonction de contrôle de la traction
- Commande du frein moteur - EDC
- Corner Traction Control - CTC
- Stabilisateur de véhicule attelé - TSA

Fonction antidérapage

La fonction contrôle individuellement la puissance de freinage et d'entraînement des roues pour stabiliser la voiture.

Fonction antipatinage

La fonction évite le patinage des roues motrices sur la chaussée lors de l'accélération.

Fonction de contrôle de la traction

La fonction est active à basse vitesse et transmet la puissance de la roue motrice qui patine vers la roue motrice qui ne patine pas.

Commande du frein moteur - EDC

L'EDC (Engine Drag Control) empêche le blocage des roues, par exemple lorsque vous rétrogradez ou utilisez le frein moteur avec un rapport bas sur chaussée glissante.

Le blocage des roues pendant la conduite peut par exemple réduire la capacité de braquage.

Corner Traction Control - CTC

CTC compense le sous-virage et permet une plus grande accélération en virage sans patinage des roues intérieures, par exemple sur une entrée d'autoroute en courbe afin d'atteindre rapidement la vitesse de la circulation.

Stabilisateur de véhicule attelé * - TSA ^[1]

Le [stabilisateur de véhicule attelé](#) sert à stabiliser une voiture avec véhicule attelé dans les cas où l'équipage se met à tanguer. Pour plus d'informations, voir [Conduite avec une remorque](#).

Note

La fonction est désactivée si le conducteur choisit le mode Sport.

* Option/accessoire.

^[1] Trailer Stability Assist est compris lors de l'installation du crochet d'attelage d'origine Volvo.

6.10.3. Système de contrôle électronique de la stabilité (ESC) - utilisation

Le [système de contrôle de la stabilité](#) ESC (Electronic Stability Control) assiste le conducteur pour éviter de dérapier et pour améliorer la motricité de la voiture.

Sélection du niveau - mode Sport

Le système ESC est toujours activé et ne peut pas être désactivé.



Le conducteur peut toutefois sélectionner le mode Sport qui permet une conduite plus active.

Le mode Sport est sélectionné dans le système de menu MY CAR. Pour une description du système de menu, voir [MY CAR](#).

En mode Sport, le système détecte si la pédale d'accélérateur, les mouvements du volant et la prise de virage sont plus actifs qu'en conduite normale et autorise le dérapage contrôlé avec le train arrière jusqu'à un certain niveau avant d'intervenir pour stabiliser la voiture.

Aussi, si le conducteur interrompt par exemple un dérapage contrôlé en relâchant la pédale d'accélérateur, le système ESC intervient et stabilise la voiture.

Le mode Sport permet aussi d'obtenir la plus grande force de traction si la voiture est embourbée ou en cas de conduite sur une surface qui n'est pas ferme comme du sable ou une neige profonde.



Le mode Sport est également indiqué par ce symbole allumé sur le combiné d'instruments. Il reste allumé jusqu'à ce que le conducteur choisisse de désactiver la fonction ou jusqu'à l'arrêt du moteur. Au démarrage suivant, le système ESC a repris son mode normal.

6.11. Informations sur la signalisation routière

6.11.1. Informations sur la signalisation routière (RSI)* - utilisation

La fonction d'informations sur la signalisation routière (RSI – Road Sign Information) aide le conducteur à garder à l'esprit les panneaux routiers concernant la vitesse croisés.

Comment utiliser la fonction:

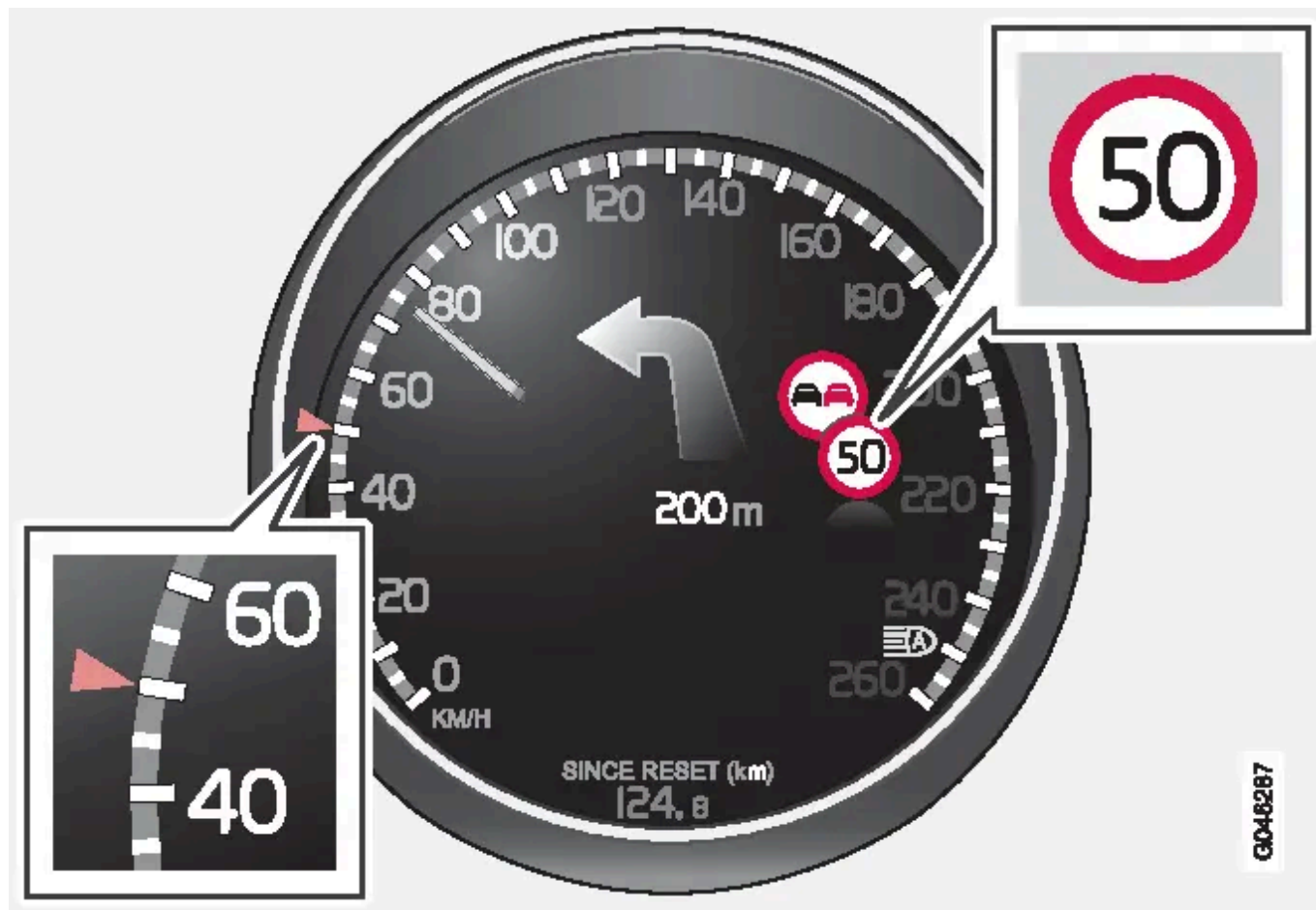

Information indiquant la limitation de vitesse^[1].

Lorsque le RSI enregistre un panneau routier indiquant une limitation de vitesse, le panneau apparaît sur le combiné d'instruments.



Le témoin indiquant la limitation de vitesse en vigueur peut parfois être accompagné du panneau d'interdiction de dépasser.

Fin de limitation ou d'autoroute

Dans les situations où le RSI détecte un panneau de fin de limitation - ou toute autre information relative à la vitesse, comme une fin d'autoroute par exemple - le panneau correspondant s'affiche sur le combiné d'instruments durant env. 10 secondes :

Exemples de telles panneaux :

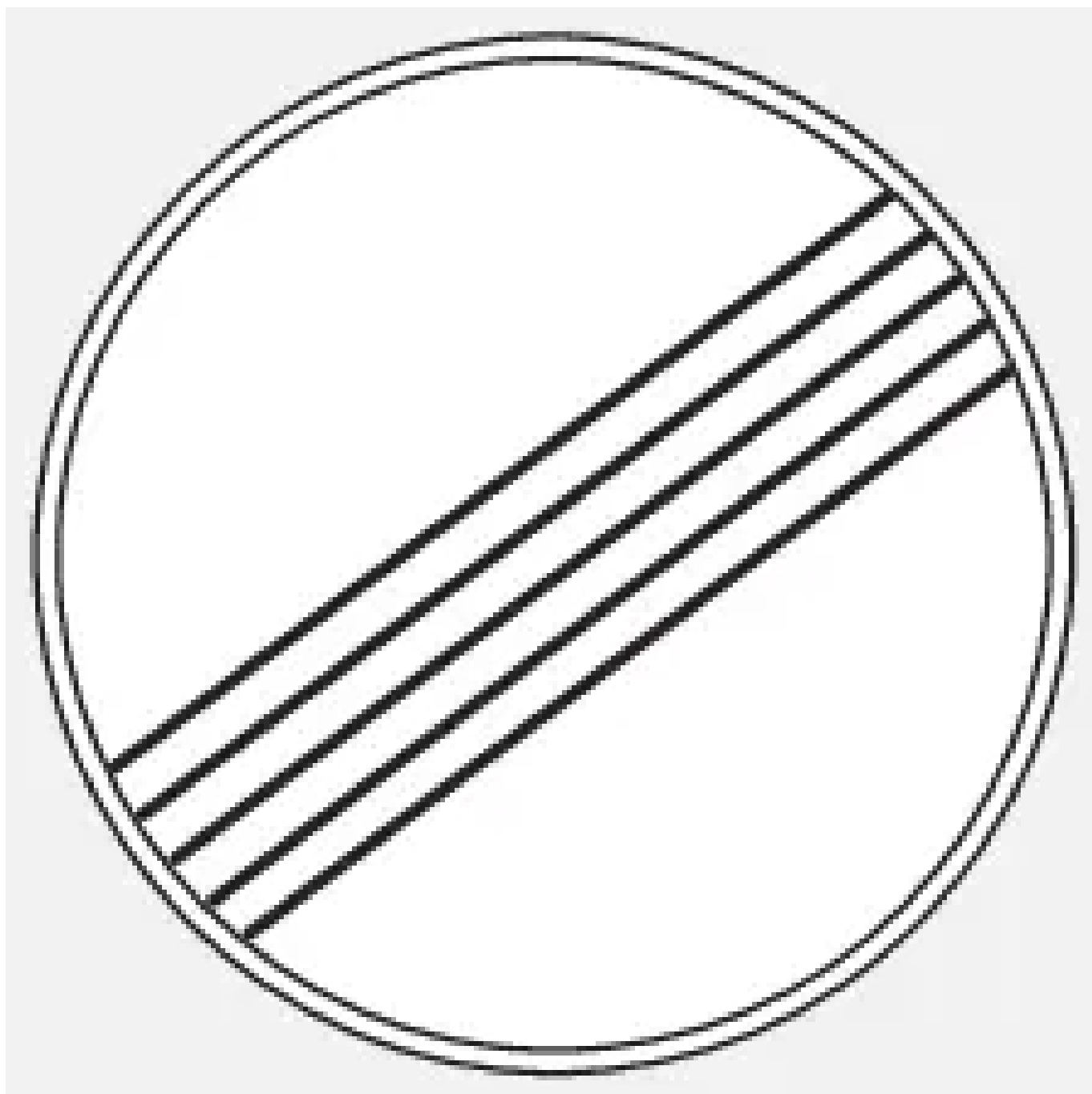

Fin de toutes les limitations.



Fin d'autoroute.

Les informations concernant la signalisation sont alors masquées jusqu'à ce qu'un autre panneau relatif à la vitesse soit détecté.

Panneaux auxiliaires

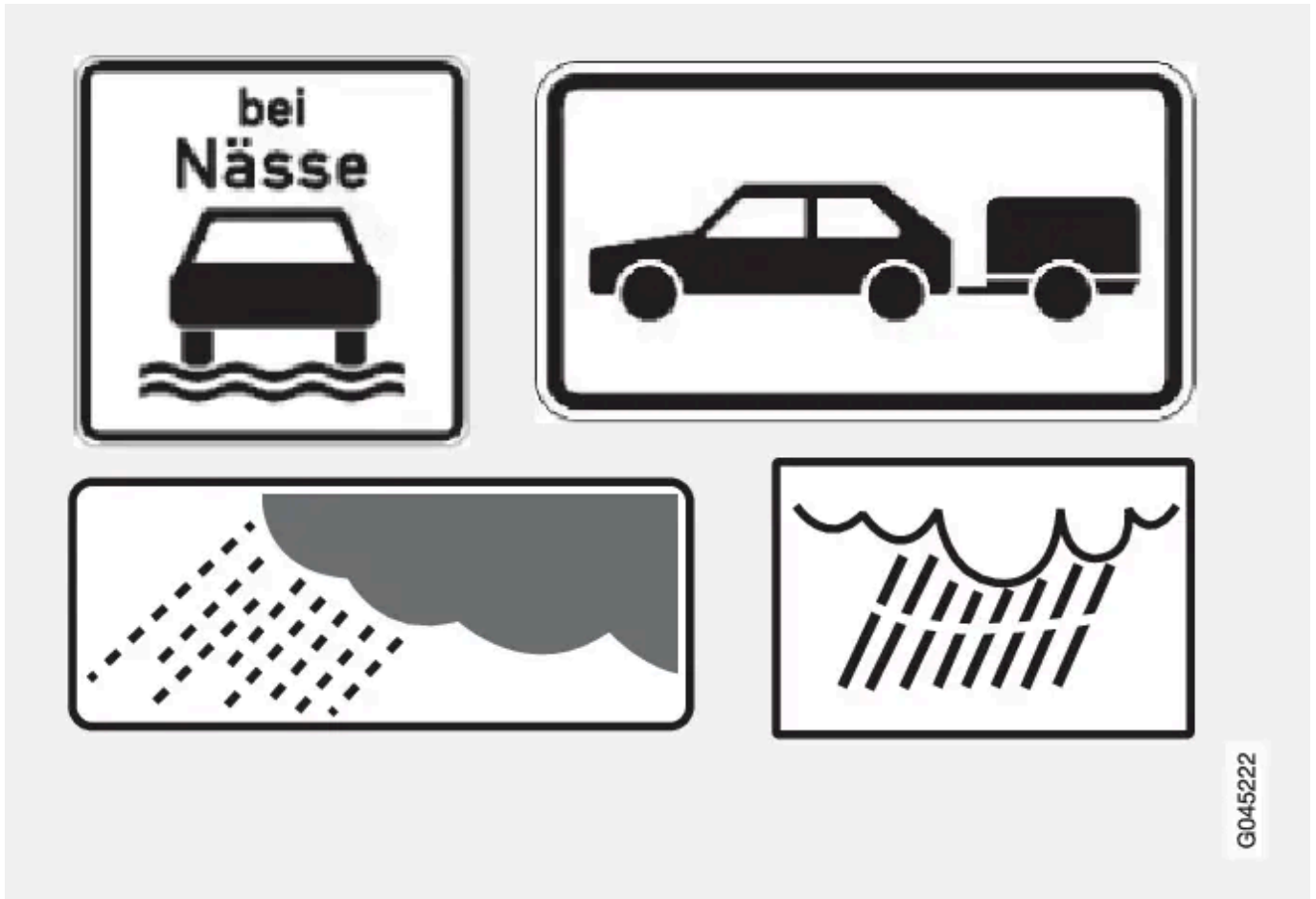

Exemples de panneaux auxiliaires^[1].

Il peut arriver que plusieurs limitations de vitesse soient appliquées à une seule et même route. Dans ce cas, un panneau auxiliaire indique les conditions qui concernent chaque limitation. Il peut s'agir de portions de route particulièrement accidentogènes par temps de pluie et/ou brouillard.

Les panneaux auxiliaires concernant la pluie n'apparaissent que lorsque les essuie-glaces sont utilisés.

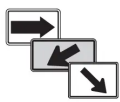

La vitesse en vigueur sur une sortie est indiquée, sur certains marchés, avec un panneau auxiliaire montrant une flèche.

Le panneau de vitesse accompagné de ce type de panneau auxiliaire n'apparaît que si le conducteur utilise le clignotant.

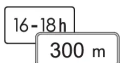

Par exemple, certaines vitesses ne sont valables que sur une certaine distance ou pendant une certaine période de la journée. Le conducteur est informé des conditions grâce à un panneau complémentaire situé sous le panneau de limitation de vitesse.

Affichage des informations additionnelles



Cette version du manuel est valable au moment de son impression, mais cette validité ne peut être entièrement garantie pour l'avenir. Pour plus d'informations, consultez la première page, qui comporte un avertissement complet.

Un panneau complémentaire symbolisé par un cadre vide sous le panneau de limitation de vitesse sur le combiné d'instruments signifie que RSI a détecté un panneau comportant des informations complémentaires à la limitation actuelle de vitesse.

Paramètres dans MY CAR

Il existe des alternatives à choisir pour le RSI dans le système de menu MY CAR, voir [MY CAR](#).

Information sur les panneaux routiers On/Off



L'affichage des panneaux de limitation de vitesse sur le combiné d'instruments peut être désactivé. La fonction peut être activée/désactivée dans le système de menu MY CAR. Pour une description du système de menu, voir [MY CAR](#).

Avertissement de vitesse



Le conducteur peut demander à recevoir un avertissement lorsqu'il dépasse la limitation de vitesse d'au moins 5 km/h. Cet avertissement se manifeste par le clignotement du symbole indiquant la limitation de vitesse lorsque celle-ci est dépassée. La fonction peut être activée/désactivée dans le système de menu MY CAR. Pour une description du système de menu, voir [MY CAR](#).

* Option/accessoire.

^[1] Les panneaux routiers affichés sur le combiné d'instruments sont fonction du marché - les illustrations ne présentent que quelques exemples.

6.11.2. Informations sur la signalisation routière (RSI)*

La fonction d'informations sur la signalisation routière (RSI – Road Sign Information) aide le conducteur à garder à l'esprit les panneaux routiers concernant la vitesse croisés.

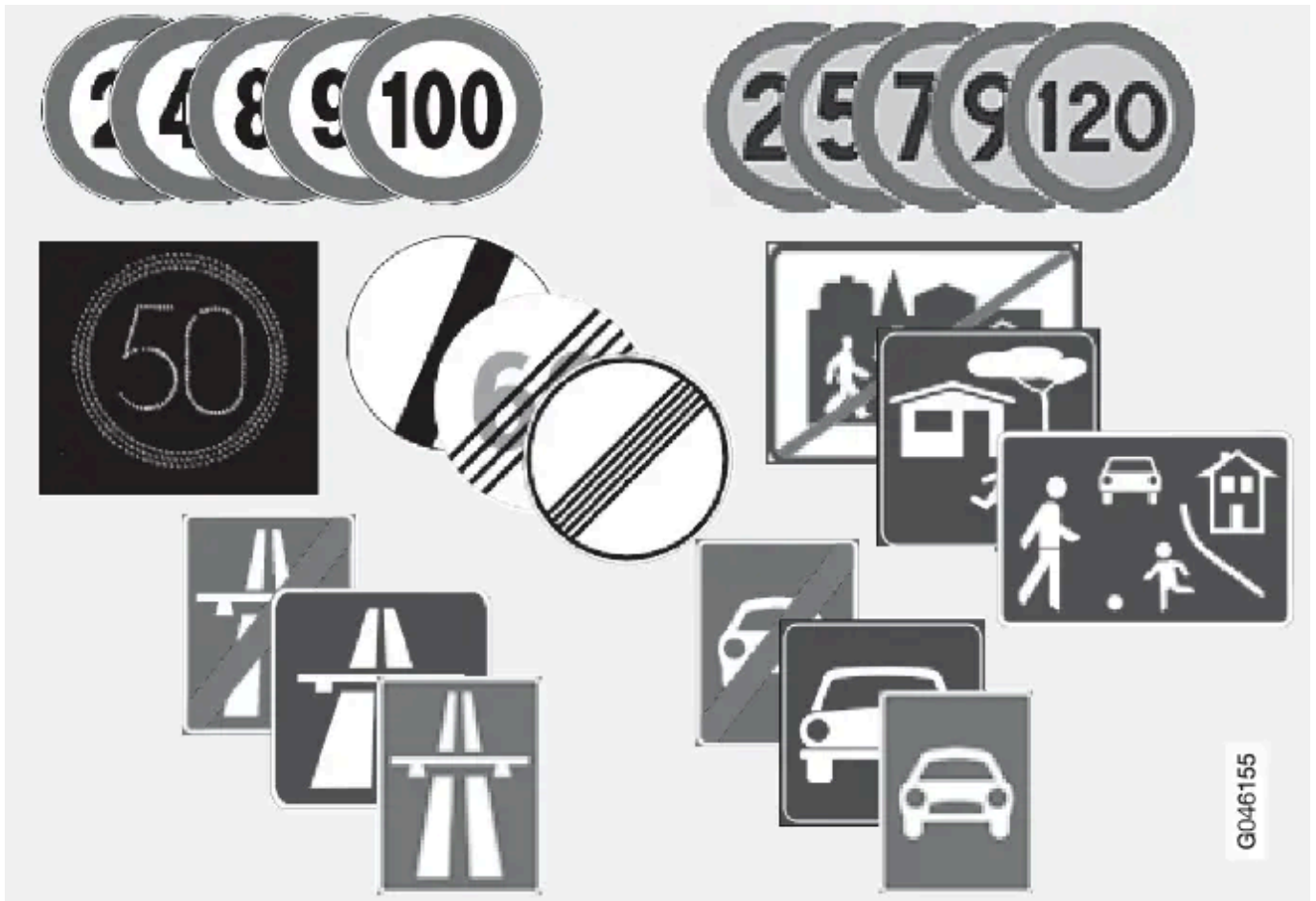

Exemple de panneaux de vitesse "lisibles"^[1].

La fonction RSI indique par exemple la vitesse autorisée, l'entrée ou la sortie d'une autoroute ou une interdiction de dépassement.

Si des panneaux indiquant une autoroute et une limitation de vitesse apparaissent simultanément, le RSI choisit de présenter le symbole du panneau de limitation de vitesse.

⚠ Attention

RSI ne fonctionne pas dans toutes les situations. Il est uniquement destiné à servir d'assistance complémentaire.

Le conducteur est toujours responsable de la sécurité lorsqu'il conduit son véhicule et du respect de la loi et du code de la route.

* Option/accessoire.

^[1] Les panneaux routiers affichés sur le combiné d'instruments sont fonction du marché - les illustrations ne présentent que quelques exemples.

6.11.3. Informations sur la signalisation routière (RSI)* - limites

La fonction d'informations sur la signalisation routière (RSI – Road Sign Information) aide le conducteur à garder à l'esprit les panneaux routiers concernant la vitesse croisés. La fonction a les limites suivantes.

Les limites du capteur de la caméra de la fonction RSI sont similaires à celles de l'œil humain. Plus de précision sur les [limites du capteur de caméra](#).

Les panneaux qui informent indirectement de la limitation de vitesse (panneaux d'entrée en agglomération par exemple), ne sont pas pris en compte par la fonction RSI.

Voici quelques exemples de ce qui peut perturber la fonction :

- Panneaux décolorés
- Panneaux placés dans un virage
- Panneaux tordus ou endommagés
- Panneaux cachés ou mal placés
- Panneaux partiellement ou entièrement couvert de givre, de neige et/ou de saleté.

* Option/accessoire.

6.12. Homologation de type

6.12.1. Homologation de type - système radar

L'homologation de type pour le système radar est présentée dans le tableau.

Pays/Région	
Europe	CE Delphi Electronics & Safety s'engage par la présente déclaration que L2C0038TR et L2C0049TR satisfont aux exigences principales et autres normes décrites dans la directive 1999/5/CE. Au besoin, la déclaration de conformité peut être consultée auprès de Delphi Electronics & Safety / One Corporate Center / Kokomo, Indiana 46904-9005 USA.

6.13. Radar

Le radar sert à détecter les voiture ou les gros véhicules qui roulent dans la même direction sur la même file.

Le radar est utilisé pour les fonctions suivantes :

- Contrôle de la distance*
- Régulateur adaptatif de vitesse et de distance*
- L'avertisseur de collision avec freinage automatique et détection de cyclistes et de piétons*

 **Important**

En cas de dommage visible de la calandre de la voiture ou en cas de présomption de dommage sur le radar :

- Contactez un atelier. Un atelier Volvo agréé est recommandé.

La fonction peut ne pas se déclencher ou partiellement - ou présenter des dysfonctions - si la calandre, le radar ou sa console est endommagé(e) ou détaché(e).

Une modification du radar peut rendre son utilisation illégale.

* Option/accessoire.

6.14. Résistance au volant ajustable *

La direction assistée assujettie à la vitesse implique l'augmentation de la résistance du volant en fonction de la vitesse de la voiture pour augmenter les sensations du conducteur.

Sur autoroute, la direction est plus ferme. Pour le stationnement et à basse vitesse, la direction est légère et ne requiert aucun effort.

Le conducteur peut choisir parmi trois niveaux différents de résistance du volant pour moduler la tenue de route et la sensibilité de la direction dans le système de menu MY CAR, [MY CAR](#) :

- Naviguez jusqu'à **Niveau force de direction** et sélectionnez **Bas**, **Moyen** ou **Haut**.

Ce réglage n'est pas disponible lorsque la voiture roule.

 **Note**

Dans certaines situations, la direction assistée peut chauffer et doit alors être temporairement refroidie. Pendant ce temps, l'assistance est réduite et la direction peut alors être légèrement plus lourde.

Pendant cette réduction de l'assistance de la direction, un message apparaît sur le combiné d'instruments.

* Option/accessoire.

7. Information sur la motorisation hybride

7.1. Autonomie avec l'entraînement électrique

L'autonomie de la voiture avec l'entraînement électrique dépend de plusieurs facteurs tels que le nombre de consommateurs électriques actifs.

Consommateurs électriques

Afin d'atteindre la plus longue distance possible avec l'entraînement électrique, le conducteur doit penser à économiser l'[électricité](#). Plus le nombre de consommateurs électriques (système audio, chauffage des vitres/rétroviseurs/sièges, climatisation, etc.) activés est élevé, plus l'autonomie est réduite.

Pour l'autonomie avec l'entraînement électrique, référez-vous à [Autonomie - spécification](#).



Note

Hormis la consommation élevée de courant dans l'habitacle, les vitesses élevées, les fortes accélérations, les charges lourdes et les pentes contraires peuvent réduire l'autonomie.

Immobilisation prolongée

Pendant une [charge normale de la batterie hybride](#), une partie du courant de charge est utilisée pour maintenir le système d'entraînement de la voiture prêt pour la conduite, principalement pour gérer la température de la batterie hybride. Si prévoyez de ne pas utiliser la voiture pendant quelques jours, il est possible d'économiser l'énergie en empêchant l'activation du préconditionnement. Si la voiture ne doit pas être utilisée pendant une plus longue période, il est recommandé de garer la voiture dans un lieu frais pour le bienfait de la batterie hybride. Pour plus de précisions concernant les mesures à prendre en cas de non-utilisation pendant une période prolongée, référez-vous à [À ne pas oublier en cas de non utilisation pendant une période prolongée](#).

7.2. Planifiez votre conduite

Il est important de bien planifier votre conduite en mode électrique afin d'obtenir la meilleure autonomie possible.

Utilisez le fonctionnement à l'électricité au maximum :

- Renseignez-vous pour savoir où se trouvent les stations de charge.
- Choisissez en priorité les places de stationnement équipées d'une station de charge.
- Équilibrez la consommation électrique avec la pédale d'accélérateur et exploitez les avantages offerts par le moteur électrique.

Attention

N'oubliez pas que la voiture est silencieuse (le moteur n'émet aucun bruit) lorsqu'elle est propulsée uniquement à l'aide du moteur électrique et que les enfants, les piétons, cyclistes et les animaux peuvent avoir des difficultés à la détecter. Ceci est particulièrement notable à basse vitesse, par exemple sur un parking.

Note

Prenez l'habitude de toujours vous mettre en route avec une batterie hybride complètement chargée.

Technique de conduite

Le moteur électrique fonctionne aussi bien comme moteur que comme alternateur. Lors du [freinage](#), la puissance de freinage est utilisée pour [charger la batterie hybride](#). Cette énergie serait sinon perdue sous la forme de chaleur.

Voici quelques conseils qui permettent de réduire la consommation de courant (pour une plus grande autonomie) sans qu'il soit nécessaire d'allonger le temps de trajet ou de réduire le plaisir de la conduite.

- N'utilisez pas la pédale d'accélérateur pour maintenir la voiture immobile dans une pente. Utilisez plutôt le frein.
- Utilisez le frein moteur et appuyez progressivement sur la pédale de frein lors des freinages : ceci recharge la batterie hybride et allonge l'autonomie du moteur électrique.
- Une vitesse élevée augmente considérablement la consommation de courant en raison d'une plus grande résistance au vent. Le doublement de la vitesse entraîne un quadruplement de la résistance de l'air.
- Entretenez régulièrement la voiture. Suivez les intervalles d'entretien recommandés par Volvo.
- Le remorquage d'une autre voiture consomme beaucoup d'électricité. Utilisez le mode **AWD**. La batterie hybride est alors chargée pendant la conduite et le comportement de la voiture est amélioré, référez-vous à [Système d'entraînement - modes de conduite](#).

Température extérieure

Le moteur électrique, les systèmes électroniques et les batteries fonctionnent au mieux à environ 25 °C. Lorsque la voiture est branchée à une prise électrique, elle est [conditionnée](#) à son intervalle de température optimal. Si la voiture est démarrée par temps froid ou si la température sort de l'intervalle autorisé pendant la conduite, le chauffage alimenté au carburant est activé et le moteur à combustion démarre éventuellement pour assurer le réchauffement. Vous pouvez conduire la voiture en mode électrique avec une puissance réduite si la température est trop basse.

De la même façon, il peut être nécessaire de refroidir le système en cas de conduite par temps chaud.

Note

Si la température extérieure est extrêmement basse, le moteur à essence sera constamment en marche.

Consommateurs électriques

Plus le nombre de consommateurs électriques activés dans la voiture est élevé (système audio, chauffage de vitre, des rétroviseurs ou des sièges, etc.), plus la consommation énergétique est élevée.

7.3. À ne pas oublier en cas de non utilisation pendant une période prolongée

Afin de minimiser la dégradation de la batterie hybride en l'absence d'utilisation du véhicule pendant une période prolongée, il est recommandé d'adopter un niveau de charge de 25 %.

Procédez comme suit :

- Sélectionnez le thème "Hybride" pour le combiné d'instruments. Pour plus de précisions concernant la navigation dans les menus, référez-vous à [Combiné d'instruments](#).
- Si le niveau de charge est supérieur, utilisez la voiture jusqu'à obtenir 25 % restants. Si le niveau de charge est inférieur, appuyez sur le bouton POWER et roulez jusqu'à ce que le niveau atteigne environ 25 %. Pour plus de précisions concernant les modes de conduite, référez-vous à [Système d'entraînement - modes de conduite](#).
- En cas de non-utilisation pendant plus de 6 mois, démarrez le moteur en mode de conduite POWER et laissez-le tourner pendant au moins 10 minutes jusqu'à ce que le niveau de charge se stabilise à environ 25 % (recommandation).

Si la voiture n'a pas pu être démarrée/conduite et que le niveau de charge de la batterie hybride est clairement inférieur à 25 %, chargez-la pendant environ 45 minutes au niveau le plus bas en fonction de l'état de charge. Contrôlez régulièrement le niveau de charge sur le combiné d'instruments. Référez-vous à [Charge de la batterie hybride - lancement](#).

Pour la gestion de la batterie de démarrage en cas de non-utilisation pendant une période prolongée, référez-vous à [Batterie de démarrage - généralités](#).

Note

Choisissez un endroit aussi frais que possible pour le véhicule afin de minimiser le vieillissement de la batterie si la voiture ne doit pas être utilisée pendant une période prolongée. En été, le véhicule doit être garé de préférence à l'intérieur ou à l'ombre (selon l'endroit le plus frais).

Important

En cas d'immobilisation prolongée, le câble de charge doit être débranché de la prise de la voiture.

Carburant ancien

Du "vieux" gazole (plus de 5 mois) mélangé à de l'eau de condensation peut, dans certaines circonstances, provoquer la formation d'algues et de bactéries dans le circuit d'alimentation en carburant et/ou une oxydation du carburant risquant d'entraîner des perturbations du fonctionnement. Pour plus d'informations, voir [Débit d'énergie](#).

7.4. Plug-In Hybrid - vue d'ensemble

Vue d'ensemble des fonctions uniques de V60 Plug-in hybrid.

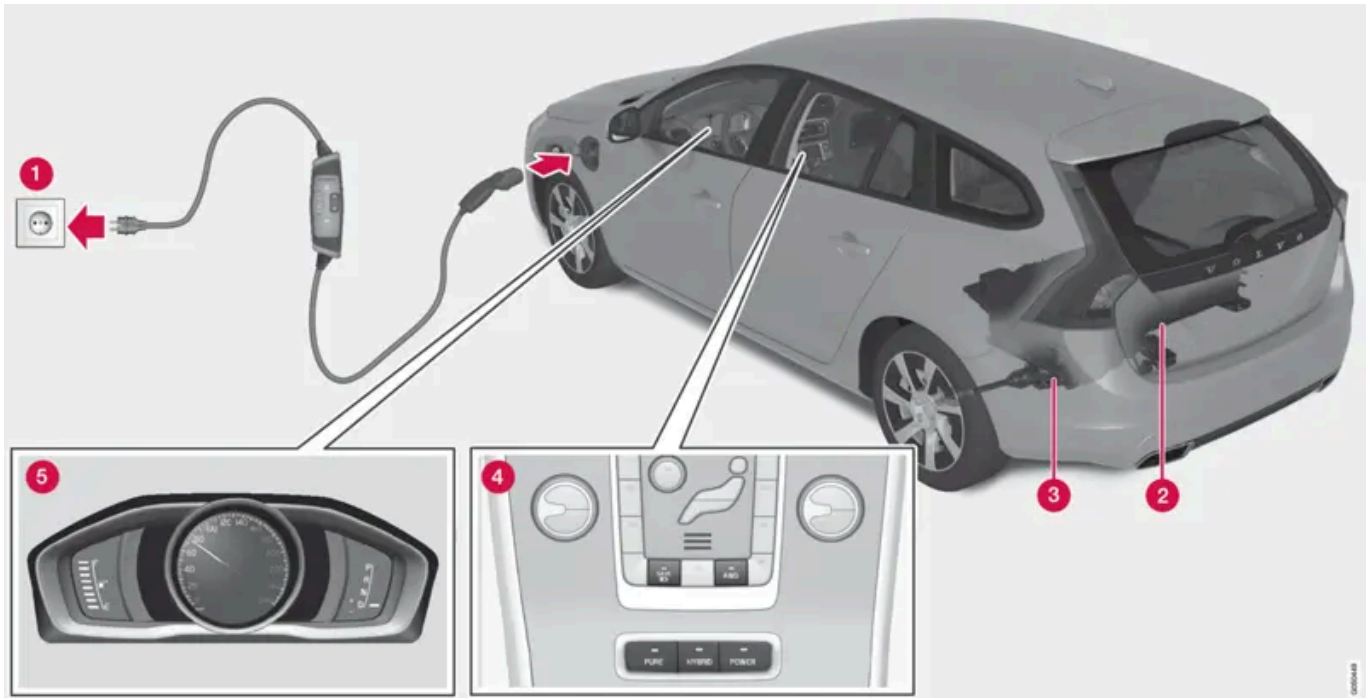

- 1 [Charge de la batterie hybride.](#)
- 2 [Batterie hybride.](#)
- 3 [Moteur électrique](#) avec entraînement de l'essieu arrière.
- 4 [Modes de conduite.](#)
- 5 [Combiné d'instruments](#) avec information unique sur le Plug-In Hybrid.

7.5. Eco guide & Hybrid guide

Eco guide et Hybrid guide sont deux [combinés d'instruments](#) instrument qui aide le conducteur à conduire la voiture en ayant la conduite la plus économe possible.

La voiture mémorise également des données statistiques sur les conduites passées, lesquelles peuvent être visionnées sous forme de diagrammes à bâtonnets, voir .

Eco guide

Cet indicateur informe sur le degré économique de la conduite.

Pour pouvoir visualiser cette fonction, il faut choisir le thème "Eco", voir [Combiné d'instruments, numérique - vue d'ensemble](#).



- 1 Valeur instantanée
- 2 Valeur moyenne

Valeur instantanée

C'est ici que la valeur instantanée apparaît. Plus l'indication est haute sur l'échelle, plus l'effet est positif.

La valeur instantanée est calculée à partir de la vitesse, du régime moteur, de la puissance de sortie du moteur et de l'utilisation des freins de route.

La vitesse optimale (50-80 km/h) et un régime moteur bas sont recommandés. Pendant l'accélération et le freinage, les indicateurs baissent.

Si les valeurs instantanées sont très basses, la zone rouge du compteur (avec léger décalage) s'allume pour indiquer une conduite peu économique. Ce phénomène doit donc être évité.

Valeur moyenne

La valeur moyenne suit lentement la valeur instantanée et indique comment la voiture a été conduite. Plus les indicateurs sont placés haut sur l'échelle, plus la conduite adoptée a été économique.

Hybrid guide

Cet instrument indique le rapport entre la puissance utilisée et la puissance disponible dans le moteur.

Cette version du manuel est valable au moment de son impression, mais cette validité ne peut être entièrement garantie pour l'avenir. Pour plus d'informations, consultez la première page, qui comporte un avertissement complet.

Pour pouvoir visualiser cette fonction, il faut choisir le thème "Hybrid" ou "Performance", référez-vous à [Combiné d'instruments, numérique - vue d'ensemble](#).



- ❶ Puissance prérequis
- ❷ Puissance moteur disponible

La limite de démarrage/arrêt du moteur à combustion se trouve à l'endroit où les deux indicateurs se rencontrent.

Puissance prérequis

Le gros indicateur présente la puissance du moteur requise par le conducteur avec son action sur la pédale d'accélérateur. Plus l'indicateur est placé haut sur l'échelle, plus la quantité de puissance disponible sur le rapport engagé est grande.

Puissance moteur disponible

Le petit indicateur présente la puissance actuellement disponible fournie par le moteur électrique.

Un large espace entre les indicateurs signifie que la réserve de puissance est importante.

7.6. Courant de charge

Le courant de charge sert à la [charge de la batterie hybride](#) et au préconditionnement de la voiture. Le [câble de charge](#) entre la prise de la voiture et une prise 230 V CA peut être réglé pour différents courants (6 à 16 A)

Cette version du manuel est valable au moment de son impression, mais cette validité ne peut être entièrement garantie pour l'avenir. Pour plus d'informations, consultez la première page, qui comporte un avertissement complet.

avec le boîtier de commande.

Lorsque le câble de charge est activé, le combiné d'instruments affiche un message et le [témoin](#) sur la prise de charge de la voiture s'allume. Le courant de charge est principalement utilisé pour la charge de la batterie mais également pour le [préconditionnement](#) de la voiture.

 **Important**

Ne débranchez jamais le câble de charge de la prise 230 V CA pendant la charge. Vous risqueriez d'endommager la prise 230 V CA. Ne débranchez jamais le câble de charge avant d'avoir arrêté la charge.

Le temps de charge varie selon le courant sélectionné sur le boîtier de commande.

Référez-vous aux exemples du tableau ci-dessous :

Intensité du courant (A) ^[1]	Temps de charge (heures)
6	7,5–10,0
10	4,5–7,0
16	4,0–5,5

i Note

- Par temps très froid ou très chaud, une partie du courant de charge est utilisée pour chauffer/refroidir la batterie hybride et l'habitacle. Le temps de charge est alors plus long.
- Avec le [préconditionnement](#), le temps de charge est plus long. La durée dépend principalement de la température extérieure.

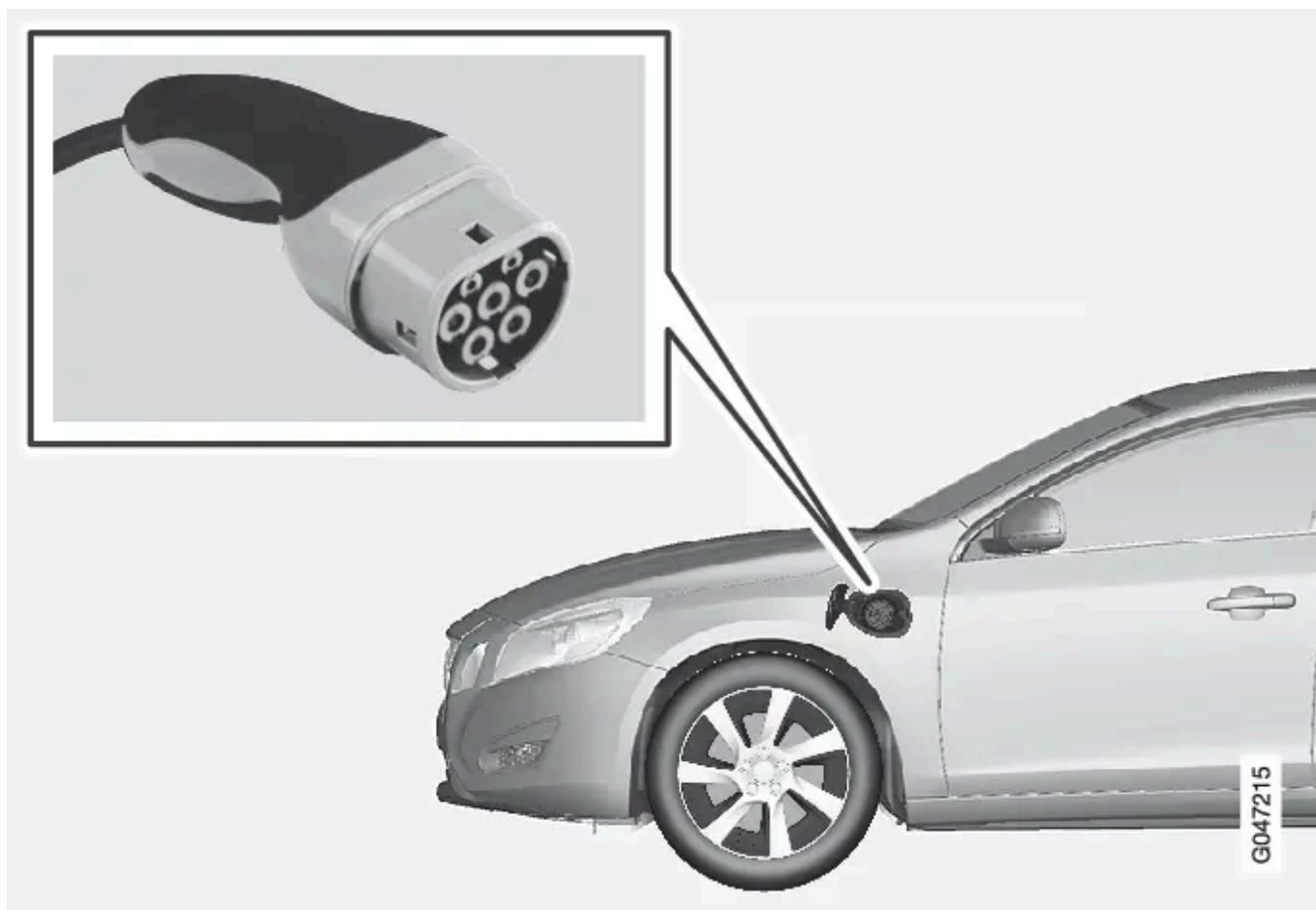

Fiche du câble de charge et prise de charge.

Normalement, un circuit de fusible comporte plusieurs consommateurs 230 V CA et il peut donc y avoir d'autres consommateurs (éclairage, aspirateur, perceuse, etc.) pour le même fusible.

Exemple 1

Si la voiture est raccordée à une prise 230 V CA/10 A et si le boîtier de commande est réglé sur 16 A, la voiture tentera d'obtenir 16 A du réseau 230 V CA. Après un instant, le fusible de 10 A de la prise, en surcharge, grillera et la charge de la batterie sera interrompue.

Remplacez alors le fusible de la prise et sélectionnez une intensité moins élevée sur le boîtier de commande, référez-vous à [Charge de la batterie hybride - préparatifs](#).

Exemple 2

Si la voiture est raccordée à une prise 230 V CA/10 A et si le boîtier de commande est réglé sur 10 A, la voiture utilisera 10 A du réseau 230 V CA. Si d'autres consommateurs sont connectés à la même prise (ou à une autre prise même circuit de fusible), le

fusible risque d'être surchargé et de griller, ce qui entraînera l'interruption de la charge de la batterie.

Remplacez alors le fusible de la prise/du circuit et sélectionnez une intensité moins élevée sur le boîtier de commande. Vous pouvez aussi déconnecter un consommateur de la prise.

Exemple 3

Si la voiture est raccordée à une prise 230 V CA/10 A et si le boîtier de commande est réglé sur 6 A, la voiture n'utilisera que 6 A du réseau 230 V CA. La charge sera alors plus longue mais il sera également possible de brancher un autre consommateur à la même prise (ou circuit) tant que la charge cumulée ne dépasse pas la capacité du circuit de fusible.

[1] Le courant de charge maximal peut varier selon le marché.

7.7. Généralités sur le préconditionnement

Le climat dans l'habitacle peut être préconditionné (climatisé) avant un trajet, aussi bien par temps chaud que froid.



Le préconditionnement utilise, dans diverses circonstances, les réchauffeurs (au carburant et électrique) de la climatisation de la voiture :

- Par temps froid, le chauffage alimenté au carburant chauffe le moteur et l'habitacle. Le chauffage électrique ne chauffe que l'habitacle avant de prendre la route.
- Par temps chaud, la climatisation rafraîchit l'habitacle.

Le préconditionnement de la voiture en réduit l'usure.

Cette version du manuel est valable au moment de son impression, mais cette validité ne peut être entièrement garantie pour l'avenir. Pour plus d'informations, consultez la première page, qui comporte un avertissement complet.

En cas de préconditionnement par temps chaud, l'eau de condensation issue de la climatisation peut s'écouler sous la voiture. Ce phénomène est tout à fait normal.

***i* Note**

Lors du préconditionnement de l'habitacle, la voiture s'efforce d'atteindre une température de confort et non la température réglée avec la climatisation.

***i* Note**

Le compresseur peut fonctionner et refroidir la batterie hybride même si le refroidissement de l'habitacle n'est pas sélectionné ou nécessaire. Le compresseur émet un son.

***i* Note**

Les portes et les vitres de la voiture doivent être fermées pendant l'utilisation du chauffage d'habitacle.

Options pour le préconditionnement

Vous pouvez choisir entre :

- [stationnement intérieur](#)
- [stationnement extérieur](#).

Vous pouvez ensuite activer le préconditionnement :

- [directement](#) sur l'écran d'information, avec la télécommande* ou un téléphone mobile*
- avec [minuterie](#).

***i* Note**

Volvo recommande l'activation du préconditionnement avec la minuterie et lorsque la voiture est connectée au réseau électrique.

Connexion au réseau électrique

La voiture peut être préconditionnée aussi bien lorsqu'elle [est connectée](#) au réseau électrique ou non*.

Lorsque la voiture est connectée au réseau électrique^[1]

- La fonction de chauffage/rafraîchissement peut durer jusqu'à 50 minutes.
- Le chauffage de siège et du volant peut être activé lors du préconditionnement.

Lorsque la voiture n'est pas connectée au réseau électrique*

- La fonction de chauffage peut durer jusqu'à 50 minutes.

Cette version du manuel est valable au moment de son impression, mais cette validité ne peut être entièrement garantie pour l'avenir. Pour plus d'informations, consultez la première page, qui comporte un avertissement complet.

- La fonction de rafraîchissement dure 2 à 3 minutes.

Pour le préconditionnement, le réchauffeur électrique et la climatisation utilisent l'énergie de la batterie hybride. Si la voiture n'est pas connectée au réseau électrique pendant le préconditionnement, l'autonomie en fonctionnement électrique est par conséquent réduite.

* Option/accessoire.

[1] Une borne de charge qui n'est pas toujours active, en raison d'une minuterie par exemple, peut provoquer l'interruption de la fonction de préconditionnement.

7.8. Charge de la batterie hybride

En plus du réservoir de carburant conventionnel, la voiture est équipée d'une batterie rechargeable hybride, de type lithium-ion.

La batterie hybride est chargée à l'aide d'un [câble de charge avec boîtier de commande](#) rangé sous le plancher du compartiment à bagages. Référez-vous à [Câble de charge avec unité de commande](#).

Note

Utilisez un câble de charge recommandé par Volvo selon les normes IEC 62196 et IEC 61851, offrant une surveillance de la température.

Le temps nécessaire à la charge de la batterie hybride dépend du type de [courant de charge](#) utilisé.

Lors de la charge de la batterie hybride, le boîtier de commande du câble affiche le [statut](#) actuel pendant la charge en cours ainsi qu'en fin de charge.

La [batterie de démarrage](#) est chargée tant que la charge de la batterie hybride est en charge.

Si la température de la batterie hybride est inférieure à -10 °C ou supérieure à 30 °C, certaines fonctions de la voiture peuvent être modifiées ou désactivées en raison de la réduction de la capacité des batteries lithium-ion hors de cette plage de températures.

Par exemple, le mode de conduite PURE (référez-vous à [Systèmes d'entraînement et modes de conduite](#)) n'est pas sélectionnable si la température de la batterie est trop basse ou trop élevée.

Charge avec boîtier de commande fixe selon le mode 3 ^[1]

Sur certains marchés, le boîtier de commande est fixé dans une station de charge reliée au réseau électrique. Le câble de charge n'a aucun boîtier de commande.

À la place, il est équipé d'un connecteur spécial qui permet de le connecter à la station de charge. Suivez les instructions sur la station de charge.

[1] Norme européenne - EN 61851-1.

7.9. PLUG-IN HYBRID - introduction

La conduite de cette voiture est identique à celle d'une voiture ordinaire. Le moteur électrique entraîne la voiture principalement à basse vitesse et le moteur diesel intervient pour les vitesses élevées et en cas de conduite plus dynamique.

Informations importantes



Attention

N'oubliez pas que la voiture est silencieuse (le moteur n'émet aucun bruit) lorsqu'elle est propulsée uniquement à l'aide du moteur électrique et que les enfants, les piétons, cyclistes et les animaux peuvent avoir des difficultés à la détecter. Ceci est particulièrement notable à basse vitesse, par exemple sur un parking.

Tension élevée



Plusieurs composants de la voiture fonctionnent avec une tension élevée qui peut s'avérer dangereuse en cas d'intervention incorrecte. Ne touchez pas les éléments qui ne sont pas clairement décrits dans le Manuel de conduite et d'entretien. Plus de précisions concernant le [compartiment moteur](#).



Attention

Les câbles orange ne doivent être manipulés que par du personnel habilité à le faire.

Conduire la voiture

La conduite de cette voiture est identique à celle d'une voiture ordinaire. Le moteur électrique entraîne la voiture principalement à basse vitesse et le moteur diesel intervient pour les vitesses élevées et en cas de conduite plus dynamique. Plus de précisions sur [Conduite économique en carburant](#).

Modes de conduite

Il est possible de sélectionner différents modes pendant la conduite : par exemple pour un entraînement exclusivement électrique ou, lorsque plus de puissance est requise, l'utilisation combinée des moteurs diesel et électrique. La voiture calcule une combinaison optimale liant manœuvrabilité, plaisir de conduite, protection de l'environnement et consommation de carburant en fonction des choix de conduite effectués. Plus de précisions sur [Système d'entraînement - modes de conduite](#).

Combiné d'instruments

Le combiné d'instruments comporte deux champs indiquant des informations uniques au V60 PLUG-IN HYBRID : jauge de batterie hybride (niveau d'énergie actuel), mode de conduite activé, témoin indiquant le fonctionnement du moteur diesel Hybrid Guide et recyclage d'énergie. Plus de précisions concernant le [combiné d'instruments](#).

Préconditionnement

Pour un fonctionnement optimal de la voiture, la batterie hybride, le système d'entraînement électrique ainsi que le moteur diesel et son système d'entraînement doivent avoir une température correcte. La capacité de la batterie est considérablement réduite si celle-ci est trop froide ou trop chaude. Le préconditionnement permet de préparer l'habitacle et le système d'entraînement de la voiture avant de prendre la route. Cela permet également de réduire l'usure et les besoins énergétiques pendant la conduite. Plus de précisions sur [Généralités sur le préconditionnement](#).

Charge de la batterie hybride

! Important

Ne branchez jamais le câble de charge s'il y a un risque de foudre.

La batterie hybride est de type lithium-ion et peut être chargée de différentes façons. Vous pouvez utiliser un câble de charge avec boîtier de commande connecté entre la voiture et une prise 230 V CA, référez-vous à [Câble de charge avec unité de commande](#). Le temps de charge dépend du [courant de charge](#).

Pour un freinage léger, le moteur électrique est utilisé comme frein moteur et l'énergie cinétique de la voiture est convertie en énergie électrique utilisée pour charger la batterie hybride. Plus de précisions concernant le [recyclage de l'énergie de freinage](#).

Le moteur peut en outre charger la batterie hybride du moteur électrique grâce à un générateur haute tension spécial lorsque cela est nécessaire. Référez-vous à [système d'entraînement et modes de conduite](#).

7.10. Combiné d'instruments, numérique - vue d'ensemble

L'écran d'information du combiné d'instruments présente des informations sur certaines fonctions du véhicule ainsi que des messages.



Les instruments affichent les informations en fonction des choix effectués, référez-vous à [Menus - combiné d'instruments](#).

- 1 Jauge de batterie hybride
- 2 Niveau de charge actuel
- 3 Mode de conduite actif
- 4 Le témoin s'allume lorsque le moteur à combustion est en marche.
- 5 Hybrid guide (Driver Support Power Meter). Indique la puissance de traction (entraînement avant) actuellement demandée et la puissance du moteur électrique disponible, c'est-à-dire la limite de démarrage/arrêt du moteur à combustion. Pour plus de précisions, [Eco guide & Hybrid guide](#).

Recyclage de l'énergie



- ① Lorsque le moteur électrique génère une charge de la batterie hybride, des bulles s'affichent sur l'indicateur, référez-vous à [Freins de route](#).

Écran d'information



Écran d'information.

L'écran d'information du combiné d'instruments affiche des informations concernant certaines fonctions de la voiture comme le régulateur de vitesse ou l'ordinateur de bord et les messages. Les informations sont affichées avec des symboles et un message. Une description plus détaillée est disponible dans les sections des fonctions qui utilisent l'écran.

Indicateurs et témoins



Pour le combiné d'instruments, il est possible de sélectionner parmi différents thèmes. Les thèmes proposés sont "Hybrid", "Elegance", "Eco" et "Performance".

Il n'est possible de choisir un thème que lorsque le moteur est en marche.

Pour sélectionner un thème, appuyez sur le bouton OK du levier gauche au volant et sélectionnez l'option de menu **Thèmes** en tournant la molette du levier. Appuyez sur le bouton OK. Tournez la molette pour choisir le thème et validez en appuyant sur le bouton OK.

L'apparence de l'écran de la console centrale est adaptée au choix du thème du combiné d'instruments de certains modèles.

Le levier au volant gauche permet aussi de régler le contraste et les couleurs des instruments.

Pour plus de précisions concernant la navigation dans les menus, référez-vous à [Menus - combiné d'instruments](#).

Le choix du thème et le réglage du contraste et des couleurs peuvent être mémorisés dans les télécommandes de la voiture*. Référez-vous à [Télécommande - personnalisation](#).

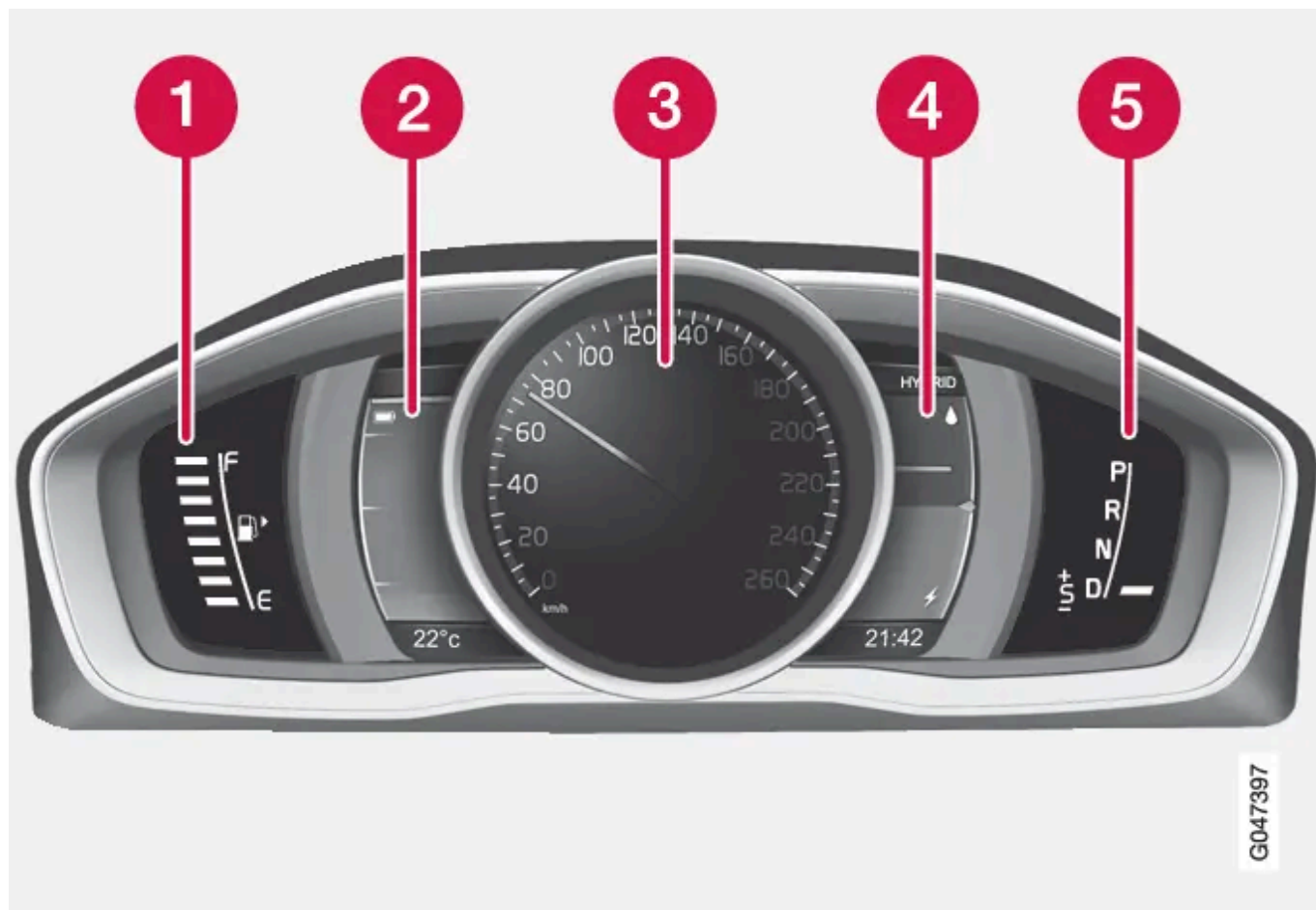

Indicateurs et témoins, thème "Hybrid".

- ❶ Jauge de carburant. Lorsque l'indicateur n'est plus qu'un repère blanc^[1], le témoin de contrôle jaune s'allume pour indiquer un niveau bas dans le réservoir. Reportez-vous aussi [Ordinateur de bord - informations complémentaires](#) et [Ravitaillement en carburant](#).
- ❷ Jauge de batterie hybride
- ❸ Compteur de vitesse
- ❹ Hybrid guide. Voir aussi [Eco guide & Hybrid guide](#).

5 Indicateur de rapport. Voir aussi [Boîte de vitesses automatique - Geartronic](#).



Indicateurs et témoins, thème "Elegance".

- 1 Jauge de carburant. Lorsque l'indicateur n'est plus qu'un repère blanc^[1], le témoin de contrôle jaune s'allume pour indiquer un niveau bas dans le réservoir. Reportez-vous aussi [Ordinateur de bord - informations complémentaires](#) et [Ravitaillement en carburant](#).
- 2 Sans fonction
- 3 Compteur de vitesse
- 4 Sans fonction

5 Indicateur de rapport. Voir aussi [Boîte de vitesses automatique - Geartronic](#).



Indicateurs et témoins, thème "Eco".

- 1 Jauge de carburant. Lorsque l'indicateur n'est plus qu'un repère blanc^[1], le témoin de contrôle jaune s'allume pour indiquer un niveau bas dans le réservoir. Reportez-vous aussi [Ordinateur de bord - informations complémentaires](#) et [Ravitaillement en carburant](#).
- 2 Eco guide. Voir aussi [Eco guide & Hybrid guide](#).
- 3 Compteur de vitesse
- 4 Hybrid guide. Voir aussi [Eco guide & Hybrid guide](#).

5 Indicateur de rapport. Voir aussi [Boîte de vitesses automatique - Geartronic](#).

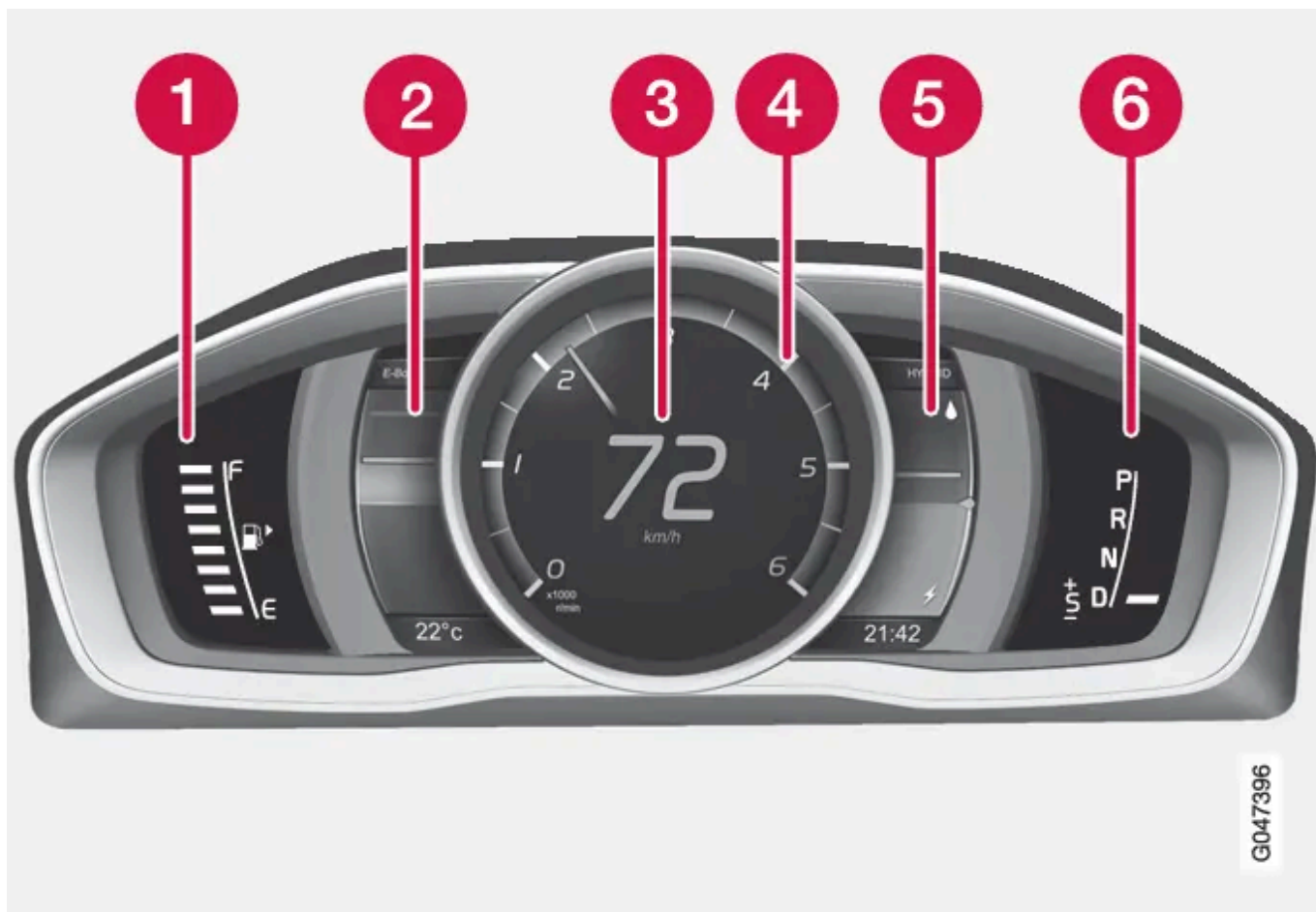

Indicateurs et témoins, thème "Performance".

- 1 Jauge de carburant. Lorsque l'indicateur n'est plus qu'un repère blanc^[1], le témoin de contrôle jaune s'allume pour indiquer un niveau bas dans le réservoir. Reportez-vous aussi [Ordinateur de bord - informations complémentaires](#) et [Ravitaillement en carburant](#).
- 2 Jauge E-boost. Illustre l'utilisation du moteur électrique, l'assistance qu'il apporte au moteur à combustion et le frein moteur^[2] avec le moteur électrique.
- 3 Compteur de vitesse
- 4 Compte-tours. Le compte-tours indique le régime moteur en milliers de tours/minute.
- 5 Hybrid guide. Voir aussi [Eco guide & Hybrid guide](#).
- 6 Indicateur de rapport. Voir aussi [Boîte de vitesses automatique - Geartronic](#).

Témoins de contrôle et d'avertissement

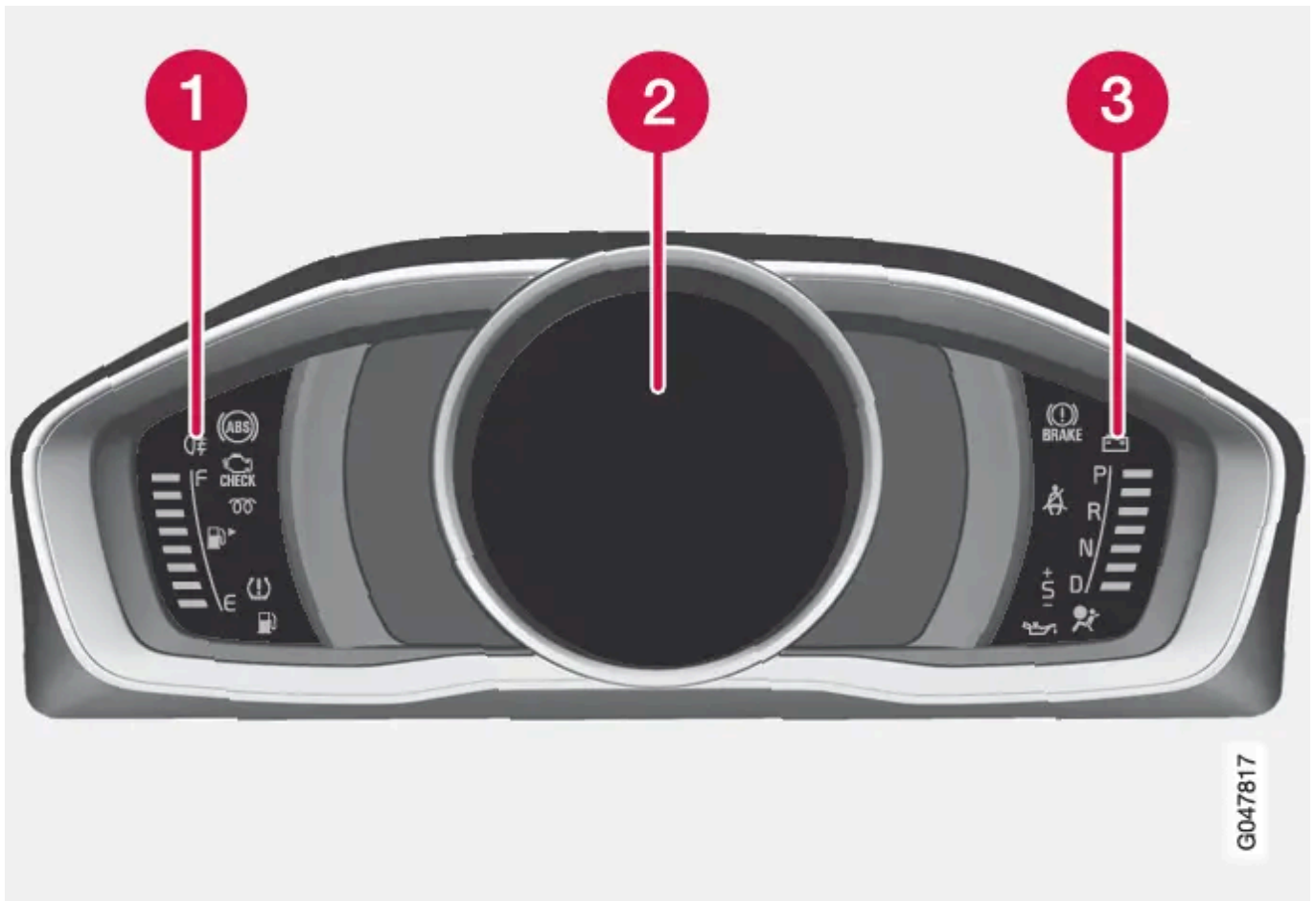

Témoins de contrôle et d'avertissement.

- ❶ Témoins de contrôle
- ❷ Témoins de contrôle et d'avertissement
- ❸ Témoins d'avertissement

Contrôle du fonctionnement

Tous les témoins de contrôle et d'avertissement, à l'exception de ceux situés au centre de l'écran d'information, s'allument lorsque le contact est en position II ou au démarrage du moteur. Une fois le moteur démarré, tous les témoins doivent s'éteindre, à l'exception du témoin de frein de stationnement qui ne s'éteint que lorsque le frein est desserré.

Si le moteur ne démarre pas ou si le contrôle de fonctionnement est effectué en position de contact II, tous les témoins s'éteignent après quelques secondes à l'exception du témoin de panne du système de dépollution des gaz d'échappement.

* Option/accessoire.

[1] Lorsque le message **Autonomie du rés. de carburant**: indique ---- sur l'écran, le repère passe au rouge.

[2] Lorsque le moteur électrique est utilisé comme frein moteur, la batterie hybride se charge, référez-vous à [Freins de route](#).

7.11. Câble de charge avec unité de commande

Cette version du manuel est valable au moment de son impression, mais cette validité ne peut être entièrement garantie pour l'avenir. Pour plus d'informations, consultez la première page, qui comporte un avertissement complet.

Le câble de charge avec son unité de commande est utilisé pour recharger la batterie hybride de la voiture. Utilisez un câble de charge recommandé par Volvo.

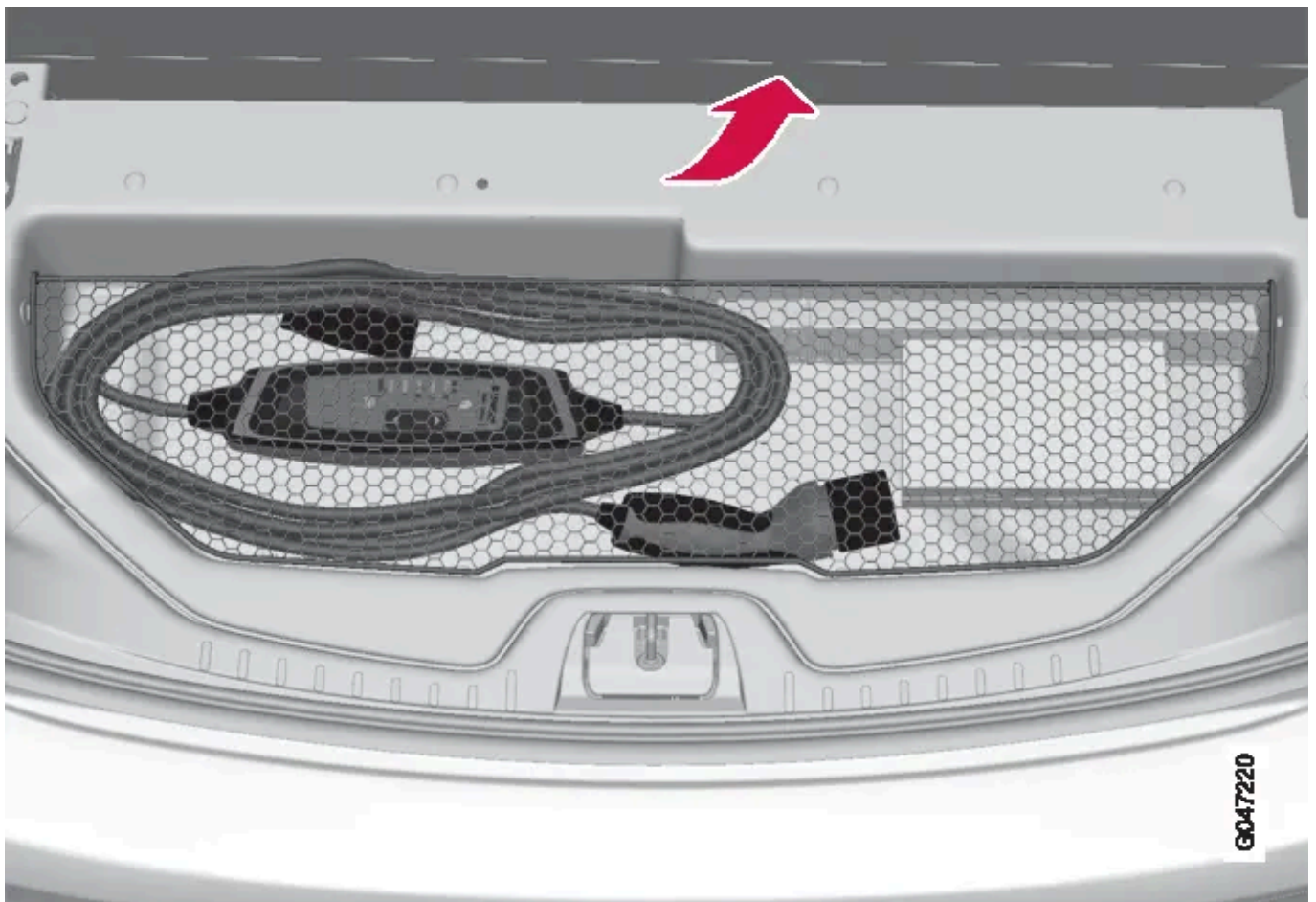

Le câble de charge se trouve dans l'espace de rangement situé sous le plancher du compartiment à bagages.

Caractéristiques, câble de charge

Classe de protection	IP67
Température ambiante	-32 °C à +50 °C

Attention

Le câble de charge ne doit pas être utilisé s'il est endommagé afin de réduire le risque de choc électrique et de blessures graves.

Un câble de charge endommagé ou qui ne fonctionne pas doit être confié à un atelier pour réparation. Un atelier Volvo agréé est recommandé.

Important

Ne débranchez jamais le câble de charge de la prise 230 V CA pendant la charge. Vous risqueriez d'endommager la prise 230 V CA. Ne débranchez jamais le câble de charge avant d'avoir arrêté la charge.

Boîtier de commande

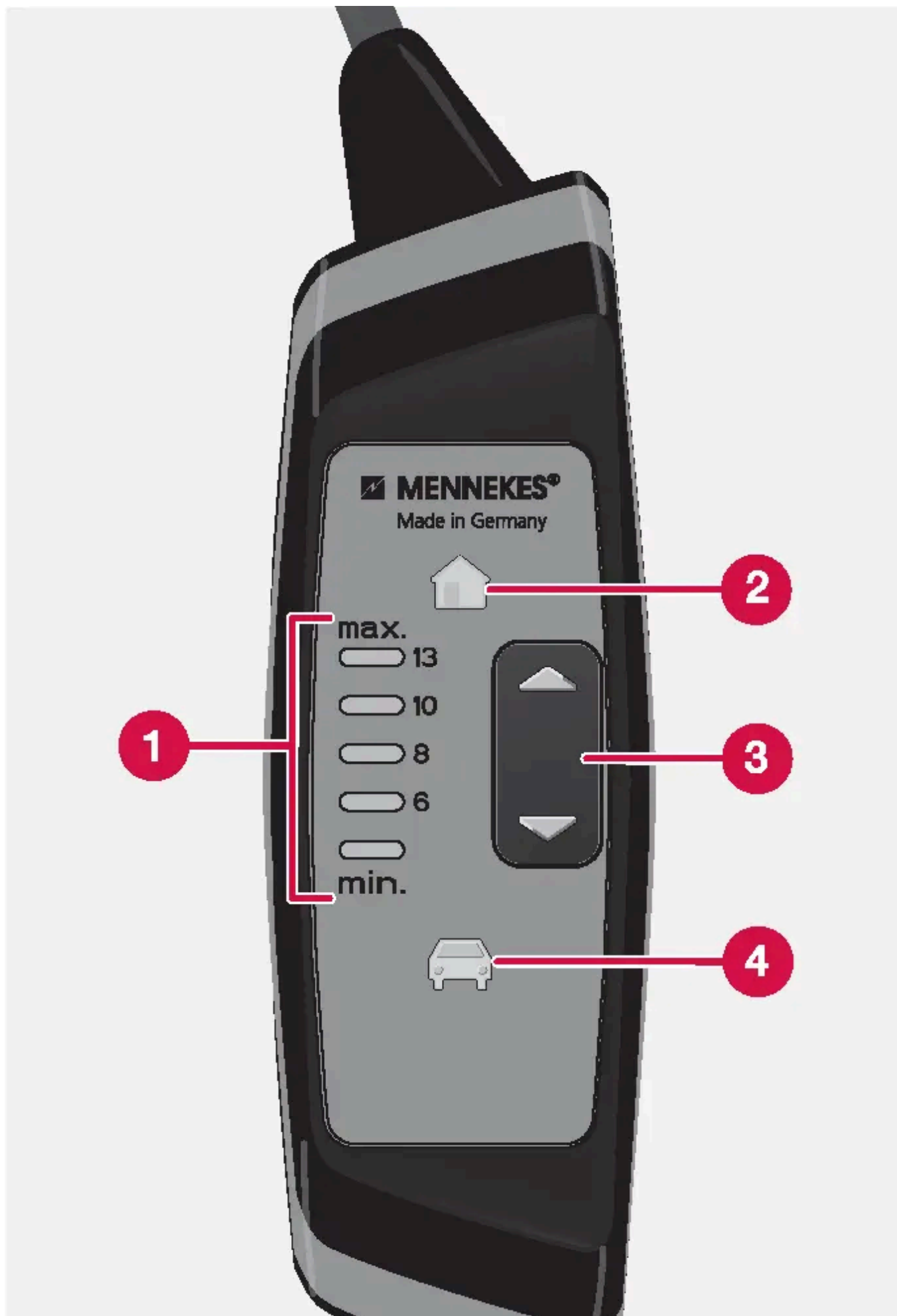



Écran et commande du boîtier de commande.

- 1 L'indicateur^[1] affiche le courant de charge sélectionné.
- 2 Le témoin s'allume lorsque le câble de charge est connecté à une prise 230 V CA.
- 3 Boutons pour augmenter/réduire le courant de charge.
- 4 Le témoin s'allume lorsque le câble de charge est connecté à la prise 230 V CA de la voiture.

Important

N'utilisez pas de prises multiples ni de parafoudres avec les câbles de charge pour éviter tout risque d'incendie, de choc électrique, etc.

Vous pouvez utiliser un adaptateur entre la prise 230 V CA et le câble de charge si l'appareil est conforme aux normes IEC 61851 et IEC 62196.

Note

Le câble de charge mémorise le dernier réglage de courant de charge. Il est donc important d'effectuer le réglage si une autre prise 230 V CA est utilisée.

^[1] Le courant de charge maximal peut varier selon le marché.

7.12. Système d'entraînement

Ce Plug-in Hybrid est un véhicule dit hybride parallèle. Cela signifie qu'il est doté de deux systèmes de propulsion séparés : un moteur électrique et un moteur diesel. En fonction du mode de conduite présélectionné et de l'énergie électrique disponible, les deux systèmes de propulsion peuvent être utilisés soit individuellement, soit en parallèle.

Deux systèmes d'entraînement

Cette version du manuel est valable au moment de son impression, mais cette validité ne peut être entièrement garantie pour l'avenir. Pour plus d'informations, consultez la première page, qui comporte un avertissement complet.

Un système de gestion sophistiqué coordonne les propriétés des deux systèmes pour obtenir la meilleure économie de conduite possible.

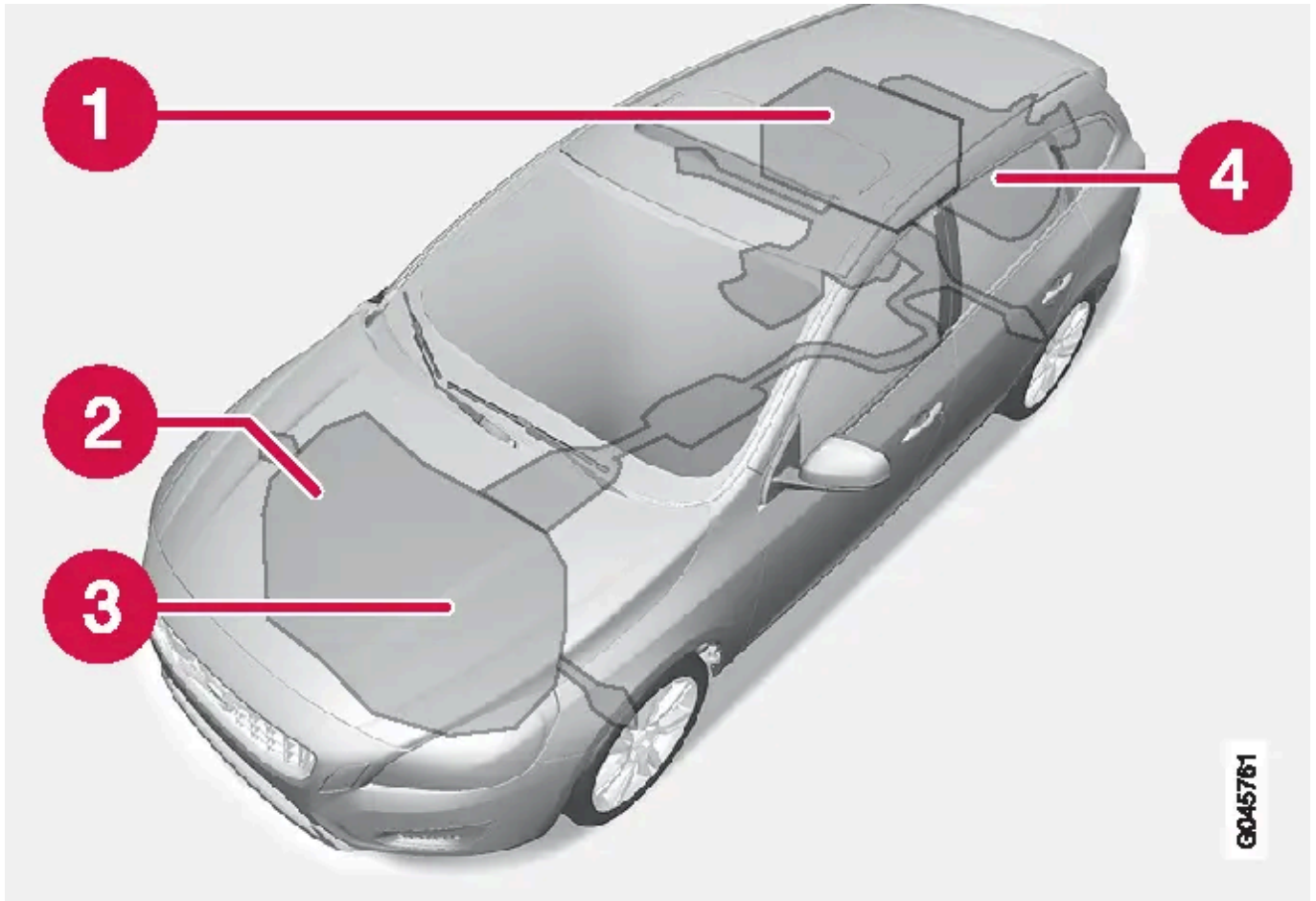

- ① Batterie hybride
- ② Alternateur haute tension ^[1]
- ③ Moteur Diesel
- ④ Moteur électrique

Le moteur électrique entraîne la voiture principalement à basse vitesse et le moteur à combustion intervient pour les vitesses élevées et en cas de conduite plus dynamique.

Les deux moteurs, à combustion et électrique, peuvent transmettre la force motrice directement aux roues. Le moteur à combustion peut aussi charger la batterie hybride du moteur électrique grâce à un alternateur haute tension spécial.

^[1] Alternateur haute tension et démarreur combinés - ISG (Integrated Starter Generator).

8. Démarrage et conduite

8.1. Blocage éthylométrique

8.1.1. Blocage éthylométrique* - préalablement au démarrage du moteur

Le rôle du blocage éthylométrique est d'empêcher toute personne ivre de conduire la voiture.

Le dispositif de test sera automatiquement activé et prêt à l'emploi lors du déverrouillage de la voiture.

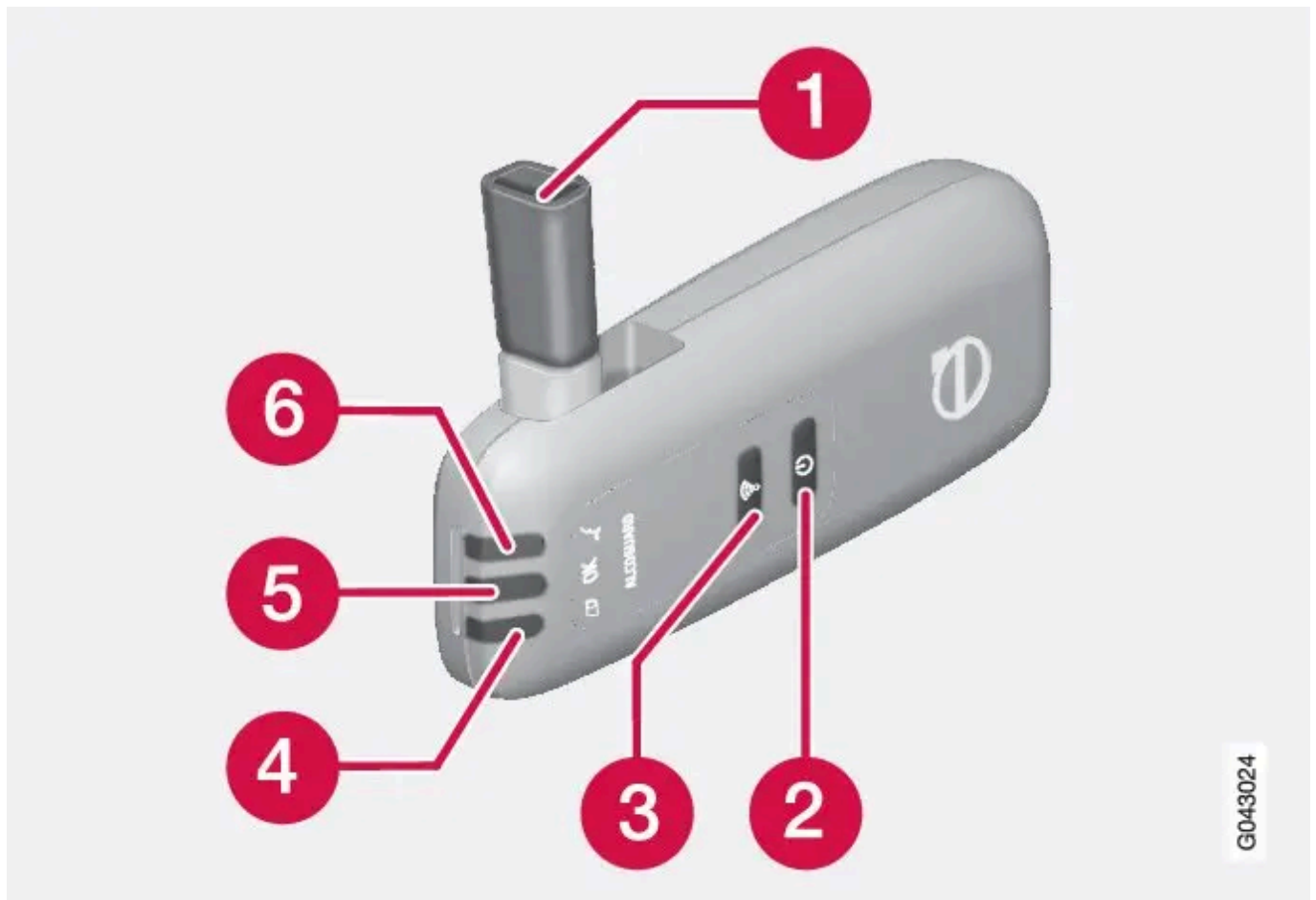

- ❶ Buse pour le test par expiration.
- ❷ Commutateur.
- ❸ Bouton de validation.
- ❹ Témoin de l'état de la batterie
- ❺ Témoin pour le résultat du test
- ❻ Le témoin indique que le dispositif est prêt pour le test d'alcoolémie.

- Lorsque le témoin de contrôle (6) est allumé en vert, le dispositif est prêt à l'emploi.
- Sortez le dispositif de son support. Si le dispositif n'est pas dans la voiture lors du déverrouillage, il faudra d'abord l'activer avec le commutateur (2).
- Sortez l'embout (1), prenez une profonde inspiration et expirez dedans en exerçant une pression régulière jusqu'à ce que vous entendiez un "clic" après environ 5 secondes. Le résultat correspond à l'une des options du tableau suivant **Résultat après le test**.
- Si aucun message n'apparaît, la communication avec la voiture peut avoir échoué. Appuyez sur le bouton (3) pour transmettre le résultat manuellement à la voiture.
- Rabattez la buse et reposez le dispositif dans son support.

- Démarrez alors le moteur dans les 5 minutes suivant le test approuvé. Sinon, il faudra refaire le test.

Résultat après test d'alcoolémie

Témoin de contrôle (5) + message	Signification
Témoin vert + Alcolguard Test négatif	Démarrez le moteur. Le taux d'alcoolémie est nul.
Témoin jaune + Alcolguard Test négatif	Le démarrage du moteur est possible. Le taux d'alcoolémie est supérieur à 0,1 pro-mille mais inférieur à la limite légale ^[1] .
Témoin rouge + Test positif Attendez 1 min avant de réessayer	Le démarrage du moteur est impossible. Le taux d'alcoolémie est supérieur à la limite légale ^[1] .

Note

Après la conduite, le moteur peut être redémarré dans les 30 minutes sans que vous n'ayez besoin de faire un test d'alcoolémie.

* Option/accessoire.

^[1] La limite légale varie d'un pays à l'autre, choisir celle qui convient. Voir également [Éthylotest antidémarrage](#).

8.1.2. Blocage éthylométrique * - à ne pas oublier

Le rôle du blocage éthylométrique est d'empêcher toute personne ivre de conduire la voiture. Pour un fonctionnement correct et une mesure aussi précise que possible :

- Évitez de manger ou de boire lors des 5 minutes qui précèdent le test.
- Évitez d'utiliser le lave-glace, l'alcool contenu dans le liquide peut fausser la mesure.

Changement de conducteur

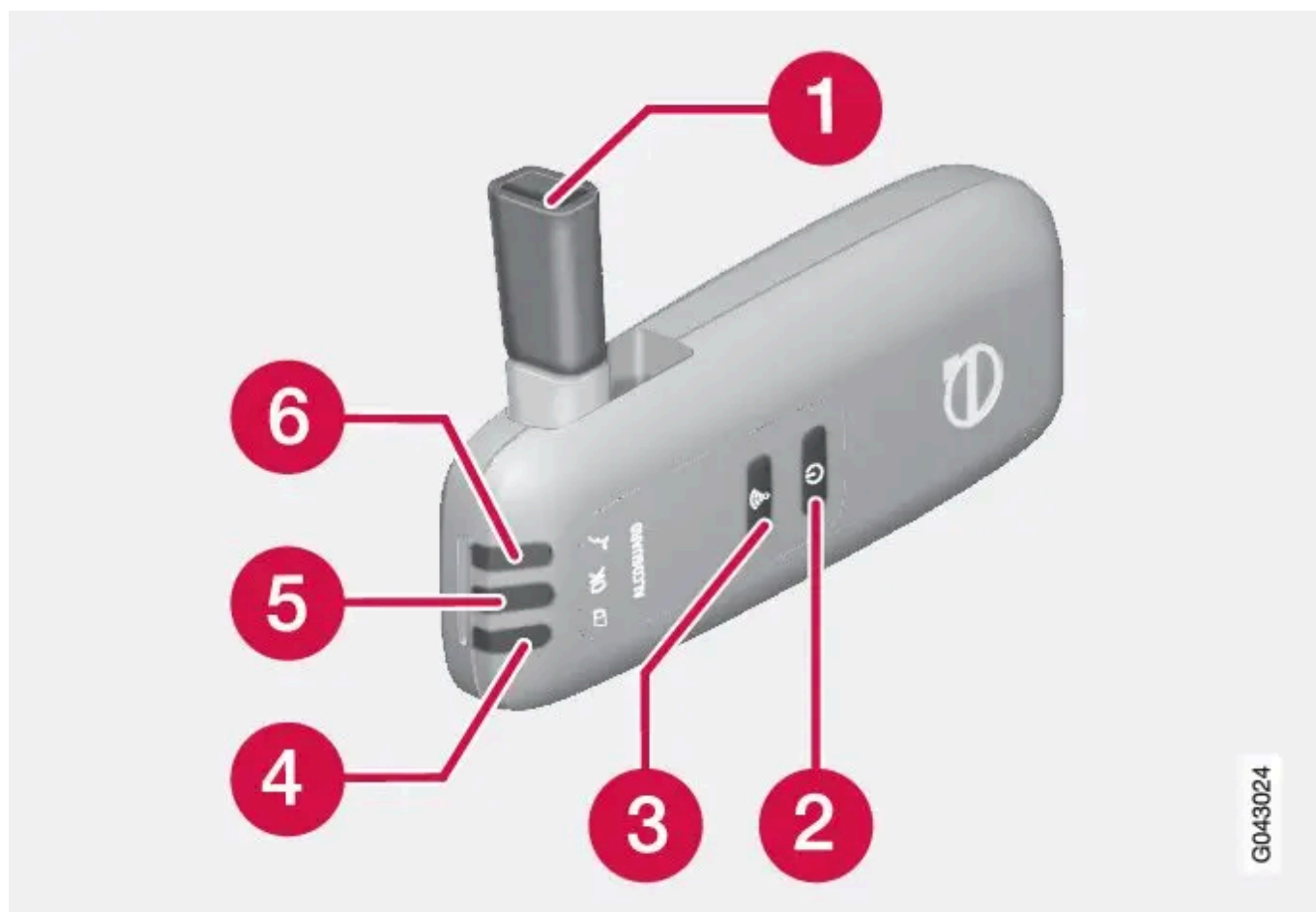

- ❶ Buse pour le test par expiration.
- ❷ Commutateur.
- ❸ Bouton de validation.
- ❹ Témoin de l'état de la batterie
- ❺ Témoin pour le résultat du test
- ❻ Le témoin indique que le dispositif est prêt pour le test d'alcoolémie.

Pour veiller à ce qu'un nouveau test soit effectué lors du changement de conducteur, maintenez simultanément l'interrupteur (2) et le bouton de validation (3) enfoncés pendant environ 3 secondes. La position repasse en mode de blocage du démarrage et un nouveau test est nécessaire pour pouvoir redémarrer le moteur.

Calibrage et entretien

Le dispositif de blocage éthylométrique doit être contrôlé et calibré par un atelier^[1] tous les 12 mois.

Le combiné d'instruments affiche le message **Alcotest Étalonnage requis Voir manuel** 30 jours avant qu'il ne soit nécessaire de procéder à un calibrage. Si le calibrage n'est pas effectué dans les 30 jours, le démarrage normal du moteur deviendra impossible. Le démarrage ne sera possible qu'avec la fonction de dérivation, voir la rubrique suivante "En cas d'urgence".

Le message peut être supprimé par une pression sur le bouton de validation (3). Sinon, il disparaît automatiquement après environ 2 minutes mais réapparaît à chaque démarrage du moteur. Seul un nouvel étalonnage en atelier^[1] permet de supprimer le message de façon permanente.

Conditions météorologiques : froides ou chaudes

Plus le temps est froid plus le dispositif mettra de temps avant d'être prêt à l'emploi.

Température (°C)	Temps de préchauffage maximal (secondes)
+10 à +85	10
-5 à +10	60
-40 à -5	180

À des températures inférieures à -20 °C ou supérieures à +60 °C, le dispositif de blocage éthylométrique nécessitera un complément d'alimentation électrique. Le combiné d'instruments indique **Alcoguard Insérer câble alim..** Branchez alors le câble d'alimentation de la boîte à gants au dispositif de blocage éthylométrique et attendez que le témoin de contrôle (6) s'allume en vert.

Par temps très froid, il est possible de réduire le temps de préchauffage en plaçant le dispositif dans un lieu chauffé.

En cas d'urgence

Dans les cas d'urgence ou si le dispositif de blocage éthylométrique est hors service, il est possible de dériver le dispositif et de permettre le démarrage du moteur.

Note

Toute activation avec dérivation (Bypass) est enregistrée dans une mémoire, référez-vous à [Enregistrement de données](#).

Après avoir activé la fonction Bypass, le combiné d'instruments indique **Alcoguard Dérivation activée** en permanence pendant la conduite et le message ne peut être supprimé que par un atelier^[1].

La fonction Bypass peut être testée sans la mémorisation du message. Pour cela, effectuez toutes les étapes sans démarrer la voiture. Le message disparaît au verrouillage de la voiture.

Lors de l'installation du dispositif, il faut choisir si la dérivation est une fonction Bypass ou d'urgence. Ce réglage peut être modifié ultérieurement dans un atelier^[1].

Activation de la fonction Bypass

- Appuyez et maintenez simultanément le bouton OK du levier gauche et le bouton des feux de détresse enfoncés pendant environ 5 secondes. Le combiné d'instruments indique d'abord **Dérivation activée Attendez 1 minute** puis **Alcoguard Dérivation activée**. Le moteur peut alors être démarré.

Cette fonction peut être activée plusieurs fois. Le message qui apparaît pendant la conduite ne peut être supprimé que dans un atelier^[1].

Activer la fonction d'urgence

- Appuyez et maintenez simultanément le bouton OK du levier gauche et le bouton des feux de détresse enfoncés pendant environ 5 secondes. Le combiné d'instruments indique **Alcoguard Dérivation activée** et le moteur peut être démarré.

Cette fonction peut être utilisée une fois. Il faudra ensuite effectuer une initialisation en atelier^[1].

* Option/accessoire.

[1] Un atelier Volvo agréé est recommandé.

8.1.3. Blocage éthylométrique* - fonctionnement et utilisation

Le rôle du blocage éthylométrique est d'empêcher toute personne ivre de conduire la voiture.

Fonctions

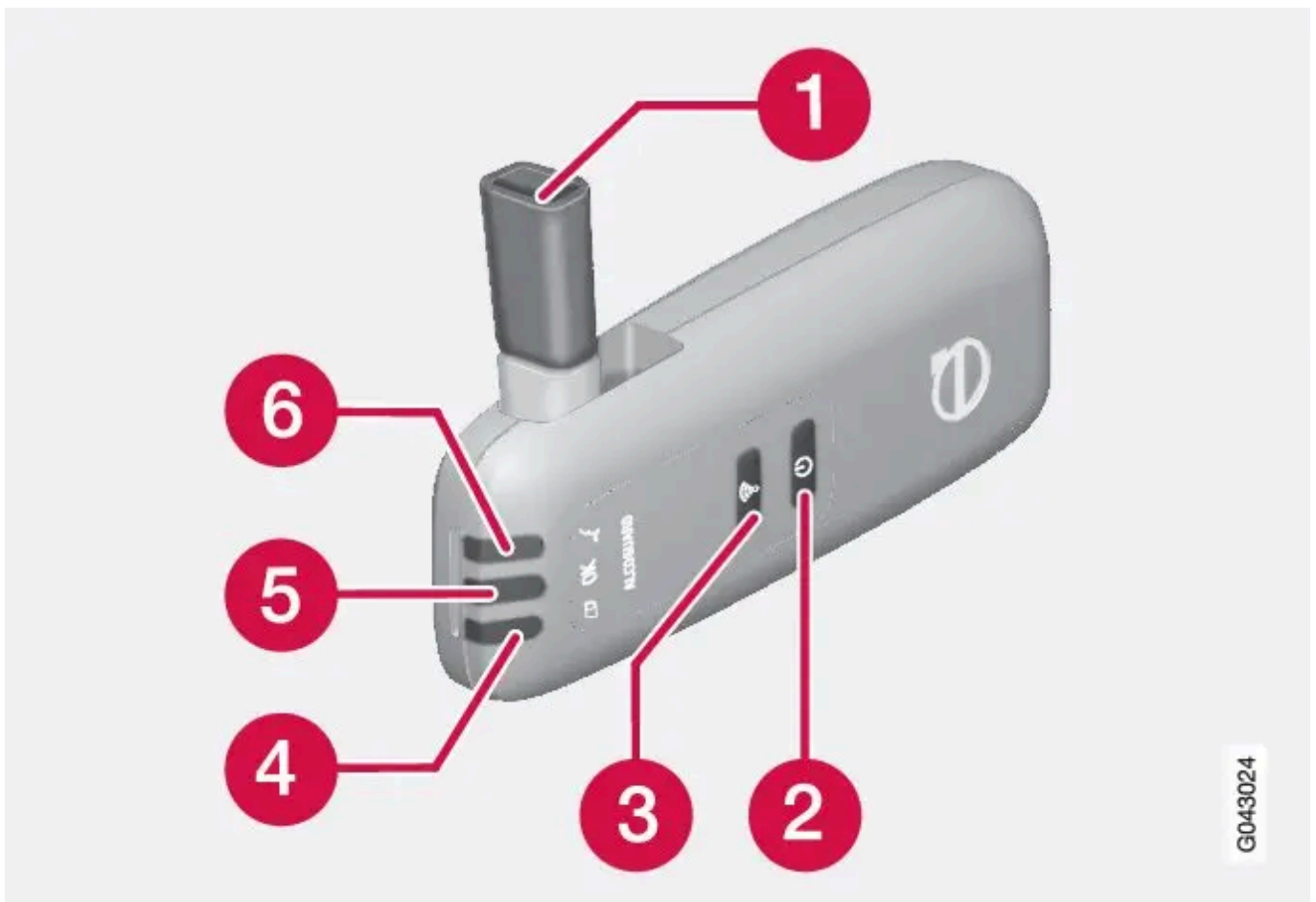

- ❶ Buse pour le test par expiration.
- ❷ Commutateur.
- ❸ Bouton de validation.
- ❹ Témoin de l'état de la batterie
- ❺ Témoin pour le résultat du test
- ❻ Le témoin indique que le dispositif est prêt pour le test d'alcoolémie.

Utilisation - batterie

Cette version du manuel est valable au moment de son impression, mais cette validité ne peut être entièrement garantie pour l'avenir. Pour plus d'informations, consultez la première page, qui comporte un avertissement complet.

Le témoin de contrôle (4) du dispositif indique l'état de la batterie :

Témoin de contrôle (4)	État de la batterie
Vert clignotant	Charge en cours
Vert	Batterie chargée
Jaune	Partiellement chargée
Rouge	Batterie déchargée - placez le dispositif dans le support ou branchez le câble d'alimentation dans la boîte à gants.

 **Note**

Rangez le dispositif de blocage éthylométrique dans son support. Ainsi, vous maintiendrez la batterie intégrée chargée et le dispositif de test sera automatiquement activé lors du déverrouillage de la voiture.

* Option/accessoire.

8.1.4. Blocage éthylométrique* - rangement

Le rôle du blocage éthylométrique est d'empêcher toute personne ivre de conduire la voiture.

Rangez le dispositif de blocage éthylométrique dans son support. Détachez l'appareil de blocage éthylométrique en le poussant doucement sur son support puis en relâchant. Il est alors "éjecté" et vous pouvez le retirer de son support.

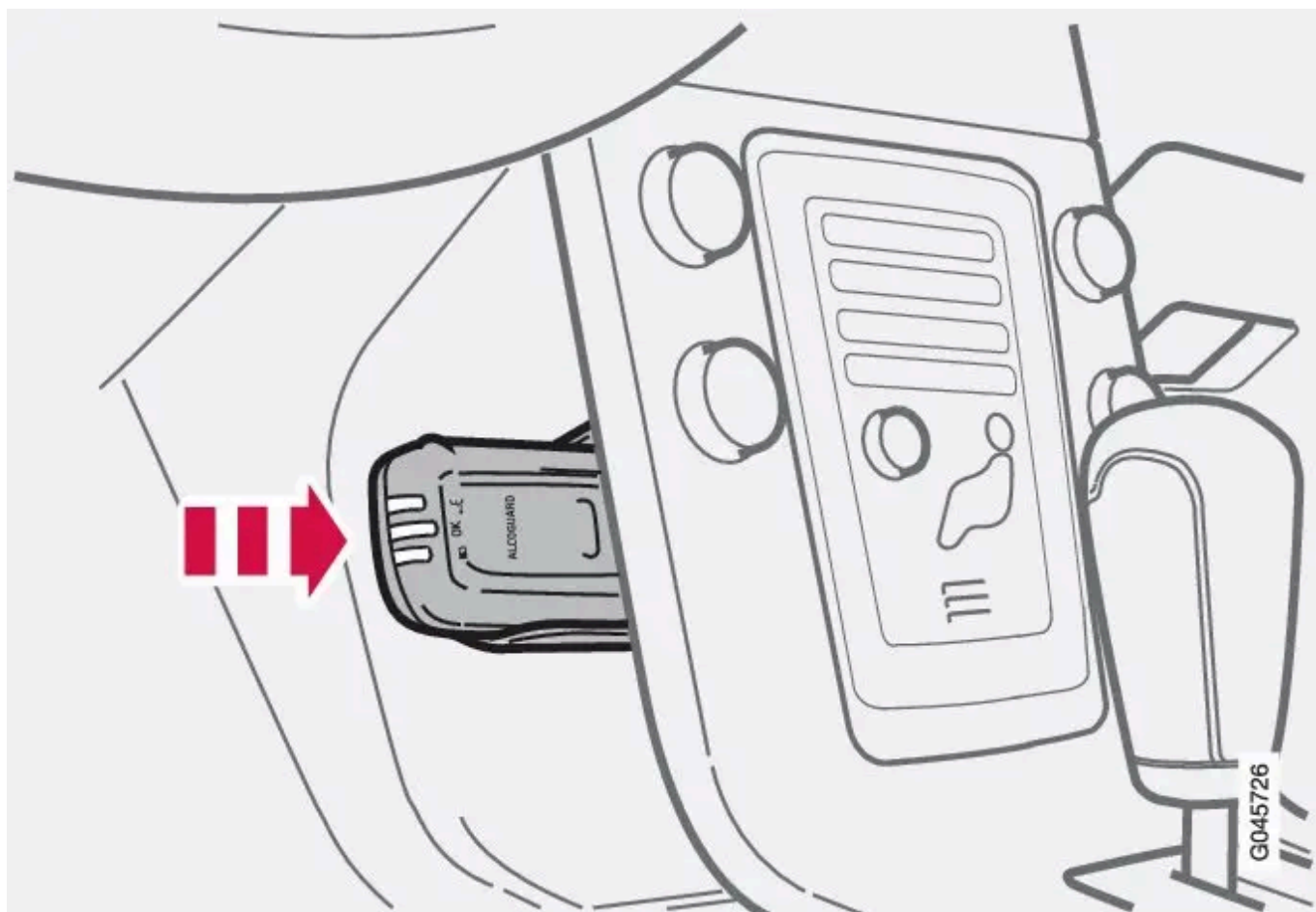

Rangement de l'appareil et station de charge.

- Remplacez l'appareil dans son support en l'insérant jusqu'à entendre un "clic".
- Rangez l'appareil dans son support. Il y sera protégé et ses batteries seront maintenues chargées.

* Option/accessoire.

8.1.5. Éthylotest antidémarrage *

Le rôle du blocage éthylométrique est d'empêcher toute personne ivre de conduire la voiture. Avant de pouvoir démarrer le moteur, le conducteur doit effectuer un test d'alcoolémie qui vérifie que ce dernier n'est pas sous l'emprise de l'alcool. Le dispositif de blocage éthylométrique est calibré pour chaque marché selon la limite légale autorisant la conduite.

 **Attention**

L'éthylotest antidémarrage est un assistant et ne dispense pas le conducteur de ses responsabilités. Le conducteur a toujours la responsabilité d'être sobre et de conduire la voiture en toute sécurité.

* Option/accessoire.

8.1.6. Blocage éthylométrique* - symboles et messages texte

Le rôle du blocage éthylométrique est d'empêcher toute personne ivre de conduire la voiture. En plus des messages déjà décrits relatifs au [fonctionnement du blocage éthylométrique avant le démarrage moteur](#), le combiné d'instruments peut également afficher :

Message	Signification/Mesure
Alcoguard Redémarrage possible	Le moteur a été coupé pendant moins de 30 minutes, il peut être à nouveau démarré sans test.
Alcoguard Entretien requis	Contactez un atelier ^[1] .
Alcoguard Aucun signal reçu	Échec du transfert. Transférez manuellement avec le bouton (3) ou refaites le test.
Alcoguard Veuillez réessayer	Échec du test. Refaites le test.
Alcoguard Souffler plus longtemps	Expiration trop courte. Soufflez plus longtemps.
Alcoguard Souffler moins fort	Expiration trop forte. Soufflez plus doucement.
Alcoguard Souffler plus fort	Expiration trop faible. Soufflez plus fort.
Préchauffage d'alcooguard Veuillez patienter	Préchauffage pas prêt. Attendez le message Alcoguard Souffler pendant 5 sec..

* Option/accessoire.

^[1] Un atelier Volvo agréé est recommandé.

8.2. Remorquage et transport

8.2.1. Œillet de remorquage

L'œillet de remorquage est fixé dans un orifice fileté situé derrière un cache sur le côté droit du pare-chocs arrière.

Installation de l'anneau de remorquage

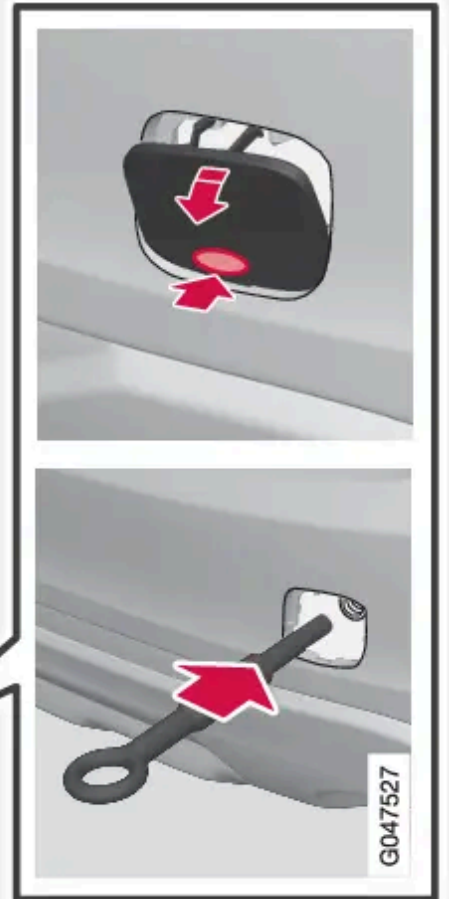
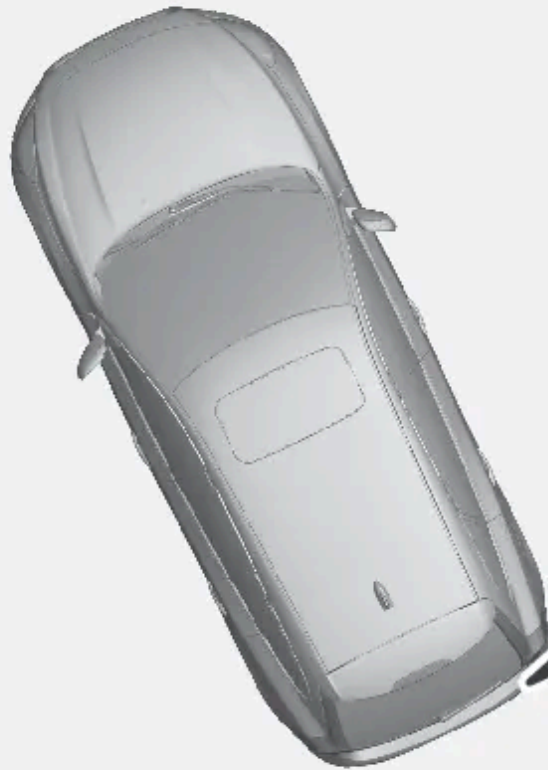

2**1. 1**

Sortez l'œillet de remorquage situé derrière le panneau du côté gauche du compartiment à bagages.

2. 2

Le cache du point de fixation de l'œillet de remorquage existe en deux versions qui s'ouvrent de façons différentes :

- La version munie d'une encoche s'ouvre en insérant une pièce de monnaie ou un objet similaire dans celle-ci et en forçant vers l'extérieur. Relevez complètement le cache et retirez-le.
- La seconde version est dotée d'un repère sur un côté ou un coin : Appuyez sur le repère avec un doigt tout en soulevant le côté/coin opposé avec une pièce de monnaie ou un objet similaire. Le cache pivote selon son axe central et peut ensuite être retiré.

Vissez l'œillet de remorquage jusqu'à la bride. Serrez fermement l'œillet avec la clé à écrou de roue par exemple.

Après utilisation, l'œillet de remorquage doit être dévissé et remis à sa place.

Terminez en replaçant le cache sur le pare-chocs.

L'œillet de remorquage peut être utilisé pour monter la voiture sur la plate-forme d'une dépanneuse si : La position et la garde au sol de la voiture en définissent la possibilité. Si l'inclinaison de la rampe de la dépanneuse est trop pentue ou si la garde au sol sous la voiture est insuffisante, la voiture peut être endommagée si l'on essaie de la tirer avec l'œillet de remorquage. Levez la voiture en utilisant le système de levage de la dépanneuse si nécessaire.

 **Attention**

Rien ni personne ne doit se trouver derrière la dépanneuse pendant la montée de la voiture sur la plate-forme.

8.2.2. Remorquage

Le remorquage consiste à tirer la voiture à l'aide d'un autre véhicule.

Appelez les services de secours pour obtenir de l'aide dans ce type de situation.

L'œillet de remorquage peut être utilisé pour monter la voiture sur la plate-forme d'une dépanneuse si : La position et la garde au sol de la voiture en définissent la possibilité. Si l'inclinaison de la rampe de la dépanneuse est trop pentue ou si la garde au sol sous la voiture est insuffisante, la voiture peut être endommagée si l'on essaie de la tirer avec l'œillet de remorquage. Levez la voiture en utilisant le système de levage de la dépanneuse si nécessaire.

 **Attention**

Rien ni personne ne doit se trouver derrière la dépanneuse pendant la montée de la voiture sur la plate-forme.

 **Important**

Veuillez noter que le V60 Plug-in Hybrid doit toujours être dépannés avec les quatre roues décollées du sol, sur une plate-forme de dépannage.

8.2.3. Remorquage

Le remorquage d'un V60 Plug-in Hybrid est interdit. Pour déplacer la voiture, celle-ci doit être [transportée](#) soulevée et placée avec toutes ses roues sur un plateau de transport.

Aide au démarrage

Ne remorquez pas la voiture pour la forcer à démarrer. Si la batterie est déchargée et si vous n'arrivez pas à démarrer, utilisez une batterie auxiliaire, référez-vous à [Aide au démarrage avec batterie](#).

 **Important**

Le moteur d'entraînement électrique et le pot catalytique risquent d'être endommagés si vous tentez de remorquer la voiture pour la démarrer.

8.3. Freins

8.3.1. Frein de stationnement

Le frein de stationnement maintient la voiture immobile, lorsque le conducteur est absent, par un verrouillage mécanique de deux roues.

Fonction

Lors du fonctionnement du frein de stationnement à commande électrique, un léger bruit de moteur électrique se fait entendre. Ce bruit retentit aussi lors des contrôles automatiques du fonctionnement du frein de stationnement.

Si la voiture est immobile lors du serrage du frein de stationnement, celui-ci n'agit que sur les roues arrière. Si vous serrez le frein de stationnement lorsque la voiture est en mouvement, ce sont les freins de route ordinaires qui agissent, c'est-à-dire que les quatre roues sont freinées. Lorsque la voiture est presque immobile, l'action du freinage passe sur les roues arrière.

Tension de batterie faible

Si la tension de batterie est trop faible, le frein de stationnement ne peut être ni serré ni desserré. Branchez une batterie auxiliaire si la tension de batterie est trop faible, référez-vous à [Aide au démarrage avec batterie](#).

Pour serrer le frein de stationnement



Commande de frein de stationnement - serrage.

1. Enfoncez la pédale de frein fermement.
2. Pressez la commande de frein de stationnement.
- >  Le témoin du combiné d'instruments commence à clignoter. Lorsqu'il reste allumé, le frein de stationnement est serré.
3. Relâchez la pédale de frein et assurez-vous que la voiture est bien immobile.

Lorsque vous laissez votre véhicule en stationnement, engagez le levier de vitesse en position P.

Frein d'urgence

En cas d'urgence, il est possible de serrer le frein de stationnement lorsque le véhicule est en mouvement en appuyant sur la commande de frein de stationnement et en la maintenant enfoncée. Le freinage cesse lorsque vous relâchez la commande.

Note

En cas de freinage d'urgence à vitesse élevée, un signal retentit pendant l'intervention.

Stationnement en côte

Si la voiture est garée dans une côte :

- Tournez les roues **vers la route**.

Si la voiture est garée dans une descente :

- Tournez les roues **vers le bord de la route**.

Attention

Utilisez toujours le frein de stationnement lorsque vous vous garez dans une pente. L'engagement d'un rapport ou de la position P avec une boîte de vitesses automatique ne suffit pas à maintenir la voiture dans toutes les situations.

Pour desserrer le frein de stationnement



Commande de frein de stationnement - desserrage.

Desserrage manuel

1. Insérez la télécommande dans le contacteur d'allumage^[1].
 2. Enfoncez la pédale de frein fermement.
 3. Tirez sur la commande.
- >  Le frein de stationnement est desserré et le témoin du combiné d'instruments s'éteint.

Desserrage automatique

1. Attachez votre ceinture de sécurité.
2. Démarrez le moteur.
3. Enfoncez la pédale de frein fermement.
4. Placez le sélecteur de vitesses en position D ou R et accélérez.

Cette version du manuel est valable au moment de son impression, mais cette validité ne peut être entièrement garantie pour l'avenir. Pour plus d'informations, consultez la première page, qui comporte un avertissement complet.

>  Le frein de stationnement est desserré et le témoin du combiné d'instruments s'éteint.

 **Note**

Par mesure de sécurité, le frein de stationnement n'est desserré automatiquement que si le moteur tourne et si le conducteur porte sa ceinture de sécurité. Le frein de stationnement est immédiatement desserré sur les voitures équipées d'une boîte de vitesses automatique lorsque la pédale d'accélérateur est enfoncée et que le sélecteur est en position D ou R.

Lourde charge en montée



Une lourde charge, comme un remorque par exemple, peut faire reculer la voiture lorsque le frein de stationnement est automatiquement desserré dans une forte montée. Pour éviter ce problème, appuyez sur la commande tout en accélérant. Lâchez la commande lorsque le moteur a atteint la force de traction nécessaire.

Remplacement des garnitures de frein

Les garnitures des freins arrière doivent être remplacées dans un atelier en raison de la conception du frein de stationnement électrique. Un atelier Volvo agréé est recommandé.

Témoins et messages

Pour plus de précisions concernant l'affichage et la suppression des messages sur le combiné d'instruments, référez-vous à [Message - utilisation](#).

Té-moin	Message	Signification/Mesure
	"Message"	<ul style="list-style-type: none">Lisez les messages du combiné d'instruments.
		<p>Le clignotement du témoin indique que le frein de stationnement est serré. Si le témoin clignote en d'autres circonstances, cela signifie qu'un problème est apparu.</p> <ul style="list-style-type: none">Lisez les messages du combiné d'instruments.
	Frein de stationnement pas relâché complètement	<p>Un problème entraîne l'impossibilité de desserrer le frein de stationnement:</p> <ul style="list-style-type: none">Essayez de serrer puis de desserrer le frein de stationnement. <p>Si le problème persiste après plusieurs tentatives :</p> <ul style="list-style-type: none">Consultez un atelier. Un atelier Volvo agréé est recommandé. <p>NOTE : un signal d'avertissement retentit si vous continuez à rouler avec ce message d'erreur.</p>
	Frein stationnement non serré	<p>Un problème entraîne l'impossibilité de serrer le frein de stationnement:</p> <ul style="list-style-type: none">Essayez de desserrer puis de serrer le frein de stationnement. <p>Si le problème persiste après plusieurs tentatives :</p> <ul style="list-style-type: none">Consultez un atelier. Un atelier Volvo agréé est recommandé. <p>Ce message apparaît même sur la voiture avec boîte de vitesses manuelle lorsque la voiture roule à basse vitesse avec la porte ouverte pour indiquer au conducteur que le frein de stationnement peut s'être desserré par inadvertance.</p>
	Frein stationnement Entretien requis	<p>Un problème est apparu:</p> <ul style="list-style-type: none">Essayez de serrer puis de desserrer le frein de stationnement. <p>Si le problème persiste après plusieurs tentatives :</p> <ul style="list-style-type: none">Consultez un atelier. Un atelier Volvo agréé est recommandé.

Si la voiture doit être garée avant d'avoir résolu un éventuel problème, les roues doivent être positionnées comme pour un stationnement en côte et le sélecteur de vitesses doit être en position P.

Un message texte peut être supprimé par une courte pression sur le bouton OK du levier des clignotants.

[1] Pour les voitures avec système Keyless : Appuyez sur START/STOP ENGINE.

8.3.2. Freins de route - freins antiblocage

Les freins antiblocage, ABS Anti-lock Braking System, empêchent le blocage des roues pendant le freinage.

Cette fonction permet de maintenir une direction efficace, par exemple pour éviter un obstacle. En cas d'intervention de cette fonction, il est normal de sentir des vibrations dans la pédale de frein.

Après le démarrage du moteur, un bref test du système ABS est effectué lorsque le conducteur relâche la pédale de frein. Un autre test automatique du système ABS peut aussi avoir lieu lorsque la voiture atteint 10 km/h. Ce test peut être ressenti sous la forme de pulsations dans la pédale de frein.

8.3.3. Frein de route - aide au freinage d'urgence

L'aide au freinage d'urgence EBA (Emergency Brake Assist) contribue à augmenter la force de freinage et donc à réduire la distance de freinage.

Le système EBA détecte la façon dont le conducteur freine et augmente la force de freinage lorsque cela est nécessaire. La force de freinage peut être amplifiée jusqu'à un niveau correspondant à celui du système ABS. La fonction EBA est interrompue lorsque la pression sur la pédale de frein diminue.

Note

Lorsque la fonction EBA est activée, la pédale de frein s'abaisse légèrement plus longtemps que d'habitude. Enfoncez (et maintenez) la pédale de frein aussi longtemps que cela est nécessaire. Tout freinage est interrompu lorsque la pédale de frein est relâchée.

8.3.4. Feux de frein de route - feux stop d'urgence et feux de détresse automatiques

Les feux stop d'urgence sont allumés pour informer les usagers se trouvant derrière d'un freinage brusque. Cette fonction signifie que les feux stop clignotent au lieu de rester allumés, comme pour un freinage normal.

Les feux stop d'urgence sont activés au-delà de 50 km/h en cas de freinage brusque. Après que la vitesse de la voiture a été ramenée à 10 km/h, le voyant de frein cesse de clignoter et passe à la lumière constante normale - tandis que [les feux de détresse](#) s'activent. Ceux-ci clignotent jusqu'à ce que le conducteur accélère à nouveau la voiture jusqu'à une vitesse supérieure ou désactive les feux de détresse.

8.3.5. Liquide de frein - qualité et volume

Le liquide de frein est un liquide contenu dans le système hydraulique de freinage utilisé pour transmettre la force exercée sur une pédale de frein, par exemple via un maître-cylindre de frein vers un ou plusieurs cylindres auxiliaires qui à leur tour agissent sur un frein mécanique.

Qualité indiquée : DOT 4

Volume : 0,6 litres

8.3.6. Freins de route

Le frein de route est utilisé pour réduire la vitesse de la voiture sur route.

La voiture est équipée de deux circuits de freinage. Si un circuit est endommagé, la pédale de frein s'enfoncé plus et elle doit être enfoncée plus fortement pour obtenir une puissance de freinage normale.

La force de pression du conducteur sur la pédale de frein est amplifiée par un servofrein.

Attention

L'assistance de freinage ne fonctionne qu'après le démarrage du moteur. Référez-vous à [Démarrage du moteur](#).

Si le frein de route est utilisé alors que la voiture est hors tension (moteur électrique et moteur à combustion coupés), lorsqu'elle est remorquée par exemple, la course de pédale peut être légèrement plus grande et une pression plus forte est nécessaire pour freiner la voiture.

Pour les voitures dotées de la fonction [Aide au démarrage en côte \(HSA\)](#)*, la pédale revient plus lentement que d'habitude en position normale si la voiture est garée dans une pente ou sur une surface irrégulière.

Sur route très accidentée ou en cas de conduite avec une charge importante, il est possible d'épargner les freins en utilisant le frein moteur. Le frein moteur est le plus efficace si le même rapport est utilisé pour la montée et pour la descente.

Pour plus d'informations générales sur les charges importantes de la voiture, référez-vous à [Huile moteur - conditions de conduite difficiles](#).

Contrôle de fonctionnement au démarrage du moteur

La voiture est équipée du système de freinage dit "brake by wire". Après chaque démarrage de moteur, un contrôle automatique de la fonction du système de freinage s'effectue dès que le conducteur enclenche la pédale de frein pour passer le sélecteur de

vitesse en mode **P**, référez-vous à [Boîte de vitesses automatique - Geartronic](#). Lors de ce contrôle, l'écran peut dans certains cas afficher un message et un symbole, voir l'exemple dans le dernier tableau de ce chapitre.

 **Note**

Lors du contrôle de fonctionnement, la course de la pédale peut être légèrement plus longue que lors d'un freinage ordinaire.

Freinage léger : charge de la batterie hybride

Lors d'un freinage léger, le frein moteur du moteur électrique est utilisé. L'énergie cinétique de la voiture est convertie en énergie électrique qui sera utilisée pour charger la batterie hybride. La charge de la batterie avec le frein moteur [est indiquée sur le combiné d'instruments](#) sous la forme d'une animation.

Cette fonction est active pour la plage de vitesse 150-5 km/h. En cas de freinage plus dur et en dehors de cet intervalle, le freinage est complété par le système de freinage hydraulique.

Freinage sur route mouillée

Lorsque vous conduisez longtemps sous une pluie battante sans freiner, l'effet de freinage au premier freinage peut être légèrement retardé. Cela peut également être le cas après un lavage de voiture. Il est alors nécessaire d'exercer une pression plus forte sur le frein. Par conséquent, gardez une plus grande distance au véhicule qui vous précède.

Bien freiner la voiture après la conduite sur des routes mouillées et après un lavage de voiture. Les disques de frein s'échauffent alors, sèchent plus rapidement et sont protégés contre la corrosion. Tenir compte du trafic environnant au moment du freinage.

Freinage sur route salée

Lorsque vous conduisez sur des routes salées, une couche de sel peut se former sur les disques et plaquettes de frein. La distance de freinage peut s'en trouver allongée. Par conséquent, gardez une distance de sécurité plus importante au véhicule qui vous précède. Veiller à respecter les règles suivantes :

- Ralentir de temps en temps pour éliminer une éventuelle couche de sel. Veiller à ne pas exposer d'autres usagers de la route à un danger lors du freinage.
- Presser doucement la pédale de frein une fois le freinage terminé et avant de reprendre la route.

Entretien

Afin de conserver le haut niveau de sécurité (en circulation et de fonctionnement) de la voiture ainsi que sa fiabilité, veuillez respecter les intervalles d'entretien préconisés par Volvo et indiqués dans le Carnet d'entretien et de garantie.



Des plaquettes et des disques de freins neufs n'offrent des performances de freinage optimales qu'après quelques centaines de kilomètres lorsqu'ils sont bien "rodés". Compenser la réduction de puissance de freinage en exerçant une pression plus forte sur la pédale de frein. Volvo préconise d'équiper votre Volvo exclusivement de plaquettes de frein agréées.

Important

L'usure des composants du système de freinage doit être vérifiée régulièrement.

Consultez un garage automobile pour connaître la procédure adéquate ou laissez un professionnel effectuer l'inspection - un atelier Volvo agréé est recommandé.

Témoins et messages

Té-moin	Message	Signification/Mesure
		Allumé en continu – Vérifiez le niveau de liquide de frein. Si le niveau est bas, faites l'appoint de liquide de frein et recherchez la cause de la diminution du liquide de frein.
		Allumé en continu pendant 2 secondes au démarrage du moteur : contrôle automatique de fonctionnement.
	Enfoncez complètement la pédale de frein pour quitter la position P	La pression du pied sur la pédale de frein n'est pas assez forte. <ul style="list-style-type: none">• Enfoncez la pédale plus loin.
	Caractéristiques pédale de frein changées Entretien requis	Peut apparaître par temps très froid ou si sélecteur de vitesses a quitté la position P alors que la pédale de frein n'était pas assez enfoncée. <ul style="list-style-type: none">• Coupez le moteur en appuyant sur le bouton START/STOP ENGINE puis procédez à un nouveau démarrage en appuyant sur la pédale de frein. Si le message d'erreur reste affiché : Contactez un atelier. Un atelier Volvo agréé est recommandé.

Attention

Si  et  sont allumés simultanément, un problème s'est probablement produit dans le système de freinage.

Si le niveau du réservoir de liquide de frein est normal dans ces circonstances, conduisez prudemment votre voiture jusqu'à l'atelier le plus proche afin de faire vérifier le système de freinage. Un atelier Volvo agréé est recommandé.

Si le niveau de liquide de frein dans le réservoir est en-dessous du repère MIN, la voiture ne doit pas être conduite avant d'avoir fait l'appoint en liquide de frein.

La cause d'une perte de liquide de frein doit être examinée.

* Option/accessoire.

8.4. Carburant

8.4.1. Carburant - utilisation

N'utilisez pas de carburant dont la qualité est inférieure à celle recommandée par Volvo : la puissance du moteur et la consommation de carburant peuvent être affectée de façon négative.

 **Attention**

Évitez d'inhaler les vapeurs de carburant et les projections de carburant dans les yeux.

Si du carburant a été projeté dans les yeux, retirez éventuellement les lentilles de contact et rincez les yeux abondamment à l'eau pendant au moins 15 minutes puis consultez un médecin.

N'ingérez jamais de carburant. Les carburants tels que l'essence, le bioéthanol et les mélanges et le gazole de ceux-ci sont très toxiques et peuvent entraîner des blessures permanentes voire la mort en cas d'ingestion. Consultez immédiatement un médecin en cas d'ingestion de carburant.

 **Attention**

Du carburant renversé au sol pourrait s'enflammer.

Coupez le chauffage au carburant avant de commencer le ravitaillement.

Ne portez jamais un téléphone mobile allumé pendant que vous faites le plein. La sonnerie peut entraîner la formation d'étincelles et enflammer les vapeurs de carburant pouvant déclencher un incendie et des blessures.

 **Important**

Le mélange de différents types de carburant ou l'utilisation de carburants non-recommandés annule les garanties offertes par Volvo ainsi que les éventuels contrats d'entretien complémentaires. Valable pour tous les moteurs.

 **Note**

Des conditions météorologiques extrêmes, la conduite avec une remorque et en altitude combinés à la qualité de carburant sont des facteurs qui peuvent affecter les performances de la voiture.

8.4.2. Conduite économique en carburant

Anticipation, souplesse et adaptation du style de conduite à chaque situation sont autant de facteurs pour rouler plus économiquement et pour préserver l'environnement.

- Aidez-vous du ECO Guide qui indique si la conduite adoptée est économique ou non. Référez-vous à [Eco guide & Hybrid guide](#).
- Conduisez avec le rapport le plus élevé possible selon la circulation et le type de route. Un régime bas implique une consommation basse. Aidez-vous de l'[indicateur de rapports](#).
- Évitez les fortes accélérations inutiles et les freinages brusques.
- Une vitesse élevée augmente la consommation en carburant - la résistance de l'air s'accroît avec la vitesse.
- Ne faites pas chauffer le moteur en le laissant tourner au ralenti. Mettez-vous plutôt en route dès que possible avec une faible charge sur le moteur. Un moteur froid consomme plus de carburant qu'un moteur chaud.

- Roulez avec une pression de pneus correcte et contrôlez-la souvent. Choisissez la pression ECO pour un meilleur résultat, référez-vous à [Pneus - Pressions de pneus admises](#).
- Le choix des pneus peut affecter la consommation de carburant. Faites vous conseiller par un concessionnaire.
- Videz la voiture des objets inutiles. Plus la voiture est lourde, plus la consommation est élevée.
- Utilisez le frein moteur pour freiner lorsque cela ne présente aucun risque pour les autres usagers.
- Les charges sur le toit et les coffres à skis entraînent une résistance à l'air plus élevée et une augmentation de la consommation. Enlevez les barres de toit si elles ne sont pas utilisées.
- Évitez de conduire avec les fenêtres ouvertes.

Pour plus de précisions concernant la philosophie de Volvo Car en matière d'environnement, référez-vous à [Philosophie en matière d'environnement](#).

Pour plus de précisions concernant la consommation de carburant, référez-vous à [Consommation de carburant et émissions de CO2](#).

 **Attention**

Ne coupez jamais le moteur pendant la conduite, par exemple dans une descente, certains systèmes comme l'assistance de freinage ou la direction assistée seraient alors désactivés.

8.4.3. Filtre à particules Diesel (FAP)

Les voitures Diesel sont équipées d'un filtre à particules permettant une épuration des gaz encore plus efficace.

Les particules des gaz d'échappement sont collectées dans le filtre pendant la conduite. Un phénomène appelé régénération a alors lieu afin de consumer les particules et de vider ainsi le filtre. Pour cela, il est nécessaire que la température de fonctionnement du moteur soit normale.

La régénération du filtre à particules s'effectue automatiquement et prend normalement 10 à 20 minutes. Si la vitesse moyenne est basse, elle peut prendre un peu plus de temps. Pendant la régénération, la consommation de carburant augmente légèrement.

Lors de la régénération, la charge de la batterie hybride est provisoirement activée en arrière-plan, à la manière de la fonction SAVE, référez-vous à [Système d'entraînement - modes de conduite](#).

Régénération par temps froid

Si vous conduisez la voiture souvent sur de courts trajets par temps froid, le moteur n'a pas le temps d'atteindre sa température de fonctionnement. Cela signifie que la régénération n'a pas lieu et que le filtre à particules Diesel ne se vide pas.

Lorsque le filtre est rempli à environ 80 % de particules, un triangle d'avertissement jaune s'allume sur le combiné d'instruments et le message **Filtre à suie plein Voir manuel** apparaît sur l'écran d'information de celui-ci.

Lancez la régénération du filtre en conduisant la voiture, sur une route de campagne ou sur autoroute de préférence, jusqu'à ce que le moteur atteigne sa température normale de fonctionnement. À partir de ce moment-là, roulez 20 minutes supplémentaires.

 **Note**

Pendant la régénération, les phénomènes suivants peuvent se manifester :

- la puissance du moteur peut être légèrement réduite temporairement
- la consommation de carburant peut augmenter provisoirement
- une odeur de brûlé peut se former.

Une fois la régénération terminée, le texte d'avertissement disparaît automatiquement.

Utilisez un chauffage de stationnement* par temps froid afin de permettre au moteur d'atteindre sa température normale de service plus rapidement.

 **Important**

Si le filtre est totalement rempli de particules, il peut être difficile de démarrer le moteur et le filtre devient inutilisable. Le filtre devra alors très probablement être remplacé.

* Option/accessoire.

8.4.4. Pots catalytiques

Le rôle des pots catalytiques est d'épurer les gaz d'échappement. Ils se trouvent près du moteur pour atteindre rapidement la température de service.

Ces pots catalytiques se composent d'un monolithe (céramique ou métal) avec des canaux. Les parois de ces canaux sont recouvertes d'une fine couche de platine/rhodium/palladium. Ces métaux agissent comme des catalyseurs, c'est-à-dire qu'ils accélèrent la réaction chimique sans être consommés.

Sonde Lambda chauffée™ sonde d'oxygène

Le sonde lambda fait partie d'un système de régulation dont la tâche est de réduire les émissions de gaz d'échappement et d'améliorer le rendement du carburant. Pour plus d'informations, voir [Consommation de carburant et émissions de CO2](#).

Un capteur d'oxygène surveille la teneur en oxygène dans les gaz d'échappement rejetés par le moteur. La valeur résultant de l'analyse des gaz d'échappement est transmise au système électronique qui contrôle en permanence les injecteurs de carburant. Le rapport entre l'air et le carburant admis vers le moteur est ajusté en continu. Cette régulation permet d'obtenir des conditions optimales de combustion qui, avec le pot catalytique trois voies, réduisent l'émission des substances dangereuses (hydrocarbures, monoxyde de carbone et oxydes d'azote).

8.4.5. Carburant - diesel

Cette version du manuel est valable au moment de son impression, mais cette validité ne peut être entièrement garantie pour l'avenir. Pour plus d'informations, consultez la première page, qui comporte un avertissement complet.

Le carburant utilisé pour le moteur est du gazole.

Utilisez uniquement du gazole provenant de producteurs bien connus. Ne faites jamais le plein avec du carburant de qualité douteuse. Le gazole doit respecter la norme EN 590 et/ou SS 1554-35. Les moteurs diesel sont sensibles aux impuretés dans le carburant comme les métaux et le soufre en trop grande quantité.

Le carburant Diesel peut, à basse température (-6 °C à -40 °C), former un précipité de paraffine qui peut entraîner des difficultés au démarrage. Les grandes compagnies pétrolières produisent également un gazole spécial à utiliser lorsque la température extérieure est proche du gel. Ces carburants sont plus fluides à basses températures et diminuent ainsi le risque de dépôt de paraffine.

Le risque de condensation dans le réservoir diminue si ce dernier est toujours bien rempli. Lors du remplissage, veillez à ce que l'espace autour du tuyau de remplissage soit propre. Évitez toute projection sur la peinture. En cas de souillure, lavez avec un peu d'eau et de savon.

 **Important**

Le gazole doit :

- répondre aux normes EN 590 et/ou SS 1554-35
- avoir une teneur en soufre inférieure à 10 mg/kg
- avoir au maximum 7 % du volume de FAME (Fatty Acid Methyl Ester).

 **Important**

Carburants apparentés au diesel à ne pas employer :

- Additifs spéciaux
- Fuel diesel marin
- Mazout
- FAME ^[1] (Fatty Acid Methyl Ester) et huile végétale.

Ces carburants ne satisfont pas aux exigences des recommandations de Volvo et entraînent une augmentation de l'usure et des dommages au moteur qui ne sont pas couverts par les garanties Volvo.

Limitation en raison de la température extérieure basse

Pour éviter le risque de précipité de paraffine (référez-vous à la section précédente) dans le gazole en raison d'une mauvaise résistance au gel, la voiture dispose d'une fonction (en fonction du marché) qui limite automatiquement la possibilité d'utiliser le mode de conduite **PURE** ou **HYBRID** en cas de températures basses. Si une telle situation se produit, le moteur diesel serait alors en marche continuellement.

La résistance au gel indique l'efficacité du carburant à basse température. Normalement, le gazole est adapté à la zone climatique dans laquelle il est distribué et utilisé.

La limitation automatique augmente progressivement avec le vieillissement du carburant dans le réservoir. Il n'y a aucune limitation lorsque le ravitaillement vient tout juste d'être effectué mais elle augmente avec le vieillissement du carburant dans le réservoir.

L'objectif de cette fonction est, en cas de basses températures, d'adapter la consommation de carburant de manière à obliger/permètre l'ajout de carburant neuf (avec une résistance au gel adéquate) avant que la température critique pour le carburant présent dans le réservoir ne soit atteinte.

Âge du carburant

Du "vieux" gazole (plus de 5 mois) mélangé à de l'eau de condensation peut, dans certaines circonstances, provoquer la formation d'algues et de bactéries dans le circuit d'alimentation en carburant et/ou une oxydation du carburant risquant d'entraîner des perturbations du fonctionnement.

Pour éviter de tels problèmes, la voiture est dotée d'une fonction intégrée qui surveille l'âge du carburant. Un message explicatif peut alors s'afficher, par exemple :

- **Carburant vieilli Démarrer moteur diesel pour utiliser le carburant**
- **Carburant vieilli Moteur fonctionnera pour utiliser le carburant**
- **Carburant vieilli Remplir le réservoir de carburant**

Le cas échéant, suivez les mesures préconisées.

Panne de carburant

La conception du système d'alimentation en carburant d'un moteur Diesel implique qu'une purge en atelier peut être nécessaire pour un redémarrage après une panne sèche.

Après un arrêt du moteur en raison d'une panne d'essence, le système d'alimentation en carburant a besoin d'un court instant pour effectuer un contrôle. Procédez donc comme suit avant de démarrer le moteur, après avoir rempli le réservoir de gazole :

- Insérez la télécommande dans le contacteur d'allumage et enfoncez-la jusqu'en butée. Pour plus d'informations, voir [Positions de clé](#).
- Appuyez sur le bouton **START** **sans** enfoncer ni la pédale de frein ni la pédale d'embrayage.
- Attendez environ une minute.
- Pour démarrer le moteur : Enfoncez la pédale de frein et/ou la pédale d'embrayage et appuyez sur le bouton **START** une nouvelle fois.

Note

Avant de faire le plein après une panne de carburant :

- Arrêtez la voiture sur une surface aussi plane que possible. Si la voiture est inclinée, il risque de se former des poches d'air dans le système d'alimentation en carburant.

À prendre en compte lors d'une panne de carburant

Évitez de rouler jusqu'à la panne de carburant. En cas de panne sèche du réservoir, il est possible de poursuivre avec la charge disponible de la batterie hybride. Après avoir ajouté du carburant, la durée du démarrage du moteur pourra sembler plus longue (jusqu'à 30 secondes). Dans certains cas, plusieurs tentatives de démarrage pourront s'avérer nécessaires.

Une fois le moteur démarré, il est recommandé de le laisser tourner pendant au moins 5 minutes. Sélectionnez le mode de conduite **AWD** ou **POWER** pour faciliter l'arrivée de carburant.

Cette version du manuel est valable au moment de son impression, mais cette validité ne peut être entièrement garantie pour l'avenir. Pour plus d'informations, consultez la première page, qui comporte un avertissement complet.

Si le message **Moteur à combustion non disponible Autonomie et performances limitées** apparaît sur l'écran d'information du combiné d'instruments, arrêtez le moteur puis redémarrez-le pour rétablir son fonctionnement normal.

Purge de l'eau de condensation dans le filtre à carburant

L'eau de condensation est séparée du carburant dans le filtre à carburant. La condensation peut perturber le fonctionnement du moteur.

La purge du filtre à carburant doit être exécutée aux intervalles préconisés dans le carnet d'entretien et de garantie, ou si vous soupçonnez l'utilisation d'un carburant comportant des impuretés. Pour plus d'informations, voir [Programme d'entretien Volvo](#).

Important

Certains additifs spéciaux annihilent la séparation d'eau dans le filtre à carburant.

^[1] Le gazole peut contenir une certaine quantité de FAME. Il convient de ne pas en ajouter davantage.

8.5. Système d'entraînement

8.5.1. Débit d'énergie

L'écran de la console centrale peut présenter graphiquement le type de motorisation utilisé ainsi que le débit d'énergie, si la batterie hybride est en charge ou si elle fournit de l'énergie au moteur, par exemple.



L'affichage du flux d'énergie de la fonction est activé dans le système de menu MY CAR :

- Naviguez jusqu'à HYBRID → Flux de puissance et validez avec **OK**.

8.5.2. Système d'entraînement - modes de conduite

Les deux systèmes d'entraînement de la voiture sont utilisés soit séparément soit parallèlement. Pendant la conduite, le conducteur peut sélectionner différents modes de conduite. Quel que soit le mode de conduite sélectionné, le système de commande veille à ce que la combinaison liant manœuvrabilité, plaisir de conduite,

protection de l'environnement et consommation de carburant soit toujours optimale par rapport au mode de conduite.



Si un mode de conduite ne peut pas être activé, une explication apparaît sous la forme d'un message sur le combiné d'instruments.

Note

Le conducteur ne peut pas sélectionner un mode de conduite "incorrect". Si, dans une certaine situation, un paramètre n'est pas respecté, le système engage automatiquement un autre mode de conduite plus approprié.

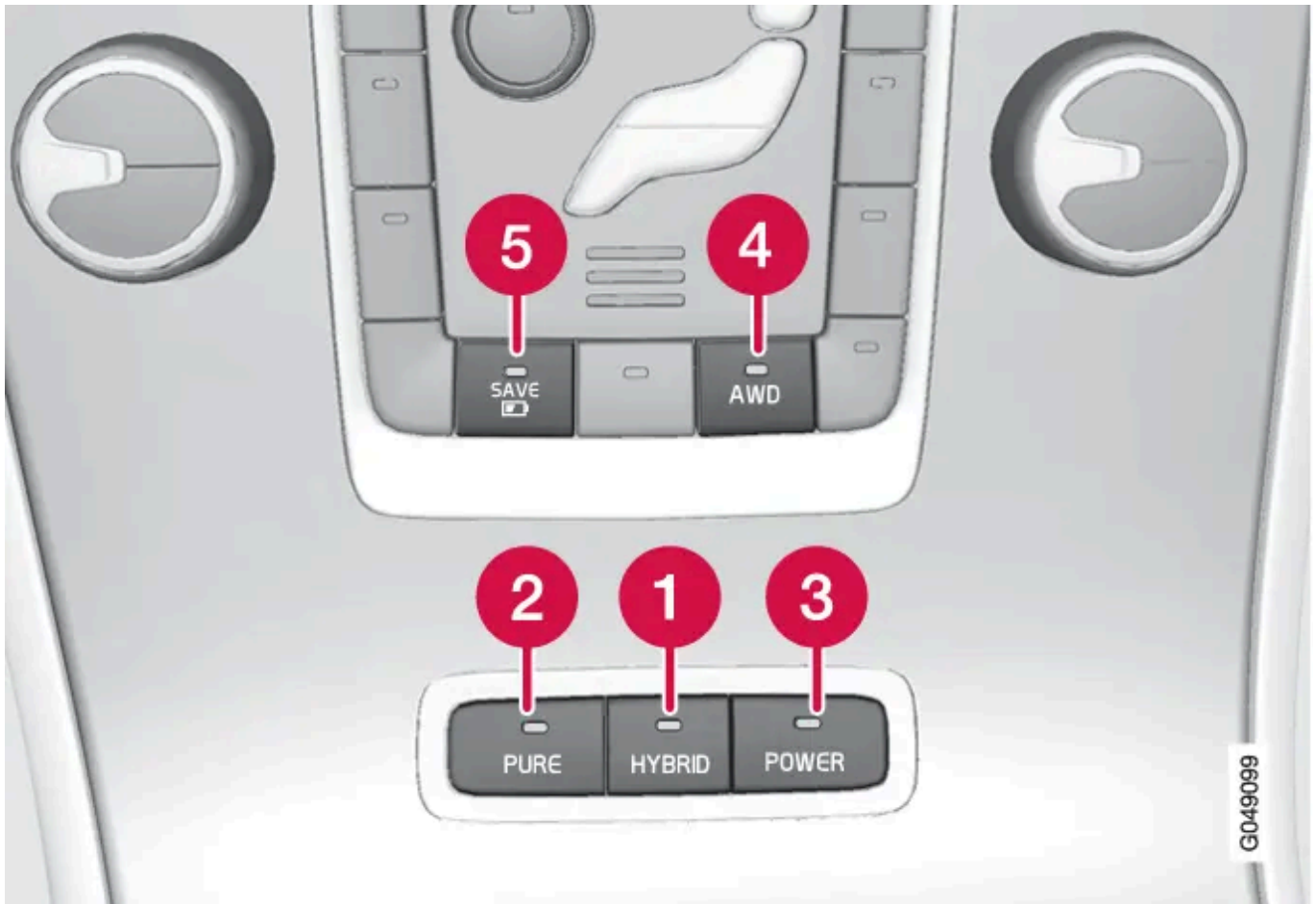

Commande des modes de conduite.

Attention

Ne laissez pas la voiture dans un espace sans ventilation avec un mode de conduite activé et le moteur à combustion à l'arrêt. Lorsque le niveau d'énergie de la batterie hybride est bas, le moteur à combustion démarrera automatiquement et les gaz d'échappement pourraient avoir un effet négatif sérieux sur les êtres humains et les animaux.

1 – HYBRID



Ce mode de conduite est celui sélectionné par défaut au démarrage. Le système de gestion utilise les moteurs électrique et diesel, individuellement ou en parallèle, et calcule l'utilisation optimale pour les performances, la consommation de carburant et le confort.

La possibilité de ne rouler qu'avec le moteur électrique en mode de conduite HYBRID dépend du niveau d'énergie de la batterie hybride et du besoin de chauffer/rafraîchir l'habitacle. Si le niveau est élevé, la capacité d'entraînement exclusivement électrique est identique à celle du mode PURE. C'est-à-dire que la conduite avec l'entraînement électrique ne pose aucun problème (la puissance électrique disponible est élevée).

Si le niveau d'énergie est bas (batterie hybride presque déchargée), celui-ci doit être maintenu, ce qui implique le démarrage plus fréquent du moteur à combustion.

Pour rétablir la capacité de ne conduire qu'avec l'énergie électrique en mode HYBRID :

- Chargez la batterie hybride avec le câble de charge branché au réseau 230 V CA (référez-vous à [Courant de charge](#)) ou utilisez la fonction SAVE.

2 – PURE



Ce mode de conduite favorise l'entraînement électrique ainsi qu'une faible consommation énergétique et aide le conducteur à optimiser la conduite avec la batterie hybride.

L'autonomie en électrique étant directement liée à la consommation énergétique totale de la voiture, certaines fonctions telles que la climatisation ainsi que les performances dynamiques (qui réduisent l'autonomie) sont négligées. Ainsi, pour disposer de la plus grande autonomie possible, la [climatisation](#) est désactivée. Vous pouvez toutefois l'activer avec le bouton AC au besoin.

Note

En cas d'apparition de buée, appuyez sur AC, AUTO ou la touche de la fonction de dégivrage.

À noter

Ce mode de conduite ne peut être sélectionné que lorsque le niveau d'énergie de la batterie hybride est suffisant.

Dans certains cas, le moteur à combustion peut démarrer automatiquement, même si le mode de conduite PURE est sélectionné. Par exemple :

- si la vitesse est supérieure à 125 km/h
- si le conducteur requiert une force motrice supérieure à celle que peut délivrer l'entraînement électrique
- si le niveau d'énergie de la batterie hybride est trop bas, une charge est nécessaire
- aux limites des systèmes/composants, température extérieure basse par exemple, référez-vous à [Débit d'énergie](#).

À noter

- Même si le niveau d'énergie dans la batterie hybride est élevé, le moteur à combustion peut démarrer, par exemple pour augmenter/réduire la température dans l'habitacle.

3 – POWER



Ce mode permet d'obtenir la meilleure réponse et les performances les plus élevées grâce à l'activation conjointe des moteurs électrique et à carburant en permanence. Le comportement de la voiture est plus sportif et sa réponse est plus rapide lors des accélérations.

Avec une conduite active, la priorité est donnée aux rapports bas et donc à un passage tardif du rapport supérieur.

À noter

- Le moteur à combustion fonctionne en permanence.

Cette version du manuel est valable au moment de son impression, mais cette validité ne peut être entièrement garantie pour l'avenir. Pour plus d'informations, consultez la première page, qui comporte un avertissement complet.

- La voiture est entraînée par les quatre roues (avant et arrière).
- Ce mode de conduite implique une augmentation de la consommation de carburant.

4 – AWD

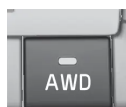

Ce mode active l'entraînement à quatre roues motrices et améliore l'adhérence et la tenue de route. Ce mode est principalement destiné à une conduite à basse vitesse sur chaussée glissante mais l'entraînement à quatre roues motrices a également un effet stabilisateur à grande vitesse.

À noter

- Le moteur à combustion fonctionne en permanence.
- Ce mode de conduite implique une augmentation de la consommation de carburant.

5 – SAVE



Cette fonction active la charge de la batterie hybride et permet d'éviter que le niveau d'énergie n'atteigne une capacité correspondant à une autonomie inférieure à environ 20 km avec l'entraînement électrique. L'idée est d'économiser l'énergie pour une situation plus adaptée à l'entraînement électrique, par exemple en milieu urbain.

Si le niveau d'énergie de la batterie hybride est bas lors que vous appuyez sur le bouton *SAVE*, le moteur à combustion commencera par la charger jusqu'à obtenir une capacité correspondant à une autonomie d'environ 20 km avec l'entraînement électrique.

La conduite avec le moteur électrique permet d'économiser plus de carburant à basse vitesse qu'à vitesse élevée. Sélectionnez donc *SAVE* principalement lorsque le niveau d'énergie de la batterie hybride est élevé et que le trajet prévu commence par une longue distance à vitesse élevée (sur autoroute par exemple) et se termine par une portion à basse vitesse pour laquelle l'entraînement électrique est approprié.

Une pression sur le bouton *SAVE* lorsque le niveau d'énergie de la batterie hybride correspondant à une autonomie supérieure à environ 20 km avec l'entraînement électrique permet de maintenir le niveau d'énergie de la batterie hybride.

Quel que soit le mode de conduite, la charge de la batterie hybride est activée provisoirement en arrière-plan, à la manière de la fonction *SAVE*, lorsque la régénération automatique du [DPF](#) a lieu.

À noter

- Ce mode de conduite implique une augmentation de la consommation de carburant.
- Une fois que le moteur à combustion a chargé la batterie hybride à son niveau *SAVE*, le système de gestion démarrera/arrêtera le moteur à combustion selon le même principe qu'en mode *HYBRID* lorsque le niveau d'énergie est bas.

Modes de conduite dans MY CAR

Dans le [système de menu](#) de la voiture, vous trouverez de brèves descriptions des différents modes de conduite.

1. Naviguez jusqu'à **MY CAR** → **HYBRID** → **Modes de conduite**.
2. Puis choisissez entre **PURE**, **HYBRID**, **POWER**, **AWD** et **SAVE** et validez avec **OK**.

Fonction Start/Stop

Le système de gestion détermine si le moteur à combustion peut être arrêté et pour combien de temps. Cela correspond à la fonction Start/Stop des voitures ordinaires avec moteur alimenté au carburant.

Statistiques de trajet

La voiture enregistre des [statistiques](#) concernant l'électricité/le carburant consommé en rapport à la distance parcourue.

En plus de l'ordinateur de bord, vous pouvez consulter les statistiques de trajet via le menu MY CAR.

- Naviguez jusqu'à **MY CAR** → **Stat. parcours** et validez avec **OK**.

8.5.3. Système d'entraînement - symboles et messages

Le système d'entraînement peut afficher, dans certaines situations, un message sur le combiné d'instruments - suivre ces recommandations le cas échéant.



Ce témoin s'allume et un message apparaît accompagné d'un signal acoustique d'avertissement si le conducteur ouvre sa porte alors qu'il ne porte pas sa ceinture de sécurité et que le moteur à combustion ou le moteur électrique est allumé.

La même chose se produit si le conducteur démarre le moteur alors qu'il ne porte pas sa ceinture de sécurité et que sa porte est ouverte.

Voici quelques exemples de messages, leur signification et des suggestions d'action :

Message	Signification	Mesure
PURE indisponible car basse température du système hybride	Au moins un composant du système d'entraînement n'a pas atteint sa température de service.	Roulez en mode HYBRID jusqu'à ce que le message passe à PURE disponible puis appuyez sur le bouton PURE.
PURE indisponible car limitations temporaires du système hybride	Limitation temporaire du système, par exemple, température de service incorrecte.	Roulez en mode HYBRID jusqu'à ce que le message passe à PURE disponible puis appuyez sur le bouton PURE.
PURE indisponible car charge faible de batterie	Le niveau d'énergie de la batterie hybride est trop bas.	Utilisez le mode SAVE jusqu'à ce que le message devienne PURE disponible ou chargez la batterie avec le câble de charge et une tension de 230 V CA. Appuyez ensuite sur le bouton PURE.
PURE indisponible avec levier vitesse en position manuelle	Le sélecteur de vitesses est en position manuelle +/-.	Poussez le sélecteur de vitesses sur le côté, en position automatique et appuyez sur le bouton PURE.

Message	Signification	Mesure
PURE disponible	Le mode PURE est de nouveau disponible après une limitation.	-
POWER indisponible car limitations temporaires du système hybride	Limitation temporaire du système, par exemple, température de service incorrecte.	-
SAVE indisponible car limitations temporaires du système hybride	Limitation temporaire du système, par exemple, température de service incorrecte.	-
AWD indisponible car limitations temporaires du système hybride	Limitation temporaire du système, par exemple, température de service incorrecte.	-

8.5.4. Système d'entraînement

Ce Plug-in Hybrid est un véhicule dit hybride parallèle. Cela signifie qu'il est doté de deux systèmes de propulsion séparés : un moteur électrique et un moteur diesel. En fonction du mode de conduite présélectionné et de l'énergie électrique disponible, les deux systèmes de propulsion peuvent être utilisés soit individuellement, soit en parallèle.

Deux systèmes d'entraînement

Un système de gestion sophistiqué coordonne les propriétés des deux systèmes pour obtenir la meilleure économie de conduite possible.

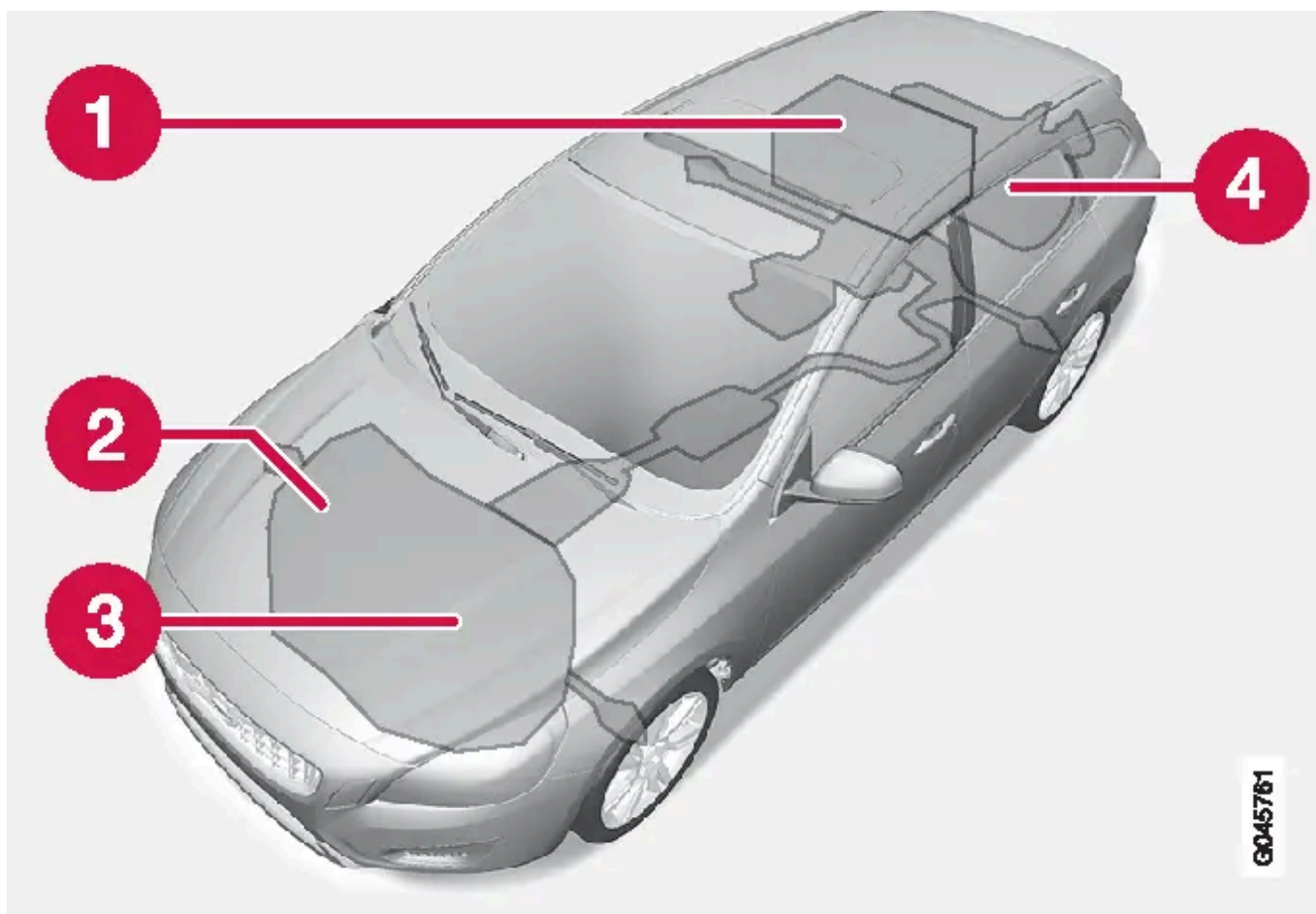

G045761

- 1 Batterie hybride
- 2 Alternateur haute tension ^[1]
- 3 Moteur Diesel
- 4 Moteur électrique

Le moteur électrique entraîne la voiture principalement à basse vitesse et le moteur à combustion intervient pour les vitesses élevées et en cas de conduite plus dynamique.

Les deux moteurs, à combustion et électrique, peuvent transmettre la force motrice directement aux roues. Le moteur à combustion peut aussi charger la batterie hybride du moteur électrique grâce à un alternateur haute tension spécial.

^[1] Alternateur haute tension et démarreur combinés - ISG (Integrated Starter Generator).

8.6. Conduite avec une remorque

8.6.1. Poids remorqué et charge sur la boule d'attelage

Le poids remorqué et la charge sur la boule d'attelage sont indiqués dans les tableaux.

Poids maxi. avec remorque freinée

Moteur	Code moteur ^[1]	Boîte de vitesses	Poids maxi. avec remorque freinée (kg)	Charge maxi sur la boule d'attelage (kg)
D5 AWD	D87PHEV	Boîte de vitesses automatique, TF-80SD	1800	90
D6 AWD	D97PHEV	Boîte de vitesses automatique, TF-80SD	1800	90

Poids maxi. avec remorque non freinée

Poids maxi. avec remorque non freinée (kg)	Charge maxi sur la boule d'attelage (kg)
750	50

^[1] Le code du moteur, les numéros de fabrication et références des pièces sont inscrits sur le moteur, voir [Désignations de type](#).

8.6.2. Conduite avec une remorque *

En conduite avec une remorque, il faut être vigilant sur un certain nombre de points tels que le dispositif d'attelage, la remorque ainsi que le placement des charges dans la remorque.

Cette version du manuel est valable au moment de son impression, mais cette validité ne peut être entièrement garantie pour l'avenir. Pour plus d'informations, consultez la première page, qui comporte un avertissement complet.

La capacité de chargement dépend du poids en ordre de marche. Le poids des passagers et des accessoires montés (crochet d'attelage par exemple) réduisent la capacité de chargement du poids équivalent. Pour plus d'informations, référez-vous à [Poids](#).

Si le crochet d'attelage a été installé par Volvo, la voiture est livrée avec l'équipement requis pour la conduite avec une remorque.

- La barre d'attelage du véhicule doit être homologuée.
- Lors d'un montage ultérieur, consultez votre réparateur Volvo pour vous assurer que votre véhicule est parfaitement équipé pour cet usage.
- Répartissez la charge dans la remorque de sorte que la charge sur le dispositif de remorquage ne dépasse pas la charge maximale sur la boule d'attelage indiquée.
- Augmentez la pression des pneus jusqu'au niveau de pleine charge. Pour plus de précisions concernant les pressions de gonflage, référez-vous à [Pneus - Pressions de pneus admises](#).
- Lorsque vous conduisez avec une remorque, la charge imposée au moteur est supérieure à la normale.
- Ne conduisez jamais une voiture neuve avec une remorque lourde. Attendez d'avoir parcouru au moins 1000 km.
- Sur les pentes descendantes, longues et abruptes, les freins sont nettement plus sollicités qu'habituellement. Rétrogradez et maintenez une vitesse moins élevée en conséquence.
- Par mesure de sécurité, ne dépassez pas la vitesse maximale autorisée pour une voiture avec remorque. Suivez la législation en vigueur pour les poids et vitesses autorisés.
- Maintenez une vitesse faible si vous tirez une remorque sur une route de montagne pendant plusieurs kilomètres.
- Évitez d'emprunter des pentes dont le degré d'inclinaison est supérieur à 12 %.

Câble de remorque

Si le connecteur électrique du crochet d'attelage de la voiture est à 13 broches et celui de la remorque est à 7 broches, un adaptateur sera nécessaire. Utilisez un câble d'adaptateur homologué par Volvo. Assurez-vous que le câble ne traîne pas sur le sol.

Clignotants et feux stop sur la remorque

Si l'une des ampoules de clignotants de la remorque est grillée, le témoin de clignotant du combiné d'instruments clignotera plus rapidement et l'écran d'information affichera le message **Dysfonctionnement clignotants de remorque**.

Si l'une des ampoules de feu stop de la remorque est grillée, le message **Dysfonctionnement feux stop de remorque** apparaît.

Poids de remorque

Pour de plus amples informations concernant les poids de remorque autorisés par Volvo, référez-vous à [Poids remorqué et charge sur la boule d'attelage](#).

Note

Les poids mentionnés sont les poids les plus élevés autorisés par Volvo. Les réglementations nationales peuvent limiter le poids des remorques et les vitesses autorisées. Les crochets d'attelage peuvent être homologués pour une charge supérieure ou inférieure à celle autorisée pour la voiture.

 **Attention**

Suivez les recommandations concernant le poids de la remorque. La remorque et la voiture pourraient sinon être difficiles à contrôler lors des manœuvres d'évitement et lors du freinage.

* Option/accessoire.

8.6.3. Crochet d'attelage amovible* - fixation/dépose

La fixation/dépose du crochet d'attelage amovible s'effectue de la manière suivante :

Fixation

1.

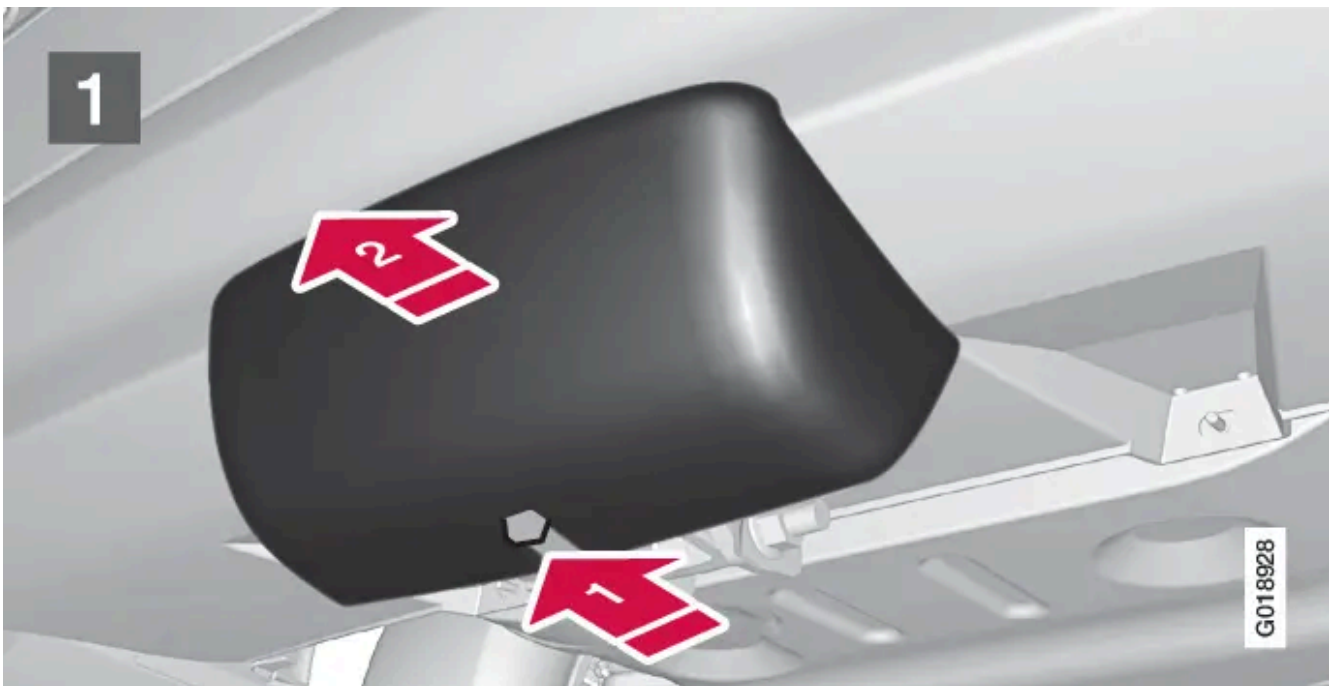

1

Déposez d'abord le cache de protection en appuyant sur le loquet **1** puis en le tirant vers l'arrière **2**.

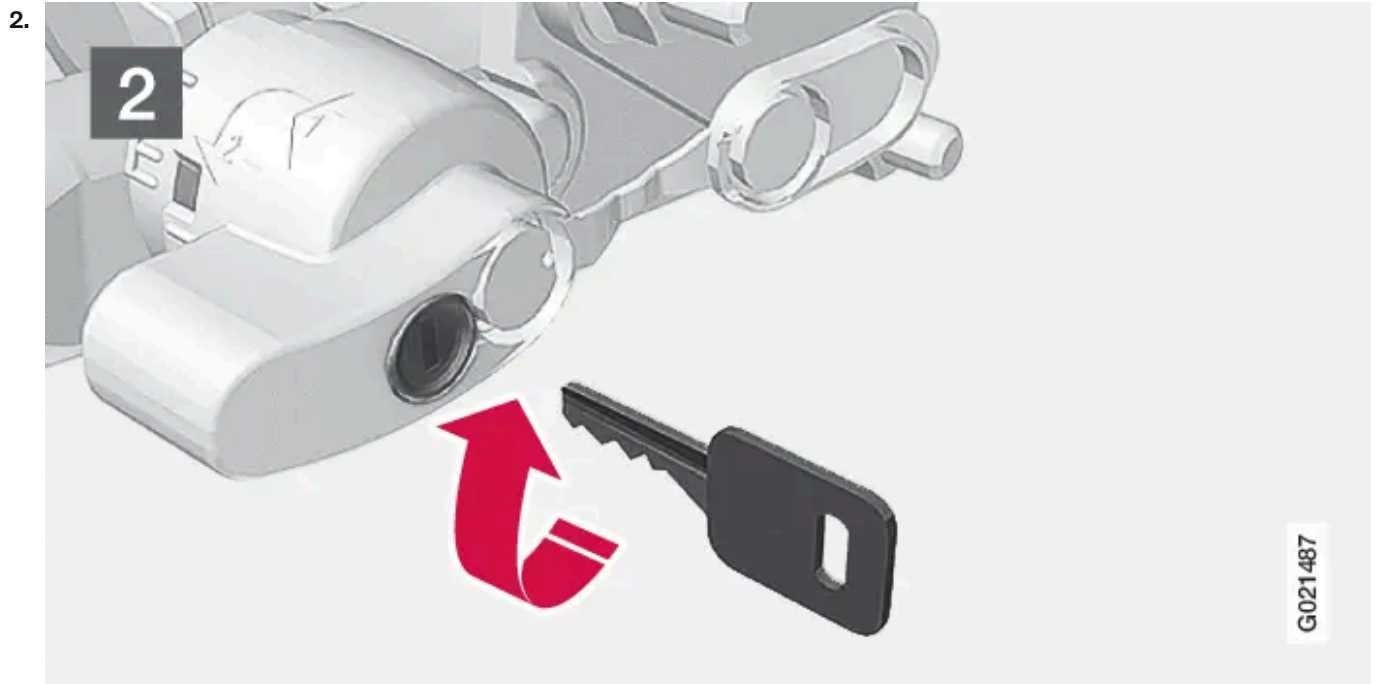

2
Vérifiez que le mécanisme est en position déverrouillée en tournant la clé dans le sens des aiguilles d'une montre.

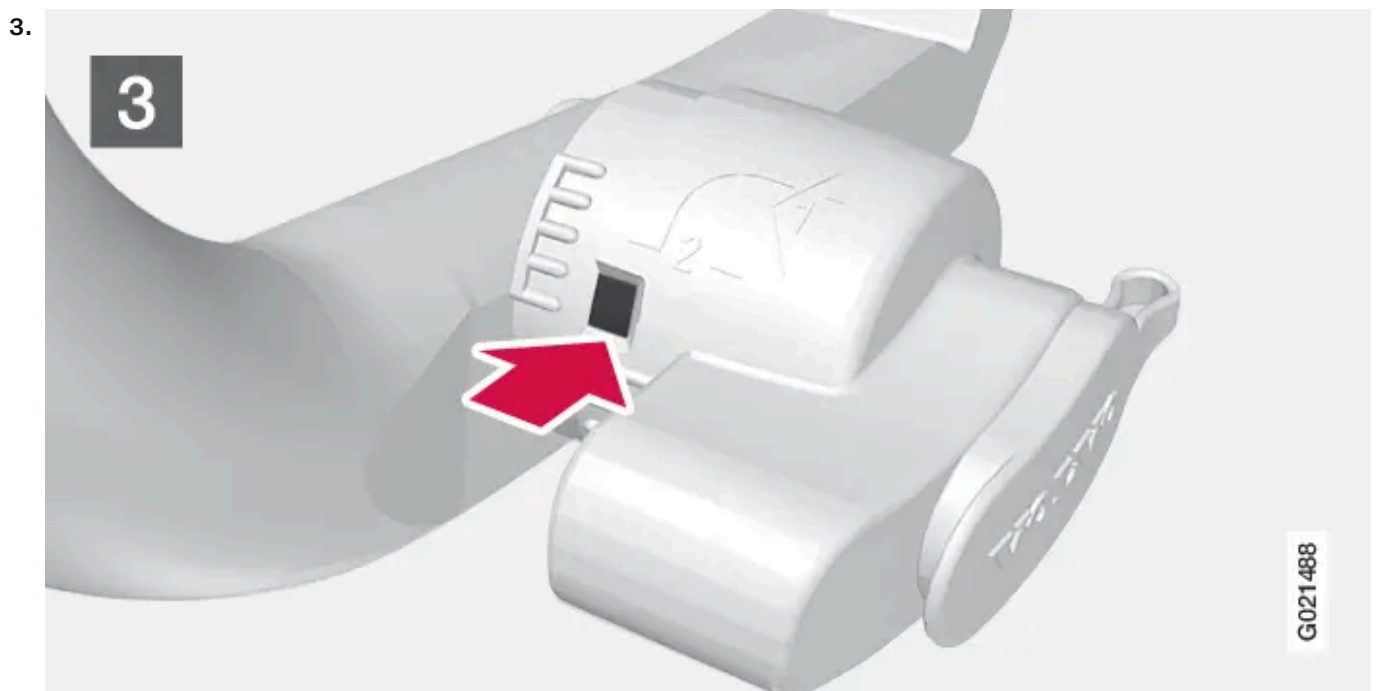

3

Le témoin dans la lucarne de contrôle doit être rouge.

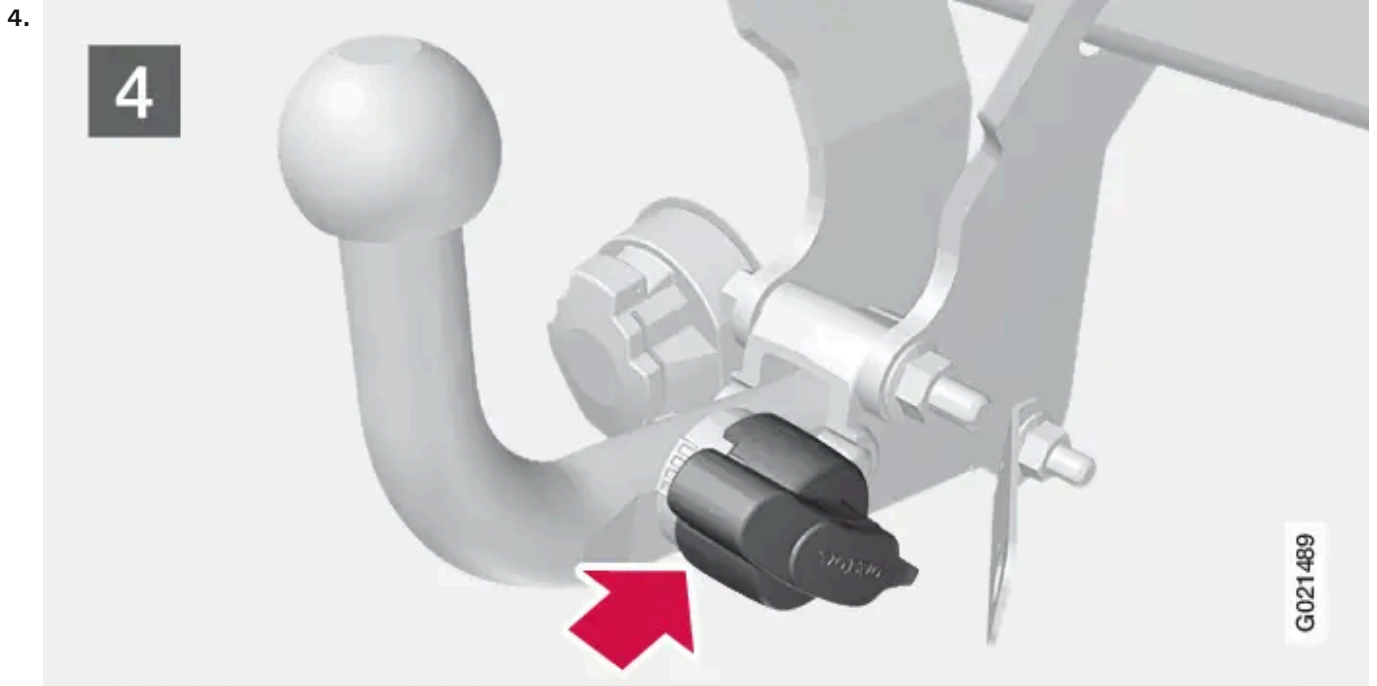

4

Insérez et faites coulisser le crochet jusqu'à ce qu'un déclic se fasse entendre.

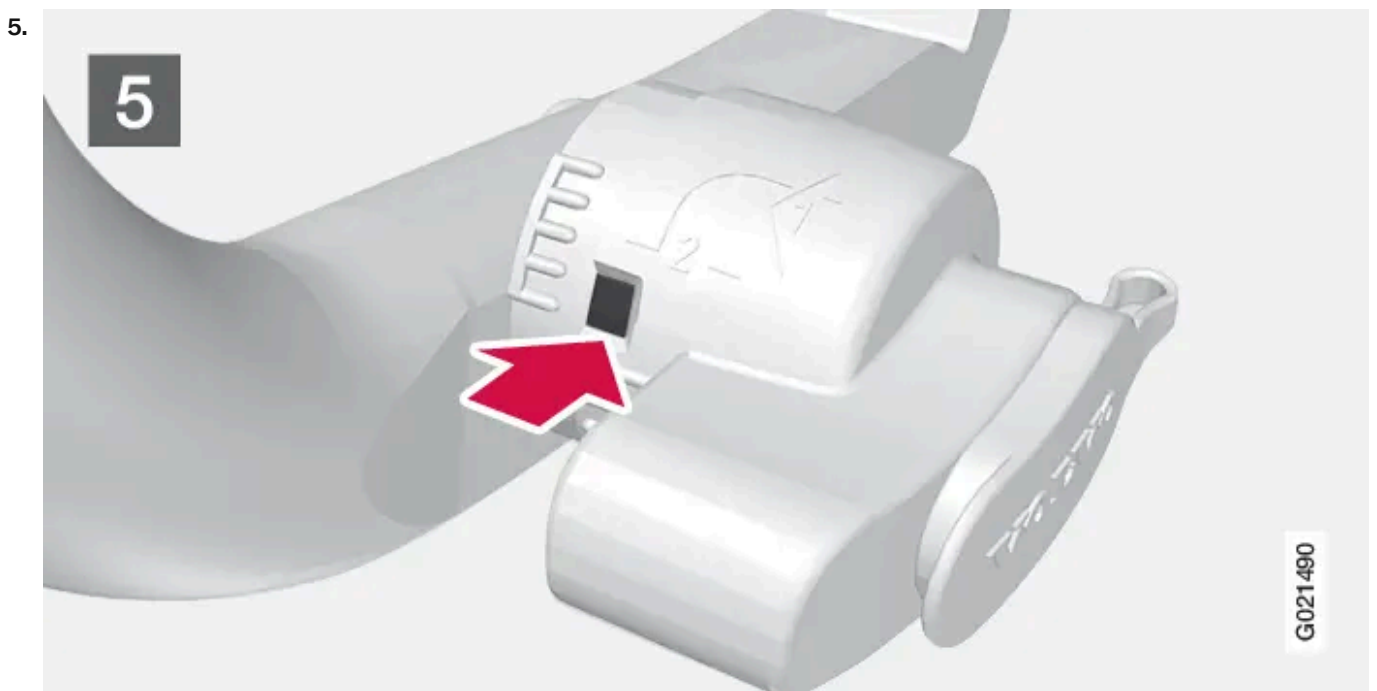

5

Le témoin dans la lucarne de contrôle doit être vert.

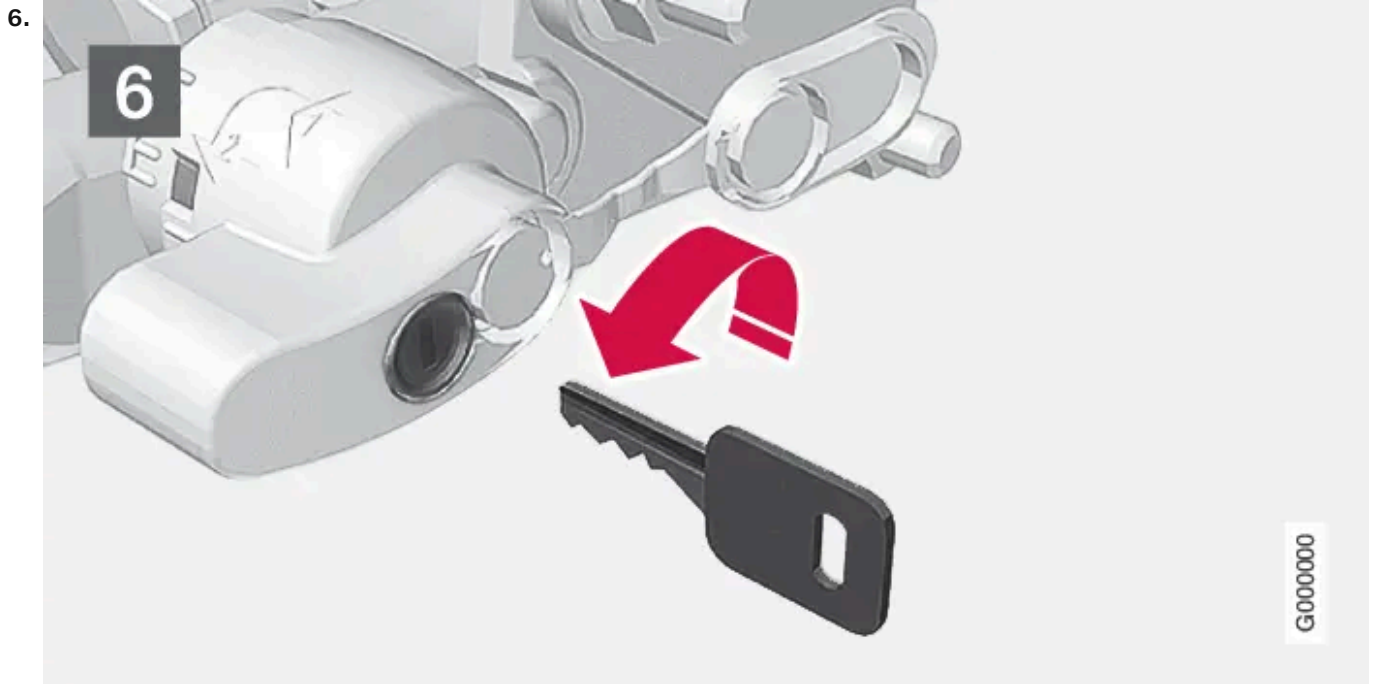

6

Tournez la clé dans le sens inverse des aiguilles d'une montre jusqu'en position de verrouillage. Retirez la clé de la serrure.

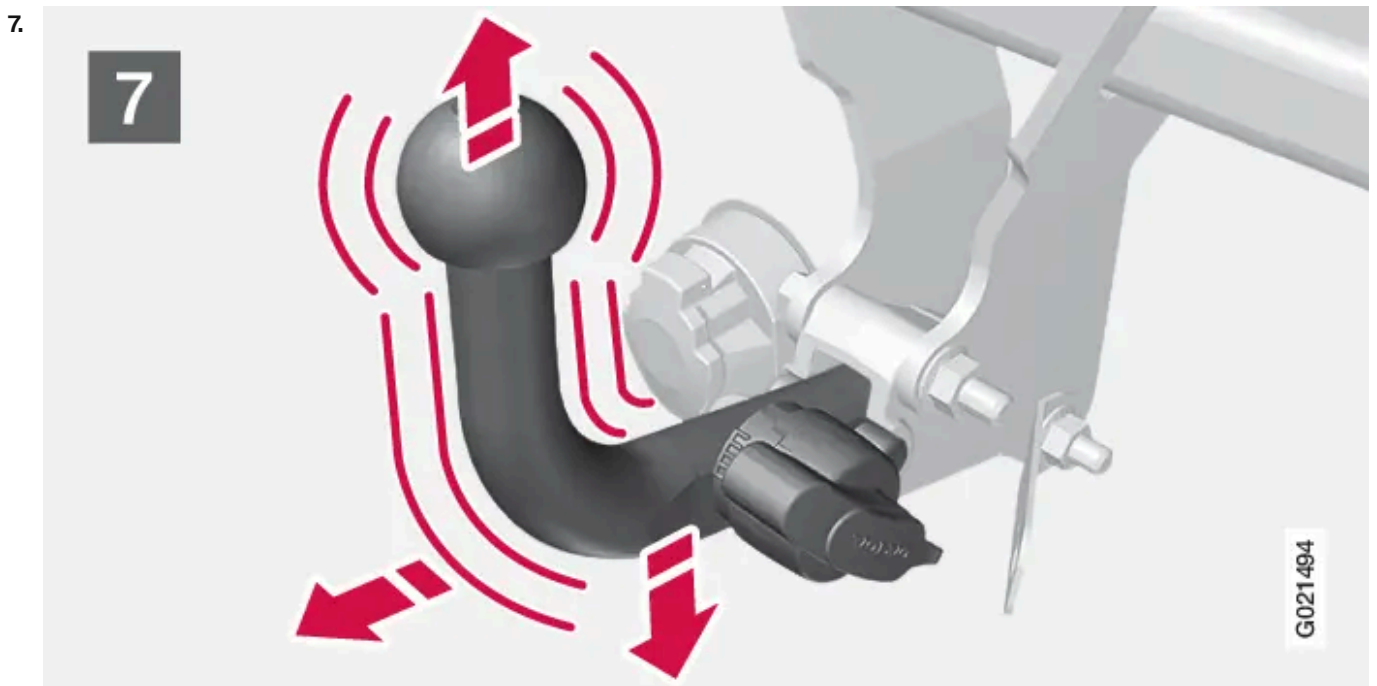

7

Contrôlez que le crochet est bien fixé en la frappant vers le haut, le bas et l'arrière.

 **Attention**

Si le crochet d'attelage n'est pas correctement attaché, détachez-le et recommencez à l'étape précédente.

 **Important**

Graissez uniquement la boule, le reste doit être propre et sec.

8.



8

Câble de sécurité.

 **Attention**

Assurez-vous que le câble de sécurité de la remorque est attaché à la fixation correspondante.

Dépose du crochet

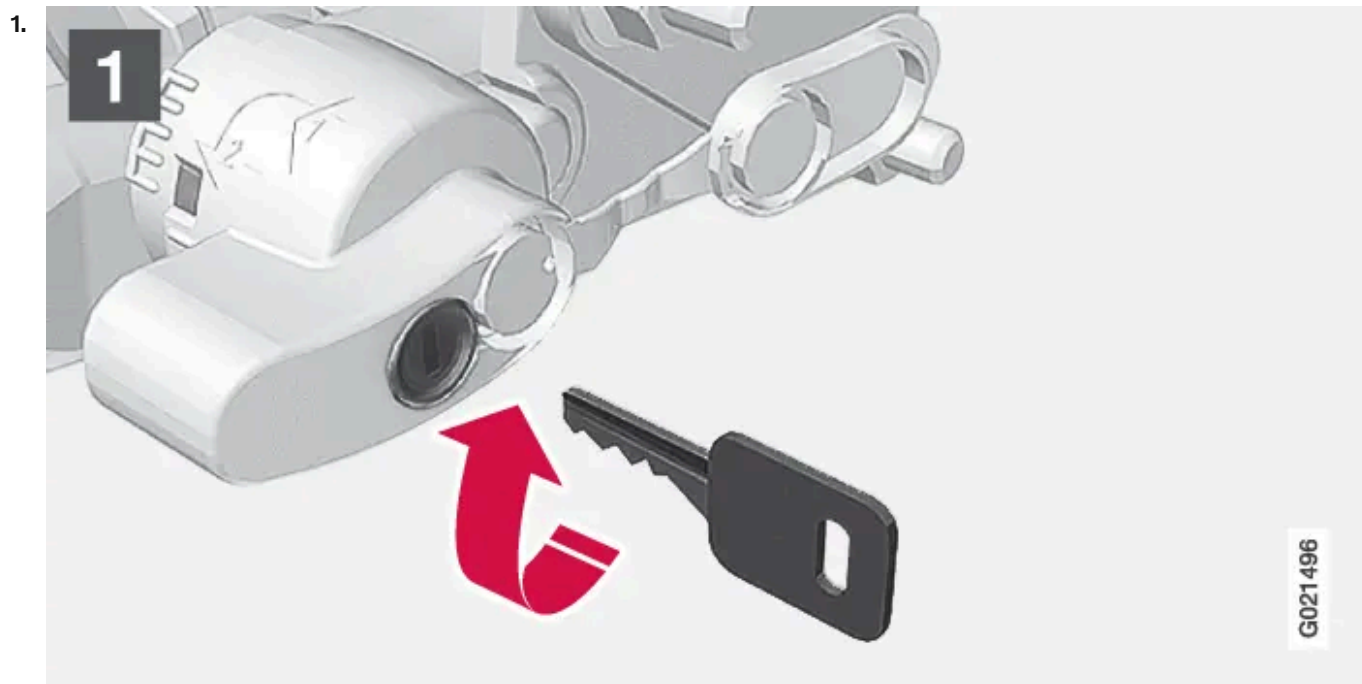

1
Insérez la clé et tournez-la dans le sens des aiguilles d'une montre en position déverrouillée.

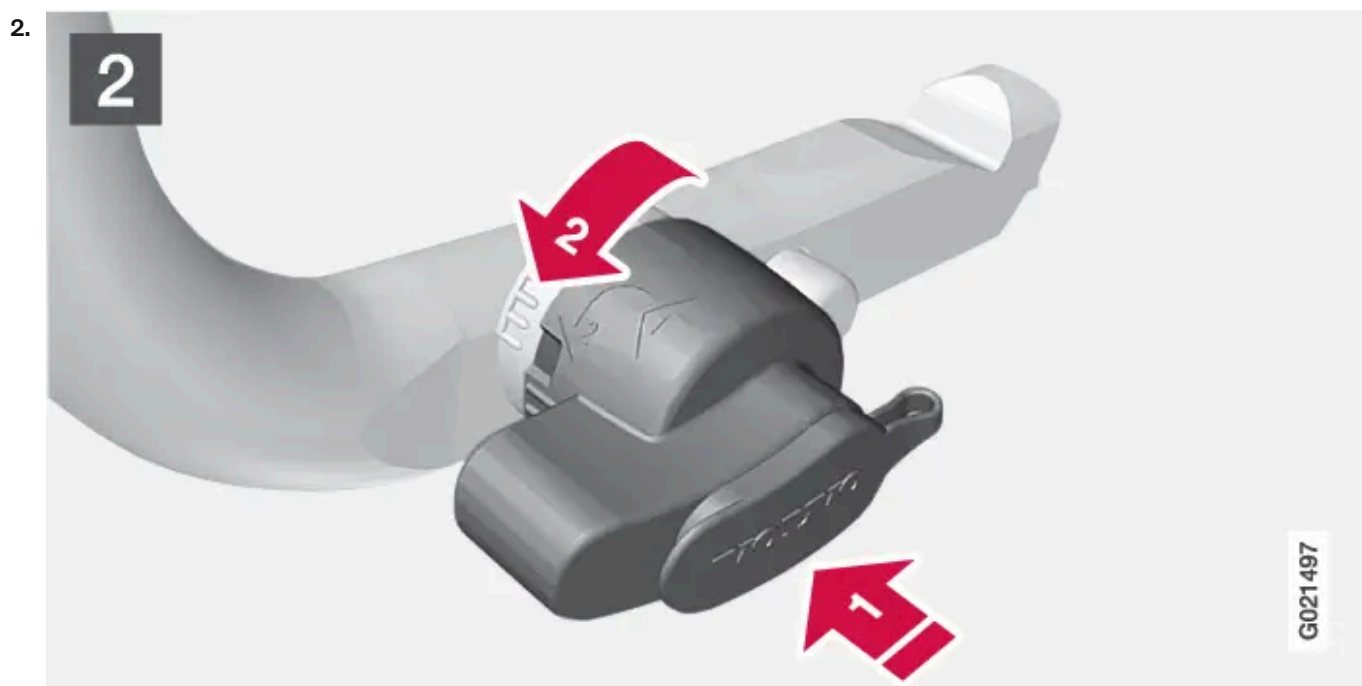

2

Enfoncez le bouton de verrouillage (1) et faites-le pivoter dans le sens inverse des aiguilles d'une montre (2) jusqu'à ce qu'un déclic se fasse entendre.

3.

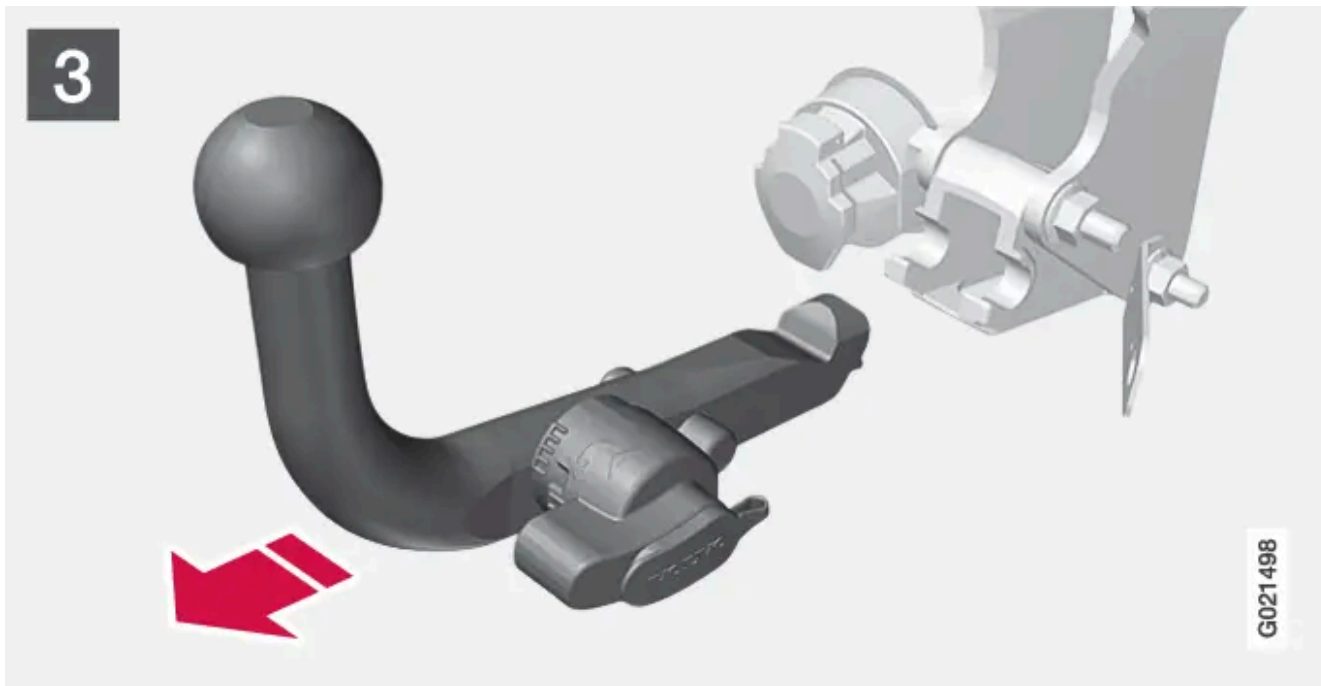

3

Continuez à tourner le bouton de verrouillage aussi loin que possible. Maintenez-le dans cette position tout en tirant le crochet vers l'arrière et vers le haut.

 **Attention**

Arrimez correctement le crochet d'attelage si vous la rangez dans la voiture, référez-vous à [Crochet d'attelage amovible - rangement](#).

4.



4

Poussez le cache de protection jusqu'à ce qu'il s'enclenche.

* Option/accessoire.

8.6.4. Crochet d'attelage amovible* - rangement

Rangez le crochet d'attelage amovible dans le compartiment à bagages.

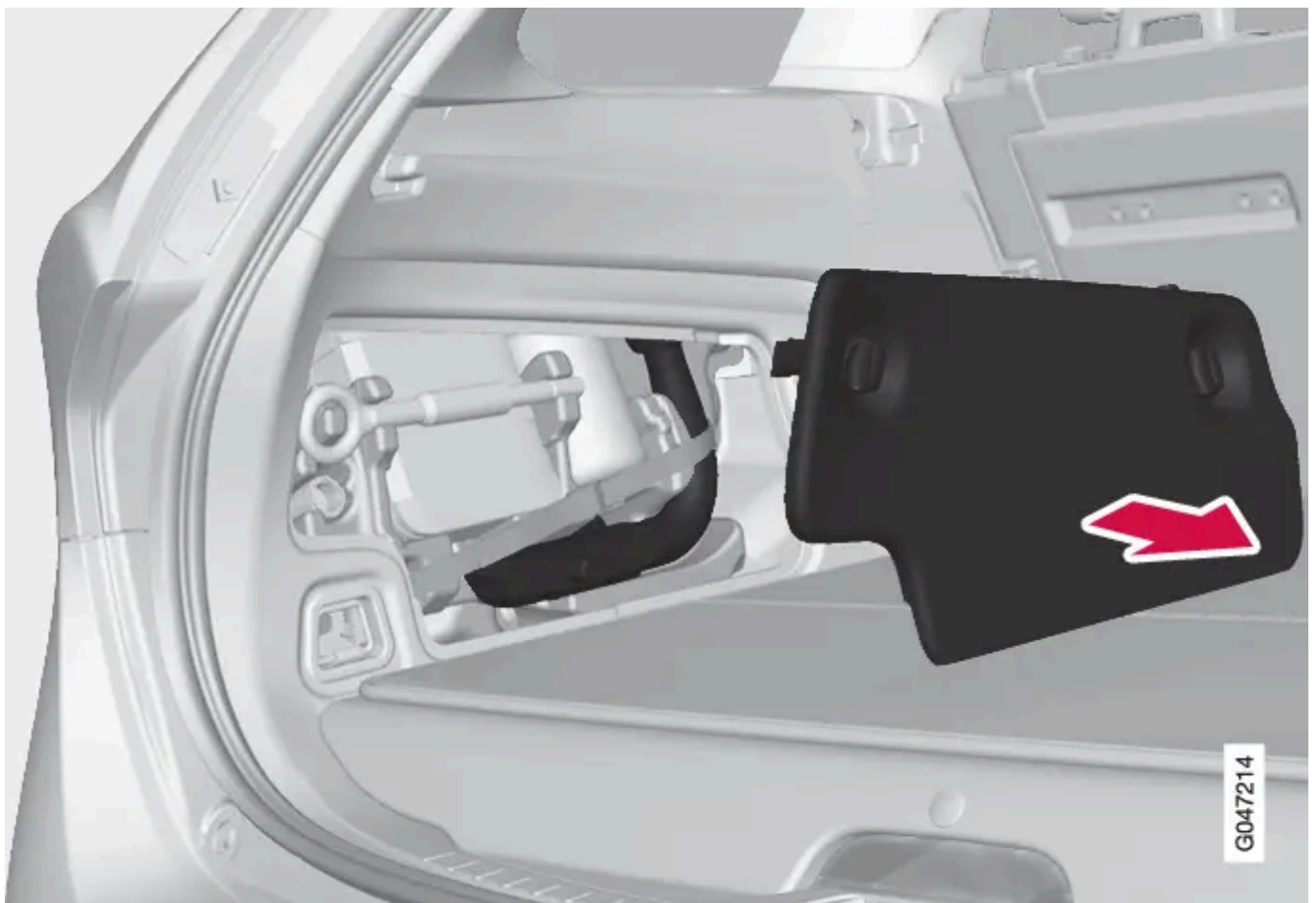

Emplacement de rangement du crochet.

! Important

Déposez toujours le crochet d'attelage après utilisation et rangez-le dans l'emplacement prévu.

* Option/accessoire.

8.6.5. Crochet d'attelage amovible* - spécifications

Spécifications pour crochet d'attelage amovible.

Caractéristiques



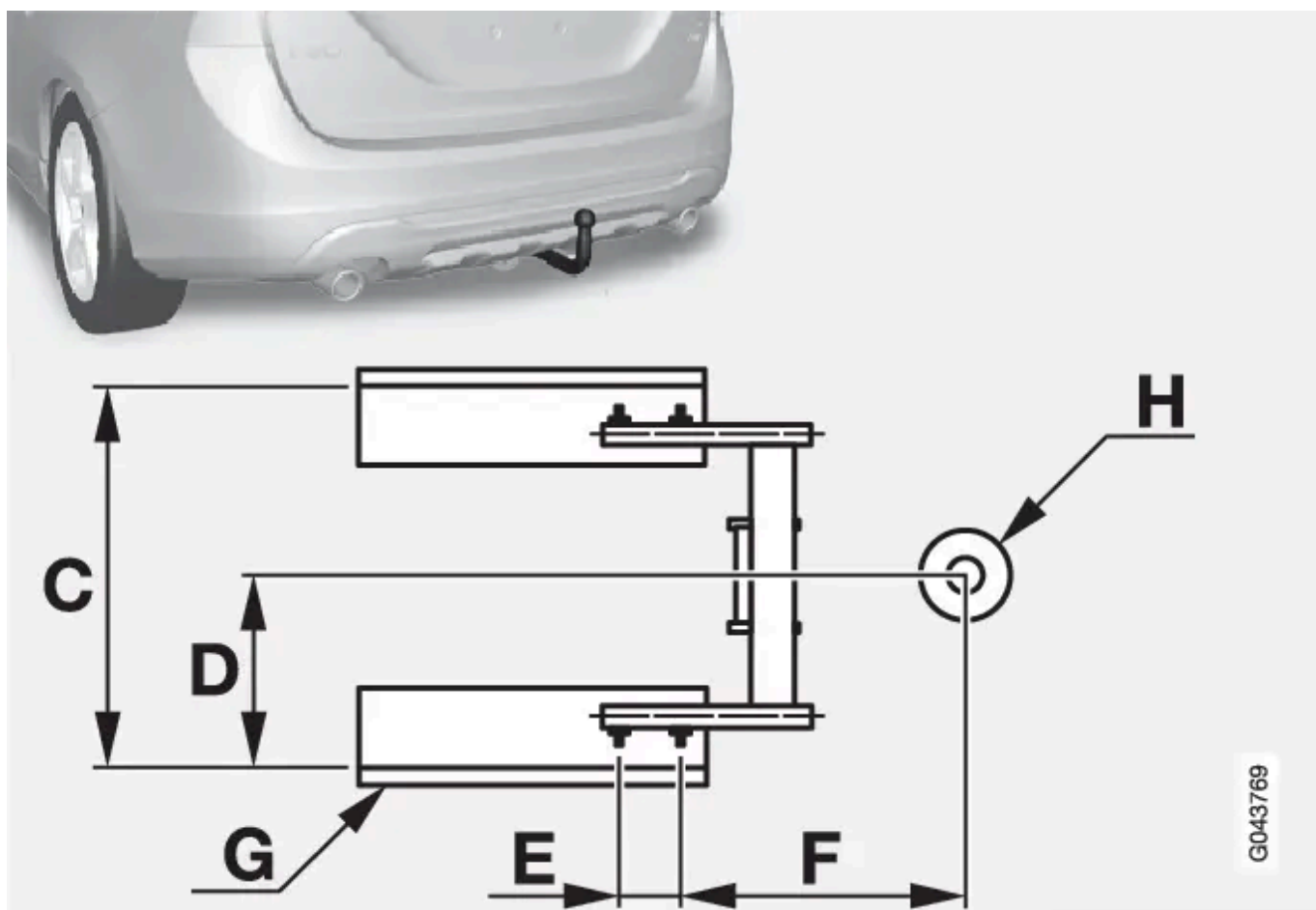
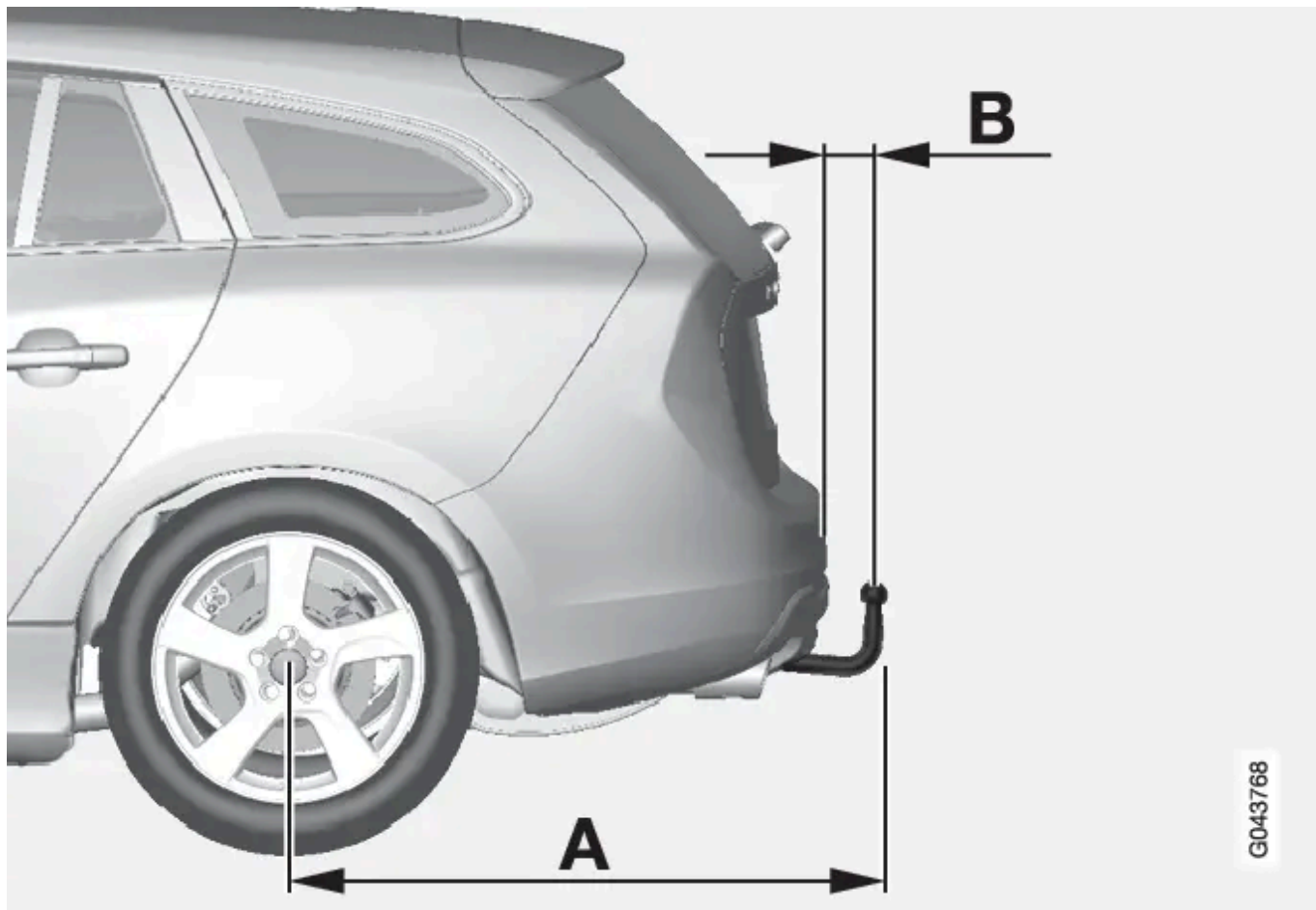

Cotes, points de fixation (mm)	
A	998
B	81
C	854
D	427
E	109
F	282
G	Longeron latéral
H	Centre de la boule

* Option/accessoire.

8.6.6. Dispositif d'attelage/Crochet d'attelage *

Un dispositif d'attelage permet par exemple de tirer une remorque.

Si la voiture est équipée d'un crochet d'attelage amovible, suivez strictement les instructions de fixation de la partie amovible, référez-vous à [Crochet d'attelage amovible - fixation/dépose](#).

Attention

Si la voiture est équipée du crochet d'attelage amovible de Volvo :

- Suivez scrupuleusement les instructions de montage.
- La partie amovible doit être verrouillée avec la clé avant de prendre la route.
- Vérifiez que le témoin vert apparaît dans la lucarne de contrôle.

Contrôles importants

- La boule d'attelage doit être régulièrement nettoyée et lubrifiée avec de la graisse.

Note

Lorsqu'une boule avec amortisseur de vibration est utilisée, il est inutile de graisser la boule.

* Option/accessoire.

8.6.7. Conduite avec une remorque* - boîte de vitesses automatique

Si vous tirez une remorque sur un terrain accidenté par temps chaud, il y a risque de surchauffe.

- Une boîte de vitesses automatique choisit le rapport optimal par rapport à la charge et au régime moteur.
- En cas de surchauffe, le témoin d'avertissement du combiné d'instruments s'allume et un message apparaît sur l'écran d'information. Suivez les recommandations.

Pentes raides

- Ne bloquez pas la boîte de vitesses automatique sur un rapport supérieur à ce que le moteur peut "supporter". Il n'est pas toujours avantageux de conserver un rapport élevé et un régime bas.

Stationnement en côte

1. Enfoncez la pédale de frein.
 2. Serrez le frein de stationnement.
 3. Placez le sélecteur de vitesses en position P.
 4. Relâchez la pédale de frein.
- Lorsque vous garez une voiture avec boîte de vitesses automatique à laquelle est accrochée une remorque, le sélecteur de vitesses doit être en position de stationnement P. Utilisez toujours le frein de stationnement.
 - Utilisez des cales pour bloquer les roues si vous garez la voiture avec remorque dans une pente.

Démarrage en côte

1. Enfoncez la pédale de frein.
2. Placez le sélecteur de vitesses en position de conduite D.
3. Desserrez le frein de stationnement.
4. Relâchez la pédale de frein et avancez.

* Option/accessoire.

8.6.8. Stabilisateur de véhicule attelé - TSA ^[1]

Le stabilisateur de véhicule attelé TSA (Trailer Stability Assist) sert à stabiliser une voiture avec véhicule attelé dans les cas où l'équipage se met à tanguer.

TSALa fonction TSA est intégrée au [système de contrôle de la stabilité ESC](#) ^[2].

Fonction

Le tangage d'un équipage peut survenir pour toutes les combinaisons voiture/véhicule attelé. Dans la plupart des cas, le tangage apparaît à des vitesses élevées. Mais si le véhicule attelé est en surcharge ou si le chargement a été mal réparti (trop en arrière par exemple), il y a risque de tangage même à basse vitesse, 70-90 km/h.

Un facteur déclencheur est alors nécessaire pour provoquer le tangage, par exemple :

- La voiture et la remorque sont soudain exposées à un fort vent latéral.
- La voiture et la remorque roulent sur une chaussée irrégulière ou dans un trou.
- Coups de volants démesurés.

Utilisation

Lorsque l'équipage se met à tanguer, il peut être difficile voire impossible de réduire le phénomène et l'équipage devient alors difficile à contrôler entraînant le risque de passer dans la voie en sens de circulation opposé ou de sortir de la route.

Le stabilisateur de véhicule attelé surveille en permanence les mouvements (surtout latéraux) de la voiture. Si un tangage est détecté, une régulation de freinage individuelle a lieu sur les roues avant afin d'obtenir un effet de stabilisation sur l'équipage. Le plus souvent, cette intervention est suffisante pour permettre au conducteur de reprendre le contrôle de la voiture.

Si le tangage ne diminue pas malgré la première intervention du système TSA, toutes les roues de l'équipage sont alors freinées et la puissance d'entraînement du moteur est réduite. Lorsque le tangage s'est arrêté et que l'équipage est redevenu stable, le système interrompt la régulation et le conducteur reprend le contrôle complet de la voiture. Pour plus d'informations, voir [Système de contrôle électronique de la stabilité \(ESC\) - utilisation](#).

Divers

L'intervention de la fonction TSA peut avoir lieu dans l'intervalle de vitesses 60-160 km/h.



Note

La fonction TSA est désactivée si le conducteur choisit le mode **Sport**, référez-vous à [Système de contrôle électronique de la stabilité \(ESC\) - généralités](#).

La fonction TSA peut ne pas intervenir si le conducteur tente de compenser le tangage avec de grands coups de volant parce que la fonction ne peut alors pas déterminer si c'est la remorque ou le conducteur qui cause le tangage.



Lors de l'intervention du système TSA, le symbole ESC ^[2] clignote sur le combiné d'instruments.

^[1] Compris lors de l'installation du crochet d'attelage d'origine Volvo.

8.7. Charge de la batterie hybride

8.7.1. À ne pas oublier en cas de non utilisation pendant une période prolongée

Afin de minimiser la dégradation de la batterie hybride en l'absence d'utilisation du véhicule pendant une période prolongée, il est recommandé d'adopter un niveau de charge de 25 %.

Procédez comme suit :

- Sélectionnez le thème "Hybride" pour le combiné d'instruments. Pour plus de précisions concernant la navigation dans les menus, référez-vous à [Combiné d'instruments](#).
- Si le niveau de charge est supérieur, utilisez la voiture jusqu'à obtenir 25 % restants. Si le niveau de charge est inférieur, appuyez sur le bouton POWER et roulez jusqu'à ce que le niveau atteigne environ 25 %. Pour plus de précisions concernant les modes de conduite, référez-vous à [Système d'entraînement - modes de conduite](#).
- En cas de non-utilisation pendant plus de 6 mois, démarrez le moteur en mode de conduite POWER et laissez-le tourner pendant au moins 10 minutes jusqu'à ce que le niveau de charge se stabilise à environ 25 % (recommandation).

Si la voiture n'a pas pu être démarrée/conduite et que le niveau de charge de la batterie hybride est clairement inférieur à 25 %, chargez-la pendant environ 45 minutes au niveau le plus bas en fonction de l'état de charge. Contrôlez régulièrement le niveau de charge sur le combiné d'instruments. Référez-vous à [Charge de la batterie hybride - lancement](#).

Pour la gestion de la batterie de démarrage en cas de non-utilisation pendant une période prolongée, référez-vous à [Batterie de démarrage - généralités](#).

Note

Choisissez un endroit aussi frais que possible pour le véhicule afin de minimiser le vieillissement de la batterie si la voiture ne doit pas être utilisée pendant une période prolongée. En été, le véhicule doit être garé de préférence à l'intérieur ou à l'ombre (selon l'endroit le plus frais).

Important

En cas d'immobilisation prolongée, le câble de charge doit être débranché de la prise de la voiture.

Carburant ancien

Du "vieux" gazole (plus de 5 mois) mélangé à de l'eau de condensation peut, dans certaines circonstances, provoquer la formation d'algues et de bactéries dans le circuit d'alimentation en carburant et/ou une oxydation du carburant risquant d'entraîner

des perturbations du fonctionnement. Pour plus d'informations, voir [Débit d'énergie](#).

8.7.2. Courant de charge

Le courant de charge sert à la [charge de la batterie hybride](#) et au préconditionnement de la voiture. Le [câble de charge](#) entre la prise de la voiture et une prise 230 V CA peut être réglé pour différents courants (6 à 16 A) avec le boîtier de commande.

Lorsque le câble de charge est activé, le combiné d'instruments affiche un message et le [témoin](#) sur la prise de charge de la voiture s'allume. Le courant de charge est principalement utilisé pour la charge de la batterie mais également pour le [préconditionnement](#) de la voiture.

Important

Ne débranchez jamais le câble de charge de la prise 230 V CA pendant la charge. Vous risqueriez d'endommager la prise 230 V CA. Ne débranchez jamais le câble de charge avant d'avoir arrêté la charge.

Le temps de charge varie selon le courant sélectionné sur le boîtier de commande.

Référez-vous aux exemples du tableau ci-dessous :

Intensité du courant (A) ^[1]	Temps de charge (heures)
6	7,5–10,0
10	4,5–7,0
16	4,0–5,5

i Note

- Par temps très froid ou très chaud, une partie du courant de charge est utilisée pour chauffer/refroidir la batterie hybride et l'habitacle. Le temps de charge est alors plus long.
- Avec le [préconditionnement](#), le temps de charge est plus long. La durée dépend principalement de la température extérieure.

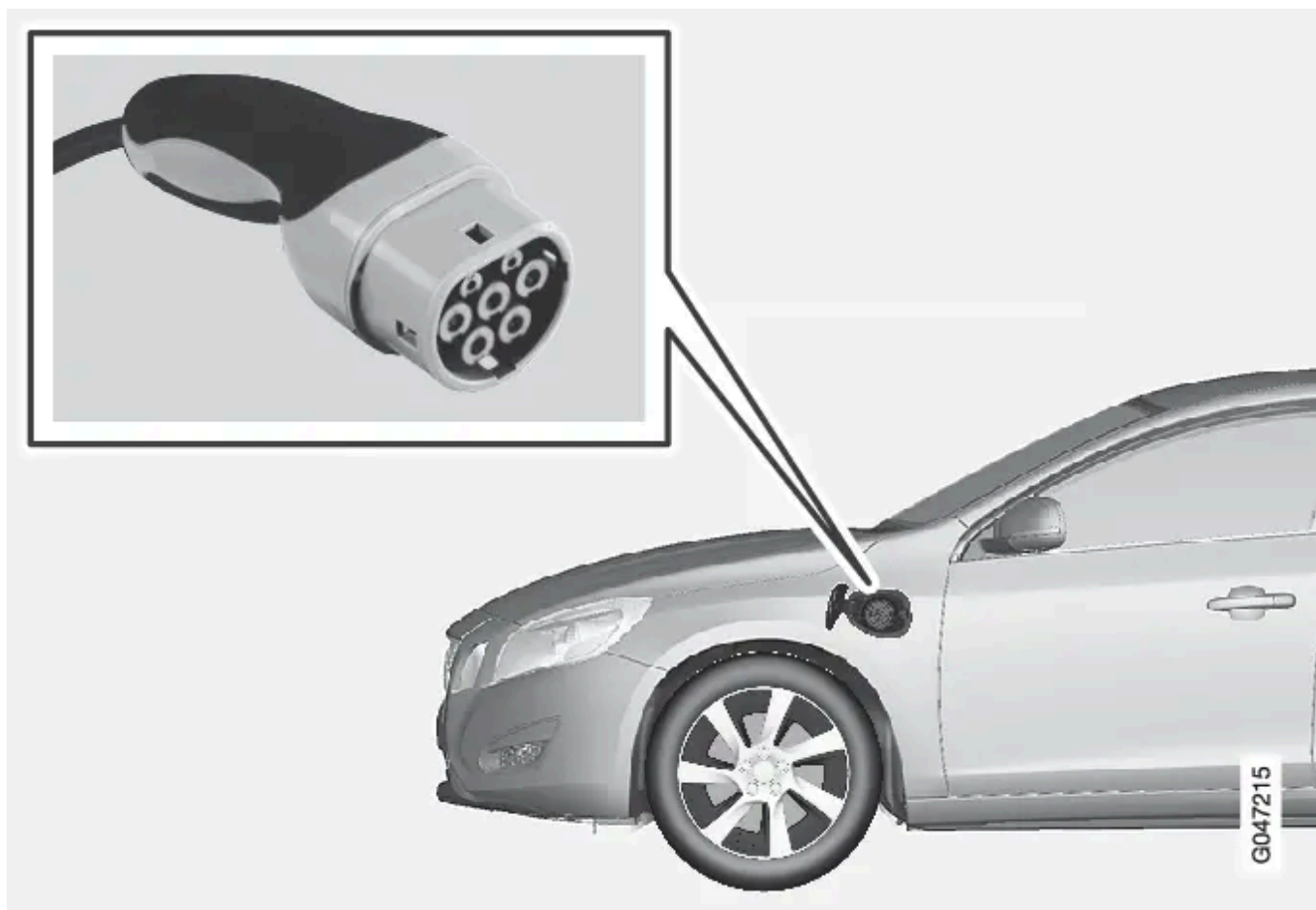

Fiche du câble de charge et prise de charge.

Normalement, un circuit de fusible comporte plusieurs consommateurs 230 V CA et il peut donc y avoir d'autres consommateurs (éclairage, aspirateur, perceuse, etc.) pour le même fusible.

Exemple 1

Si la voiture est raccordée à une prise 230 V CA/10 A et si le boîtier de commande est réglé sur 16 A, la voiture tentera d'obtenir 16 A du réseau 230 V CA. Après un instant, le fusible de 10 A de la prise, en surcharge, grillera et la charge de la batterie sera interrompue.

Remplacez alors le fusible de la prise et sélectionnez une intensité moins élevée sur le boîtier de commande, référez-vous à [Charge de la batterie hybride - préparatifs](#).

Exemple 2

Si la voiture est raccordée à une prise 230 V CA/10 A et si le boîtier de commande est réglé sur 10 A, la voiture utilisera 10 A du réseau 230 V CA. Si d'autres consommateurs sont connectés à la même prise (ou à une autre prise même circuit de fusible), le

fusible risque d'être surchargé et de griller, ce qui entraînera l'interruption de la charge de la batterie.

Remplacez alors le fusible de la prise/du circuit et sélectionnez une intensité moins élevée sur le boîtier de commande. Vous pouvez aussi déconnecter un consommateur de la prise.

Exemple 3

Si la voiture est raccordée à une prise 230 V CA/10 A et si le boîtier de commande est réglé sur 6 A, la voiture n'utilisera que 6 A du réseau 230 V CA. La charge sera alors plus longue mais il sera également possible de brancher un autre consommateur à la même prise (ou circuit) tant que la charge cumulée ne dépasse pas la capacité du circuit de fusible.

^[1] Le courant de charge maximal peut varier selon le marché.

8.7.3. Charge de la batterie hybride - lancement

Comment lancer la [charge de la batterie hybride](#).

Important

Ne branchez jamais le câble de charge s'il y a un risque de foudre.

Note

Utilisez un câble de charge recommandé par Volvo selon les normes IEC 62196 et IEC 61851, offrant une surveillance de la température.



Sortez le [câble de charge](#) de son espace de rangement, sous le plancher du compartiment à bagages.

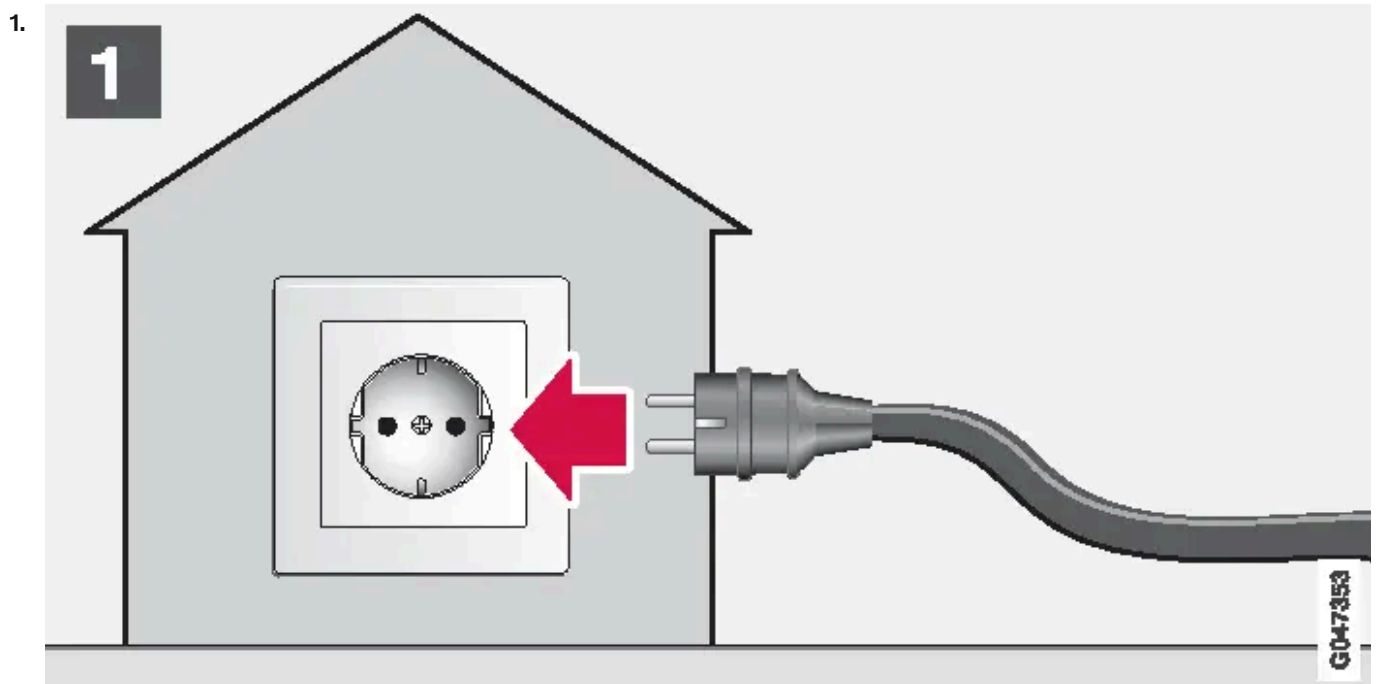

1
Branchez le câble de charge à une prise 230 V CA. N'utilisez jamais de prises multiples.

2. Réglez le niveau correct (correspondant à la prise 230 V CA utilisée) du [courant de charge](#) sur le boîtier de commande.



3

Retirez le cache de protection de la poignée de charge et branchez-la à la voiture.



4

Placement du cache de protection de la poignée.

 **Important**

Pour éviter d'endommager la peinture (en cas de vents forts par exemple), placez le cache de protection de la poignée de manière à ce qu'elle ne puisse entrer en contact avec la voiture.

5. La poignée de charge du câble de charge est verrouillée et la charge commence après environ 10 secondes.

Pour contrôler le temps de charge restant :

- Appuyez sur le bouton "Durée lumière approche" de la télécommande pour afficher le temps restant sur le combiné d'instruments.

La charge de la batterie peut être interrompue un moment si la voiture est déverrouillée :

- si la porte est ouverte, la charge reprend après 2 minutes.
- si la porte n'est pas ouverte, la voiture est automatiquement verrouillée, référez-vous à [Verrouillage/déverrouillage - de l'extérieur](#). La charge reprend après 1 minute.

 **Note**

L'éclairage de sécurité doit être activé pour permettre l'affichage du temps de charge restant. Ces paramètres sont réglés dans le système de menu [MY CAR](#).

 **Important**

Ne débranchez jamais le câble de charge de la prise 230 V CA pendant la charge. Vous risqueriez d'endommager la prise 230 V CA. Ne débranchez jamais le câble de charge avant d'avoir arrêté la charge.

6. Lorsque la charge est terminée (tableau ci-dessous), ouvrez la porte conducteur. Le combiné d'instruments s'allume alors et peut afficher les informations concernant l'état de charge.



Les témoins LED indiquent le statut actuel pendant la charge. Des témoins blanc, bleu, rouge et jaune s'allument lorsque l'éclairage de l'habitacle est allumé et le restent un moment après l'extinction de l'éclairage d'habitacle.

Témoin LED	Signification
Allumé en blanc	Feux LED
Allumé en jaune	Attente ^[1] - en attente du lancement de la charge.
Vert clignotant	Charge en cours ^[2] .
Allumé en vert	Charge terminée ^[3] .
Bleu - clignotant ou allumé	Minuterie activée.
Rouge - clignotant ou allumé	Un problème est apparu.

Pendant la charge, de l'eau de condensation provenant de la climatisation peut s'écouler sous la voiture. C'est un phénomène normal dû au refroidissement de la batterie hybride.

^[1] Par exemple, après l'ouverture d'une porte ou si la fiche du câble de charge n'est pas verrouillée.

^[2] Plus la fréquence de clignotement est lente, plus la batterie est chargée.

^[3] S'éteint après un instant.

8.7.4. Charge de la batterie hybride

Cette version du manuel est valable au moment de son impression, mais cette validité ne peut être entièrement garantie pour l'avenir. Pour plus d'informations, consultez la première page, qui comporte un avertissement complet.

En plus du réservoir de carburant conventionnel, la voiture est équipée d'une batterie rechargeable hybride, de type lithium-ion.

La batterie hybride est chargée à l'aide d'un [câble de charge avec boîtier de commande](#) rangé sous le plancher du compartiment à bagages. Référez-vous à [Câble de charge avec unité de commande](#).

Note

Utilisez un câble de charge recommandé par Volvo selon les normes IEC 62196 et IEC 61851, offrant une surveillance de la température.

Le temps nécessaire à la charge de la batterie hybride dépend du type de [courant de charge](#) utilisé.

Lors de la charge de la batterie hybride, le boîtier de commande du câble affiche le [statut](#) actuel pendant la charge en cours ainsi qu'en fin de charge.

La [batterie de démarrage](#) est chargée tant que la charge de la batterie hybride est en charge.

Si la température de la batterie hybride est inférieure à -10 °C ou supérieure à 30 °C, certaines fonctions de la voiture peuvent être modifiées ou désactivées en raison de la réduction de la capacité des batteries lithium-ion hors de cette plage de températures.

Par exemple, le mode de conduite PURE (référez-vous à [Systèmes d'entraînement et modes de conduite](#)) n'est pas sélectionnable si la température de la batterie est trop basse ou trop élevée.

Charge avec boîtier de commande fixe selon le mode 3 ^[1]

Sur certains marchés, le boîtier de commande est fixé dans une station de charge reliée au réseau électrique. Le câble de charge n'a aucun boîtier de commande.

À la place, il est équipé d'un connecteur spécial qui permet de le connecter à la station de charge. Suivez les instructions sur la station de charge.

^[1] Norme européenne - EN 61851-1.

8.7.5. Câble de charge avec unité de commande - disjoncteur

Le boîtier de commande du [câble de charge](#) est doté d'un disjoncteur qui protège la voiture et l'utilisateur des chocs électriques éventuellement causés par un problème du système.

Si le disjoncteur intégré au boîtier de commande se déclenche, le symbole de la voiture s'allumera en rouge. Vérifiez la prise 230 V CA.

 **Important**

Le disjoncteur du boîtier de commande ne protège pas la prise 230 V CA.

8.7.6. Charge de la batterie hybride - préparatifs

Avant de [lancer](#) la charge de la batterie hybride, un certain nombre de préparatifs sont nécessaires.

 **Attention**

- La batterie hybride ne doit être chargée qu'à partir d'une prise homologuée 230 V CA avec terre.
- Le disjoncteur du boîtier de commande protège la voiture mais il existe toutefois un risque de surcharge sur le réseau 230 V CA.
- Évitez les prises qui sont visiblement usées ou endommagées pour réduire les risques d'incendie et/ou de blessures.
- N'utilisez jamais de rallonge.

 **Attention**

Le remplacement de la batterie hybride doit être confié à un atelier. Nous recommandons un atelier Volvo agréé.

Avant la charge

 **Important**

- Le boîtier de commande ne doit pas être aspergé ou trempé dans l'eau.
- Évitez l'exposition du boîtier de commande et des fiches à la lumière directe du soleil. La protection antisurchauffe de la fiche risque alors de réduire ou d'interrompre la charge de la batterie hybride.

 **Important**

- Vérifiez que le courant fourni par la prise 230 V CA est suffisant pour la charge du véhicule électrique. En cas de doute, faites contrôler la prise par un professionnel.
- Si l'intensité du courant de la prise est inconnu, utilisez le niveau le plus bas du boîtier de commande.

Grâce au [boîtier de commande du câble de charge](#), vous pouvez sélectionner le [courant de charge](#) entre 6 et 16 A^[1]. À la livraison, le courant de charge le plus faible pré-réglé par défaut.

Ouvrir/fermer la trappe de la prise de charge

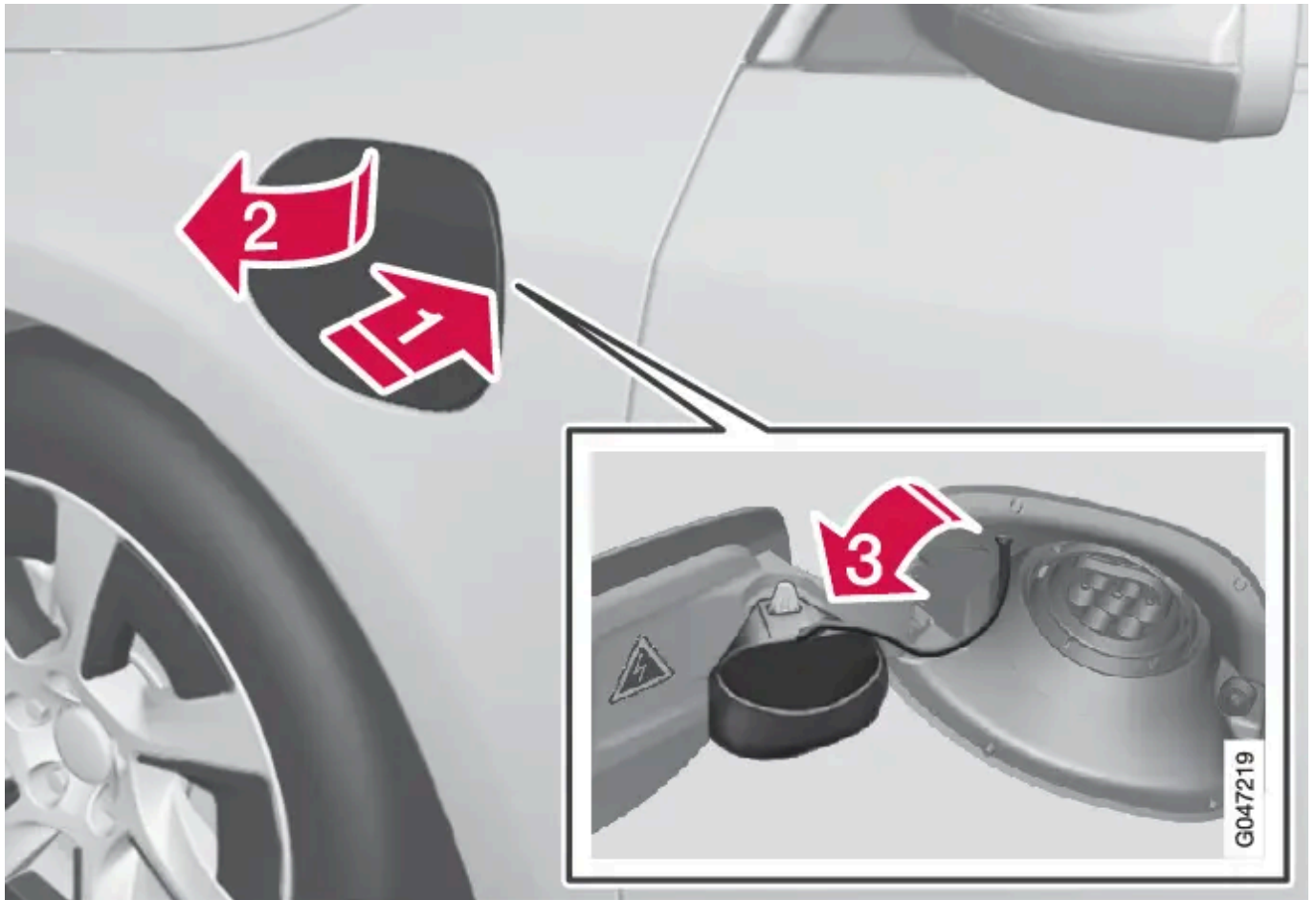

- 1.** Appuyez sur la partie arrière de la trappe puis relâchez.
- 2.** Ouvrez la trappe.
- 3.** Retirez le cache de la prise de charge et accrochez-le à l'intérieur de la trappe. Vérifiez que la languette en caoutchouc du bouchon de réservoir est orientée vers le bas pour éviter que le bouchon ne se détache.

Procédez dans l'ordre inverse pour fermer la trappe de la prise.

^[1] Le courant de charge maximal peut varier selon le marché.

8.7.7. Câble de charge avec unité de commande - message d'état

Lors de la [charge](#) de la batterie hybride, l'écran du [boîtier de commande](#) du câble affiche le statut actuel pendant la charge en cours ainsi qu'en fin de charge.

Écran du boîtier de commande	Statut	Signification	Action recommandée
L'indicateur de courant de charge (1) est éteint. Le symbole de voiture (5) s'allume en vert.	Veille	<ul style="list-style-type: none">Le câble de charge est branché à la voiture.La charge est possible mais n'a pas encore été activée par l'électronique de la voiture.	Attendre que la batterie soit complètement chargée.
La consommation actuelle de courant est indiquée par un témoin vert (1). Le symbole de voiture (5) s'allume en vert.	Charge en cours.	<ul style="list-style-type: none">L'électronique de la voiture a lancé la charge.Charge en cours.	Attendre que la batterie soit complètement chargée.
L'indicateur de courant de charge est éteint. Le symbole de voiture (5) clignote en rouge.	Charge impossible.	<ul style="list-style-type: none">Il y a un problème de communication entre le boîtier de commande et la voiture.La ventilation de l'électronique de la voiture n'est pas suffisante, est désactivée ou défectueuse.	<ul style="list-style-type: none">Contrôlez toutes les connexions ou utilisez une autre prise 230 V CA.Redémarrez la charge de la batterie.
Le symbole de voiture (5) s'allume en rouge.	Charge impossible.	<ul style="list-style-type: none">Le disjoncteur du câble de charge a été déclenché.	<ul style="list-style-type: none">Débranchez le câble de charge de la prise 230 V CA,Le disjoncteur est initialisé et l'unité redémarre.
Le témoin (1) du courant de charge et le symbole de maison (3) clignotent en rouge.	Charge impossible.	La surveillance de température a été déclenchée pour la prise 230 V CA.	Relancez la charge. Si le problème persiste, contactez un professionnel.

8.7.8. Câble de charge avec unité de commande

Le câble de charge avec son unité de commande est utilisé pour recharger la batterie hybride de la voiture. Utilisez un câble de charge recommandé par Volvo.

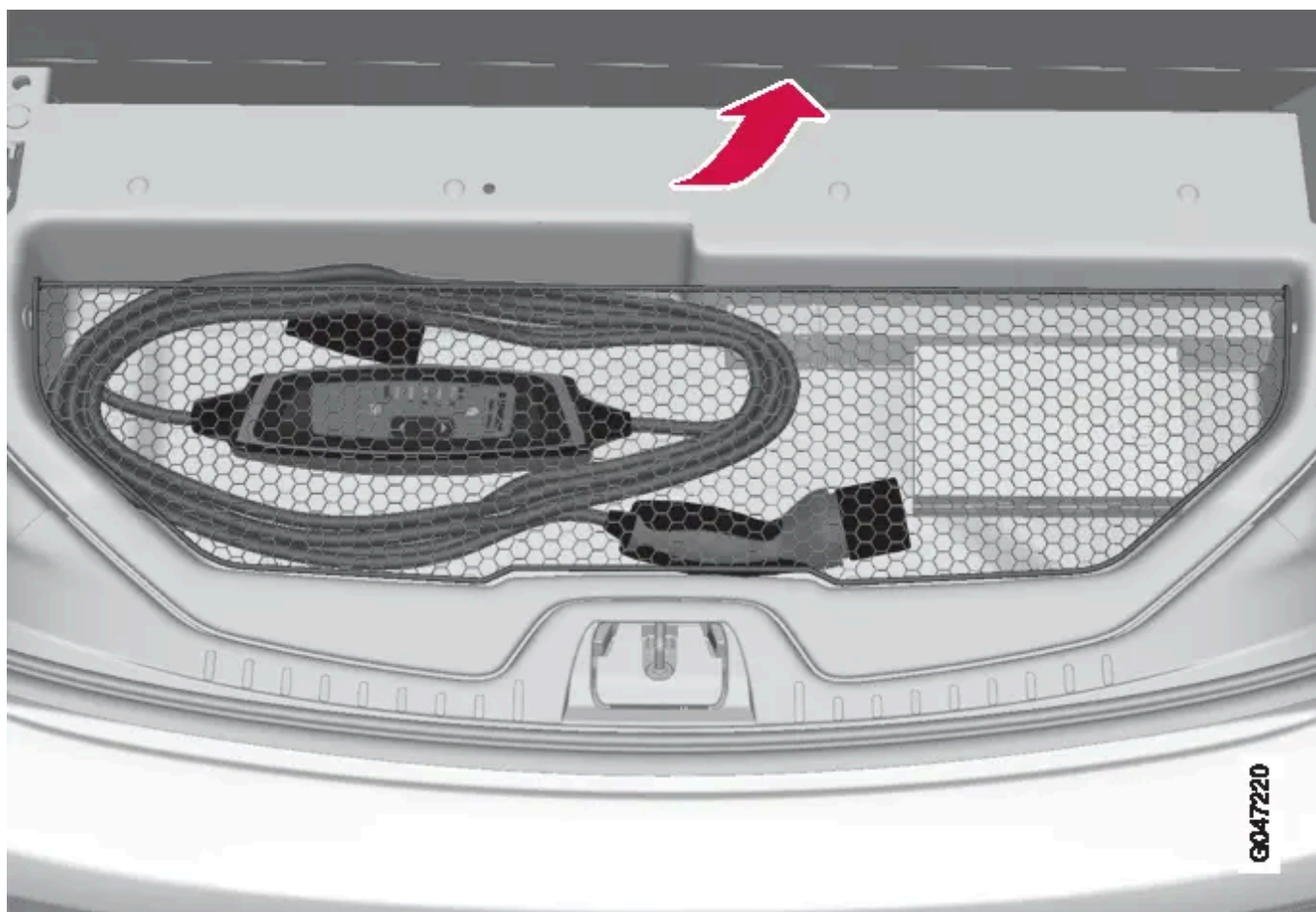

Le câble de charge se trouve dans l'espace de rangement situé sous le plancher du compartiment à bagages.

Caractéristiques, câble de charge

Classe de protection	IP 67
Température ambiante	-32 °C à +50 °C

Attention

Le câble de charge ne doit pas être utilisé s'il est endommagé afin de réduire le risque de choc électrique et de blessures graves.

Un câble de charge endommagé ou qui ne fonctionne pas doit être confié à un atelier pour réparation. Un atelier Volvo agréé est recommandé.

Important

Ne débranchez jamais le câble de charge de la prise 230 V CA pendant la charge. Vous risqueriez d'endommager la prise 230 V CA. Ne débranchez jamais le câble de charge avant d'avoir arrêté la charge.

Boîtier de commande

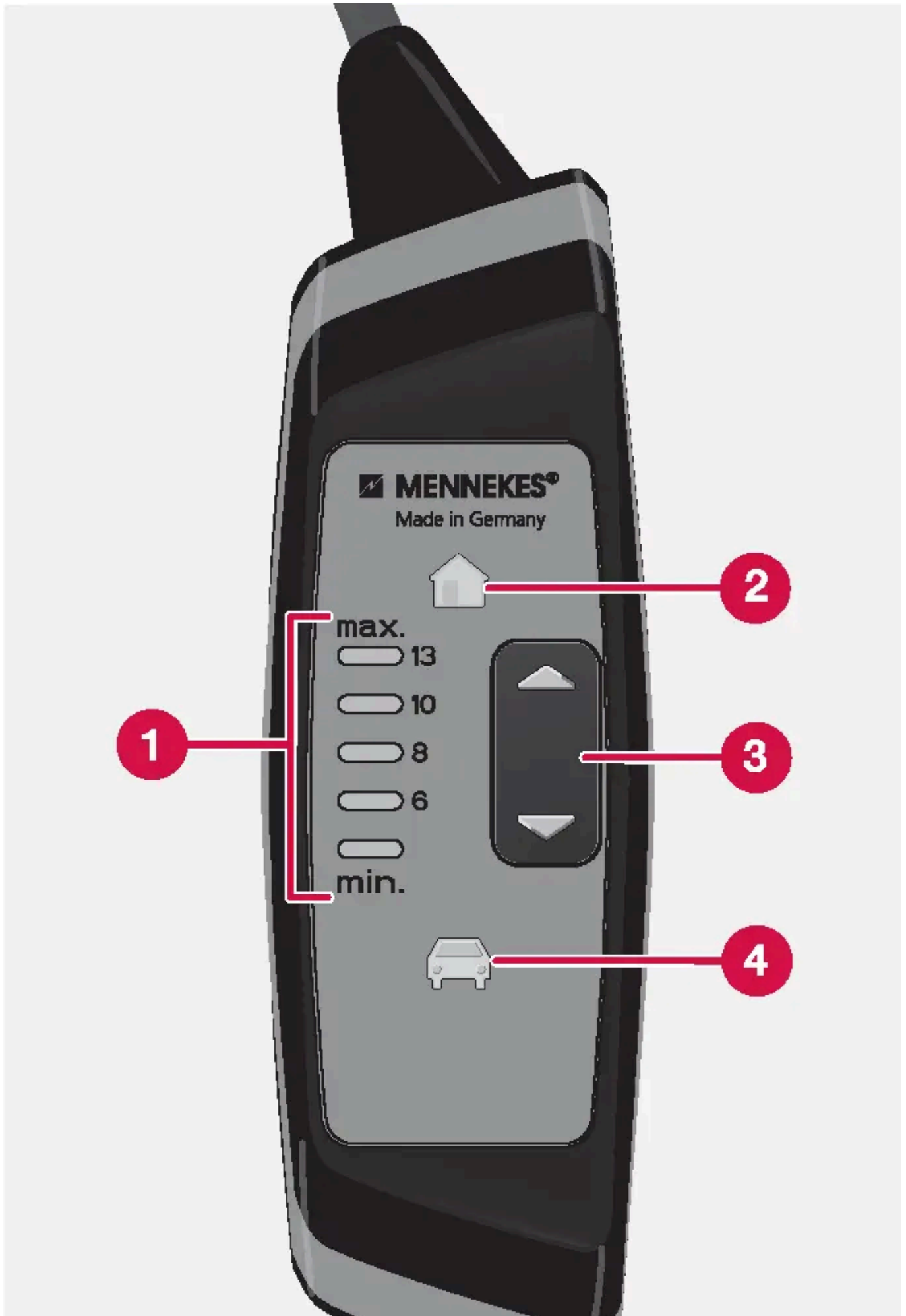



Écran et commande du boîtier de commande.

- 1 L'indicateur^[1] affiche le courant de charge sélectionné.
- 2 Le témoin s'allume lorsque le câble de charge est connecté à une prise 230 V CA.
- 3 Boutons pour augmenter/réduire le courant de charge.
- 4 Le témoin s'allume lorsque le câble de charge est connecté à la prise 230 V CA de la voiture.

! Important

N'utilisez pas de prises multiples ni de parafoudres avec les câbles de charge pour éviter tout risque d'incendie, de choc électrique, etc.

Vous pouvez utiliser un adaptateur entre la prise 230 V CA et le câble de charge si l'appareil est conforme aux normes IEC 61851 et IEC 62196.

i Note

Le câble de charge mémorise le dernier réglage de courant de charge. Il est donc important d'effectuer le réglage si une autre prise 230 V CA est utilisée.

^[1] Le courant de charge maximal peut varier selon le marché.

8.7.9. Charge de la batterie hybride - fin de charge

Comment arrêter la [charge de la batterie hybride](#).

Note

Pour pouvoir débrancher la fiche du câble de charge de la prise 230 V CA de la voiture, cette dernière doit d'abord être déverrouillée avec la télécommande ou le VPC.

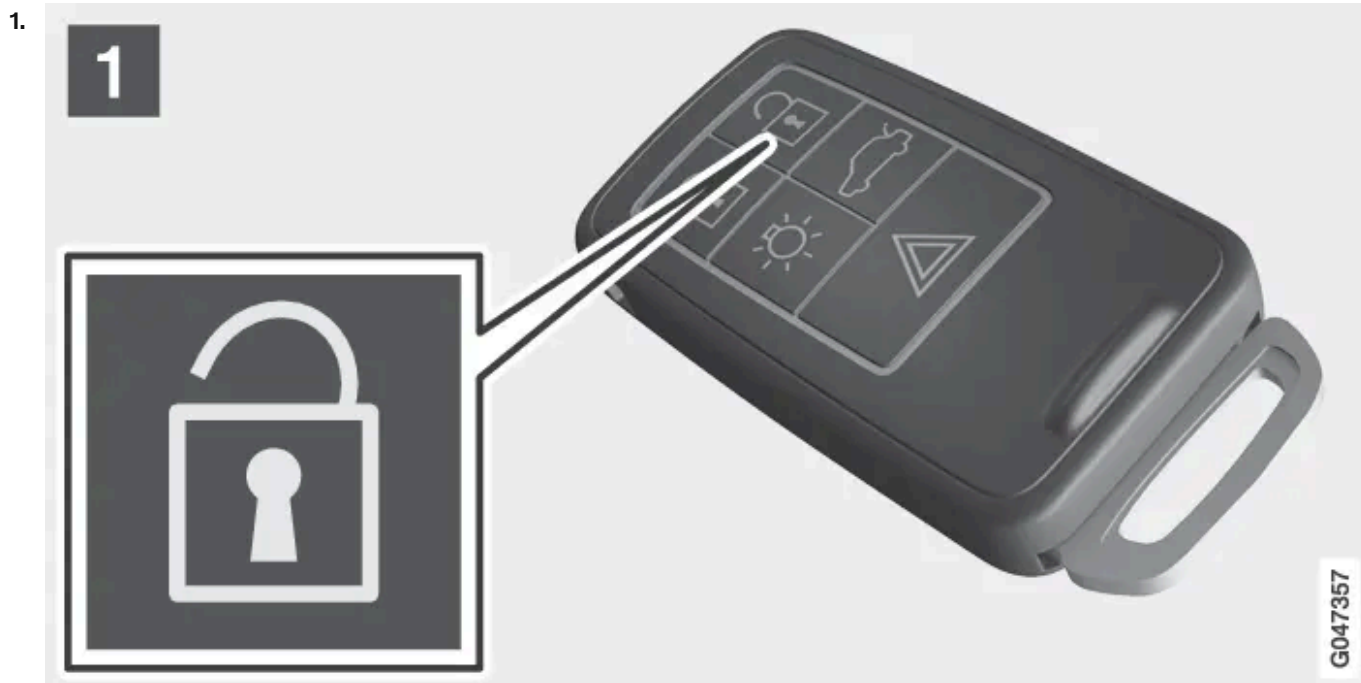

1

Déverrouillez la voiture avec la télécommande/le VPC*, la fiche du câble de charge est libérée.

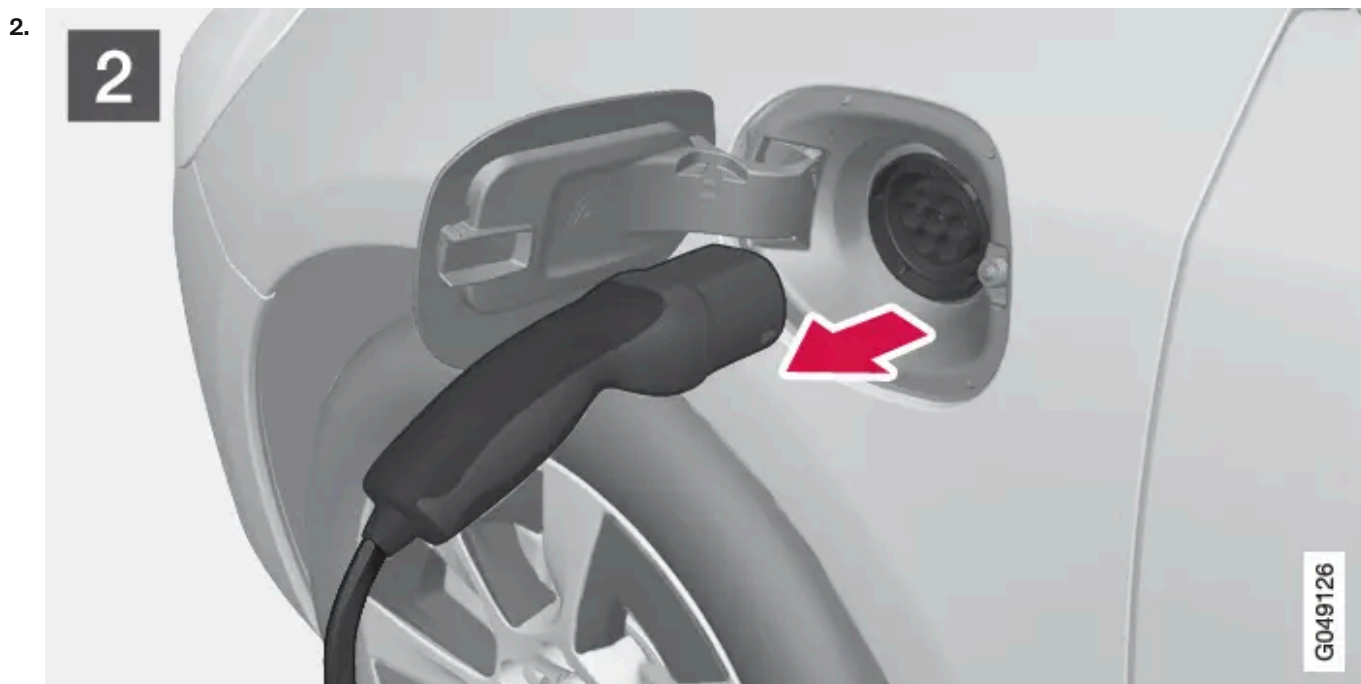

2

Retirez le câble de la prise de la voiture, remettez le cache de la prise et fermez la trappe, référez-vous à [Charge de la batterie hybride - préparatifs](#).

3.

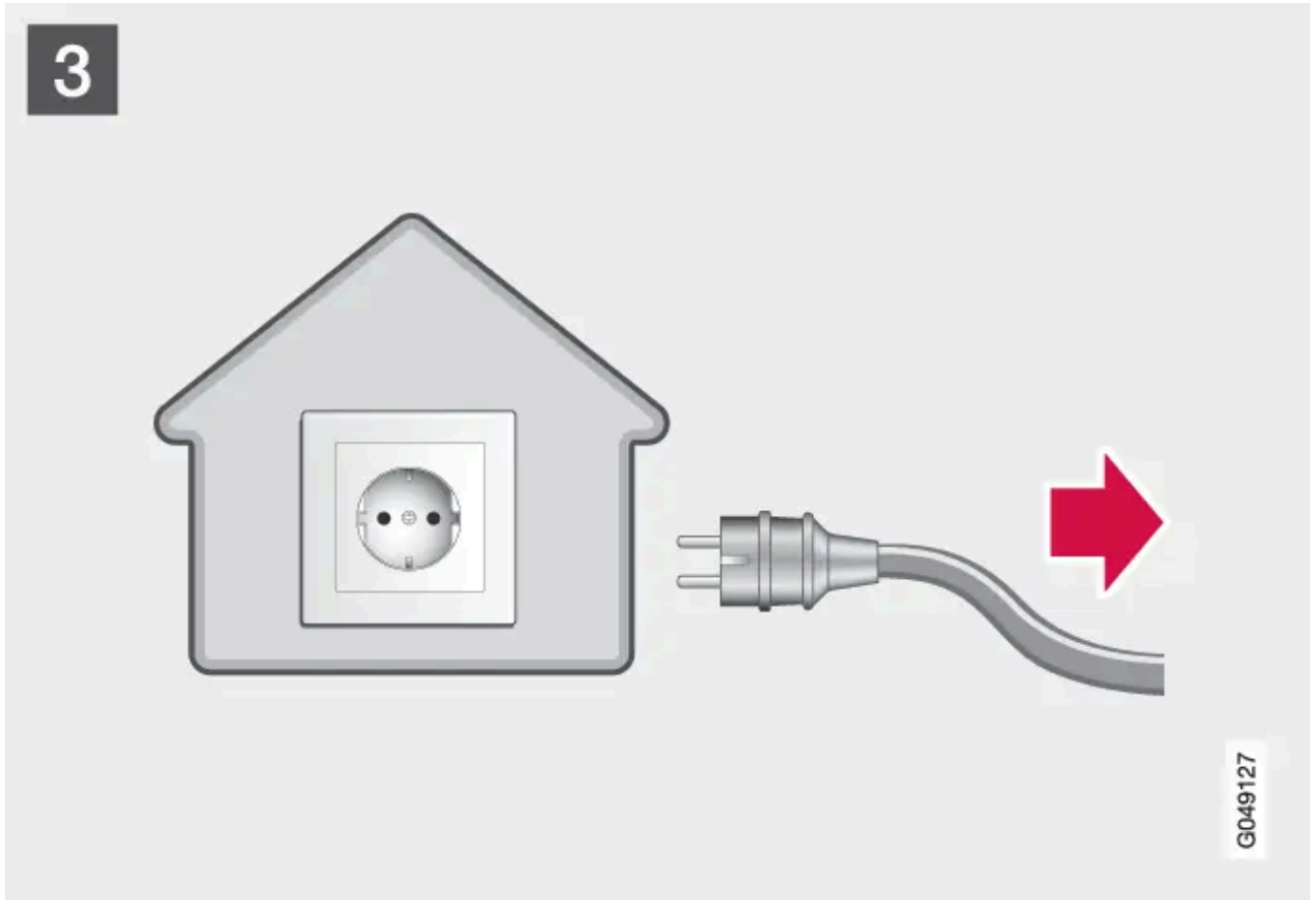

3

Débranchez le câble de la prise 230 V CA.

Remettez le câble de charge dans son espace de rangement, sous le plancher du compartiment à bagages.

Charge avec le moteur diesel



La batterie hybride peut également être chargée grâce au moteur diesel de la voiture, référez-vous à [Système d'entraînement](#).

* Option/accessoire.

8.7.10. Câble de charge avec unité de commande - surveillance de la température

Afin d'assurer la sécurité lors de la [charge](#) de la batterie hybride de la voiture, le [boîtier de commande](#) est équipé d'un dispositif de surveillance du courant de charge.

Le dispositif de surveillance du boîtier de commande veille à l'ajustement automatique du [courant de charge](#) afin de garantir la sécurité. Cela permet d'assurer un fonctionnement en toute sécurité sans surveillance et un temps de charge optimal.

Note

Utilisez un câble de charge recommandé par Volvo selon les normes IEC 62196 et IEC 61851, offrant une surveillance de la température.

Fusible de température

La surveillance de la température est automatiquement activée dès le début de la charge de la batterie. Si la température devient critique, le niveau du courant de charge est réduit. Si cela se reproduit, la charge est interrompue.

Important

Si le dispositif de surveillance automatique de la température a réduit le courant de charge à plusieurs reprises et que la charge a été interrompue, la cause de la surchauffe doit être analysée et corrigée.

8.8. Recommandations pour la conduite

8.8.1. Autonomie avec l'entraînement électrique

L'autonomie de la voiture avec l'entraînement électrique dépend de plusieurs facteurs tels que le nombre de consommateurs électriques actifs.

Consommateurs électriques

Afin d'atteindre la plus longue distance possible avec l'entraînement électrique, le conducteur doit penser à économiser l'[électricité](#). Plus le nombre de consommateurs électriques (système audio, chauffage des vitres/rétroviseurs/sièges, climatisation, etc.) activés est élevé, plus l'autonomie est réduite.

Pour l'autonomie avec l'entraînement électrique, référez-vous à [Autonomie - spécification](#).

Note

Hormis la consommation élevée de courant dans l'habitacle, les vitesses élevées, les fortes accélérations, les charges lourdes et les pentes contraires peuvent réduire l'autonomie.

Immobilisation prolongée

Pendant une [charge normale de la batterie hybride](#), une partie du courant de charge est utilisée pour maintenir le système d'entraînement de la voiture prêt pour la conduite, principalement pour gérer la température de la batterie hybride. Si prévoyez de ne

pas utiliser la voiture pendant quelques jours, il est possible d'économiser l'énergie en empêchant l'activation du préconditionnement. Si la voiture ne doit pas être utilisée pendant une plus longue période, il est recommandé de garer la voiture dans un lieu frais pour le bienfait de la batterie hybride. Pour plus de précisions concernant les mesures à prendre en cas de non-utilisation pendant une période prolongée, référez-vous à [À ne pas oublier en cas de non utilisation pendant une période prolongée](#).

8.8.2. Conduite avec hayon/coffre à bagages ouvert

Lorsque vous roulez avec le hayon ouvert, des gaz toxiques peuvent pénétrer dans la voiture par le compartiment à bagages.

Attention

Ne roulez pas avec le hayon ouvert. Les gaz d'échappement toxiques pourraient être aspirés à l'intérieur de la voiture par le compartiment à bagages.

8.8.3. Planifiez votre conduite

Il est important de bien planifier votre conduite en mode électrique afin d'obtenir la meilleure autonomie possible.

Utilisez le fonctionnement à l'électricité au maximum :

- Renseignez-vous pour savoir où se trouvent les stations de charge.
- Choisissez en priorité les places de stationnement équipées d'une station de charge.
- Équilibrez la consommation électrique avec la pédale d'accélérateur et exploitez les avantages offerts par le moteur électrique.

Attention

N'oubliez pas que la voiture est silencieuse (le moteur n'émet aucun bruit) lorsqu'elle est propulsée uniquement à l'aide du moteur électrique et que les enfants, les piétons, cyclistes et les animaux peuvent avoir des difficultés à la détecter. Ceci est particulièrement notable à basse vitesse, par exemple sur un parking.

Note

Prenez l'habitude de toujours vous mettre en route avec une batterie hybride complètement chargée.

Technique de conduite

Le moteur électrique fonctionne aussi bien comme moteur que comme alternateur. Lors du [freinage](#), la puissance de freinage est utilisée pour [charger la batterie hybride](#). Cette énergie serait sinon perdue sous la forme de chaleur.

Cette version du manuel est valable au moment de son impression, mais cette validité ne peut être entièrement garantie pour l'avenir. Pour plus d'informations, consultez la première page, qui comporte un avertissement complet.

Voici quelques conseils qui permettent de réduire la consommation de courant (pour une plus grande autonomie) sans qu'il soit nécessaire d'allonger le temps de trajet ou de réduire le plaisir de la conduite.

- N'utilisez pas la pédale d'accélérateur pour maintenir la voiture immobile dans une pente. Utilisez plutôt le frein.
- Utilisez le frein moteur et appuyez progressivement sur la pédale de frein lors des freinages : ceci recharge la batterie hybride et allonge l'autonomie du moteur électrique.
- Une vitesse élevée augmente considérablement la consommation de courant en raison d'une plus grande résistance au vent. Le doublement de la vitesse entraîne un quadruplement de la résistance de l'air.
- Entretenez régulièrement la voiture. Suivez les intervalles d'entretien recommandés par Volvo.
- Le remorquage d'une autre voiture consomme beaucoup d'électricité. Utilisez le mode **AWD**. La batterie hybride est alors chargée pendant la conduite et le comportement de la voiture est amélioré, référez-vous à [Système d'entraînement - modes de conduite](#).

Température extérieure

Le moteur électrique, les systèmes électroniques et les batteries fonctionnent au mieux à environ 25 °C. Lorsque la voiture est branchée à une prise électrique, elle est [conditionnée](#) à son intervalle de température optimal. Si la voiture est démarrée par temps froid ou si la température sort de l'intervalle autorisé pendant la conduite, le chauffage alimenté au carburant est activé et le moteur à combustion démarre éventuellement pour assurer le réchauffement. Vous pouvez conduire la voiture en mode électrique avec une puissance réduite si la température est trop basse.

De la même façon, il peut être nécessaire de refroidir le système en cas de conduite par temps chaud.

Note

Si la température extérieure est extrêmement basse, le moteur à essence sera constamment en marche.

Consommateurs électriques

Plus le nombre de consommateurs électriques activés dans la voiture est élevé (système audio, chauffage de vitre, des rétroviseurs ou des sièges, etc.), plus la consommation énergétique est élevée.

8.8.4. Conduite dans l'eau

La conduite dans l'eau implique que la voiture roule sur une chaussée recouverte d'eau. La conduite dans l'eau est possible à condition d'observer la plus grande prudence.

La voiture peut rouler dans l'eau d'une profondeur maximum de 25 cm à la vitesse de marche maximale. Une attention particulière doit être exercée lors du passage dans l'eau qui coule.

Lorsque vous roulez dans l'eau, conduisez lentement et n'arrêtez pas la voiture. Lorsque l'obstacle a été passé, appuyez sur la pédale de frein et assurez-vous que le freinage maximum peut être atteint. Les garnitures de frein peuvent être couvertes d'eau ou de boue par exemple, ce qui a pour effet de retarder l'entrée en action des freins.

- Nettoyez les contacteurs du chauffe-moteur électrique* et de l'accouplement de remorque après une conduite dans l'eau ou la boue.

Cette version du manuel est valable au moment de son impression, mais cette validité ne peut être entièrement garantie pour l'avenir. Pour plus d'informations, consultez la première page, qui comporte un avertissement complet.

- Ne laissez pas la voiture avec de l'eau au-dessus des seuils car cela peut provoquer une panne électrique.

 **Important**

Le moteur risque d'être endommagé si de l'eau pénètre dans le filtre à air.

Si la profondeur dépasse 25 cm, l'eau peut pénétrer dans la transmission. Les propriétés de graissage des huiles diminuent, ce qui entraîne la réduction de la durée de vie de ces systèmes.

Les dommages sur un composant, le moteur, la transmission, le turbocompresseur, le différentiel ou l'un de leurs composants internes causés par une inondation, un blocage hydrostatique ou un manque d'huile ne sont pas couverts par la garantie.

En cas d'arrêt du moteur dans l'eau, n'essayez pas de redémarrer. Remorquez la voiture hors de l'eau jusqu'à un atelier. Un atelier Volvo agréé est recommandé. Risque d'avarie moteur.

* Option/accessoire.

8.8.5. Avant un long trajet

Il est recommandé, avant un long trajet, de prendre en compte les points suivants :

- Vérifiez que le moteur fonctionne correctement et que la [consommation de carburant](#) est normale.
- Vérifiez qu'il n'y a aucune fuite (carburant, huile ou tout autre liquide).
- Vérifiez toutes les ampoules et la profondeur des sculptures des pneus.
- Le [triangle de présignalisation](#) est obligatoire dans certains pays.

8.8.6. Surcharge - batterie de démarrage

Les fonctions électriques de la voiture déchargent plus ou moins la [batterie de démarrage](#). Évitez de laisser la clé en [position de contact II](#) lorsque le moteur est arrêté. Utilisez plutôt la position I. La consommation électrique sera alors réduite.

Soyez attentif aux différents accessoires constituant une charge pour le système électrique. N'employez pas les fonctions qui nécessitent beaucoup de courant lorsque le moteur est à l'arrêt. Exemples de telles fonctions :

- ventilateur d'habitacle
- phares
- essuie-glace
- système audio (volume élevé).

Si la tension de la batterie de démarrage est faible, le message **Charge batterie faible Mode économie d'énergie** s'affiche sur l'écran d'information du combiné d'instruments. La fonction d'économie d'énergie coupe alors ou réduit certaines fonctions, par exemple le ventilateur et/ou le système audio.

1. Chargez la batterie de démarrage en démarrant le moteur et en le laissant tourner pendant au moins 15 minutes. La batterie de démarrage se charge mieux en conduite qu'au ralenti à l'arrêt.

8.8.7. Conduite en hiver

En conduite d'hiver, il est important d'effectuer certains contrôles afin de s'assurer que la voiture soit en bonne condition de conduite.

Avant l'hiver, contrôlez tout particulièrement :

- Que le [liquide de refroidissement](#) du moteur contient 50 % d'antigel. Ce mélange protège le moteur contre le gel jusqu'à environ -35 °C. Pour éviter des risques sanitaires, il convient de ne pas mélanger différents types d'antigel.
- Le réservoir de carburant doit être bien rempli pour éviter la condensation.
- La viscosité de l'huile moteur est importante. Les huiles avec une faible viscosité (huiles fluides) facilitent le démarrage par temps froid et réduisent la consommation de carburant lorsque le moteur est froid. Pour de plus amples informations concernant les huiles appropriées, référez-vous à [Huile moteur - conditions de conduite difficiles](#).

Important

N'utilisez pas d'huile à viscosité élevée en cas de conduite dans des conditions difficiles ou par temps chaud.

- Vérifiez l'état de la batterie de démarrage et son niveau de charge. La batterie de démarrage est beaucoup plus sollicitée par temps froid alors que sa capacité est diminuée par le gel.
- Utilisez du [liquide lave-glace](#) pour éviter la formation de glace dans le réservoir de liquide lave-glace.

Pour une meilleure adhérence, Volvo recommande d'utiliser des pneus d'hiver sur l'ensemble des roues en cas de risque de neige ou de glace.

Note

Dans certains pays, la législation oblige l'utilisation de pneus d'hiver. L'utilisation de pneus à clous n'est pas autorisée dans tous les pays.

Routes glissantes

Entraînez-vous à la conduite sur route glissante dans des conditions sécurisées, afin de savoir comment réagit votre voiture.

8.8.8. Surchauffe

Dans certaines conditions, par exemple sur de fortes pentes ou dans un climat chaud, le moteur et le système de refroidissement risquent de surchauffer, surtout avec de lourdes charges.

Pour obtenir des informations concernant la surchauffe lors de la conduite avec un véhicule attelé, référez-vous à [Conduite avec une remorque](#).

- Retirez les projecteurs supplémentaires se trouvant devant la calandre dans les régions au climat chaud.
- Si la température du système de refroidissement augmente trop, un témoin d'avertissement s'allume et le message **Température élevée du moteur Arrêt prudent** apparaît sur l'écran d'information du combiné d'instruments. Arrêtez-vous et laissez le moteur tourner au ralenti pendant quelques minutes pour qu'il refroidisse.
- Si le message **Température élevée du moteur Couper le moteur** ou **Niveau du liquide de refroidissement bas Arrêt prudent** apparaît, arrêtez-vous et coupez le moteur.
- En cas de surchauffe dans la boîte de vitesses, une fonction de protection est activée et allume un témoin d'avertissement sur le combiné d'instruments et le message **Surchauffe transmission Ralentir** ou **Surchauffe transmission Arrêt prudent pour laisser refroidir** apparaît. Suivez cette recommandation et réduisez votre vitesse ou arrêtez la voiture et laissez le moteur tourner au ralenti pendant quelques minutes pour qu'il refroidisse.
- En cas de surchauffe, il se peut que la climatisation se désactive automatiquement de façon temporaire.
- Ne coupez pas le moteur immédiatement à l'arrêt de la voiture ou après un trajet à un rythme soutenu.

Note

Il est normal que le ventilateur de refroidissement du moteur continue à tourner après l'arrêt du moteur.

8.9. Ravitaillement

8.9.1. Trappe de réservoir de carburant - ouverture manuelle

La trappe du réservoir de carburant peut être ouverte à la main lorsque l'ouverture électrique depuis l'habitacle n'est pas possible.

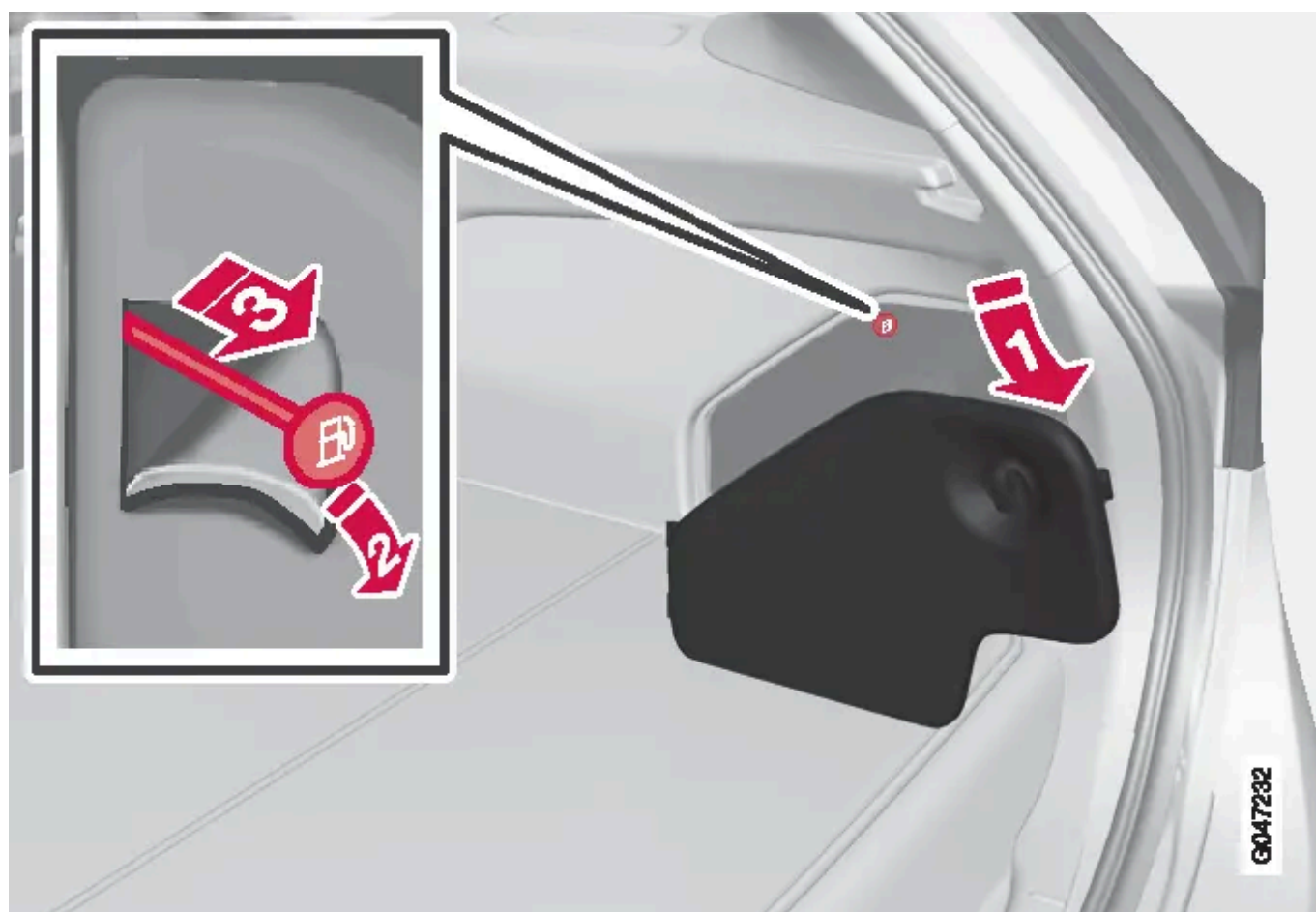

- Ouvrez et écartez la trappe latérale dans le compartiment à bagages (du même côté que la trappe du réservoir).
- Écartez une partie perforée de l'isolation et cherchez un cordon vert avec une poignée.
- Tirez doucement le câble en arrière jusqu'à ce que la trappe s'ouvre avec un clic.

! Important

Tirez le câble doucement. Une force minime est nécessaire pour libérer le loquet de la trappe.

8.9.2. Réservoir de carburant (volume)

Les volumes du réservoir de carburant pour chaque motorisation sont indiqués dans le tableau.

Moteur	Volume (litres)	Qualité indiquée
Tous	env. 45	Carburant - diesel



8.9.3. Consommation de carburant et émissions de CO2

La consommation de carburant d'un véhicule se mesure en litre pour 100 km et les émissions de CO2 en grammes par km.

Explication	
 CO ₂	grammes/km
	litres/100 km
	Conduite mixte
aut	Boîte de vitesses automatique

Note

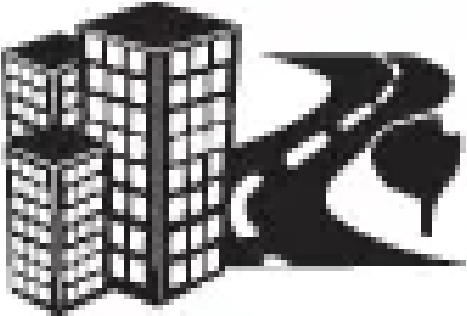
Si les données de consommation et d'émissions polluantes manquent, vous les trouverez dans un supplément joint.

			
			
D5 AWD (D87PHEV)	aut	48	1,8
D6 AWD (D97PHEV)	aut	-	-

Les valeurs de consommation de carburant et d'émissions du tableau ci-dessus sont basées sur des cycles de conduite particuliers déterminés par l'UE ^[1], valables pour une voiture dont le poids en ordre de marche correspond à la version de base et sans équipement supplémentaire. Selon l'équipement, le poids de la voiture augmente. L'équipement combiné au poids du chargement augmente la consommation en carburant et les émissions de dioxyde de carbone.

Il existe plusieurs raisons à une consommation de carburant plus élevée que celles indiquées dans le tableau. Par exemple :

- Le style de conduite du conducteur.
- Si le client a choisi des roues plus grosses que les roues standard montées sur la version de base, la résistance augmentera.

Cette version du manuel est valable au moment de son impression, mais cette validité ne peut être entièrement garantie pour l'avenir. Pour plus d'informations, consultez la première page, qui comporte un avertissement complet.

- Une vitesse élevée qui augmente la résistance de l'air.
- La qualité de carburant, les conditions de circulation, l'état de la chaussée, les conditions météorologiques et l'état de la voiture.

Une simple combinaison de ces exemples peut entraîner une augmentation considérable de la consommation. Pour de plus amples informations, reportez-vous aux régulations^[1].

Les différences peuvent être importantes si vous comparez votre consommation de carburant réelle à celle indiquée selon les cycles de conduite UE^[1] utilisée pour l'homologation de la voiture basée sur les valeurs du tableau.

 **Note**

Des conditions météorologiques extrêmes, la conduite avec une remorque et la conduite en altitude combinés à la qualité de carburant sont des facteurs qui peuvent affecter les performances de la voiture.

^[1] Les valeurs officielles de consommation de carburant sont basées sur un cycle de conduite standardisé en laboratoire ("cycles de conduite UE"), conformément aux EU Regulation no 692/2008, 715/2007 (Euro 5 / Euro 6) et UN ECE Regulation no 101. Ces régulations comprennent les conduites en milieu urbain et sur route. - Conduite en milieu urbain : la mesure commence par un démarrage à froid. La conduite est simulée. Conduite sur route : la voiture accélère et freine à des vitesses comprises entre 0 et 120 km/h. La conduite est simulée. - Les voitures équipées d'une boîte de vitesses manuelle démarrent en seconde (concerne les voitures équipées de roues jusqu'à 18 pouces). La valeur de conduite mixte mentionnée dans le tableau est, selon la législation, une combinaison des conduites en milieu urbain et sur route. Émissions de CO₂ : pour calculer les émissions de dioxyde de carbone durant les deux cycles, les gaz d'échappement sont collectés. Ils sont ensuite analysés pour donner la valeur d'émissions de CO₂.

8.9.4. Ravitaillement en carburant

À ne pas oublier lorsque vous faites le plein.

Ouvrir/fermer le bouchon du réservoir de carburant



Le bouchon du réservoir peut être accroché à la trappe.

Avec des températures extérieures élevées, il peut se former une certaine surpression dans le réservoir. Ouvrez alors le bouchon lentement.

- Après le ravitaillement, remontez le bouchon et tournez-le jusqu'à ce que vous entendiez plusieurs claquements.

Ravitaillement en carburant

- Ne remplissez pas le réservoir à ras bord. Cessez le remplissage lorsque le pistolet s'arrête.

Note

Une trop grande quantité de carburant peut entraîner un débordement par temps chaud.

Ajout de carburant avec bidon de secours ^[1]

Pour le remplissage avec un bidon de réserve, utilisez l'entonnoir qui se trouve sous le plancher du compartiment à bagages.

Veillez à bien introduire le tuyau d'entonnoir dans le tuyau de remplissage. Le tuyau de remplissage est pourvu d'une trappe et le tuyau d'entonnoir doit passer cette trappe avant de commencer tout remplissage.

[1] Concerne uniquement les voitures diesel.

8.9.5. Trappe de réservoir de carburant - Ouvrir/fermer

La trappe de réservoir de carburant s'ouvre et se ferme de la façon suivante :

Ouvrir/fermer la trappe du réservoir de carburant



La trappe du réservoir de carburant est déverrouillée et ouverte grâce au bouton du panneau d'éclairage. La trappe s'ouvre lorsque vous relâchez le bouton.



La flèche qui accompagne le symbole sur le combiné d'instrument indique le côté où se trouve la trappe du réservoir de carburant.

- Fermez-la trappe en la poussant jusqu'à ce que vous entendiez un clic confirmant qu'elle est bien fermée.

8.10. Boîte de vitesses

8.10.1. Indicateur de rapport *

L'indicateur de rapport informe le conducteur lorsqu'il est nécessaire de passer un rapport supérieur ou de rétrograder.

Un facteur important pour une conduite écologique est de passer les bons rapports au bon moment.

Certaines versions disposent d'un indicateur - GSI (Gear Shift Indicator) - qui indique au conducteur le meilleur moment pour passer le rapport supérieur ou inférieur afin d'obtenir la consommation de carburant la plus basse possible.

Si la priorité est donnée aux performances et à un fonctionnement sans vibrations, il convient alors de passer les rapports à un régime plus élevé. Le chiffre encadré indique le rapport engagé.

Boîte de vitesses automatique



Combiné d'instruments numérique avec indicateur de rapport.

Le chiffre encadré indique le rapport engagé.

* Option/accessoire.

8.10.2. Boîtes de vitesses

Cette version du manuel est valable au moment de son impression, mais cette validité ne peut être entièrement garantie pour l'avenir. Pour plus d'informations, consultez la première page, qui comporte un avertissement complet.

Un V60 Plug-in Hybrid se conduit comme une voiture ordinaire équipée d'un moteur à combustion et d'une boîte de vitesses automatique.

Avec le sélecteur de vitesses en position manuelle (+/-), le moteur à combustion sera toujours en marche. Le conducteur doit alors passer manuellement les rapports et le frein moteur sera utilisé lorsque la pédale d'accélérateur est relâchée, référez-vous à [Boîte de vitesses automatique - Geartronic](#).

! Important

La température de service de la boîte de vitesses est contrôlée afin de n'éviter d'endommager l'un des composants du système d'entraînement. S'il existe un risque de surchauffe, un témoin d'avertissement s'allume accompagné d'un message texte. Suivez les indications fournies.

8.10.3. Boîte de vitesses automatique - Geartronic

La boîte de vitesses Geartronic comporte deux modes - Automatique et Manuel.



D : mode automatique de passage des rapports. +/- : mode manuel de passage des rapports. S : mode Sport* ^[1].

Le [combiné d'instruments](#) indique la position du sélecteur de vitesses avec les symboles suivants : P, R, N, D, S*, 1, 2, 3, etc.

Grille de vitesses

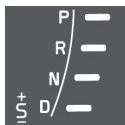

Les positions de rapports automatiques sont présentées à droite sur le combiné d'instruments (un seul indicateur est allumé à la fois : celui du rapport engagé).

Position de stationnement - P

Sélectionnez la position P pour démarrer le moteur ou lorsque la voiture est garée.

Pour pouvoir mettre le sélecteur de vitesse en position P, vous devez enfoncer la pédale de frein et la clé doit être en position II, voir [Positions de contact - fonctions selon les niveaux](#).

Note

Un contrôle automatique de fonctionnement du système de freinage a lieu après chaque démarrage, lorsque le conducteur appuie sur la pédale de frein pour quitter le position P. Lors du contrôle de fonctionnement, la course de la pédale peut être légèrement plus longue que lors d'un freinage ordinaire.

En position P, la boîte de vitesse est bloquée mécaniquement. Serrez aussi le [frein de stationnement](#) lorsque la voiture est en stationnement.

Note

Le sélecteur de vitesses doit être en position **P** pour permettre le verrouillage et la mise sous alarme de la voiture.

Important

La voiture doit être à l'arrêt pour sélectionner la position P.

Attention

Utilisez toujours le frein de stationnement lorsque vous vous gardez dans une pente. L'engagement de la position **P** de la boîte de vitesses automatique ne suffit pas à maintenir la voiture dans toutes les situations.

Position de marche arrière - R

La voiture doit être immobile pour sélectionner la position R.

Point mort - N

Le moteur peut être démarré, mais aucune vitesse n'est engagée. Serrez le frein de stationnement lorsque la voiture est à l'arrêt et le sélecteur de vitesses en position N.

Afin de pouvoir passer le sélecteur de la position N vers une autre position, la pédale de frein doit être enfoncée et la clé doit être en position II, voir [Positions de contact - fonctions selon les niveaux](#).

Position de conduite - D

La position D correspond à la position de conduite normale. Le passages des rapports s'effectue automatiquement en fonction de l'accélération et de la vitesse. La voiture doit être à l'arrêt pour passer de la position R à la position D.

Geartronic – mode manuel de passage des rapports (+S-)

Lorsque le sélecteur de vitesses est en mode de passage manuel des rapports (+S-), le moteur à combustion est continuellement en marche. Le conducteur doit alors passer manuellement les rapports et le frein moteur sera utilisé lorsque la pédale d'accélérateur est relâchée.



Pour obtenir le mode de passage manuel des rapports, placez le levier en position D en butée droite sur "+S-". Le témoin "+S-" du combiné d'instruments passera de BLANC à ORANGE et les chiffres **1, 2, 3**, etc. apparaissent dans un cadre, indiquant le rapport engagé.

- Poussez le levier vers l'avant "+" (plus) pour passer le rapport supérieur et relâchez le levier qui revient alors au point neutre entre + et –.

ou

- Tirez le levier en arrière vers – (moins) pour passer le rapport inférieur et relâchez-le.

La position manuelle (+S–) peut être sélectionnée à n'importe quel moment pendant la conduite.

Pour éviter les à-coups et arrêts de moteur, Geartronic rétrograde automatiquement dès que le conducteur laisse la voiture ralentir plus que ce qui est approprié pour la vitesse engagée.

Pour revenir à la position automatique :

- Placez le levier en butée gauche sur D.

Geartronic - Mode hiver

Il peut être plus facile de démarrer sur un sol glissant en engageant le 3ème rapport manuellement.

- Enfoncez la pédale de frein et poussez le sélecteur de vitesses depuis la position D en butée vers +S– - le symbole sur le combiné d'instruments passe de D au chiffre 1.
- Passez le 3ème rapport en poussant le levier deux fois vers l'avant "+" (plus) - l'écran passe de 1 à 3.
- Relâchez la pédale de frein et accélérez doucement.

Le "mode hiver" de la boîte de vitesses permet à la voiture de démarrer avec un régime moteur moins élevé et une puissance moteur réduite sur les roues motrices.

Kickdown

Lorsque vous appuyez à fond sur la pédale d'accélérateur, une fois la position dite "de pleine accélération" passée, le rapport inférieur est automatiquement engagé. Cela s'appelle une rétrogradation "kickdown".

Si vous relâchez l'accélérateur hors de la position "kickdown", le rapport supérieur est automatiquement engagé.

La fonction "kickdown" est utilisée lorsqu'une accélération maximale est nécessaire, lors d'un dépassement par exemple.

Fonction de sécurité

Le programme de gestion de la boîte de vitesses automatique est muni d'une protection contre les rétrogradations (pour éviter le "kickdown") qui entraîneraient un sursrégime du moteur.

Geartronic ne permet pas les rétrogradations/kickdown sur des régimes trop élevés qui pourraient endommager le moteur. Si le conducteur insiste néanmoins pour une telle rétrogradation, il ne se passe rien. Le rapport – reste tel qu'il est.

En cas de kickdown, la voiture peut rétrograder de un ou plusieurs rapports à la fois en fonction du régime moteur. La voiture passe au rapport supérieur lorsque le moteur atteint le régime maximale pour éviter d'endommager le moteur.

Remorquage

Si la voiture doit être remorquée, prenez connaissance des informations importantes indiquées dans la section [Remorquage](#).

* Option/accessoire.

^[1] Pas disponible dans une Plug-in Hybrid V60.

8.10.4. Blocage de sélecteur de vitesses

Il existe deux types différents de blocage de sélecteur de vitesses - mécanique et automatique.

Blocage mécanique du sélecteur de vitesses

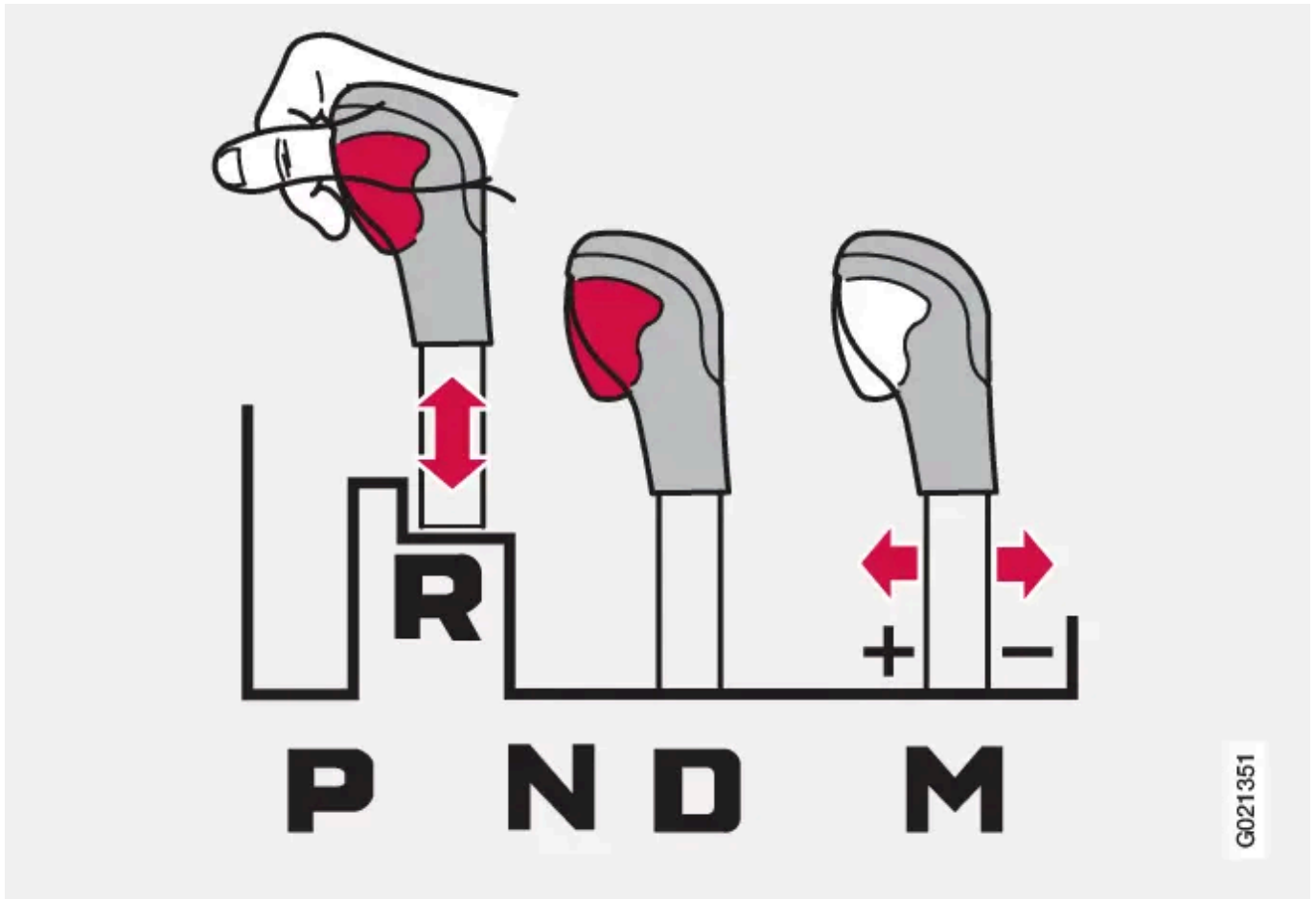

M : passage manuel des rapports^[1] - "+/-" ou mode Sport^[2].

Il est possible de déplacer librement le levier de vitesses d'avant en arrière entre N et D. Les autres positions sont bloquées par un loquet commandé à l'aide du bouton de blocage du sélecteur de vitesses.

Avec le bouton de blocage enfoncé, le levier peut être poussé en avant ou en arrière entre P, R, N et D.

Blocage automatique du sélecteur de vitesses

La boîte de vitesses automatique est pourvue de systèmes de sécurité particuliers :

Position de stationnement (P)

Véhicule immobile avec moteur qui tourne :

- Enfoncez la pédale de frein tout en mettant le sélecteur de vitesses dans une autre position.

Blocage électrique de changement de vitesse - Shiftlock Position de stationnement (P)

Afin de pouvoir passer le sélecteur de la position P vers les autres positions, la pédale de frein doit être enfoncée et [la clé](#) doit être en position II.

Blocage de changement de vitesses - Point mort (N)

Si le sélecteur est en position N et si la voiture est restée immobile pendant au moins 3 secondes (que le moteur soit en marche ou non), le sélecteur est alors bloqué.



Cette version du manuel est valable au moment de son impression, mais cette validité ne peut être entièrement garantie pour l'avenir. Pour plus d'informations, consultez la première page, qui comporte un avertissement complet.

Afin de pouvoir passer le sélecteur de la position N vers une autre position, la pédale de frein doit être enfoncée et [la clé](#) doit être en position I.

Désactiver le blocage automatique du sélecteur de vitesses



Si la voiture ne peut être conduite, par ex. lorsque la batterie est déchargée, il faudra sortir le sélecteur de vitesses de la position P pour pouvoir déplacer la voiture.

- 1. **
Soulevez le tapis en caoutchouc dans le compartiment derrière la console centrale et cherchez un trou ^[3] où vous pouvez insérer la [lame de clé](#), au fond du compartiment.
- 2. **
Essayez de trouver un bouton dans le trou, appuyez dessus et maintenez-le enfoncé avec la lame de clé.
- 3. **
Poussez le sélecteur de vitesses hors de la position P et retirez la lame de clé.
- 4.** Remettez le tapis en caoutchouc.

^[1] L'illustration est simplifiée.

[2] A l'exclusion de V60 PLUG-IN HYBRID.

[3] Vous trouverez peut-être 2 trous : un pour la lame de clé et un pour la fixation du tapis en caoutchouc.

8.11. Quatre roues motrices - AWD

Un véhicule à quatre roues motrices permet d'obtenir une tenue de route optimale.



Ce bouton de la console centrale active la transmission intégrale (AWD – All Wheel Drive), référez-vous à [Système d'entraînement - modes de conduite](#). Ce mode est principalement conçu pour les vitesses basses sur chaussée glissante. L'entraînement à quatre roues motrices a également un effet stabilisateur à grande vitesse.

Pour obtenir la meilleure adhérence et éviter le patinage des roues, la force motrice est automatiquement distribuée aux roues présentant la meilleure adhérence. En conduite normale, la majeure partie du couple moteur est répartie sur le train avant.

8.12. Eco guide & Hybrid guide

Eco guide et Hybrid guide sont deux [combinés d'instruments](#) instrument qui aide le conducteur à conduire la voiture en ayant la conduite la plus économe possible.

La voiture mémorise également des données statistiques sur les conduites passées, lesquelles peuvent être visionnées sous forme de diagrammes à bâtonnets, voir .

Eco guide

Cet indicateur informe sur le degré économique de la conduite.

Pour pouvoir visualiser cette fonction, il faut choisir le thème "Eco", voir [Combiné d'instruments, numérique - vue d'ensemble](#).



- ❶ Valeur instantanée
- ❷ Valeur moyenne

Valeur instantanée

C'est ici que la valeur instantanée apparaît. Plus l'indication est haute sur l'échelle, plus l'effet est positif.

La valeur instantanée est calculée à partir de la vitesse, du régime moteur, de la puissance de sortie du moteur et de l'utilisation des freins de route.

La vitesse optimale (50-80 km/h) et un régime moteur bas sont recommandés. Pendant l'accélération et le freinage, les indicateurs baissent.

Si les valeurs instantanées sont très basses, la zone rouge du compteur (avec léger décalage) s'allume pour indiquer une conduite peu économique. Ce phénomène doit donc être évité.

Valeur moyenne

La valeur moyenne suit lentement la valeur instantanée et indique comment la voiture a été conduite. Plus les indicateurs sont placés haut sur l'échelle, plus la conduite adoptée a été économique.

Hybrid guide

Cet instrument indique le rapport entre la puissance utilisée et la puissance disponible dans le moteur.

Cette version du manuel est valable au moment de son impression, mais cette validité ne peut être entièrement garantie pour l'avenir. Pour plus d'informations, consultez la première page, qui comporte un avertissement complet.

Pour pouvoir visualiser cette fonction, il faut choisir le thème "Hybrid" ou "Performance", référez-vous à [Combiné d'instruments, numérique - vue d'ensemble](#).



- ❶ Puissance prérequis
- ❷ Puissance moteur disponible

La limite de démarrage/arrêt du moteur à combustion se trouve à l'endroit où les deux indicateurs se rencontrent.

Puissance prérequis

Le gros indicateur présente la puissance du moteur requise par le conducteur avec son action sur la pédale d'accélérateur. Plus l'indicateur est placé haut sur l'échelle, plus la quantité de puissance disponible sur le rapport engagé est grande.

Puissance moteur disponible

Le petit indicateur présente la puissance actuellement disponible fournie par le moteur électrique.

Un large espace entre les indicateurs signifie que la réserve de puissance est importante.

8.13. Blocage volant

Le blocage du volant rend l'utilisation de la direction plus difficile, par exemple si la voiture est volée. Un bruit mécanique peut se faire entendre pendant l'activation ou la désactivation du blocage du volant.

Cette version du manuel est valable au moment de son impression, mais cette validité ne peut être entièrement garantie pour l'avenir. Pour plus d'informations, consultez la première page, qui comporte un avertissement complet.
520 / 972

Fonction

- Le blocage du volant est activé à l'ouverture de la porte conducteur après l'arrêt du moteur.
- Le blocage du volant est désactivé lorsque la télécommande est dans le contacteur d'allumage^[1] et que le bouton START/STOP ENGINE est enfoncé.

^[1] Pour les voitures avec la fonction Keyless, il suffit d'avoir une télécommande dans l'habitacle.

8.14. Arrêt du moteur

Utilisez le bouton START/STOP ENGINE pour arrêter le moteur.



Pour arrêter le moteur :

- Appuyez sur START/STOP ENGINE et le moteur s'arrête.

Si le sélecteur n'est pas en position P ou si la voiture est en mouvement :

- Appuyez 2 fois sur START/STOP ENGINE ou maintenez le bouton enfoncé jusqu'à l'arrêt du moteur.

8.15. Aide au démarrage en côte (HSA)*

Cette version du manuel est valable au moment de son impression, mais cette validité ne peut être entièrement garantie pour l'avenir. Pour plus d'informations, consultez la première page, qui comporte un avertissement complet.

Il est possible de lâcher le frein de route avant de démarrer ou de reculer en pente. La fonction HSA (Hill Start Assist) empêche la voiture de reculer.

La fonction permet de conserver la pression dans le système de freinage pendant quelques secondes lorsque vous retirez le pied de la pédale de frein pour reprendre la pédale d'accélérateur.

Le freinage temporaire disparaît après quelques secondes ou lorsque le conducteur accélère.

* Option/accessoire.

8.16. Aide au démarrage avec batterie

Si la [batterie](#) est déchargée, il est possible de démarrer la voiture avec une autre batterie.

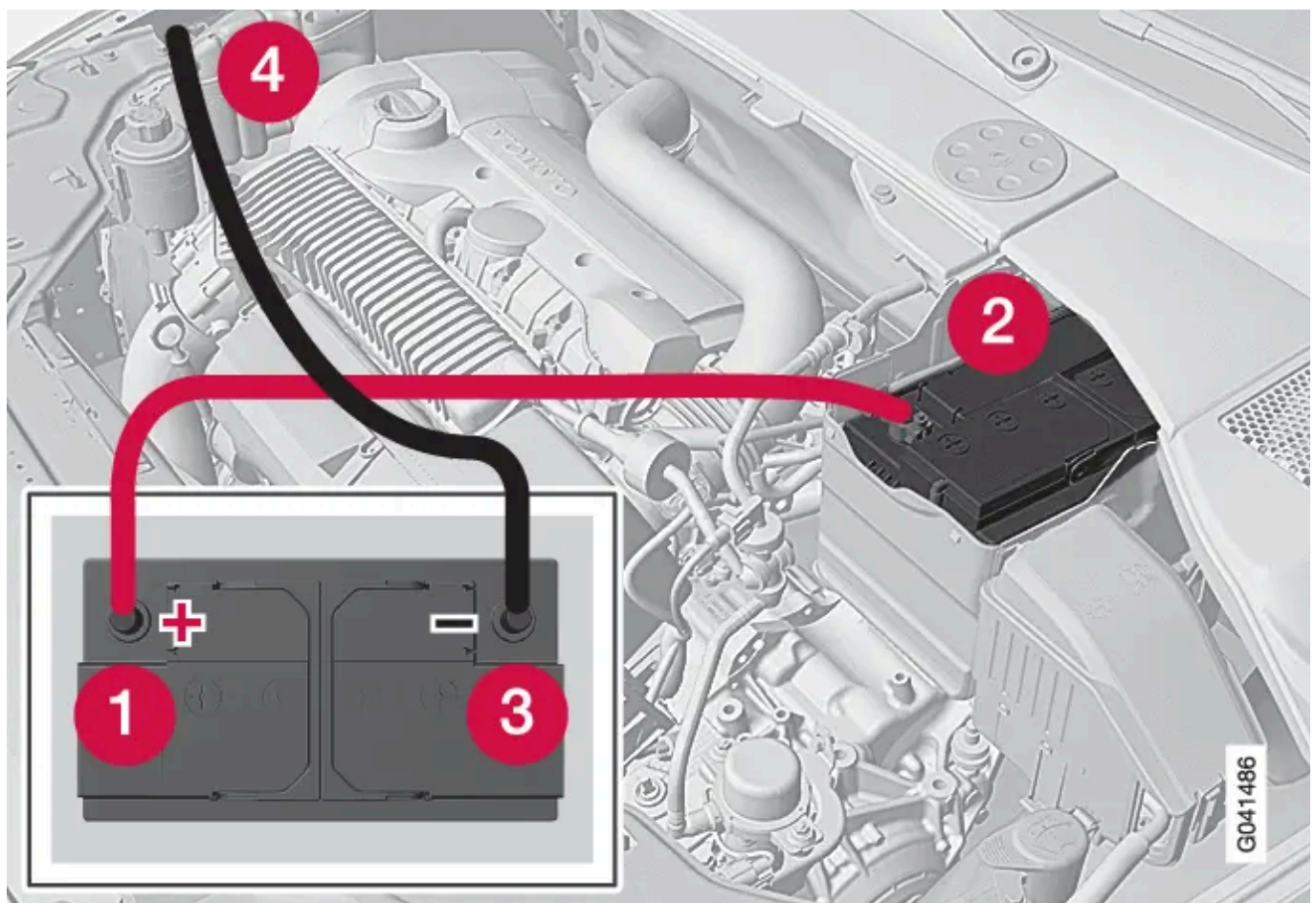

Lorsque vous utilisez une batterie auxiliaire, procédez de la manière suivante pour éviter les courts-circuits ou tout autre dommage :

1. Mettez le système électrique en position de contact 0, référez-vous à [Positions de contact - fonctions selon les niveaux](#).

! Important

Après la position de contact 0 : Attendez environ 2 minutes avant de connecter la batterie auxiliaire afin de permettre au système d'ajuster les paramètres nécessaires.

2. Vérifiez que la batterie auxiliaire a une tension de 12 V.
3. Si la batterie auxiliaire se trouve dans une autre voiture, coupez le moteur de cette dernière. Assurez-vous que les voitures ne se touchent pas.
4. Placez l'une des pinces du câble rouge sur la borne positive de la batterie auxiliaire (1).

! Important

Branchez le câble de démarrage prudemment pour éviter les courts-circuits avec d'autres composants du compartiment moteur.

5.

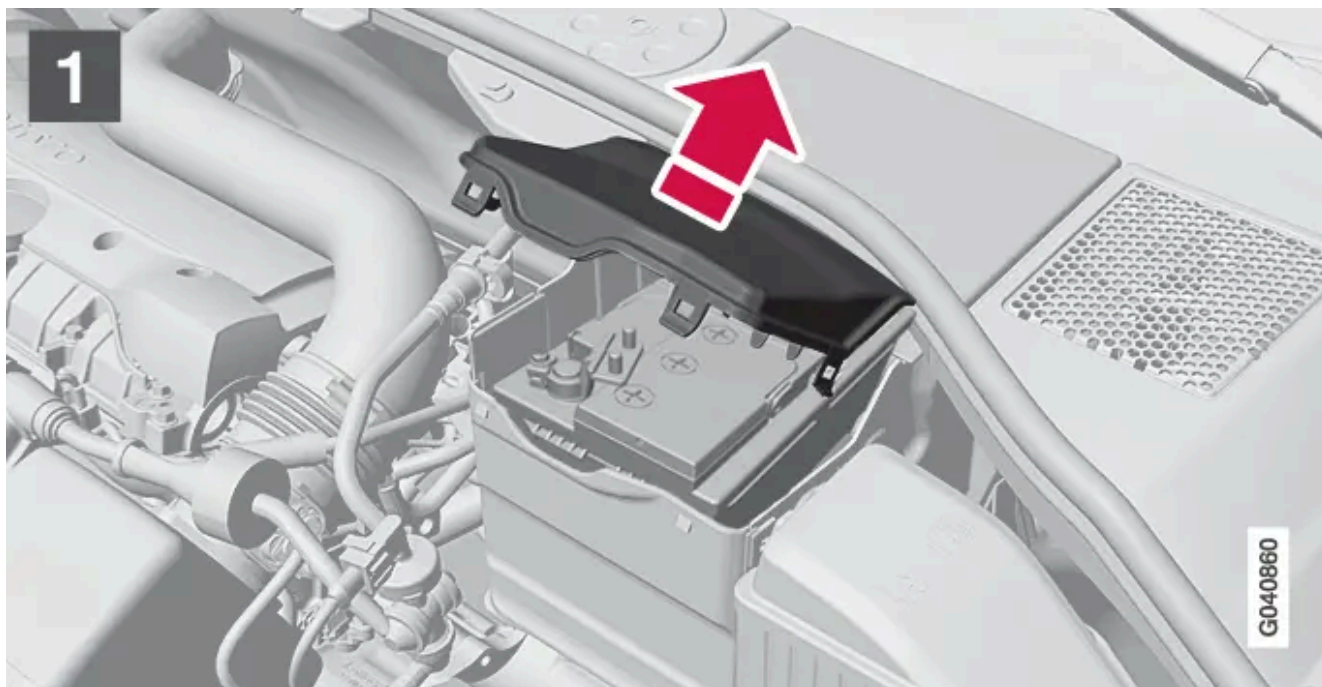

Ouvrez les clips du cache avant **1** de la batterie puis retirez ce dernier.

6. Placez l'autre pince du câble rouge sur la pince positive de la voiture (2).
7. Placez l'une des pinces du câble noir sur la borne négative de la batterie auxiliaire (3).
8. Placez l'autre pince sur un point de mise à la masse comme la tête de la vis sur le bord supérieur de la suspension moteur droite (4).
9. Vérifiez que les pinces des câbles sont bien fixées pour éviter les étincelles lors des tentatives de démarrage.
10. Démarrez le moteur de la "voiture de secours" et laissez-le tourner pendant quelques minutes à un régime légèrement supérieure au régime de ralenti (env. 1500 tr/min).
11. Démarrez le moteur de la voiture à la batterie déchargée, avec la télécommande insérée et appuyez sur le bouton START/STOP ENGINE, référez-vous à [Démarrage du moteur](#).

 **Note**

Lors du démarrage dans des conditions normales, la priorité est donnée au moteur électrique de la voiture. Le moteur diesel reste à l'arrêt. Cela signifie qu'après avoir appuyé sur le bouton START/STOP ENGINE, le moteur électrique est en marche et la voiture est prête à l'emploi. Lorsque le moteur a démarré, les témoins de contrôle du combiné d'instruments s'éteignent et le thème sélectionné s'allume.

 **Important**

Ne touchez pas les connexions pendant la tentative de démarrage. Il risque de se former des étincelles.

12. Retirez les câbles de démarrage dans l'ordre inverse : retirez tout d'abord le câble noir puis le câble rouge.

- > Assurez-vous que les pinces du câble de démarrage noir n'entrent pas en contact avec la borne positive de la batterie ou avec la pince raccordée au câble de démarrage rouge.

13. Remontez le cache avant de la batterie.

 **Attention**

- La batterie peut produire un mélange d'oxygène et d'hydrogène très explosif. Un étincelle, qui peut être produite par une mauvaise connexion de câble de démarrage, peut suffire à faire exploser la batterie.
- La batterie contient également de l'acide sulfurique très corrosif.
- En cas de contact de l'acide avec les yeux, la peau ou les vêtements, rincez abondamment à l'eau. En cas de contact avec les yeux, consultez immédiatement un médecin.

8.17. Démarrage du moteur

Le moteur est démarré ou coupé à l'aide de la télécommande et du bouton START/STOP ENGINE.



Contacteur d'allumage avec télécommande retirée/insérée et bouton START/STOP ENGINE.

 **Important**

N'insérez pas la télécommande à l'envers. Maintenez la partie avec la lame de clé amovible, référez-vous à [Lame de clé amovible - extraction/insertion](#).

1. Insérez la télécommande dans le contacteur d'allumage et enfoncez-la jusqu'en butée. Veuillez noter que si la voiture est équipée d'un blocage éthylométrique*, il convient d'effectuer un test d'alcoolémie avant de pouvoir démarrer le moteur. Pour plus de précisions concernant le blocage éthylométrique, voir [Éthylotest antidémarrage](#).
2. Enfoncez complètement la pédale de frein ^[1].
3. Appuyez sur le bouton START/STOP ENGINE puis relâchez-le.

Pour le démarrage du moteur, le démarreur est actionné jusqu'au démarrage du moteur ou que la protection antisurchauffe ne l'arrête.

Lors du démarrage dans des conditions normales, la priorité est donnée au moteur électrique de la voiture. Le moteur diesel reste à l'arrêt. Cela signifie qu'après avoir appuyé sur le bouton START/STOP ENGINE, le moteur électrique est en marche et la voiture est prête à l'emploi. Lorsque le moteur a démarré, les témoins de contrôle du combiné d'instruments s'éteignent et le thème sélectionné s'allume (référez-vous à [Combiné d'instruments, numérique - vue d'ensemble](#)).

Il existe toutefois des situations pour lesquelles le moteur diesel démarre à la place du moteur électrique ; par exemple lorsque la température est trop basse ou si la batterie hybride doit être chargée.

 **Important**

Si le moteur ne démarre pas à la 3^{ème} tentative, attendez 3 minutes avant de réessayer. La capacité de démarrage augmente si la batterie de démarrage est laissée un instant au repos.

 **Attention**

Ne retirez jamais la télécommande du contacteur d'allumage après le démarrage du moteur ou durant un remorquage.

 **Attention**

Sortez toujours la télécommande du contacteur d'allumage lorsque vous quittez la voiture et vérifiez que le contact est en position **O**, surtout s'il y a des enfants dans la voiture. Pour savoir comment procéder, référez-vous [Positions de clé](#).

 **Note**

En cas de démarrage à froid, le régime de ralenti peut être beaucoup plus élevé que la normale pour certains types de moteur. Ce phénomène permet au système de dépollution des gaz d'échappement de rapidement atteindre sa température normale de fonctionnement, ce qui permet de réduire les émissions de gaz d'échappement et de protéger l'environnement.

Keyless drive*

Suivez les étapes 2 et 3 pour démarrer le moteur [sans clé](#).

 **Note**

Une condition pour que le moteur démarre est que l'une des télécommandes de la voiture avec la fonction Keyless drive se trouve dans l'habitacle ou dans le compartiment à bagages.

 **Attention**

Ne retirez **jamais** la télécommande de la voiture pendant la conduite ou un remorquage.

* Option/accessoire.

^[1] Si la voiture roule, il suffit d'appuyer sur le bouton START/STOP ENGINE pour démarrer le moteur.

9. Système audio et multimédia

9.1. Téléphone mains-libres Bluetooth

9.1.1. Téléphone mains libres Bluetooth® - réglages audio

Il est possible de régler le volume de la conversation, le volume du système audio et le volume de la sonnerie.

Volume appel tél.

Le volume d'appel ne peut être modifié que pendant un appel en cours. Utilisez les commandes au volant ou tournez la molette VOL.

Volume du système audio

Tant qu'aucun appel n'est en cours, le volume du système audio se règle normalement en tournant VOL.

Si une source sonore est active lors d'un appel entrant, elle sera automatiquement mise en silencieux.

Volume de la sonnerie

Le volume de la sonnerie peut être réglé avec le bouton SOUND. Tournez TUNE jusqu'à **Volume de la sonnerie** et appuyez sur OK/MENU. Ajustez le volume de la sonnerie en tournant TUNE et mémorisez avec OK/MENU.

Sonneries

La sonnerie intégrée de la fonction mains-libres est utilisée pour les appels entrants.

Note

Pour certains téléphones mobiles, la sonnerie du téléphone connecté n'est pas désactivée et retentit en même temps que celle du système mains-libres.

9.1.2. Passer à une autre unité Bluetooth®

S'il y a plusieurs unités dans la voiture, il est possible de passer de l'une à l'autre. L'unité doit d'abord avoir [été enregistrée et connectée](#) à la voiture.

Changer d'unité multimédia

Cette version du manuel est valable au moment de son impression, mais cette validité ne peut être entièrement garantie pour l'avenir. Pour plus d'informations, consultez la première page, qui comporte un avertissement complet.

1. Vérifiez que la fonction Bluetooth® de l'unité externe est activée. Référez-vous au manuel de l'unité externe.
2. Dans la vue normale de la source multimédia Bluetooth®, appuyez sur OK/MENU et sélectionnez **Changer d'appareil**.
 - > La voiture recherche les unités précédemment connectées. Les unités externes détectées s'affichent avec leur nom Bluetooth® sur l'écran.
3. Choisissez l'unité à connecter.
 - > La connexion de l'unité externe s'effectue.

Changer de téléphone

1. Vérifiez que la fonction Bluetooth® de l'unité externe est activée. Référez-vous au manuel de l'unité externe.
 2. Dans la vue normale de la source téléphone, appuyez sur OK/MENU et sélectionnez **Changer téléphone**.
 - > La voiture recherche les unités précédemment connectées. Les unités externes détectées s'affichent avec leur nom Bluetooth® sur l'écran.
 3. Choisissez l'unité à connecter.
 - > La connexion de l'unité externe s'effectue.
-

















9.1.3. Symboles sur l'écran



Vue d'ensemble des symboles qui peuvent s'afficher sur le champ d'activité/statut de l'écran.



Champ d'activité/statut.

Le champ d'activité/statut présente les activités en cours et, le cas échéant, leur statut. En raison de l'espace limité sur ce champ, tous les symboles d'activité/statut n'apparaissent pas en même temps.

Symbole	Signification
	Se connecte à Internet par Bluetooth®.
	Connecté à Internet par Bluetooth®.
	Non connecté à Internet par Bluetooth®.
	Se connecte à Internet par Wi-Fi.
	Connecté à Internet par Wi-Fi.
	Non connecté à Internet par Wi-Fi.
	Se connecte à Internet via le modem de la voiture* ^[1] . Les bâtonnets indiquent la puissance du signal du réseau de téléphonie mobile. Le type de connexion utilisé est indiqué sous ces bâtonnets.
	Connecté à Internet via le modem de la voiture* ^[1] .
	Non connecté à Internet via le modem de la voiture* ^[1] .
	Modem de la voiture* ^[1] connecté à Internet en itinérance (réseau en séjour à l'étranger).
	Le symbole apparaît lorsque la position de la voiture est envoyée.
	Téléphone relié à la voiture.
	Appel manqué.
	Appel en cours.
	Message texte non lu.
	Microphone coupé.
	Mode silencieux (MUTE).

Symbole	Signification
	Service SOS* ^[1] actif.
	Service ON CALL* ^[1] actif.

* Option/accessoire.

^[1] Voitures avec Volvo On Call uniquement.

9.1.4. Téléphone mains-libres Bluetooth®

Un téléphone mobile muni de la fonction Bluetooth® peut être connecté, sans fil, à la voiture.



Fonctions téléphoniques, vue d'ensemble des commandes.

L'unité doit d'abord [être enregistrée et connectée à la voiture.](#)

Le système audio et multimédia sert de dispositif mains-libres et offre la possibilité de commander certaines fonctions du téléphone mobile à distance. Il est possible de commander le téléphone mobile avec ses propres boutons même lorsqu'il n'est pas connecté.

Cette version du manuel est valable au moment de son impression, mais cette validité ne peut être entièrement garantie pour l'avenir. Pour plus d'informations, consultez la première page, qui comporte un avertissement complet.

Lorsqu'un téléphone mobile est connecté à la voiture, il est également possible de diffuser de la musique en streaming depuis le téléphone ou toute autre unité multimédia connectée par Bluetooth®, référez-vous à [Média Bluetooth®](#). Passez d'une source principale à l'autre, TEL et MEDIA, pour gérer les fonctions respectives.

i Note

Seuls certains téléphones mobiles sont entièrement compatibles avec la fonction mains-libres. Volvo recommande de consulter un revendeur Volvo agréé pour obtenir de plus amples informations concernant les téléphones compatibles.

Activer



Une brève pression sur TEL active le dernier téléphone connecté. Si un téléphone est déjà connecté et TEL est enfoncé, un menu de raccourci est affiché avec les choix de menu habituellement disponibles pour le téléphone. Le symbole  indique qu'un téléphone est connecté.

Pour appeler

1. Veillez à ce que le symbole  apparaisse tout en haut de l'écran et que la fonction mains-libres soit en mode téléphone.
2. Vous pouvez composer le numéro souhaité ou, en mode normal, tourner TUNE vers la droite pour ouvrir le [répertoire téléphonique](#) et vers la gauche pour ouvrir la [liste d'appels](#) complète.
3. Appuyez sur OK/MENU pour appeler le contact sélectionné ou le numéro de la liste d'appels.

L'appel peut être interrompu avec EXIT.

Lire un message texte^[1]

La voiture reflète les messages texte du téléphone mobile connecté.

Si un téléphone connecté reçoit un message texte, le symbole  apparaît en haut de l'écran.

1. Appuyez sur TEL puis sur OK/MENU pour accéder à **Menu Téléphone**.
 2. Tournez TUNE jusqu'à **Messages** et appuyez sur OK/MENU.
 3. Tournez TUNE jusqu'au message que vous souhaitez lire et appuyez sur OK/MENU.
- > Le message s'affiche sur l'écran.
4. Une pression sur OK/MENU permet d'ouvrir le menu de messages offrant certaines options comme demander au système vocal de lire le message^[2], appeler l'expéditeur du message ou supprimer le message.

Si la source principale TEL est déjà activée, un menu déroulant apparaît à l'écran avec les nouveaux messages. Une pression sur OK/MENU permet d'afficher le message sélectionné qui sera également lu par le système vocal^[2]. La lecture peut être interrompue avec EXIT.

Le menu roulant et le signal sonore peuvent être désactivés dans **Menu Téléphone** → **Notifications de message**.

Note

Pour afficher les messages du téléphone mobile connecté dans la voiture, il convient d'accepter la copie dans le téléphone mobile lors de sa connexion. Selon le téléphone mobile, cela se manifeste par :

- l'apparition d'une fenêtre contextuelle ou d'une notification à valider sur le téléphone.
- l'autorisation du partage des informations dans les paramètres du téléphone par la connexion Bluetooth® avec la voiture.

Dans certains cas, le téléphone devra être déconnecté puis reconnecté à la voiture pour permettre l'opération.

^[1] Fonction non supportée par tous les téléphones mobiles.

^[2] Concerne certains marchés.

9.1.5. Enregistrement de Bluetooth® -l'unité

Il est possible d'avoir deux unités Bluetooth® connectées simultanément. Un téléphone et une unité média avec la possibilité de basculer entre les deux. Il est même possible à la fois de téléphoner et en même temps d'écouter des fichiers audio. Il est possible de [connecter la voiture à Internet](#) par le biais de la connexion internet du téléphone mobile.

Quinze unités Bluetooth[®] maximum peuvent être enregistrées. L'enregistrement est effectué une fois par téléphone. Après son enregistrement, l'unité n'a plus besoin d'être visible/déTECTABLE. Seule sa fonction Bluetooth[®] doit être activée.

i Note

En cas de mise à jour du système d'exploitation du téléphone, l'enregistrement du téléphone risque d'être interrompu. Supprimez le téléphone, référez-vous à [Supprimer une unité Bluetooth[®]](#) et connectez-le à nouveau.



Un téléphone mobile se connecte de différentes manières selon qu'il a déjà été connecté ou non. Les alternatives de connexion ci-dessous supposent que c'est la première fois que l'unité doit être connectée (enregistrée) et qu'aucune autre unité n'est connectée. Les options de connexion indiquent la connexion d'un téléphone. La connexion d'une [unité multimédia](#) s'effectue de la même façon mais à partir de la source principale MEDIA.

Il existe deux possibilités de connecter les unités ; rechercher l'unité externe depuis la voiture ou rechercher la voiture depuis l'unité externe. Si l'une des méthodes ne fonctionne pas, essayez l'autre.

Si vous ne vous trouvez pas déjà dans la vue normale de téléphone, appuyez sur TEL dans la console centrale.



Exemple de vue normale pour téléphone.

Option 1 - rechercher l'unité externe via le système de menus de la voiture

1. Rendez l'unité externe détectable/visible via Bluetooth[®], consultez le manuel de l'unité externe ou www.volvocars.com.
2. Dans la vue normale de la source téléphone, appuyez sur OK/MENU et sélectionnez **Rechercher nouveau téléphone** (pour l'unité multimédia **Rechercher nouvel appareil**).
 - > La voiture cherche à présent des unités Bluetooth[®] disponibles. Cela peut prendre jusqu'à une minute.
3. Choisissez l'unité Bluetooth[®] à connecter sur la liste, presser OK/MENU.
4. Vérifiez que le code indiqué dans la voiture correspond à celui de l'unité externe. Si c'est le cas, validez sur les deux unités.
5. Choisissez si vous voulez accepter ou refuser les options relatives aux contacts et messages du téléphone.
 - > L'unité externe est maintenant connectée.

Si la connexion a échoué, appuyez sur EXIT et connectez-vous conformément à l'option 2.

Option 2 - Rechercher la voiture avec la fonction Bluetooth[®] de l'unité externe

Cette version du manuel est valable au moment de son impression, mais cette validité ne peut être entièrement garantie pour l'avenir. Pour plus d'informations, consultez la première page, qui comporte un avertissement complet.

1. Appuyez sur OK/MENU dans la vue normale de la source téléphone, sélectionnez **Activer mode découverte véhicule** et confirmez avec OK/MENU.
2. Recherchez avec l'unité externe des unités Bluetooth®.
 - > L'unité cherche à présent des unités Bluetooth® disponibles. Cela peut prendre jusqu'à une minute.
3. Sélectionnez le nom de la voiture sur l'écran de l'unité externe.
4. Vérifiez que le code indiqué dans la voiture correspond à celui de l'unité externe. Si c'est le cas, validez sur les deux unités.
5. Sur le téléphone, choisissez si vous voulez accepter ou refuser les options relatives aux contacts et messages du téléphone.
 - > L'unité externe est maintenant connectée.

Lorsque l'unité externe est connectée, son nom Bluetooth® est affiché sur l'écran de la voiture et elle peut être commandée depuis la voiture.

9.1.6. Télécommande *

La télécommande peut être utilisée pour l'ensemble des fonctions du [système audio et multimédia](#). Les fonctions des boutons de la télécommande correspondent aux boutons de la console centrale ou des

commandes au volant.



1 Correspond à TUNE sur la console centrale.

Lorsque vous utilisez la télécommande, appuyez d'abord sur le bouton  de la télécommande pour le mettre en position F. Orientez-la ensuite vers le récepteur IR situé à droite du INFO [bouton](#) sur la console centrale.

 **Attention**

Rangez les objets libres comme les téléphones mobiles, les appareils photo, les télécommandes d'équipements auxiliaires dans la boîte à gants ou d'autres compartiments. En cas de freinage violent ou d'accident, ils risqueraient de blesser les passagers.

 **Note**

N'exposez pas la télécommande au soleil (sur le tableau de bord par exemple) pour éviter des problèmes avec les piles.

* Option/accessoire.

9.1.7. Répertoire téléphonique

La voiture copie le répertoire du téléphone mobile connecté et n'affiche son contenu que lorsque le téléphone mobile est connecté.

Pour pouvoir gérer le répertoire téléphonique, il faut que le symbole  apparaisse en haut de l'écran et que la fonction mains-libres soit en mode téléphone.

Si le répertoire contient le numéro appelant, le nom du contact apparaît à l'écran.

 **Note**

Pour afficher le répertoire du téléphone mobile connecté dans la voiture, il convient d'accepter la copie dans le téléphone mobile lors de sa connexion. Selon le téléphone mobile, cela se manifeste par :

- l'apparition d'une fenêtre contextuelle ou d'une notification à valider sur le téléphone.
- l'autorisation du partage des informations dans les paramètres du téléphone par la connexion Bluetooth® avec la voiture.

Dans certains cas, le téléphone devra être déconnecté puis reconnecté à la voiture pour permettre l'opération.

9.1.8. Déconnexion d'une unité Bluetooth®

Lorsque l'unité Bluetooth® est hors de portée de la voiture, elle est automatiquement déconnectée.

Lorsque le téléphone mobile est déconnecté, il est possible de poursuivre une conversation en cours avec le microphone et le haut-parleur intégrés au téléphone.

La fonction mains-libres est désactivée lorsque le moteur est coupé et à l'ouverture de la porte^[1].

Pour supprimer l'association d'une unité Bluetooth® depuis la voiture, référez-vous à [Supprimer une unité Bluetooth®](#). La voiture ne cherchera plus l'unité automatiquement.

^[1] Keyless Drive uniquement.

9.1.9. Gestion des appels

Fonctions pour le traitement des appels téléphoniques.

Appel entrant

1. Appuyer sur OK/MENU pour répondre à un appel entrant. La fonction est active même si le système audio est, par exemple en mode RADIO ou MEDIA.

Refusez ou terminez un appel avec EXIT.

Liste des appels

Dans la vue normale de la source téléphone, une pression sur OK/MENU pendant un appel permet d'accéder aux fonctions suivantes :

- **Téléphone mobile** - l'appel est transféré du mains-libres au téléphone mobile. Pour certains téléphones, la connexion est interrompue. Cela est normal. La fonction mains-libres demande si vous souhaitez une nouvelle connexion.
- **Microphone en sourdine** - le microphone du système audio est mis en sourdine.
- **Composer le numéro** - permet de passer un autre appel avec les touches numérotées (l'appel en cours est mis en attente).

Liste d'appels

La liste d'appels est copiée dans la fonction mains-libres à chaque nouvelle connexion puis mises à jour pendant la connexion. Dans la vue normale de la source téléphone, tournez le bouton TUNE vers la gauche pour ouvrir la liste d'appels.

Dans la vue normale de la source téléphone, il est possible de consulter la liste d'appels des téléphones connectés en appuyant sur OK/MENU puis en sélectionnant **Liste d'appels**.

Cette version du manuel est valable au moment de son impression, mais cette validité ne peut être entièrement garantie pour l'avenir. Pour plus d'informations, consultez la première page, qui comporte un avertissement complet.

 **Note**

Pour afficher la liste d'appels du téléphone mobile connecté dans la voiture, il convient d'accepter la copie dans le téléphone mobile lors de sa connexion. Selon le téléphone mobile, cela se manifeste par :

- l'apparition d'une fenêtre contextuelle ou d'une notification à valider sur le téléphone.
- l'autorisation du partage des informations dans les paramètres du téléphone par la connexion Bluetooth® avec la voiture.

Dans certains cas, le téléphone devra être déconnecté puis reconnecté à la voiture pour permettre l'opération.

9.1.10. Supprimer une unité Bluetooth®

Il est possible de retirer (supprimer l'association d') une unité Bluetooth® de la voiture. La voiture ne cherchera plus l'unité automatiquement.

Supprimer une unité multimédia

Dans la vue normale de la source multimédia Bluetooth®, appuyez sur OK/MENU et sélectionnez **Changer d'appareil** → **Supprimer appareil**.

Supprimer un téléphone

Dans la vue normale de la source téléphone, appuyez sur OK/MENU et sélectionnez **Changer téléphone** → **Supprimer appareil**.

9.1.11. Téléphone mains-libres Bluetooth® - vue d'ensemble

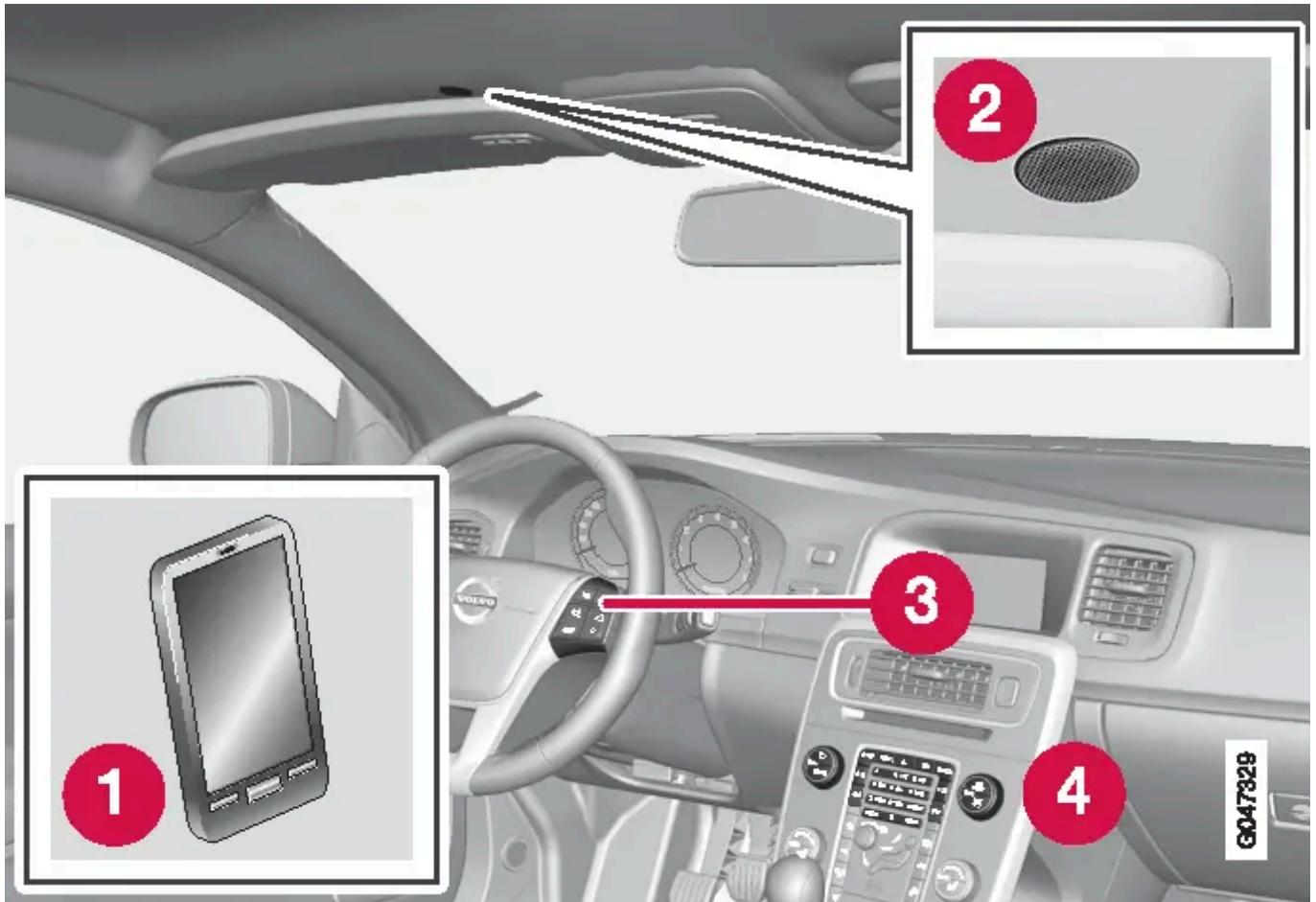

Vue d'ensemble du système

- ❶ Téléphone mobile
- ❷ Microphone
- ❸ Commandes au volant
- ❹ Panneau de commande de la console centrale

9.1.12. Connexion automatique d'une unité Bluetooth®

Lorsqu'une unité Bluetooth® est [enregistrée](#) dans la voiture, elle est automatiquement connectée au démarrage de la voiture.

Lorsque la fonction Bluetooth® est active et que la dernière unité connectée est à portée, elle est automatiquement connectée. Si la dernière unité branchée n'est pas disponible, le système essaiera avec une autre unité associée.

Pour connecter une autre unité, appuyez sur EXIT, sélectionnez [connecter une nouvelle unité](#) ou [changer pour une autre unité déjà enregistrée](#).

9.1.13. Connexion et déconnexion d'une unité Bluetooth®

La voiture est équipée du système Bluetooth® et elle peut communiquer sans fil avec d'autres unités Bluetooth® après [enregistrement et branchement](#).

Quinze unités Bluetooth® maximum peuvent être enregistrées. L'enregistrement est effectué une fois par téléphone. Après son enregistrement, l'unité n'a plus besoin d'être visible/délectable. Seule sa fonction Bluetooth® doit être activée.

Lorsque la fonction Bluetooth® est active et que la dernière unité connectée est à portée, elle est automatiquement connectée à la voiture au démarrage de celle-ci. Le nom de l'unité connectée s'affiche sur la vue normale de la source. Pour connecter une autre unité, appuyez sur OK/MENU et sélectionnez [changer d'unité](#).

Lorsque l'unité Bluetooth® est hors de portée de la voiture, elle est automatiquement déconnectée. Pour déconnecter manuellement une unité, désactivez la fonction Bluetooth de l'unité. Pour supprimer l'association d'une unité Bluetooth® depuis la voiture, sélectionnez [Supprimer une unité Bluetooth®](#). La voiture ne cherchera plus l'unité automatiquement.

Il est possible d'avoir deux unités Bluetooth® connectées simultanément. Un téléphone 📞 et une unité média 🎵 entre lesquels vous pouvez [alterner](#).



Téléphone connecté à la fois comme téléphone et comme unité multimédia.

9.2. CD/DVD

9.2.1. Lecture aléatoire des plages d'un disque ou des fichiers audio

Cette fonction permet d'écouter les plages/fichiers audio dans un ordre aléatoire^[1].

Pour écouter les plages/fichiers audio de la source sélectionnée dans un ordre aléatoire :

1. Appuyez sur OK/MENU dans la vue normale de la source sélectionnée
2. Tournez TUNE jusqu'à **Aléatoire**
3. Appuyez sur OK/MENU pour activer/désactiver la fonction.

^[1] Ne concerne pas les DVD vidéo. Pour les sources sonores externes connectées à l'entrée AUX/USB, seuls USB et iPod® sont concernés. Tous les téléphones mobiles ne sont pas compatibles.

9.2.2. CD/DVD

Le [lecteur multimédia](#) peut lire les CD/DVD préenregistrés et gravés.

Le lecteur multimédia supporte et peut lire les types de disque et de fichier suivants :

- CD/DVD préenregistrés (CD/DVD audio).
- Disques vidéo/DVD préenregistrés (DVD vidéo).
- CD/DVD gravés avec des fichiers audio.

Pour de plus amples informations relatives au format support, référez-vous à [compatibilité du format fichier](#).

Pour en permettre la lecture, un disque ne peut pas comporter plus de 5 000 fichiers (listes de lecture incluses).

Note

Certains fichiers audio protégés contre la copie par les maisons de disques ou de manière privée peuvent ne pas être lus par le lecteur.

Il est possible de copier de la musique depuis un disque^[1] sur le [disque dur \(HDD\)](#) de la voiture pour l'écouter.

Il est possible d'associer certaines fonctions au bouton FAV. Ainsi, une simple pression sur le bouton FAV permet d'activer la fonction associée. Référez-vous à [Favoris](#).

Pour les informations de base sur la lecture et la navigation, référez-vous à [Utilisation du système et navigation dans les menus](#). Vous trouverez une description plus détaillée ci-dessous.

Lecture et navigation avec des CD/DVD audio

Dans la vue normale de la source disque, appuyez sur OK/MENU et tournez TUNE pour accéder à l'arborescence de plages du disque. Naviguez dans l'arborescence en tournant TUNE.

Appuyez sur OK/MENU pour lancer la lecture d'une plage.

Lecture et navigation avec des CD/DVD gravés

À l'insertion d'un disque avec des fichiers audio/vidéo, la structure du menu du disque doit être lue. En fonction de la qualité du disque et de la quantité d'informations qu'il contient, il peut se passer un instant avant le début de la lecture.

Dans la vue normale de la source disque, appuyez sur OK/MENU et tournez TUNE pour accéder à l'arborescence de répertoires du disque ou pour chercher parmi les catégories. Naviguez dans l'arborescence en tournant TUNE, sélectionnez un répertoire avec OK/MENU et utilisez EXIT pour revenir en arrière.

Appuyez sur OK/MENU pour lancer la lecture d'un fichier.

Une fois la lecture d'un fichier terminée, les fichiers suivants dans le même répertoire sont lus. Le passage au dossier suivant est automatique lorsque tous les fichiers du dossier en cours ont été lus.

Lecture et navigation avec des DVD vidéo

Pour l'utilisation des DVD vidéo, référez-vous à [Lecture et navigation avec des DVD vidéo](#).



Recherche de média



Il est possible de chercher de la musique sur vos unités. Vous pouvez effectuer la recherche sur une clé USB, un disque ou le disque dur. Plus de précisions concernant la [fonction de recherche](#).

^[1] Certains marchés.

9.2.3. Avance/retour rapide

Il est possible d'effectuer une avance ou un recul rapide sur les fichiers audio et vidéo ^[1].

Maintenez le bouton  /  enfoncé pour avancer ou reculer rapidement sur les fichiers audio/vidéo.

Une seule vitesse est disponible pour les fichiers audio alors que les fichiers vidéo disposent de plusieurs vitesses. Appuyez plusieurs fois sur les boutons  /  pour augmenter la vitesse d'avance/recul des fichiers vidéo. Relâchez le bouton pour revenir à la lecture du film en vitesse normale.

* Option/accessoire.

^[1] Ne concerne que les CD/DVD*, les appareils USB et iPod®.

9.2.4. Lecture et navigation avec des DVD vidéo

Lors de la lecture d'un DVD vidéo, un menu de disque peut apparaître à l'écran. Le menu de disque vous permet de choisir des fonctions et des réglages supplémentaires comme les sous-titres, la langue et le choix des scènes.

Pour les informations de base sur la lecture et la navigation, référez-vous à [Utilisation du système et navigation dans les menus](#). Vous trouverez une description plus détaillée ci-dessous.

Note

La lecture de films n'est possible que lorsque la voiture est à l'arrêt. Lorsque la voiture roule à plus de 8 km/h, aucune image n'apparaît et l'écran affiche **Vidéo non disponible à cette vitesse** mais le son est reproduit. L'image apparaît à nouveau dès que la vitesse de la voiture est inférieure à 6 km/h.

Navigation dans le menu du DVD vidéo

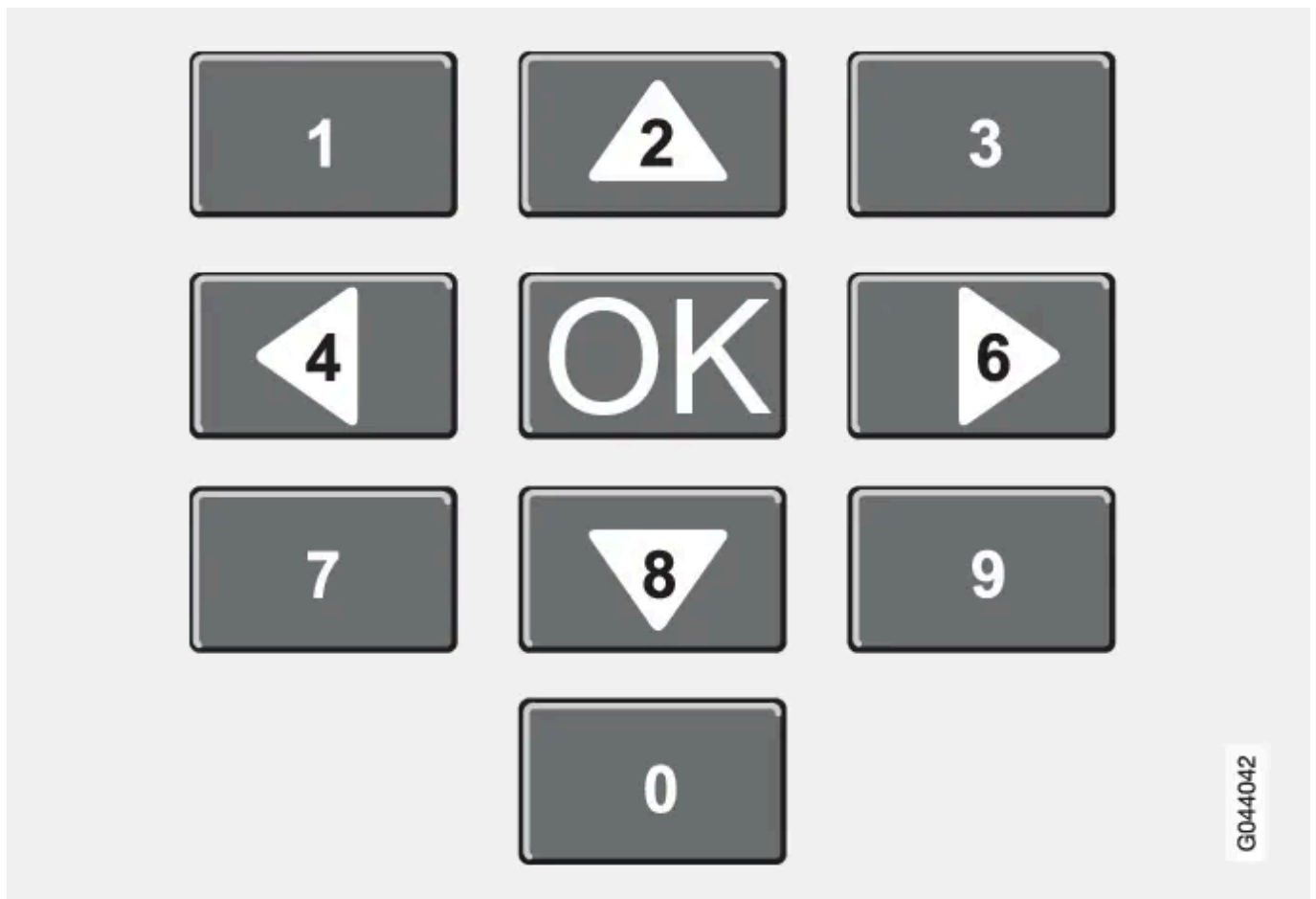

La navigation dans le menu du DVD vidéo est assurée avec les boutons numérotés de la console centrale comme sur l'illustration ci-dessus.

Changer de chapitre ou de titre

Tournez TUNE pour ouvrir la liste de chapitres et y naviguer (si le film est en lecture, il est mis en pause). Appuyez sur OK/MENU pour choisir un chapitre. Cela permet aussi de revenir à la position d'origine (si le film était en lecture, celle-ci reprend). Appuyez sur EXIT pour accéder à la liste de titres.

Cette version du manuel est valable au moment de son impression, mais cette validité ne peut être entièrement garantie pour l'avenir. Pour plus d'informations, consultez la première page, qui comporte un avertissement complet.

Dans la liste, vous pouvez choisir le titre en tournant TUNE puis en confirmant avec OK/MENU. Cela vous ramène à la liste de chapitres. Appuyez sur OK/MENU pour activer le choix et revenir à la position d'origine. EXIT permet d'interrompre la sélection et de revenir à la position d'origine (sans sélection).

Il est également possible de changer de chapitre en appuyant sur  /  sur la console centrale ou avec les commandes au volant.

9.2.5. Lecteur multimédia - formats de fichiers compatibles

Le lecteur multimédia peut lire un grand nombre de types de fichier et il est compatible avec les formats des tableaux suivants.

Formats de fichier compatibles pour les CD/DVD

 **Note**

La lecture de disque double format ou double couche (DVD Plus, CD/DVD), plus épais qu'un CD ordinaire, ne peut pas être garantie et même impliquer des perturbations.

Si un CD contient des fichiers MP3 et des plages CDDA, tous les morceaux en MP3 seront ignorés.

Formats audio	CD audio, MP3, WMA, AAC, M4A
Formats vidéo	DVD vidéo

Formats de fichier compatibles avec le port USB

Les fichiers audio et vidéo du tableau ci-dessous sont supportés par le système en cas de lecture avec le port USB.

Formats audio	mp3, mp4, wma, aac, m4a, m4b
Formats vidéo	–

Caractéristiques audio pour le format de fichier MP3

Format	kHz	kbit/s
MPEG-1/Audio	32	32–320 ^[1]
	44.1	32–320 ^[1]
	48	32–320 ^[1]
MPEG-2/Audio	16	8–160
	22.05	8–160
	24	8–160
MPEG-2.5/Audio	8	8–64
	11.025	8–64
	12	8–64

Caractéristiques audio pour le format de fichier WMA

Pour pouvoir lire le fichier, les critères suivants doivent être respectés :

Version WMA	8.x, 9.x, 10.x, Pro
-------------	---------------------

Caractéristiques audio pour le format de fichier ACC

Cette version du manuel est valable au moment de son impression, mais cette validité ne peut être entièrement garantie pour l'avenir. Pour plus d'informations, consultez la première page, qui comporte un avertissement complet.

Pour pouvoir lire le fichier, les critères suivants doivent être respectés :

Format audio	MPEG-2 et MPEG-4
Fréquence d'amplification audio (audio sampling rate)	8-96 kHz
Canaux audio (ch)	Mono et stéréo

Caractéristiques audio pour le format de fichier WAV

Pour pouvoir lire le fichier, les critères suivants doivent être respectés :

Fréquence d'amplification audio (audio sampling rate)	Jusqu'à 44,1 kHz
Canaux audio (ch)	Mono et stéréo
Débit audio (audio bit rate)	16 kbit/s pour mono

Le format de fichier WAV supporte également le format PCM.

[1] Ne concerne pas 144 kbit/s.

9.2.6. Angle de vue lors de la lecture de DVD vidéo

Si la fonction est supportée par le DVD vidéo, il est alors possible de choisir l'angle de prise de vue de la caméra pour une certaine scène.

1. Dans la vue normale de la source disque, appuyez sur **OK/MENU** et sélectionnez **Paramètres avancés** → **Angles**.

9.2.7. Réglages image

Il est possible de faire des réglages vidéo (lorsque la voiture est à l'arrêt) pour la luminosité et le contraste.

1. En mode lecture, appuyez sur **OK/MENU** et sélectionnez **Paramètres d'image** puis validez avec **OK/MENU**.
2. Tournez **TUNE** jusqu'au paramètre à régler et validez avec **OK/MENU**.
3. Réglez le paramètre en tournant **TUNE** et confirmez avec **OK/MENU**.

Pour revenir à la liste des réglages, appuyez sur OK/MENU ou EXIT.

9.2.8. Recherche de média

Il est possible de chercher de la musique sur vos unités. Vous pouvez effectuer la recherche sur une [clé USB](#), un [disque](#) et sur le [disque dur](#).

La recherche de média est disponible en mode normal pour les sources **Disque**, **USB** et **HDD**.

Pour lancer la recherche, appuyez sur OK/MENU dans la vue normale de la source et sélectionnez **Recherche de médias**.

Fonction de recherche

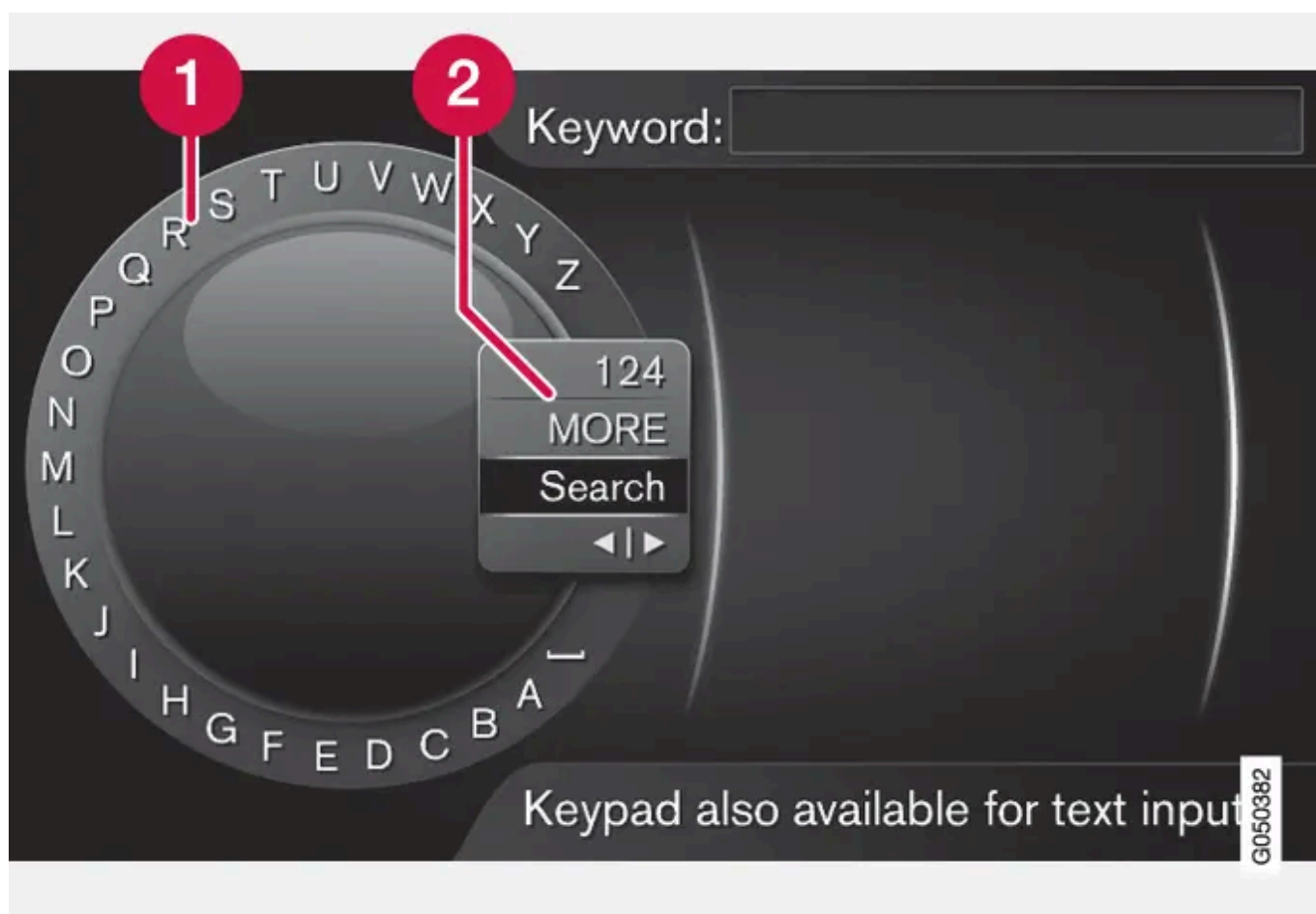

Recherche à l'aide du cadran alphanumérique.

- 1 Liste des caractères.
- 2 Changement de mode de saisie (voir le tableau suivant).

Utilisez le cadran alphanumérique pour écrire le mot à chercher.

1. Tournez TUNE jusqu'à la lettre souhaitée, appuyez sur OK/MENU pour valider. Il est aussi possible d'utiliser les boutons alphanumériques du panneau de commande de la console centrale.

Cette version du manuel est valable au moment de son impression, mais cette validité ne peut être entièrement garantie pour l'avenir. Pour plus d'informations, consultez la première page, qui comporte un avertissement complet.

Pour passer en mode de saisie de chiffres ou de caractères spéciaux ou pour ouvrir la liste de résultats, tournez TUNE jusqu'à l'une des options (voir tableau suivant) dans la liste pour le changement de mode de saisie (2) et appuyez sur OK/MENU.

2. Continuez avec la lettre suivante et ainsi de suite.
3. Une fois le terme à chercher saisi, sélectionnez **Rechercher**.
 - > La recherche est lancée. Les résultats sont affichés et classés selon les catégories suivantes : artistes, albums, plages, genres, années et compositeurs.
4. Tournez TUNE jusqu'à une catégorie et appuyez sur OK/MENU.
5. Tournez TUNE pour sélectionner un support puis appuyez sur OK/MENU pour lancer la lecture.

123/ABC	Alternez entre lettres et chiffres avec OK/MENU.
PLUS	Passez aux caractères spéciaux avec OK/MENU.
Recherch.	Effectuer une recherche de média.
{ }	Pour passer du cadran alphanumérique au champ Mot-clé :. Déplacez le curseur avec TUNE. Utilisez EXIT pour corriger une erreur. Pour revenir au cadran alphanumérique, appuyez sur OK/MENU. Veuillez noter que vous pouvez utiliser les touches alphanumériques du panneau de commande pour modifier le contenu du champ Mot-clé :.

Une courte pression sur EXIT permet de supprimer un caractère saisi. Avec une longue pression sur EXIT, tous les caractères saisis seront effacés.

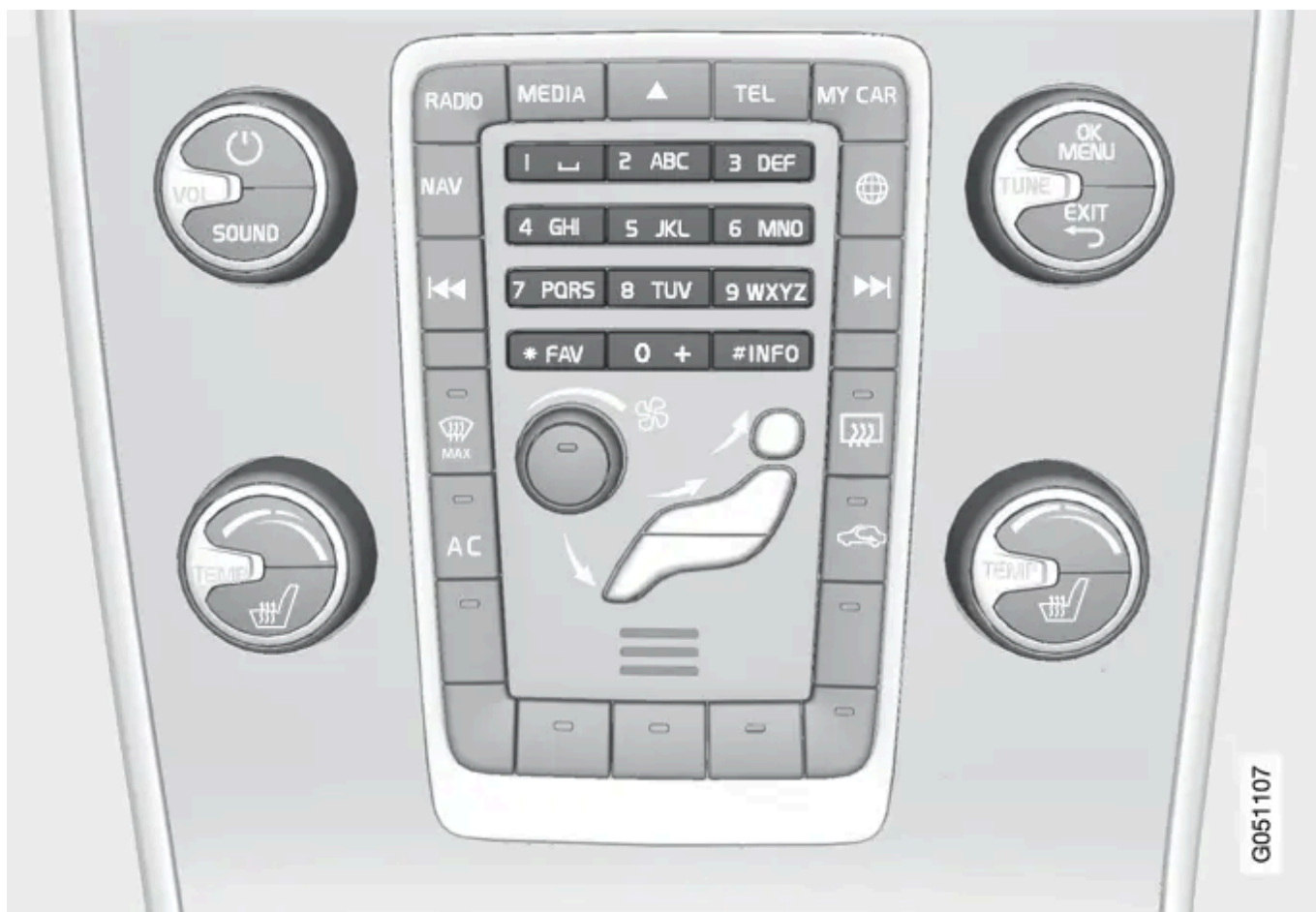

Clavier numérique.

Il est également possible de saisir des caractères à l'aide des boutons de la console centrale **0-9**, ***** et **#**.

Par exemple, si vous appuyez sur **9**, un bâtonnet apparaît avec tous les caractères^[1] sous ce bouton : w, x, y, z et **9**, par exemple. Des pressions rapides sur ce bouton provoquent le déplacement du curseur d'un caractère à l'autre.

- Arrêtez le curseur sur le caractère souhaité pour le sélectionner. Le caractère apparaît sur la barre de saisie.
- Supprimez/annulez avec EXIT.

Pour saisir un chiffre, maintenez le bouton correspondant enfoncé.

^[1] Les caractères sur chaque bouton peuvent varier selon le marché/pays/langue.

9.3. Radio numérique

9.3.1. Stations de radio en présélection

Cette version du manuel est valable au moment de son impression, mais cette validité ne peut être entièrement garantie pour l'avenir. Pour plus d'informations, consultez la première page, qui comporte un avertissement complet.

Les stations de radio fréquemment écoutées peuvent être avantageusement mémorisées en présélection pour en faciliter l'accès.



Boutons de présélection.

Radio AM^[1]/FM

Il est possible de mémoriser 10 présélections par bande de fréquence (par exemple AM).

Les présélections mémorisées sont choisies avec les boutons de présélection.

1. Réglez une station, référez-vous à [Recherche de stations de radio](#).
2. Maintenez l'un des boutons de présélection enfoncé pendant quelques secondes. Le bouton de présélection peut maintenant être utilisé.

Une liste des stations préreglées peut être affichée à l'écran.

1. Pour activer/désactiver la fonction, appuyez sur OK/MENU dans la vue normale de la source AM/FM et sélectionnez **Montrer → Présélections**.

Radio numérique (DAB)*

Il est possible de mémoriser 10 présélections par bande. Pour mémoriser une station en présélection, exercez une longue pression sur le bouton de présélection souhaité. Pour plus de précisions, référez-vous à Radio FM/AM ci-dessus. Les présélections mémorisées sont choisies avec les boutons de présélection.

Une présélection contient une station mais aucune station auxiliaire. Si une station auxiliaire est écoutée et qu'une présélection est enregistrée, seule l'identité de la station principale est mémorisée. La raison est que les stations auxiliaires sont éphémères. Lorsque vous sélectionnez à nouveau la présélection, la station contenant la station auxiliaire sera émise. La présélection ne dépend pas de la liste de stations.

Une liste des stations pré-réglées peut être affichée à l'écran.

1. Pour activer/désactiver la fonction, appuyez sur OK/MENU dans la vue normale de la source DAB et sélectionnez **Montrer** → **Présélections**.

Note

Le système DAB du système audio ne supporte pas toutes les fonctions comprises dans la norme DAB.

^[1] Ne concerne pas V60 Plug-in Hybrid et S60L Twin Engine.

* Option/accessoire.

9.3.2. Liaison DAB à DAB*

La liaison DAB à DAB signifie que la radio DAB peut passer d'une station à mauvaise réception ou sans réception vers la même station d'un autre groupe de stations avec une meilleure réception.

Vous pourrez noter un certain délai lors du changement de groupe de stations. La radio peut rester silencieuse un instant entre le moment où la station actuelle est coupée et le moment où la nouvelle station est disponible.

1. Pour activer/désactiver la fonction, appuyez sur OK/MENU dans la vue normale de la source DAB et sélectionnez **Suivi des stations DAB-DAB**.

* Option/accessoire.

9.3.3. Libellé radio

Certaines stations RDS émettent des informations concernant le contenu du programme, le nom des artistes etc. Ces informations s'affichent à l'écran. Le libellé radio est disponible pour la radio FM et la radio DAB*.

1. Pour activer/désactiver la fonction, appuyez sur OK/MENU dans la vue normale de la source FM/DAB et sélectionnez **Montrer**.

* Option/accessoire.

9.3.4. Radio numérique (DAB)* - station auxiliaire

Les composants secondaires sont souvent nommés stations auxiliaires. Ils sont temporaires et peuvent contenir des traductions du programme principal dans d'autres langues par exemple.

Si une ou plusieurs stations auxiliaires sont émises, le symbole √ apparaît à gauche du nom de la station, sur l'écran. Une station auxiliaire est reconnaissable par le symbole - à gauche du nom de la station, sur l'écran.

Tournez TUNE pour accéder aux stations auxiliaires.

Les sous-canaux ne sont accessibles que sur le canal principal sélectionné. Pour accéder à d'autres sous-canaux, sélectionner un autre canal principal.

* Option/accessoire.

9.3.5. Types de programmes (PTY)

Vous pouvez choisir un ou plusieurs types de programmes (musique pop et classique par exemple) pour la radio DAB*. Après avoir sélectionné un type de programmes, la navigation n'est possible que parmi les stations qui émettent le type de programmes.

1. Pour sélectionner le type de programmes, appuyez sur OK/MENU dans la vue normale de la source DAB et sélectionnez **Filtrage par type de prog. (PTY)**.
2. Tournez TUNE jusqu'à ce que le type de programme soit sélectionné/désélectionné.
3. Sélectionnez/désélectionnez le type de programme avec OK/MENU.

4. Une fois les types de programme sélectionnés, quittez le système de menu avec EXIT.

Le symbole PTY apparaît sur l'écran lorsque la fonction est active.

Dans certains cas, la radio DAB quitte le mode PTY, référez-vous à [Liaison DAB à DAB](#).

* Option/accessoire.

9.3.6. Radio numérique (DAB)*

DAB (Digital Audio Broadcasting) est un système de diffusion numérique de [radio](#). La voiture supporte les systèmes DAB, DAB+ et DMB.

Note

La couverture DAB n'est pas identique partout. S'il n'y a pas de couverture, le message **Pas de réception** s'affiche à l'écran.

* Option/accessoire.

9.4. Source sonore externe via les entrées AUX/USB

9.4.1. Lecture aléatoire des plages d'un disque ou des fichiers audio

Cette fonction permet d'écouter les plages/fichiers audio dans un ordre aléatoire^[1].

Pour écouter les plages/fichiers audio de la source sélectionnée dans un ordre aléatoire :

1. Appuyez sur OK/MENU dans la vue normale de la source sélectionnée
2. Tournez TUNE jusqu'à **Aléatoire**
3. Appuyez sur OK/MENU pour activer/désactiver la fonction.

[1] Ne concerne pas les DVD vidéo. Pour les sources sonores externes connectées à l'entrée AUX/USB, seuls USB et iPod® sont concernés. Tous les téléphones mobiles ne sont pas compatibles.

9.4.2. Connexion d'une source sonore externe via les entrées AUX/USB

Il est possible de connecter une source audio externe comme un iPod® ou un lecteur MP3, au système audio via l'une des connexions de la console centrale.



Points de connexion de sources sonores externes.

Pour connecter une source audio :

1. Connectez votre source audio à l'une des connexions du compartiment de rangement de la console centrale (référez-vous à l'illustration).
2. Dans la vue normale de la source multimédia, appuyez sur MEDIA, tournez TUNE jusqu'à la source audio souhaitée USB, iPod ou AUX et appuyez sur OK/MENU.

Le message **Lecture USB** apparaît à l'écran pendant que le système lit la structure de fichier de l'unité de stockage. Selon la structure et le nombre de fichiers, la lecture peut prendre un instant.

Note



Le système supporte la plupart des modèles d'iPod® produits à partir de 2005.



Note

Pour éviter d'endommager le port USB, il est désactivé en cas de court-circuit dans le port ou si l'unité USB connectée consomme trop de courant (par exemple, si l'unité connectée ne répond pas à la norme USB). Le port USB est réactivé automatiquement lorsque le contact est mis à nouveau si le problème a disparu.

9.4.3. Avance/retour rapide

Il est possible d'effectuer une avance ou un recul rapide sur les fichiers audio et vidéo ^[1].

Maintenez le bouton  /  enfoncé pour avancer ou reculer rapidement sur les fichiers audio/vidéo.

Une seule vitesse est disponible pour les fichiers audio alors que les fichiers vidéo disposent de plusieurs vitesses. Appuyez plusieurs fois sur les boutons  /  pour augmenter la vitesse d'avance/recul des fichiers vidéo. Relâchez le bouton pour revenir à la lecture du film en vitesse normale.

* Option/accessoire.

^[1] Ne concerne que les CD/DVD*, les appareils USB et iPod®.

9.4.4. Lecteur multimédia - formats de fichiers compatibles

Le lecteur multimédia peut lire un grand nombre de types de fichier et il est compatible avec les formats des tableaux suivants.

Formats de fichier compatibles pour les CD/DVD

Note

La lecture de disque double format ou double couche (DVD Plus, CD/DVD), plus épais qu'un CD ordinaire, ne peut pas être garantie et même impliquer des perturbations.

Si un CD contient des fichiers MP3 et des plages CDDA, tous les morceaux en MP3 seront ignorés.

Formats audio	CD audio, MP3, WMA, AAC, M4A
Formats vidéo	DVD vidéo

Formats de fichier compatibles avec le port USB

Les fichiers audio et vidéo du tableau ci-dessous sont supportés par le système en cas de lecture avec le port USB.

Formats audio	mp3, mp4, wma, aac, m4a, m4b
Formats vidéo	–

Caractéristiques audio pour le format de fichier MP3

Format	kHz	kbit/s
MPEG-1/Audio	32	32–320 ^[1]
	44.1	32–320 ^[1]
	48	32–320 ^[1]
MPEG-2/Audio	16	8–160
	22.05	8–160
	24	8–160
MPEG-2.5/Audio	8	8–64
	11.025	8–64
	12	8–64

Caractéristiques audio pour le format de fichier WMA

Pour pouvoir lire le fichier, les critères suivants doivent être respectés :

Version WMA	8.x, 9.x, 10.x, Pro
-------------	---------------------

Caractéristiques audio pour le format de fichier ACC

Pour pouvoir lire le fichier, les critères suivants doivent être respectés :

Format audio	MPEG-2 et MPEG-4
Fréquence d'amplification audio (audio sampling rate)	8-96 kHz
Canaux audio (ch)	Mono et stéréo

Caractéristiques audio pour le format de fichier WAV

Pour pouvoir lire le fichier, les critères suivants doivent être respectés :

Fréquence d'amplification audio (audio sampling rate)	Jusqu'à 44,1 kHz
Canaux audio (ch)	Mono et stéréo
Débit audio (audio bit rate)	16 kbit/s pour mono

Le format de fichier WAV supporte également le format PCM.

^[1] Ne concerne pas 144 kbit/s.

9.4.5. Réglage du volume sonore de la source audio externe

Pour régler le volume d'un [lecteur audio externe](#). Si le volume est trop élevé ou trop bas, la qualité du son peut être dégradée.

Si une source audio externe (lecteur MP3 ou iPod®) est connectée à l'entrée AUX, son volume peut être différent de celui du système audio (radio par exemple). Ajustez le volume de l'entrée pour corriger ce problème : Dans la vue normale de la source AUX, appuyez sur OK/MENU, sélectionnez **Entrée AUX** puis le réglage de volume **Standard** ou **Amplification**.

Note

Si le volume de la source audio externe est trop élevé ou trop bas, la qualité du son peut être dégradée. La qualité du son peut aussi être dégradée si le lecteur est chargé alors que le système audio et multimédia est en mode AUX. Évitez dans ce cas de charger le lecteur avec la prise 12 V.

9.4.6. Source sonore externe via les entrées AUX/USB

Une source sonore externe, par ex. un iPod® ou un lecteur MP3, peut être [connectée](#) au système audio.

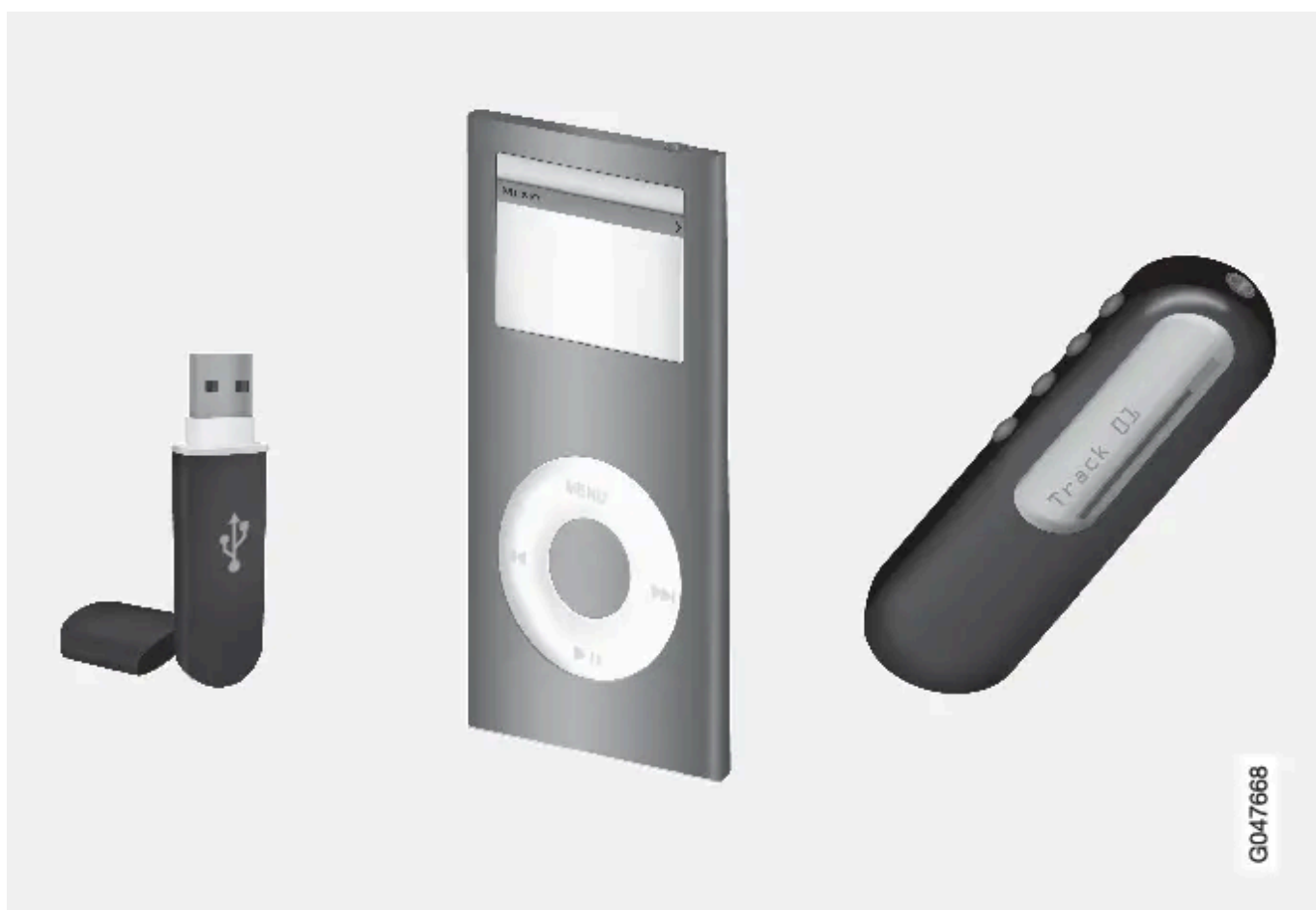

Si le lecteur MP3/iPod® est alimenté par une batterie rechargeable, celle-ci est chargée (si le contact est mis ou si le moteur tourne) lorsque l'appareil est connecté via le port USB.

Il est possible de copier de la musique depuis une clé USB^[1] sur le [disque dur \(HDD\)](#) de la voiture pour l'écouter.

Pour les informations de base sur la lecture et la navigation, référez-vous à [Utilisation du système et navigation dans les menus](#). Vous trouverez une description plus détaillée ci-dessous.

Il est possible d'associer certaines fonctions au bouton FAV. Ainsi, une simple pression sur le bouton FAV permet d'activer la fonction associée. Référez-vous à [Favoris](#).

Lecture et navigation

Une source sonore connectée à l'entrée USB peut alors être gérée avec les commandes audio de la voiture. Une unité connectée via l'entrée AUX ne peut pas être commandée via la voiture.

Dans la vue normale de la source audio, tournez TUNE pour ouvrir l'arborescence de répertoires ou pour chercher parmi les catégories. Naviguez dans l'arborescence en tournant TUNE, sélectionnez un répertoire avec OK/MENU et utilisez EXIT pour revenir en arrière.

Appuyez sur OK/MENU pour lancer la lecture d'un fichier.

Une fois la lecture d'un fichier terminée, les fichiers suivants dans le même répertoire sont lus. Le passage au dossier suivant est automatique lorsque tous les fichiers du dossier en cours ont été lus.

Recherche de média

Il est possible de chercher de la musique sur vos unités. Vous pouvez effectuer la recherche sur une clé USB, un disque ou le disque dur. Plus de précisions concernant la [fonction de recherche](#).

Mémoire USB

Pour faciliter l'utilisation de la mémoire USB, essayez de n'y mémoriser que des fichiers audio. Il faut beaucoup plus de temps au système pour lire des unités de stockage qui contiennent des fichiers non compatibles.

Note

Le système supporte les unités mobiles avec la norme USB 2.0 et le système de fichiers FAT32.

Note

Lors de l'utilisation d'une mémoire USB longue, il est recommandé d'utiliser un câble adaptateur USB. Cela permet d'éviter une usure mécanique du port USB et de la mémoire USB.

Caractéristiques techniques

Quantité maxi de fichiers	15000
Quantité maxi de dossiers	1000
Quantité maxi de niveaux de dossier	8
Quantité maxi de listes de lecture	100
Quantité maxi de postes dans une liste de lecture	1000

Lecteur MP3

De nombreux lecteurs MP3 ont leur propre système de fichiers qui n'est pas supporté par le système. Pour pouvoir utiliser un lecteur MP3 avec le système, il doit être réglé sur **USB Removable device/Mass Storage Device**.

iPod®

Note

Le système ne supporte que la lecture de fichiers audio de l'iPod®.

Note

Pour lancer la lecture, utilisez la source iPod® (pas USB).

Lorsque vous utilisez un iPod® comme source sonore, la structure du menu du système audio et multimédia de la voiture prendra la forme de celle du lecteur iPod®.

[1] Certains marchés.

9.4.7. Recherche de média

Il est possible de chercher de la musique sur vos unités. Vous pouvez effectuer la recherche sur une [clé USB](#), un [disque](#) et sur le [disque dur](#).

La recherche de média est disponible en mode normal pour les sources **Disque**, **USB** et **HDD**.

Pour lancer la recherche, appuyez sur **OK/MENU** dans la vue normale de la source et sélectionnez **Recherche de médias**.

Fonction de recherche

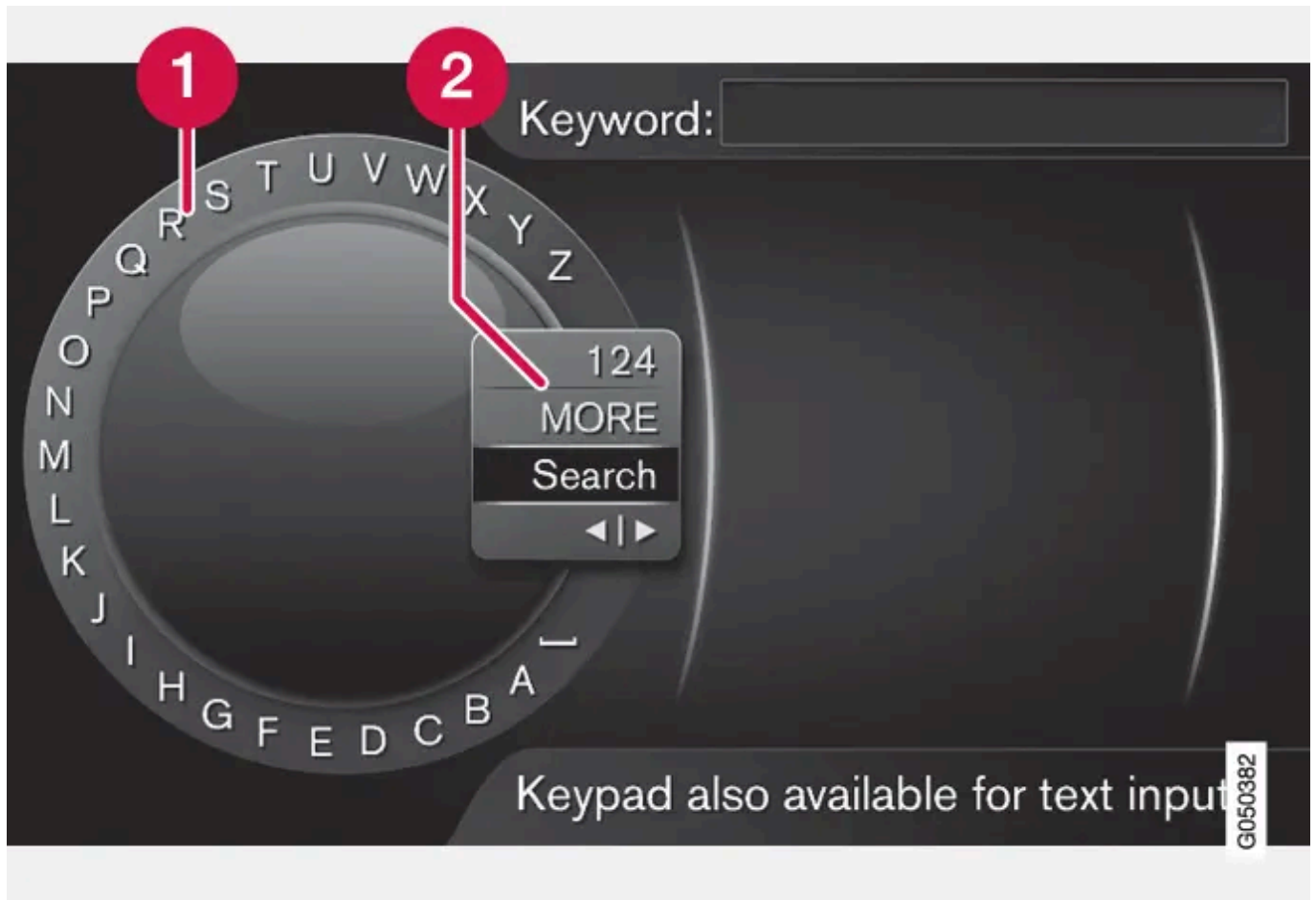

Recherche à l'aide du cadran alphanumérique.

- 1 Liste des caractères.
- 2 Changement de mode de saisie (voir le tableau suivant).

Utilisez le cadran alphanumérique pour écrire le mot à chercher.

1. Tournez TUNE jusqu'à la lettre souhaitée, appuyez sur OK/MENU pour valider. Il est aussi possible d'utiliser les boutons alphanumériques du panneau de commande de la console centrale.

Pour passer en mode de saisie de chiffres ou de caractères spéciaux ou pour ouvrir la liste de résultats, tournez TUNE jusqu'à l'une des options (voir tableau suivant) dans la liste pour le changement de mode de saisie (2) et appuyez sur OK/MENU.

2. Continuez avec la lettre suivante et ainsi de suite.

3. Une fois le terme à chercher saisi, sélectionnez **Rechercher**.

> La recherche est lancée. Les résultats sont affichés et classés selon les catégories suivantes : artistes, albums, pages, genres, années et compositeurs.

4. Tournez TUNE jusqu'à une catégorie et appuyez sur OK/MENU.

5. Tournez TUNE pour sélectionner un support puis appuyez sur OK/MENU pour lancer la lecture.

123/ABC	Alternez entre lettres et chiffres avec OK/MENU.
PLUS	Passez aux caractères spéciaux avec OK/MENU.
Recherch.	Effectuer une recherche de média.
{ }	Pour passer du cadran alphanumérique au champ Mot-clé : Déplacez le curseur avec TUNE. Utilisez EXIT pour corriger une erreur. Pour revenir au cadran alphanumérique, appuyez sur OK/MENU. Veuillez noter que vous pouvez utiliser les touches alphanumériques du panneau de commande pour modifier le contenu du champ Mot-clé :

Une courte pression sur EXIT permet de supprimer un caractère saisi. Avec une longue pression sur EXIT, tous les caractères saisis seront effacés.

Écrire avec le clavier numérique

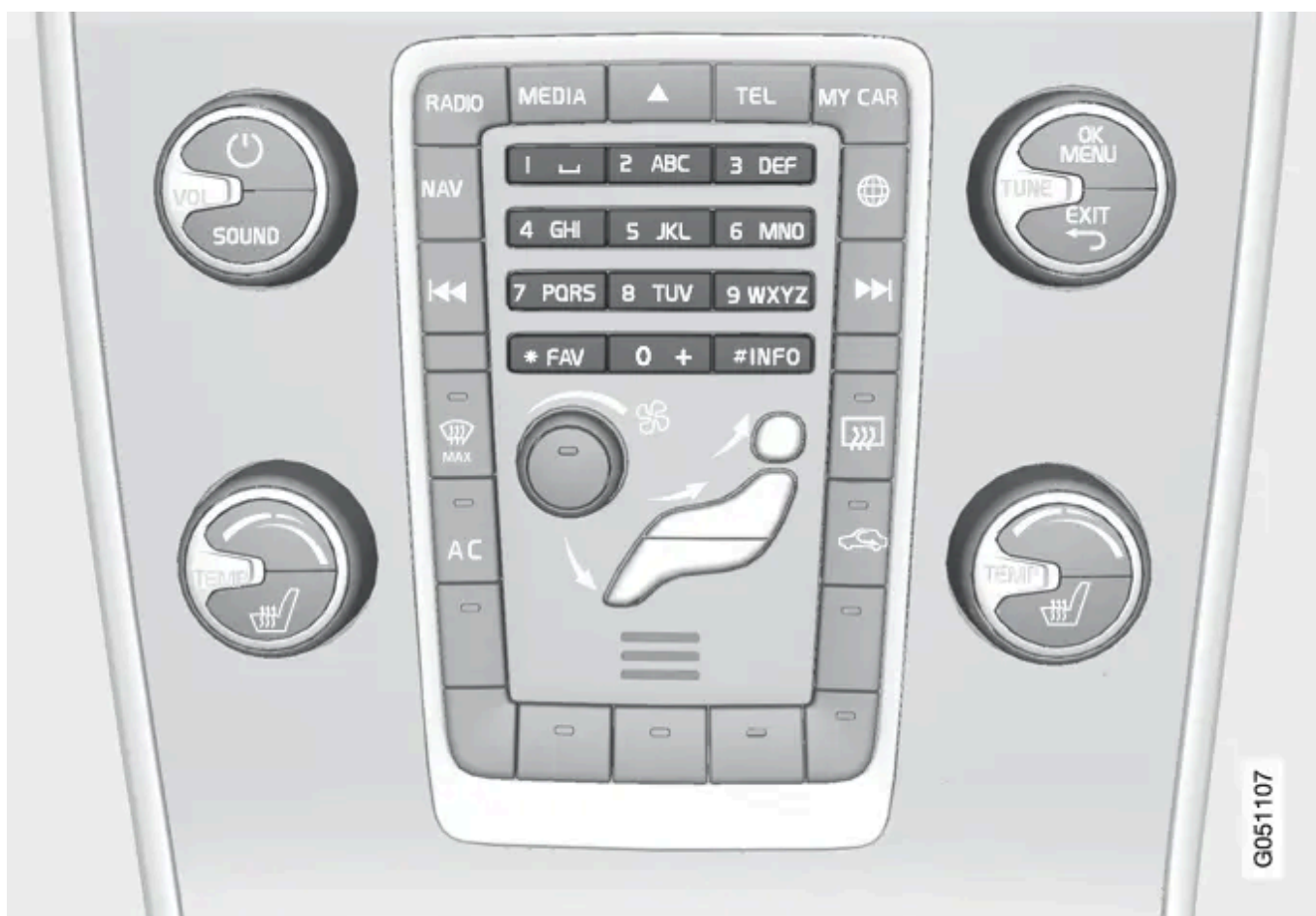

Clavier numérique.

Il est également possible de saisir des caractères à l'aide des boutons de la console centrale **0-9**, ***** et **#**.

Par exemple, si vous appuyez sur **9**, un bâtonnet apparaît avec tous les caractères ^[1] sous ce bouton : w, x, y, z et **9**, par exemple. Des pressions rapides sur ce bouton provoquent le déplacement du curseur d'un caractère à l'autre.

- Arrêtez le curseur sur le caractère souhaité pour le sélectionner. Le caractère apparaît sur la barre de saisie.
- Supprimez/annulez avec EXIT.

Pour saisir un chiffre, maintenez le bouton correspondant enfoncé.

[1] Les caractères sur chaque bouton peuvent varier selon le marché/pays/langue.

9.5. Télécommande

9.5.1. Télécommande *

La télécommande peut être utilisée pour l'ensemble des fonctions du [système audio et multimédia](#). Les fonctions des boutons de la télécommande correspondent aux boutons de la console centrale ou des

commandes au volant.



1 Correspond à TUNE sur la console centrale.

Lorsque vous utilisez la télécommande, appuyez d'abord sur le bouton  de la télécommande pour le mettre en position **F**. Orientez-la ensuite vers le récepteur IR situé à droite du INFO [bouton](#) sur la console centrale.

 **Attention**

Rangez les objets libres comme les téléphones mobiles, les appareils photo, les télécommandes d'équipements auxiliaires dans la boîte à gants ou d'autres compartiments. En cas de freinage violent ou d'accident, ils risqueraient de blesser les passagers.









 **Note**

N'exposez pas la télécommande au soleil (sur le tableau de bord par exemple) pour éviter des problèmes avec les piles.

* Option/accessoire.

9.5.2. Télécommande* - fonctions

Fonctions pouvant être commandées avec la télécommande.

Touche	Fonction
	F = Écran avant L et R = Non disponible.
NAV	Passer à la navigation*
RADIO	Passer à la source radio (par exemple AM)
MEDIA	Passer à la source média (par exemple Disque, TV*)
TEL	Passer à mains-libres Bluetooth®
	Saut de plage/recul rapide, changer de plage/morceau
	Lecture/pause
	Arrêt
	Saut de plage/avance rapide, changer de plage/morceau
	Menu
	Retour, interruption de fonction, suppression de caractère
	Naviguer vers le haut/bas

Cette version du manuel est valable au moment de son impression, mais cette validité ne peut être entièrement garantie pour l'avenir. Pour plus d'informations, consultez la première page, qui comporte un avertissement complet.

Touche	Fonction
◀ ▶	Naviguer vers la droite/la gauche
OK MENU	Valider une sélection ou ouvrir le menu de la source sélectionnée
🔊	Volume, réduire
🔊	Volume, augmenter
0-9	Sélection des stations, saisie de chiffres et de lettres
FAV *	Sélection rapide de réglages favoris
INFO #	Informations concernant le programme, la chanson, etc. en cours. Utilisé même lorsqu'il existe plus d'informations disponibles que celles affichées à l'écran
🗨️	Sélection de la langue audio
☑️	Sous-titres, sélection de la langue
☰	Télétexte*, marche/arrêt

* Option/accessoire.

9.5.3. Télécommande* - remplacement des piles

Pour remplacer les piles de la télécommande du système audio et multimédia.

Note

La durée de vie des piles est normalement de 1 à 4 ans en fonction de la fréquence d'utilisation de la télécommande.

La télécommande est alimentée par quatre piles de type AA/LR6.

Pour les longs trajets, il est conseillé de se munir de piles supplémentaires.

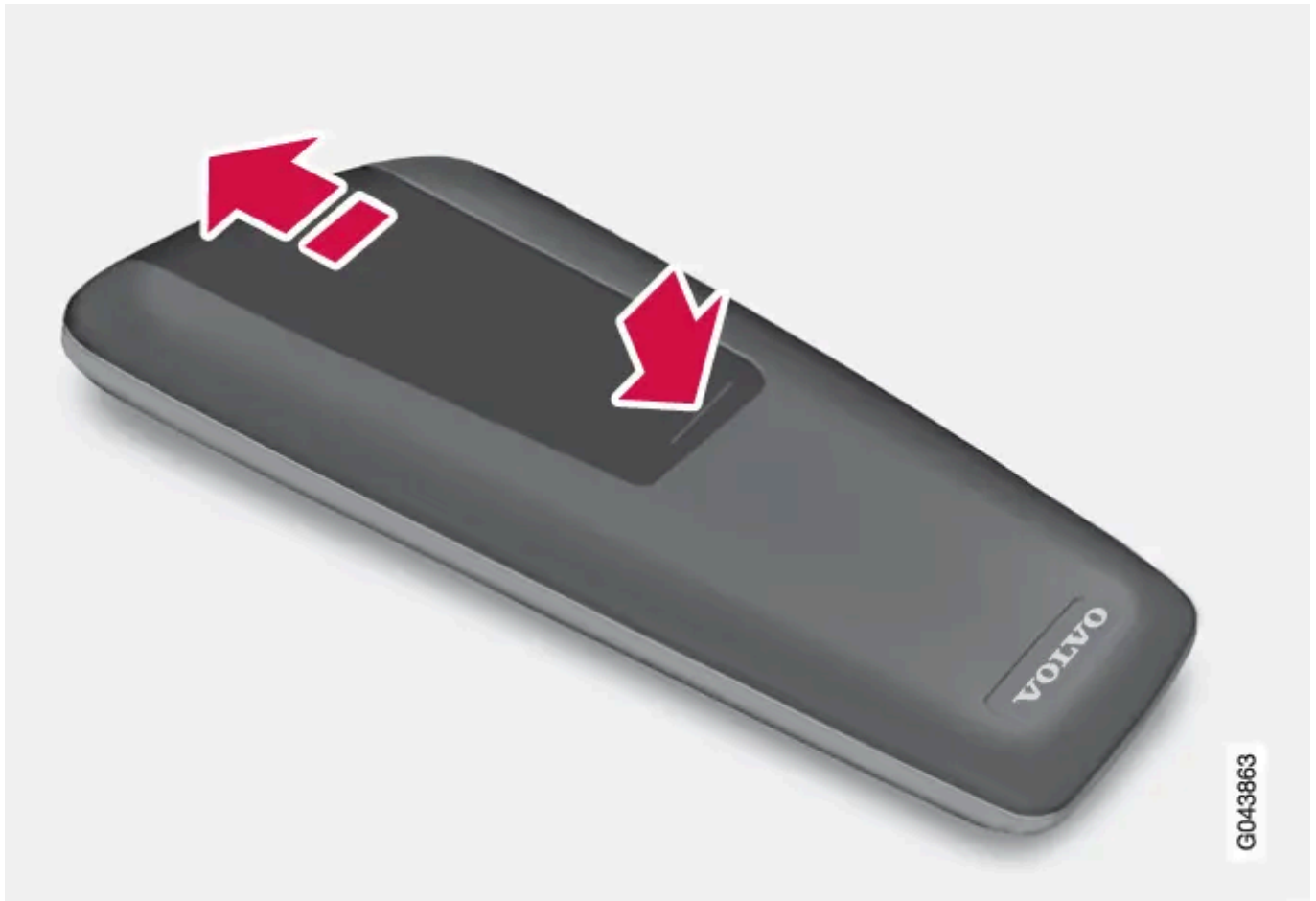

- Pressez la patte de verrouillage du couvercle de piles et poussez le couvercle vers la lentille IR.
- Retirez les piles usagées, orientez les piles neuves selon les polarités indiquées dans le compartiment et insérez-les.
- Remettez le couvercle en place.

i Note

Les batteries usagées doivent être mises au rebut selon les normes de protection de l'environnement.

* Option/accessoire.

9.6. Voiture connectée à Internet

9.6.1. Prendre un rendez-vous pour un entretien ou une réparation * [1]

Cette version du manuel est valable au moment de son impression, mais cette validité ne peut être entièrement garantie pour l'avenir. Pour plus d'informations, consultez la première page, qui comporte un avertissement complet.

Gérer les informations relatives à l'entretien, aux réparations et à la prise de rendez-vous directement dans une voiture connectée à Internet.

Ce service^[1] permet de prendre confortablement un rendez-vous pour un entretien ou une visite en atelier, directement de la voiture. Les informations concernant votre voiture sont envoyées au revendeur qui peut ainsi préparer la visite en atelier. Le revendeur vous contactera pour prendre un rendez-vous. Pour certains marchés, le système peut vous rappeler un rendez-vous pris lorsqu'il approche et le système de navigation^[2] peut aussi vous guider jusqu'à l'atelier le moment venu.

Avant de pouvoir utiliser le service

Volvo ID et mon profil

- Connectez-vous sur le portail propriétaire My Volvo, ouvrez votre profil et effectuez les opérations suivantes:
 1. Vérifiez que la voiture est associée à votre profil.
 2. Vérifiez que vos coordonnées sont correctes.
 3. Sélectionnez le réparateur Volvo que vous souhaitez contacter pour l'entretien et les réparations.
 4. Sélectionnez le moyen de communication préféré (téléphone). Les informations concernant le rendez-vous sont toujours envoyées (à vous et à votre voiture) par courriel.

Conditions pour la prise de rendez-vous depuis la voiture

- Pour envoyer et recevoir les informations relatives au rendez-vous de et vers la voiture, cette dernière doit être [connectée à Internet](#).
- Les informations relatives au rendez-vous étant transmises par l'intermédiaire de votre abonnement téléphonique personnel, vous serez invité à accepter l'envoi des informations. La question est posée une seule fois et restera valable pour la connexion sélectionnée pendant une durée limitée.
- Pour que le service puisse fonctionner et que le système communique par le biais de l'écran de la voiture, les alertes/messages doivent être validés. Appuyez sur OK/MENU dans la vue normale de la source MY CAR puis sur **Entretien & réparation** → **Afficher les notifications**.

Utiliser le service

Tous les menus et réglages sont accessibles depuis la vue normale de MY CAR en appuyant sur OK/MENU puis sur **Entretien & réparation**.

Lorsqu'un entretien est nécessaire ou, dans certains cas, pour une réparation, un message apparaît sur le et un menu contextuel s'ouvre sur l'écran.

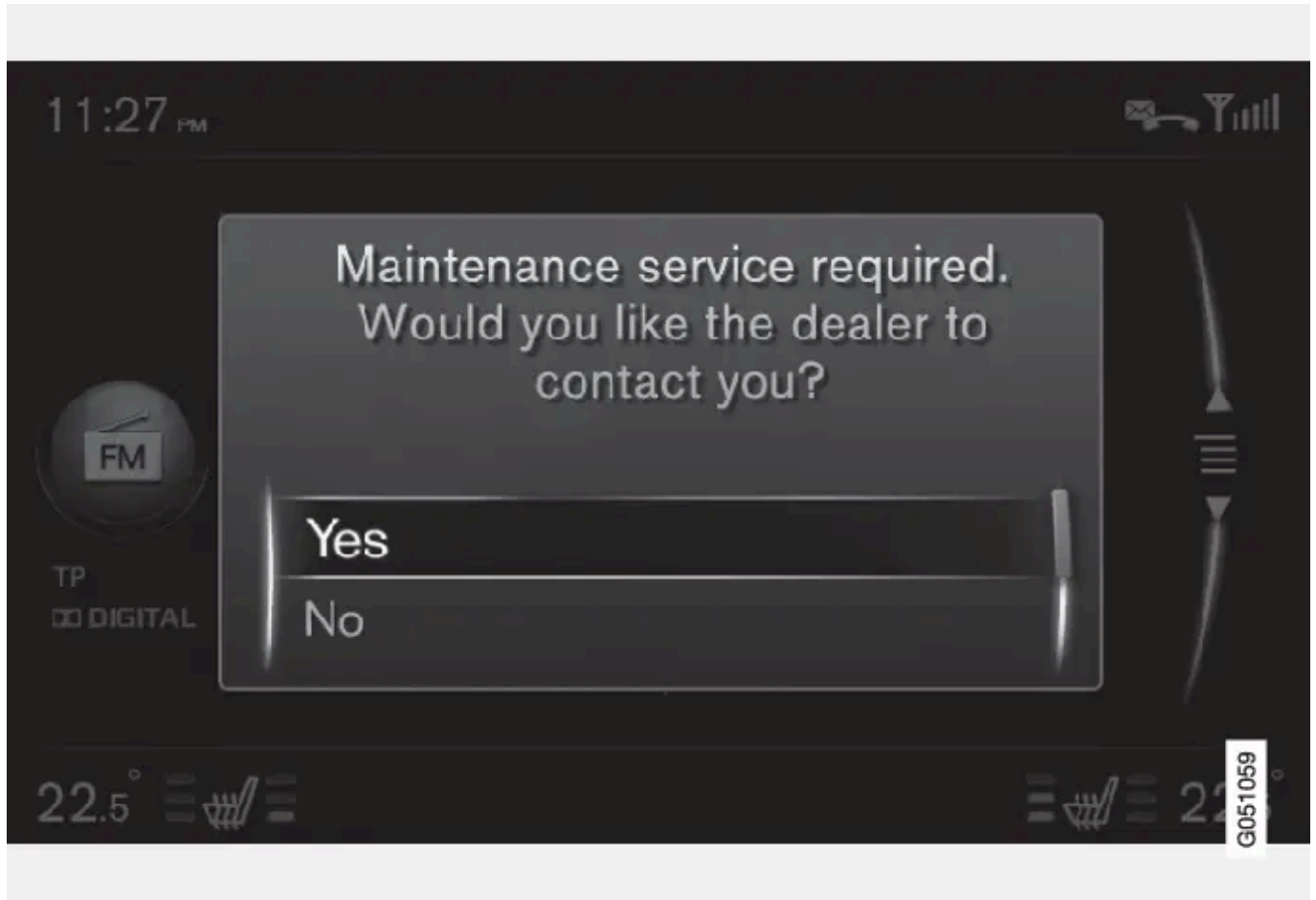

Message à l'écran concernant l'entretien

Signification des options de réponse dans le menu contextuel de l'écran :

- **Oui** - Une demande de rendez-vous est envoyée au réparateur qui vous répondra ultérieurement avec une proposition de réservation. Le témoin et le message relatifs à l'entretien sur le combiné d'instruments s'éteignent.
- **Non** - Plus aucun message contextuel n'apparaîtra à l'écran. Le message sur le combiné d'instruments reste affiché. Une fois ce choix effectué, il devient possible de prendre un rendez-vous manuellement dans la voiture (voir ci-dessous).
- **Plus tard** - Le menu contextuel s'ouvre au démarrage suivant de la voiture.

Prendre manuellement un rendez-vous pour un entretien ou une réparation^[1]

1. Appuyez sur le bouton MY CAR sur la console centrale puis sélectionnez **Entretien & réparation** → **Informations du concessionnaire** → **Demande d'entretien ou de réparation**.
> Les informations concernant la voiture sont automatiquement envoyées à votre réparateur.
2. Le réparateur envoie une proposition de rendez-vous à la voiture.
3. Vous pouvez l'accepter ou en demander une autre.

Après avoir accepté un rendez-vous, les informations sont mémorisées dans la voiture. Référez-vous à Mes rendez-vous. La voiture vous enverra automatiquement des rappels par le biais de l'écran et vous guidera jusqu'à l'atelier.

Vous pouvez aussi prendre un rendez-vous à l'atelier par l'intermédiaire de My Volvo. Naviguez jusqu'à Mes rendez-vous et sélectionnez Mettre à jour pour accéder à vos rendez-vous depuis My Volvo.

Mes rendez-vous^[1]

Afficher les informations concernant le rendez-vous sur l'écran de la voiture. Vous pouvez l'accepter ou en demander une autre.

1. Sélectionnez **Entretien & réparation** → **Mes réservations**.

Appeler un réparateur^[1]

Avec un [téléphone](#) connecté à la voiture, vous pouvez appeler votre réparateur.

1. Sélectionnez **Entretien & réparation** → **Informations du concessionnaire** → **Appeler le concessionnaire**.

Utiliser le système de navigation^{[1], [2]}

Indiquez votre atelier comme destination ou étape dans le système de navigation.

1. Sélectionnez **Entretien & réparation** → **Informations du concessionnaire** → **Définir dest. individuelle**.

1. Sélectionnez **Entretien & réparation** → **Informations du concessionnaire** → **Ajouter comme étape intermédiaire**.

Envoyer les informations relatives à la voiture^[1]

Les informations relatives à la voiture sont envoyées à une base de données centrale de Volvo (pas à votre réparateur) de laquelle le réparateur Volvo peut y accéder à l'aide du numéro d'identification de la voiture (VIN^[3]). Le numéro est indiqué dans le carnet d'entretien et de garantie de la voiture ou dans le coin inférieur gauche du pare-brise.

1. Sélectionnez **Entretien & réparation** → **Envoyer les données du véhicule**.

Informations relatives au rendez-vous et à la voiture

Cette version du manuel est valable au moment de son impression, mais cette validité ne peut être entièrement garantie pour l'avenir. Pour plus d'informations, consultez la première page, qui comporte un avertissement complet.

Lorsque vous prenez un rendez-vous pour l'entretien depuis votre voiture, les informations concernant le rendez-vous et la voiture seront transmises. Les informations sur les données véhicule se composent d'informations dans les domaines suivants :

- nécessité d'entretien
- statut de fonctionnement
- niveaux des liquides
- Kilométrage
- numéro d'identification de la voiture (VIN^[3])
- Version du logiciel de la voiture.

* Option/accessoire.

[1] Concerne certains marchés.

[2] Concerne Sensus Navigation.

[3] Vehicle Identification Number





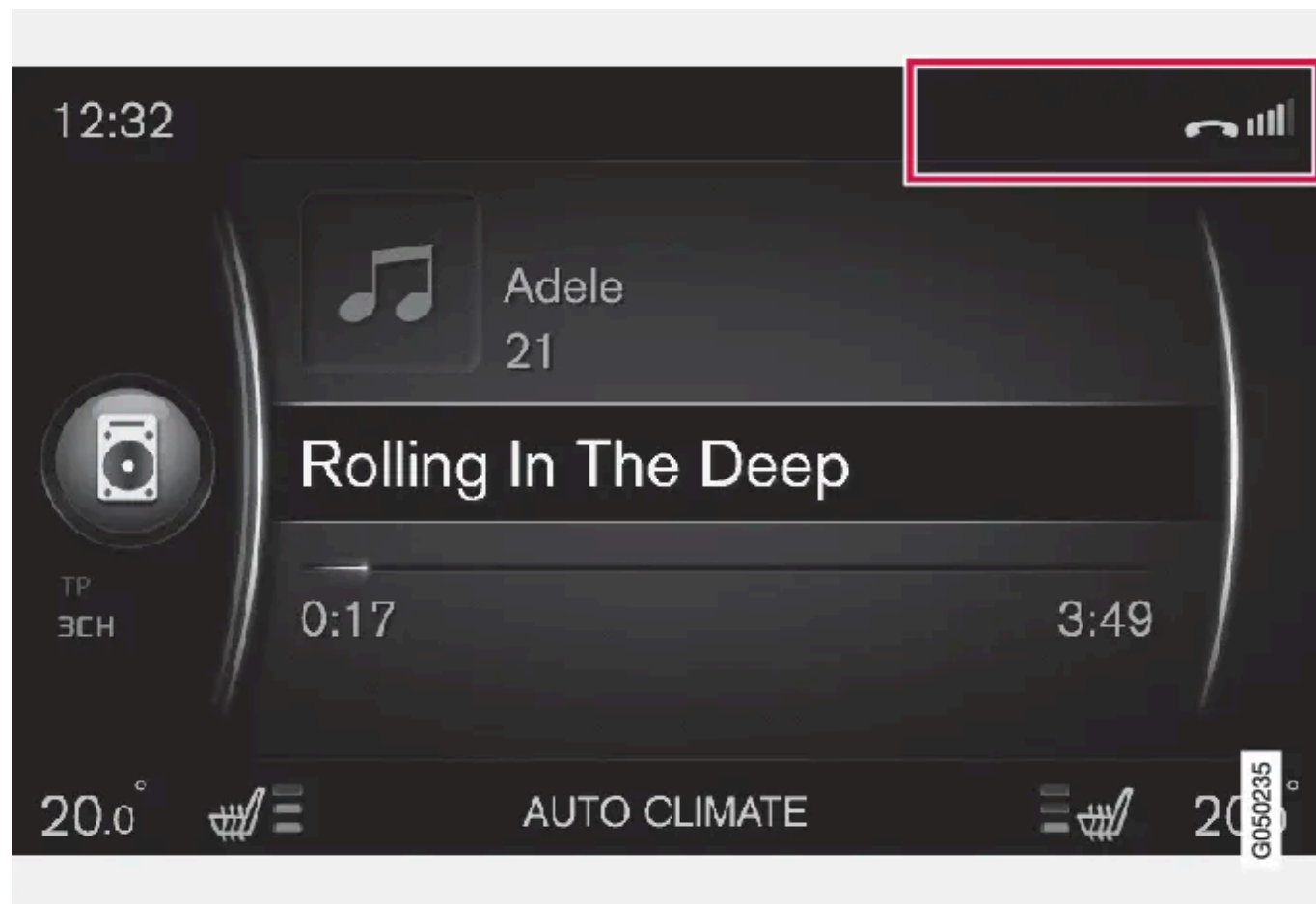











9.6.2. Symboles sur l'écran



Vue d'ensemble des symboles qui peuvent s'afficher sur le champ d'activité/statut de l'écran.



Champ d'activité/statut.

Le champ d'activité/statut présente les activités en cours et, le cas échéant, leur statut. En raison de l'espace limité sur ce champ, tous les symboles d'activité/statut n'apparaissent pas en même temps.

Symbole	Signification
	Se connecte à Internet par Bluetooth®.
	Connecté à Internet par Bluetooth®.
	Non connecté à Internet par Bluetooth®.
	Se connecte à Internet par Wi-Fi.
	Connecté à Internet par Wi-Fi.
	Non connecté à Internet par Wi-Fi.
	Se connecte à Internet via le modem de la voiture* ^[1] . Les bâtonnets indiquent la puissance du signal du réseau de téléphonie mobile. Le type de connexion utilisé est indiqué sous ces bâtonnets.
	Connecté à Internet via le modem de la voiture* ^[1] .
	Non connecté à Internet via le modem de la voiture* ^[1] .
	Modem de la voiture* ^[1] connecté à Internet en itinérance (réseau en séjour à l'étranger).
	Le symbole apparaît lorsque la position de la voiture est envoyée.
	Téléphone relié à la voiture.
	Appel manqué.
	Appel en cours.
	Message texte non lu.
	Microphone coupé.
	Mode silencieux (MUTE).

Symbole	Signification
	Service SOS* ^[1] actif.
	Service ON CALL* ^[1] actif.

* Option/accessoire.

^[1] Voitures avec Volvo On Call uniquement.

9.6.3. Navigateur internet

La voiture a un navigateur internet qui permet de chercher et d'afficher des informations provenant d'Internet.

Pour l'utilisation de base, référez-vous à [Utilisation du système et navigation dans les menus](#).

Le navigateur internet est simplifié et supporte le standard HTML 4 pour le texte et les images. Le navigateur internet ne supporte pas les images mobiles, les vidéos et les sons. Il ne permet pas de télécharger et de sauvegarder des fichiers.

Pour pouvoir utiliser le navigateur internet, la voiture doit d'abord être [connectée à Internet](#).

Note

L'utilisation d'Internet implique le transfert de données et, par conséquent, des frais qui seront facturés.

L'activation de l'itinérance (roaming) peut entraîner des frais supplémentaires.

Contactez votre opérateur de téléphonie mobile pour connaître les tarifs de transfert de données.

Note

Le navigateur internet n'est pas disponible pendant la conduite.

Appuyez sur le bouton de connexion  sur la console centrale puis sélectionnez **Navigateur internet**.

En cas de connexion à Internet par Bluetooth[®], le [symbole](#) Bluetooth[®] est affiché dans le coin supérieur droit de l'écran.

Si aucune connexion internet n'est disponible, un message apparaît sur l'écran.

Fonction de recherche

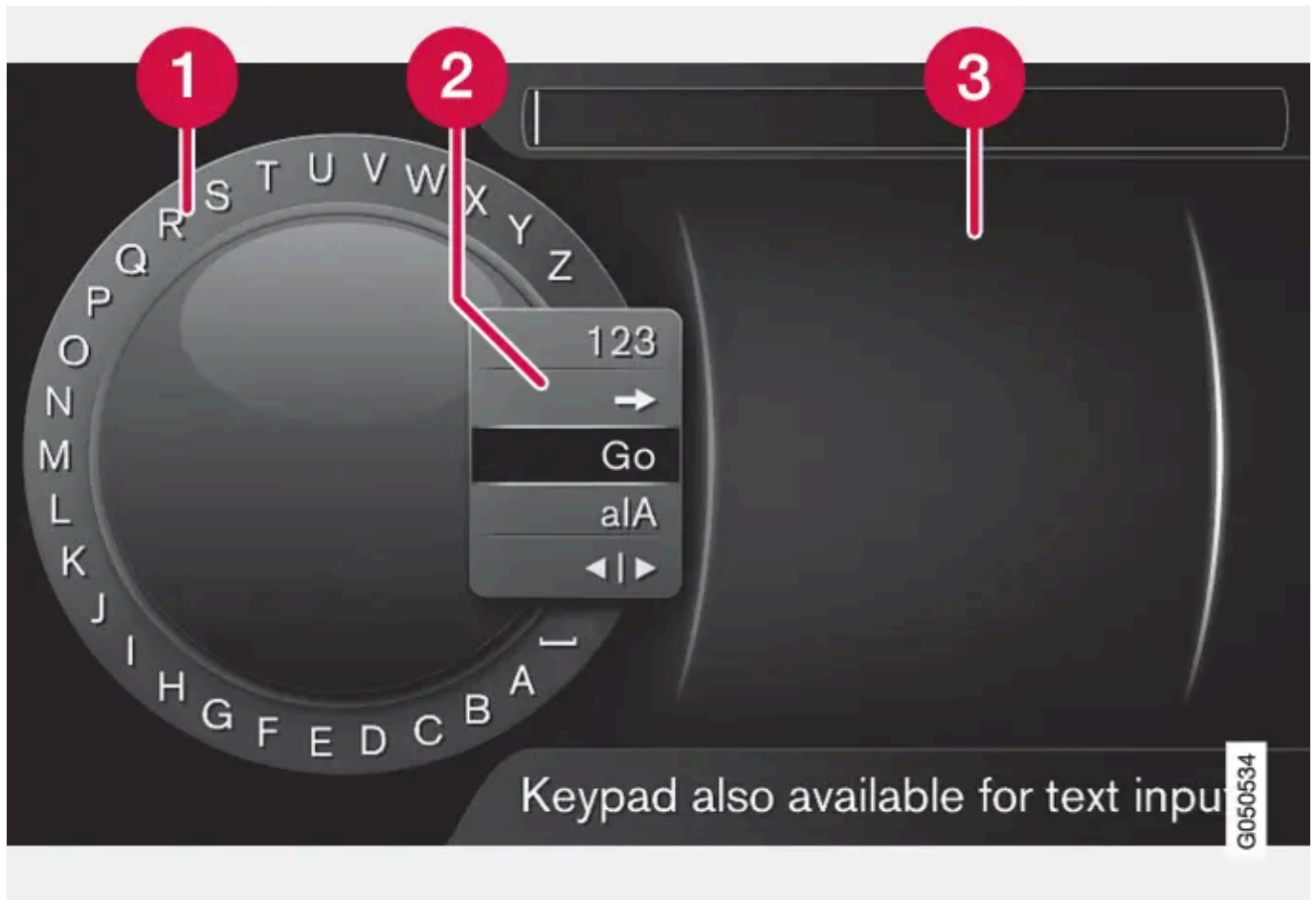

Recherche à l'aide du cadran alphanumérique.

- 1 Liste des caractères.
- 2 Changement de mode de saisie (voir le tableau suivant).
- 3 Pages internet visitées (historique).

Utilisez le cadran alphanumérique pour écrire l'adresse internet, www.volvocars.com par exemple.

1. Tournez TUNE jusqu'à la lettre souhaitée, appuyez sur OK/MENU pour valider. Il est aussi possible d'utiliser les boutons alphanumériques du panneau de commande de la console centrale.
2. Continuez avec la lettre suivante.
3. Pour passer en mode de saisie de chiffres, charger l'adresse saisie ou ouvrir l'historique, tournez TUNE jusqu'à l'une des options (voir tableau ci-dessous) dans la liste pour le changement de mode de saisie (2) et appuyez sur OK/MENU.

123/ABC	Alternez entre lettres et chiffres avec OK/MENU.
=>	Ouvre l'historique (3). Tournez le bouton TUNE pour choisir une adresse internet et appuyez sur OK/MENU pour ouvrir le site correspondant.
Aller	Pour charger l'adresse internet saisie avec OK/MENU.
a A	Pour alterner entre les majuscules et les minuscules avec OK/MENU.

{ }	<p>Pour passer du cadran alphanumérique au champ Adresse :. Déplacez le curseur avec TUNE. Utilisez EXIT pour corriger une erreur. Pour revenir au cadran alphanumérique, appuyez sur OK/MENU.</p> <p>Veillez noter que vous pouvez utiliser les touches alphanumériques du panneau de commande pour modifier le contenu du champ Adresse :.</p>
-----	--

Une courte pression sur EXIT permet de supprimer un caractère saisi. Avec une longue pression sur EXIT, tous les caractères saisis seront effacés.

Écrire avec le clavier numérique



Clavier numérique.

Il est également possible de saisir des caractères à l'aide des boutons de la console centrale **0-9**, * et #.

Par exemple, si vous appuyez sur **9**, un bâtonnet apparaît avec tous les caractères ^[1] sous ce bouton : w, x, y, z et **9**, par exemple. Des pressions rapides sur ce bouton provoquent le déplacement du curseur d'un caractère à l'autre.

- Arrêtez le curseur sur le caractère souhaité pour le sélectionner. Le caractère apparaît sur la barre de saisie.
- Supprimez/annulez avec EXIT.

Pour saisir un chiffre, maintenez le bouton correspondant enfoncé.

Naviguer dans le navigateur internet

Tournez TUNE pour naviguer parmi les liens ou faire défiler la page internet. Appuyez sur OK/MENU pour activer l'option/le lien sélectionné.

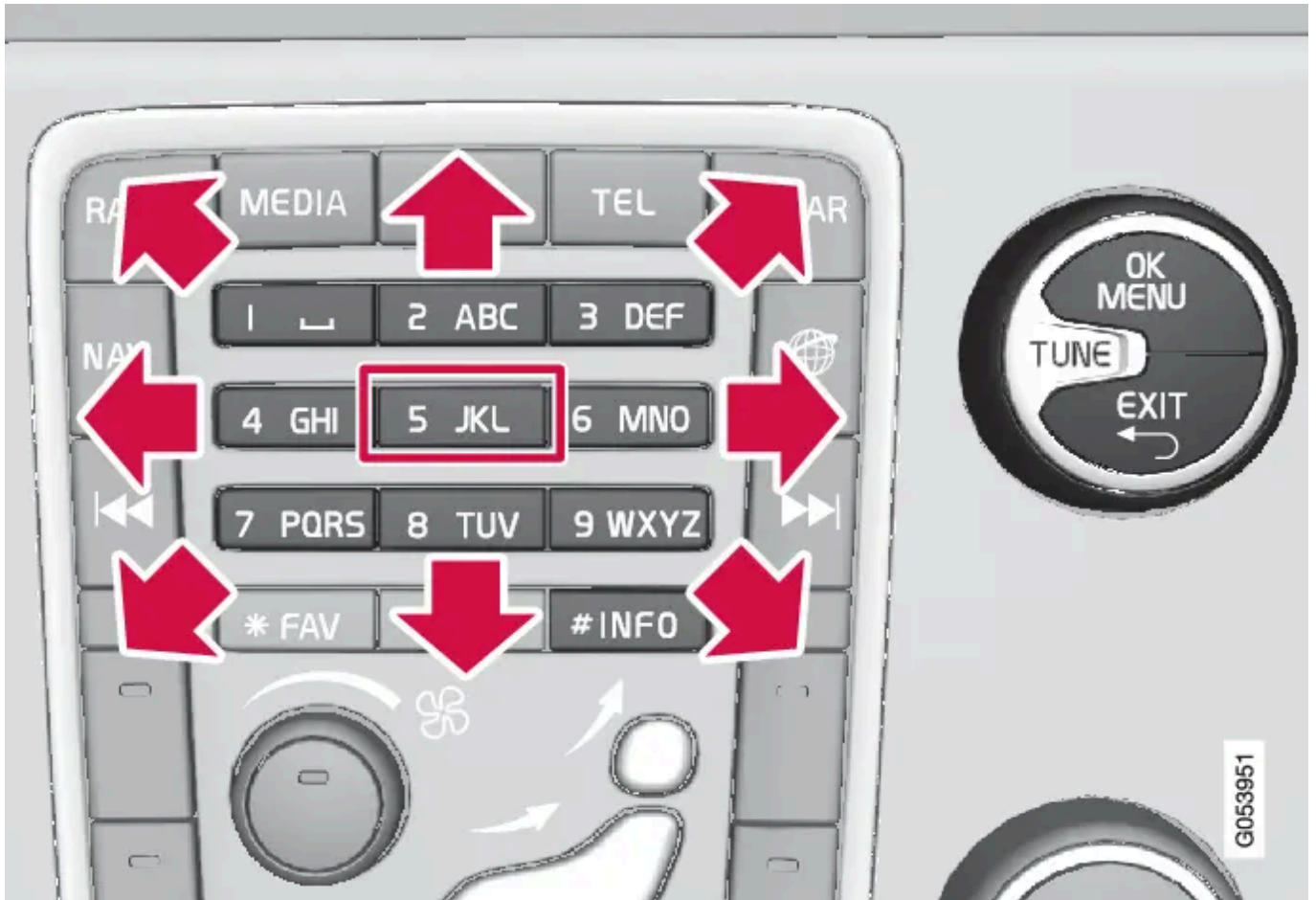

Déplacement du curseur sur la page internet.

Vous pouvez déplacer librement le curseur sur la page grâce au clavier de la console centrale. Appuyez sur le bouton **INFO** pour passer à la barre de menu en haut de la page.

Utilisez le bouton **5** de la console centrale pour ouvrir le menu contextuel ou déplacez le curseur sur une zone qui n'est pas affectée par les clics et appuyez sur OK/MENU.

Fonctions

Utilisez le bouton **5** de la console centrale pour accéder aux fonctions disponibles dans le menu contextuel ou déplacez le curseur sur une zone qui n'est pas affectée par les clics et appuyez sur OK/MENU.

- **Retour** - Permet de revenir à la page précédente.
- **Avancer** - Après avoir reculé, il est possible de revenir en avant sur la page.
- **Recharger** - Permet d'actualiser la page.
- **Arrêter** - Permet d'interrompre le chargement d'une page et de revenir en arrière.
- **Nouvel onglet** - Ouvrir un onglet/une page. Il est possible d'ouvrir jusqu'à 4 onglets simultanément.
- **Fermer onglet** - Permet de fermer l'onglet/la page.
- **Zoom avant/Zoom arrière** - Permettent de zoomer sur la page.
- **Ajouter signet/Effacer signet** - Pour éviter d'avoir à saisir l'adresse d'une même page internet à chaque fois que vous souhaitez la consulter, vous pouvez la mémoriser avec un raccourci (favori). Vous pouvez mémoriser un maximum de 20

Cette version du manuel est valable au moment de son impression, mais cette validité ne peut être entièrement garantie pour l'avenir. Pour plus d'informations, consultez la première page, qui comporte un avertissement complet.

favoris.

- **Paramètres** - Personnalisation de l'apparence du navigateur internet et gestion des informations. Plus d'informations ci-dessous.

Configuration

- **Signets** - Renommer, Nouvelle commande ou Supprimer.
- **Filtrage de contenu** - Vous pouvez, dans une certaine limite, apporter des modifications aux pages internet pour leur donner l'apparence souhaitée. Les fonctions suivantes peuvent être activées/désactivées : **Afficher les images**, **Bloquer les fenêtres contextuelles** et **Autoriser JavaScript**.
- **Accepter les cookies** - Les "cookies" sont des petits fichiers texte sauvegardés. Ils permettent d'utiliser diverses fonctions sur les pages internet mais aussi, pour le propriétaire du site internet, d'établir des statistiques sur les pages visitées par exemple.
- **Taille du texte** - Permet de choisir la taille des caractères : **Grande**, **Moyen** ou **Petite**.
- **Effacer données de navigation** – **Les cookies, l'historique de nav. et le cache seront effacés**.
- **Options touche FAV** - Il est possible d'associer certaines fonctions au bouton FAV. Ainsi, une simple pression sur le bouton FAV permet d'activer la fonction associée. Référez-vous à [Favoris](#).

[1] Les caractères sur chaque bouton peuvent varier selon le marché/pays/langue.

9.6.4. Applis

Les applications (applis) sont des services que vous pouvez utiliser lorsque la voiture est connectée à Internet. Les applications peuvent, par exemple, être les suivantes : services de navigation, médias sociaux, radio internet et services de musique.

Pour l'utilisation et la navigation de base, référez-vous à [Utilisation du système et navigation dans les menus](#).

Pour pouvoir utiliser des applications, la voiture doit d'abord être [connectée à Internet](#).

Un [symbole](#) apparaît dans le coin supérieur droit de l'écran lorsque la voiture est connectée à Internet. Si aucune connexion internet n'est disponible, un message apparaît sur l'écran.

 **Note**

L'utilisation d'Internet implique le transfert de données et, par conséquent, des frais qui seront facturés.

L'activation de l'itinérance (roaming) peut entraîner des frais supplémentaires.

Contactez votre opérateur de téléphonie mobile pour connaître les tarifs de transfert de données.

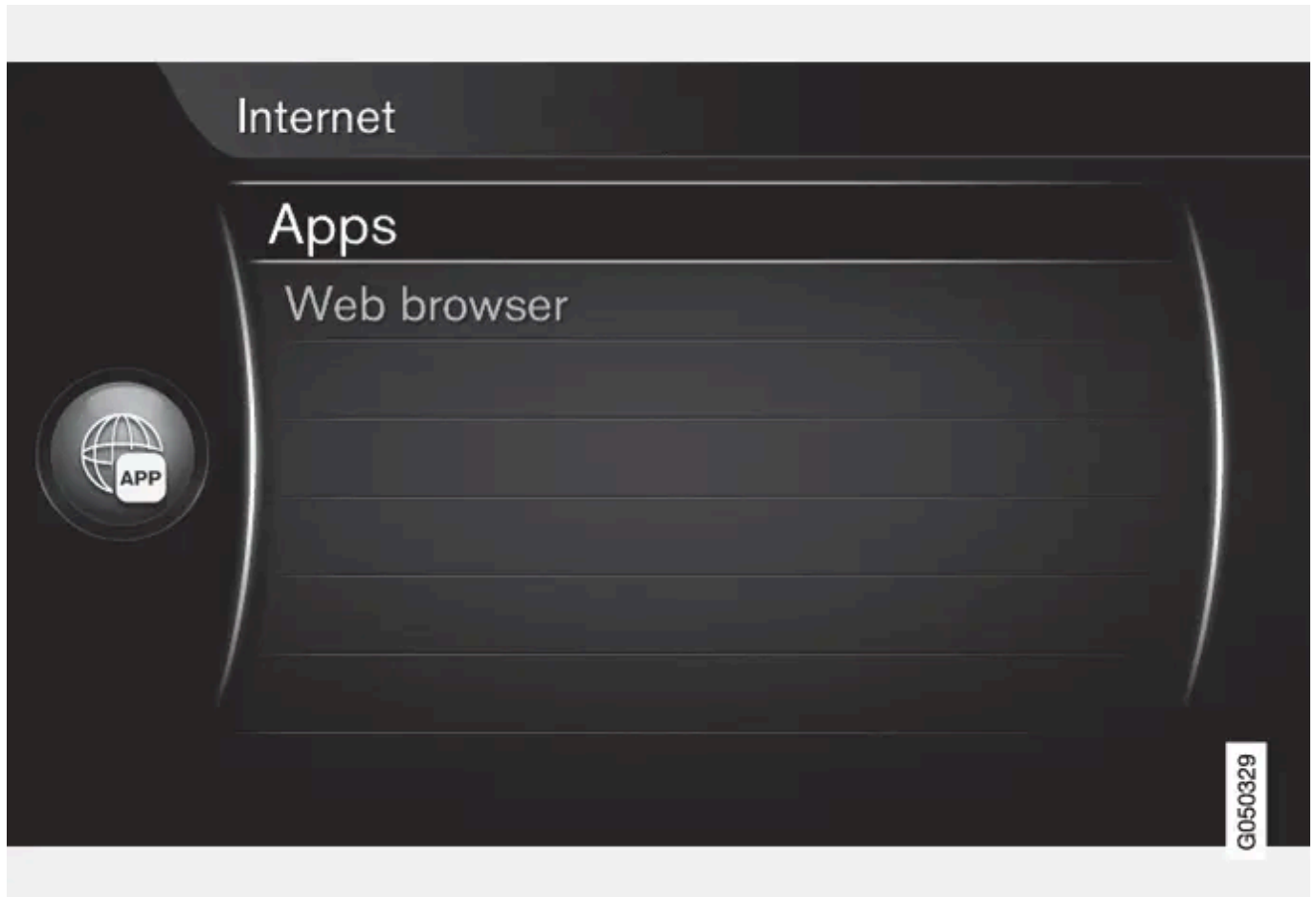

Appuyez sur  de la console centrale et sélectionnez **Applications** pour afficher les applications disponibles^[1]. Sélectionnez une application dans la liste et lancez-la avec OK/MENU.

Les applications sont téléchargées sur la voiture à partir d'Internet d'où elles sont exécutées. Les applications sont téléchargées (mises à jour) à chaque lancement. Une connexion internet est donc nécessaire à chaque fois que vous lancez une application.

Les applications partagent les informations de localisation de la voiture

Certaines applications requièrent la publication des informations de localisation. Les applications utilisent le système GNSS (Global Navigation Satellite System) pour localiser la voiture. Cela signifie que la position de la voiture peut être transmise aux fournisseurs de services de Volvo. Les fournisseurs de service travaillent sur demande de Volvo et ne sont autorisés à utiliser les informations de localisation que dans la mesure du nécessaire pour fournir les services. Tous les sous-traitants sont liés par contrat leur imposant la plus grande confidentialité lors du traitement des données de localisation conformément à la législation en vigueur.

Identification

Certains services/applications requièrent une identification. Il en existe deux types :

Cette version du manuel est valable au moment de son impression, mais cette validité ne peut être entièrement garantie pour l'avenir. Pour plus d'informations, consultez la première page, qui comporte un avertissement complet.

- Certaines applications peuvent requérir un enregistrement auprès du fournisseur du service/application. Au lancement de l'application, une demande de connexion apparaît le cas échéant. Suivez les instructions à l'écran pour vous enregistrer ou utiliser un compte existant afin de vous connecter.
- Certains services/applications requièrent une connexion avec un Volvo ID personnel. Créez un compte ou utilisez un compte existant pour accéder à des services avantageux comme l'envoi d'une adresse depuis une carte sur Internet directement vers l'application de navigation ou vers le système de navigation de Volvo* ^[2]. Pour savoir comment créer un compte, référez-vous à .

Services de navigation

Les services de navigation donnent des informations permettant d'atteindre une destination sélectionnée. La fiabilité de ces indications de guidage ne peut pas être entièrement garantie étant donné que des situations particulières étrangères à la capacité du système peuvent se produire (un changement soudain des conditions météorologiques par exemple).

Attention

Gardez les points suivants à l'esprit :

- Dédiez toute votre attention à la route et concentrez-vous sur la conduite en priorité.
- Respectez la législation en vigueur du code de la route et conduisez selon votre bon jugement.
- En raison des conditions météorologiques ou de la saison par exemple, les conditions de circulation peuvent affecter la fiabilité des recommandations.

Note

Vous avez la possibilité de passer au niveau supérieur Sensus Navigation qui offre plus de fonction et la mise à jour des données cartographiques. Contactez votre revendeur.

^[1] La disponibilité des applications varie avec le temps, le niveau d'équipement de la voiture et le marché.

* Option/accessoire.

^[2] Sensus Navigation.

9.6.5. Carte internet ^[1]

La carte internet est une fonction qui permet l'affichage d'une carte basée sur Internet.

Le système peut calculer un itinéraire adéquat et indiquer la position de la voiture en rapport à l'itinéraire sur la carte. En cas d'écart par rapport à l'itinéraire prévu, le système recalculera automatiquement l'itinéraire et vous guidera jusqu'à destination. Outre les données ordinaires, la carte indique aussi les [informations routières](#) et affiche les symboles des [points d'intérêt \(POI\)](#) sélectionnés.

En cas de mauvaise ou faible puissance du signal de connexion Internet, le calcul du quadrillage cessera de fonctionner. Certaines échelles de la carte peuvent également faire défaut en fonction de la quantité de données cartographiques chargées.

 **Note**

L'utilisation d'Internet implique le transfert de données et, par conséquent, des frais qui seront facturés.

L'activation de l'itinérance (roaming) peut entraîner des frais supplémentaires.

Contactez votre opérateur de téléphonie mobile pour connaître les tarifs de transfert de données.

Volvo propose un système de navigation complet (Sensus Navigation) qui offre un disque dur pour le stockage des cartes, un guidage vocal, un calcul d'itinéraire avancé qui tient compte des informations routières, la possibilité d'effectuer des recherches sur Internet et d'ajouter des étapes sur un itinéraire. Contactez votre réparateur agréé pour une mise à niveau avec Sensus Navigation. Lors de la mise à niveau, la carte internet est remplacée.

La carte internet donne des informations permettant d'atteindre une destination sélectionnée. La fiabilité de ces indications de guidage ne peut pas être entièrement garantie étant donné que des situations particulières étrangères à la capacité du système peuvent se produire (un changement soudain des conditions météorologiques par exemple).

 **Attention**

Gardez les points suivants à l'esprit :

- Dédiez toute votre attention à la route et concentrez-vous sur la conduite en priorité.
- Respectez la législation en vigueur du code de la route et conduisez selon votre bon jugement.
- En raison des conditions météorologiques ou de la saison par exemple, les conditions de circulation peuvent affecter la fiabilité des recommandations.

^[1] Concerne certains marchés.

9.6.6. Modem de la voiture * ^[1]

La voiture est équipée d'un modem qui peut être utilisé pour connecter la voiture à Internet. Il est également possible de partager la connexion internet par Wi-Fi.

Connexion internet

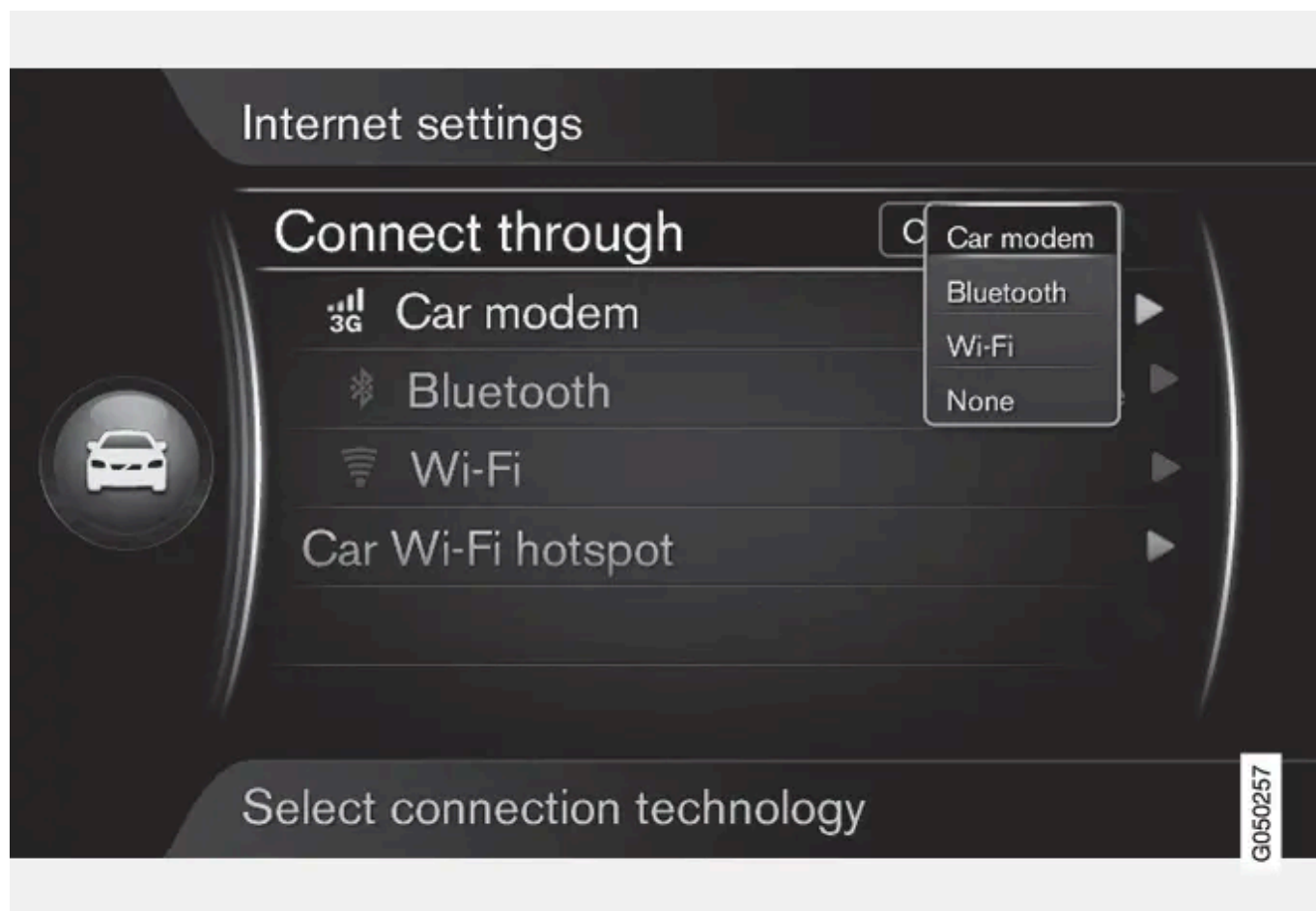

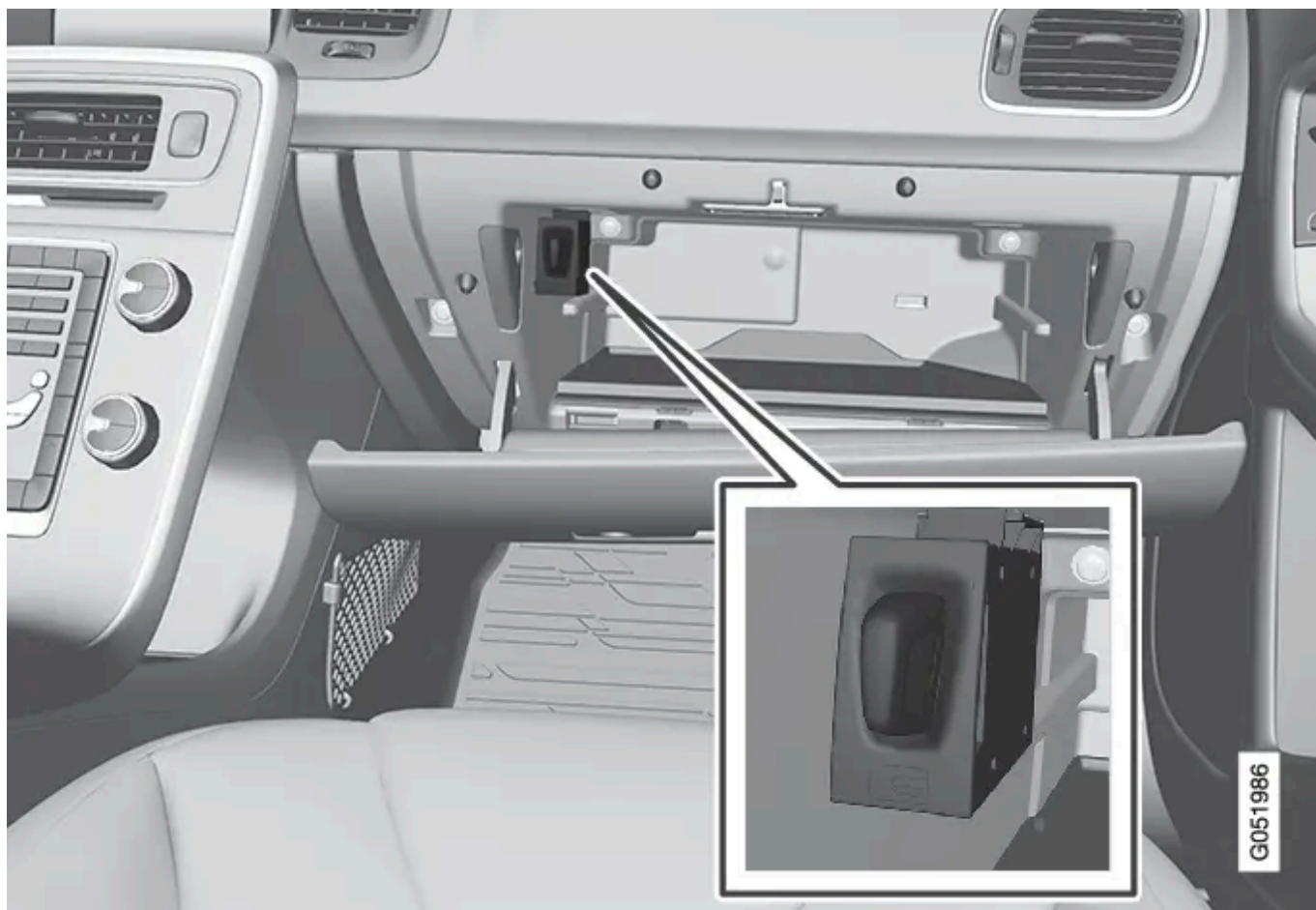

Support de carte SIM dans la boîte à gants.

1. Installez votre carte SIM dans le support situé dans la boîte à gants.
 2. Appuyez sur MY CAR pour afficher la vue normale de la source. Appuyez ensuite sur OK/MENU et choisissez **Paramètres** → **Paramètres internet** → **Modem voiture**.
 3. Saisissez le code PIN de la carte SIM.
- > La voiture se connecte à Internet et vous pouvez utiliser les fonctions qui nécessitent Internet. Référez-vous à [Voiture connectée à Internet](#).

i Note

Pour ne pas avoir à saisir le code PIN à chaque fois que vous démarrez la voiture, nous recommandons de désactiver le verrou par code PIN. Appuyez sur MY CAR pour ouvrir la vue normale de la source. Appuyez ensuite sur OK/MENU et choisissez **Paramètres** → **Paramètres internet** → **Modem voiture**. Décochez la case **Bloquer carte SIM**.

Note

L'utilisation d'Internet implique le transfert de données et, par conséquent, des frais qui seront facturés.

L'activation de l'itinérance (roaming) peut entraîner des frais supplémentaires.

Contactez votre opérateur de téléphonie mobile pour connaître les tarifs de transfert de données.

Pour couper la connexion internet, appuyez sur MY CAR pour afficher la vue normale de la source. Appuyez ensuite sur OK/MENU et choisissez **Paramètres** → **Paramètres internet** → **Néant**.

Partager un point d'accès Wi-Fi



Lorsque la voiture est connectée à Internet par le biais de son modem, il est possible de partager la connexion (point d'accès Wi-Fi) pour permettre à d'autres unités d'utiliser le modem de la voiture.

L'opérateur réseau (la carte SIM) doit permettre le partage de réseau (partage de connexion internet).

1. Appuyez sur MY CAR pour afficher la vue normale de la source. Appuyez ensuite sur OK/MENU et choisissez **Paramètres** → **Paramètres internet** → **Point d'accès Wi-Fi véhicule**

Indiquez le nom du réseau Wi-Fi (SSID) et un mot de passe. Le nom doit avoir de 6 à 32 caractères et le mot de passe de 10 à 63. Il est possible de modifier le nom comme le mot de passe.

2. Cochez la case pour activer le point d'accès Wi-Fi de la voiture.

Cette version du manuel est valable au moment de son impression, mais cette validité ne peut être entièrement garantie pour l'avenir. Pour plus d'informations, consultez la première page, qui comporte un avertissement complet.

> Des unités extérieures peuvent maintenant se connecter au point d'accès Wi-Fi de la voiture.

Décochez la case pour désactiver le point d'accès.

Note

L'activation d'un point d'accès Wi-Fi peut entraîner des frais supplémentaires qui seront facturés par votre opérateur. Contactez votre opérateur de téléphonie mobile pour connaître les tarifs de transfert de données.

Il est possible de connecter jusqu'à 8 unités au point d'accès Wi-Fi de la voiture. Il est possible de connaître le nombre d'unités connectées en appuyant d'abord sur MY CAR pour afficher la vue normale de la source. Appuyez ensuite sur OK/MENU et choisissez **Paramètres** → **Paramètres internet**.



Nombre d'unités connectées au point d'accès Wi-Fi de la voiture.

Pour afficher les unités connectée au point d'accès Wi-Fi de la voiture, appuyez sur MY CAR pour afficher la vue normale de la source. Appuyez ensuite sur OK/MENU et choisissez **Paramètres** → **Paramètres internet** → **Point d'accès Wi-Fi véhicule**.

Technique et sécurité pour le point d'accès Wi-Fi

Le partage du point d'accès Wi-Fi utilise la fréquence 2,4 GHz. Si d'autres unités utilisent cette fréquence, les performances risquent d'être dégradées.

- Fréquence - 2,4 GHz.

Cette version du manuel est valable au moment de son impression, mais cette validité ne peut être entièrement garantie pour l'avenir. Pour plus d'informations, consultez la première page, qui comporte un avertissement complet.

- Standards - 802.11 b/g/n.
- Classe de sécurité - WPA2-AES-CCMP.
- L'antenne du modem de la voiture se trouve dans le toit.

Connexion internet absente ou de mauvaise qualité

Voir [Voiture connectée à Internet](#).

* Option/accessoire.

^[1] Voitures avec Volvo On Call uniquement.

9.6.7. Volvo ID

Volvo ID est votre identifiant personnel qui vous donne accès à divers services ^[1].



Exemples de services :

- My Volvo - votre page internet personnelle, pour vous et votre voiture.
- Avec une voiture connectée à Internet*, certains services et fonctions requièrent l'enregistrement de votre voiture sous votre Volvo ID personnel pour que vous puissiez par exemple envoyer une adresse d'une carte sur Internet directement à la voiture.
- Volvo On Call, VOC* - Le Volvo ID est utilisé pour se connecter à l'application mobile Volvo On Call.

Avantages offerts par Volvo ID

Cette version du manuel est valable au moment de son impression, mais cette validité ne peut être entièrement garantie pour l'avenir. Pour plus d'informations, consultez la première page, qui comporte un avertissement complet.

- Un identifiant et un mot de passe qui permet d'accéder à des services en ligne (un seul nom d'utilisateur et un seul mot de passe à mémoriser).
- Lorsque vous modifiez l'identifiant/mot de passe pour un service (VOC par exemple), la modification sera automatiquement appliquée aux autres services (My Volvo par exemple)

Créer Volvo ID

Pour créer un Volvo ID, vous devez indiquer une adresse de courriel. Suivez ensuite les instructions que vous recevrez automatiquement par courriel pour valider l'enregistrement. Vous pouvez créer un Volvo ID par le biais des services suivants :

- My Volvo - Indiquez votre adresse de courriel et suivez les instructions.
- Avec une voiture connectée à Internet* - Indiquez votre adresse de courriel dans l'application qui requiert un Volvo ID et suivez les instructions. Vous pouvez aussi appuyer deux fois sur le bouton de connexion  de la console centrale puis sélectionnez **Applications** → **Paramètres** et suivez les instructions.
- Volvo On Call, VOC* - Téléchargez la version la plus récente de l'application VOC. Choisissez de créer un Volvo ID sur la page d'accueil, indiquez l'adresse de courriel et suivez les instructions.

^[1] La disponibilité des services varie avec le temps, le niveau d'équipement de la voiture et le marché.

* Option/accessoire.

9.6.8. Voiture connectée à Internet

La connexion de la voiture à Internet ouvre de nombreuses possibilités comme l'utilisation de services de navigation, l'écoute de radios internet ou de services de musiques en ligne par le biais d'[applications](#), et l'utilisation du [navigateur internet](#) intégré à la voiture.



La voiture étant connectée à Internet, il est possible d'utiliser des applications. Les applications disponibles peuvent varier : on trouve par exemple des services de navigation, les réseaux sociaux, des radios internet ou des services de musique en ligne. La voiture a un navigateur internet simplifié qui permet de chercher et d'afficher des informations provenant d'Internet.

Si la connexion à Internet passe par un téléphone mobile, il vous sera également possible d'utiliser les autres fonctions du téléphone comme la lecture de messages texte ou passer des appels. Référez-vous à [Téléphone mains-libres Bluetooth®](#).

Le téléphone mobile et votre opérateur doivent permettre le partage de réseau (partage de connexion internet) et votre abonnement doit inclure le transfert de données.

i Note

L'utilisation d'Internet implique le transfert de données et, par conséquent, des frais qui seront facturés.

L'activation de l'itinérance (roaming) peut entraîner des frais supplémentaires.

Contactez votre opérateur de téléphonie mobile pour connaître les tarifs de transfert de données.

Pour l'utilisation de base, référez-vous à [Utilisation du système et navigation dans les menus](#).

Connecter la voiture à Internet

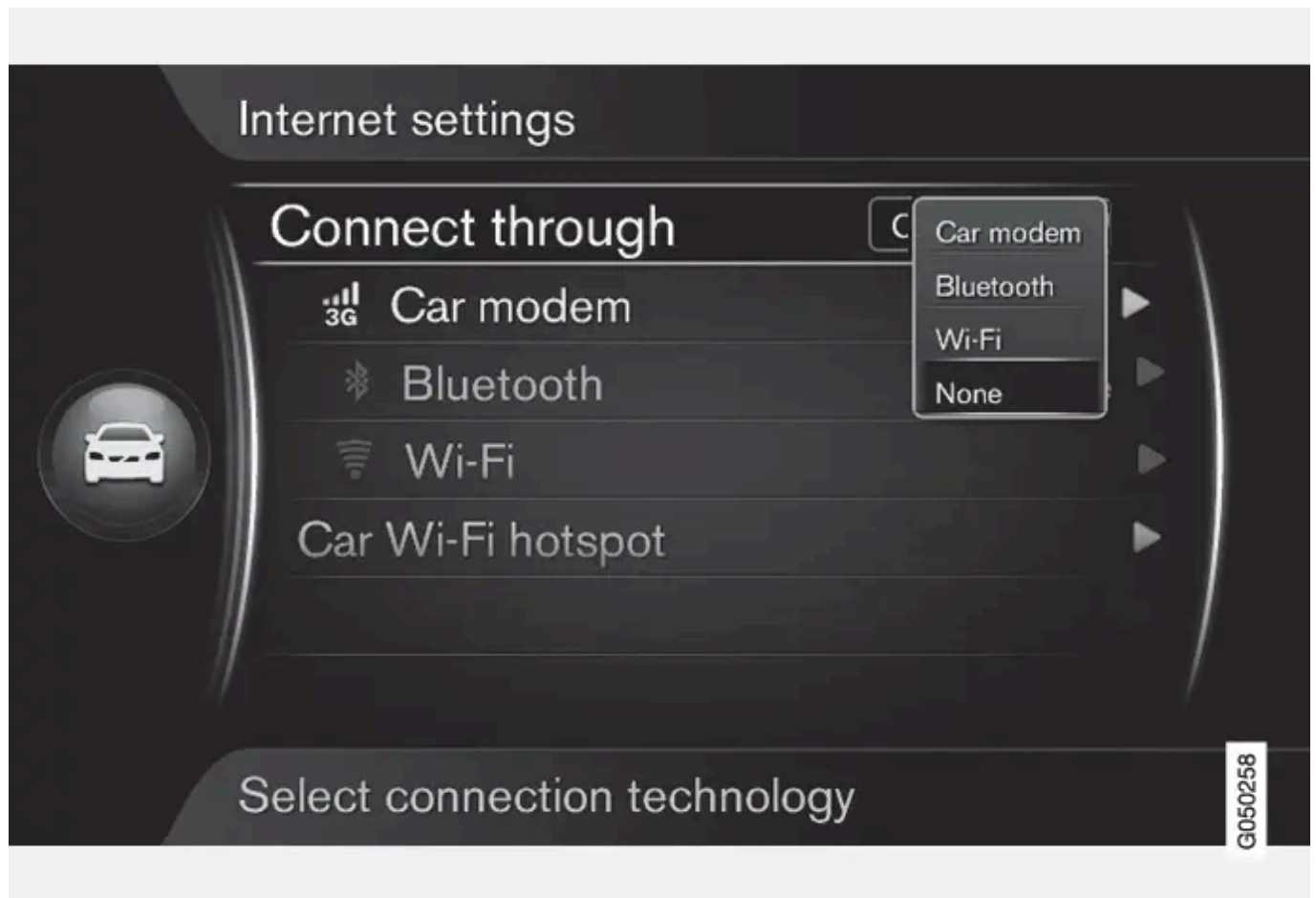

Paramètres de la connexion internet.

Le réglage par défaut de la connexion internet est de ne pas connecter. L'option de connexion sélectionnée est alors conservée et la voiture se connectera automatiquement lorsque le réseau est disponible. Pour changer le mode de connexion à Internet, sélectionnez une autre option. Pour ne plus connecter à Internet, il suffit de choisir d'interrompre la connexion.

Sélectionnez l'option de connexion Bluetooth®, Wi-Fi ou modem de la voiture* :

Modem de la voiture* [1]

En cas de connexion avec le modem de la voiture, les services Volvo On Call utiliseront la connexion.

Pour se connecter avec le modem de la voiture, référez-vous à [Modem de la voiture](#).

Bluetooth®

1. Le téléphone mobile doit d'abord [être enregistré et connecté à la voiture](#).
 2. Activez le partage de réseau (partage de connexion internet, point d'accès portable/personnel) dans le téléphone mobile.
 3. Appuyez sur MY CAR pour afficher la vue normale de la source. Appuyez ensuite sur OK/MENU et choisissez **Paramètres** → **Paramètres internet** → **Connexion via** → **Bluetooth**.
- > La voiture est maintenant connectée.

À partir de maintenant, la voiture se connectera automatiquement au réseau disponible via Bluetooth®.

Un [symbole sur l'écran](#) indique le statut actuel de la connexion.

Pour interrompre la connexion réseau, référez-vous à Désactiver la connexion réseau.

La voiture peut mémoriser 10 réseaux Bluetooth® au maximum. Si vous en ajoutez un autre, le réseau le plus ancien et son mot de passe seront supprimés de la liste des réseaux mémorisés.



1. Activez le partage de réseau (partage de connexion internet, point d'accès portable/personnel) dans le téléphone mobile.
 2. Appuyez sur MY CAR pour afficher la vue normale de la source. Appuyez ensuite sur OK/MENU et choisissez **Paramètres**
→ **Paramètres internet** → **Connexion via** → **Wi-Fi**.
- > La recherche des réseaux Wi-Fi disponibles commence.
3. Sélectionnez votre réseau.
 4. Sélectionnez **Connect**.
 5. Indiquez le mot de passe du réseau.

> La voiture tente maintenant de se connecter au réseau.

À partir de maintenant, la voiture se connectera automatiquement au réseau disponible via Wi-Fi.

Un [symbole sur l'écran](#) indique le statut actuel de la connexion.

Pour interrompre la connexion réseau, référez-vous à Désactiver la connexion réseau.

La voiture peut mémoriser 10 réseaux Wi-Fi au maximum. Si vous en ajoutez un autre, le réseau le plus ancien et son mot de passe seront supprimés de la liste des réseaux mémorisés.

Supprimer un réseau Wi-Fi mémorisé

1. Appuyez sur MY CAR pour afficher la vue normale de la source.
2. Appuyez ensuite sur OK/MENU et choisissez **Paramètres** → **Paramètres internet**.
3. Sélectionnez **Wi-Fi**.
 - > Une liste des réseaux disponibles s'affiche.
4. Sélectionnez le réseau à supprimer.
5. Sélectionnez **Oublier**.
 - > La voiture ne se connectera plus automatiquement à ce réseau.

Supprimer tous les réseaux mémorisés

Il est possible de supprimer tous les réseaux simultanément. Veuillez noter que toutes les données utilisateur ainsi que les paramètres système seront alors initialisés aux paramètres par défaut.

Pour initialiser aux paramètres par défaut, appuyez sur MY CAR sur la console centrale, puis sur OK/MENU et sélectionnez **Paramètres** → **Rétablir les paramètres d'usine**.

Technique et sécurité pour le Wi-Fi

Il n'est possible de se connecter qu'aux réseaux de types suivants :

- Fréquence - 2,4 GHz.
- Standards - 802.11 b/g/n.
- Classe de sécurité - WPA2-AES-CCMP.

Si plusieurs unités utilisent cette fréquence, les performances risquent d'être dégradées.

Désactiver la connexion réseau

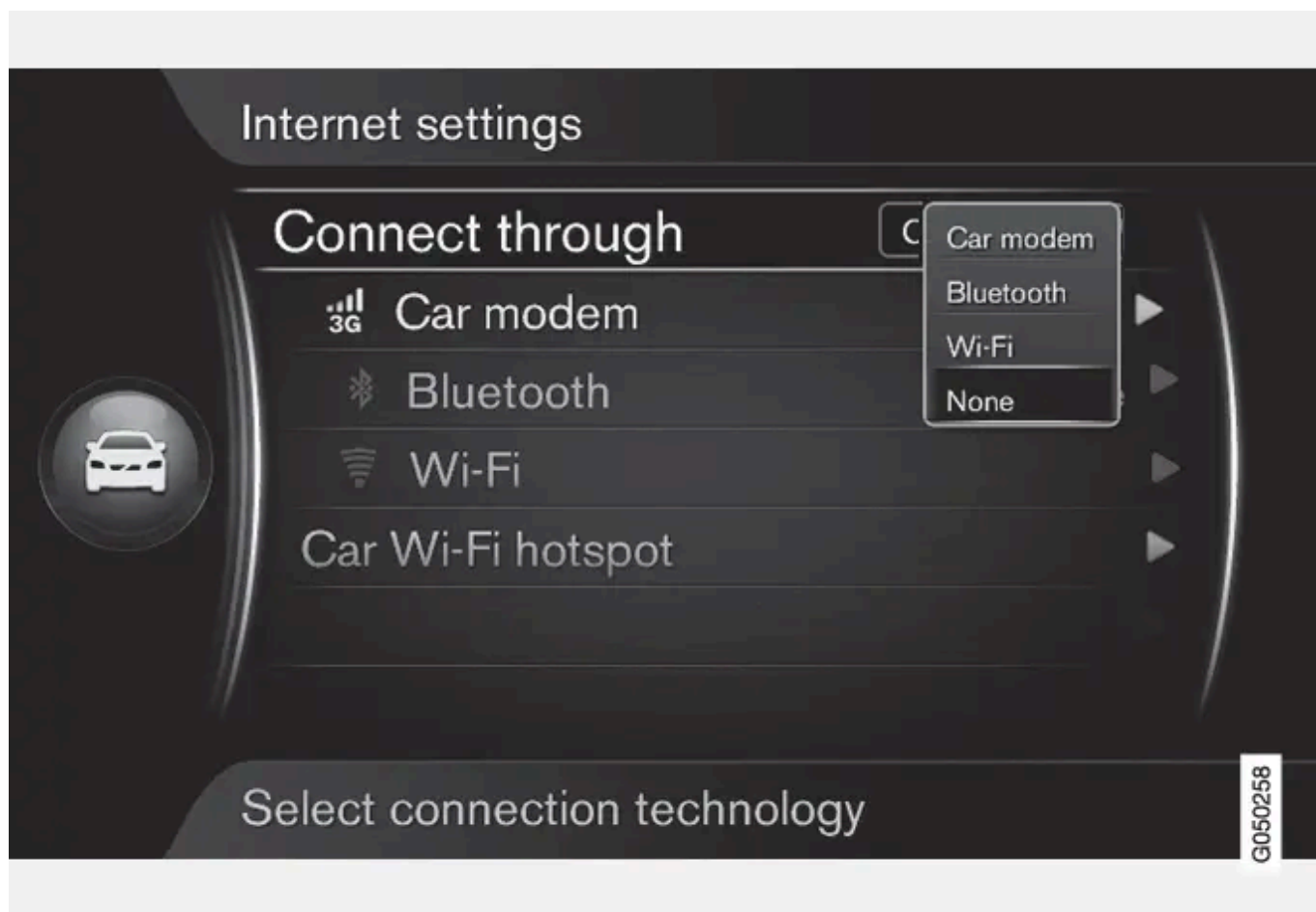

Appuyez sur OK/MENU et choisissez Paramètres → Paramètres internet → Connexion via → Néant. La voiture ne se connectera pas à Internet.

Connexion internet absente ou de mauvaise qualité

La quantité de données transférée dépend des services et des applications utilisées dans la voiture. Le streaming audio, par exemple, implique le transfert d'une grande quantité de données nécessitant une bonne connexion et un signal fort.

Téléphone mobile vers la voiture

Le débit de la connexion peut varier en fonction de l'emplacement du téléphone mobile dans la voiture. Rapprochez le téléphone mobile du système audio et multimédia pour améliorer la puissance du signal. Assurez-vous qu'aucun élément perturbant ne se trouve entre les deux.

Téléphone mobile vers l'opérateur réseau

La vitesse sur le réseau de téléphonie mobile dépend de la couverture à l'endroit où vous vous trouvez. La couverture peut être dégradée par exemple dans des tunnels, à proximité d'une montagne, dans des vallées profondes ou dans un bâtiment. La vitesse dépend également de votre abonnement.

Note

En cas de problèmes avec le transfert de données, contactez votre opérateur de téléphonie mobile.

* Option/accessoire.

[1] Voitures avec Volvo On Call uniquement

9.7. Paramètres audio

9.7.1. Réglage de l'égaliseur

Réglez l'égaliseur et adaptez individuellement le niveau sonore pour les différentes bandes de fréquences de radio et la TV.

1. Appuyez sur **SOUND** pour accéder au menu des paramètres audio. Tournez **TUNE** pour accéder à **Egaliseur** et appuyez sur **OK/MENU**.
2. Sélectionnez la bande de fréquence en tournant **TUNE** et confirmez avec **OK/MENU**.
3. Ajustez le réglage du son en tournant **TUNE** et confirmez avec **OK/MENU** ou annulez avec **EXIT**. Continuez de manière identique avec les différentes bandes de fréquences que vous voulez modifier.
4. Une fois le réglage du son terminé, appuyez sur **EXIT** pour valider et revenir au mode normal.

9.7.2. Système audio et multimédia - paramètres audio

Paramètres audio pour le système audio et multimédia.

Appuyez sur **SOUND** pour accéder au menu des paramètres audio (**Basses**, **Aigus**, etc.). Tournez **TUNE** pour naviguer jusqu'au paramètre souhaité (**Aigus** par exemple) et appuyez sur **OK/MENU** pour sélectionner.

Ajustez le réglage en tournant **TUNE** et mémorisez avec **OK/MENU**. Veuillez noter que le volume ne peut être réglé que selon un niveau confortable. Lorsqu'une fonction est activée (le système de navigation par exemple), le volume peut être réglé en tournant la molette **VOL** en position min/max.

Continuez à tourner **TUNE** pour accéder aux autres options :

- **Premium sound*** - [Paramètres audio avancés](#).
- **Basses** - Niveau des graves.
- **Aigus** - Niveau des aigus.
- **Fader** – Balance entre haut-parleurs avant et arrière.

Cette version du manuel est valable au moment de son impression, mais cette validité ne peut être entièrement garantie pour l'avenir. Pour plus d'informations, consultez la première page, qui comporte un avertissement complet.

- **Balance** – Balance entre haut-parleurs droit et gauche.
- **Egaliseur** - [Niveau audio pour différentes bandes de fréquences](#).
- **Volume Navigation** - Volume de la voix du système de navigation*.
- **Vol. Commande vocale** - Volume de la voix des [commandes vocales](#).
- **Volume de la sonnerie** - Volume de la sonnerie de la voiture pour une [téléphone mobile connecté](#).
- **Volume Ass. station.** - Volume de l'aide au stationnement*.
- **Vol. Cross Traffic Alert** - Volume pour le système CTA*.
- **Compensation volume** - [Contrôle automatique du volume par rapport aux bruits dans l'habitacle](#).
- **Réinit. param. son.** - Permet de réinitialise les paramètres audio aux valeurs usine.

* Option/accessoire.

9.7.3. Réglage du volume sonore de la source audio externe

Pour régler le volume d'un [lecteur audio externe](#). Si le volume est trop élevé ou trop bas, la qualité du son peut être dégradée.

Si une source audio externe (lecteur MP3 ou iPod®) est connectée à l'entrée AUX, son volume peut être différent de celui du système audio (radio par exemple). Ajustez le volume de l'entrée pour corriger ce problème : Dans la vue normale de la source AUX, appuyez sur OK/MENU, sélectionnez **Entrée AUX** puis le réglage de volume **Standard** ou **Amplification**.

Note

Si le volume de la source audio externe est trop élevé ou trop bas, la qualité du son peut être dégradée. La qualité du son peut aussi être dégradée si le lecteur est chargé alors que le système audio et multimédia est en mode AUX. Évitez dans ce cas de charger le lecteur avec la prise 12 V.

9.7.4. Réglage du volume et du contrôle automatique du volume

Pour régler le contrôle automatique du volume par rapport aux bruits dans l'habitacle.

Le système audio compense le bruit en augmentant le volume en fonction de la vitesse de la voiture. Différents niveaux de compensation sont disponibles : **Bas**, **Moyen**, **Haut** ou **Désactivé**.

1. Appuyez sur **SOUND** pour accéder au menu des paramètres audio. Tournez **TUNE** jusqu'à **Compensation volume** et appuyez sur **OK/MENU**.
2. Sélectionnez le niveau en tournant **TUNE** et confirmez avec **OK/MENU**.

9.7.5. Système audio et multimédia - paramètres audio

Le système audio est étalonné pour offrir une reproduction optimale du son mais vous pouvez modifier les réglages selon vos besoins.

Réglages pour une reproduction optimale du son

Le système audio est étalonné pour offrir une reproduction optimale du son avec un traitement numérique des signaux.

Cet étalonnage tient compte des haut-parleurs, de l'amplificateur, de l'acoustique de l'habitacle, des positions des auditeurs (etc.) pour chaque combinaison modèle de voiture/système audio.

Il existe aussi un étalonnage dynamique qui tient compte de la position de la commande de volume, de la réception radio et de la vitesse de la voiture.

Les commandes décrites dans ce manuel de conduite et d'entretien comme **Basses**, **Aigus** et **Egaliseur** sont uniquement prévues pour permettre à l'utilisateur d'adapter le son à son goût personnel.

Qualité audio en streaming depuis Internet

La quantité de données transférée dépend des services et des applications utilisées dans la voiture. Le streaming audio, par exemple, implique le transfert d'une grande quantité de données nécessitant une bonne connexion et un signal fort. Dans certaines applications, il est possible d'ajuster la qualité audio. Le choix d'une qualité audio élevée peut allonger le temps de chargement et provoquer des interruptions dans le son. Une qualité audio inférieure est recommandée afin de garantir une écoute satisfaisante.

9.7.6. Système audio et multimédia - paramètres audio avancés*

Pour personnaliser les paramètres audio de la radio et du système multimédia selon vos besoins. Vous pouvez accéder à tous les paramètres audio avancés en appuyant sur **SOUND** pour accéder au menu correspondant. Tournez **TUNE** pour accéder à **Premium sound*** et appuyez sur **OK/MENU**.



Réglage audio

Cette version du manuel est valable au moment de son impression, mais cette validité ne peut être entièrement garantie pour l'avenir. Pour plus d'informations, consultez la première page, qui comporte un avertissement complet.

Vous pouvez optimiser le rendu sonore pour les différents compartiments de la voiture. Vous pouvez régler un profil audio pour **Siège conducteur**, **Sièges arrières** ou **Ensemble du véhicule**.

1. Tournez TUNE pour accéder à **Scène sonore** et appuyez sur OK/MENU.
2. Sélectionnez le profil audio en tournant TUNE et confirmez avec OK/MENU.

Surround

Il est possible d'activer et de désactiver le système surround. En position marche, le système choisit les réglages pour obtenir le meilleur son possible. Normalement DPL II et  DPLII apparaissent à l'écran. Si l'enregistrement a été fait en Dolby Digital, la lecture aura lieu avec ce réglage,  DIGITAL apparaît à l'écran. En position Arrêt, la stéréo à 3 canaux est sélectionnée.

1. Tournez TUNE pour accéder à **Surround** et appuyez sur OK/MENU.
2. Appuyez sur OK/MENU pour activer/désactiver le système surround.

Le niveau de surround peut être ajusté séparément si le système est activé.

1. Tournez TUNE pour naviguer parmi les réglages de niveau et validez avec OK/MENU.
2. Sélectionnez le niveau de surround en tournant TUNE et confirmez avec OK/MENU.

Haut-parleur de basses

Le niveau sonore du haut-parleur de basses peut être réglé séparément.

1. Tournez TUNE pour accéder à **Subwoofer** et appuyez sur OK/MENU.
2. Sélectionnez le niveau sonore en tournant TUNE et confirmez avec OK/MENU.

Haut-parleur central

Le niveau sonore du haut-parleur central peut être réglé séparément. Si le système surround est activé, **DPL II niveau centre** est sélectionné, sinon, c'est **Niveau centre 3 canaux** qui est sélectionné.

1. Tournez TUNE pour accéder à **Centre** et appuyez sur OK/MENU.

2. Sélectionnez le niveau sonore en tournant TUNE et confirmez avec OK/MENU.

* Option/accessoire.

9.7.7. Contrôle du volume pour les fonctions RDS

Le volume des fonctions RDS intercalées, comme l'alerte ou les informations routières (TP), est réglé suivant chaque type de programme. Si le niveau sonore est réglé durant l'interruption de programme, le nouveau volume est mémorisé pour l'interruption suivante.

9.8. Média Bluetooth

9.8.1. Passer à une autre unité Bluetooth®

S'il y a plusieurs unités dans la voiture, il est possible de passer de l'une à l'autre. L'unité doit d'abord avoir [été enregistrée et connectée](#) à la voiture.

Changer d'unité multimédia

1. Vérifiez que la fonction Bluetooth® de l'unité externe est activée. Référez-vous au manuel de l'unité externe.
2. Dans la vue normale de la source multimédia Bluetooth®, appuyez sur OK/MENU et sélectionnez **Changer d'appareil**.
 - > La voiture recherche les unités précédemment connectées. Les unités externes détectées s'affichent avec leur nom Bluetooth® sur l'écran.
3. Choisissez l'unité à connecter.
 - > La connexion de l'unité externe s'effectue.

Changer de téléphone

1. Vérifiez que la fonction Bluetooth® de l'unité externe est activée. Référez-vous au manuel de l'unité externe.
2. Dans la vue normale de la source téléphone, appuyez sur OK/MENU et sélectionnez **Changer téléphone**.

Cette version du manuel est valable au moment de son impression, mais cette validité ne peut être entièrement garantie pour l'avenir. Pour plus d'informations, consultez la première page, qui comporte un avertissement complet.

> La voiture recherche les unités précédemment connectées. Les unités externes détectées s'affichent avec leur nom Bluetooth® sur l'écran.

3. Choisissez l'unité à connecter.

> La connexion de l'unité externe s'effectue.

9.8.2. Lecture aléatoire des plages d'un disque ou des fichiers audio

Cette fonction permet d'écouter les plages/fichiers audio dans un ordre aléatoire^[1].

Pour écouter les plages/fichiers audio de la source sélectionnée dans un ordre aléatoire :

1. Appuyez sur OK/MENU dans la vue normale de la source sélectionnée
2. Tournez TUNE jusqu'à **Aléatoire**
3. Appuyez sur OK/MENU pour activer/désactiver la fonction.

^[1] Ne concerne pas les DVD vidéo. Pour les sources sonores externes connectées à l'entrée AUX/USB, seuls USB et iPod® sont concernés. Tous les téléphones mobiles ne sont pas compatibles.

9.8.3. Enregistrement de Bluetooth® -l'unité

Il est possible d'avoir deux unités Bluetooth® connectées simultanément. Un téléphone et une unité média avec la possibilité de basculer entre les deux. Il est même possible à la fois de téléphoner et en même temps d'écouter des fichiers audio. Il est possible de [connecter la voiture à Internet](#) par le biais de la connexion internet du téléphone mobile.

Quinze unités Bluetooth® maximum peuvent être enregistrées. L'enregistrement est effectué une fois par téléphone. Après son enregistrement, l'unité n'a plus besoin d'être visible/délectable. Seule sa fonction Bluetooth® doit être activée.

i Note

En cas de mise à jour du système d'exploitation du téléphone, l'enregistrement du téléphone risque d'être interrompu. Supprimez le téléphone, référez-vous à [Supprimer une unité Bluetooth®](#) et connectez-le à nouveau.



Un téléphone mobile se connecte de différentes manières selon qu'il a déjà été connecté ou non. Les alternatives de connexion ci-dessous supposent que c'est la première fois que l'unité doit être connectée (enregistrée) et qu'aucune autre unité n'est connectée. Les options de connexion indiquent la connexion d'un téléphone. La connexion d'une [unité multimédia](#) s'effectue de la même façon mais à partir de la source principale MEDIA.

Il existe deux possibilités de connecter les unités ; rechercher l'unité externe depuis la voiture ou rechercher la voiture depuis l'unité externe. Si l'une des méthodes ne fonctionne pas, essayez l'autre.

Si vous ne vous trouvez pas déjà dans la vue normale de téléphone, appuyez sur TEL dans la console centrale.



Exemple de vue normale pour téléphone.

Option 1 - rechercher l'unité externe via le système de menus de la voiture

1. Rendez l'unité externe détectable/visible via Bluetooth[®], consultez le manuel de l'unité externe ou www.volvocars.com.
2. Dans la vue normale de la source téléphone, appuyez sur OK/MENU et sélectionnez **Rechercher nouveau téléphone** (pour l'unité multimédia **Rechercher nouvel appareil**).
 - > La voiture cherche à présent des unités Bluetooth[®] disponibles. Cela peut prendre jusqu'à une minute.
3. Choisissez l'unité Bluetooth[®] à connecter sur la liste, presser OK/MENU.
4. Vérifiez que le code indiqué dans la voiture correspond à celui de l'unité externe. Si c'est le cas, validez sur les deux unités.
5. Choisissez si vous voulez accepter ou refuser les options relatives aux contacts et messages du téléphone.
 - > L'unité externe est maintenant connectée.

Si la connexion a échoué, appuyez sur EXIT et connectez-vous conformément à l'option 2.

Option 2 - Rechercher la voiture avec la fonction Bluetooth[®] de l'unité externe



Cette version du manuel est valable au moment de son impression, mais cette validité ne peut être entièrement garantie pour l'avenir. Pour plus d'informations, consultez la première page, qui comporte un avertissement complet.



1. Appuyez sur OK/MENU dans la vue normale de la source téléphone, sélectionnez **Activer mode découverte véhicule** et confirmez avec OK/MENU.
 2. Recherchez avec l'unité externe des unités Bluetooth®.
- > L'unité cherche à présent des unités Bluetooth® disponibles. Cela peut prendre jusqu'à une minute.
3. Sélectionnez le nom de la voiture sur l'écran de l'unité externe.
 4. Vérifiez que le code indiqué dans la voiture correspond à celui de l'unité externe. Si c'est le cas, validez sur les deux unités.
 5. Sur le téléphone, choisissez si vous voulez accepter ou refuser les options relatives aux contacts et messages du téléphone.
- > L'unité externe est maintenant connectée.

Lorsque l'unité externe est connectée, son nom Bluetooth® est affiché sur l'écran de la voiture et elle peut être commandée depuis la voiture.

9.8.4. Avance/retour rapide

Il est possible d'effectuer une avance ou un recul rapide sur les fichiers audio et vidéo ^[1].

Maintenez le bouton  /  enfoncé pour avancer ou reculer rapidement sur les fichiers audio/vidéo.

Une seule vitesse est disponible pour les fichiers audio alors que les fichiers vidéo disposent de plusieurs vitesses. Appuyez plusieurs fois sur les boutons  /  pour augmenter la vitesse d'avance/recul des fichiers vidéo. Relâchez le bouton pour revenir à la lecture du film en vitesse normale.

* Option/accessoire.

^[1] Ne concerne que les CD/DVD*, les appareils USB et iPod®.

9.8.5. Déconnexion d'une unité Bluetooth®

Lorsque l'unité Bluetooth® est hors de portée de la voiture, elle est automatiquement déconnectée.

Lorsque le téléphone mobile est déconnecté, il est possible de poursuivre une conversation en cours avec le microphone et le haut-parleur intégrés au téléphone.

La fonction mains-libres est désactivée lorsque le moteur est coupé et à l'ouverture de la porte ^[1].

Pour supprimer l'association d'une unité Bluetooth® depuis la voiture, référez-vous à [Supprimer une unité Bluetooth®](#). La voiture ne cherchera plus l'unité automatiquement.

[1] Keyless Drive uniquement.

9.8.6. Média Bluetooth®

Le lecteur multimédia de la voiture est équipé de Bluetooth® et peut donc lire des fichiers audio en streaming sans fil à partir d'unités externes Bluetooth® comme des téléphones mobiles et des ordinateurs de poche.

L'unité doit d'abord [être enregistrée et connectée à la voiture](#).

Pour les informations de base sur la lecture et la navigation, référez-vous à [Utilisation du système et navigation dans les menus](#). Vous trouverez une description plus détaillée ci-dessous.

Il est possible d'associer certaines fonctions au bouton FAV. Ainsi, une simple pression sur le bouton FAV permet d'activer la fonction associée. Référez-vous à [Favoris](#).

Lecture et navigation

La gestion des fichiers audio peut s'effectuer avec les boutons de la console centrale ou avec les commandes au volant. Avec certaines unités externes, il est même possible de changer de plage à partir de l'unité.

Lorsqu'un téléphone mobile est connecté à la voiture, il est également possible de commander à distance les fonctions du téléphone mobile, référez-vous à [Téléphone mains-libres Bluetooth®](#). Passez d'une source principale à l'autre, TEL et MEDIA, pour gérer les fonctions respectives.

Note

Le lecteur multimédia Bluetooth® doit supporter les fonctions Audio/Video Remote Control Profile (AVRCP) et Advanced Audio Distribution Profile (A2DP). Le lecteur doit utiliser la version 1.3 de AVRCP et la version 1.2 de A2DP. Sinon, certaines fonctions risquent de ne pas fonctionner.

Tous les téléphones mobiles et lecteurs multimédia externes ne sont pas entièrement compatibles avec la fonction Bluetooth® du lecteur multimédia de la voiture. Volvo recommande de consulter un réparateur Volvo agréé pour obtenir de plus amples informations concernant les téléphones et lecteurs multimédia compatibles.

Note

Le lecteur multimédia de la voiture ne peut lire les fichiers audio qu'avec la fonction Bluetooth®.

9.8.7. Supprimer une unité Bluetooth®

Il est possible de retirer (supprimer l'association d') une unité Bluetooth® de la voiture. La voiture ne cherchera plus l'unité automatiquement.

Supprimer une unité multimédia

Dans la vue normale de la source multimédia Bluetooth[®], appuyez sur OK/MENU et sélectionnez **Changer d'appareil** → **Supprimer appareil**.

Supprimer un téléphone

Dans la vue normale de la source téléphone, appuyez sur OK/MENU et sélectionnez **Changer téléphone** → **Supprimer appareil**.

9.8.8. Connexion automatique d'une unité Bluetooth[®]

Lorsqu'une unité Bluetooth[®] est [enregistrée](#) dans la voiture, elle est automatiquement connectée au démarrage de la voiture.

Lorsque la fonction Bluetooth[®] est active et que la dernière unité connectée est à portée, elle est automatiquement connectée. Si la dernière unité branchée n'est pas disponible, le système essaiera avec une autre unité associée.

Pour connecter une autre unité, appuyez sur EXIT, sélectionnez [connecter une nouvelle unité](#) ou [changer pour une autre unité déjà enregistrée](#).



9.8.9. Connexion et déconnexion d'une unité Bluetooth[®]

La voiture est équipée du système Bluetooth[®] et elle peut communiquer sans fil avec d'autres unités Bluetooth[®] après [enregistrement et branchement](#).

Quinze unités Bluetooth[®] maximum peuvent être enregistrées. L'enregistrement est effectué une fois par téléphone. Après son enregistrement, l'unité n'a plus besoin d'être visible/délectable. Seule sa fonction Bluetooth[®] doit être activée.

Lorsque la fonction Bluetooth[®] est active et que la dernière unité connectée est à portée, elle est automatiquement connectée à la voiture au démarrage de celle-ci. Le nom de l'unité connectée s'affiche sur la vue normale de la source. Pour connecter une autre unité, appuyez sur OK/MENU et sélectionnez [changer d'unité](#).

Lorsque l'unité Bluetooth[®] est hors de portée de la voiture, elle est automatiquement déconnectée. Pour déconnecter manuellement une unité, désactivez la fonction Bluetooth de l'unité. Pour supprimer l'association d'une unité Bluetooth[®] depuis la voiture, sélectionnez [Supprimer une unité Bluetooth[®]](#). La voiture ne cherchera plus l'unité automatiquement.

Il est possible d'avoir deux unités Bluetooth[®] connectées simultanément. Un téléphone  et une unité média  entre lesquels vous pouvez [alterner](#).



Téléphone connecté à la fois comme téléphone et comme unité multimédia.

9.9. Lecteur multimédia

9.9.1. Disque dur (HDD)

Il est possible de copier de la musique depuis un disque/une clé USB ^[1] sur le disque dur (HDD) de la voiture pour l'écouter.

Pour de plus amples informations relatives au format support, référez-vous à [compatibilité du format fichier](#).

Pour les informations de base sur la lecture et la navigation, référez-vous à [Utilisation du système et navigation dans les menus](#). Vous trouverez une description plus détaillée ci-dessous.

Copier de la musique sur le disque dur

Les dossiers sont accompagnés du symbole .

1. Dans la vue normale de la source disque dur, appuyez sur OK/MENU et choisissez de copier à partir de **disque/USB**.
 2. Sélectionnez ce que vous souhaitez copier puis **Continuer**.
 3. **Sélectionner destination** pour l'emplacement de la musique copiée.
- > **Import. musique de disque/Import. musique de clé USB**
Ne retirez pas le disque/la clé USB avant la fin du transfert - **Fichiers de musique importés**.

 **Note**

Lorsque vous effectuez une copie à partir d'une clé USB, les fichiers audio qui ne sont pas placés dans un dossier ne seront pas visibles (ils seront copiés à la racine). Ces fichiers peuvent être importés en choisissant d'importer **Toutes les plages** ou en les plaçant dans des dossiers.

Le système est capable de copier de la musique placée à 8 niveaux de sous-dossiers.

Formats de fichiers pouvant être copiés sur le disque dur

CD/DVD : mp3, wma, aac.

USB : mp3, mp4, wma, aac, m4a, m4b.

Renommer/supprimer un répertoire ou un fichier

1. Dans la vue normale de la source disque dur, appuyez sur OK/MENU et sélectionnez **Renommer/effacer fichiers**.
2. Sélectionnez le répertoire ou le fichier, appuyez sur OK/MENU puis sélectionnez **Renommer** ou **Supprimer**.
3. Utilisez le cadran alphanumérique pour écrire le nouveau nom puis appuyez sur **Enregistrer**.

Il n'est pas possible de donner le même nom à deux fichiers différents. Si vous essayez, le système conservera l'ancien nom.

Lecture et navigation

Il est possible d'associer certaines fonctions au bouton FAV. Ainsi, une simple pression sur le bouton FAV permet d'activer la fonction associée. Référez-vous à [Favoris](#).

Ordre de lecture

La lecture s'effectue en suivant l'ordre de la liste. Pour mélanger l'ordre de lecture, appuyez sur OK/MENU dans la vue normale de la source disque dur et sélectionnez **Aléatoire**.

Recherche de média

Il est possible de chercher de la musique sur vos unités. Vous pouvez effectuer la recherche sur une clé USB, un disque ou le disque dur. Plus de précisions concernant la [fonction de recherche](#).

Informations concernant la capacité de stockage

Pour voir la capacité et l'espace utilisé du disque dur, appuyez sur OK/MENU dans la vue normal de la source disque dur et sélectionnez Informations de stockage.

^[1] En fonction du marché.

9.9.2. Lecteur multimédia

Le lecteur multimédia peut lire des éléments audio et des films à partir de [CD/DVD](#) et de sources externes connectées au [port AUX/USB](#) ou [sans fil, par une diffusion en streaming de fichiers audio](#) à partir d'unités externes via Bluetooth®. Certains lecteurs multimédia peuvent diffuser des émissions [TV*](#) et même [communiquer avec un téléphone mobile](#) par Bluetooth®.

Vous pouvez copier de la musique depuis un disque/une clé USB^[1] sur le [disque dur](#)(HDD) de la voiture. Avec une [voiture connectée à Internet](#), vous pouvez écouter des radios internet, des livres audio et utiliser des services de musique en ligne. Référez-vous à .



Commande du lecteur multimédia.

Pour les informations de base sur la lecture et la navigation, référez-vous à [Utilisation du système et navigation dans les menus](#).

Il est possible d'associer certaines fonctions au bouton FAV. Ainsi, une simple pression sur le bouton FAV permet d'activer la fonction associée. Référez-vous à [Favoris](#).

Gracenote MusicID®

Gracenote MusicID® est une norme spéciale de reconnaissance musicale. La technique est utilisée pour identifier un morceau et fournir la pochette ainsi que des informations concernant les CD, les fichiers audio présents sur des supports numériques ou des services de musique en ligne.

* Option/accessoire.

^[1] En fonction du marché.

9.9.3. CD/DVD

Le [lecteur multimédia](#) peut lire les CD/DVD préenregistrés et gravés.

Le lecteur multimédia supporte et peut lire les types de disque et de fichier suivants :

- CD/DVD préenregistrés (CD/DVD audio).
- Disques vidéo/DVD préenregistrés (DVD vidéo).
- CD/DVD gravés avec des fichiers audio.

Pour de plus amples informations relatives au format support, référez-vous à [compatibilité du format fichier](#).

Pour en permettre la lecture, un disque ne peut pas comporter plus de 5 000 fichiers (listes de lecture incluses).

Note

Certains fichiers audio protégés contre la copie par les maisons de disques ou de manière privée peuvent ne pas être lus par le lecteur.

Il est possible de copier de la musique depuis un disque^[1] sur le [disque dur \(HDD\)](#) de la voiture pour l'écouter.

Il est possible d'associer certaines fonctions au bouton FAV. Ainsi, une simple pression sur le bouton FAV permet d'activer la fonction associée. Référez-vous à [Favoris](#).

Pour les informations de base sur la lecture et la navigation, référez-vous à [Utilisation du système et navigation dans les menus](#). Vous trouverez une description plus détaillée ci-dessous.

Lecture et navigation avec des CD/DVD audio

Dans la vue normale de la source disque, appuyez sur OK/MENU et tournez TUNE pour accéder à l'arborescence de plages du disque. Naviguez dans l'arborescence en tournant TUNE.

Appuyez sur OK/MENU pour lancer la lecture d'une plage.

Lecture et navigation avec des CD/DVD gravés

À l'insertion d'un disque avec des fichiers audio/vidéo, la structure du menu du disque doit être lue. En fonction de la qualité du disque et de la quantité d'informations qu'il contient, il peut se passer un instant avant le début de la lecture.

Dans la vue normale de la source disque, appuyez sur OK/MENU et tournez TUNE pour accéder à l'arborescence de répertoires du disque ou pour chercher parmi les catégories. Naviguez dans l'arborescence en tournant TUNE, sélectionnez un répertoire avec OK/MENU et utilisez EXIT pour revenir en arrière.

Appuyez sur OK/MENU pour lancer la lecture d'un fichier.

Une fois la lecture d'un fichier terminée, les fichiers suivants dans le même répertoire sont lus. Le passage au dossier suivant est automatique lorsque tous les fichiers du dossier en cours ont été lus.

Lecture et navigation avec des DVD vidéo

Pour l'utilisation des DVD vidéo, référez-vous à [Lecture et navigation avec des DVD vidéo](#).

Recherche de média

Il est possible de chercher de la musique sur vos unités. Vous pouvez effectuer la recherche sur une clé USB, un disque ou le disque dur. Plus de précisions concernant la [fonction de recherche](#).

^[1] Certains marchés.

9.9.4. TV*

L'image TV n'apparaît que si la voiture est à l'arrêt. Lorsque la voiture roule à plus de 6 km/h, aucune image n'apparaît mais le son est reproduit. L'image réapparaît lorsque la voiture s'arrête.



Fonctions TV, vue d'ensemble du réglage.

Pour les informations de base sur la lecture et la navigation, référez-vous à [Utilisation du système et navigation dans les menus](#). Vous trouverez une description plus détaillée ci-dessous.

Il est possible d'associer certaines fonctions au bouton FAV. Ainsi, une simple pression sur le bouton FAV permet d'activer la fonction associée. Référez-vous à [Favoris](#).

(i) Note

Seules les émissions TV des pays utilisant les formats mpeg-2 et mpeg-4 et répondant à la norme DVB-T sont compatibles avec ce système. Le système ne supporte pas les émissions analogiques.

(i) Note

L'image TV n'apparaît que si la voiture est à l'arrêt. Lorsque la voiture roule à plus de 6 km/h, aucune image n'apparaît mais le son est reproduit. L'image réapparaît lorsque la voiture s'arrête.

 **Note**

La réception dépend de la puissance du signal et de sa qualité. La réception peut être perturbée par différents facteurs comme des bâtiments élevés ou l'éloignement de l'émetteur TV. Le niveau de la couverture peut aussi varier selon l'endroit où vous vous trouvez.

 **Important**



Dans certains pays, une licence TV doit être acquittée pour ce produit.

Regarder la TV

1. Appuyez sur MEDIA dans la vue normale de la source multimédia, tournez TUNE jusqu'à TV et pressez OK/MENU.
> Une recherche est lancée et, après un court instant, la dernière chaîne regardée apparaît.

Changer de chaîne

Plusieurs possibilités :

- Tournez TUNE, une liste des chaînes reçues dans la région apparaît. Si l'une de ces chaînes est déjà enregistrée en [présélection](#), leur numéro de présélection apparaît à droite du nom de la chaîne. Tournez TUNE jusqu'à la chaîne souhaitée et appuyez sur OK/MENU.
- Appuyez sur l'un des boutons de présélection (0-9).
- Appuyez brièvement sur les boutons  /  pour voir la chaîne suivante reçue dans la région.

 **Note**

S'il n'y a aucune réception lors de la sélection de chaînes avec les boutons de présélection, c'est probablement que la voiture se trouve dans un lieu différent de celui où la recherche a été effectuée.

* Option/accessoire.

9.9.5. Télécommande *

La télécommande peut être utilisée pour l'ensemble des fonctions du [système audio et multimédia](#). Les fonctions des boutons de la télécommande correspondent aux boutons de la console centrale ou des

commandes au volant.



1 Correspond à TUNE sur la console centrale.

Lorsque vous utilisez la télécommande, appuyez d'abord sur le bouton  de la télécommande pour le mettre en position F. Orientez-la ensuite vers le récepteur IR situé à droite du INFO [bouton](#) sur la console centrale.

 **Attention**

Rangez les objets libres comme les téléphones mobiles, les appareils photo, les télécommandes d'équipements auxiliaires dans la boîte à gants ou d'autres compartiments. En cas de freinage violent ou d'accident, ils risqueraient de blesser les passagers.

 **Note**

N'exposez pas la télécommande au soleil (sur le tableau de bord par exemple) pour éviter des problèmes avec les piles.

* Option/accessoire.

9.9.6. Lecteur multimédia - formats de fichiers compatibles

Le lecteur multimédia peut lire un grand nombre de types de fichier et il est compatible avec les formats des tableaux suivants.

Formats de fichier compatibles pour les CD/DVD

 **Note**

La lecture de disque double format ou double couche (DVD Plus, CD/DVD), plus épais qu'un CD ordinaire, ne peut pas être garantie et même impliquer des perturbations.

Si un CD contient des fichiers MP3 et des plages CDDA, tous les morceaux en MP3 seront ignorés.

Formats audio	CD audio, MP3, WMA, AAC, M4A
Formats vidéo	DVD vidéo

Formats de fichier compatibles avec le port USB

Les fichiers audio et vidéo du tableau ci-dessous sont supportés par le système en cas de lecture avec le port USB.

Formats audio	mp3, mp4, wma, aac, m4a, m4b
Formats vidéo	–

Caractéristiques audio pour le format de fichier MP3

Format	kHz	kbit/s
MPEG-1/Audio	32	32–320 ^[1]
	44,1	32–320 ^[1]
	48	32–320 ^[1]
MPEG-2/Audio	16	8–160
	22.05	8–160
	24	8–160
MPEG-2.5/Audio	8	8–64
	11.025	8–64
	12	8–64

Caractéristiques audio pour le format de fichier WMA

Pour pouvoir lire le fichier, les critères suivants doivent être respectés :

Version WMA	8.x, 9.x, 10.x, Pro
-------------	---------------------

Caractéristiques audio pour le format de fichier ACC

Pour pouvoir lire le fichier, les critères suivants doivent être respectés :

Format audio	MPEG-2 et MPEG-4
Fréquence d'amplification audio (audio sampling rate)	8-96 kHz
Canaux audio (ch)	Mono et stéréo

Caractéristiques audio pour le format de fichier WAV

Pour pouvoir lire le fichier, les critères suivants doivent être respectés :

Fréquence d'amplification audio (audio sampling rate)	Jusqu'à 44,1 kHz
Canaux audio (ch)	Mono et stéréo
Débit audio (audio bit rate)	16 kbit/s pour mono

Le format de fichier WAV supporte également le format PCM.

^[1] Ne concerne pas 144 kbit/s.

9.9.7. Média Bluetooth®

Le lecteur multimédia de la voiture est équipé de Bluetooth® et peut donc lire des fichiers audio en streaming sans fil à partir d'unités externes Bluetooth® comme des téléphones mobiles et des ordinateurs de poche.

L'unité doit d'abord [être enregistrée et connectée à la voiture](#).

Pour les informations de base sur la lecture et la navigation, référez-vous à [Utilisation du système et navigation dans les menus](#). Vous trouverez une description plus détaillée ci-dessous.

Il est possible d'associer certaines fonctions au bouton FAV. Ainsi, une simple pression sur le bouton FAV permet d'activer la fonction associée. Référez-vous à [Favoris](#).

Lecture et navigation

La gestion des fichiers audio peut s'effectuer avec les boutons de la console centrale ou avec les commandes au volant. Avec certaines unités externes, il est même possible de changer de plage à partir de l'unité.

Lorsqu'un téléphone mobile est connecté à la voiture, il est également possible de commander à distance les fonctions du téléphone mobile, référez-vous à [Téléphone mains-libres Bluetooth®](#). Passez d'une source principale à l'autre, TEL et MEDIA, pour gérer les fonctions respectives.

Note

Le lecteur multimédia Bluetooth® doit supporter les fonctions Audio/Video Remote Control Profile (AVRCP) et Advanced Audio Distribution Profile (A2DP). Le lecteur doit utiliser la version 1.3 de AVRCP et la version 1.2 de A2DP. Sinon, certaines fonctions risquent de ne pas fonctionner.

Tous les téléphones mobiles et lecteurs multimédia externes ne sont pas entièrement compatibles avec la fonction Bluetooth® du lecteur multimédia de la voiture. Volvo recommande de consulter un réparateur Volvo agréé pour obtenir de plus amples informations concernant les téléphones et lecteurs multimédia compatibles.

Note

Le lecteur multimédia de la voiture ne peut lire les fichiers audio qu'avec la fonction Bluetooth®.

9.9.8. Source sonore externe via les entrées AUX/USB

Une source sonore externe, par ex. un iPod® ou un lecteur MP3, peut être [connectée](#) au système audio.



Si le lecteur MP3/iPod® est alimenté par une batterie rechargeable, celle-ci est chargée (si le contact est mis ou si le moteur tourne) lorsque l'appareil est connecté via le port USB.

Il est possible de copier de la musique depuis une clé USB^[1] sur le [disque dur \(HDD\)](#) de la voiture pour l'écouter.

Pour les informations de base sur la lecture et la navigation, référez-vous à [Utilisation du système et navigation dans les menus](#). Vous trouverez une description plus détaillée ci-dessous.

Il est possible d'associer certaines fonctions au bouton FAV. Ainsi, une simple pression sur le bouton FAV permet d'activer la fonction associée. Référez-vous à [Favoris](#).

Lecture et navigation

Une source sonore connectée à l'entrée USB peut alors être gérée avec les commandes audio de la voiture. Une unité connectée via l'entrée AUX ne peut pas être commandée via la voiture.

Dans la vue normale de la source audio, tournez TUNE pour ouvrir l'arborescence de répertoires ou pour chercher parmi les catégories. Naviguez dans l'arborescence en tournant TUNE, sélectionnez un répertoire avec OK/MENU et utilisez EXIT pour revenir en arrière.

Appuyez sur OK/MENU pour lancer la lecture d'un fichier.

Une fois la lecture d'un fichier terminée, les fichiers suivants dans le même répertoire sont lus. Le passage au dossier suivant est automatique lorsque tous les fichiers du dossier en cours ont été lus.

Recherche de média

Il est possible de chercher de la musique sur vos unités. Vous pouvez effectuer la recherche sur une clé USB, un disque ou le disque dur. Plus de précisions concernant la [fonction de recherche](#).

Mémoire USB

Pour faciliter l'utilisation de la mémoire USB, essayez de n'y mémoriser que des fichiers audio. Il faut beaucoup plus de temps au système pour lire des unités de stockage qui contiennent des fichiers non compatibles.

Note

Le système supporte les unités mobiles avec la norme USB 2.0 et le système de fichiers FAT32.

Note

Lors de l'utilisation d'une mémoire USB longue, il est recommandé d'utiliser un câble adaptateur USB. Cela permet d'éviter une usure mécanique du port USB et de la mémoire USB.

Caractéristiques techniques

Quantité maxi de fichiers	15000
Quantité maxi de dossiers	1000
Quantité maxi de niveaux de dossier	8
Quantité maxi de listes de lecture	100
Quantité maxi de postes dans une liste de lecture	1000

Lecteur MP3

De nombreux lecteurs MP3 ont leur propre système de fichiers qui n'est pas supporté par le système. Pour pouvoir utiliser un lecteur MP3 avec le système, il doit être réglé sur **USB Removable device/Mass Storage Device**.

iPod®

Note

Le système ne supporte que la lecture de fichiers audio de l'iPod®.

Note

Pour lancer la lecture, utilisez la source iPod® (pas USB).

Lorsque vous utilisez un iPod® comme source sonore, la structure du menu du système audio et multimédia de la voiture prendra la forme de celle du lecteur iPod®.

[1] Certains marchés.

9.9.9. Recherche de média

Il est possible de chercher de la musique sur vos unités. Vous pouvez effectuer la recherche sur une [clé USB](#), un [disque](#) et sur le [disque dur](#).

La recherche de média est disponible en mode normal pour les sources **Disque**, **USB** et **HDD**.

Pour lancer la recherche, appuyez sur **OK/MENU** dans la vue normale de la source et sélectionnez **Recherche de médias**.

Fonction de recherche

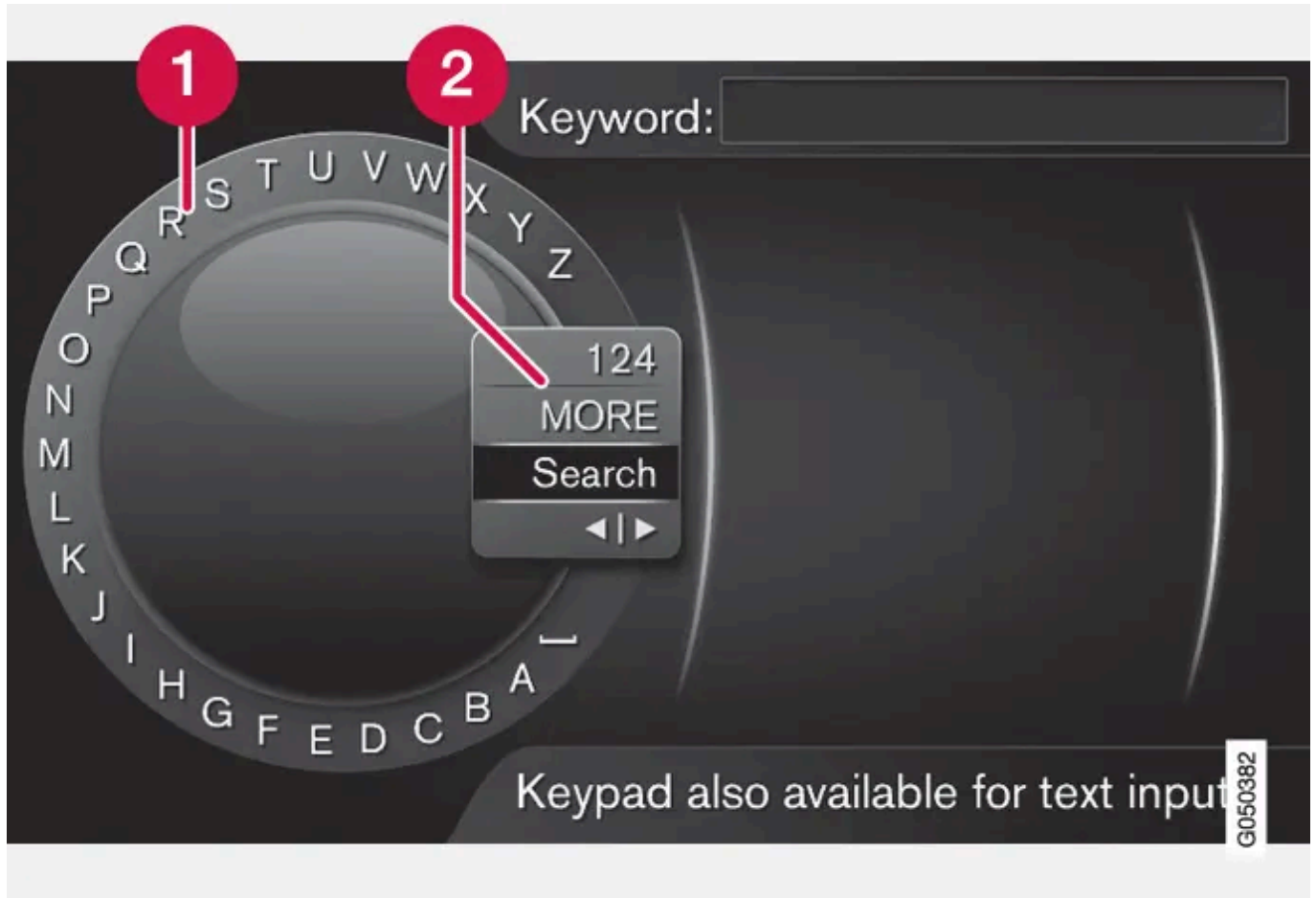

Recherche à l'aide du cadran alphanumérique.

- 1 Liste des caractères.
- 2 Changement de mode de saisie (voir le tableau suivant).

Utilisez le cadran alphanumérique pour écrire le mot à chercher.

1. Tournez TUNE jusqu'à la lettre souhaitée, appuyez sur OK/MENU pour valider. Il est aussi possible d'utiliser les boutons alphanumériques du panneau de commande de la console centrale.

Pour passer en mode de saisie de chiffres ou de caractères spéciaux ou pour ouvrir la liste de résultats, tournez TUNE jusqu'à l'une des options (voir tableau suivant) dans la liste pour le changement de mode de saisie (2) et appuyez sur OK/MENU.

2. Continuez avec la lettre suivante et ainsi de suite.

3. Une fois le terme à chercher saisi, sélectionnez **Rechercher**.

> La recherche est lancée. Les résultats sont affichés et classés selon les catégories suivantes : artistes, albums, pages, genres, années et compositeurs.

4. Tournez TUNE jusqu'à une catégorie et appuyez sur OK/MENU.

5. Tournez TUNE pour sélectionner un support puis appuyez sur OK/MENU pour lancer la lecture.

123/ABC	Alternez entre lettres et chiffres avec OK/MENU.
PLUS	Passez aux caractères spéciaux avec OK/MENU.
Recherch.	Effectuer une recherche de média.
{ }	Pour passer du cadran alphanumérique au champ Mot-clé : Déplacez le curseur avec TUNE. Utilisez EXIT pour corriger une erreur. Pour revenir au cadran alphanumérique, appuyez sur OK/MENU. Veuillez noter que vous pouvez utiliser les touches alphanumériques du panneau de commande pour modifier le contenu du champ Mot-clé :

Une courte pression sur EXIT permet de supprimer un caractère saisi. Avec une longue pression sur EXIT, tous les caractères saisis seront effacés.

Écrire avec le clavier numérique



Clavier numérique.

Il est également possible de saisir des caractères à l'aide des boutons de la console centrale **0-9**, ***** et **#**.

Par exemple, si vous appuyez sur **9**, un bâtonnet apparaît avec tous les caractères ^[1] sous ce bouton : w, x, y, z et **9**, par exemple. Des pressions rapides sur ce bouton provoquent le déplacement du curseur d'un caractère à l'autre.

- Arrêtez le curseur sur le caractère souhaité pour le sélectionner. Le caractère apparaît sur la barre de saisie.
- Supprimez/annulez avec EXIT.

Pour saisir un chiffre, maintenez le bouton correspondant enfoncé.

[1] Les caractères sur chaque bouton peuvent varier selon le marché/pays/langue.

9.10. Vue d'ensemble du menu

9.10.1. Vue d'ensemble du menu - DVD Vidéo

Vue d'ensemble des réglages et options disponibles pour les DVD Vidéo.

Menu DVD vidéo	Lire
Jouer/Pause	Lecture et navigation avec des DVD vidéo
Menu disque DVD	Lecture et navigation avec des DVD vidéo
Arrêter	Lecture et navigation avec des DVD vidéo
Sous-titres	Lecture et navigation avec des DVD vidéo
Plages audio	Lecture et navigation avec des DVD vidéo
Paramètres avancés	
Angles	Angle de vue lors de la lecture de DVD vidéo
Rapports d'écran	
Options touche FAV	Favoris
Aucune fonction	
Jouer/Pause	Lecture et navigation avec des DVD vidéo
Sous-titres suivant	Lecture et navigation avec des DVD vidéo
Plage audio suivante	Lecture et navigation avec des DVD vidéo

Menu déroulant DVD vidéo

Appuyez sur OK/MENU pendant la lecture d'un fichier vidéo pour ouvrir le menu déroulant.

Paramètres d'image	Réglages image
Menu DVD vidéo	Système audio et multimédia - gestion du système
Menu disque DVD	Lecture et navigation avec des DVD vidéo

9.10.2. Vue d'ensemble du menu - USB

Vue d'ensemble des réglages et options disponibles pour le port USB.

Menu USB	Lire
----------	------

Jouer/Pause	Source sonore externe via les entrées AUX/USB
Recherche de médias	Recherche de média
Aléatoire	Lecture aléatoire des plages d'un disque ou des fichiers audio
Sélectionner partition USB	
Options touche FAV	Favoris
Aucune fonction	
Jouer/Pause	Source sonore externe via les entrées AUX/USB
Aléatoire	Lecture aléatoire des plages d'un disque ou des fichiers audio

9.10.3. Vue d'ensemble du menu - FM

Vue d'ensemble des réglages et options disponibles pour la radio FM.

Menu FM	Lire
TP	Informations routières (TP)
Fréquences alternatives (AF)	
Montrer	
Texte radio	Libellé radio
Présélections	Stations de radio en présélection
Néant	
Syntoniser stations par	Recherche de stations de radio
Liste des stations	Liste des stations de radio
Syntonisation manuelle	Recherche manuelle de stations de radio
Options touche FAV	Favoris
Aucune fonction	
Commuter texte radio ou présél.	Libellé radio et Stations de radio en présélection

9.10.4. Vue d'ensemble du menu - radio numérique (DAB)*

Vue d'ensemble des réglages et options disponibles pour la radio DAB.

Menu DAB*	Lire
Filtrage par type de prog. (PTY)	Types de programmes (PTY)
Montrer	
Artiste/Titre	
Texte radio	Libellé radio
Présélections	Stations de radio en présélection

Néant	
Suivi des stations DAB-DAB	Liaison DAB à DAB
Options touche FAV	Favoris
Aucune fonction	
Commuter affichage informations	

* Option/accessoire.

9.10.5. Vue d'ensemble du menu - Unité Bluetooth®

Vue d'ensemble des réglages et options disponibles pour un support Bluetooth®.

Menu Bluetooth	Lire
Jouer/Pause	Média Bluetooth®
Aléatoire	Lecture aléatoire des plages d'un disque ou des fichiers audio
Changer d'appareil	Passer à une autre unité Bluetooth®
Rechercher nouvel appareil	
Activer mode découverte véhicule	
Options touche FAV	Favoris
Aucune fonction	
Jouer/Pause	Média Bluetooth®
Aléatoire	Lecture aléatoire des plages d'un disque ou des fichiers audio
Unité 1 Unité 2 etc.	
Connexion au média	Média Bluetooth®
Supprimer appareil	Supprimer une unité Bluetooth®

9.10.6. Vue d'ensemble du menu - TV*

Vue d'ensemble des réglages et options disponibles pour la TV.

Menu TV	Lire
Présélections	TV - options de lecture
Plages audio	TV - options de lecture
Sous-titres	TV - options de lecture
Télétexte	Télétexte

Options touche FAV	TV - options de lecture
Aucune fonction Télétexte	

Menu roulant TV Appuyez sur OK/MENU pendant la transmission d'émissions de TV pour ouvrir le menu déroulant.	Lire
Paramètres d'image	Réglages image
Luminosité : Contraste : Couleur :	
Menu TV Ouvre le "Menu TV" (voir ci-dessus).	

* Option/accessoire.

9.10.7. Vue d'ensemble du menu - CD/DVD audio

Vue d'ensemble des réglages et options disponibles pour les CD/DVD audio.

Menu Disc	Lire
Jouer/Pause	CD/DVD
Arrêter [1]	
Recherche de médias	Recherche de média
Aléatoire	Lecture aléatoire des plages d'un disque ou des fichiers audio
Options Gracenote®	
Base de données Gracenote®	
Résultats Gracenote®	
Options touche FAV	Favoris
Aucune fonction	
Jouer/Pause	CD/DVD
Aléatoire	Lecture aléatoire des plages d'un disque ou des fichiers audio

[1] DVD uniquement.

9.10.8. Système audio et multimédia - vue d'ensemble du menu

Cette version du manuel est valable au moment de son impression, mais cette validité ne peut être entièrement garantie pour l'avenir. Pour plus d'informations, consultez la première page, qui comporte un avertissement complet.

Vue d'ensemble des réglages et options disponibles dans les menus du système audio et multimédia.

Une option de menu dont le texte est gris clair n'est pas disponible. La raison peut être que la voiture n'est pas équipée de la fonction, la source n'est pas active/connectée ou qu'elle n'a aucun contenu.

RADIO

- [AM^{\[1\]}](#)
- [FM](#)
- [DAB](#)

MÉDIA

- [CD/DVD audio](#)
- [DVD vidéo](#)
- [Disque dur \(HDD\)](#)
- [iPod](#)
- [USB](#)
- [Média Bluetooth®](#)
- [AUX](#)
- [TV](#)

TEL

- [Mains-libres Bluetooth®](#)



- [Navigateur internet](#)

^[1] Ne concerne pas V60 Plug-in Hybrid et S60L Twin Engine.

9.10.9. Vue d'ensemble du menu - navigateur internet

Vue d'ensemble des réglages et options disponibles pour le navigateur internet.

Navigateur web Le menu s'affiche en vue normale pour le navigateur internet si aucun onglet n'est ouvert.	Lire
Entrer adresse	Navigateur internet
Paramètres Affiche "Menu des paramètres, navigateur internet", voir ci-dessous.	

Signet 1 Signet 2 etc.	Navigateur internet
------------------------------	-------------------------------------

Menu déroulant, navigateur internet	Lire
Appuyez sur le bouton numéro 5 de la console centrale lorsqu'une page est affichée sur le navigateur internet pour ouvrir le menu contextuel.	
Retour	Navigateur internet
Avancer	Navigateur internet
Recharger	Navigateur internet
Arrêter	Navigateur internet
Nouvel onglet	Navigateur internet
Fermer onglet	Navigateur internet
Zoom avant ou Zoom arrière	Navigateur internet
Ajouter signet ou Effacer signet	Navigateur internet
Paramètres Affiche "Menu des paramètres, navigateur internet", voir ci-dessous.	

Menu des paramètres, navigateur internet	Lire
Appuyez sur Paramètres dans l'un des deux menus ci-dessus pour ouvrir le menu de paramètres.	
Signets	Navigateur internet
Signet 1 Signet 2 etc.	
Renommer	
Nouvelle commande	
Supprimer	
Filtrage de contenu	Navigateur internet
Accepter les cookies	Navigateur internet
Afficher les images	
Bloquer les fenêtres contextuelles	
Autoriser JavaScript	
Taille du texte	Navigateur internet
Grande	
Moyen	
Petite	
Effacer données de navigation	Navigateur internet
Options touche FAV	Favoris
Aucune fonction	
Ajouter/supprimer signet	Navigateur internet

Nouvel onglet	Navigateur internet
Fermer onglet	Navigateur internet

9.10.10. Vue d'ensemble du menu - AUX

Vue d'ensemble des réglages et options disponibles pour l'entrée AUX.

Menu AUX	Lire
Entrée AUX	Réglage du volume sonore de la source audio externe
Standard	
Amplification	

9.10.11. Vue d'ensemble du menu - AM

Vue d'ensemble des réglages et options disponibles pour la radio AM.

Menu AM ^[1]	Lire
Afficher les présélections	Stations de radio en présélection
Options touche FAV	Favoris
Aucune fonction	
Afficher les présélections	Stations de radio en présélection

^[1] Ne concerne pas V60 Plug-in Hybrid et S60L Twin Engine.

9.10.12. Vue d'ensemble du menu - Mains-libres Bluetooth[®]

Vue d'ensemble des réglages et options disponibles pour un système mains-libres Bluetooth[®].

Menu Téléphone	Lire
Liste d'appels	Gestion des appels
Contacts	Répertoire téléphonique
Messages	Téléphone mains-libres Bluetooth[®]
Notifications de message	Téléphone mains-libres Bluetooth[®]
Changer téléphone	Passer à une autre unité Bluetooth[®]
Rechercher nouveau téléphone	

Activer mode découverte véhicule	
Unité 1 Unité 2 etc.	
Connexion au téléphone	Téléphone mains-libres Bluetooth®
Supprimer appareil	Supprimer une unité Bluetooth®

9.10.13. Vue d'ensemble du menu - iPod®

Vue d'ensemble des réglages et options disponibles pour iPod®.

Menu iPod	Lire
Jouer/Pause	Source sonore externe via les entrées AUX/USB
Aléatoire	Lecture aléatoire des plages d'un disque ou des fichiers audio
Options touche FAV	Favoris
Aucune fonction	
Jouer/Pause	Source sonore externe via les entrées AUX/USB
Aléatoire	Lecture aléatoire des plages d'un disque ou des fichiers audio

9.10.14. Vue d'ensemble du menu - disque dur (HDD)

Vue d'ensemble des réglages et options disponibles pour un disque dur (HDD).

Menu HDD	Lire
Jouer/Pause	Disque dur (HDD)
Recherche de médias	Recherche de média
Aléatoire	Lecture aléatoire des plages d'un disque ou des fichiers audio
Importer musique	Disque dur (HDD)
À partir d'un disque À partir d'une clé USB <small>[1]</small>	
Renommer/effacer fichiers	Disque dur (HDD)
Ouvrir	
Renommer	
Supprimer	
Tout supprimer	
Informations de stockage	Disque dur (HDD)
Espace util. :	

Espace libre :	
Capacité :	
Plages :	
Dossiers :	
Options touche FAV	Disque dur (HDD)
Aucune fonction	
Jouer/Pause	Disque dur (HDD)
Aléatoire	Lecture aléatoire des plages d'un disque ou des fichiers audio

^[1] En fonction du marché.

9.11. Radio

9.11.1. Radio

Vous pouvez écouter les stations de radio des bandes AM^[1] et FM et, dans certains cas, la [radio numérique \(DAB\)](#).

Avec une [voiture connectée à Internet](#), vous pouvez écouter des radios internet. Référez-vous à .

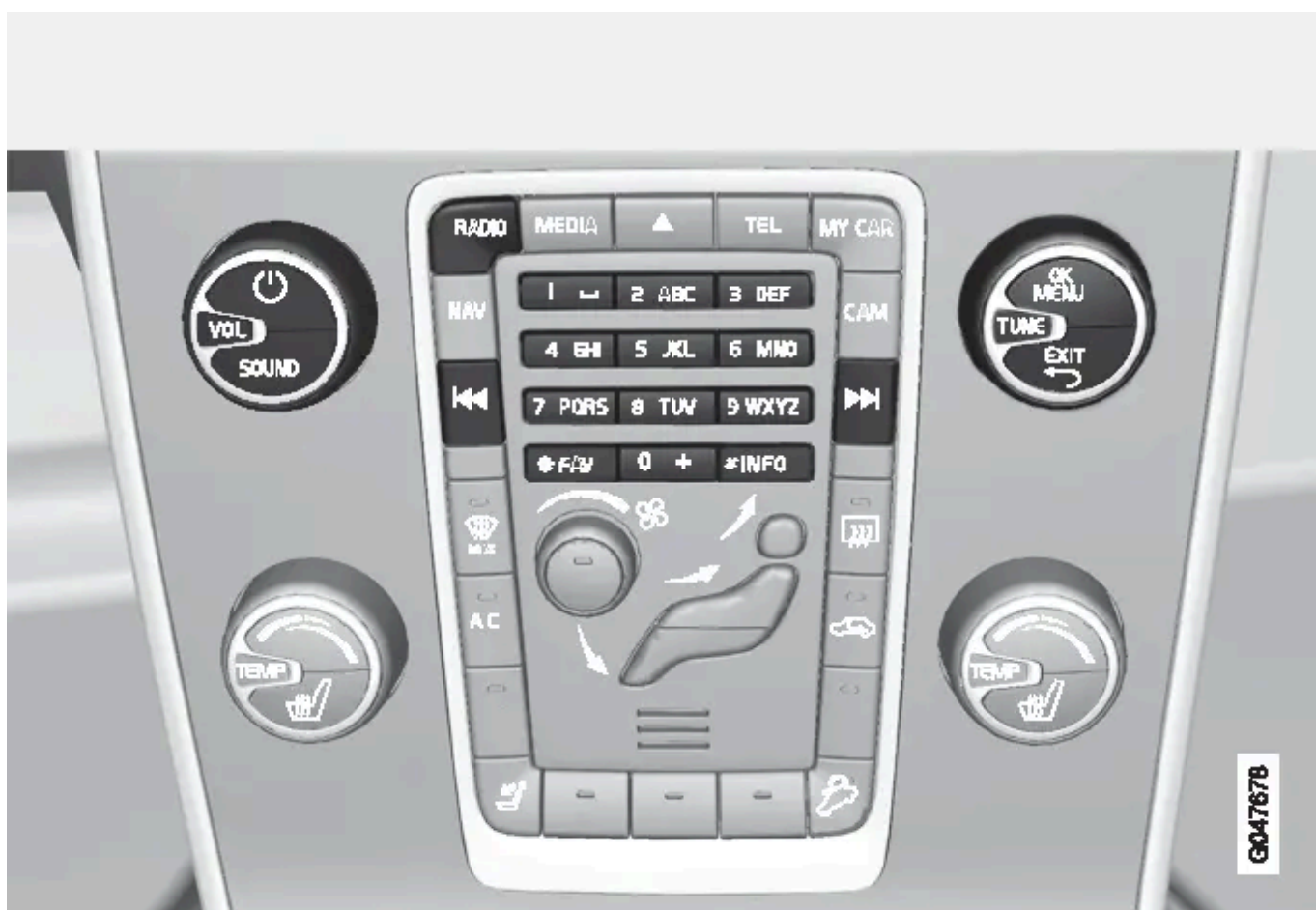

Commande des fonctions radio.

Pour l'utilisation de la radio, référez-vous à [Utilisation du système et navigation dans les menus](#).

Cette version du manuel est valable au moment de son impression, mais cette validité ne peut être entièrement garantie pour l'avenir. Pour plus d'informations, consultez la première page, qui comporte un avertissement complet.

Il est possible d'associer certaines fonctions au bouton FAV. Ainsi, une simple pression sur le bouton FAV permet d'activer la fonction associée. Référez-vous à [Favoris](#).

Radio AM^[1]/FM

- [Recherche de stations de radio](#)
- [Stations de radio en présélection](#)
- [Fonctions RDS](#)

Radio numérique (DAB) *

- [Radio numérique \(DAB\)](#)
- [Radio numérique \(DAB\) - station auxiliaire](#)
- [Liaison DAB à DAB](#)
- [Stations de radio en présélection](#)
- [Fonctions RDS](#)

Radio internet

- [Applis](#)

^[1] Ne concerne pas V60 Plug-in Hybrid et S60L Twin Engine.

* Option/accessoire.

9.11.2. Informations routières (TP)

Cette fonction interrompt la source écoutée pour diffuser les informations routières émises sur le réseau RDS des stations de radio réglées.

Le témoin TP indique que la fonction est activée. Si une station de la liste peut émettre des informations routières, TP apparaît (avec une forte intensité) sur l'écran, sinon TP sera grisé.

1. Pour activer/désactiver la fonction, appuyez sur OK/MENU dans la vue normale de la source FM et sélectionnez TP.

9.11.3. Mise à jour automatique de la fréquence radio (AF)

Cette version du manuel est valable au moment de son impression, mais cette validité ne peut être entièrement garantie pour l'avenir. Pour plus d'informations, consultez la première page, qui comporte un avertissement complet.

Cette fonction choisit automatiquement l'émetteur le plus puissant pour la station de radio réglée. Elle peut être activée pour la radio FM.

Pour trouver un émetteur puissant, la fonction peut, dans de rares cas, chercher sur toute la bande FM.

Si la station radio est mémorisée en [présélection](#), la fonction de change pas d'émetteur même si la mise à jour automatique est activée.

1. Pour activer/désactiver la fonction, appuyez sur OK/MENU dans la vue normale de la source FM et sélectionnez **Fréquences alternatives (AF)**.

9.11.4. Stations de radio en présélection

Les stations de radio fréquemment écoutées peuvent être avantageusement mémorisées en présélection pour en faciliter l'accès.

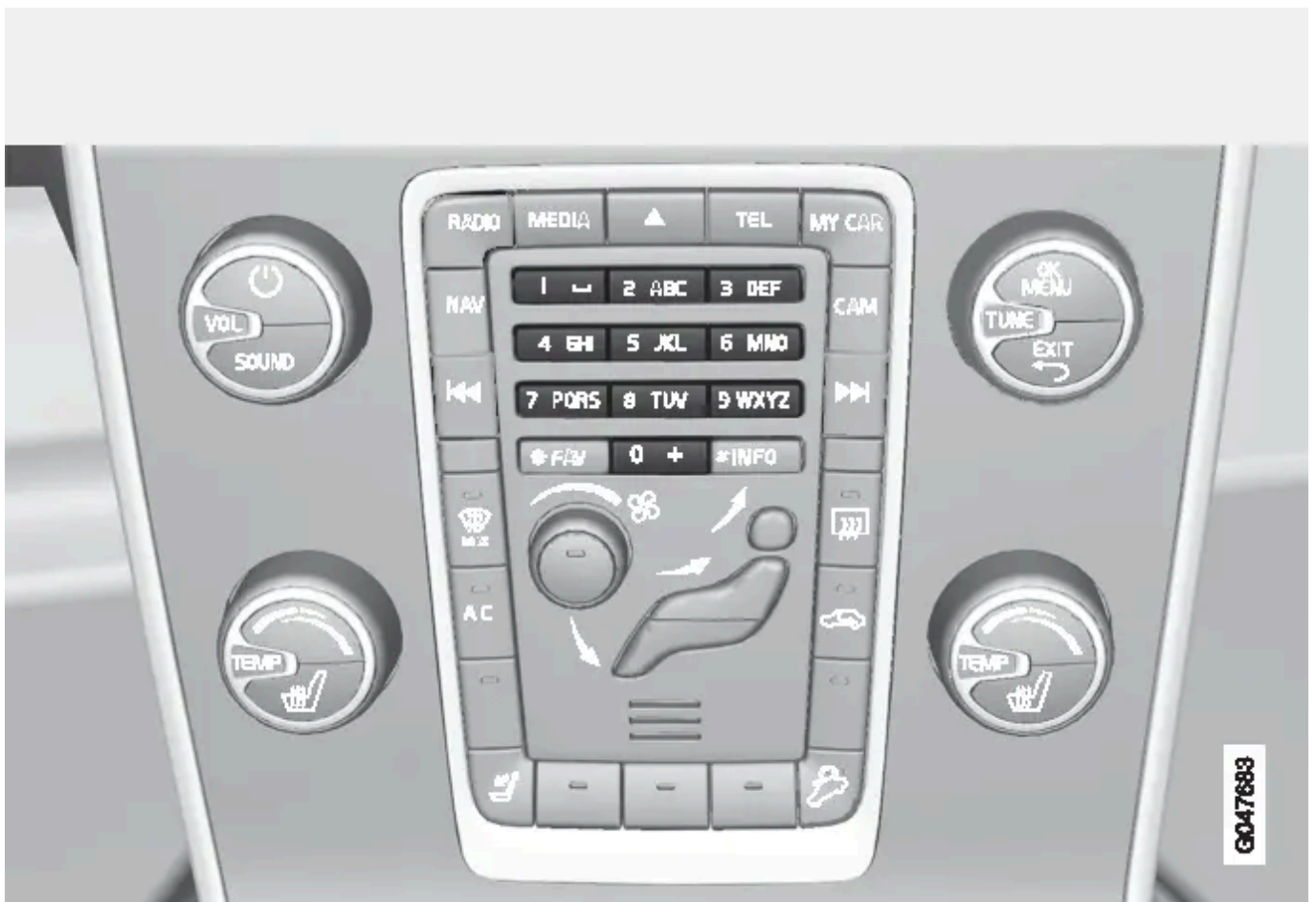

Boutons de présélection.

Radio AM^[1]/FM

Cette version du manuel est valable au moment de son impression, mais cette validité ne peut être entièrement garantie pour l'avenir. Pour plus d'informations, consultez la première page, qui comporte un avertissement complet.

Il est possible de mémoriser 10 présélections par bande de fréquence (par exemple **AM**).

Les présélections mémorisées sont choisies avec les boutons de présélection.

1. Réglez une station, référez-vous à [Recherche de stations de radio](#).
2. Maintenez l'un des boutons de présélection enfoncé pendant quelques secondes. Le bouton de présélection peut maintenant être utilisé.

Une liste des stations pré-réglées peut être affichée à l'écran.

1. Pour activer/désactiver la fonction, appuyez sur **OK/MENU** dans la vue normale de la source AM/FM et sélectionnez **Montrer → Présélections**.

Radio numérique (DAB) *

Il est possible de mémoriser 10 présélections par bande. Pour mémoriser une station en présélection, exercez une longue pression sur le bouton de présélection souhaité. Pour plus de précisions, référez-vous à Radio FM/AM ci-dessus. Les présélections mémorisées sont choisies avec les boutons de présélection.

Une présélection contient une station mais aucune station auxiliaire. Si une station auxiliaire est écoutée et qu'une présélection est enregistrée, seule l'identité de la station principale est mémorisée. La raison est que les stations auxiliaires sont éphémères. Lorsque vous sélectionnez à nouveau la présélection, la station contenant la station auxiliaire sera émise. La présélection ne dépend pas de la liste de stations.

Une liste des stations pré-réglées peut être affichée à l'écran.

1. Pour activer/désactiver la fonction, appuyez sur **OK/MENU** dans la vue normale de la source DAB et sélectionnez **Montrer → Présélections**.

Note

Le système DAB du système audio ne supporte pas toutes les fonctions comprises dans la norme DAB.

^[1] Ne concerne pas V60 Plug-in Hybrid et S60L Twin Engine.

* Option/accessoire.

9.11.5. Télécommande *

La télécommande peut être utilisée pour l'ensemble des fonctions du [système audio et multimédia](#). Les fonctions des boutons de la télécommande correspondent aux boutons de la console centrale ou des

commandes au volant.



1 Correspond à TUNE sur la console centrale.

Lorsque vous utilisez la télécommande, appuyez d'abord sur le bouton  de la télécommande pour le mettre en position **F**. Orientez-la ensuite vers le récepteur IR situé à droite du INFO [bouton](#) sur la console centrale.

 **Attention**

Rangez les objets libres comme les téléphones mobiles, les appareils photo, les télécommandes d'équipements auxiliaires dans la boîte à gants ou d'autres compartiments. En cas de freinage violent ou d'accident, ils risqueraient de blesser les passagers.

 **Note**

N'exposez pas la télécommande au soleil (sur le tableau de bord par exemple) pour éviter des problèmes avec les piles.

* Option/accessoire.

9.11.6. Libellé radio

Certaines stations RDS émettent des informations concernant le contenu du programme, le nom des artistes etc. Ces informations s'affichent à l'écran. Le libellé radio est disponible pour la radio FM et la radio DAB*.

1. Pour activer/désactiver la fonction, appuyez sur OK/MENU dans la vue normale de la source FM/DAB et sélectionnez **Montrer**.

* Option/accessoire.

9.11.7. Recherche de stations de radio

La radio compose automatiquement une [liste des stations](#) dont elle reçoit les signaux.

Cette version du manuel est valable au moment de son impression, mais cette validité ne peut être entièrement garantie pour l'avenir. Pour plus d'informations, consultez la première page, qui comporte un avertissement complet.

Une [recherche automatique de stations de radio](#) utilise la liste de stations créée par la radio. Vous pouvez aussi effectuer une [recherche manuelle des stations de radio](#).

Vous pouvez choisir la recherche de stations de radio doit être effectuée manuellement ou automatiquement.

1. Dans la vue normale de la source FM, appuyez sur OK/MENU et sélectionnez **Syntoniser stations par**.
2. Tournez TUNE jusqu'à **Liste des stations** ou **Syntonisation manuelle** puis validez avec OK/MENU.

 **Note**





La réception dépend de la puissance du signal et de sa qualité. La réception peut être perturbée par différents facteurs comme des bâtiments élevés ou l'éloignement de l'émetteur. Le niveau de la couverture peut aussi varier selon l'endroit où vous vous trouvez.

9.11.8. Recherche manuelle de stations de radio

La radio crée automatiquement une [liste de stations de radio](#) mais vous pouvez effectuer une recherche manuelle des stations de radio.

Si la recherche manuelle des stations de radio est [sélectionnée](#), il est possible de chercher en mode normal et dans la liste de fréquences.

Recherche de stations de radio en mode normal

1. **Courte pression** sur  /  sur la console centrale (ou sur les commandes au volant) dans la vue normale de la source FM.
 - > La radio passe à la station mémorisée précédente/suivante.
2. **Pression longue** sur  /  sur la console centrale (ou sur les commandes au volant) dans la vue normale de la source FM.
 - > La radio passe à la première station précédente/suivante.

Recherche de stations de radio dans la liste de fréquences

1. Tournez le bouton TUNE dans la vue normale de la source FM. **Syntonisation FM** apparaît.

2. Tournez TUNE jusqu'à une fréquence et validez avec OK/MENU.

Il est possible d'alterner entre la [recherche automatique de stations de radio](#) et la recherche manuelle dans la liste de fréquences en appuyant sur INFO sur la console centrale.

9.11.9. Liste des stations de radio

La radio compose automatiquement une liste des stations dont elle reçoit les signaux. Vous pouvez ainsi trouver une station tout en conduisant dans une zone dont vous ne connaissez ni les stations de radio ni leurs fréquences.

La [recherche automatique de stations de radio](#) utilise la liste de stations créée.

Note

La liste ne montre que les fréquences des stations reçues, **et non** une liste complète de toutes les fréquences de la bande sélectionnée.

9.11.10. Alerte en cas d'accident ou de catastrophe

La fonction radio est utilisée pour avertir le public d'un accident important ou d'une catastrophe. Le message **ALARME!** apparaît à l'écran lorsqu'un avis d'alarme est transmis.



L'alarme peut être interrompue provisoirement mais pas désactivée.

9.11.11. Recherche de stations de radio automatique



La radio compose automatiquement une [liste des stations](#) que la recherche automatique utilise.

Si la recherche automatique des stations de radio est [sélectionnée](#), il est possible de chercher en mode normal et dans la liste de stations.

Recherche de stations de radio en mode normal

1. **Courte pression** sur  /  sur la console centrale (ou sur les commandes au volant) dans la vue normale de la source FM.

> La radio passe à la station mémorisée précédente/suivante.

2. **Pression longue** sur  /  sur la console centrale (ou sur les commandes au volant) dans la vue normale de la source FM.

> La radio passe à la première station précédente/suivante.

Recherche de stations de radio dans la liste de stations

1. Tournez le bouton TUNE dans la vue normale de la source FM. **Liste de stations FM** apparaît.
2. Tournez TUNE jusqu'à une station et validez avec OK/MENU.

Il est possible d'alterner entre la [recherche manuelle de stations de radio](#) à la recherche automatique dans la liste de fréquences en appuyant sur INFO sur la console centrale.

9.11.12. Radio numérique (DAB)*

DAB (Digital Audio Broadcasting) est un système de diffusion numérique de [radio](#). La voiture supporte les systèmes DAB, DAB+ et DMB.

Note

La couverture DAB n'est pas identique partout. S'il n'y a pas de couverture, le message **Pas de réception** s'affiche à l'écran.

* Option/accessoire.

9.11.13. Fonctions RDS

A l'aide de la fonction RDS, la radio peut automatiquement rechercher l'émetteur le plus puissant. RDS permet de rechercher des informations routières (TP) par exemple ainsi que certains types de programmes (PTY).

RDS (Radio Data System) associe différents émetteurs FM pour créer un réseau. Un émetteur FM d'un tel réseau envoie des informations offrant les fonctions suivantes à une radio RDS :

- Passage automatique à un émetteur plus puissant si la réception est mauvaise^[1].
- Recherche de types de programmes comme informations routières^[2].

Cette version du manuel est valable au moment de son impression, mais cette validité ne peut être entièrement garantie pour l'avenir. Pour plus d'informations, consultez la première page, qui comporte un avertissement complet.

- Réception d'informations textuelles concernant les programmes en cours ^[3].

 **Note**

Certaines stations de radio n'utilisent pas le RDS ou que certaines parties de cette fonctionnalité.

Si un type de programmes est détecté, la radio change de station et la source sonore en cours est interrompue. Si le lecteur CD est actif par exemple, il est mis en pause. La station à l'origine de l'interruption est diffusée avec un [volume sonore préréglé](#). Lorsque le type de programmes est terminé, la radio revient à la source sonore et au volume précédents.

Les fonctions de programmes alerte, informations routières (TP) et types de programmes (PTY) sont interrompus selon un ordre de priorité où l'alerte est le plus important et le type de programmes l'est le moins. Appuyez sur OK/MENU pour revenir à la source audio interrompue et continuer à écouter le message. Appuyez sur EXIT pour interrompre le message et revenir à la source audio interrompue.

^[1] Concerne la radio FM.

* Option/accessoire.

^[2] Concerne la radio DAB*.

^[3] Concerne les radios FM et DAB*.

9.11.14. Contrôle du volume pour les fonctions RDS

Le volume des fonctions RDS intercalées, comme l'alerte ou les informations routières (TP), est réglé suivant chaque type de programme. Si le niveau sonore est réglé durant l'interruption de programme, le nouveau volume est mémorisé pour l'interruption suivante.

9.12. Commande vocale

9.12.1. Commande vocale - radio

Vous pouvez [commander à la voix](#) la radio, pour changer de station par exemple.

Les "conversations" suivantes ne sont que des exemples. Les réponses du système peuvent varier selon la situation.

Changer de station

La conversation suivante avec commande vocale permet de changer de station de radio.

1. L'utilisateur commence le dialogue en disant : "**Choisir une station**".
 - > Le système répond par : "**Dire le nom de la station**".
2. Dites le nom de la station de radio.
 - > Le système change pour émettre la station de radio choisie.

Changer de fréquence

Le système comprend les chiffre entre **87,5** (quatre-vingt sept point cinq) et **108,0** (cent huit point zéro).

La conversation suivante avec commande vocale permet de changer de fréquence radio.

1. L'utilisateur commence le dialogue en disant : "**Fréquence**".
 - > Le système répond par : "**Dire la fréquence**".
2. Indiquez une fréquence entre 87,5 et 108,0 mégahertz.
 - > Le système change de station de radio.

Autres commandes

Vous trouverez d'autres commandes vocales pour la radio en appuyant sur OK/MENU dans la vue normale de [MY CAR](#) puis en sélectionnant **Paramètres** → **Paramètres de commande vocale** → **Liste des commandes vocales** → **Commandes radio**.

9.12.2. Commande vocale - réglages

Vous pouvez plusieurs réglages pour le [système de commande vocale](#).

- **Paramètres utilisateur** - le profil vocal peut être réglé en appuyant sur OK/MENU dans la vue normale de [MY CAR](#) puis en sélectionnant **Paramètres** → **Paramètres de commande vocale** → **Paramètres utilisateur**. Sélectionnez entre **Par défaut** et **Utilisateur appris**. **Utilisateur appris** ne peut être sélectionné que si l'[entraînement à la voix](#) a été exécuté.
- **Vitesse de la voix de synthèse** - la vitesse de lecture des textes dynamiques du système (pas pré-enregistrés) peut être modifiée en appuyant sur OK/MENU dans la vue normale de MY CAR puis en sélectionnant **Paramètres** → **Paramètres de commande vocale** → **Vitesse de lecture**. Choisissez entre **Rapide**, **Moyen** et **Lent**.
- **Volume de commande vocale** - Le volume de la voix du système peut être réglé avec le bouton SOUND. Tournez TUNE jusqu'à **Vol. Commande vocale** et appuyez sur OK/MENU. Ajustez le volume de la voix en tournant TUNE et mémorisez avec OK/MENU.

9.12.3. Commande vocale - téléphone mobile

Vous pouvez [commander à la voix](#) un téléphone mobile connecté par Bluetooth® par exemple pour appeler un contact ou un composer un numéro.

Les "conversations" suivantes ne sont que des exemples. Les réponses du système peuvent varier selon la situation.

Composer un numéro

Le système comprend les chiffres de **0** (zéro) à **9** (neuf). Ces chiffres peuvent être prononcés individuellement, par groupes de plusieurs chiffres ou pour tout le numéro. Le système ne peut pas comprendre les chiffre supérieurs à **9** (neuf). Par exemple, **10** (dix) ou **11** (onze) ne seront pas pris en compte.

La "conversation" suivante avec la commande vocale permet de composer et d'appeler un numéro.

1. L'utilisateur commence le dialogue en disant : **"Appeler le numéro"**.
 - > Le système répond par : **"Dire le numéro"**.
2. Commencez à énoncer les chiffres (un par un : **"Six-huit-sept"**, par exemple) du numéro de téléphone.
 - > Si vous faites une pause, le système répètera le dernier groupe de chiffres prononcés.
3. Continuez à dire les chiffres. Lorsque vous avez dit le numéro complet, validez en disant : **"OK"**.
 - > Le système appellera alors le numéro.

Vous pouvez aussi modifier le numéro en donnant la commande **"Corriger"** (qui supprime le dernier groupe de chiffres prononcé) ou **"Effacer"** (qui supprime le numéro de téléphone complet). Si vous dites **"Répéter"**, le système lira le numéro indiqué.

Appeler un contact

La "conversation" suivante avec la commande vocale permet d'appeler un contact.

1. L'utilisateur commence le dialogue en disant : **"Appeler un contact"**.
 - > Le système répond par : **"Dire le nom"**.
2. Dites le nom du contact.
 - > Si le système ne trouve qu'un seul contact correspondant, il l'appellera directement. Sinon, le système fournira les instructions nécessaires pour trouver le bon contact.

Si plusieurs numéros sont mémorisés dans le répertoire téléphonique pour le même contact, vous pouvez dire le nom suivi de **"Mobile"** ou **"Travail"** pour aider le système.

Autres commandes

Vous trouverez d'autres commandes vocales pour le téléphone mobile en appuyant sur OK/MENU dans la vue normale de [MY CAR](#) puis en sélectionnant Paramètres → Paramètres de commande vocale → Liste des commandes vocales → Commandes de téléphone.

9.12.4. Choix de la langue pour la commande vocale

La langue de la [commande vocale](#) est sélectionnée dans le système de menu MY CAR.



Liste de langues

La commande vocale n'est pas disponible dans toutes les langues. Les langues disponibles pour la commande vocale sont indiquées par une icône dans la liste - . Le changement de langue s'effectue dans le menu [MY CAR](#).

Note

Il n'est pas possible de modifier la langue des commandes vocales sans changer la langue de l'ensemble du système de menus.

9.12.5. Fonctions d'aide pour la commande vocale

Des fonctions d'aide sont disponibles pour vous familiariser avec le [système de commande vocale](#) et pour apprendre au système à reconnaître votre voix et votre intonation.

- **Instructions vocales** : Une fonction qui vous aide à vous familiariser avec le système et la méthode à adopter pour émettre des commandes.
- **Entraînement à la voix** : Une fonction qui permet au système de commande vocale d'apprendre votre voix et votre prononciation. La fonction permet d'entraîner le système pour un profil utilisateur.
- **Instruction brève** : Une fonction qui lit une brève explication du fonctionnement du système.

Note

Les instructions et l'entraînement pour les commandes vocales ne peuvent commencer que lorsque la voiture est en stationnement.

Instructions vocales

Les instructions peuvent être lancées en appuyant sur OK/MENU dans la vue normale de [MY CAR](#) puis en sélectionnant **Paramètres** → **Paramètres de commande vocale** → **Didacticiel vocal**.

Les instructions sont réparties sur 3 leçons, qui prennent au total environ 5 minutes. Le système commence par la première leçon. Pour ignorer une leçon et passer à la suivante, appuyez sur . Appuyez sur  pour revenir à la leçon précédente.

Appuyez sur EXIT pour interrompre les instructions.

Adaptation de la voix

Le système présente un nombre de phrases que vous allez devoir prononcer. L'adaptation de la voix peut être lancée en appuyant sur OK/MENU dans la vue normale de MY CAR puis en sélectionnant **Paramètres** → **Paramètres de commande vocale** → **Adaptation du locuteur**.

À la fin de l'adaptation de la voix, pensez à [sélectionner le profil Utilisateur appris](#) sous **Paramètres utilisateur**.

A noter que si une autre [langue de commande vocale](#) est sélectionnée, il convient de procéder à une nouvelle formation vocale.

Instruction brève

Le système donne une instruction courte pour la commande vocale. L'instruction est lancée par une pression sur le [bouton de commande vocale](#) et en disant "Instruction brève".

9.12.6. Commande vocale - système multimédia

Vous pouvez [commander à la voix](#) le système multimédia pour changer de source ou de plage par exemple.

Les "conversations" suivantes ne sont que des exemples. Les réponses du système peuvent varier selon la situation.

Changer de source

La conversation suivante avec commande vocale permet de changer de source multimédia.

1. L'utilisateur commence le dialogue en disant : **"Disque"**.
- > Le système sélectionne alors le lecteur CD/DVD.

Pour choisir d'autres sources, il suffit de dire **"Bluetooth"**, **"TV"** ou **"USB"** par exemple. Les sources disponibles varient en fonction des unités connectées à ce moment précis et de la présence de médias dans la source. Si une source multimédia n'est pas disponible, le système en explique la raison.

Changer de plage

Le système comprend les nombres de **0** (zéro) à **99** (quatre-vingt dix-neuf). Les nombres supérieurs à **99** (quatre-vingt dix-neuf) ne sont pas pris en compte par le système. Par exemple, il ne comprend pas **100** (cent) ou **101** (cent un).

La conversation suivante avec commande vocale permet de changer de plage.

1. L'utilisateur commence le dialogue en disant : **"Choisir une plage"**.
- > Le système répond par : **"Dire le numéro de plage"**.
2. Dites le numéro de la plage (un seul nombre, par exemple **"Vingt-trois"** et non **"Deux-trois"**).
- > Le système passe à la plage au numéro souhaité de la source multimédia active.

Chercher un support

La conversation suivante avec commande vocale permet de chercher un support.

1. L'utilisateur commence le dialogue en disant : **"Recherche de média"**.
- > Le système affiche une liste numérotée des différentes catégories de recherche disponibles. Répondez par **"Choisir un numéro ou dire une catégorie de recherche de support."**
2. Dites un numéro ou une catégorie de recherche.
- > Le système continue avec d'autres instructions pour trouver le support souhaité.

Autres commandes

Vous trouverez d'autres commandes vocales pour le système multimédia en appuyant sur OK/MENU dans la vue normale de [MY CAR](#) puis en sélectionnant **Paramètres** → **Paramètres de commande vocale** → **Liste des commandes vocales** → **Commandes médias**.

9.12.7. Commande vocale

La commande vocale permet au conducteur d'activer certaines fonctions avec la voix dans le système multimédia, la radio, un téléphone mobile connecté par Bluetooth[®] ou le système de navigation Volvo*.

Les commandes vocales permettent au conducteur de se concentrer plus facilement sur la conduite et à attirer l'attention sur la route et la circulation.

Attention

Le conducteur est toujours responsable de la sécurité dans la conduite du véhicule et du respect des règles de circulation en vigueur.

Le système de commande vocale permet au conducteur d'activer certaines fonctions avec la voix dans le système multimédia, la radio, un téléphone mobile connecté par Bluetooth[®] ou le système de navigation de Volvo* et ainsi garder les mains sur le volant. La commande vocale s'effectue sous forme de dialogue avec des instructions prononcées par l'utilisateur et des réponses verbales du système. Le système de commande vocale utilise le même microphone que la fonction mains-libres Bluetooth[®] (référez-vous à [Téléphone mains-libres Bluetooth[®] - vue d'ensemble](#)) et les réponses du système sont émises via les haut-parleurs de la voiture.

Préparer la commande vocale

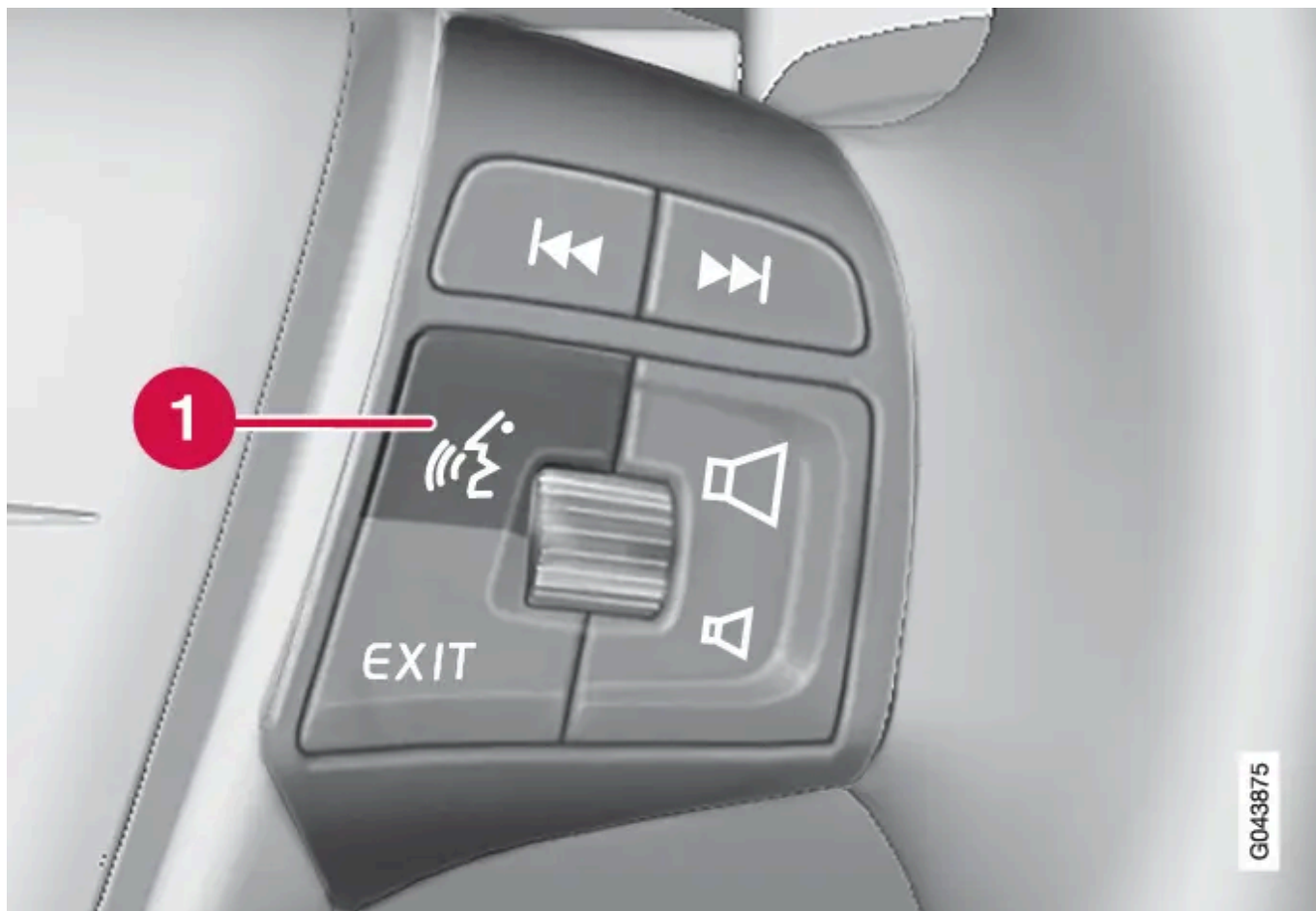

Commandes au volant.

1 Bouton de commande vocale

- Appuyez sur le bouton de commande vocale (1) pour activer le système et commencez un dialogue par des commandes vocales. Le système vous présentera des commandes courantes sur l'écran de la console centrale.

Pensez aux conseils suivants lors de l'utilisation du système de commande vocale :

- Pour émettre une commande - parlez après la tonalité, avec une voix normale avec un débit normal.
- Ne parlez pas lorsque le système répond (il ne comprend pas les commandes à ce moment).
- Pour éviter le bruit de fond dans l'habitacle, veiller à ce que les portes, les fenêtres et le toit ouvrant* soient fermés.

Note

En cas de doute sur la commande à utiliser, le conducteur peut prononcer "**Aide**". Le système répondra alors par différentes commandes pouvant servir dans la situation actuelle.

Les commandes vocales peuvent être désactivées en :

- disant "**Arrêter**"
- appuyant sur EXIT ou sur un autre bouton de source principal (MEDIA par exemple).

Volume

Le volume sonore du système de commande vocale s'ajuste en utilisant la molette de VOL sur la console centrale lorsque le système parle.

Connexion d'un téléphone mobile

Avant de pouvoir utiliser la commande vocale du téléphone mobile, ce dernier doit être enregistré et connecté par la fonction mains-libres Bluetooth®. Si une commande téléphonique est prononcée sans aucun téléphone mobile connecté, le système vous en informera. Pour de plus amples informations concernant l'enregistrement et la connexion du téléphone mobile, référez-vous à [Enregistrement de Bluetooth® -l'unité](#).

* Option/accessoire.

9.12.8. Commande à la voix - commande vocale

Vous pouvez [commander à la voix](#) certaines fonctions du système multimédia et d'un téléphone mobile connecté par Bluetooth® grâce à des commandes vocales prédéfinies.

Le conducteur lance un dialogue avec les commandes vocales en appuyant sur le [bouton de commande vocale](#).

Au lancement d'un dialogue, les commandes courantes apparaîtront à l'écran.

Lorsque le conducteur s'est familiarisé avec le système, il peut accélérer le dialogue et passer outre certaines injonctions du système en appuyant brièvement sur le bouton de commande vocale.

Les commandes peuvent être émises de différentes façons

La commande permettant de chercher une plage audio dans le lecteur multimédia par exemple peut être effectuée en plusieurs étapes ou grâce à une commande courte :

- Dites "**Recherche de média**", attendez la réponse du système et continuez en disant, par exemple, "**Plage**".

ou

- Dites "**Rechercher une plage**" en une seule fois.

9.12.9. Commande vocale - raccourcis

La [commande vocale](#) peut être utilisé grâce à des raccourcis prédéfinis.

Vous trouverez les raccourcis du système multimédia et du téléphone dans la vue normale de [MY CAR](#) en appuyant sur OK/MENU puis en sélectionnant **Paramètres** → **Paramètres de commande vocale** → **Liste des commandes vocales** → **Commandes globales**, **Commandes de téléphone**, **Commandes médias**, **Commandes radio** ou **Commandes de navigation***.

Le texte d'aide de chaque commande indique si celle-ci peut être utilisée pour toutes les sources ou uniquement pour une seule.

* Option/accessoire.

9.13. Répertoire téléphonique

9.13.1. Répertoire téléphonique - recherche rapide des contacts

Dans la vue normale de la source téléphone, tournez le bouton TUNE vers la droite pour afficher la liste des contacts.

Tournez le bouton TUNE pour choisir et appuyez sur OK/MENU pour l'appeler.

Sous le nom du contact se trouve le numéro de téléphone sélectionné par défaut. S'il y a le symbole ▼ à droite du contact, plusieurs numéros de téléphone sont mémorisés pour ce contact. Appuyez sur OK/MENU pour afficher les numéros. Changez de numéro et appelez un numéro différent de celui choisi comme standard en tournant TUNE. Appuyez sur OK/MENU pour appeler.

Il est possible de chercher dans la liste de contacts en saisissant, avec le clavier de la console centrale, les premières lettres du nom du contact. Pour les fonctions des boutons, référez-vous à [Répertoire téléphonique - recherche de contacts](#).

9.13.2. Répertoire téléphonique

La voiture copie le répertoire du téléphone mobile connecté et n'affiche son contenu que lorsque le téléphone mobile est connecté.

Pour pouvoir gérer le répertoire téléphonique, il faut que le symbole  apparaisse en haut de l'écran et que la fonction mains-libres soit en mode téléphone.

Si le répertoire contient le numéro appelant, le nom du contact apparaît à l'écran.

Note

Pour afficher le répertoire du téléphone mobile connecté dans la voiture, il convient d'accepter la copie dans le téléphone mobile lors de sa connexion. Selon le téléphone mobile, cela se manifeste par :

- l'apparition d'une fenêtre contextuelle ou d'une notification à valider sur le téléphone.
- l'autorisation du partage des informations dans les paramètres du téléphone par la connexion Bluetooth® avec la voiture.

Dans certains cas, le téléphone devra être déconnecté puis reconnecté à la voiture pour permettre l'opération.

9.13.3. Répertoire téléphonique - recherche de contacts

Rechercher des contacts dans le [répertoire téléphonique](#).

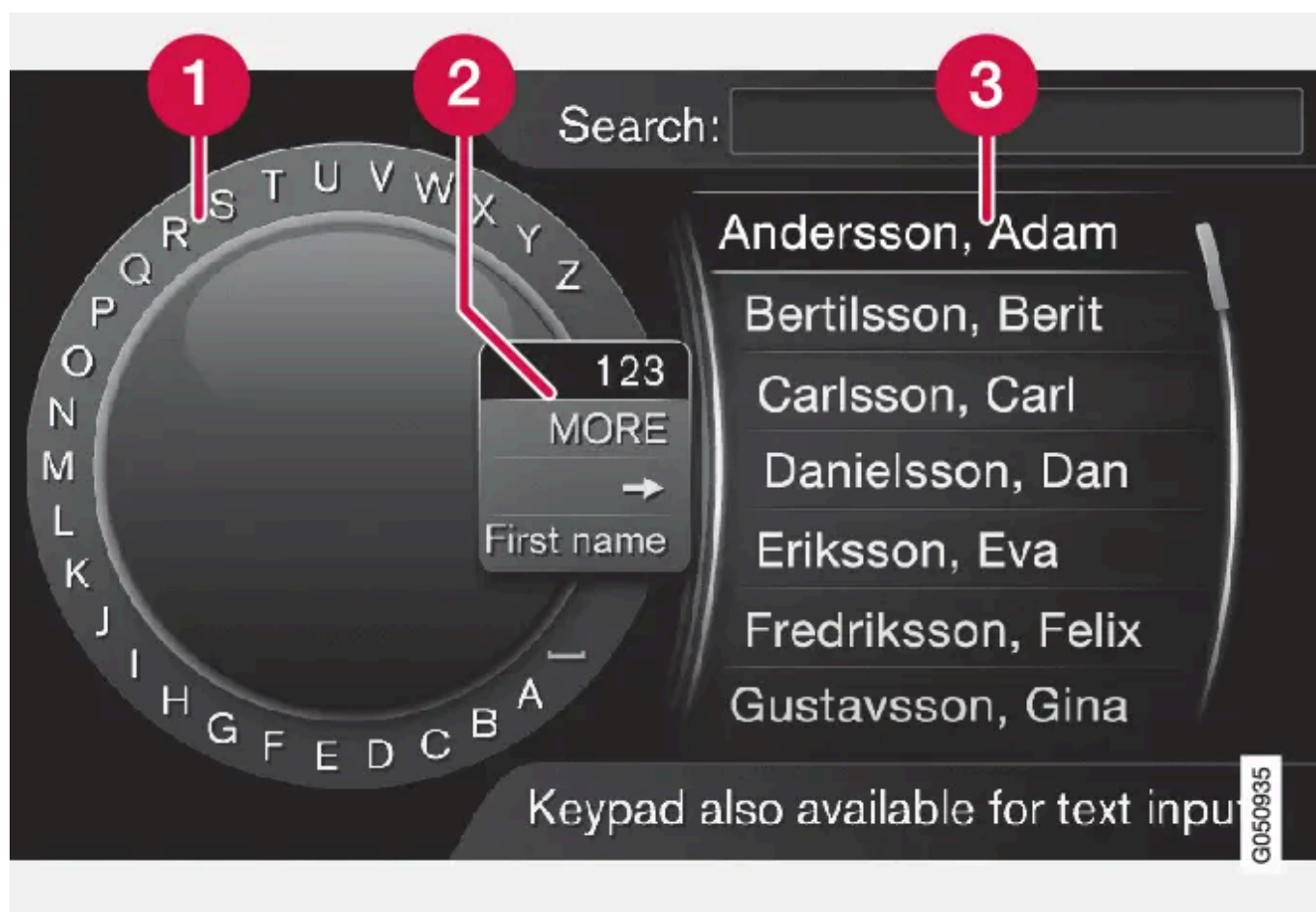

Recherche à l'aide du cadran alphanumérique.

- 1 Liste des caractères
- 2 Changement de mode de saisie (voir le tableau suivant)
- 3 Répertoire téléphonique

Pour chercher un contact, appuyez sur OK/MENU dans la vue normale de la source téléphone et sélectionnez **Contacts**.

1. Tournez TUNE jusqu'à la lettre souhaitée, appuyez sur OK/MENU. Il est aussi possible d'utiliser les boutons alphanumériques du panneau de commande de la console centrale.
2. Continuez avec la lettre suivante. Le résultat de la recherche est présenté dans le répertoire (3).
3. Pour passer en mode de saisie de chiffres ou de caractères spéciaux ou pour ouvrir le répertoire, tournez TUNE jusqu'à l'une des options (voir tableau ci-dessous) dans la liste pour le changement de mode de saisie (2) et appuyez sur OK/MENU.

123/ABC	Alternez entre lettres et chiffres avec OK/MENU.
PLUS	Passez aux caractères spéciaux avec OK/MENU.
=>	Mène au répertoire (3). Tournez le bouton TUNE pour choisir un contact et appuyez sur OK/MENU pour visualiser les numéros mémorisés et les autres renseignements.
Prénom/N.famille	Permet de modifier l'ordre de classement du répertoire téléphonique.

Une courte pression sur EXIT permet de supprimer un caractère saisi. Avec une longue pression sur EXIT, tous les caractères saisis seront effacés.

Écrire avec le clavier numérique



Clavier numérique.

Il est également possible de saisir des caractères à l'aide des boutons de la console centrale 0-9, * et #.

Par exemple, si vous appuyez sur **9**, un bâtonnet apparaît avec tous les caractères ^[1] sous ce bouton : w, x, y, z et **9**, par exemple. Des pressions rapides sur ce bouton provoquent le déplacement du curseur d'un caractère à l'autre.

- Arrêtez le curseur sur le caractère souhaité pour le sélectionner. Le caractère apparaît sur la barre de saisie.
- Supprimez/annulez avec EXIT.

Pour saisir un chiffre, maintenez le bouton correspondant enfoncé.

[1] Les caractères sur chaque bouton peuvent varier selon le marché/pays/langue.

9.14. TV

9.14.1. TV*

L'image TV n'apparaît que si la voiture est à l'arrêt. Lorsque la voiture roule à plus de 6 km/h, aucune image n'apparaît mais le son est reproduit. L'image réapparaît lorsque la voiture s'arrête.



Fonctions TV, vue d'ensemble du réglage.

Pour les informations de base sur la lecture et la navigation, référez-vous à [Utilisation du système et navigation dans les menus](#). Vous trouverez une description plus détaillée ci-dessous.

Il est possible d'associer certaines fonctions au bouton FAV. Ainsi, une simple pression sur le bouton FAV permet d'activer la fonction associée. Référez-vous à [Favoris](#).

 **Note**

Seules les émissions TV des pays utilisant les formats mpeg-2 et mpeg-4 et répondant à la norme DVB-T sont compatibles avec ce système. Le système ne supporte pas les émissions analogiques.

 **Note**

L'image TV n'apparaît que si la voiture est à l'arrêt. Lorsque la voiture roule à plus de 6 km/h, aucune image n'apparaît mais le son est reproduit. L'image réapparaît lorsque la voiture s'arrête.

 **Note**

La réception dépend de la puissance du signal et de sa qualité. La réception peut être perturbée par différents facteurs comme des bâtiments élevés ou l'éloignement de l'émetteur TV. Le niveau de la couverture peut aussi varier selon l'endroit où vous vous trouvez.

 **Important**



Dans certains pays, une licence TV doit être acquittée pour ce produit.

Regarder la TV

1. Appuyez sur MEDIA dans la vue normale de la source multimédia, tournez TUNE jusqu'à TV et pressez OK/MENU.
> Une recherche est lancée et, après un court instant, la dernière chaîne regardée apparaît.

Changer de chaîne

Plusieurs possibilités :

- Tournez TUNE, une liste des chaînes reçues dans la région apparaît. Si l'une de ces chaînes est déjà enregistrée en [présélection](#), leur numéro de présélection apparaît à droite du nom de la chaîne. Tournez TUNE jusqu'à la chaîne souhaitée et appuyez sur OK/MENU.
- Appuyez sur l'un des boutons de présélection (0-9).
- Appuyez brièvement sur les boutons  /  pour voir la chaîne suivante reçue dans la région.

 **Note**

S'il n'y a aucune réception lors de la sélection de chaînes avec les boutons de présélection, c'est probablement que la voiture se trouve dans un lieu différent de celui où la recherche a été effectuée.

* Option/accessoire.

9.14.2. Chaînes TV*/liste de présélections

La recherche de chaînes TV est automatique et continue à partir de la voiture. Les chaînes disponibles sont mémorisées dans une liste. Les critères de recherche de la liste de chaînes peuvent être modifiés, mais pas leur ordre. Il existe aussi une liste de présélections dont l'ordre peut être modifié.

Modifier les présélections dans la liste

Il est possible de modifier l'ordre des chaînes dans la liste. Une chaîne TV peut occuper plus d'une place dans la liste de présélections. La position des chaînes TV peut aussi varier dans la liste de présélections.

1. Pour modifier l'ordre des chaînes dans la liste de présélection, appuyez sur OK/MENU dans la vue normale de la source TV et sélectionnez **Présélections**.
2. Tournez TUNE jusqu'à la chaîne que vous souhaitez déplacer dans la liste et confirmez avec OK/MENU.
 - > La chaîne sélectionnée est mise en valeur.
3. Tournez TUNE jusqu'au nouvel emplacement dans la liste et confirmez avec OK/MENU.
 - > Les chaînes sont interverties.

Après les chaînes présélectionnées (30 au maximum), vous trouverez les autres chaînes reçues dans la région. Il est possible de déplacer une chaîne d'un niveau vers le haut dans la liste de présélections.

* Option/accessoire.

9.14.3. TV* - options de lecture

Les fonctions de la TV peuvent être modifiées.

Modifier les sous-titres

Cette version du manuel est valable au moment de son impression, mais cette validité ne peut être entièrement garantie pour l'avenir. Pour plus d'informations, consultez la première page, qui comporte un avertissement complet.

1. Pour modifier les sous-titres, appuyez sur OK/MENU dans la vue normale de la source TV et sélectionnez **Sous-titres**.
 2. Tournez TUNE jusqu'aux sous-titres que vous souhaitez utiliser et pressez OK/MENU.
- > Les sous-titres sélectionnés sont désormais activés.

Modifier la langue audio

1. Pour modifier la langue audio, appuyez sur OK/MENU dans la vue normale de la source TV et sélectionnez **Plages audio**.
 2. Tournez TUNE jusqu'à la piste sonore que vous souhaitez utiliser et pressez OK/MENU.
- > La piste sonore sélectionnée est désormais activée.

* Option/accessoire.

9.14.4. La réception des chaînes de TV* peut être interrompue.

Si la réception de la chaîne TV diffusée est interrompue, l'image se figera. La diffusion reprend lorsque la réception est rétablie.

Si la réception de la chaîne TV diffusée est interrompue, l'image se figera. Un message apparaît presque aussitôt informant de la perte de réception de la chaîne et qu'une nouvelle recherche est en cours. Au retour de la réception, la chaîne précédemment visualisée et émise directement. Il est possible de changer de chaîne à n'importe quel moment pendant que le message est affiché.

Si le message **Pas de réception** apparaît, c'est que le système a détecté qu'il n'y a pas de réception pour toutes les chaînes.

* Option/accessoire.

9.14.5. Télétexte*

Vous avez la possibilité de consulter le télétexte.

Procédez comme suit :

Cette version du manuel est valable au moment de son impression, mais cette validité ne peut être entièrement garantie pour l'avenir. Pour plus d'informations, consultez la première page, qui comporte un avertissement complet.

1. Pour consulter le télétexte, naviguez jusqu'à **Menu TV** → **Télétexte** en mode TV.
 2. Saisissez le numéro de la page (3 chiffres) avec les touches chiffrées (0-9) pour choisir la page.
- > La page s'affiche automatiquement.

Indiquez le numéro de la page ou tournez TUNE pour passer à la page suivante.

Utilisez EXIT pour revenir à la TV.

* Option/accessoire.

9.14.6. Réglages image

Il est possible de faire des réglages vidéo (lorsque la voiture est à l'arrêt) pour la luminosité et le contraste.

1. En mode lecture, appuyez sur OK/MENU et sélectionnez **Paramètres d'image** puis validez avec OK/MENU.
2. Tournez TUNE jusqu'au paramètre à régler et validez avec OK/MENU.
3. Réglez le paramètre en tournant TUNE et confirmez avec OK/MENU.

Pour revenir à la liste des réglages, appuyez sur OK/MENU ou EXIT.

9.14.7. Informations concernant le programme TV* en cours

Appuyez sur le [bouton](#) INFO pour obtenir des informations concernant le programme en cours, le programme suivant et l'heure à laquelle il commence.

Si vous appuyez une fois de plus sur le bouton INFO, vous pourrez parfois obtenir des informations concernant le programme diffusé comme les heures de début et de fin du programme ainsi qu'une courte description du programme diffusé.

Pour revenir à l'image TV, attendez quelques secondes ou appuyez sur EXIT.

* Option/accessoire.





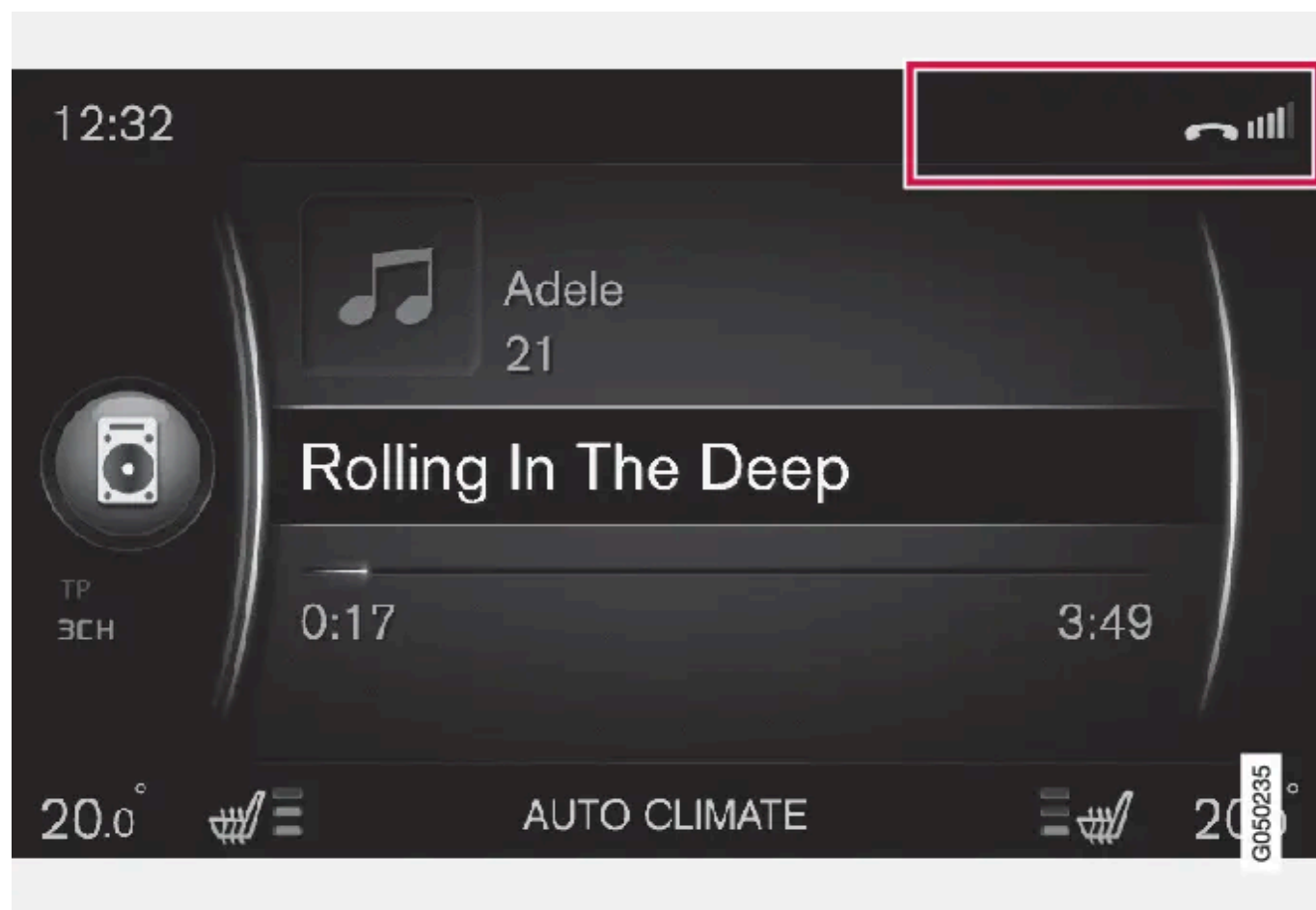











9.15. Symboles sur l'écran



Vue d'ensemble des symboles qui peuvent s'afficher sur le champ d'activité/statut de l'écran.



Champ d'activité/statut.

Le champ d'activité/statut présente les activités en cours et, le cas échéant, leur statut. En raison de l'espace limité sur ce champ, tous les symboles d'activité/statut n'apparaissent pas en même temps.

Symbole	Signification
	Se connecte à Internet par Bluetooth®.
	Connecté à Internet par Bluetooth®.
	Non connecté à Internet par Bluetooth®.
	Se connecte à Internet par Wi-Fi.
	Connecté à Internet par Wi-Fi.
	Non connecté à Internet par Wi-Fi.
	Se connecte à Internet via le modem de la voiture* ^[1] . Les bâtonnets indiquent la puissance du signal du réseau de téléphonie mobile. Le type de connexion utilisé est indiqué sous ces bâtonnets.
	Connecté à Internet via le modem de la voiture* ^[1] .
	Non connecté à Internet via le modem de la voiture* ^[1] .
	Modem de la voiture* ^[1] connecté à Internet en itinérance (réseau en séjour à l'étranger).
	Le symbole apparaît lorsque la position de la voiture est envoyée.
	Téléphone relié à la voiture.
	Appel manqué.
	Appel en cours.
	Message texte non lu.
	Microphone coupé.
	Mode silencieux (MUTE).

Symbole	Signification
	Service SOS* ^[1] actif.
	Service ON CALL* ^[1] actif.

* Option/accessoire.

^[1] Voitures avec Volvo On Call uniquement.

9.16. Homologation de type - système audio et multimédia

Homologation de l'équipement radio, de télécommunication et informatique.

Wi-Fi



G051360

Déclaration de conformité de l'unité audio et de navigation

Declaration of Conformity

Mitsubishi Electric Corporation Sanda Works
2-3-33, Miwa, Sanda-city, Hyogo, 669-1513 Japan

We declare, at our sole responsibility, that the following product conforms to the Essential Requirements of the Radio and Telecommunications Terminal Equipment Directive 1999/5/EC in accordance with the tests conducted to the appropriate requirements of the relevant standards, as listed herewith.

Product : Audio Navigation Unit

Model/Type Number : NR-1V

Directive and Standards used :

<u>Radio:</u>	EN 300 328 V1.7.1 :2006-10
	EN 300 440-1 V1.6.1 :2010-08
	EN 300 440-2 V1.4.1 :2010-08
<u>EMC:</u>	EN 301 489-1 V1.9.2 :2011-09
	EN 301 489-3 V1.4.1 :2002-08
	EN 301 489-17 V2.1.1 :2009-05
<u>Safety:</u>	IEC 60950-1:2005 (Second Edition) + Am 1:2009
	EN 60950-1 : 2006+A1:2010+A11:2009+A12:2011

The authorized signatory to this declaration :

Date: 17th July 2013

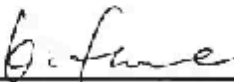
Signature: 

Name: Kazuhito Funae

Title: Manager,
Mitsubishi Electric Corporation Sanda Works

Address: 2-3-33, Miwa, Sanda-city, Hyogo, 669-1513, Japan

The responsible person based within the EC :

Date: 1st July 2013

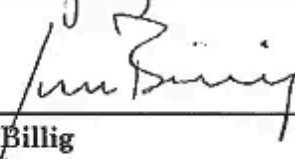
Signature: 

Name: Jan Billig

Title: General Manager,
Mitsubishi Electric Automotive Europe, B.V.

Address: Swedish Branch, Technical Center
Ostra Eriksbergsgatan 38, SE41878 Gothenburg, Sweden

9.17. Système audio et multimédia - vue d'ensemble

Vue d'ensemble des composants du système audio et multimédia.

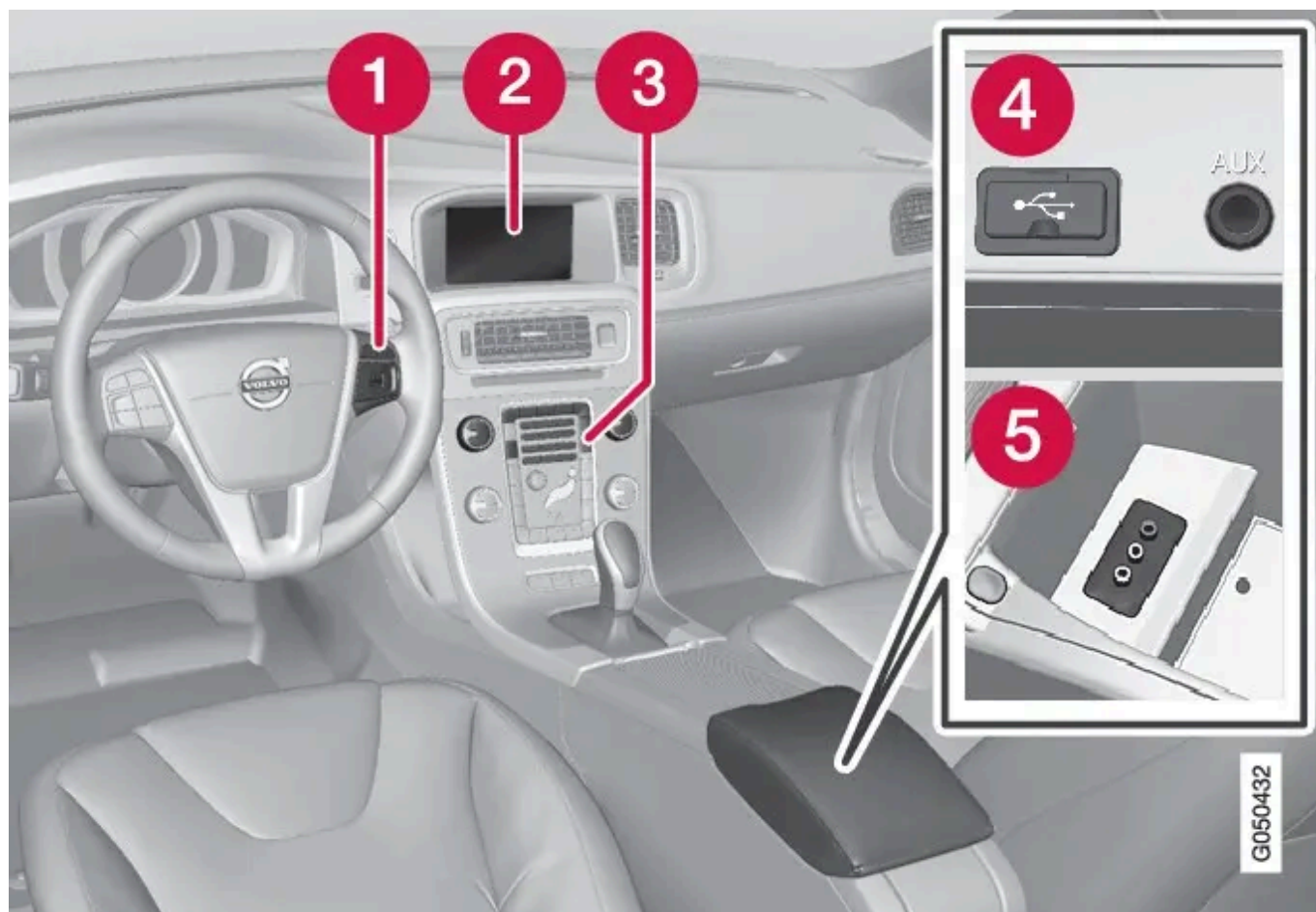

- ❶ Commandes au volant.
- ❷ Écran 7". Il est possible de modifier l'apparence de l'écran et de suivre les réglages du combiné d'instruments. Référez-vous au manuel de conduite et d'entretien.
- ❸ Panneau de commande de la console centrale.
- ❹ Entrées AUX et USB pour [sources audio externes](#) (par exemple iPod®).
- ❺ Entrée AV/AUX.

9.18. Système audio et multimédia - gestion du système



La commande du système audio et des médias s'effectue depuis la console centrale, à l'aide de boutons au volant [commande vocale](#) ou [télécommande](#). L'information est présentée à l'écran, dans la partie supérieure de

la console centrale.

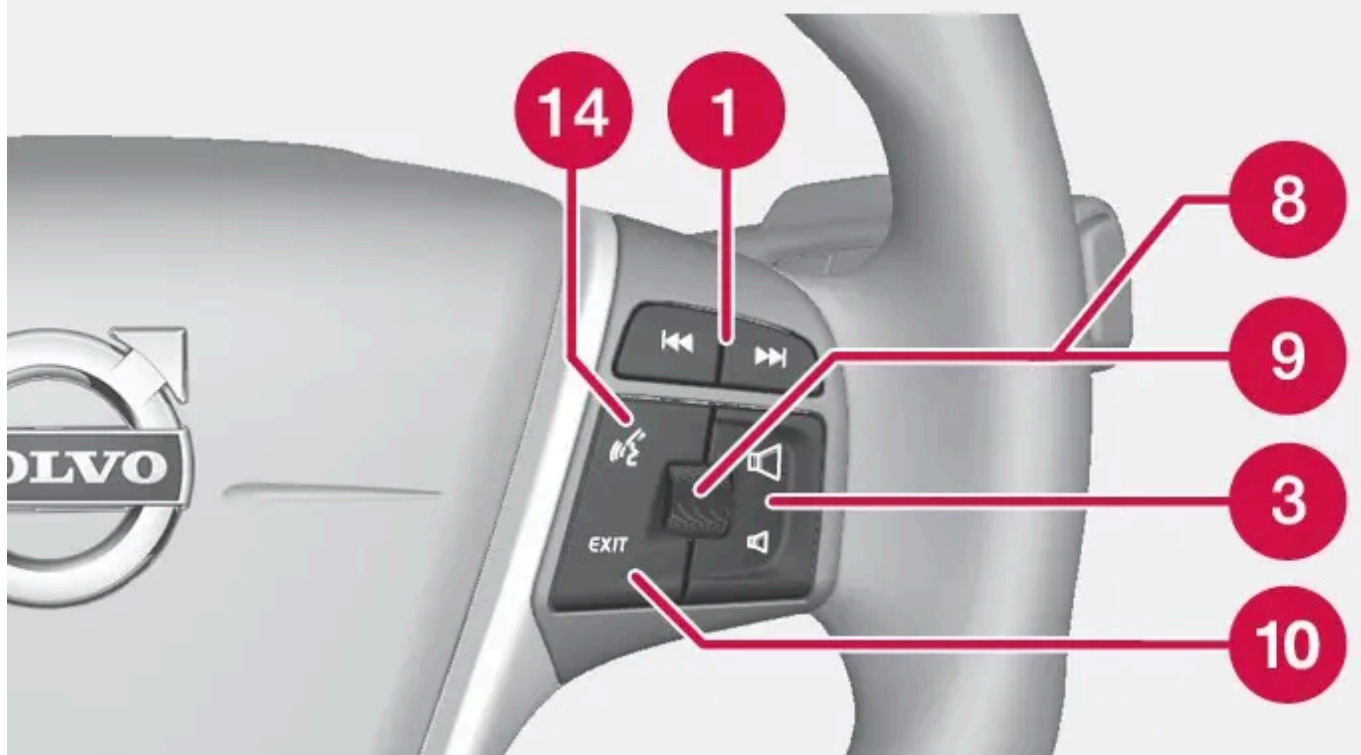
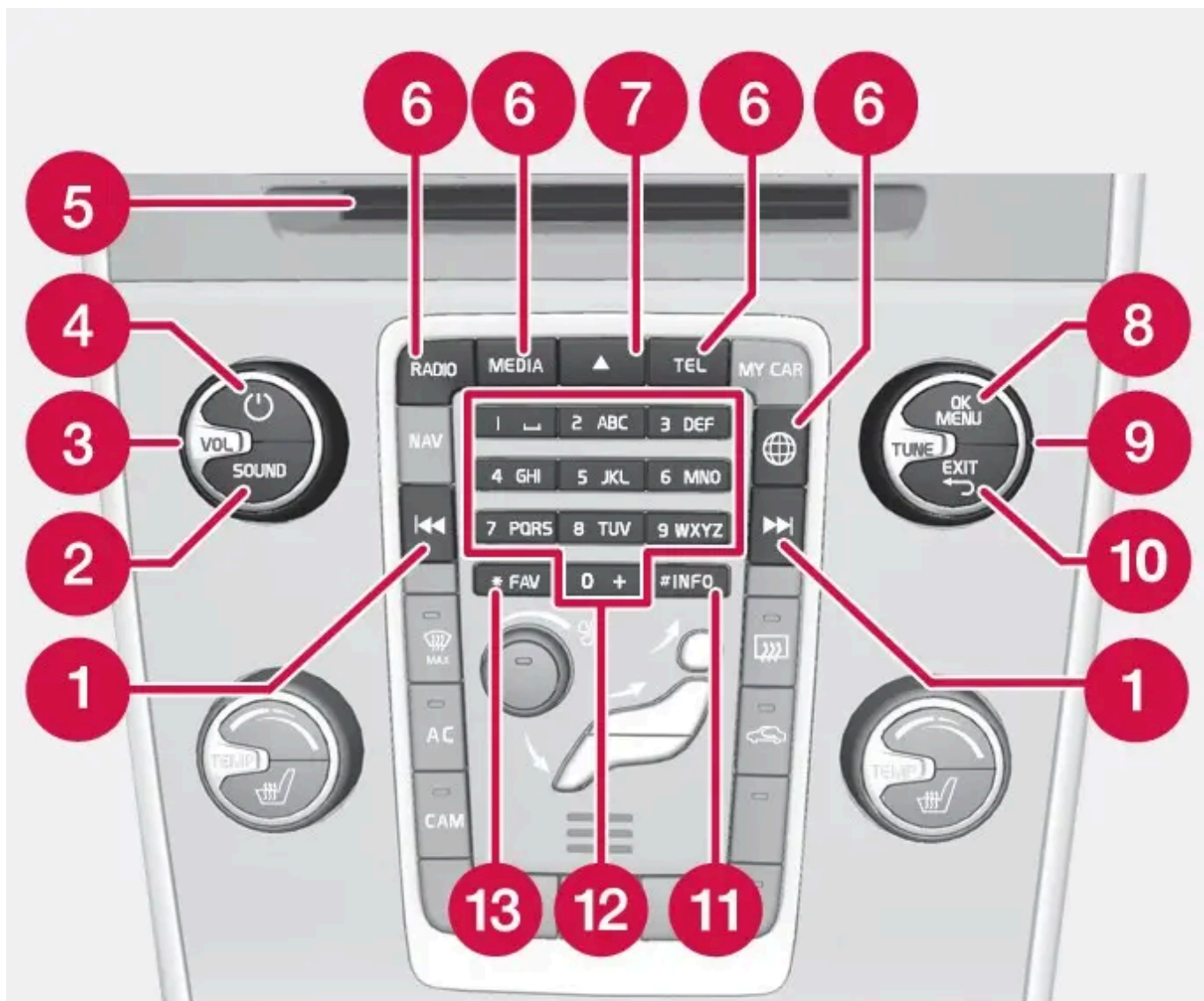





- 1 **Navigation/avance rapide/recherche** - Une **courte pression** permet de naviguer parmi les plages d'un disque, les stations de radio présélectionnées^[1] ou les chapitres^[2]. Une **pression longue** permet d'avancer rapidement dans une plage de disque ou de rechercher la station de radio suivante.
- 2 **SOUND** - Appuyez pour accéder aux paramètres audio (basses, aigus, etc.). Pour plus d'informations, référez-vous à [généralités paramètres audio](#).
- 3 **VOL** - augmente ou réduit le volume.
- 4  - **ON/OFF/MUTE** - Une **brève pression** allume le système et une **longue pression** (jusqu'à ce que l'écran s'éteigne) l'éteint. Notez que l'intégralité du système Sensus (y compris les fonctions de navigation* et téléphone) sont arrêtées/démarrées simultanément. Appuyez brièvement pour éteindre le son (MUTE) ou le rétablir s'il a été coupé.
- 5 Fente d'insertion et d'éjection de disque.
- 6 **Sources principales** - appuyez pour sélectionner une source principale (par ex. RADIO, MEDIA). La dernière source active est affichée (par ex. FM pour la radio). Lorsque vous avez sélectionné une source et que vous appuyez sur le bouton de sources principales, un menu de raccourcis apparaît.
- 7  - éjection d'un disque. Un disque reste en position éjectée pendant environ 12 secondes, il est ensuite "ravalé" par le lecteur par mesure de sécurité.
- 8 **OK/MENU** - appuyez sur la molette du volant ou sur le bouton de la console centrale pour accepter la sélection des menus. En vue normale, une pression sur OK/MENU affiche un menu correspondant à la source sélectionnée (par ex. RADIO ou MEDIA). Une flèche sur la droite de l'écran indique qu'il existe des sous-menus.
- 9 **TUNE** - tournez la molette au volant ou sur la console centrale pour naviguer parmi les plages de disque/dossiers, les stations de radio et de télévision*, les contacts du répertoire téléphonique ou les options à l'écran.
- 10 **EXIT** - une **courte pression** permet l'accès au niveau de menu supérieur, interrompt la fonction active, termine/refuse un appel ou efface les caractères saisis. Une **longue pression** permet d'afficher une vue normale ou, si l'on se trouve sur une vue normale, au niveau supérieur du menu (menu de source principale). Fonction identique aux boutons de la source principale sur la console centrale (6).
- 11 **INFO** - Si une quantité d'informations supérieure à la quantité pouvant être affichée à l'écran est disponible, appuyez sur le bouton INFO pour voir le reste des informations.
- 12 Boutons de présélections, saisie de chiffres et de lettres.
- 13 **FAV** - Avec certaines sources, il est possible d'associer certaines fonctions au bouton FAV. Ainsi, une simple pression sur le bouton FAV permet d'activer la fonction associée. Référez-vous à [Favoris](#).
- 14 **Commande vocale** - appuyez pour activer la commande vocale.

Utilisation du menu

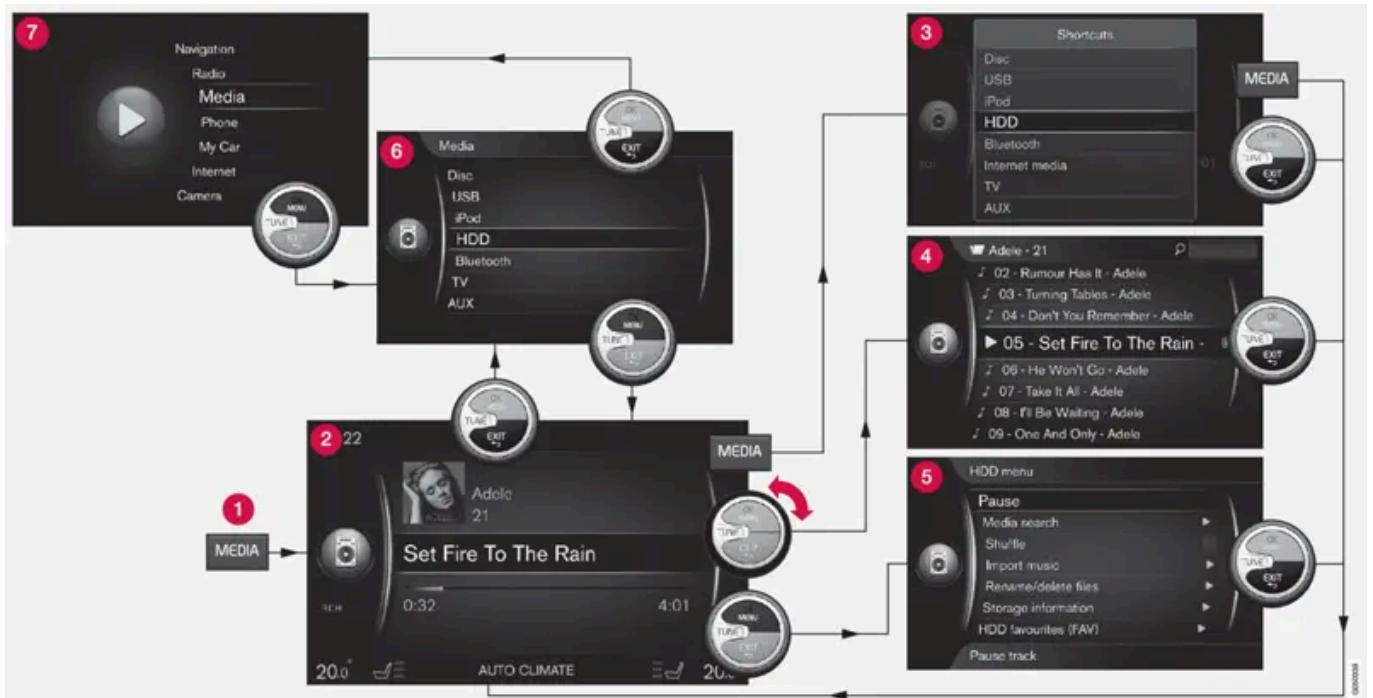

L'exemple montre l'accès à différentes fonctions lors de la lecture d'un média sur le disque dur de la voiture.

- 1 Bouton de source principale** - appuyez sur ce bouton pour changer de source principale ou afficher le menu de raccourcis pour la source active.
- 2 Vue normale** - mode normal pour la source.
- 3 Menu de raccourcis** - affiche les options de menu fréquemment utilisées.
- 4 Menu rapide** - mode rapide lorsque vous tournez TUNE pour changer par exemple de plage, de station de radio, etc.
- 5 Menu source** - fonctions et réglages de la source active.
- 6 Menu d'options source**^[3] - affiche les sources que vous pouvez sélectionner.
- 7 Menu sources principales** - affiche les sources principales qui peuvent également être sélectionnées avec les boutons de source principale (1).

L'aspect varie selon la source, l'équipement de la voiture, les réglages etc.

Choisissez la source principale en appuyant sur un bouton de source principale (1) (RADIO ou MEDIA par exemple). Pour naviguer dans les menus de la source, utilisez la commande TUNE, OK/MENU, EXIT ou le bouton de source principale (1).

Une option de menu dont le texte est gris clair n'est pas disponible. La raison peut être que la voiture n'est pas équipée de la fonction, la source n'est pas active/connectée ou qu'elle n'a aucun contenu.

Pour les fonctions disponibles, référez-vous à [Système audio et multimédia - vue d'ensemble du menu](#).

[1] Ne concerne pas DAB.

[2] DVD uniquement.

* Option/accessoire.

[3] N'existe que pour les sources principales avec plusieurs sources.

9.19. Volvo Sensus

Volvo Sensus est au cœur de votre expérience personnelle Volvo et vous connecte avec la voiture et le monde extérieur. C'est Sensus qui fournit des informations, du divertissement et de l'aide en cas de besoin. Sensus intègre des fonctions intuitives qui améliorent la conduite et simplifie la vie au propriétaire de la voiture.

SENSUS

G048166

Une structure de navigation intuitive qui permet d'obtenir une assistance adéquate, des informations et du divertissement lorsque cela est nécessaire et sans distraire le conducteur.

Sensus offre toutes les solutions de la voiture permettant une connexion* sur le monde tout en vous octroyant un contrôle intuitif sur toutes les possibilités proposées par votre voiture.

Volvo Sensus concentre de nombreuses fonctions de plusieurs des systèmes de la voiture sur l'écran de la console centrale. Avec Volvo Sensus, vous pouvez personnaliser la voiture grâce à une interface facile à utiliser. Les paramètres peuvent être réglés sur Paramètres du véhicule, Système audio et multimédia, climat etc.

Avec les boutons et les commandes de la console centrale ou les commandes au volant*, vous pouvez activer et désactiver les fonctions et effectuer de nombreux réglages.

Avec une pression sur MY CAR, tous les réglages liés à la conduite et au contrôle de la voiture comme par exemple City Safety, verrouillage et alarme, régime automatique de ventilateur, réglage de la montre (etc.), apparaissent.

Avec une pression sur RADIO, MEDIA, TEL, *, NAV* et CAM*, vous pouvez respectivement changer de source audio AM, FM1, CD, DVD*, TV*, Bluetooth®* et activer les systèmes et fonctions comme le système de navigation* et la caméra d'aide au stationnement*.

Pour plus de précisions concernant toutes les fonctions/tous les systèmes, consultez les chapitres correspondant dans le manuel de conduite et d'entretien ou dans le manuel annexe.

* Option/accessoire.

9.20. Favoris

Pour associer une fonction que vous utilisez souvent au bouton FAV. Vous avez la possibilité d'associer une fonction de chacune des sources principales (radio, média, MY CAR) et pour le navigateur internet lorsque la voiture est connectée à Internet. La fonction associée est alors facile à activer par une simple pression sur FAV.

Associer une fonction préférée



1. Choisissez une source principale (par ex. RADIO, MEDIA).
 2. Sélectionnez la source (AM, Bluetooth par exemple).
 3. En mode normal, appuyez sur OK/MENU puis choisissez le menu FAV.
Ou exercez une pression longue sur le bouton FAV jusqu'à l'apparition du menu.
 4. Sélectionnez dans le menu la fonction que vous souhaitez associer au bouton FAV.
- > Lorsque la source (AM ou Bluetooth® par exemple) est active, la fonction mémorisée est disponible avec une courte pression sur FAV.

9.21. Licences - Système audio et multimédia

Une licence est un contrat permettant d'exercer une certaine activité ou de bénéficier de certains droits conformément aux conditions énoncées dans le contrat. Les textes qui suivent constituent les accords passés par Volvo avec les fabricants/développeurs. La plupart de ces textes sont rédigés en anglais.

Sensus software

This software uses parts of sources from clib2 and Prex Embedded Real-time OS - Source (Copyright (c) 1982, 1986, 1991, 1993, 1994), and Quercus Robusta (Copyright (c) 1990, 1993), The Regents of the University of California. All or some portions are derived from material licensed to the University of California by American Telephone and Telegraph Co. or Unix System Laboratories, Inc. and are reproduced herein with the permission of UNIX System Laboratories, Inc. Redistribution and use in source and binary forms, with or without modification, are permitted provided that the following conditions are met: Redistributions of source code must retain the above copyright notice, this list of conditions and the following disclaimer. Redistributions in binary form must reproduce the above copyright notice, this list of conditions and the following disclaimer in the documentation and/or other materials provided with the distribution. Neither the name of the <ORGANIZATION> nor the names of its contributors may be used to endorse or promote products derived from this software without specific prior written permission. THIS SOFTWARE IS PROVIDED BY THE COPYRIGHT HOLDERS AND CONTRIBUTORS "AS IS" AND ANY EXPRESS OR IMPLIED WARRANTIES, INCLUDING, BUT NOT LIMITED TO, THE IMPLIED WARRANTIES OF MERCHANTABILITY AND FITNESS FOR A PARTICULAR PURPOSE ARE DISCLAIMED. IN NO EVENT SHALL THE COPYRIGHT OWNER OR CONTRIBUTORS BE LIABLE FOR ANY DIRECT, INDIRECT, INCIDENTAL, SPECIAL, EXEMPLARY, OR CONSEQUENTIAL DAMAGES (INCLUDING, BUT NOT LIMITED TO, PROCUREMENT OF SUBSTITUTE GOODS OR SERVICES; LOSS OF USE, DATA, OR PROFITS; OR BUSINESS INTERRUPTION) HOWEVER CAUSED AND ON ANY THEORY OF LIABILITY, WHETHER IN CONTRACT, STRICT LIABILITY, OR TORT (INCLUDING NEGLIGENCE OR OTHERWISE) ARISING IN ANY WAY OUT OF THE USE OF THIS SOFTWARE, EVEN IF ADVISED OF THE POSSIBILITY OF SUCH DAMAGE.

This software is based in part on the work of the Independent JPEG Group.

This software uses parts of sources from "libtess". The Original Code is: OpenGL Sample Implementation, Version 1.2.1, released January 26, 2000, developed by Silicon Graphics, Inc. The Original Code is Copyright (c) 1991-2000 Silicon Graphics, Inc. Copyright in any portions created by third parties is as indicated elsewhere herein. All Rights Reserved. Copyright (C) [1991-2000] Silicon Graphics, Inc. All Rights Reserved. Permission is hereby granted, free of charge, to any person obtaining a copy of this software and associated documentation files (the "Software"), to deal in the Software without restriction, including without limitation the rights to use, copy, modify, merge, publish, distribute, sublicense, and/or sell copies of the Software, and to permit persons to whom the Software is furnished to do so, subject to the following conditions: The above copyright notice including the dates of first publication and either this permission notice or a reference to <http://oss.sgi.com/projects/FreeB/> shall be included in all copies or substantial portions of the Software. THE SOFTWARE IS PROVIDED "AS IS", WITHOUT WARRANTY OF ANY KIND, EXPRESS OR IMPLIED, INCLUDING BUT NOT LIMITED TO THE WARRANTIES OF MERCHANTABILITY, FITNESS FOR A PARTICULAR PURPOSE AND NONINFRINGEMENT. IN NO EVENT SHALL SILICON GRAPHICS, INC. BE LIABLE FOR ANY CLAIM, DAMAGES OR OTHER LIABILITY, WHETHER IN AN ACTION OF CONTRACT, TORT OR OTHERWISE, ARISING FROM, OUT OF OR IN CONNECTION WITH THE SOFTWARE OR THE USE OR OTHER DEALINGS IN THE SOFTWARE. Except as contained in this notice, the name of Silicon Graphics, Inc. shall not be used in advertising or otherwise to promote the sale, use or other dealings in this Software without prior written authorization from Silicon Graphics, Inc.

This software is based in parts on the work of the FreeType Team.

This software uses parts of SSLey Library: Copyright (C) 1995-1998 Eric Young (eyay@cryptsoft.com). All rights reserved

Linux software

This product contains software licensed under GNU General Public License (GPL) or GNU Lesser General Public License (LGPL), etc.

You have the right of acquisition, modification, and distribution of the source code of the GPL/LGPL software.

You may download Source Code from the following website at no charge: http://www.embedded-carmultimedia.jp/linux/oss/download/TVM_8351_013

The website provides the Source Code "As Is" and without warranty of any kind.

By downloading Source Code, you expressly assume all risk and liability associated with downloading and using the Source Code and complying with the user agreements that accompany each Source Code.

Please note that we cannot respond to any inquiries regarding the source code.

Contrat Gracenote® avec l'utilisateur final

Ce programme ou cette unité contient un logiciel de Gracenote, Inc. à Emeryville, Californie, USA ("Gracenote"). Le logiciel de Gracenote ("logiciel Gracenote") active ce programme d'identification des disques et/ou des fichiers et assure la récupération des informations relatives à la musique : nom, artiste, plage et titre ("données Gracenote") à partir de serveurs en ligne ou de bases de données intégrées (formant ensemble les "serveurs Gracenote") et l'exécution d'autres opérations. Vous n'êtes autorisé à utiliser les données Gracenote qu'en conformité des fonctions prévues en tant qu'utilisateur final pour ce programme ou cette unité.

Vous vous engagez à n'utiliser les données Gracenote, le logiciel Gracenote et les serveurs Gracenote que pour votre usage personnel et non à des fins commerciales. Vous vous engagez à ne pas céder, copier, transférer ni transmettre ce logiciel Gracenote ou les données Gracenote à un tiers. VOUS VOUS ENGAGEZ À NE PAS UTILISER LES DONNÉES GRACENOTE, LE LOGICIEL GRACENOTE NI LES SERVEURS GRACENOTE À D'AUTRES FINS QUE CELLES EXPRESSÉMENT MENTIONNÉES DANS CET ACCORD.

Vous reconnaissez que votre droit, non-exclusif, à l'usage des données Gracenote, du logiciel Gracenote et des serveurs Gracenote sera annulé en cas de non-respect de ces règles. À la fin de la validité de votre licence, vous vous engagez à cesser toute utilisation des données Gracenote, du logiciel Gracenote et des serveurs Gracenote. Gracenote possède les droits exclusifs sur les données Gracenote, le logiciel Gracenote et les serveurs Gracenote, droits de propriété inclus. En aucun cas, Gracenote ne sera tenu à un dédommagement économique pour les informations que vous mettez à disposition. Vous acceptez que Gracenote, Inc. puisse appliquer sur vous les droits de la société décrits dans cet accord, directement en son nom propre.

Le service de Gracenote utilise un dispositif d'identification unique pour la documentation des requêtes, à des fins statistiques. L'objectif d'un identifiant numérique attribué de façon aléatoire est de permettre au service de Gracenote de comptabiliser les requêtes sans dévoiler votre identité. Vous trouverez plus de précisions concernant la politique de confidentialité de Gracenote pour le service de Gracenote sur le site internet.

La licence du logiciel Gracenote et de tous les éléments inclus dans les données Gracenote est pourvue en l'état. Gracenote n'apporte aucune garantie ni aucun engagement (expressément ou sous-entendu) concernant l'exactitude des données Gracenote stockées sur les serveurs Gracenote. Gracenote se réserve le droit de supprimer les données des serveurs Gracenote ou de modifier les catégories de données pour une raison quelconque si Gracenote l'estime nécessaire. Aucune garantie n'est fournie quant à la fiabilité du logiciel Gracenote et des serveurs Gracenote ni que ceux-ci fonctionneront sans interruption. Gracenote n'est pas tenu de fournir les catégories ou types de données récents, améliorés ou supplémentaires que Gracenote traitera à l'avenir et la société se réserve le droit d'interrompre ses services à tout moment.

GRACENOTE NE S'ENGAGE À AUCUNE GARANTIE, EXPRESSE OU SOUS-ENTENDUE, QUANT AUX GARANTIES SOUS-ENTENDUES EN TERMES DE VENTES, ADAPTATION À UNE FIN PARTICULIÈRE, PROPRIÉTÉ ET NON-VIOLATION DES DROITS D'AUTEUR (LISTE NON EXHAUSTIVE). GRACENOTE NE PEUT GARANTIR L'EXACTITUDE DES RÉSULTATS OBTENUS LORS DE L'UTILISATION DU LOGICIEL GRACENOTE OU DES SERVEURS GRACENOTE. GRACENOTE NE POURRA,

EN AUCUN CAS, ÊTRE TENU RESPONSABLE DES DOMMAGES OU PERTES ÉCONOMIQUES OU DE REVENUS SUITE À CETTE UTILISATION.

© Gracernote, Inc. 2009

camellia:1.2.0

Copyright (c) 2006, 2007

NTT (Nippon Telegraph and Telephone Corporation). All rights reserved.

Redistribution and use in source and binary forms, with or without modification, are permitted provided that the following conditions are met:

- Redistributions of source code must retain the above copyright notice, this list of conditions and the following disclaimer as the first lines of this file unmodified.
- Redistributions in binary form must reproduce the above copyright notice, this list of conditions and the following disclaimer in the documentation and/or other materials provided with the distribution.

THIS SOFTWARE IS PROVIDED BY NTT "AS IS" AND ANY EXPRESS OR IMPLIED WARRANTIES, INCLUDING, BUT NOT LIMITED TO, THE IMPLIED WARRANTIES OF MERCHANTABILITY AND FITNESS FOR A PARTICULAR PURPOSE ARE DISCLAIMED. IN NO EVENT SHALL NTT BE LIABLE FOR ANY DIRECT, INDIRECT, INCIDENTAL, SPECIAL, EXEMPLARY, OR CONSEQUENTIAL DAMAGES (INCLUDING, BUT NOT LIMITED TO, PROCUREMENT OF SUBSTITUTE GOODS OR SERVICES; LOSS OF USE, DATA, OR PROFITS; OR BUSINESS INTERRUPTION) HOWEVER CAUSED AND ON ANY THEORY OF LIABILITY, WHETHER IN CONTRACT, STRICT LIABILITY, OR TORT (INCLUDING NEGLIGENCE OR OTHERWISE) ARISING IN ANY WAY OUT OF THE USE OF THIS SOFTWARE, EVEN IF ADVISED OF THE POSSIBILITY OF SUCH DAMAGE.

Unicode: 5.1.0

COPYRIGHT AND PERMISSION NOTICE

Copyright c 1991-2013 Unicode, Inc. All rights reserved. Distributed under the Terms of Use in <http://www.unicode.org/copyright.html>.

Permission is hereby granted, free of charge, to any person obtaining a copy of the Unicode data files and any associated documentation (the "Data Files") or Unicode software and any associated documentation (the "Software") to deal in the Data Files or Software without restriction, including without limitation the rights to use, copy, modify, merge, publish, distribute, and/or sell copies of the Data Files or Software, and to permit persons to whom the Data Files or Software are furnished to do so, provided that (a) the above copyright notice(s) and this permission notice appear with all copies of the Data Files or Software, (b) both the above copyright notice(s) and this permission notice appear in associated documentation, and (c) there is clear notice in each modified Data File or in the Software as well as in the documentation associated with the Data File(s) or Software that the data or software has been modified.

THE DATA FILES AND SOFTWARE ARE PROVIDED "AS IS", WITHOUT WARRANTY OF ANY KIND, EXPRESS OR IMPLIED, INCLUDING BUT NOT LIMITED TO THE WARRANTIES OF MERCHANTABILITY, FITNESS FOR A PARTICULAR PURPOSE AND NONINFRINGEMENT OF THIRD PARTY RIGHTS. IN NO EVENT SHALL THE COPYRIGHT HOLDER OR HOLDERS INCLUDED IN THIS NOTICE BE LIABLE FOR ANY CLAIM, OR ANY SPECIAL INDIRECT OR CONSEQUENTIAL DAMAGES, OR ANY DAMAGES WHATSOEVER RESULTING FROM LOSS OF USE, DATA OR PROFITS, WHETHER IN AN ACTION OF CONTRACT, NEGLIGENCE OR OTHER TORTIOUS ACTION, ARISING OUT OF OR IN CONNECTION WITH THE USE OR PERFORMANCE OF THE DATA FILES OR SOFTWARE.

Except as contained in this notice, the name of a copyright holder shall not be used in advertising or otherwise to promote the sale, use or other dealings in these Data Files or Software without prior written authorization of the copyright holder.

Cette version du manuel est valable au moment de son impression, mais cette validité ne peut être entièrement garantie pour l'avenir. Pour plus d'informations, consultez la première page, qui comporte un avertissement complet.
683 / 972

9.22. Système audio et multimédia

Le système audio et multimédia se compose de la [radio](#), du [lecteur multimédia](#), de la [TV](#) et de la possibilité de communiquer avec un [téléphone mobile](#), qui peut, dans certains cas, être [commandé à la voix](#). Il est possible de [connecter la voiture à Internet](#) pour écouter de la musique en streaming grâce à des [applications](#) par exemple.

Les informations sont affichées sur un écran de 7 pouces dans la partie supérieure de la console centrale. Vous pouvez commander les fonctions grâce aux boutons situés sur le volant, sous l'écran de la console centrale ou avec une [télécommande](#).



Si le système audio et multimédia est activé au moment où le moteur est coupé, il sera activé automatiquement lorsque le contact sera mis au moins en position I et reproduira la même source (radio par exemple) qu'avant la coupure du moteur (sur les voitures avec système Keyless*, la porte conducteur doit être fermée).

Le système audio et multimédia peut être utilisé par tranche de 15 minutes quand la télécommande n'est pas dans le contacteur d'allumage en appuyant sur le bouton Marche/Arrêt.

Lors du démarrage de la voiture, le système audio et multimédia est momentanément désactivé puis reprend après le démarrage du moteur.

 **Note**

Sortez la télécommande du contacteur d'allumage si le système audio et multimédia est utilisé moteur à l'arrêt. Pour éviter de décharger inutilement la batterie.

Gracernote®



G051246

Gracernote, le logo Gracernote, "Powered by Gracernote" et Gracernote MusicID sont des marques protégées ou appartenant à Gracernote, Inc..

Dolby Digital, Dolby Pro Logic*



G051225

Fabriqué sous licence de Dolby Laboratories. Dolby, Pro Logic, MLP Lossless et le symbole en double D sont des marques déposées de Dolby Laboratories.

Dirac Live



G050945

La technologie Dirac Live a été employée dans le développement et l'élaboration du son pour assurer une qualité de son exceptionnelle. Dirac Live et le symbole D sont des marques détenues par Dirac Research AB.

* Option/accessoire.

Cette version du manuel est valable au moment de son impression, mais cette validité ne peut être entièrement garantie pour l'avenir. Pour plus d'informations, consultez la première page, qui comporte un avertissement complet.

9.23. Recherche de média

Il est possible de chercher de la musique sur vos unités. Vous pouvez effectuer la recherche sur une [clé USB](#), un [disque](#) et sur le [disque dur](#).

La recherche de média est disponible en mode normal pour les sources **Disque**, **USB** et **HDD**.

Pour lancer la recherche, appuyez sur OK/MENU dans la vue normale de la source et sélectionnez **Recherche de médias**.

Fonction de recherche

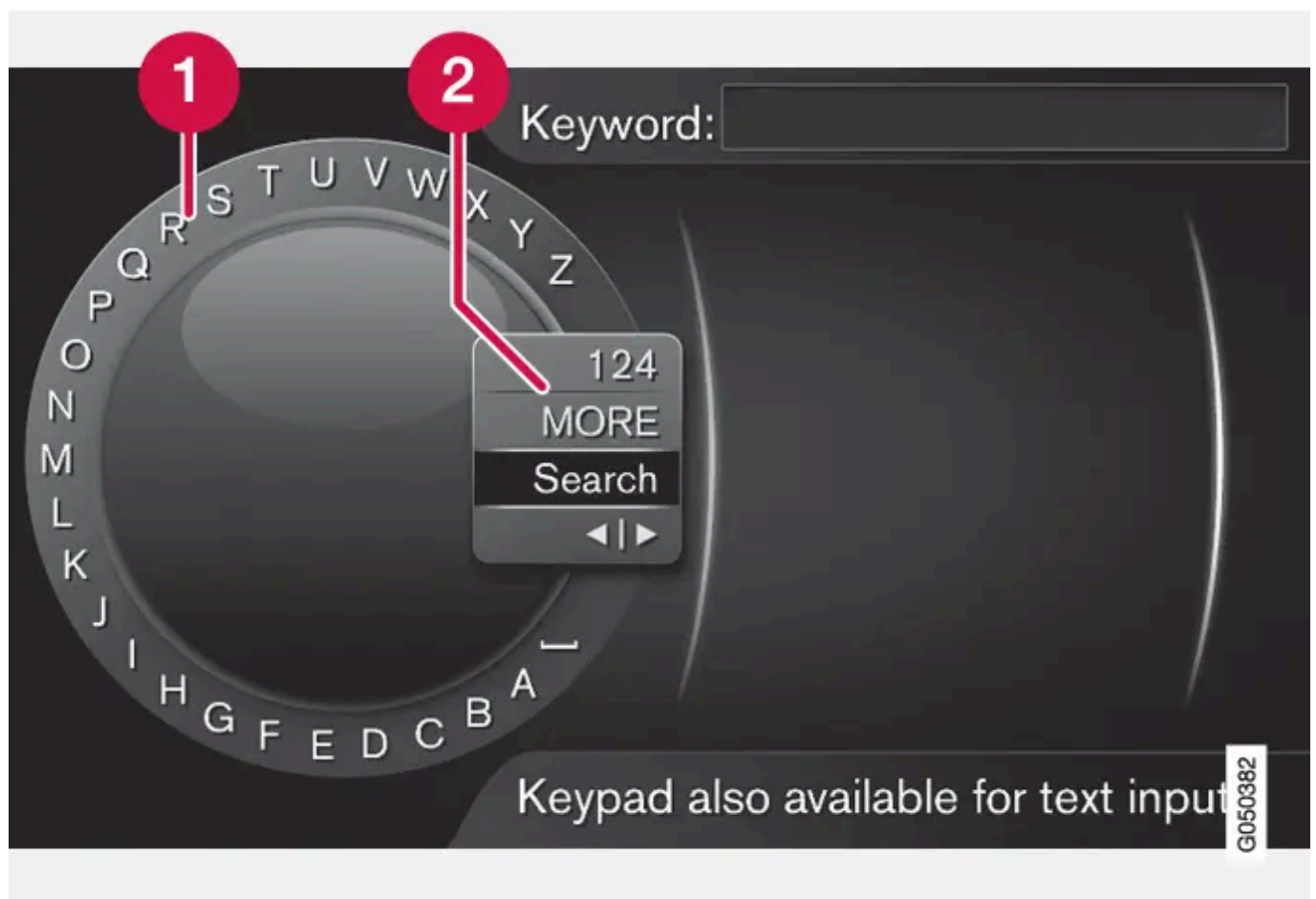

Recherche à l'aide du cadran alphanumérique.

- ❶ Liste des caractères.
- ❷ Changement de mode de saisie (voir le tableau suivant).

Utilisez le cadran alphanumérique pour écrire le mot à chercher.

1. Tournez TUNE jusqu'à la lettre souhaitée, appuyez sur OK/MENU pour valider. Il est aussi possible d'utiliser les boutons alphanumériques du panneau de commande de la console centrale.

Pour passer en mode de saisie de chiffres ou de caractères spéciaux ou pour ouvrir la liste de résultats, tournez TUNE jusqu'à l'une des options (voir tableau suivant) dans la liste pour le changement de mode de saisie (2) et appuyez sur

OK/MENU.

2. Continuez avec la lettre suivante et ainsi de suite.
3. Une fois le terme à chercher saisi, sélectionnez **Rechercher**.
 - > La recherche est lancée. Les résultats sont affichés et classés selon les catégories suivantes : artistes, albums, pages, genres, années et compositeurs.
4. Tournez TUNE jusqu'à une catégorie et appuyez sur OK/MENU.
5. Tournez TUNE pour sélectionner un support puis appuyez sur OK/MENU pour lancer la lecture.

123/ABC	Alternez entre lettres et chiffres avec OK/MENU.
PLUS	Passez aux caractères spéciaux avec OK/MENU.
Recherch.	Effectuer une recherche de média.
{ }	Pour passer du cadran alphanumérique au champ Mot-clé :. Déplacez le curseur avec TUNE. Utilisez EXIT pour corriger une erreur. Pour revenir au cadran alphanumérique, appuyez sur OK/MENU. Veillez noter que vous pouvez utiliser les touches alphanumériques du panneau de commande pour modifier le contenu du champ Mot-clé :.

Une courte pression sur EXIT permet de supprimer un caractère saisi. Avec une longue pression sur EXIT, tous les caractères saisis seront effacés.

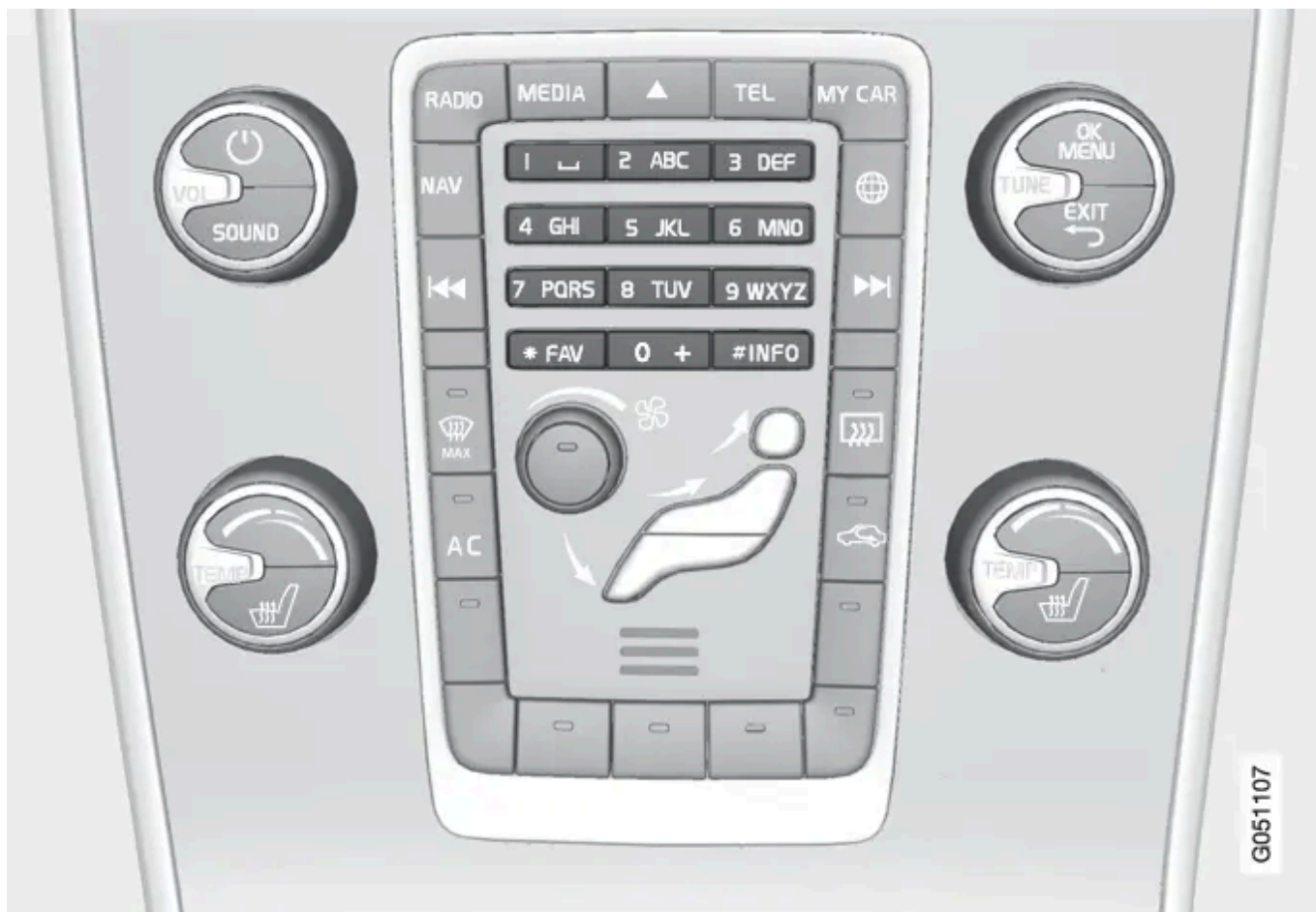

Clavier numérique.

Il est également possible de saisir des caractères à l'aide des boutons de la console centrale **0-9, * et #**.

Par exemple, si vous appuyez sur **9**, un bâtonnet apparaît avec tous les caractères ^[1] sous ce bouton : w, x, y, z et **9**, par exemple. Des pressions rapides sur ce bouton provoquent le déplacement du curseur d'un caractère à l'autre.

- Arrêtez le curseur sur le caractère souhaité pour le sélectionner. Le caractère apparaît sur la barre de saisie.
- Supprimez/annulez avec EXIT.

Pour saisir un chiffre, maintenez le bouton correspondant enfoncé.

^[1] Les caractères sur chaque bouton peuvent varier selon le marché/pays/langue.

10. Carte internet

10.1. Carte internet^[1] - menu de défilement

En mode défilement, la carte est déplacée avec les boutons numériques de la [console centrale](#).

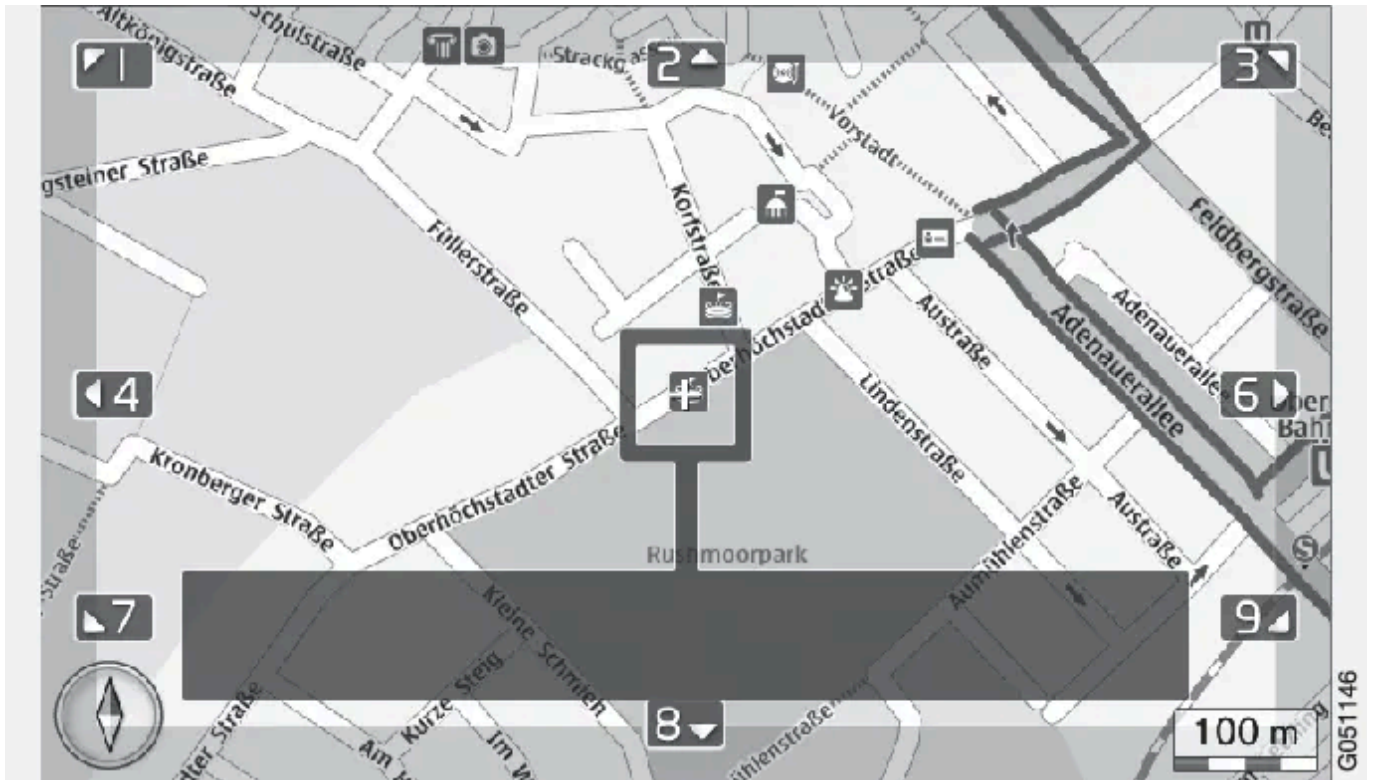

Mode défilement avec réticule^[2].

Activer le mode défilement en mode carte normal

- Appuyez sur l'un des boutons numériques 0 à 9.

Pour défiler

- Appuyez sur l'un des boutons numériques 1-2-3-4-6-7-8-9. Dans les marges, une flèche accompagnée d'un chiffre indique la direction pour déplacer la carte.

Zoomer

- Tournez la molette TUNE.

Bouton numérique "5"

- 5 JKL** Si vous appuyez sur le chiffre **5** en mode défilement, la carte sera automatiquement centrée sur la position de la voiture.

Pour quitter le mode défilement

- Appuyez sur EXIT ou sur NAV.

Réticule

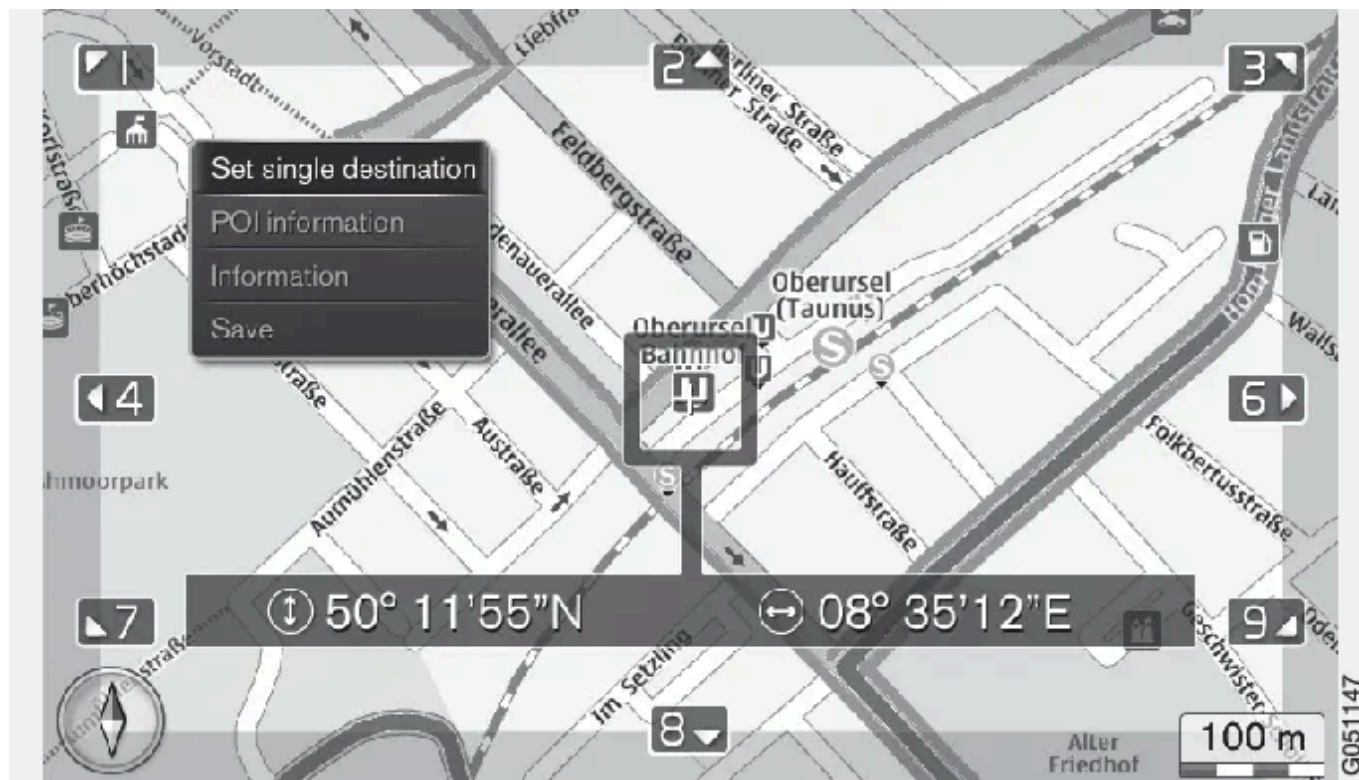

Une pression sur OK permet d'afficher un menu pour la position sur la carte indiquée par le centre du réticule :

- **Définir dest. individuelle** - Supprime une éventuelle destination précédente sur l'itinéraire et lance le guidage sur la carte.
- **Information PI** - Indique sur l'écran le nom et l'adresse du POI le plus proche du réticule. Pour plus de précisions concernant les POI, référez-vous à [Carte internet - symboles des points d'intérêt \(POI\)](#).
- **Information** - Indique les informations relatives à la position sélectionnée.
- **Enregistrer** - Permet de mémoriser la position sélectionnée.

[1] Concerne certains marchés.

[2] Sélectionnez la position que le réticule/curseur doit indiquer avec le nom ou les coordonnées GPS. Référez-vous à [options de carte](#).

10.2. Carte internet ^[1]

Cette version du manuel est valable au moment de son impression, mais cette validité ne peut être entièrement garantie pour l'avenir. Pour plus d'informations, consultez la première page, qui comporte un avertissement complet.

La carte internet est une fonction qui permet l'affichage d'une carte basée sur Internet.

Le système peut calculer un itinéraire adéquat et indiquer la position de la voiture en rapport à l'itinéraire sur la carte. En cas d'écart par rapport à l'itinéraire prévu, le système recalculera automatiquement l'itinéraire et vous guidera jusqu'à destination. Outre les données ordinaires, la carte indique aussi les [informations routières](#) et affiche les symboles des [points d'intérêt \(POI\)](#) sélectionnés.

En cas de mauvaise ou faible puissance du signal de connexion Internet, le calcul du quadrillage cessera de fonctionner. Certaines échelles de la carte peuvent également faire défaut en fonction de la quantité de données cartographiques chargées.

 **Note**

L'utilisation d'Internet implique le transfert de données et, par conséquent, des frais qui seront facturés.

L'activation de l'itinérance (roaming) peut entraîner des frais supplémentaires.

Contactez votre opérateur de téléphonie mobile pour connaître les tarifs de transfert de données.

Volvo propose un système de navigation complet (Sensus Navigation) qui offre un disque dur pour le stockage des cartes, un guidage vocal, un calcul d'itinéraire avancé qui tient compte des informations routières, la possibilité d'effectuer des recherches sur Internet et d'ajouter des étapes sur un itinéraire. Contactez votre réparateur agréé pour une mise à niveau avec Sensus Navigation. Lors de la mise à niveau, la carte internet est remplacée.

La carte internet donne des informations permettant d'atteindre une destination sélectionnée. La fiabilité de ces indications de guidage ne peut pas être entièrement garantie étant donné que des situations particulières étrangères à la capacité du système peuvent se produire (un changement soudain des conditions météorologiques par exemple).

 **Attention**

Gardez les points suivants à l'esprit :

- Dédiez toute votre attention à la route et concentrez-vous sur la conduite en priorité.
- Respectez la législation en vigueur du code de la route et conduisez selon votre bon jugement.
- En raison des conditions météorologiques ou de la saison par exemple, les conditions de circulation peuvent affecter la fiabilité des recommandations.

^[1] Concerne certains marchés.

10.3. Carte internet ^[1] - indiquer une destination

Planifier un trajet en indiquant une destination.

Pour activer l'option suivante, appuyez sur OK/MENU dans la vue normale de la source et sélectionnez **Définir la destination**.

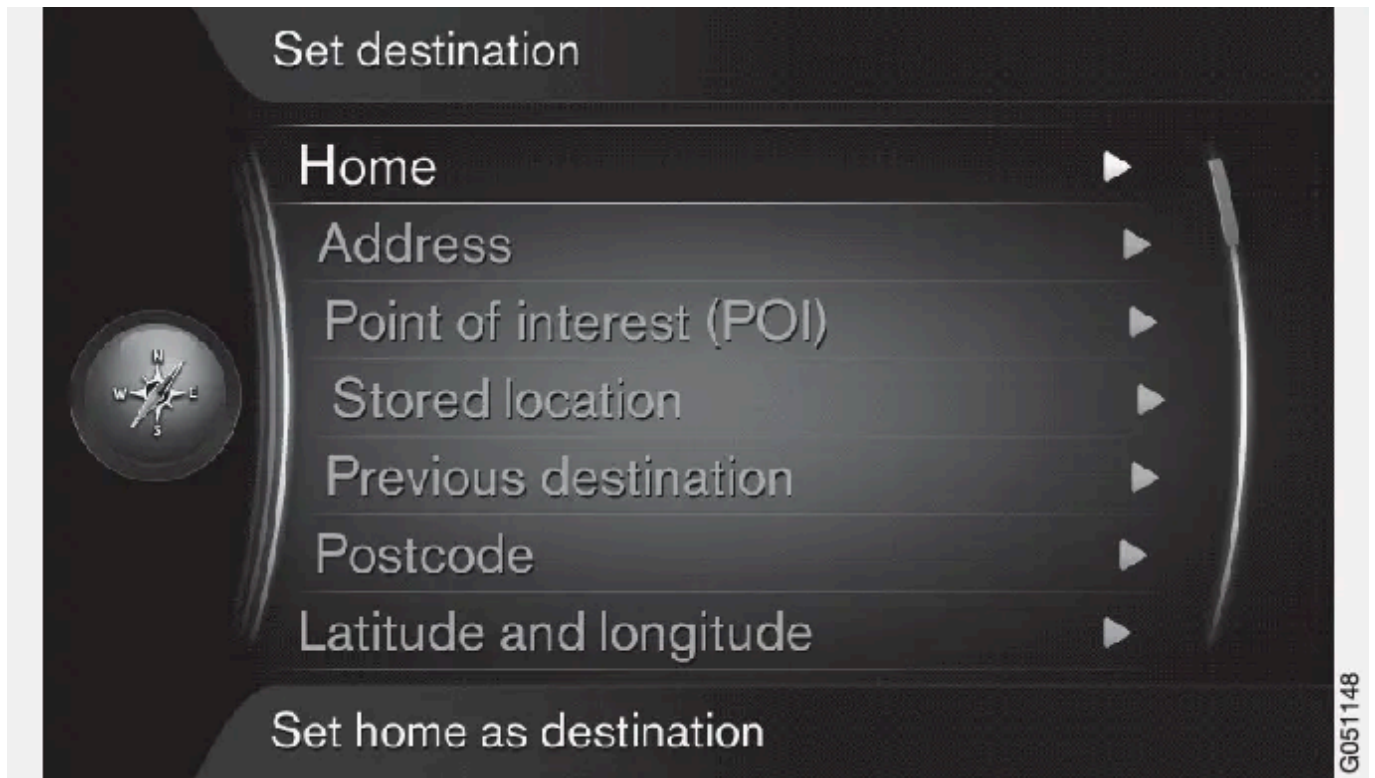

Accueil

Le système peut mémoriser la position de votre choix sous l'option de menu **Domicile**. La fonction apparaît à chaque fois qu'une position doit être mémorisée :

- **Sauvegarder position comme domicile + OK.**

Pour activer un guidage avec destination **Domicile** :

- **Sélectionnez Domicile + OK.**

Adresse

Il suffit d'indiquer une ville/localité pour obtenir un itinéraire avec guidage qui vous mènera au centre de la ville/localité.

Note

La définition des concepts ville/agglomération peut varier d'un pays à l'autre et même au sein d'un même pays. Dans certains cas, il peut s'agir d'une commune - dans d'autres, d'un quartier bien défini.

Les critères de recherche suivants peuvent être utilisés pour rechercher une destination par le biais d'une adresse :

- **Pays** : - Indiquer un pays.
- **Ville** : - Indiquer une ville/localité.
- **Rue** : - Indiquer une adresse.
- **Numéro** : - Sélectionner un numéro de rue.

Cette version du manuel est valable au moment de son impression, mais cette validité ne peut être entièrement garantie pour l'avenir. Pour plus d'informations, consultez la première page, qui comporte un avertissement complet.

Points d'intérêt (POI)

Il est possible de chercher des POI en indiquant l'une des options de menu suivantes :

- Avec un nom
- Par catégorie
- Autour de la voiture
- Près de la destination
- Autour d'un point sur la carte

Pour éviter de rendre la carte illisible, le nombre de POI qui peuvent être affichés simultanément sur l'écran est limité. Zoomer sur une zone permet de voir un plus grand nombre de POI.

Pour plus de précisions concernant les options d'affichage des POI, référez-vous à [options de carte](#).

Pour des exemples des différents POI, référez-vous à [Carte internet - symboles des points d'intérêt \(POI\)](#).

Lieu mémorisé

C'est là que sont mémorisés tous les lieux et toutes les destinations sauvegardées sous l'option de menu "**Sauvegarder**".

Chaque destination ou lieu mémorisé peut être ajusté :

- Définir dest. individuelle
- Editer
- Supprimer
- Tout supprimer.

Destinations précédentes

C'est là que sont mémorisées les destinations précédentes. Sélectionnez-en une, appuyez sur **OK** puis choisissez ensuite entre :

- Définir dest. individuelle
- Information
- Enregistrer
- Supprimer
- Tout supprimer.

Code postal

Rechercher une destination par code postal.

Note

La forme du code postal peut varier en fonction des marchés/zones géographiques.

Latitude et longitude

Indiquer une destination avec des coordonnées GPS.

Commencez pas déterminer la méthode d'indication des coordonnées GPS en choisissant **Format** : + OK. Sélectionnez ensuite un des options + OK :

- **DD°MM'SS"** - position en degrés, minutes et secondes.
- **Décimal** - position en décimales.

Indiquez ensuite les coordonnées GPS puis choisissez l'une des options suivantes :

- **Définir dest. individuelle**
- **Enregistrer**

Lieu sur la carte

Affiche la carte avec le lieu indiqué par un curseur.

Tournez TUNE pour modifier l'échelle de la carte.

- Déplacez (faites défiler) la carte à l'aide des boutons numériques, référez-vous à [Carte internet - menu de défilement](#).
- Lorsque vous avez trouvé le lieu souhaité, appuyez sur OK.



Position du curseur indiquée avec un nom.

Sélectionnez ensuite parmi les options suivantes et activez avec **OK** :

- Définir dest. individuelle
- Enregistrer

[1] Concerne certains marchés.

10.4. Carte internet ^[1] - cadran alphanumérique et clavier

Utilisez le cadran alphanumérique ou le clavier de la console centrale pour écrire et choisir les options. Indiquer par exemple des informations relatives à une adresse ou un établissement.



Vue écran avec champ de texte.

Ce système utilise un "cadran alphanumérique" pour indiquer des informations spécifiques comme le type de POI, la ville/localité, la région/le pays, l'adresse, le numéro de rue ou le code postal.

Activer une option

Après avoir sélectionné la fonction/barre de menu souhaitée avec la **molette** ou le bouton TUNE, appuyez sur la **molette/OK** pour voir le niveau suivant de fonctions/d'options.

Écrire avec le cadran alphanumérique



cadran alphanumérique.

- Sélectionnez un champ de texte.
- Appuyez sur OK pour faire apparaître le cadran alphanumérique.
- Choisissez les caractères avec la **molette**/le bouton TUNE et saisissez-le en appuyant sur la **molette**/OK.

Écrire avec le clavier numérique



Clavier numérique.

Il est également possible de saisir des caractères à l'aide des boutons de la console centrale **0-9**, ***** et **#**.

Par exemple, si vous appuyez sur **9**, un bâtonnet apparaît avec tous les caractères^[2] sous ce bouton : w, x, y, z et **9**, par exemple. Des pressions rapides sur ce bouton provoquent le déplacement du curseur d'un caractère à l'autre.

- Arrêtez le curseur sur le caractère souhaité pour le sélectionner. Le caractère apparaît sur la barre de saisie.
- Supprimez/annulez avec EXIT.

Pour saisir un chiffre, maintenez le bouton correspondant enfoncé.

Plus de possibilités

Le menu intégré au cadran alphanumérique offre d'autres options qui comportent, entre autres, plus de caractères et même des chiffres :

- **123/ABC** + OK - le cadran alphanumérique alterne entre les chiffres et les caractères.
- **PLUS** + OK - les caractères alternatifs apparaissent sur la roulette.
- **=>** + OK - le curseur se déplace sur la liste du côté droit de l'écran, ce qui permet d'effectuer une sélection avec OK.

Liste d'options



Liste qui correspond aux caractères saisis.

Si vous cherchez des pays, la liste s'adapte en fonction des lettres saisies. Pour les autres champs de recherche, aucune liste ne s'affiche. La recherche s'effectue lorsqu'elle est activée.

[1] Concerne certains marchés.

[2] Les caractères sur chaque bouton peuvent varier selon le marché/pays/langue.

10.5. Carte internet ^[1] - vue d'ensemble de l'itinéraire

Affiche la carte avec une vue d'ensemble de l'itinéraire.

Pour afficher la carte avec la vue d'ensemble de l'itinéraire, appuyez sur OK/MENU dans la vue normale de la source et sélectionnez l'option correspondante.

tionnez Trajet → Carte de l'itinéraire restant.



Sinon, les fonctions sont identiques à celles du [menu de défilement](#).

^[1] Concerne certains marchés.

10.6. Carte internet ^[1] - informations détaillées concernant l'itinéraire

Ici, vous trouverez les éléments caractéristiques de chaque étape comme les voies de décélération et les intersections.

Pour afficher les informations détaillées de l'itinéraire, appuyez sur OK/MENU dans la vue normale de la source et sélectionnez

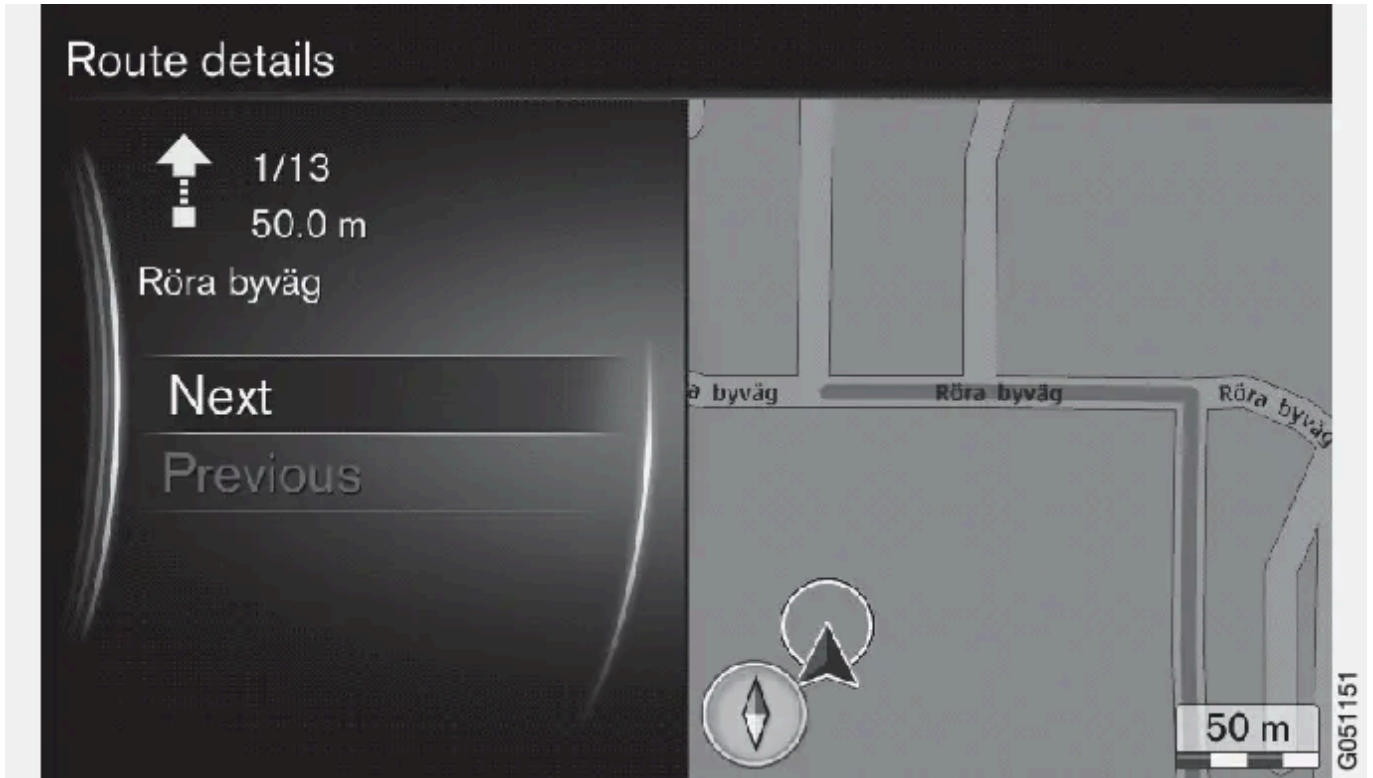

Informations détaillées concernant l'itinéraire.

























Le trajet jusqu'à destination se compose de plusieurs étapes contenant divers éléments caractéristiques (lignes droites, voies de décélération, intersections, voies d'accélération, etc.). Naviguez parmi les étapes avec **Suivant**/**Précédent**. La position sur la carte, la dénomination, la distance et les points d'intérêt sont affichés. La distance indiquée est celle entre deux éléments caractéristiques, elle n'est donc pas décomptée au fur et à mesure que le véhicule s'approche de l'élément caractéristique.

^[1] Concerne certains marchés.

10.7. Carte internet ^[1] - symboles des points d'intérêt (POI)

Ici, vous verrez des exemples de symboles de divers établissements.

	Restaurant
	Théâtre
	Danse Discothèque
	Cinéma
	Casino
	Musée
	Attraction touristique
	Aéroport
	Gare ferroviaire

	Terminal de car-ferries
	Station de taxi
	Hébergement Hôtel
	Centre commercial
	Centre d'affaires Services
	Distributeur automatique de billets Banque
	Police
	Bureau de poste
	Informations touristiques
	Station service
	Location de voitures
	Édifice gouvernemental Hôtel de ville
	Foire Congrès
	Hôpital Dispensaire médical
	Bibliothèque
	Parking
	Toilettes publiques Salle de repos
	Équipement sportif Terrain de jeux
	Activités de plein air Détente
	Piscine Plage
	Éducation Université
	Bar Pub
	Montagne Sommet
	Pharmacie
	Camping

[1] Concerne certains marchés.

10.8. Carte internet ^[1] - options d'itinéraire

Cette version du manuel est valable au moment de son impression, mais cette validité ne peut être entièrement garantie pour l'avenir. Pour plus d'informations, consultez la première page, qui comporte un avertissement complet.

Les options d'itinéraire contiennent les paramètres comme le type d'itinéraire et la personnalisation de l'itinéraire.

Type d'itinéraire

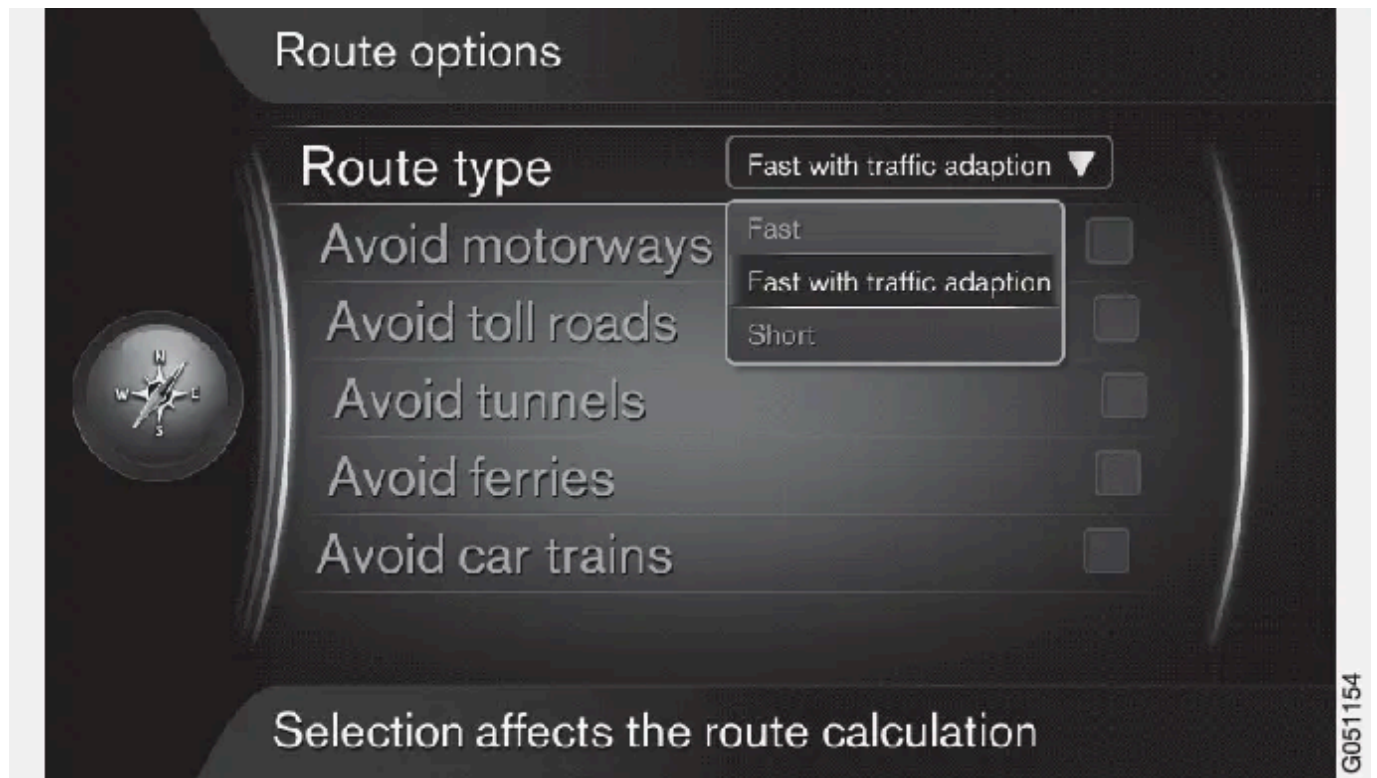

Pour accéder au type d'itinéraire, appuyez sur OK/MENU dans la vue normale de la source de navigation et sélectionnez **Paramètres** → **Options de trajet** → **Type de trajet**.

Vous pourrez ainsi choisir parmi les différents types d'itinéraire. Activez l'option souhaitée avec **OK**.

- **Rapide avec adaptation du trafic** - trajet rapide axé sur l'évitement des embouteillages.
- **Rapide** - priorité à la durée de trajet la plus courte.
- **Court** - priorité à la distance la plus courte. L'itinéraire peut emprunter des routes secondaires.

Adapter l'itinéraire

Pour adapter l'itinéraire, appuyez sur OK/MENU dans la vue normale de la source de navigation et sélectionnez **Paramètres** → **Options de trajet**.

Pour éviter un ou plusieurs éléments sur l'itinéraire, sélectionnez l'élément + OK.

- **Eviter les autoroutes**
- **Eviter les routes à péage**
- **Eviter les tunnels**
- **Eviter les ferries**
- **Eviter les auto-trains**

i Note

- S'il existe un itinéraire lorsque ces options sont sélectionnées, ce dernier doit être recalculé, ce qui peut provoquer un certain retard lors de l'activation/désactivation des options.
- Si vous avez choisi de ne pas emprunter de tunnels, de routes à péage ni d'autoroutes, ceux-ci sont évités dans la mesure du possible et seront sélectionnés uniquement si aucune autre alternative n'est disponible.

^[1] Concerne certains marchés.

10.9. Carte internet ^[1] - utilisation

Voici comment procéder pour ouvrir la carte internet et planifier un voyage et obtenir le guidage jusqu'à la destination.

Pour l'utilisation de base, référez-vous à [Utilisation du système et navigation dans les menus](#). Une explication plus détaillée est fournie dans chaque section. Pour écrire et chercher sur la carte internet, utilisez [le cadran alphanumérique et le clavier numérique](#).

1. Pour pouvoir utiliser la carte internet, la voiture doit d'abord être [connectée à Internet](#).
2. Ouvrez la carte internet en appuyant sur le bouton NAV de la console centrale.
3. Accepter le partage de la position de la voiture.

i Note

Sans accord, la carte internet ne fonctionne pas.

Pour désactiver le partage, appuyez sur OK/MENU dans la vue normale de la source, sélectionnez **Paramètres** et décochez l'option **Partager une position**.

4. [Indique une destination](#).
 5. Sélectionnez [options d'itinéraire](#) (type de route, tunnels, car-ferries, par exemple).
 6. Sélectionnez [options de carte](#) (plein écran, type de carte, informations sur la position, par exemple).
- > La position de la voiture est indiquée sur la carte internet avec les informations routières et les points d'intérêts sélectionnés (POI).

Afficher un itinéraire

Pour afficher la carte avec la vue d'ensemble de l'itinéraire, appuyez sur OK/MENU dans la vue normale de la source et sélectionnez **Trajet** → **Carte de l'itinéraire restant**.

Afficher les [informations détaillées concernant l'itinéraire](#).

Changer la destination

Pour modifier la destination, utilisez [indiquer la destination](#).

Interrompre/repandre le guidage

Dans la vue normale de la source, appuyez sur OK/MENU et sélectionnez Annuler/continuer le guidage.

Changement de propriétaire de la voiture

En cas de changement de propriétaire, il est important d'initialiser toutes les données utilisateur et les paramètres du système à la configuration usine. Référez-vous à [Changement de propriétaire](#).

^[1] Concerne certains marchés.

10.10. Carte internet ^[1] - textes et symboles à l'écran

Explication de texte et symboles qui peuvent s'afficher à l'écran.

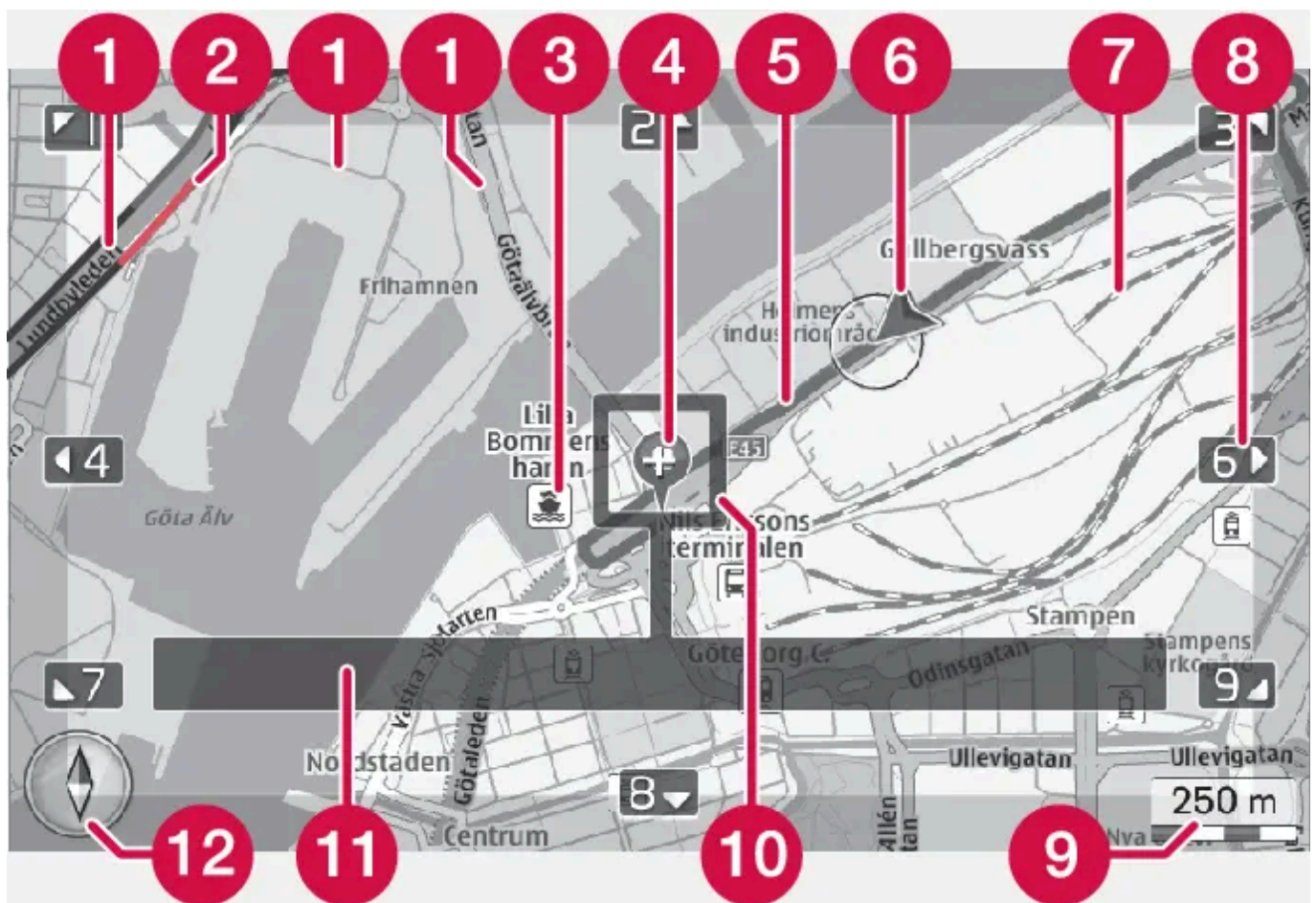

- 1 Types de route - la taille et la couleur varient en fonction de la taille de la route ainsi que l'échelle de carte sélectionnée et la couleur
- 2 [Informations routières](#) - indiquées par un trait sur le bord de la route.
- 3 [Points d'intérêt \(POI\)](#)
- 4 Symbole pour la destination
- 5 Itinéraire prévu - bleu
- 6 Position actuelle de la voiture
- 7 Voie ferrée
- 8 Utilisez le bouton numérique correspondant sur le [clavier numérique](#) pour déplacer/défiler la carte dans le sens de la flèche.
- 9 Échelle de carte
- 10 Fenêtre de zoom avec le réticule au centre
- 11 Nom de la rue/route empruntée ou coordonnées/informations concernant le point d'intérêt (POI)
- 12 [Boussole](#)

[1] Concerne certains marchés.

10.11. Carte internet ^[1] - options de carte

Paramètres des différentes options de carte.

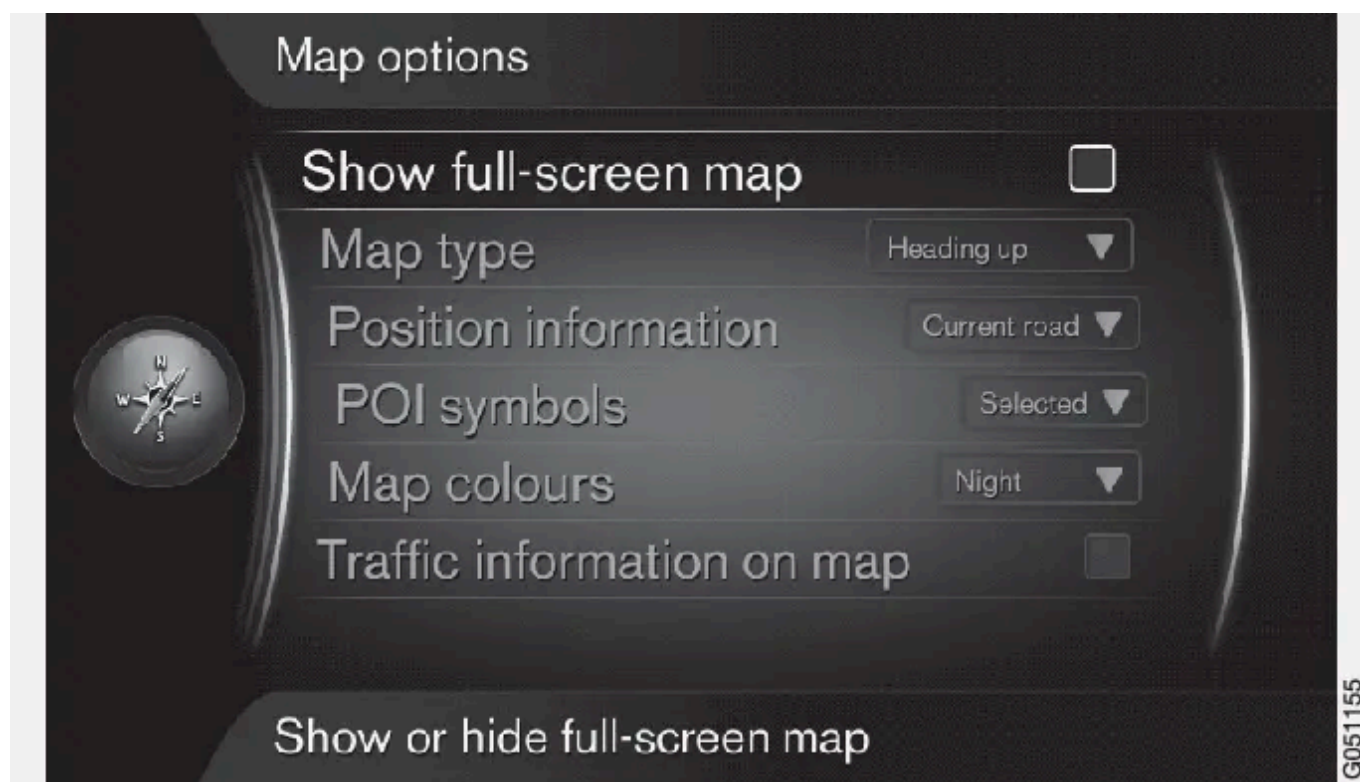

Carte en plein écran

Pour afficher la carte sur l'ensemble de l'écran, appuyez sur OK/MENU dans la vue normale de la source et sélectionnez **Paramètres** → **Options de carte** → **Afficher carte plein écran**. Sélectionnez l'option + **OK** pour afficher la carte en plein écran sans aucune autre information relative à la voiture, comme la température dans l'habitacle ou l'émetteur radio actif, sur le bord inférieur ou supérieur.

Carte dans le sens de la boussole

Pour régler la direction de la boussole, appuyez sur OK/MENU dans la vue normale de la source et sélectionnez **Paramètres** → **Options de carte** → **Type de carte**.

Vous pouvez alors choisir l'orientation de la carte sur l'écran. Activez l'option souhaitée avec **OK**.

- **Nord vers le haut** - la carte est affichée avec le nord toujours vers le haut de l'écran. Le symbole de la voiture se déplace dans la direction actuelle sur l'écran.
- **Carte sens de la marche** - le symbole de la voiture est au centre et toujours orienté vers le haut de l'écran. La carte tourne sous le symbole de voiture en fonction des changements de direction.
- **3D Heading up** - identique à **Carte sens de la marche** mais avec une carte en 3D. L'affichage varie en fonction du zoom.

Informations concernant la position actuelle

Pour régler les informations concernant la position actuelle, appuyez sur OK/MENU dans la vue normale de la source et sélectionnez **Paramètres** → **Options de carte** → **Info position**.

Activez l'option souhaitée avec **OK**.

- **Route actuelle** - l'écran affiche le nom de la route/rue sur laquelle se trouve la voiture/le curseur de défilement.
- **Lat/Long** - l'écran affiche les coordonnées du lieu où se trouve la voiture/le curseur de défilement.
- **Néant** - l'écran n'affiche aucune information concernant le lieu où se trouve la voiture/le curseur de défilement.

Point d'intérêt (POI) sur la carte

Pour déterminer les POI qui doivent être affichés sur la carte, appuyez sur OK/MENU dans la vue normale de la source et sélectionnez **Paramètres** → **Options de carte** → **Symboles de PI**.

Vous pourrez alors indiquer les POI qui apparaîtront sur la carte. Activez l'option souhaitée avec **OK**.

- **Par défaut** - les POI sélectionnés avec la fonction **Choisi** s'affichent.
- **Choisi** - sélectionnez avec la molette **TUNE + OK** chaque POI que vous souhaitez afficher sur l'écran.
- **Néant** - aucun POI n'est affiché.

Pour voir des exemples de POI, référez-vous à [Carte internet - symboles des points d'intérêt \(POI\)](#).

Couleurs de la carte

Pour régler les couleurs de la carte, appuyez sur OK/MENU dans la vue normale de la source et sélectionnez **Paramètres** → **Options de carte** → **Couleurs de carte**.

Activez l'option souhaitée avec **OK**.

- **Automatique** - un capteur de luminosité détecte s'il fait jour ou nuit et ajuste l'écran automatiquement.
- **Jour** - les couleurs et le contraste de l'écran sont clairs et vifs.
- **Nuit** - les couleurs et le contraste de l'écran sont ajustés pour offrir au conducteur une vision optimale dans l'obscurité.

Informations routières sur la carte

Cette version du manuel est valable au moment de son impression, mais cette validité ne peut être entièrement garantie pour l'avenir. Pour plus d'informations, consultez la première page, qui comporte un avertissement complet.

Indiquées par diverses couleurs (vert, jaune et rouge) le long des routes de la carte qui ont des informations routières. Le vert signifie qu'il n'y a aucun problème de circulation, le jaune que la circulation est ralentie et le rouge qu'il y a un embouteillage/accident.

 **Note**

L'information du trafic n'est pas disponible dans toutes les zones/pays.

La zone de couverture pour les informations du trafic augmente continuellement.

Pour afficher les informations routières, appuyez sur OK/MENU dans la vue normale de la source et sélectionnez **Paramètres** → **Options de carte** → **Affichage trafic sur la carte**.

^[1] Concerne certains marchés.

11. Roues et pneus

11.1. Remplacement d'une roue

11.1.1. Cric*

Un cric doit être utilisé pour soulever la voiture, lors d'un changement de pneu par exemple.

Utilisez le cric d'origine uniquement pour le remplacement de roue. La vis du cric doit toujours être correctement graissée.

 **Note**

Le cric ordinaire de la voiture n'est destiné à être utilisé que de manière sporadique et chaque fois pour une courte durée, comme par exemple pour changer de roue à la suite d'une crevaison, pour la permutation entre les roues d'hiver/d'été, etc. Seul le cric destiné à être utilisé pour le modèle spécifique doit être employé pour lever la voiture. S'il est nécessaire de procéder à des levages plus fréquents ou de plus longue durée que pour changer de roue, il est alors recommandé d'utiliser un cric d'atelier. Auquel cas il convient de suivre les instructions concernant cet équipement.

Outils - remplacement

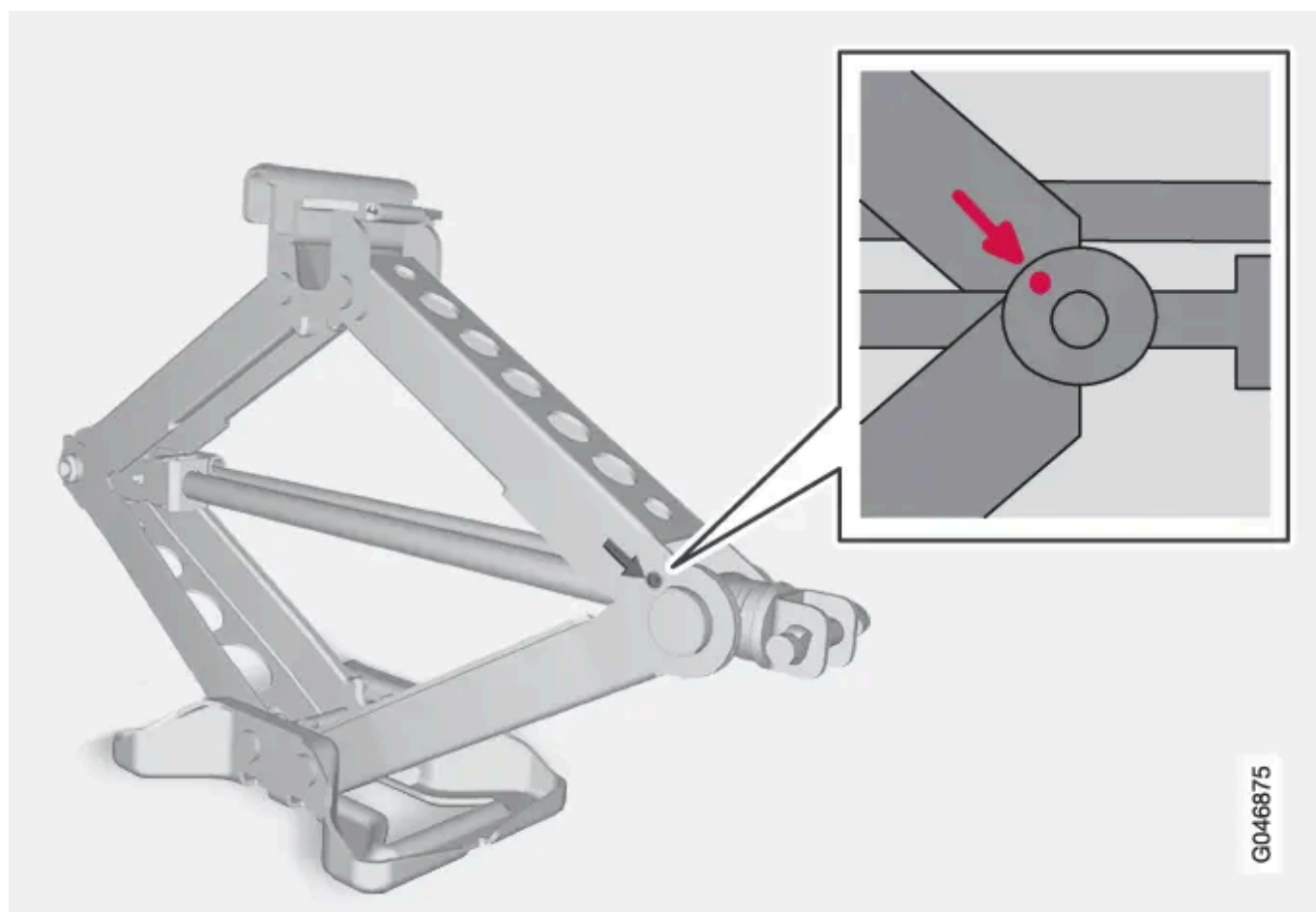



La flèche blanche doit être orientée vers l'avant de la voiture.

Après utilisation, refermez le cric avec la manivelle et dévissez l'œillet de remorquage et la clé à boulon de roue. Placez la clé à boulon de roue et le cric dans leur emplacement respectif dans le sachet. Serrez fermement la sangle centrale du sachet et utilisez l'autre sangle pour accrocher le sachet à l'œillet d'arrimage arrière situé sur le côté gauche du compartiment à bagages. Placez le sachet de manière à ce qu'il ne soit pas coincé lors de la fermeture du hayon. La flèche blanche sur le sachet doit être orientée vers l'avant de la voiture. Remettez l'œillet de remorquage dans le bloc de mousse sur le côté gauche du compartiment à bagages.

 **Attention**

Le sachet doit être accroché en orientant la flèche blanche (voir l'encart sur l'illustration) vers l'avant de la voiture.

 **Note**

Si la trappe du plancher n'est pas fermée, le verrouillage privé ne fonctionnera pas.

* Option/accessoire.

11.1.2. Boulons de roue

Cette version du manuel est valable au moment de son impression, mais cette validité ne peut être entièrement garantie pour l'avenir. Pour plus d'informations, consultez la première page, qui comporte un avertissement complet.

Les boulons de roue servent à fixer les roues au moyeu. Il en existe différentes versions.

 **Important**

Serrez les boulons de roue à 140 Nm. Un serrage trop fort peut endommager l'assemblage vissé.

Seules les jantes testées et agréées par Volvo (et de la gamme originale Volvo) peuvent être montées sur votre voiture. Vérifiez le couple de serrage des écrous à l'aide d'une clé dynamométrique.

Boulon de roue bloquant*

Les écrous de roue bloquants* peuvent être utilisés aussi bien sur les jantes en aluminium que les jantes en acier.

* Option/accessoire.

11.1.3. Triangle de présignalisation

Le triangle de pré-signalisation est utilisé pour avertir les usagers de la route d'un véhicule immobilisé.

Rangement et déploiement

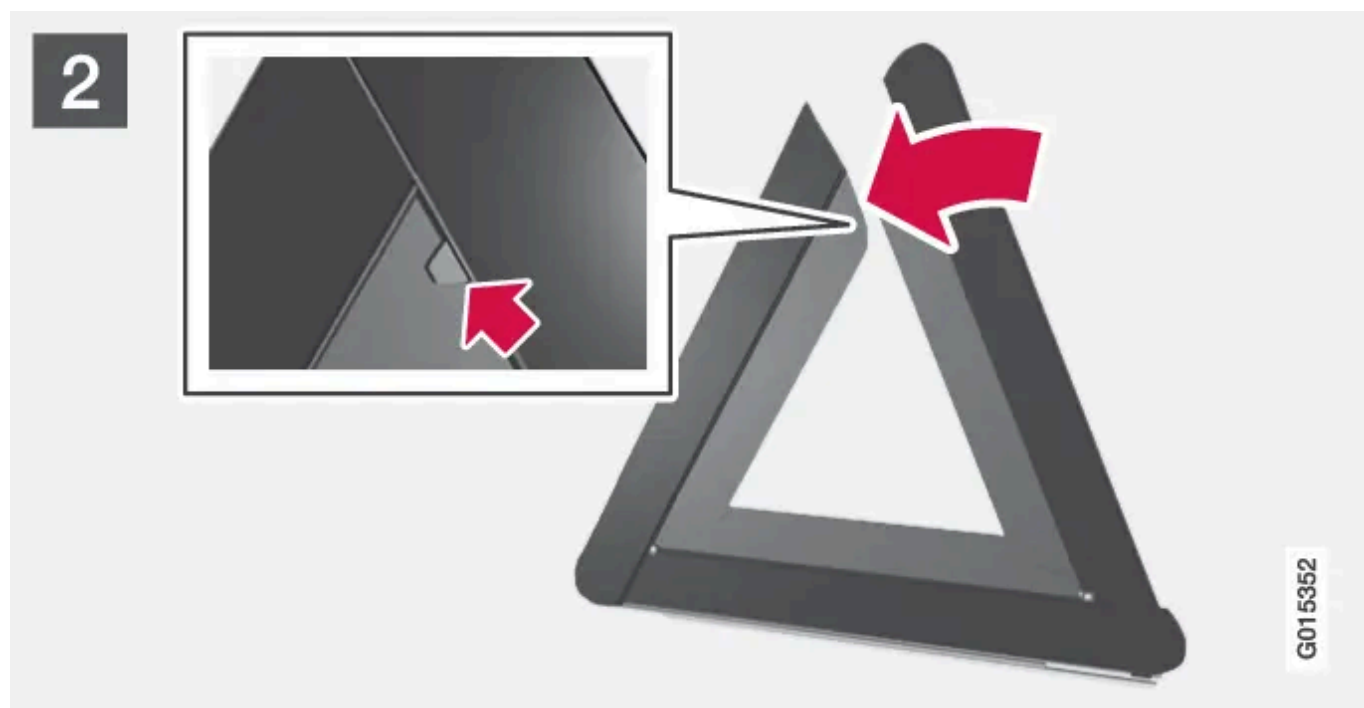
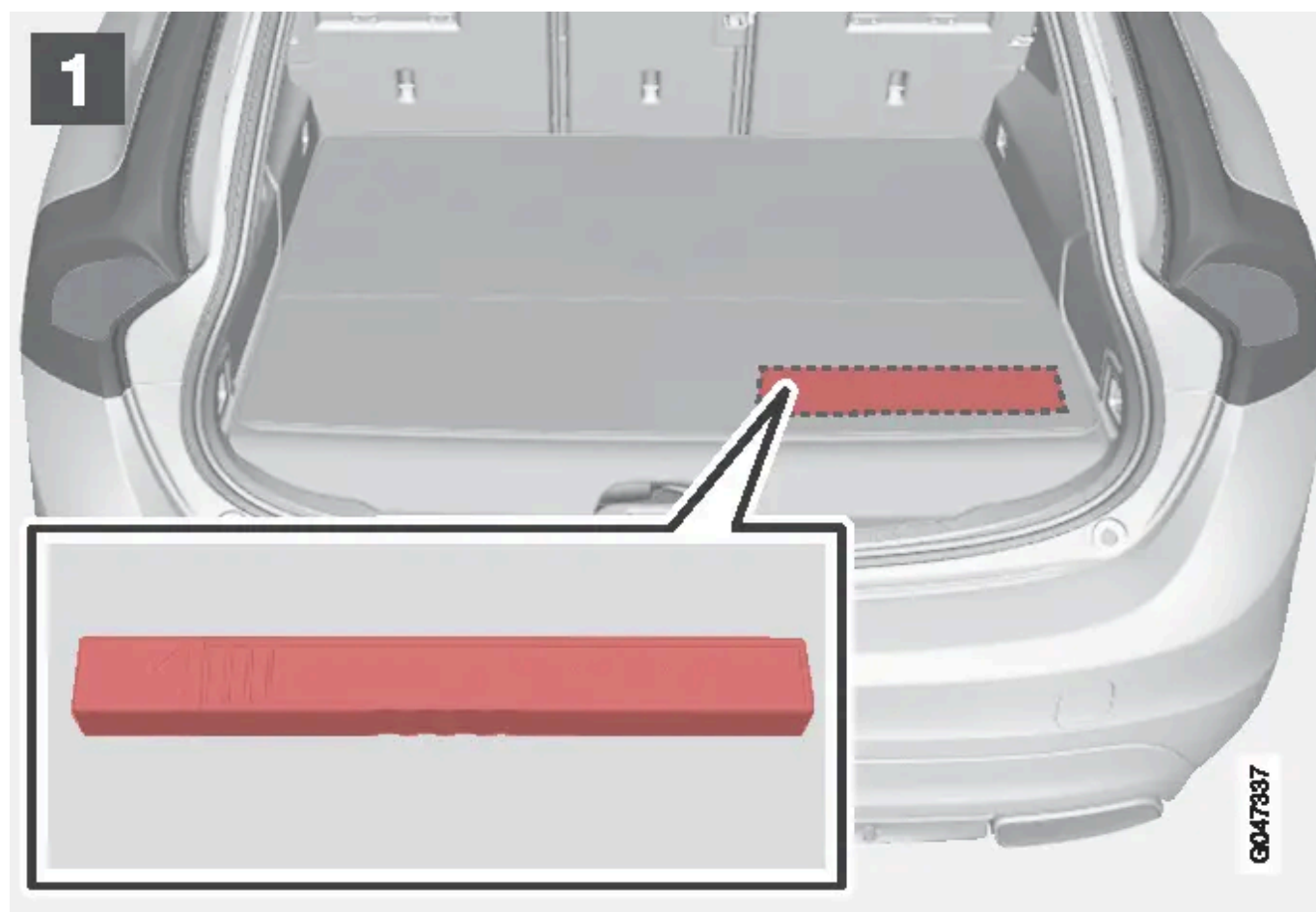

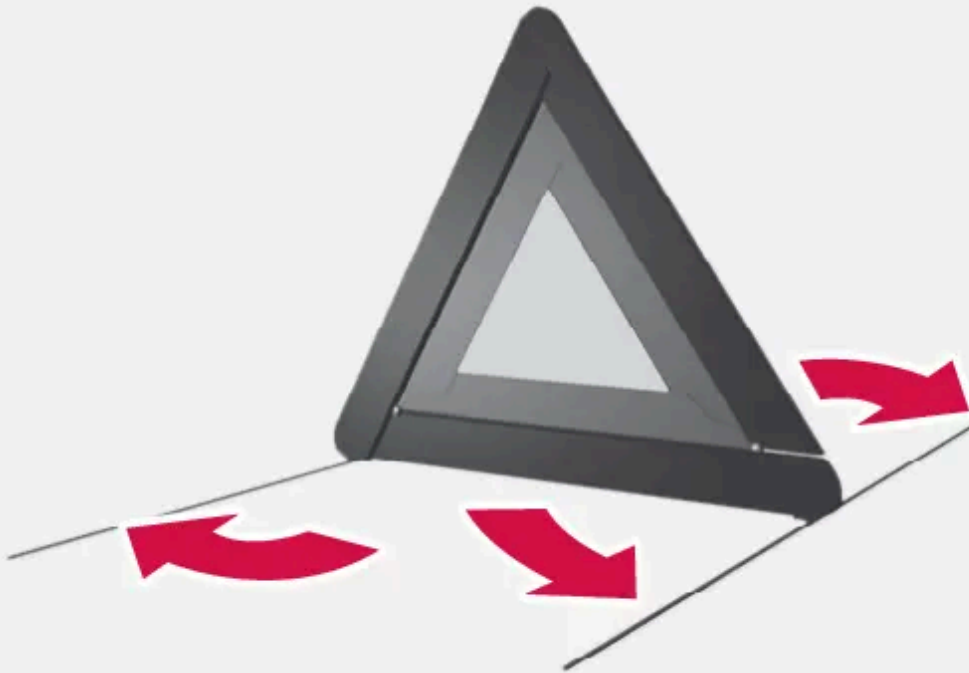
3

1. **1**
Soulevez la trappe du plancher et sortez le triangle de présignalisation.
2. **2**
Sortez le triangle de présignalisation de son étui, dépliez-le et assemblez les deux extrémités.
3. **3**
Déployez les pieds du triangle de présignalisation.

Respectez la réglementation concernant l'utilisation du triangle de présignalisation. Placez le triangle de présignalisation en tenant compte de la circulation pour choisir l'emplacement.

Veillez à ce que le triangle de présignalisation, avec son étui, soit bien en place dans le compartiment à bagages après utilisation.

i Note

Si le verrouillage privé est activé, ni le hayon ni les compartiments du plancher ne peuvent être ouverts, référez-vous à [Verrouillage privé](#).

11.1.4. Outillage

Dans la voiture, vous trouverez, entre autres, un œillet de remorquage, un cric* et une clé à boulon de roue*.

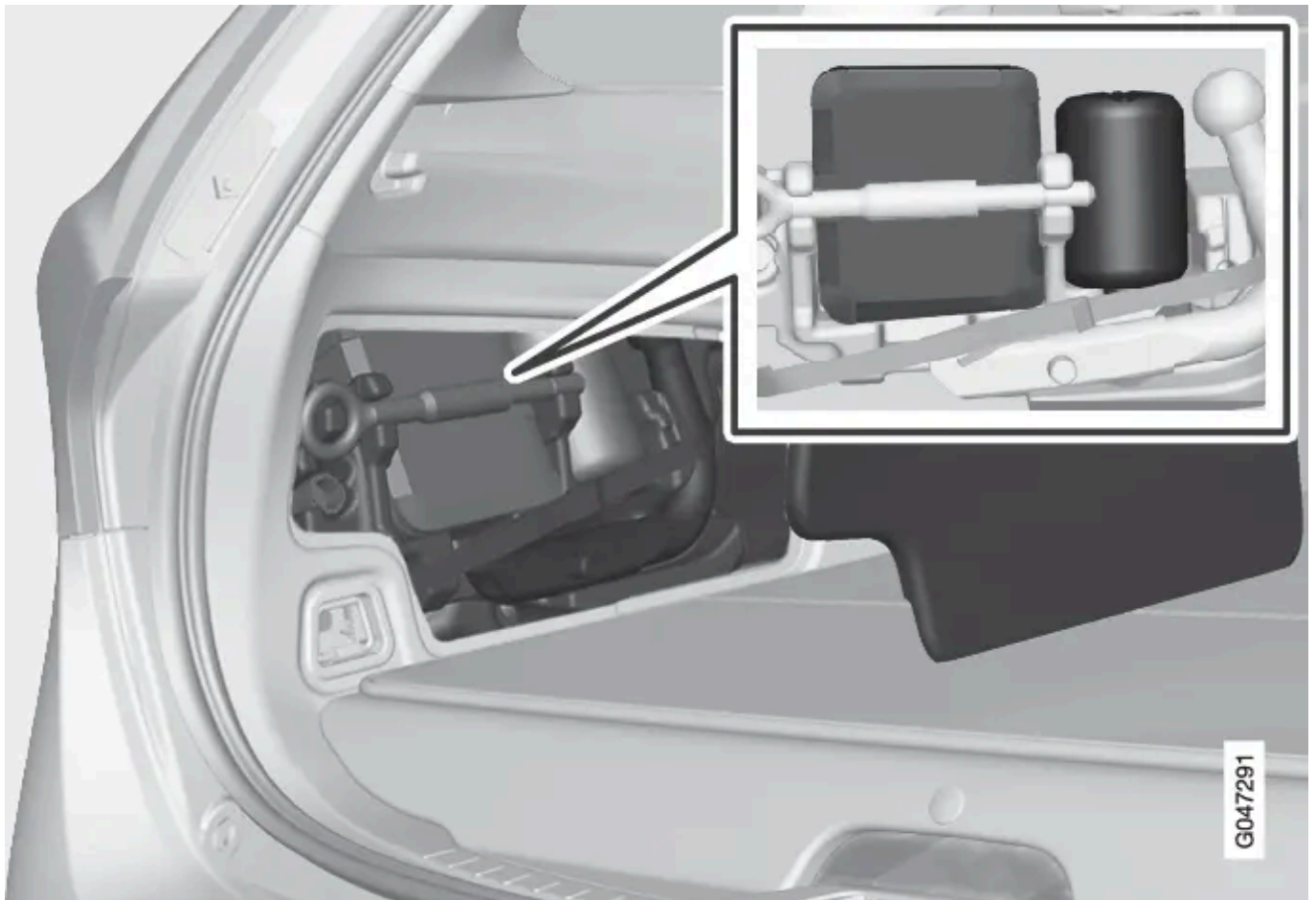

L'œillet de remorquage de la voiture, le kit de réparation provisoire de crevaison et les outils pour insérer les capuchons en plastique de boulons de roue sont rangés derrière le trappe du côté gauche dans le compartiment à bagages. Il y a également la place pour la douille des boulons de roue de blocage. Le cric* et la clé à boulon de roue* se trouvent dans un sachet sur le plancher du compartiment à bagages.

Si la voiture n'est pas équipée de la roue de secours (accessoire), il n'est pas nécessaire de conserver le cric dans la voiture.

! **Attention**

Lors du rangement de l'œillet de remorquage et du kit de réparation provisoire de crevaison dans le bloc de mousse, ils doivent toujours être fixés avec une sangle.

* Option/accessoire.

11.1.5. Remplacement d'une roue - dépose de la roue

Il est possible de remplacer les roues de la voiture par des roues à pneus d'hiver.

Roue de secours*

Les instructions suivantes ne sont valables que si vous avez acheté une roue de secours accessoire pour la voiture. Si la voiture n'est pas équipée d'une roue de secours, référez-vous aux informations concernant le [kit de réparation provisoire de crevaison \(TMK\)](#).

La roue de secours (Temporary spare) n'est conçue que pour une utilisation provisoire et doit être remplacée dès que possible par une roue ordinaire. Pendant la conduite avec une roue de secours, le comportement de la voiture peut être différent. La roue de secours est plus petite qu'une roue ordinaire. La garde au sol de la voiture s'en trouve modifiée. Faites attention au bords de trottoir élevés et ne lavez pas la voiture en station. Si la roue de secours est montée sur l'essieu avant, vous ne pourrez pas monter de chaînes à neige. Sur les voitures à quatre roues motrices, l'entraînement de l'essieu arrière peut être désactivé. La roue de secours ne doit pas être réparée.

La pression de pneu de la roue de secours est indiquée dans le [tableau de pressions de pneu](#).

! Important

- Ne roulez jamais à plus de 80 km/h lorsqu'une roue de secours est montée sur la voiture.
- Il ne faut jamais conduire la voiture avec plus d'une roue de secours de type "Temporary spare" en même temps.

La roue de secours est livrée dans un sac qui se place sur le plancher du compartiment à bagages et se fixe grâce à des sangles.

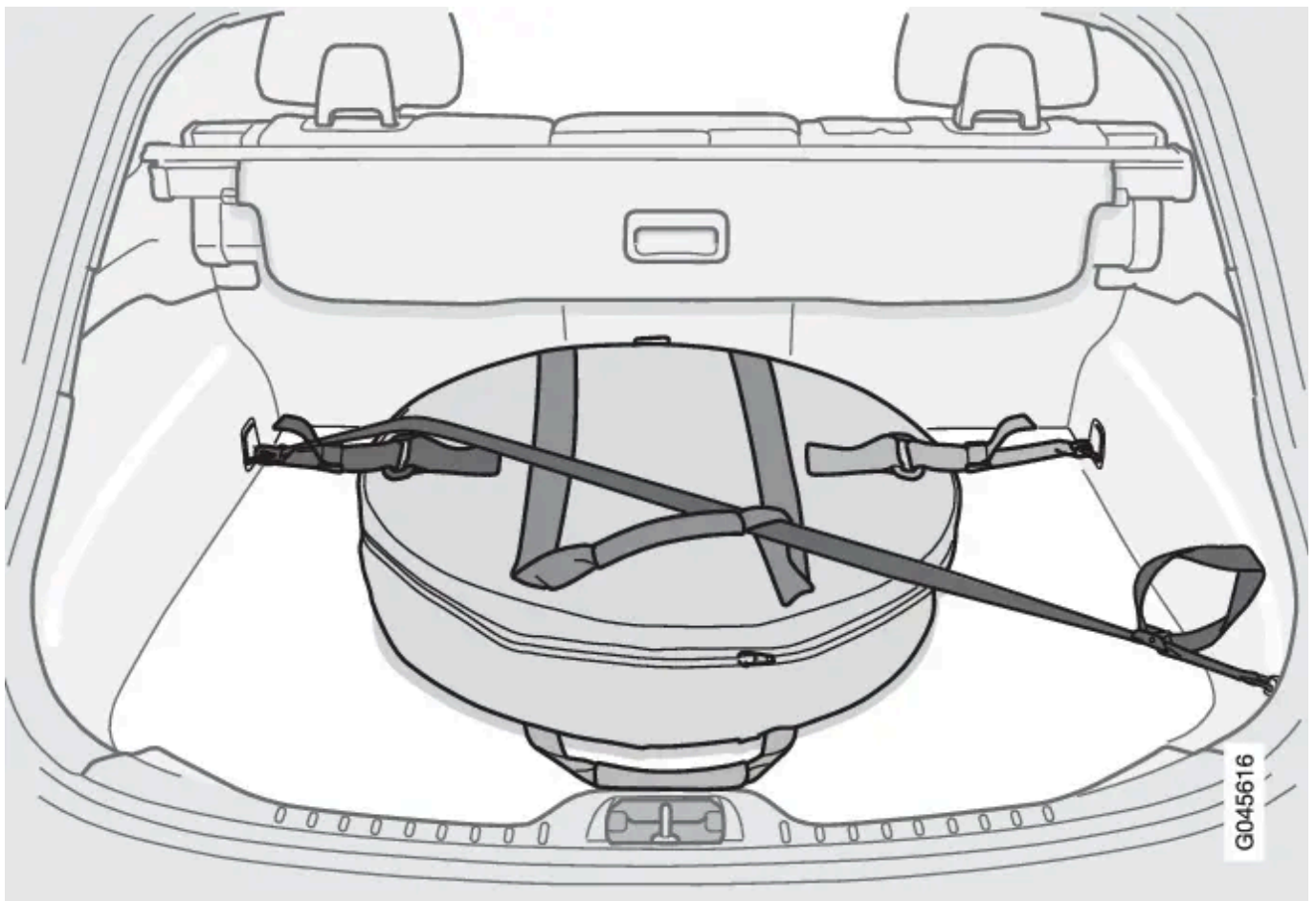

Voiture avec quatre œillets de retenue.

Orientez la poignée du sac de roue de secours vers vous. Fixez les crochets de sangle cousus aux œillets de retenue avant. Fixez la longue sangle dans l'un des œillets de retenue avant, passez la sangle en diagonale sur la roue de secours et dans la

poignée supérieure. Fixez la sangle courte sur la longue. Fixez l'œillet de retenue arrière et tendez.

Avant de remplacer une roue

1. Détachez les sangles, sortez la roue de secours du compartiment à bagages et de son sac.
2. Pour accéder à l'œillet de remorquage, ouvrez la trappe du côté gauche du compartiment à bagages.

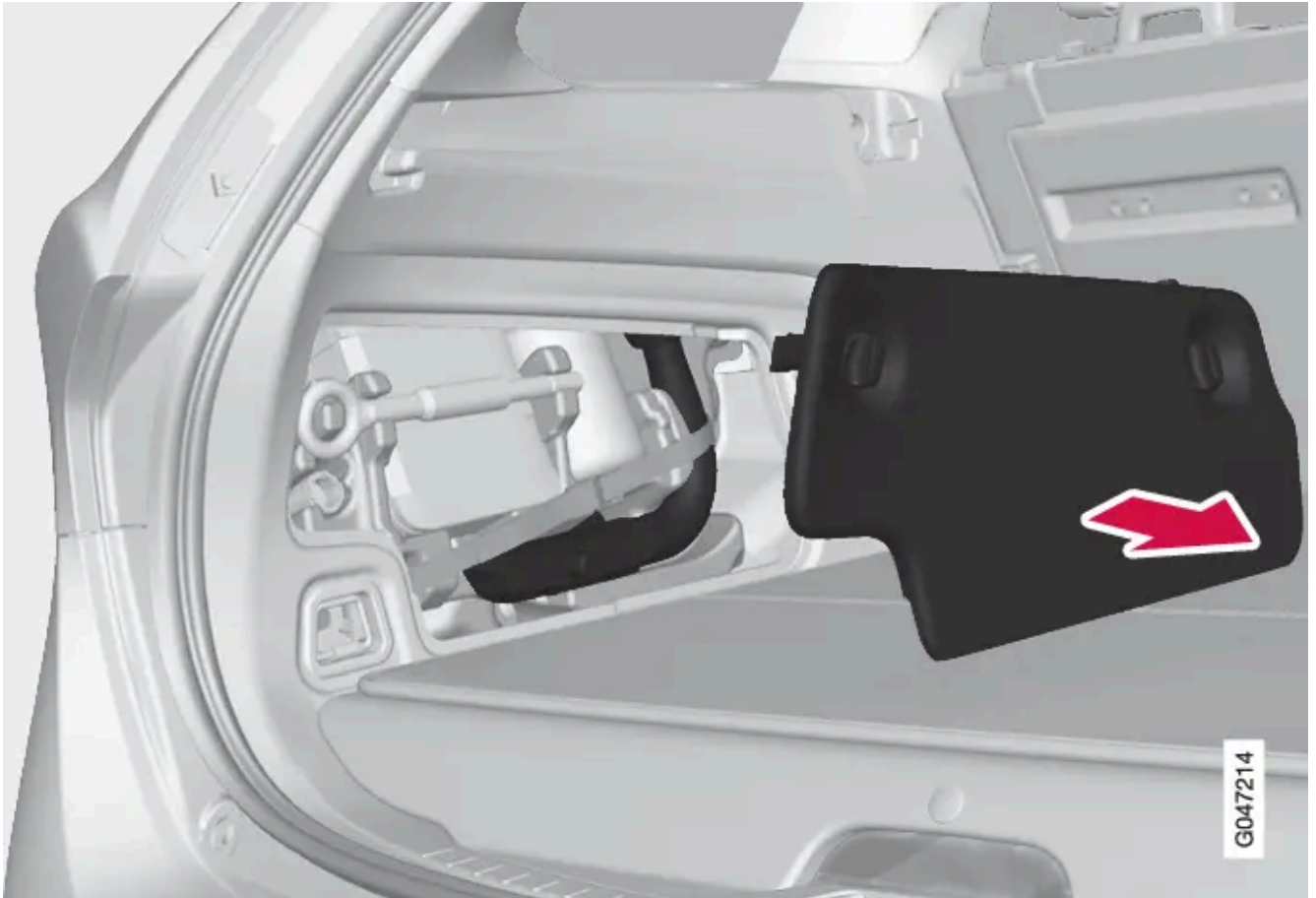

3. Sortez le cric*, l'outil de dépose des capuchons des boulons de roue et la clé à boulon de roue* (rangés dans un sachet sur

le plancher du compartiment à bagages). Si vous utilisez un autre cric, référez-vous à [Levage de la voiture](#).



Outil de dépose des capuchons des boulons de roue.

 **Attention**

Vérifiez que le cric n'est pas endommagé, que les filets sont correctement graissés et qu'il n'y a pas de poussière.

 **Note**

- Si la voiture n'est pas équipée de la roue de secours (accessoire), il n'est pas nécessaire de conserver le cric dans la voiture.
- Volvo recommande de n'utiliser que le cric* fourni avec la voiture (voir l'autocollant concerné).
- L'autocollant indique aussi la capacité maximale de levage du cric à la hauteur de levage indiquée.

4. Placez le [triangle de présignalisation](#) si une roue doit être changée dans un endroit exposé à la circulation. Veillez à ce que la voiture et le cric* soient sur un sol horizontal et plan.

Dépose

1. Serrez le [frein de stationnement](#) et engagez la marche arrière ou la position P si la voiture a une boîte de vitesses automatique.

Cette version du manuel est valable au moment de son impression, mais cette validité ne peut être entièrement garantie pour l'avenir. Pour plus d'informations, consultez la première page, qui comporte un avertissement complet.

2. Calez les roues restant au sol, à l'avant et à l'arrière. Utilisez par exemple des cales en bois ou de grosses pierres.
3. Vissez l'œillet de remorquage avec la clé à écrou de roue* jusqu'en butée comme sur l'illustration suivante.



! Important

L'œillet de remorquage doit être vissé à fond sur la clé à boulon de roue.

4. Démontez les capuchons en plastique des boulons de roue avec l'outil prévu.
5. Desserrez les boulons de roue de $\frac{1}{2}$ à 1 tour à l'aide de la clé à écrous de roue.

! Attention

Ne placez jamais aucun élément entre le sol et le cric ni entre la fixation du cric et le cric lui-même.

Il existe deux points de levage de chaque côté de la voiture. Tournez la manivelle du cric de manière à placer le bord de la car-

rosserie dans l'encoche sur le tête du cric.

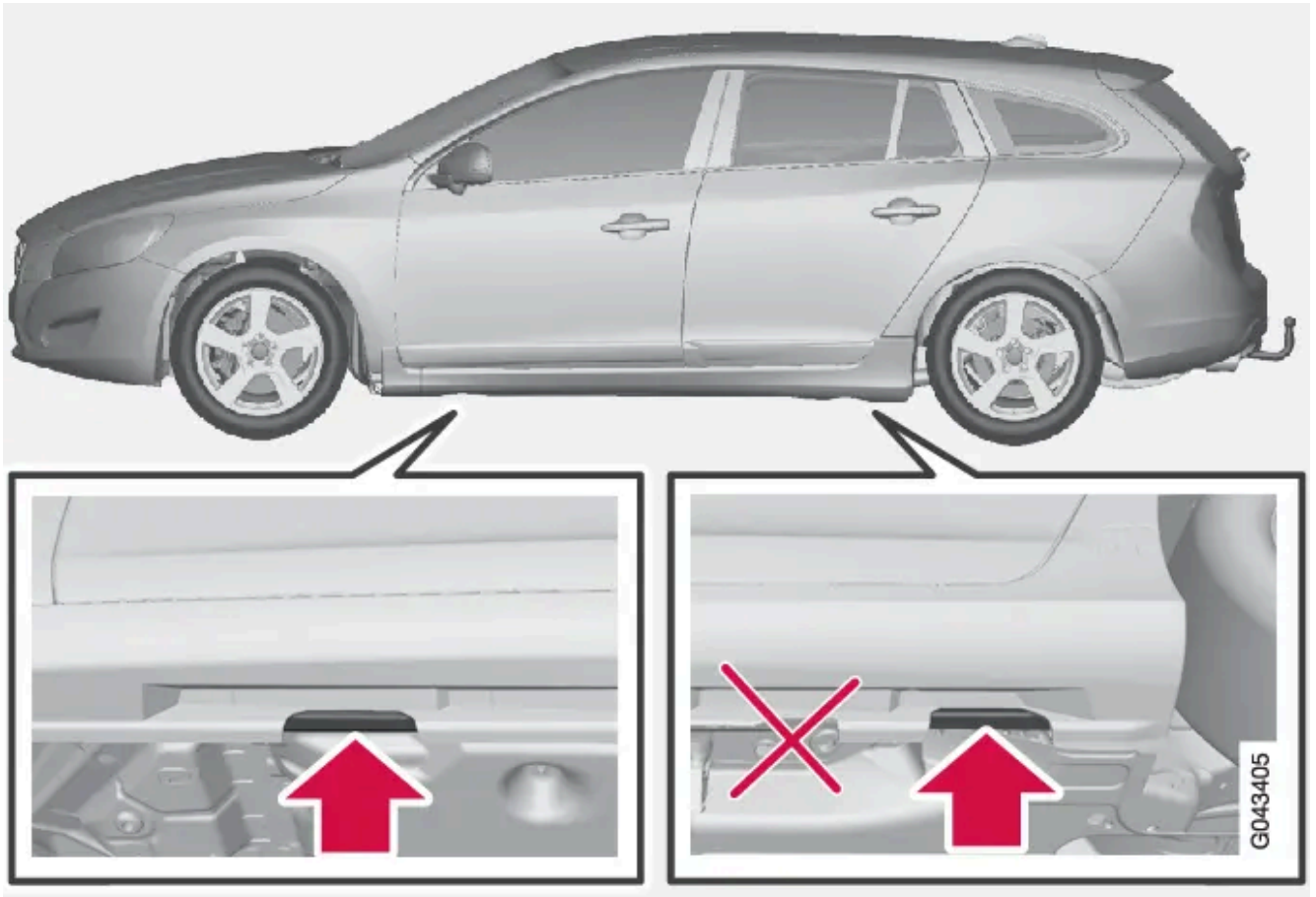

! Important

Le sol doit être ferme, plat et lisse.

7. Soulevez la voiture de sorte que la roue quitte le sol. Retirez les boulons de roue puis retirez la roue.

! Attention

Ne vous placez jamais sous la voiture lorsque celle-ci est placée sur un cric.

Ne laissez jamais de passagers dans la voiture lorsque celle-ci est placée sur un cric. Si vous devez remplacer une roue dans un lieu exposé à la circulation, les passagers doivent se tenir dans un lieu sécurisé.

i Note

Le cric ordinaire de la voiture n'est destiné à être utilisé que de manière sporadique et chaque fois pour une courte durée, comme par exemple pour changer de roue à la suite d'une crevaison, pour la permutation entre les roues d'hiver/d'été, etc. Seul le cric destiné à être utilisé pour le modèle spécifique doit être employé pour lever la voiture. S'il est nécessaire de procéder à des levages plus fréquents ou de plus longue durée que pour changer de roue, il est alors recommandé d'utiliser un cric d'atelier. Auquel cas il convient de suivre les instructions concernant cet équipement.

* Option/accessoire.

11.1.6. Remplacement d'une roue - montage

Il est essentiel que le montage de la roue soit effectué correctement.

Pour la pose

 **Attention**

Ne vous placez jamais sous la voiture lorsque celle-ci est placée sur un cric.

Ne laissez jamais de passagers dans la voiture lorsque celle-ci est placée sur un cric. Si vous devez remplacer une roue dans un lieu exposé à la circulation, les passagers doivent se tenir dans un lieu sécurisé.

1. Nettoyez les surfaces de contact entre la roue et le moyeu.
2. Placez la roue. Vissez fermement les boulons de roue.
3. Abaissez la voiture de sorte que la roue ne puisse tourner.



4. Serrez fermement les boulons de roue en croix et de manière alternée. Il est important que les boulons de roue soient correctement serrés. Serrez à 140 Nm. Vérifiez le couple de serrage des écrous à l'aide d'une clé dynamométrique.
5. Remettez les capuchons sur les boulons de roue.



La flèche blanche doit être orientée vers l'avant de la voiture.

Dévissez l'œillet de remorquage et la clé à boulon de roue. Placez la clé à boulon de roue et le cric dans leur emplacement respectif dans le sachet. Serrez fermement la sangle centrale du sachet et utilisez l'autre sangle pour accrocher le sachet à l'œillet d'arrimage arrière situé sur le côté gauche du compartiment à bagages. Placez le sachet de manière à ce qu'il ne soit pas coincé lors de la fermeture du hayon. La flèche blanche sur le sachet doit être orientée vers l'avant de la voiture.

i Note

- Après le gonflage d'un pneu, remettez toujours le capuchon de valve pour éviter que cette dernière ne soit endommagée par des graviers, de la saleté, etc.
- Utilisez uniquement des capuchons en plastique. Les capuchons métalliques peuvent rouiller et être difficiles à retirer.

! Attention

Le sachet doit être accroché en orientant la flèche blanche (voir l'encart sur l'illustration) vers l'avant de la voiture.

En cas de changement de dimension de pneus

Cette version du manuel est valable au moment de son impression, mais cette validité ne peut être entièrement garantie pour l'avenir. Pour plus d'informations, consultez la première page, qui comporte un avertissement complet.

Concerne les voitures avec [surveillance de la pression des pneus](#)^[1] : Contactez un réparateur Volvo agréé pour la mise à jour du logiciel à chaque changement de dimension de pneus. Le téléchargement du logiciel peut être nécessaire lors du changement de dimension (plus grande ou plus petite) des pneus et même lors de la permutation entre roues d'hiver et roues d'été.

^[1] De série sur certains marchés.

11.2. Pneu

11.2.1. Surveillance de la pression des pneus (TPMS)* ^[1] - état

La surveillance de pression de pneus, TPMS (Tyre Pressure Monitoring System)* informe le conducteur lorsque la pression est trop basse dans un ou plusieurs pneus.

Statut du système et des pneus

Il est possible de contrôler le statut du système et des pneus, référez-vous à [MY CAR](#).

1. Sélectionnez le système de menu MY CAR pour ouvrir les menus jusqu'à la surveillance de pression de pneus.
2. Sélectionnez **Pression des pneus**.

Le statut est indiqué pour chaque pneu selon des codes de couleur comme suit :

- Toutes les roues vertes : le système fonctionne normalement et la pression de gonflage de tous les pneus est légèrement supérieure au niveau recommandé.
- Roue jaune : la pression du pneu de la roue correspondante est trop basse.
- Roue rouge : la pression du pneu de la roue correspondante est très basse.
- Toutes les roues grises : le système est actuellement désactivé. Il peut être nécessaire de rouler à une vitesse supérieure à 30 km/h pendant quelques minutes pour réactiver le système.
- Toutes les roues grises et message **Système de pression des pneus Entretien requis** : un problème est survenu dans le système. Prenez contact avec un revendeur ou un réparateur Volvo agréé.

Pour supprimer les messages d'avertissement

Si un message relatif à la pression de gonflage s'affiche et que le témoin d'avertissement TPMS s'allume :

1. Contrôlez la pression de gonflage du/des pneu(s).

Cette version du manuel est valable au moment de son impression, mais cette validité ne peut être entièrement garantie pour l'avenir. Pour plus d'informations, consultez la première page, qui comporte un avertissement complet.

2. Gonflez le(s) pneu(s) à la pression de gonflage indiquée sur l'autocollant situé sur le montant du côté conducteur (entre les portes avant et arrière).
3. Dans certains cas, il peut être nécessaire de rouler à une vitesse supérieure à 30 km/h pendant quelques minutes pour supprimer le message d'avertissement. Le témoin d'avertissement TPMS s'éteindra également.

 **Note**

- Le système TPMS une valeur de pression dite compensée, basée sur la température du pneu et la température extérieure. La pression de gonflage peut donc être légèrement différente des valeurs recommandées indiquées sur l'autocollant situé sur le montant de porte du côté conducteur (entre les portes avant et arrière). Il peut donc être nécessaire de gonfler les pneus à une pression légèrement plus élevée pour supprimer le message de basse pression de gonflage.
- Pour éviter d'avoir une pression de gonflage incorrecte, le contrôle doit être effectué sur des pneus froids. Un pneu froid est un pneu dont la température est identique à celle de l'air ambiant (environ 3 heures après la conduite). Après quelques kilomètres, les pneus chauffent et leur pression augmente.

 **Attention**

- Une pression de gonflage incorrecte peut entraîner une avarie du pneu et provoquer une perte de contrôle du véhicule.
- Le système ne peut pas indiquer un dommage soudain sur le pneu par anticipation.

* Option/accessoire.

^[1] De série sur certains marchés.

11.2.2. Pneus d'hiver

Les pneus d'hiver sont des pneus adaptés aux conditions des routes en hiver.

Pneus d'hiver

Volvo recommande les pneus d'hiver de certaines dimensions. Les dimensions des pneumatiques dépendent du moteur. Utilisez toujours des pneus d'hiver corrects sur les quatre roues.

 **Note**

Volvo recommande de demander conseil à un revendeur Volvo pour décider des jantes et du type de pneu à sélectionner.

Pneus cloutés

Cette version du manuel est valable au moment de son impression, mais cette validité ne peut être entièrement garantie pour l'avenir. Pour plus d'informations, consultez la première page, qui comporte un avertissement complet.

Les pneus cloutés doivent être rodés sur une distance de 500 à 1000 kilomètres de façon à ce que les clous se positionnent correctement dans la gomme. Cela permet d'allonger la durée de vie des pneus et des clous en particulier.

 **Note**

Les réglementations concernant l'utilisation des pneumatiques cloutés varient d'un pays à l'autre.

Profondeur de la sculpture

Les pneus sont davantage sollicités en hiver qu'en été (routes recouvertes de glace ou de neige et basses températures). Volvo recommande donc une profondeur de sculpture minimum de 4 mm sur les pneus d'hiver.

Utilisation de chaînes à neige

Les chaînes à neige doivent uniquement être montées sur le train avant (même pour les voitures à transmission intégrale). Ne dépassez jamais 50 km/h avec des chaînes à neige. Évitez de conduire sur des routes en terre, l'usure des pneus et des chaînes étant très rapide.

 **Attention**

Utilisez des chaînes à neige Volvo ou des chaînes équivalentes adaptées au modèle de votre voiture, aux dimensions des pneumatiques et des jantes. En cas de doute, Volvo recommande de demander conseil à un atelier Volvo agréé. Des chaînes à neige incorrectes peuvent provoquer des dommages importants à votre voiture et provoquer un accident.

11.2.3. Pneus - dimensions

Les pneus du véhicule ont une certaine dimension, voir les exemples dans le tableau ci-dessous.

Tous les pneus comportent des indications de dimensions. **Exemple de désignation** : 235/45R17 97W.

235	Largeur du pneu (mm)
45	Rapport entre la hauteur du flanc du pneu et sa largeur (%)
R	Pneu radial
17	Diamètre de la jante en pouces (")
97	Code pour la charge maximale autorisée sur les pneus, indice de charge (LI)
W	Code de vitesse maximale autorisée, catégorie de vitesse (SS) (dans le cas présent, 270 km/h).

La voiture est homologuée en son entier avec certaines combinaisons de jantes et de pneus.

11.2.4. Surveillance de la pression des pneus (TPMS)* ^[1] - recommandations

Cette version du manuel est valable au moment de son impression, mais cette validité ne peut être entièrement garantie pour l'avenir. Pour plus d'informations, consultez la première page, qui comporte un avertissement complet.

La surveillance de pression de pneus, TPMS (Tyre Pressure Monitoring System)* informe le conducteur lorsque la pression est trop basse dans un ou plusieurs pneus.

- Volvo recommande l'installation de capteurs TPMS sur toutes les roues de la voiture (même sur les pneus d'hiver).
- Volvo déconseille le transfert de capteurs d'une roue à l'autre.
- La roue de secours n'est pas équipée d'un capteur TPMS.
- Si la roue de secours ou une roue sans capteur TPMS est utilisée, le message d'erreur **Système de pression des pneus Entretien requis** s'affichera sur le combiné d'instruments.
- Si une roue a été modifiée ou si le capteur TPMS a été déplacé sur une autre roue, le joint, l'écrou et la valve doivent être remplacés.
- Lors de l'installation du capteur TPMS, la voiture doit être à l'arrêt pendant au moins 15 minutes pour éviter l'apparition d'un message d'erreur sur le combiné d'instruments.

 **Attention**

Lorsque vous gonflez un pneu équipé du système TPMS, maintenez l'embouchure de la pompe bien droit pour ne pas endommager la valve.

 **Note**

- Après le gonflage d'un pneu, remettez toujours le capuchon de valve pour éviter que cette dernière ne soit endommagée par des graviers, de la saleté, etc.
- Utilisez uniquement des capuchons en plastique. Les capuchons métalliques peuvent rouiller et être difficiles à retirer.

 **Note**

Si vous souhaitez changer de dimension de pneus, il convient de reconfigurer le système TPMS. Pour de plus amples informations, contactez un réparateur Volvo agréé.

* Option/accessoire.

^[1] De série sur certains marchés.

11.2.5. Surveillance de la pression des pneus (TPMS)* ^[1] - remédier à une faible pression de pneu

La surveillance de pression de pneus, TPMS (Tyre Pressure Monitoring System)^[2] informe le conducteur lorsque la pression est trop basse dans un ou plusieurs pneus et indique quel pneu est dégonflé.

La couleur jaune représente la première indication de basse pression des pneus, arrêtez et vérifiez la pression des pneus dès que possible.

Cette version du manuel est valable au moment de son impression, mais cette validité ne peut être entièrement garantie pour l'avenir. Pour plus d'informations, consultez la première page, qui comporte un avertissement complet.

Le rouge indique une pression bien plus faible que celle préconisée, arrêtez et à corrigez la pression des pneus immédiatement.

Si un message indiquant une basse pression de pneu apparaît à l'écran :

1. Contrôlez la pression de gonflage du pneu indiqué.
2. Gonflez le(s) pneu(s) jusqu'à la bonne pression.
3. Roulez pendant quelques minutes à une vitesse supérieure à 30 km/h et vérifiez que le message disparaît.

* Option/accessoire.

[1] De série sur certains marchés.

[2] Option uniquement sur certains marchés.

11.2.6. Pneu - témoin d'usure

Un témoin d'usure informe sur l'état de la profondeur de la sculpture du pneu.

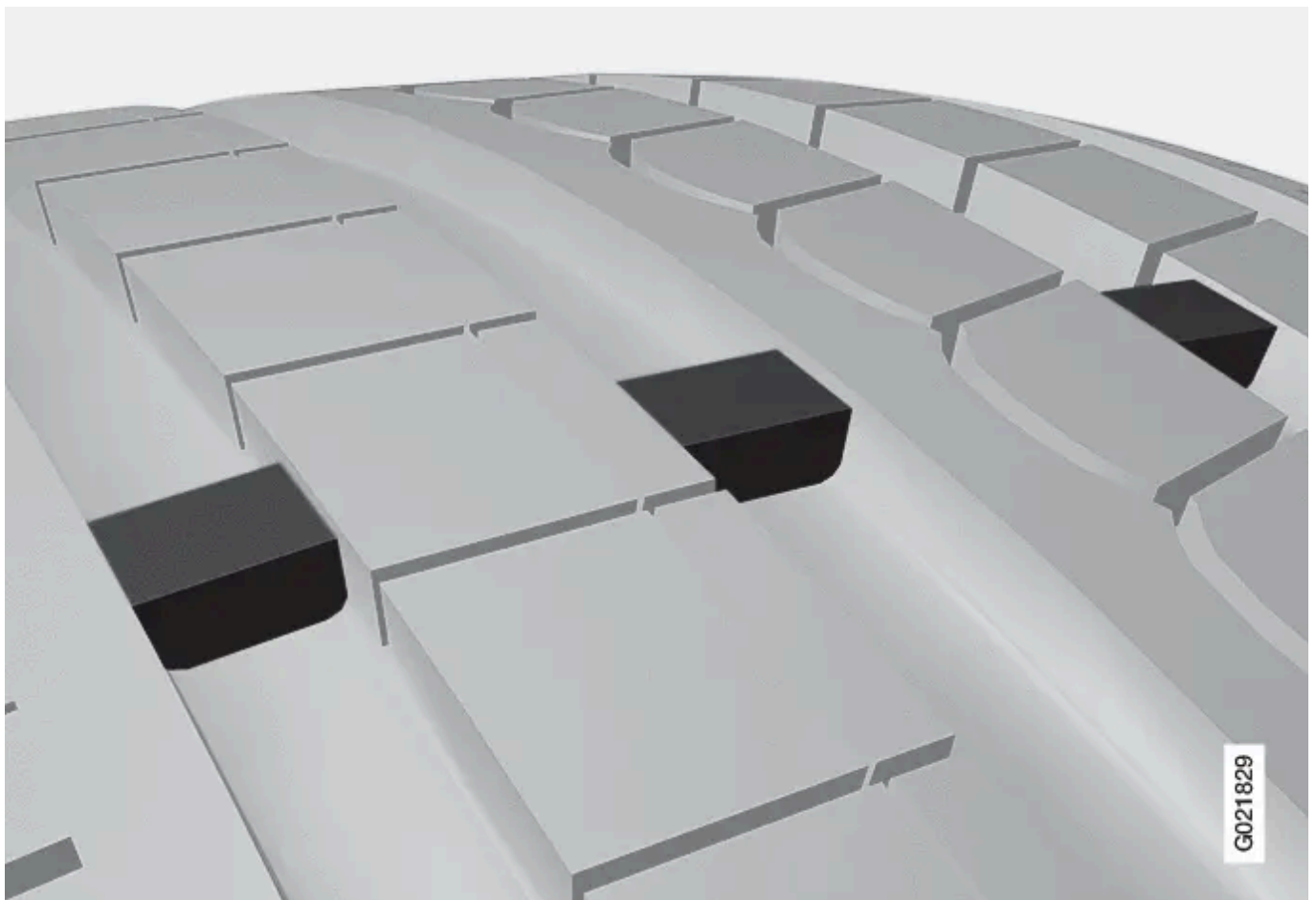

Témoin d'usure.

Les témoins d'usure ont la forme de petits pavés étroits intégrés dans la sculpture longitudinale du pneu. Sur les côtés du pneu se trouvent les initiales TWI (Tread Wear Indicator). Lorsque l'usure des pneus est telle que la profondeur de la sculpture de la bande de roulement n'est plus que de 1,6 mm, les témoins sont au niveau de la sculpture. Faites monter des pneus neufs immédiatement. N'oubliez pas qu'un pneu usé présente un taux d'adhérence très faible sur route mouillée ou enneigée.

11.2.7. Surveillance de la pression des pneus (TPMS)* ^[1] - régler (ré-étalonnage)

La surveillance de pression de pneus, TPMS (Tyre Pressure Monitoring System)* informe le conducteur lorsque la pression est trop basse dans un ou plusieurs pneus.

La fonction TPMS peut être ajustée pour suivre les [recommandations de pression](#) de Volvo, par exemple lorsque vous conduisez avec une lourde charge.

 **Note**

La voiture doit être immobile pour démarrer l'étalonnage.

Utilisez les commande de la console centrale pour effectuer les réglages, référez-vous à [MY CAR](#).

1. Gonflez les pneus à la pression de gonflage indiquée sur l'autocollant situé sur le montant du côté conducteur (entre les portes avant et arrière).
 2. Démarrez le moteur.
 3. Sélectionnez le système de menu MY CAR pour ouvrir les menus jusqu'à pressions de gonflage.
 4. Sélectionnez **Étal. pression des pneus** et appuyez sur OK.
 5. Roulez pendant au moins 10 minutes à une vitesse supérieure à 30 km/h.
- > L'étalonnage s'effectue automatiquement une fois le lancement demandé par le conducteur. Le système n'envoie aucune confirmation une fois l'étalonnage terminé.

Les nouvelles valeurs de référence restent valables jusqu'à ce que les étapes 1 à 5 soient effectuées à nouveau.

* Option/accessoire.

^[1] De série sur certains marchés.

11.2.8. Surveillance de la pression des pneus* ^[1]

Cette version du manuel est valable au moment de son impression, mais cette validité ne peut être entièrement garantie pour l'avenir. Pour plus d'informations, consultez la première page, qui comporte un avertissement complet.

La surveillance de pression de pneus informe le conducteur lorsque la pression est trop basse dans un ou plusieurs pneus. Sur certains marchés, la surveillance de pression de pneus est légalement obligatoire et donc installée de série.

Le système ne remplace pas l'entretien ordinaire des pneus.

* Option/accessoire.

[1] De série sur certains marchés.

11.2.9. Surveillance de la pression des pneus (TPMS)* [1] - activer/désactiver [2]

La surveillance de pression de pneus, TPMS (Tyre Pressure Monitoring System)* informe le conducteur lorsque la pression est trop basse dans un ou plusieurs pneus.

Note

Pour l'activation/désactivation du système de surveillance de la pression de pneus, la voiture doit être immobile.

Utilisez les commande de la console centrale pour effectuer les réglages, référez-vous à [MY CAR](#).

1. Démarrez le moteur.
 2. Sélectionnez le système de menu MY CAR pour ouvrir les menus jusqu'à pressions de gonflage.
 3. Sélectionnez **Pression des pneus** et appuyez sur OK.
- > Un X apparaît à l'écran d'information si le système est activé. Il disparaît si le système est désactivé.

* Option/accessoire.

[1] De série sur certains marchés.

[2] Uniquement sur certains marchés.

11.2.10. Pneu - catégories de vitesses

Chaque pneu est conçu pour une certaine vitesse maximale et appartient par conséquent à une certaine catégorie de vitesse (SS -Speed Symbol).

Cette version du manuel est valable au moment de son impression, mais cette validité ne peut être entièrement garantie pour l'avenir. Pour plus d'informations, consultez la première page, qui comporte un avertissement complet.

La catégorie de vitesse des pneus doit correspondre au moins à la vitesse maximale de la voiture. Le tableau ci-dessous montre la limite de vitesse maximale en vigueur pour chaque catégorie de vitesse (SS). Les seules exceptions à ces règles sont les [pneus d'hiver^{\[1\]}](#) pour lesquels des catégories de vitesses plus basses peuvent être utilisées. Si un tel pneu est choisi, la voiture ne doit être conduite à une vitesse supérieure à sa catégorie (par ex. la classe Q autorise une vitesse maximale de 160 km/h). C'est l'état de la route qui détermine la vitesse à laquelle vous pouvez rouler avec la voiture et non la catégorie de vitesse des pneus.

 **Note**

Les valeurs indiquées dans le tableau correspondent à la vitesse maximale autorisée.

Q	160 km/h (utilisé uniquement pour pneus d'hiver)
T	190 km/h
H	210 km/h
V	240 km/h
W	270 km/h
Y	300 km/h

 **Attention**

La voiture doit être équipée de pneus qui ont un [indice de charge](#) (LI) et une classe de vitesse (SS) égaux ou supérieurs aux indications. L'utilisation d'un pneu avec un indice de charge ou une classe de vitesse trop bas peut entraîner une surchauffe.

^[1] Pneus avec ou sans clous.

11.2.11. Pneus - indice de charge

L'indice de charge indique la capacité d'un pneu à supporter une certaine charge.

Chaque pneu a une certaine capacité à supporter une charge appelée indice de charge (LI). Le poids de la voiture détermine la capacité de charge requise pour les pneus. Les indices les plus bas autorisés sont indiqués dans le tableau d'indice de charge.

11.2.12. Homologation de type - surveillance de la pression des pneus (TPMS)

L'homologation de type des capteurs du système de surveillance de la pression des pneus TPMS (Tyre Pressure Monitoring System)* est présentée dans le tableau.

Pays/Région

Brésil

Modelo: S180052050



1542-12-2149



(01) 07894476056448

" Este equipamento opera em caráter secundário, isto é, não tem direito a proteção contra interferência prejudicial, mesmo de estações do mesmo tipo, e não pode causar interferência a sistemas operando em caráter primário."

G050950

Ukraine

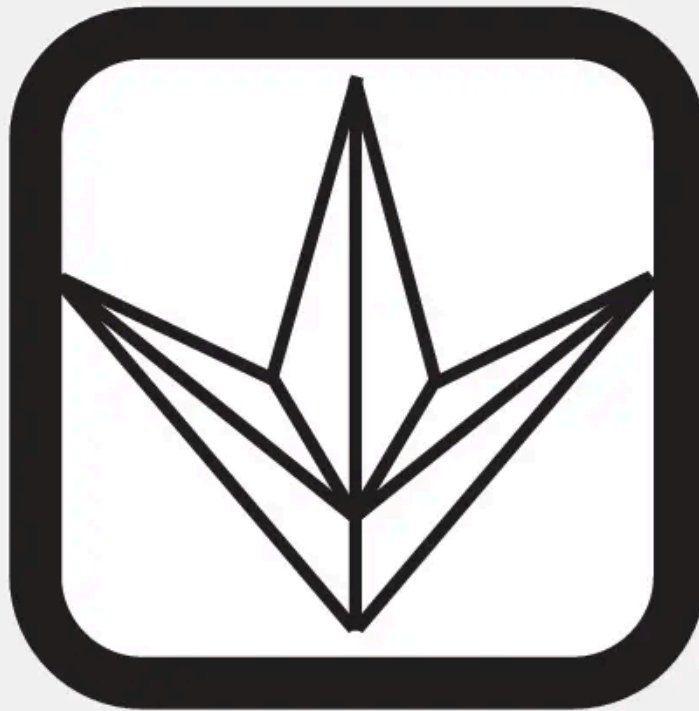

G050951

שם הדגם (Hebrew:Model name)

S180052050

שם היצרן וכתובתו (Hebrew:Manufacturer and address)

Continental AG
Siemensstraße 12
93055 Regensburg

G051354

Déclaration de conformité (Declaration of Conformity)

Pays de l'UE:



Export : Allemagne
Producteur : Continental Automotive GmbH

Type d'équipement : unité TPMS



Continental Automotive GmbH – Fibertech 100 953 – 93099 Regensburg

Josef Lohr
 1 BS PG3 CFRF WM
 Phone +49 (941) 790-8942
 Fax +49 (941) 790-006042
 josef.lohr@continental-corporation.com

Date	Your message dated	Our Reference	Your reference
April 16, 2012	TG1C Volvo		

Declaration of Conformity in accordance with Directive 1999/5/EC (R&TTE Directive)

Manufacturer: Continental Automotive GmbH
Address: Siemensstrasse 12
 D-93055 Regensburg
 Germany

Product type designation: S160052050

Intended use: Tire Pressure Monitoring Sensor

The product mentioned above complies with the essential requirements and other relevant provisions of Directive 1999/5/EC, when used for its intended purpose:

<p>Health and safety pursuant to Art. 3(1)(a):</p> <p>Electromagnetic compatibility pursuant to Art. 3(1)(b):</p> <p>Efficient use of spectrum pursuant to Art. 3(2):</p>	<p><i>Applied standard(s):</i> EN 60 950-1:2005 + A11:2009 + A12:2010 + A12:2011 EN 62 479 2010</p> <p><i>Applied standard(s):</i> EN 301 489-1 V1.3.1 (2008-04) EN 301 489-3 V1.4.1 (2002-08)</p> <p><i>Applied standard(s):</i> EN 300 220-1 V2.3.1 (2010-02) EN 300 220-2 V2.3.1 (2010-02)</p>
---	--

The following marking applies to the above mentioned product:

CE

Continental Automotive GmbH
 Regensburg, 2012-04-16



Andreas Vucht
 Executive Vice President
 Body & Security



Norbert Müller
 Director Product Group 1
 Body & Security

Continental Automotive GmbH
 Siemensstr. 12
 93055 Regensburg
 Postfach 100 953
 93099 Regensburg

Phone +49 941 790-0
 Fax +49 941 790-1099
 www.continental-corporation.com

Registered Office:
 Regensburg
 Registered Court:
 Amtsgericht Regensburg
 HRB 15942

General Manager:
 Gerald Ockenner
 Reg. no. 16464
 Hans-J. Stürmer

G051353

République tchèque :	Continental tímto prohlašuje, že tento Radio Transmitter je ve shodě se základními požadavky a dalšími příslušnými ustanoveními směrnice 1999/5/ES.
Danemark :	Undertegnede Continental erklærer herved, at følgende udstyr Radio Transmitter overholder de væsentlige krav og øvrige relevante krav i direktiv 1999/5/EF.
Allemagne :	Hiermit erklärt Continental, dass sich das Gerät Radio Transmitter in Übereinstimmung mit den grundlegenden Anforderungen und den übrigen einschlägigen Bestimmungen der Richtlinie 1999/5/EG befindet.
Estonie :	Käesolevaga kinnitab Continental seadme Radio Transmitter vastavust direktiivi 1999/5/EÜ põhinõuetele ja nimetatud direktiivist tulenevatele teiste-tele asjakohastele sätetele.
Grande-Bretagne :	Hereby, Continental declares that this Radio Transmitter is in compliance with the essential requirements and other relevant provisions of Directive 1999/5/EC.
Espagne :	Por medio de la presente Continental declara que el Radio Transmitter cumple con los requisitos esenciales y cualesquiera otras disposiciones aplicables o exigibles de la Directiva 1999/5/CE.

Pays/Région	
Grèce :	ΜΕ ΤΗΝ ΠΑΡΟΥΣΑ Continental ΔΗΛΩΝΕΙ ΟΤΙ Radio Transmitter ΣΥΜΜΟΡΦΩΝΕΤΑΙ ΠΡΟΣ ΤΙΣ ΟΥΣΙΩΔΕΙΣ ΑΠΑΙΤΗΣΕΙΣ ΚΑΙ ΤΙΣ ΛΟΙΠΕΣ ΣΧΕΤΙΚΕΣ ΔΙΑΤΑΞΕΙΣ ΤΗΣ ΟΔΗΓΙΑΣ 1999/5/ΕΚ.
France :	Par la présente Continental déclare que l'appareil Radio Transmitter est conforme aux exigences essentielles et aux autres dispositions pertinentes de la directive 1999/5/CE.
Italie :	Con la presente Continental dichiara che questo Radio Transmitter è conforme ai requisiti essenziali ed alle altre disposizioni pertinenti stabilite dalla direttiva 1999/5/CE.
Lettonie :	Ar šo Continental deklarē, ka Radio Transmitter atbilst Direktīvas 1999/5/EK būtiskajām prasībām un citiem ar to saistītajiem noteikumiem.
Lituanie :	Šiuo Continental deklaruoja, kad šis Radio Transmitter atitinka esminius reikalavimus ir kitas 1999/5/EB Direktyvos nuostatas.
Pays-Bas :	Hierbij verklaart Continental dat het toestel Radio Transmitter in overeenstemming is met de essentiële eisen en de andere relevante bepalingen van richtlijn 1999/5/EG.
Malte :	Hawnhekk, Continental, jiddikjara li dan Radio Transmitter jikkonforma mal-htigijiet essenzjali u ma provvedimenti oħrajn relevanti li hemm fid-Direttiva 1999/5/EC.
Hongrie :	Alulírott, Continental nyilatkozom, hogy a Radio Transmitter megfelel a vonatkozó alapvető követelményeknek és az 1999/5/EC irányelv egyéb előírásainak.
Pologne :	Niniejszym Continental oświadcza, że Radio Transmitter jest zgodny z zasadniczymi wymogami oraz pozostałymi stosownymi postanowieniami Dyrektywy 1999/5/EC.
Portugal :	Continental declara que este Radio Transmitter está conforme com os requisitos essenciais e outras disposições da Directiva 1999/5/CE.
Slovénie :	Continental izjavlja, da je ta Radio Transmitter v skladu z bistvenimi zahtevami in ostalimi relevantnimi določili direktive 1999/5/ES.
Slovaquie :	Continental týmto vyhlasuje, že Radio Transmitter spĺňa základné požiadavky a všetky príslušné ustanovenia Smernice 1999/5/ES.
Finlande :	Continental vakuuttaa täten että Radio Transmitter tyyppinen laite on direktiivin 1999/5/EY oleellisten vaatimusten ja sitä koskevien direktiivin muiden ehtojen mukainen.
Suède :	Härmed intygar Continental att denna Radio Transmitter står i överensstämmelse med de väsentliga egenskapskrav och övriga relevanta bestämmelser som framgår av direktiv 1999/5/EG.
Islande :	Hér með lýsir Continental yfir því að Radio Transmitter er í samræmi við grunnkröfur og aðrar kröfur, sem gerðar eru í tilskipun 1999/5/EC.
Norvège :	Continental erklærer herved at utstyret Radio Transmitter er i samsvar med de grunnleggende krav og øvrige relevante krav i direktiv 1999/5/EF.

* Option/accessoire.

11.2.13. Pneus - entretien

Le pneu a pour fonction de supporter la charge, d'adhérer au revêtement de route, d'amortir les vibrations et de protéger la roue de l'usure.

Propriétés de conduite

Les pneus ont une grande influence sur la tenue de route de votre voiture. Le type, les dimensions et la pression des pneus influent grandement sur les performances de la voiture.

Durée d'utilisation du pneu

Tous les pneus de plus de 6 ans doivent être contrôlés par un spécialiste, même s'ils semblent intacts. Les pneus vieillissent et se dégradent même s'ils ne sont utilisés que rarement ou jamais. Leur fonction peut s'en trouver affectée. Cela concerne tous les pneus conservés pour un usage ultérieur. Des fissures et des changements de couleur sont des signes extérieurs indiquant que le pneu ne peut pas être utilisé.

Cette version du manuel est valable au moment de son impression, mais cette validité ne peut être entièrement garantie pour l'avenir. Pour plus d'informations, consultez la première page, qui comporte un avertissement complet.

Pneus neufs



Les pneus ont une durée de vie limitée. Au bout de quelques années, ils commencent à durcir et leur capacité d'adhérence diminue. Dans la mesure du possible faites monter des pneus de remplacement neufs ayant été stockés le moins longtemps possible. Ceci est particulièrement important pour les pneus d'hiver. Les derniers chiffres indiquent la semaine et l'année de fabrication. Il s'agit du marquage DOT (Department of Transportation) du pneu, composé de quatre chiffres (par exemple 1510). Cela signifie que le pneu de l'illustration a été fabriqué en 2010, semaine 15.

Roues été et hiver

Lorsque vous passez des pneus d'été aux pneus d'hiver, repérez toujours le côté où la roue était montée (**G** pour gauche, **D** pour droit).

Usure et entretien

Une [pression de gonflage](#) correcte du pneu permet une usure régulière. Le type de conduite, la pression des pneus, les conditions météorologiques et l'état de la chaussée sont des facteurs qui contribuent à la rapidité du vieillissement et de l'usure des pneus.

Pour éviter les irrégularités dans la profondeur de la sculpture et l'apparition de rainure d'usure, il est possible de permuter les roues avant et arrière. La première permutation est conseillée à environ 5 000 km puis les suivantes à intervalles de 10 000 km.

Volvo recommande de prendre contact avec un atelier Volvo agréé en cas d'incertitude sur la profondeur de la sculpture. S'il existe déjà une grande différence dans l'usure (> 1 mm de différence dans la profondeur de sculpture) entre les pneus, les pneus les moins usés doivent être montés à l'arrière. Un dérapage des roues avant est souvent plus facilement contrôlable qu'un dérapage des roues arrière. Un dérapage des roues avant n'empêche pas la voiture de continuer tout droit alors qu'un dérapage des

Cette version du manuel est valable au moment de son impression, mais cette validité ne peut être entièrement garantie pour l'avenir. Pour plus d'informations, consultez la première page, qui comporte un avertissement complet.

roues arrière envoie la voiture vers le côté entraînant une perte totale du contrôle de la voiture. Il est donc important que les roues arrière ne perdent jamais leur adhérence avant les roues avant.

 **Attention**

Un pneu endommagé peut entraîner la perte de contrôle de la voiture.

Rangement

Les roues avec pneus doivent être rangées à plat ou suspendues, jamais debout.

11.2.14. Pneu - pression d'air

Un pneu peut présenter différentes pressions d'air mesurées en bar.

Contrôler la pression des pneus

La pression des pneus doit être contrôlée tous les mois.

La pression doit être contrôlée lorsque les pneus sont froids. Un pneu froid est un pneu dont la température est identique à celle de l'air ambiant. Après quelques kilomètres, les pneus chauffent et leur pression augmente.

Une pression de pneus trop basse augmente la consommation de carburant et réduit la durée de vie des pneus ainsi que les propriétés de conduite. La conduite avec des pneus sous-gonflés entraîne la surchauffe des pneus qui peuvent alors être endommagés. La pression de pneu agit sur le confort, le bruit dû à la chaussée et les propriétés de conduite.

i Note

La pression de pneu baisse avec le temps. Ce phénomène est normal. La pression de pneu varie aussi en fonction de la température ambiante.

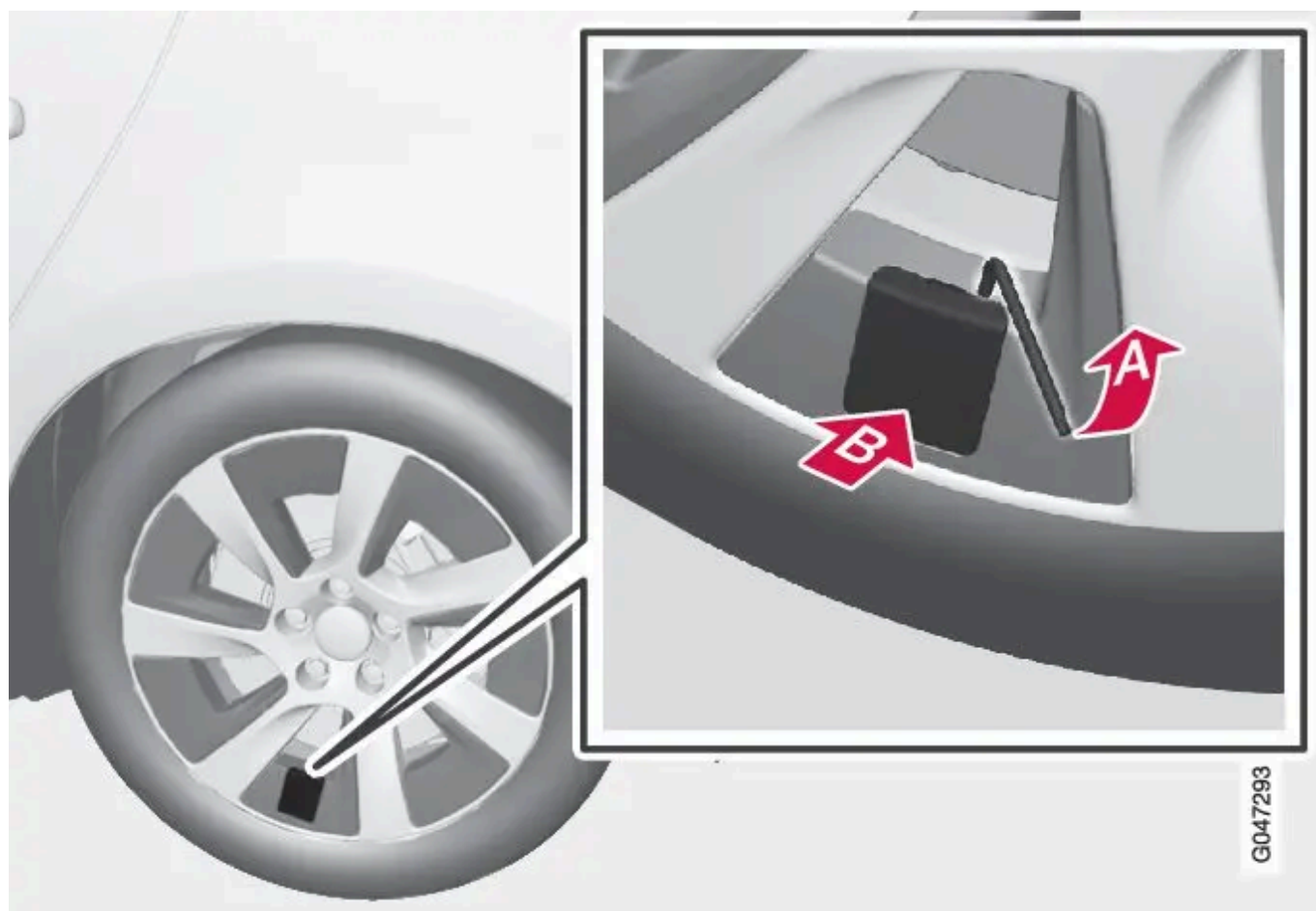

La valve du pneu se trouve derrière un cache en plastique muni d'un trou ^[1].

Déposer le cache de la valve

1. Sortez la clé Torx (située dans le bloc de mousse derrière le panneau du côté gauche du compartiment à bagages).
2. Insérez la clé Torx dans le trou.
3. Détachez le cache en faisant levier avec la clé Torx .
4. Retirez le chapeau de valve.

Remontez le cache de la valve.

1. Montez le chapeau de valve.

2. Enfoncez l'un des bords du cache (celui sans trou) pour le mettre en place (près du pneu ).
3. Orientez ensuite le cache vers la jante. Appuyez en même temps sur le bord pour l'insérer sous le bord de la jante.
4. Vérifiez que le cache est à fleur de la surface de la jante. Si ce n'est pas le cas, appuyez doucement sur la partie saillante.

Autocollant de pression des pneus



L'autocollant de pressions de pneu sur le montant de porte du côté conducteur (entre les portes avant et arrière) indique la pression de gonflage pour la dimension de pneu recommandée pour la voiture. La pression correcte est aussi indiquée dans le tableau de pressions de pneu, référez-vous à [Pneus - Pressions de pneus admises](#).

^[1] Jante Thia de 17" uniquement

11.2.15. Pneu - sens de rotation

Les pneus unidirectionnels comportent une flèche indiquant le sens de rotation correct.

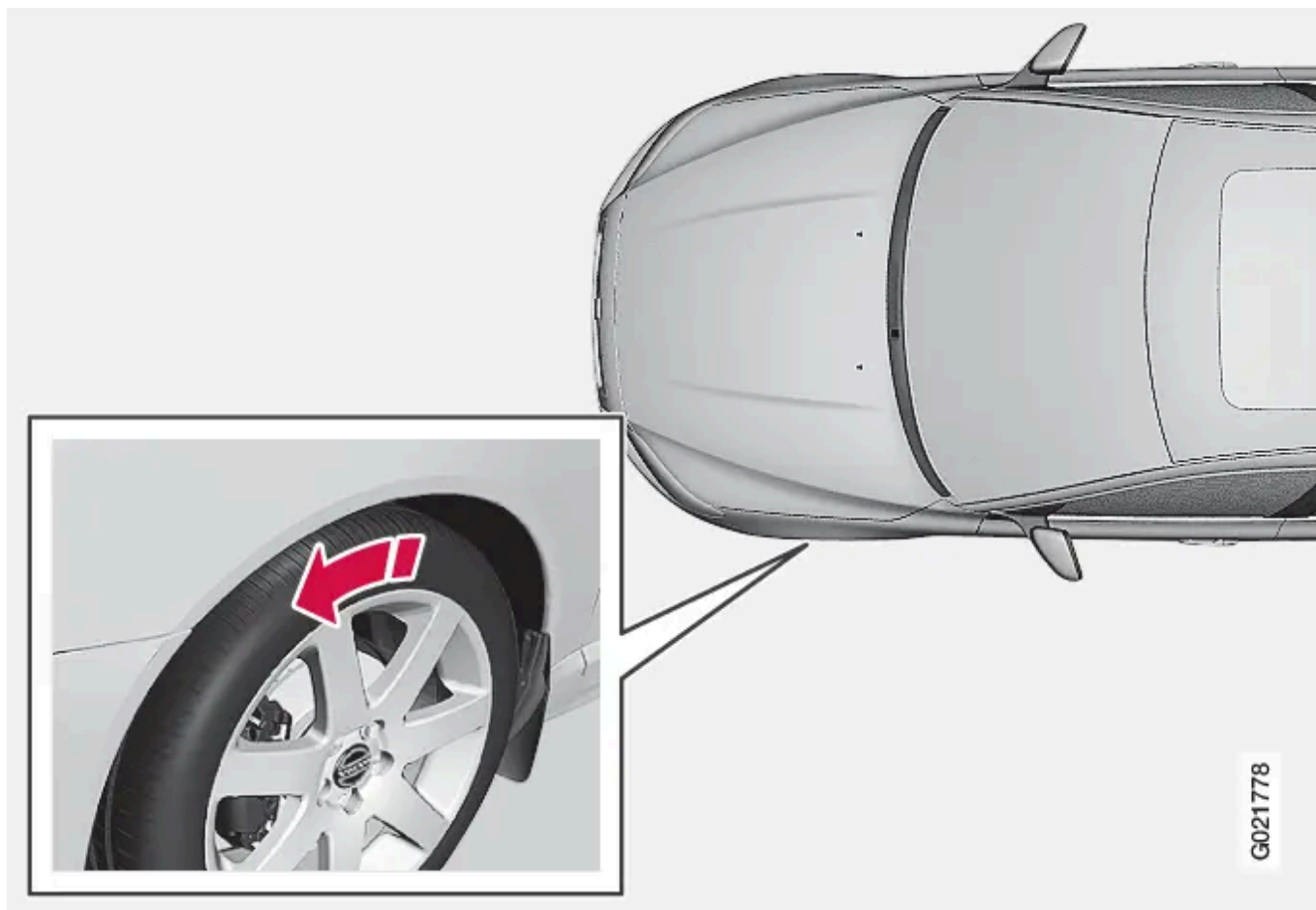

La flèche indique le sens de rotation du pneumatique.

Les pneus doivent conserver le même sens de rotation durant toute leur durée de vie. Les pneus ne doivent être permutés que de l'avant vers l'arrière, jamais du côté gauche au côté droit et vice-versa. Des pneus montés à l'envers réduisent le freinage et la capacité d'adhérence sur l'eau et la neige fondue. Les pneus présentant la bande de roulement la moins usée doivent toujours être montés à l'arrière (pour réduire le risque de dérapage du train arrière).

i Note

Veillez à conserver le même type, la même dimension et si possible la même marque pour les deux paires de roues.

Conformez-vous aux pressions de pneus recommandées, elles sont mentionnées dans le [tableau des pressions de pneu](#).

11.2.16. Pneus - Pressions de pneus admises

Les pressions de pneu admises pour chaque motorisation sont indiquées dans le tableau.

Moteur	Dimension de pneus	Vitesse (km/h)	Charge, 1-3 personnes		Charge maxi		Pression ECO ^[1]
			Avant (kPa) ^[2]	Arrière (kPa)	Avant (kPa)	Arrière (kPa)	Avant/arrière (kPa)
D5 AWD (D87PHEV)	235/45 R 17	0 - 160	280	280	280	280	280
D6 AWD (D97PHEV)	235/45 R 18	160 +	280	280	320	320	-
Pneu Temporary Spare		80 maxi	420	420	420	420	420

[1] Conduite économique en carburant.

[2] Dans certains pays, l'unité bar est utilisée avec l'unité SI Pascal : 1 bar = 100 kPa.

11.2.17. Surveillance de la pression des pneus (TPMS)* ^[1] - généralités

La surveillance de pression de pneus, TPMS (Tyre Pressure Monitoring System)* informe le conducteur lorsque la pression est trop basse dans un ou plusieurs pneus.

La surveillance de la pression des pneus utilise des capteurs placés dans les valves de chaque pneu. Lorsque la voiture roule à environ 30 km/h, le système relève la pression des pneus. Si la pression est trop basse, le témoin d'avertissement  s'allume sur le combiné d'instruments et l'un des messages suivants apparaît :

- Basse pression des pneus Vérifier pneu avant droit
- Basse pression des pneus Vérifier pneu avant gauche
- Basse pression des pneus Vérifier pneu arrière droit
- Basse pression des pneus Vérifier pneu arrière gauche
- Gonflage des pneus nécessaire Vérifier pneu avant droit
- Gonflage des pneus nécessaire. Vérifier pneu avant gauche
- Gonflage des pneus nécessaire Vérifier pneu arr. droit
- Gonflage des pneus nécessaire Vérifier pneu arr. gauche
- Système de pression des pneus Entretien requis

Les capteurs TPMS peuvent être installés dans les valves des roues montées en usine et dans celles des roues proposées en option.

Si vous utilisez des roues sans capteurs TPMS ou si un capteur est défectueux, **Système de pression des pneus Entretien requis** apparaîtra.

Vérifiez toujours le système après un changement de roue pour vous assurer que la ou les roues de remplacement sont compatibles avec le système.

Pour de plus amples informations concernant la pression des pneus, référez-vous à [Pneu - pression d'air](#).

Le système ne remplace pas l'entretien ordinaire des pneus.

 **Important**

Si un problème se produit dans le système TPMS, le témoin d'avertissement  du combiné d'instruments clignotera pendant environ 1 minute puis restera allumé. Un message apparaît également sur le combiné d'instruments.

* Option/accessoire.

^[1] De série sur certains marchés.

11.3. Kit de réparation provisoire de crevaison

11.3.1. Kit de réparation provisoire de crevaison - liquide d'étanchéité

Le réservoir (flacon) fourni avec le [kit de réparation provisoire de crevaison](#) contient un liquide d'étanchéité et peut être remplacé.

Remplacez le flacon si la date de péremption est dépassée. Traitez l'ancien flacon comme un déchet dangereux pour l'environnement.

 **Attention**

Le flacon contient du latex à base d'éthanol 1,2 et de caoutchouc naturel brut.

Toxique en cas d'ingestion. Peut provoquer des réactions allergiques en cas de contact cutané.

Évitez tout contact avec la peau et les yeux.

À conserver hors de portée des enfants.

11.3.2. Réparation provisoire de crevaison - contrôle

Après avoir colmaté un pneu à l'aide du kit de réparation provisoire de crevaison, Temporary Mobility Kit (TMK), il convient d'effectuer un contrôle par la suite après avoir conduit environ 3 kilomètres.

Contrôler la pression de gonflage

1. Reconnectez l'équipement (pour les instructions de démontage du cache de valve, référez-vous à [Kit de réparation provisoire de crevaison - utilisation](#)).

2. Relevez la pression du pneu sur le manomètre.

- Si elle est inférieure à 1,3 bar^[1], l'étanchéité du pneu n'est pas suffisante. Ne continuez pas votre route. Contactez un atelier spécialisé dans la réparation des pneus.
- Si la pression du pneu est supérieure à 1,3 bar^[1], le pneu doit être gonflé pour atteindre la pression indiquée dans le tableau de pression des pneus, référez-vous à [Pneus - Pressions de pneus admises](#). Si la pression du pneu est trop élevée, dégonflez avec le réducteur de pression.

3.

 **Attention**

Ne dévissez pas le flacon, il est muni d'une sécurité pour éviter les fuites.

Vérifiez que le compresseur est désactivé. Débranchez le flexible pneumatique et le câble.

4.

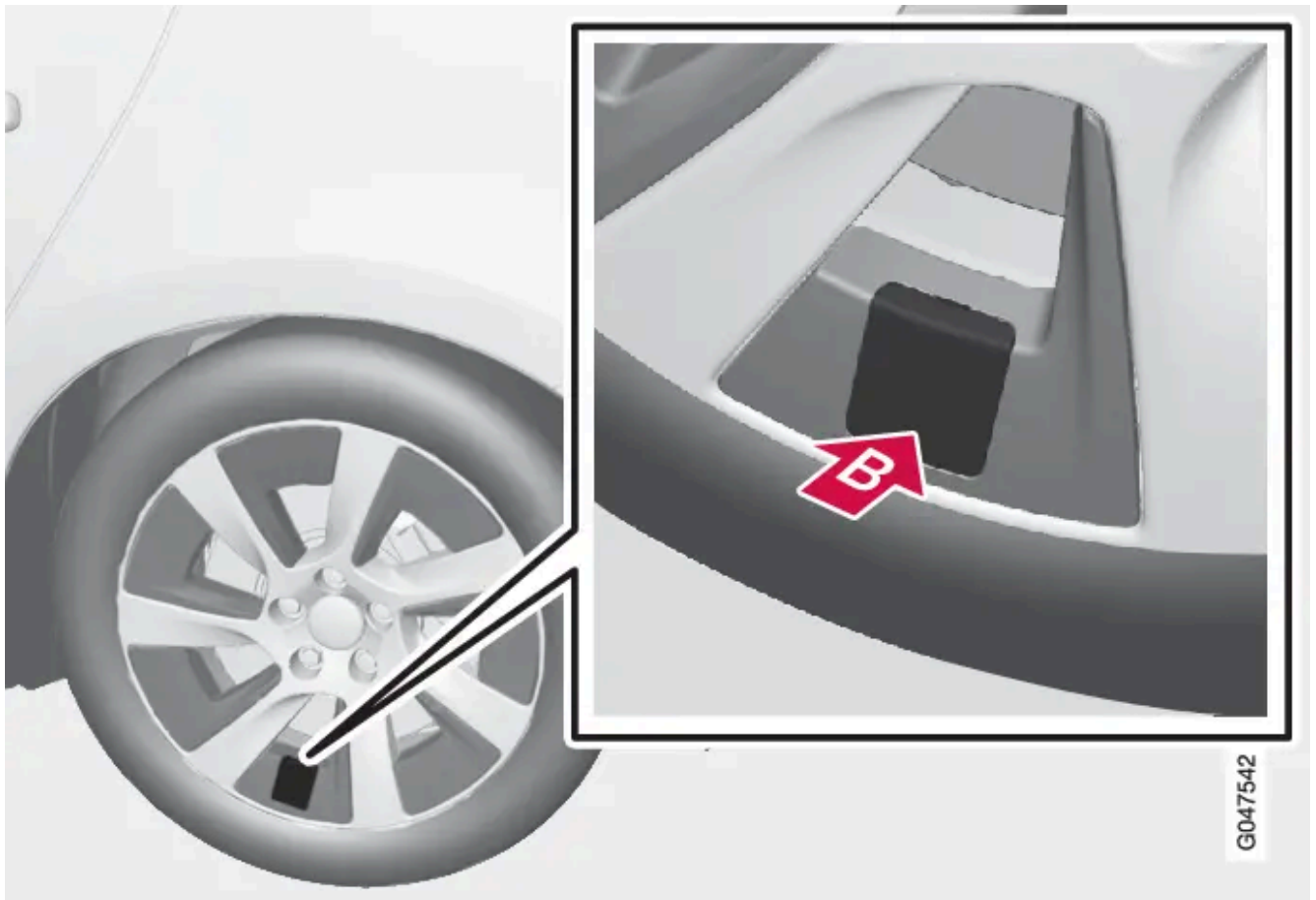

Remontez le cache de la valve. ^[2]

Montez le chapeau de valve.

Enfoncez l'un des bords du cache (celui sans trou) pour le mettre en place (près du pneu, B). Orientez ensuite le cache vers la jante. Appuyez en même temps sur le bord pour l'insérer sous le bord de la jante. Vérifiez que le cache est à fleur de la surface de la jante. Si ce n'est pas le cas, appuyez doucement sur la partie saillante.

 **Note**

- Après le gonflage d'un pneu, remettez toujours le capuchon de valve pour éviter que cette dernière ne soit endommagée par des graviers, de la saleté, etc.
- Utilisez uniquement des capuchons en plastique. Les capuchons métalliques peuvent rouiller et être difficiles à retirer.

 **Note**

Le flacon de produit d'étanchéité et le flexible doivent être remplacés après utilisation. Volvo recommande de confier ces remplacements à un atelier Volvo agréé.

 **Attention**

Contrôlez la pression de pneu régulièrement.

Volvo recommande de vous rendre à l'atelier Volvo agréé le plus proche pour remplacer/réparer le pneu endommagé. Informez l'atelier que le pneu contient du liquide d'étanchéité.

 **Attention**

Ne conduisez pas à plus de 80 km/h après avoir utilisé le kit de réparation provisoire de crevaison. Volvo recommande de vous rendre dans un atelier Volvo agréé pour effectuer l'inspection du pneu colmaté (distance maximale 200 km). Le personnel pourra alors déterminer si le pneu peut être réparé ou s'il doit être remplacé.

[1] 1 bar = 100 kPa.

[2] **Jante Thia de 17" uniquement.**

11.3.3. Kit de réparation provisoire de crevaison - emplacement

Le kit de réparation provisoire de crevaison, Temporary Mobility Kit (TMK) permet de colmater une crevaison et de contrôler et ajuster la pression de gonflage.

Emplacement du kit de réparation provisoire de crevaison

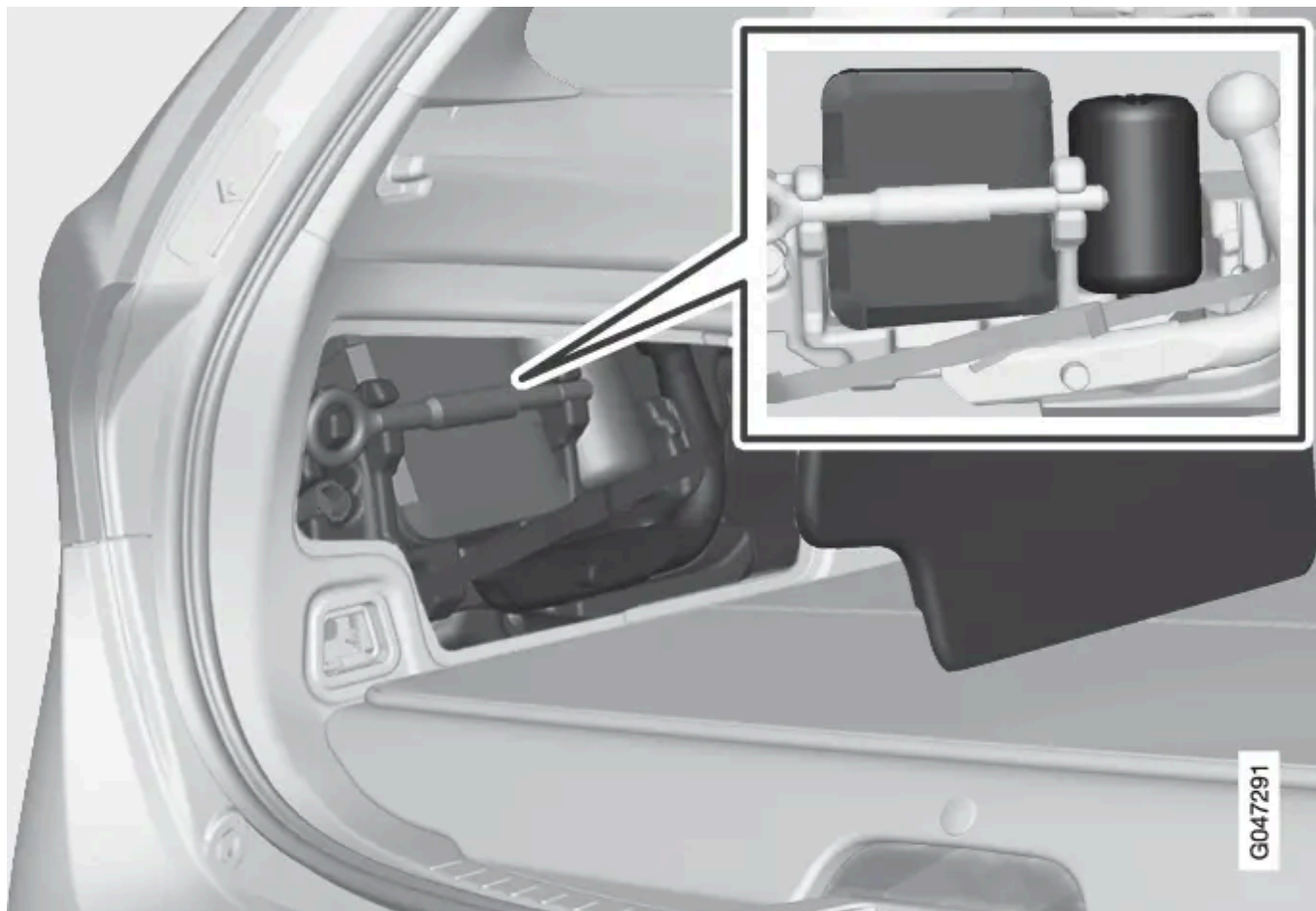

Le kit de réparation provisoire de crevaison est rangé derrière la trappe sur le côté gauche du compartiment à bagages.

Note

Le kit de réparation de crevaison est conçu uniquement pour une crevaison dans la bande de roulement du pneumatique.

Important

Si le compresseur du kit de réparation de crevaison est connecté à l'une des [prises](#) de la console de tunnel, aucun autre consommateur de courant ne doit être connecté à l'autre.

Note

Le compresseur du kit de réparation provisoire de crevaison est testé et homologué par Volvo.

11.3.4. Kit de réparation provisoire de crevaison - utilisation

Cette version du manuel est valable au moment de son impression, mais cette validité ne peut être entièrement garantie pour l'avenir. Pour plus d'informations, consultez la première page, qui comporte un avertissement complet.

Réparez la crevaison à l'aide du kit de réparation provisoire de crevaison, Temporary Mobility Kit (TMK).

Réparation provisoire de crevaison

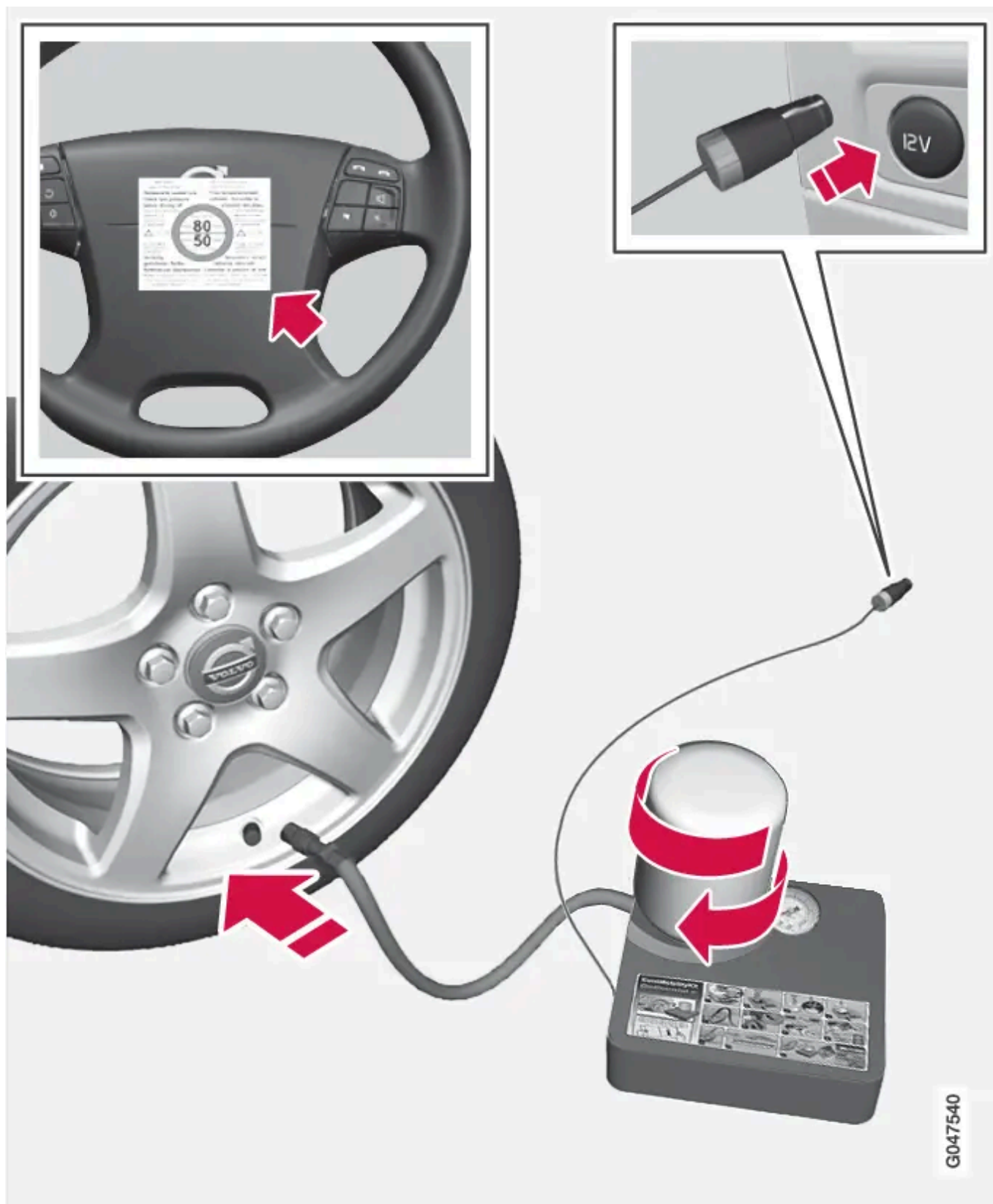

Pour de plus amples informations concernant les fonctions des pièces, reportez-vous à [Kit de réparation provisoire de crevaison - vue d'ensemble](#).

1. Placez le triangle de présignalisation et allumez les feux de détresse si vous devez colmater un pneu dans un lieu exposé à la circulation.

Si la crevaison a été causée par un clou (ou tout autre objet similaire), laissez-le dans le pneu. Il aidera à colmater le trou.

2. Prenez l'étiquette autocollante indiquant la vitesse maximale autorisée (sur le côté du compresseur) et fixez-la sur le volant.

3.

 **Attention**

Ne conduisez pas à plus de 80 km/h après avoir utilisé le kit de réparation provisoire de crevaison. Volvo recommande de consulter un atelier Volvo agréé pour faire inspecter le pneu colmaté (distance maximale : 200 km). Le personnel pourra alors déterminer si le pneu peut être réparé ou s'il doit être remplacé.

 **Attention**

Le produit d'étanchéité peut irriter la peau. En cas de contact avec la peau, lavez immédiatement à l'eau et au savon.

Vérifiez que l'interrupteur est en position 0 et sortez le câble et le flexible pneumatique.

4.

 **Note**

Ne brisez pas le sceau du flacon avant utilisation. Le sceau se brise automatiquement lors du vissage du flacon.

Dévissez le couvercle orange et le bouchon du flacon.

5. Vissez le flacon sur le support.

 **Attention**

Ne dévissez pas le flacon, il est muni d'une sécurité pour éviter les fuites.

6. Déposer le cache de la valve ^[1]

Sortez la clé Torx (située dans le bloc de mousse derrière le panneau du côté gauche du compartiment à bagages).

Insérez la clé Torx dans le trou.

Détachez le cache en faisant levier avec la clé Torx (A).

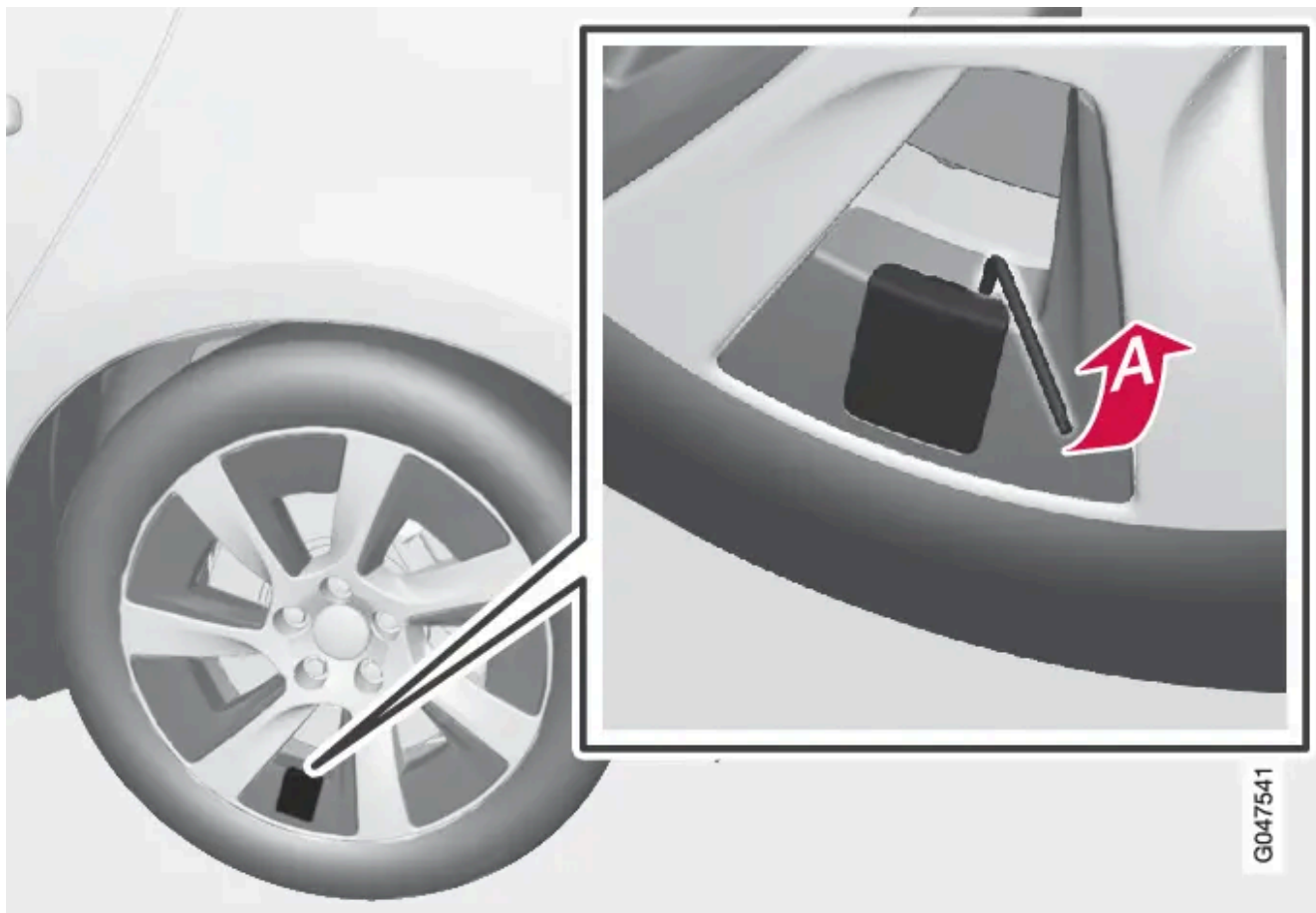

Dévissez le capuchon de valve et branchez le flexible du compresseur sur la valve.

7. Raccordez le flexible du compresseur à la valve.
8. Branchez le câble à la prise 12 V et démarrez la voiture.

i Note

Si le compresseur est connecté à l'une des prises 12 V de la console de tunnel, aucun autre consommateur de courant ne doit être connecté à l'autre.

! Attention

Ne laissez aucun enfant seul dans la voiture si le moteur tourne.

9. Placez l'interrupteur en position I.

! Attention

Ne restez jamais à côté d'un pneu pendant que le compresseur le gonfle. Si des craquelures ou des irrégularités apparaissent, arrêtez immédiatement le compresseur. Ne continuez pas votre route. Il est recommandé de contacter un atelier spécialisé dans la réparation des pneus.

 **Note**

Lorsque le compresseur est activé, la pression peut atteindre jusqu'à 6 bars mais elle baisse après environ 30 secondes.

10. Remplissez le pneu pendant 7 minutes.

 **Important**

Risque de surchauffe. Le compresseur ne doit pas fonctionner plus de 10 minutes.

11. Arrêtez le compresseur pour contrôler la pression sur le manomètre. La pression minimale est 1,8 bar et la pression maximale est 3,5 bars. (Si la pression du pneu est trop élevée, dégonflez avec le réducteur de pression.)

 **Attention**

Si la pression est inférieure à 1,8 bar, le trou dans le pneu est trop gros. Ne continuez pas votre route. Il est recommandé de contacter un atelier spécialisé dans la réparation des pneus.

12. Arrêtez le compresseur et débranchez le câble de la prise 12 V.

13. Déconnectez le flexible de la valve du pneu et remettez le bouchon en place.

Remettez le cache^[2] sur la valve du pneu en plaçant le trou vers le moyeu de la roue. Deux clics confirment que le cache est bien en place.

14. Roulez dès que possible sur environ 3 km à une vitesse maximale de 80 km/h afin que le liquide d'étanchéité fasse son effet dans le pneu.

 **Note**

Du liquide d'étanchéité s'échappera par le trou de la crevaison lors des premier tours de rotation de la roue.

 **Attention**

Veillez à ce que personne ne se trouve à proximité de la voiture pour éviter de les projections de liquide d'étanchéité lorsque vous démarrez. Toute personne doit se trouver à au moins deux mètres.

^[1] Jante Thia de 17" uniquement

^[2] Jante Thia de 17" uniquement

11.3.5. Réparation provisoire de crevaison

Le kit de réparation provisoire de crevaison, Temporary Mobility Kit (TMK) permet de colmater une crevaison et de contrôler et ajuster la [pression de gonflage](#).

Le [kit de réparation provisoire de crevaison](#) se compose d'un compresseur et d'un flacon de liquide d'étanchéité. L'agent d'étanchéité sert pour une réparation provisoire. Le flacon de liquide d'étanchéité doit être remplacé avant la date de péremption et après utilisation. Le liquide d'étanchéité est efficace sur les pneus dont la crevaison est située sur la bande de roulement.

Note

Le kit de réparation de crevaison est conçu uniquement pour une crevaison dans la bande de roulement du pneumatique.

La capacité du kit de réparation de crevaison à colmater une crevaison dans le flanc du pneu est limitée. N'essayez pas de colmater un pneu présentant des entailles, des fissures ou des dommages similaires. Branchez le compresseur à une prise 12 V de la voiture. Choisissez la prise la plus proche du pneu crevé.

Important

Si le compresseur est connecté à l'une des prises 12 V de la console de tunnel, aucun autre consommateur de courant ne doit être connecté à l'autre.

Note

Le compresseur du kit de réparation provisoire de crevaison est testé et homologué par Volvo.

11.3.6. Kit de réparation provisoire de crevaison - vue d'ensemble

Vue d'ensemble des éléments constitutifs du kit de réparation provisoire de crevaison, Temporary Mobility Kit (TMK).

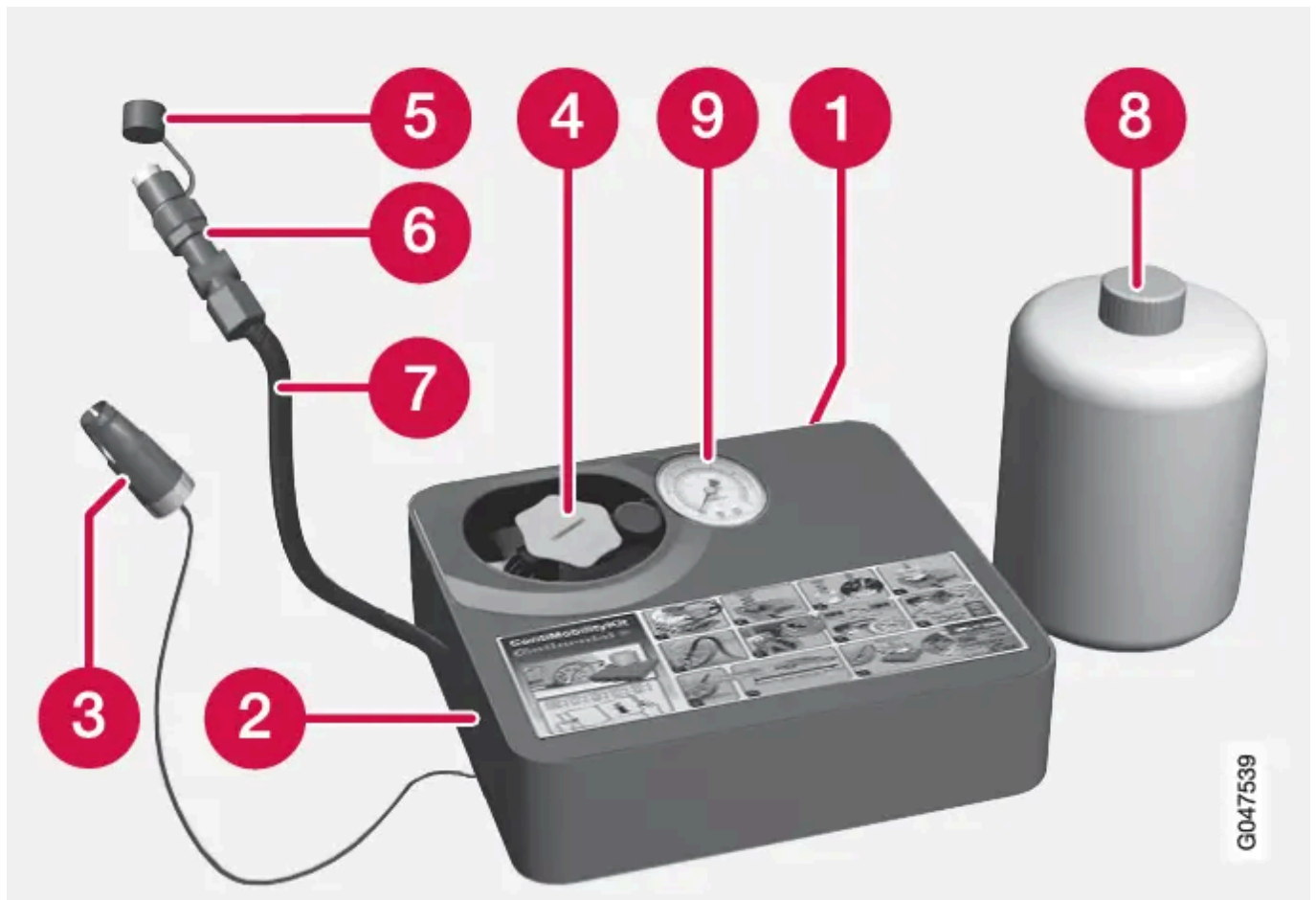

- ① Autocollant, vitesse maximale autorisée
- ② Interrupteur
- ③ Câble
- ④ Porte-bouteilles (couvercle orange)
- ⑤ Couvercle de protection
- ⑥ Réducteur de pression
- ⑦ Flexible pneumatique
- ⑧ Flacon de liquide d'étanchéité
- ⑨ Manomètre

11.3.7. Kit de réparation provisoire de crevaison - gonflage des pneus

Le pneu d'origine de la voiture peut être gonflé à l'aide du compresseur du [kit de réparation provisoire de crevaison](#).

1. Le compresseur doit être éteint. Veillez à ce que l'interrupteur se trouve en position 0 et sortez le câble et le flexible pneumatique.
2. Démontez le cache de la valve^[1]. Pour les instructions de démontage du cache de la valve, référez-vous à [Kit de réparation provisoire de crevaison - utilisation](#).
3. Dévissez le capuchon de valve de la roue et vissez à fond le raccord du flexible sur le filetage de la valve.

4.  **Attention**
L'inhalation de gaz d'échappement peut entraîner un danger de mort. Ne laissez jamais le moteur tourner dans des endroits fermés ou ne disposant pas d'une ventilation suffisante.

 **Attention**

Ne laissez aucun enfant seul dans la voiture si le moteur tourne.

Branchez le câble à l'une des prises 12 V de la voiture et démarrez le moteur.

5. Démarrez le compresseur en plaçant l'interrupteur en position I.

6.  **Important**
Risque de surchauffe. Le compresseur ne doit pas fonctionner plus de 10 minutes.

Gonflez le pneu à la pression indiquée sur le tableau de pression de pneu, référez-vous à [Pneus - Pressions de pneus admises](#). Si la pression du pneu est trop élevée, dégonflez avec le réducteur de pression.

7. Arrêtez le compresseur. Débranchez le flexible pneumatique et le câble.
8. Remplacez le capuchon de valve.

Remontez le cache de la valve^[1] en appuyant sur l'un des bords (celui sans trou) pour le mettre en place (près du pneu), référez-vous à [Réparation provisoire de crevaison - contrôle](#). Orientez ensuite le cache vers la jante. Appuyez en même temps sur le bord pour l'insérer sous le bord de la jante. Vérifiez que le cache est à fleur de la surface de la jante. Si ce n'est pas le cas, appuyez doucement sur la partie saillante.

^[1] Jante Thia de 17" uniquement

11.4. Dimensions de roues et de jantes

Les dimensions de roues et de jantes sont désignées comme dans l'exemple sur le tableau ci-dessous.

La voiture est homologuée en son entier. Cela implique que certaines combinaisons de roues (jante) et de pneus soient homologuées.

Les roues (jantes) ont une désignation des dimensions, par exemple : 7Jx16x50.

7	Largeur de jante en pouces
J	Profil de joue de jante
16	Diamètre de la jante en pouces
50	Décalage en mm (distance depuis le centre de la roue à la surface de contact de la roue sur le moyeu)

12. Chargement et rangements

12.1. Rangement

12.1.1. Console de tunnel - prises 12 V

Les prises électriques (12 V) se trouvent près du porte-gobelets^[1] et à l'arrière de la console de tunnel.



Prise 12 V dans la console du tunnel, sièges avant.



Prise 12 V dans la console du tunnel, banquette arrière.

La prise électrique peut être utilisée pour alimenter divers accessoires 12 V, par exemple, des écrans, des lecteurs multimédia et des téléphones mobiles. Pour que la prise fournisse du courant, la télécommande doit être au moins en [position I](#).

 **Attention**

Laissez toujours le cache sur la prise lorsque cette dernière n'est pas utilisée.

 **Note**

Les équipements supplémentaires et les accessoires comme les écrans, les lecteurs de musique et les téléphones mobiles, connectés à l'une des prises 12 V de la voiture peuvent être activés par la climatisation, même si la télécommande n'est pas dans le contacteur d'allumage ou si la voiture est verrouillée. Cela peut se produire par exemple lorsque le chauffage de stationnement est activé à par une programmation.

Débranchez donc les contacts des équipements supplémentaires et des accessoires lorsqu'ils ne sont pas utilisés pour éviter que la batterie ne se décharge.

! Important

Le courant maximal autorisé est de 10 A (120 W) si une prise est utilisée à la fois. Si les deux prises de la console de tunnel sont utilisées en même temps, la valeur est de 7,5 A (90 W) par prise.

Si le compresseur du kit de réparation de crevaison est connecté à l'une des prises, aucun autre consommateur de courant ne doit être connecté à l'autre.

i Note

Le compresseur du [kit de réparation provisoire de crevaison](#) est testé et homologué par Volvo.

^[1] Si l'option cendrier et allume-cigares est choisie, le porte-gobelets et la prise 12 V attenante sont supprimés.

12.1.2. Boîte à gants

La boîte à gants est placée côté passager.



Le manuel de l'utilisateur et les cartes routières par exemple peuvent être rangés à cet endroit. Il y a un porte-stylo sur la face intérieure de la porte de la boîte à gants. La boîte à gants peut [être verrouillée](#) avec la [lame de clé](#).

Cette version du manuel est valable au moment de son impression, mais cette validité ne peut être entièrement garantie pour l'avenir. Pour plus d'informations, consultez la première page, qui comporte un avertissement complet.

12.1.3. Tapis de sol*

les tapis de sol sont rassemblés par ex. débris et neige fondue. Volvo propose des tapis de sol spécialement conçus.

 **Attention**

Utiliser uniquement un tapis d'insertion à chaque siège et vérifier avant de conduire que le tapis au siège conducteur est correctement installé et fixé aux pointes afin d'éviter qu'il ne se coince autour et sous les pédales.

* Option/accessoire.

12.1.4. Console de tunnel - allume-cigares et cendrier*

Un cendrier amovible est placé dans le porte-gobelet sous l'accoudoir. L'allume-cigare est installé dans [la prise 12 V](#) du siège avant.

Le cendrier de [la console de tunnel](#) peut être retiré en tirant dessus.

Enfoncez le bouton de l'allume-cigares pour l'enclencher. L'allume-cigares revient automatiquement en place lorsqu'il est chaud. Sortez alors l'allume-cigares et utilisez la résistance rougeoyante.

* Option/accessoire.

12.1.5. Compartiments de rangement

Vue d'ensemble des compartiments de rangement dans l'habitacle.

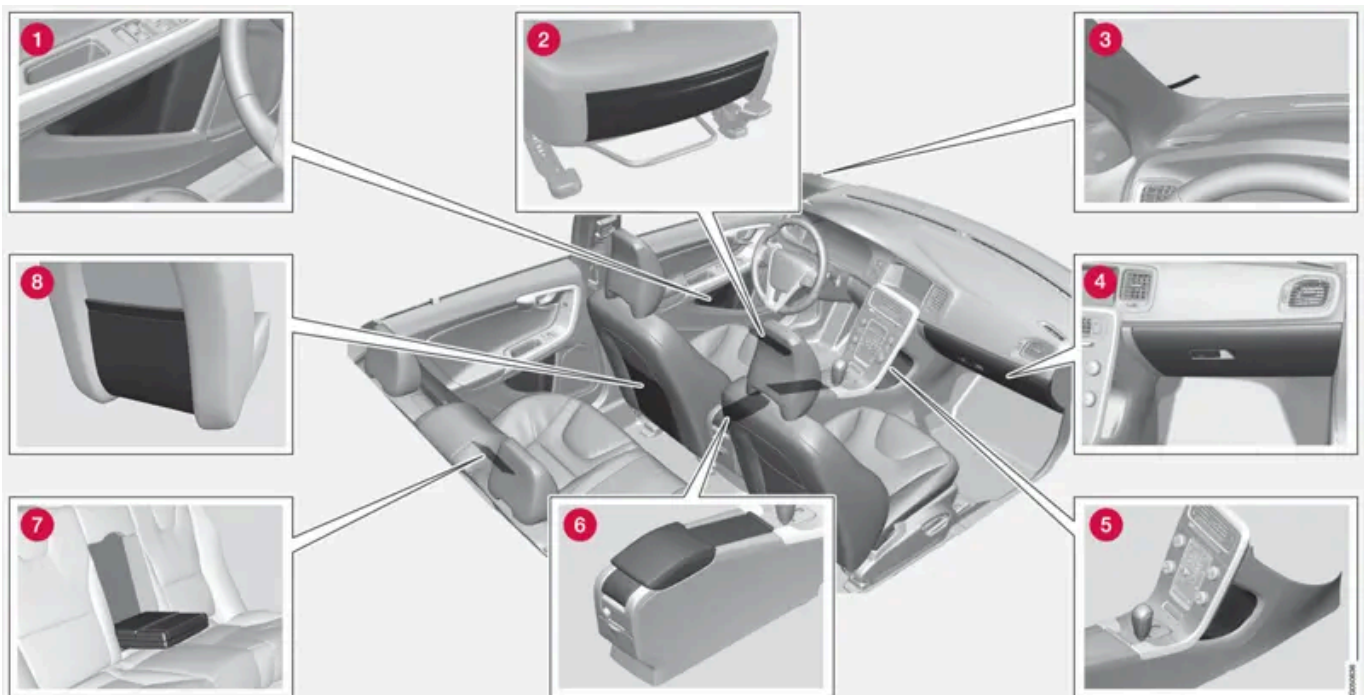

- 1 Compartiment de rangement dans le panneau de porte
- 2 Poche de rangement* sur le bord avant des coussins de siège avant
- 3 Pince à ticket
- 4 [Boîte à gants](#)
- 5 Compartiment de rangement
- 6 [Compartiments de rangement, porte-gobelets](#)
- 7 Porte-gobelets* dans l'accoudoir, banquette arrière

Cette version du manuel est valable au moment de son impression, mais cette validité ne peut être entièrement garantie pour l'avenir. Pour plus d'informations, consultez la première page, qui comporte un avertissement complet.

8 Poche de rangement

Attention

Rangez les objets libres comme les téléphones mobiles, les appareils photo, les télécommandes d'équipements auxiliaires dans la boîte à gants ou d'autres compartiments. En cas de freinage violent ou d'accident, ils risqueraient de blesser les passagers.

* Option/accessoire.

12.1.6. Console du tunnel

La console de tunnel se trouve entre les sièges avant.

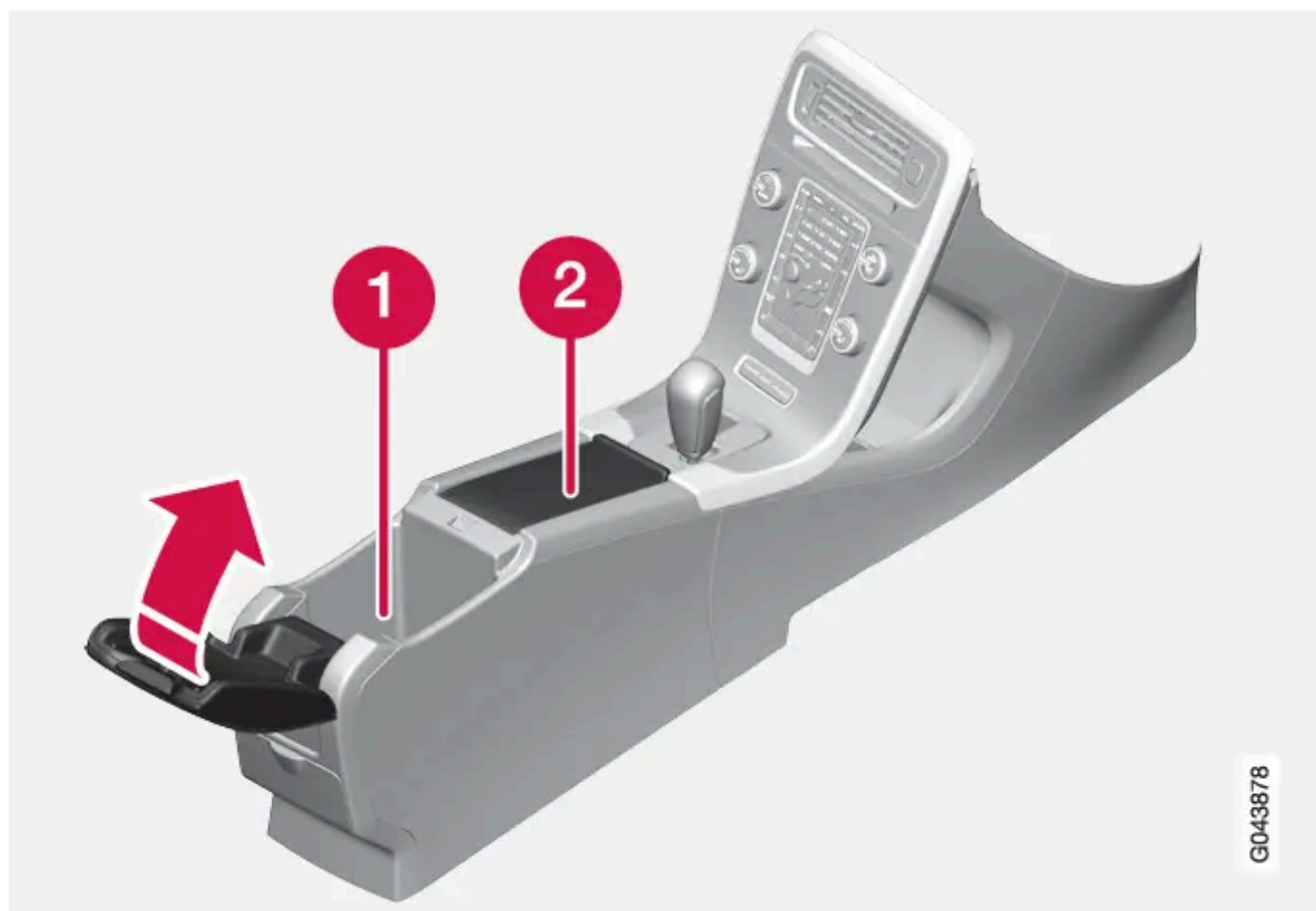

- 1 Compartiment de rangement (pour CD par exemple) et entrée USB*/AUX sous l'accoudoir.
- 2 Contient des porte-gobelets pour le conducteur et le passager. Si l'option [cendrier et allume-cigare](#) est choisie, un allume-cigare est installé dans la [prise 12 V](#) des sièges avant et un cendrier amovible est placé dans le porte-gobelets.

* Option/accessoire.

12.1.7. Miroir de courtoisie

Le miroir de courtoisie se trouve sur le revers du pare-soleil.

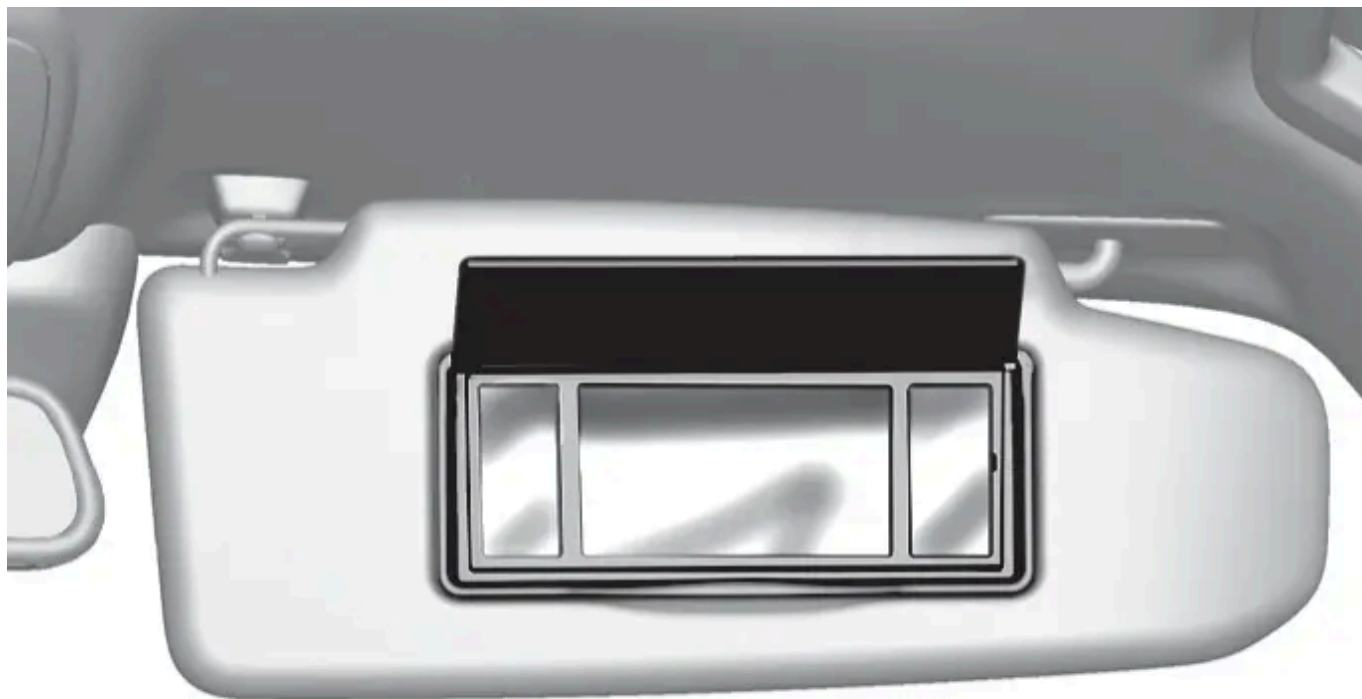

G046285

Miroir de courtoisie avec éclairage.

Le miroir est éclairé lorsque le couvercle est soulevé.

12.2. Chargement

12.2.1. Filet de protection* combiné au cache-bagages

Une grille de protection empêche la charge d'être projetée dans l'habitacle en cas de freinage brusque.



Sangles pour tirer le filet.

Le filet de protection peut aussi être déroulé depuis la banquette arrière si le cache-bagages est déroulé.

Suivez la procédure décrite dans la section "[Utilisation du filet de protection](#)". Les languettes pour son déploiement sont indiquées par les flèches.

* Option/accessoire.

12.2.2. Grille de protection

Une grille de protection empêche la charge ou un animal de compagnie d'être projeté dans l'habitacle en cas de freinage brusque.

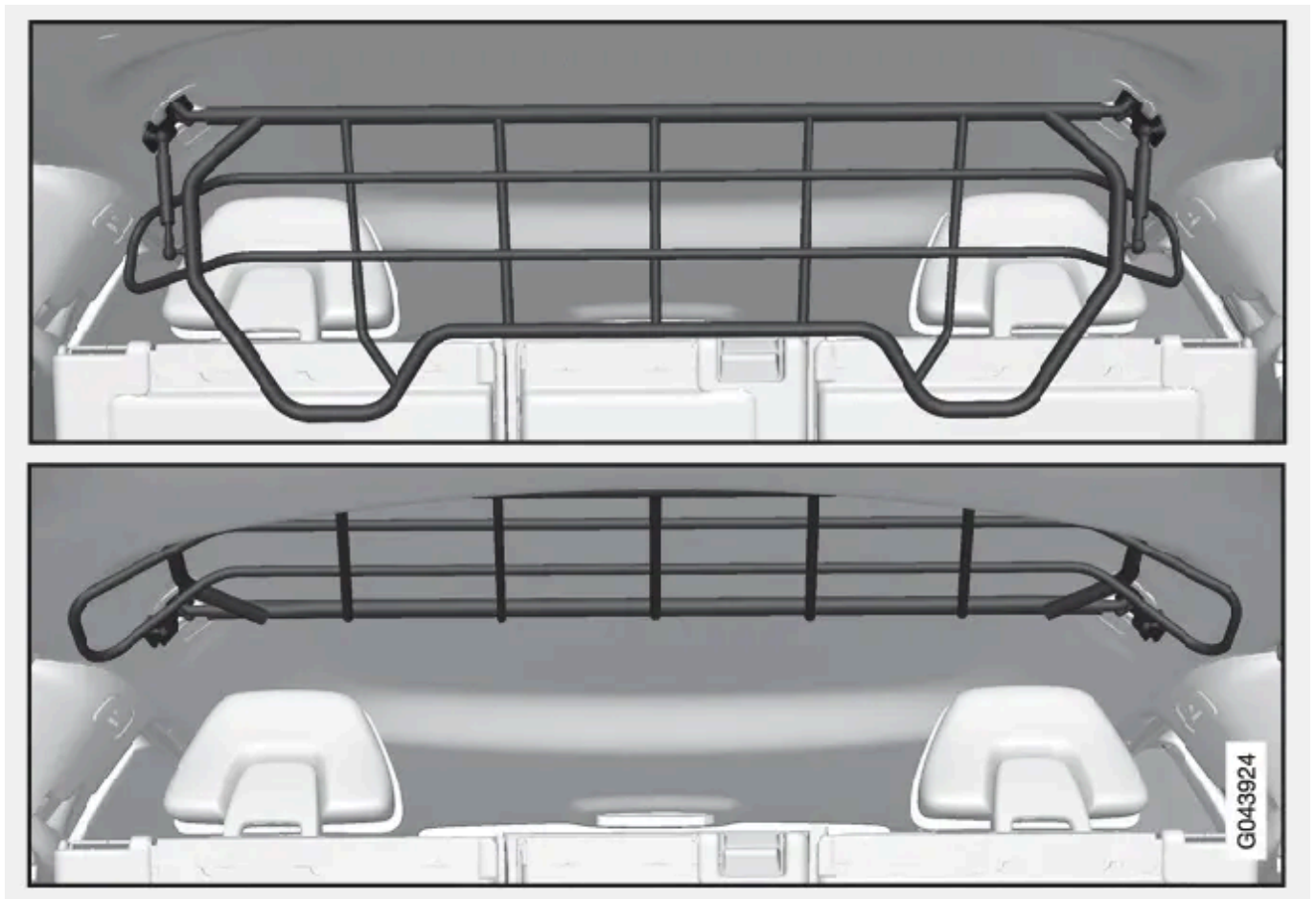

Rabatement vers le haut

Saisissez le bord inférieur de la grille de protection et tirez-la vers l'arrière/le haut.

! Important

La grille de protection ne peut pas être levée ni abaissée lorsque le cache-bagages est installé.

Pose/dépose

La grille de protection est normalement montée en permanence dans la voiture puisqu'elle peut facilement être repliée au plafond et ainsi ne plus empêcher le chargement d'objets longs. En cas de besoin, il est possible de démonter la grille de protection et de la sortir de la voiture.

Pour plus d'informations concernant les outils nécessaires et la méthode de pose/dépose, consultez les instructions fournies dans l'emballage de la grille.

Par mesure de sécurité, la grille de protection doit toujours être fixée correctement lors de la pose.

12.2.3. Chargement

La capacité de chargement dépend du poids en ordre de marche.

La capacité de chargement dépend du poids en ordre de marche. Le poids des passagers et des accessoires montés réduisent la capacité de chargement du poids équivalent.

Pour plus d'informations sur les poids, référez-vous à [Poids](#).



Le hayon est ouvert grâce à un bouton sur le panneau de commande d'éclairage ou à la télécommande, référez-vous à [Verrouillage/déverrouillage - hayon](#).

Attention

Le comportement de la voiture varie selon le poids et la répartition de son chargement.

À prendre en compte lors du chargement

- Bloquez le chargement contre le dossier de la banquette arrière.

Veillez à ce qu'aucun objet ne vienne empêcher le fonctionnement du système WHIPS des sièges avant si l'un des sièges arrière est abaissée, référez-vous à [WHIPS - position d'assise](#).

- Centrez la charge.
- Les objets lourds doivent être placés aussi bas que possible. Évitez de placer des charges lourdes sur le dossier replié.
- Protégez les bords coupants avec un matériau mou.
- Fixez tous les bagages avec des sangles dans les anneaux d'arrimage de charge.

Attention

N'oubliez pas que le poids à l'impact d'un objet de 20 kg est de 1000 kg lors d'une collision frontale à 50 km/h.

Attention

Dans le cas contraire, le rideau gonflable dissimulé dans le plafond ne pourrait protéger efficacement les occupants si des charges lourdes et volumineuses sont placées dans l'habitacle.

- Le chargement ne doit jamais dépasser la hauteur des dossiers.

 **Attention**

Fixez toujours une charge. Dans le cas contraire, elle risque de pénétrer dans l'habitacle en cas de freinage brutal et de blesser les passagers.

Protégez les bords coupants et les coins saillants avec un matériau doux.

Coupez le moteur et serrez le frein de stationnement lors du chargement/déchargement d'objets longs. Autrement, la charge risque de buter contre le levier ou le sélecteur de vitesses et d'engager un rapport, ce qui pourrait entraîner le déplacement de la voiture.

12.2.4. Chargement - charge longue

Afin de faciliter le [chargement](#) dans le compartiment à bagages, il est possible de rabattre le dossier de la banquette arrière de la voiture. Pour les charges très longues, il est aussi possible d'abaisser le dossier du siège passager^[1] *.

Rabattement du dossier de la banquette arrière

Si le dossier de la banquette arrière doit être rabattu, référez-vous à [Sièges arrière](#).

^[1] Ne concerne que les sièges confort.

* Option/accessoire.

12.2.5. Œillets de retenue de charge

Les œillets de retenue de charge rabattables servent à fixer des sangles qui retiendront les charges dans le coffre à bagages.

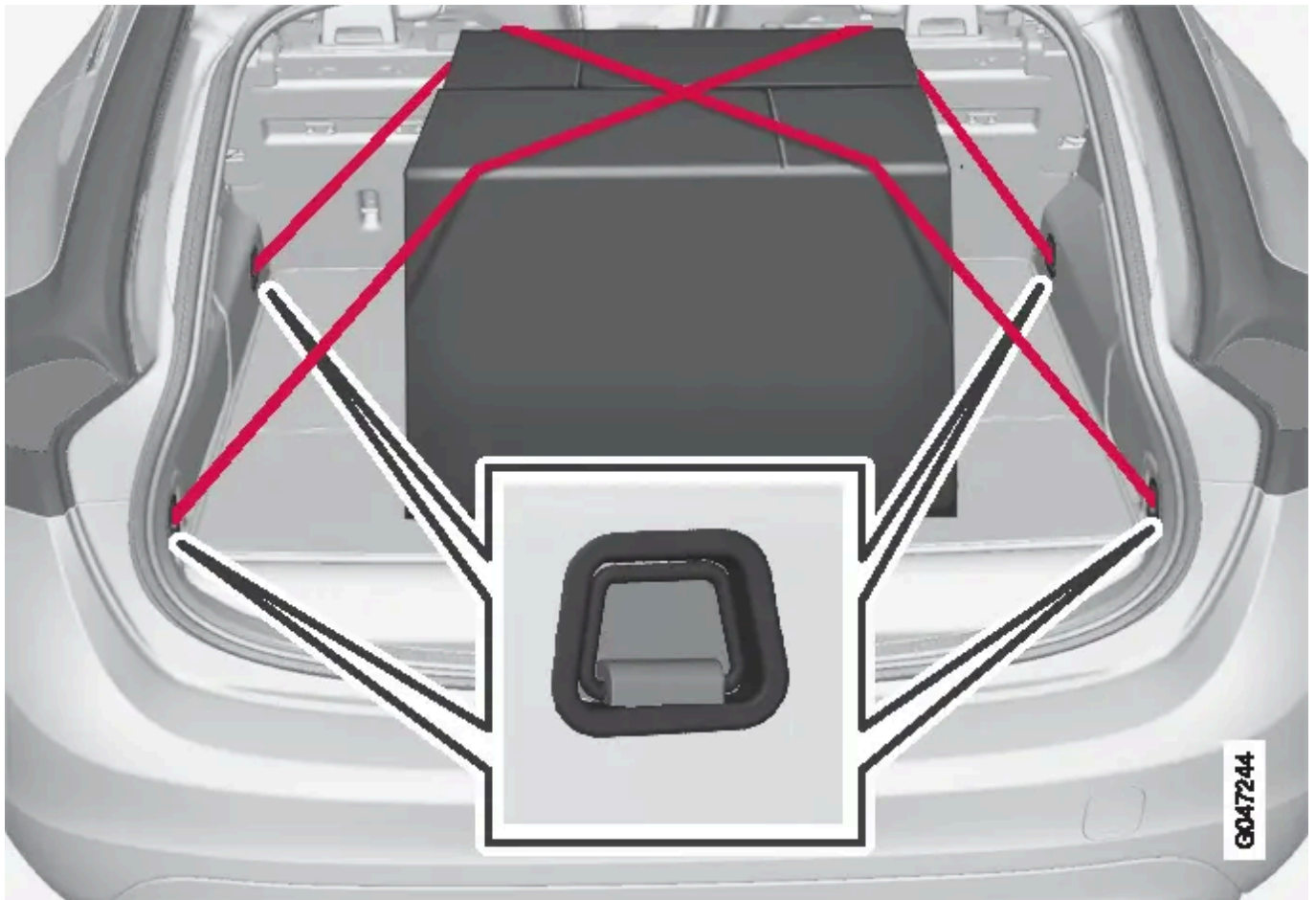

 **Attention**

Les objets durs, tranchants et/ou lourds simplement posés ou qui dépassent peuvent entraîner des blessures en cas de freinage violent.

Attachez toujours les objets lourds ou de grande taille avec l'une des ceintures de sécurité ou une sangle de retenue.

12.2.6. Filet de chargement*

Une grille de protection empêche la charge d'être projetée dans l'habitacle en cas de freinage brusque.

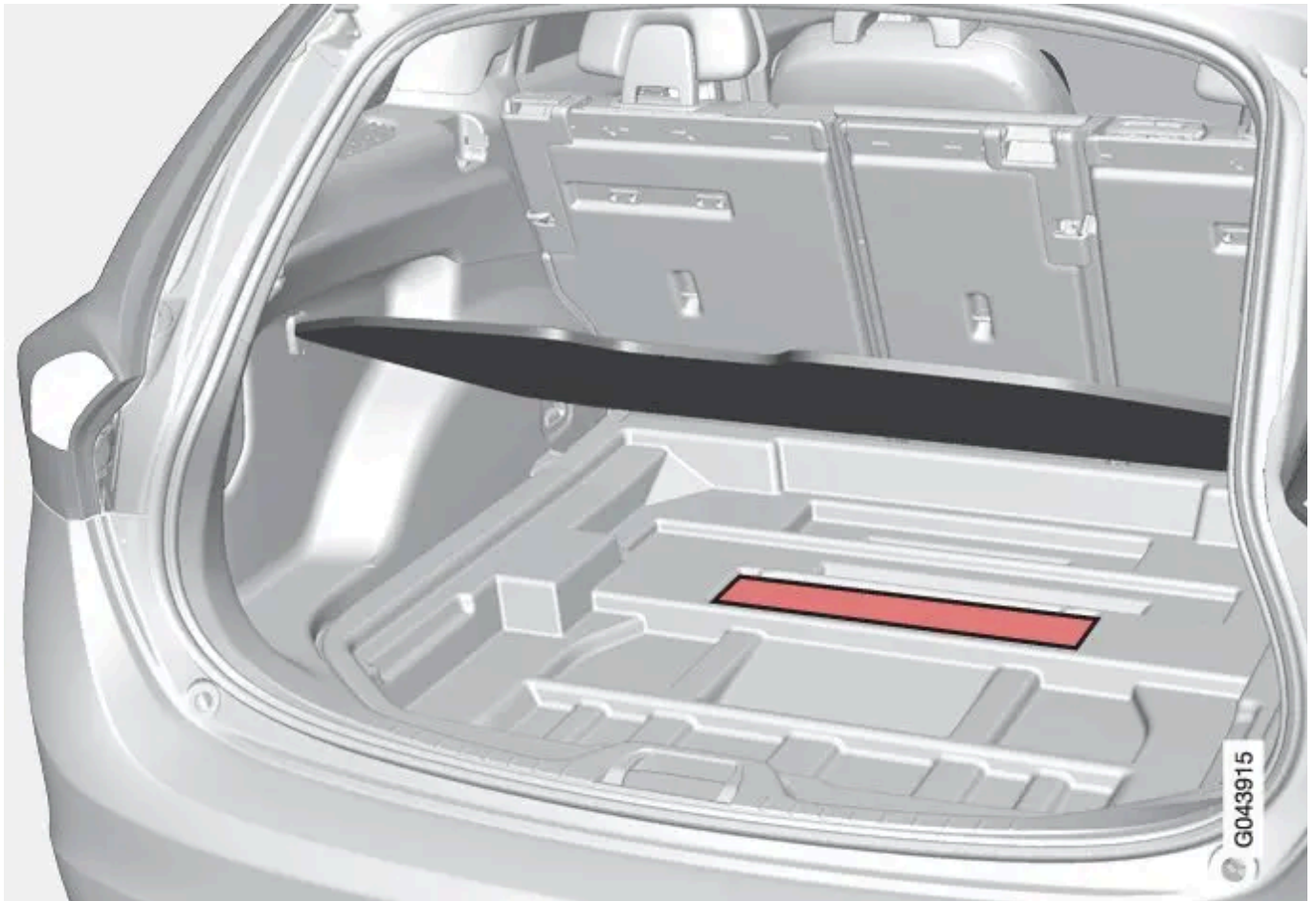

Rangement pour les cassettes de filet de protection.



Le filet de protection qui peut être enroulé dans deux cassettes a son emplacement de rangement sous le plancher du compartiment à bagages.

Installation des cassettes

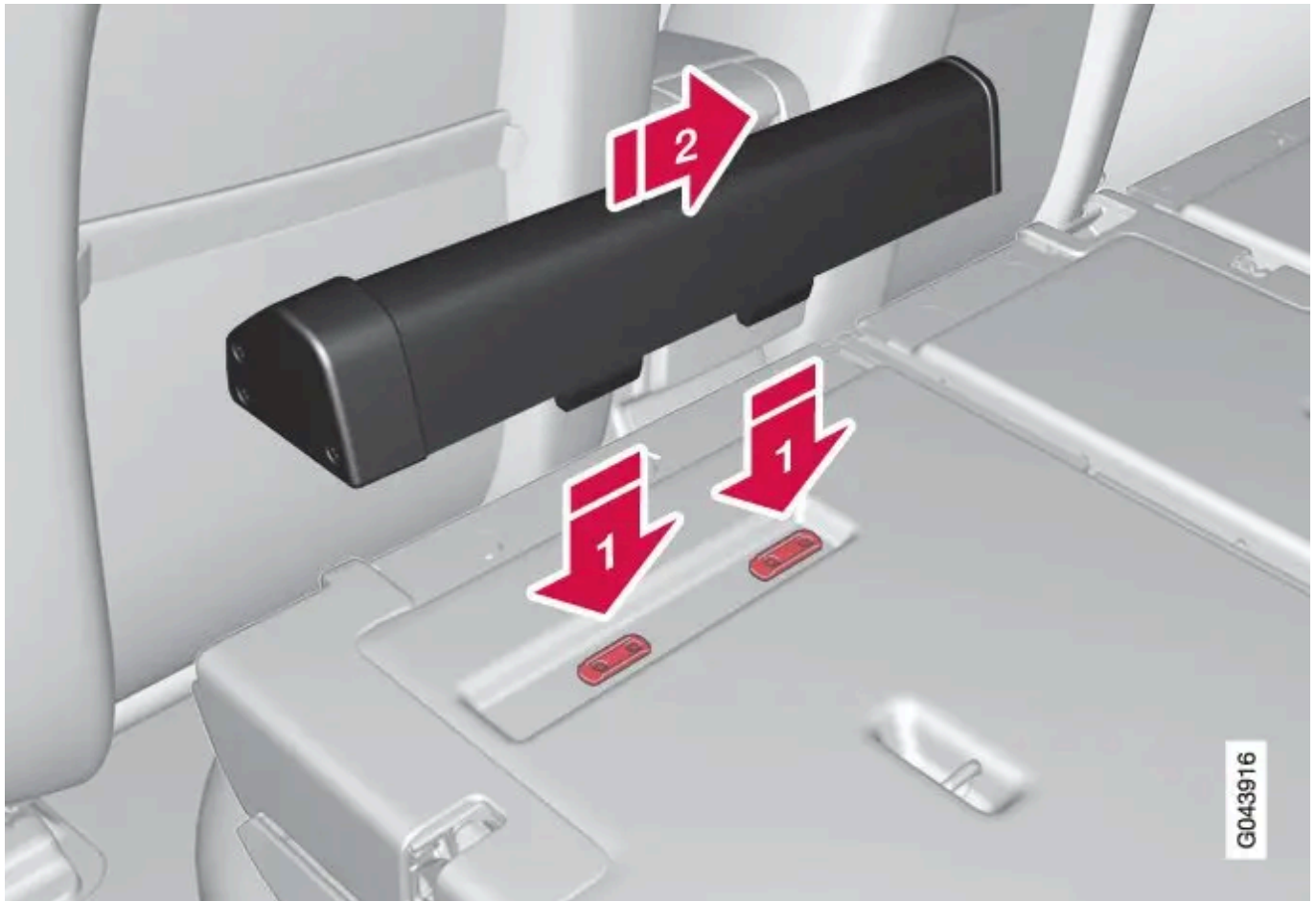
Le filet de protection qui peut être enroulé dans deux cassettes a son emplacement de rangement sous le plancher du compartiment à bagages.







La cassette du filet de protection en deux parties se fixe sur l'arrière du dossier. La cassette la plus étroite se fixe sur le côté gauche (vue du hayon).

1. Rabattez le dossier de la banquette arrière vers l'avant, référez-vous à [Sièges arrière](#).
 2. Passez les rails de fixation de la cassette devant les ergots de fixation du dossier .
 3. Insérez la cassette sur les ergots de fixation .
 4. Rabattez le dossier en avant et verrouillez-le.
- La dépose de la cassette s'effectue dans l'ordre inverse.

Utilisation du filet de protection



Sortez le filet des cassettes, il se verrouille automatiquement après environ une minute si le dossier de la banquette arrière est relevé.

1.  Tirez la partie droite du filet avec sa sangle.
2.  Enfilez la tige dans la fixation du côté droit et poussez-la vers l'avant – elle se verrouille en émettant un clic.
3.  Sortez la partie télescopique de la tige et encliquez-la de l'autre côté.
4.  Tirez le filet gauche et accrochez-le à la tige.

- Procédez dans l'ordre inverse pour les ranger.

Le filet peut également être utilisé lorsque le dossier de la banquette arrière est rabattu en avant.

Dépose des cassettes du filet

1. Enroulez les filets de protection dans les cassettes selon la procédure inverse à celle décrite dans le chapitre "Utilisation du filet de protection".
2. Rabattez tout le dossier vers l'avant.
3. Faites coulisser les cassettes vers l'extérieur jusqu'à ce qu'elles se libèrent des rails de fixation.

Rangez les cassettes dans leur emplacement, sous le plancher du compartiment à bagages.

Attention

Les charges dans le compartiment de chargement doivent être bien arrimées même si le filet de protection est bien monté.

* Option/accessoire.

12.2.7. Charge sur le toit

Si vous souhaitez placer une charge sur le toit, nous vous recommandons d'utiliser les barres de toit développées par Volvo. Vous éviterez ainsi d'endommager la voiture et assurerez la plus grande sécurité.

Conformez-vous aux instructions de montage fournies avec les barres de toit.

- Contrôlez régulièrement que les barres de toit et la charge sont correctement fixées. Arrimez bien la charge à l'aide de sangles.
- Répartissez uniformément la charge sur les barres. La charge la plus lourde doit se trouver dessous.
- La prise au vent et la consommation augmentent avec la taille de la charge.
- Roulez en douceur. Évitez les accélérations brutales, les freinages trop brusques ou les virages pris trop rapidement.

Attention

Le centre de gravité et le comportement de la voiture ne sont plus les mêmes lorsque vous transportez une charge sur le toit.

Pour plus d'informations sur la charge maximale permise sur le toit, y compris barres de toit et éventuellement coffre de toit, voir [Poids](#).

12.3. Compartiment à bagages

12.3.1. Prise 12 V dans le compartiment à bagages *

La prise électrique peut être utilisée pour alimenter divers accessoires 12 V, par exemple, des écrans, des lecteurs multimédia et des téléphones mobiles.

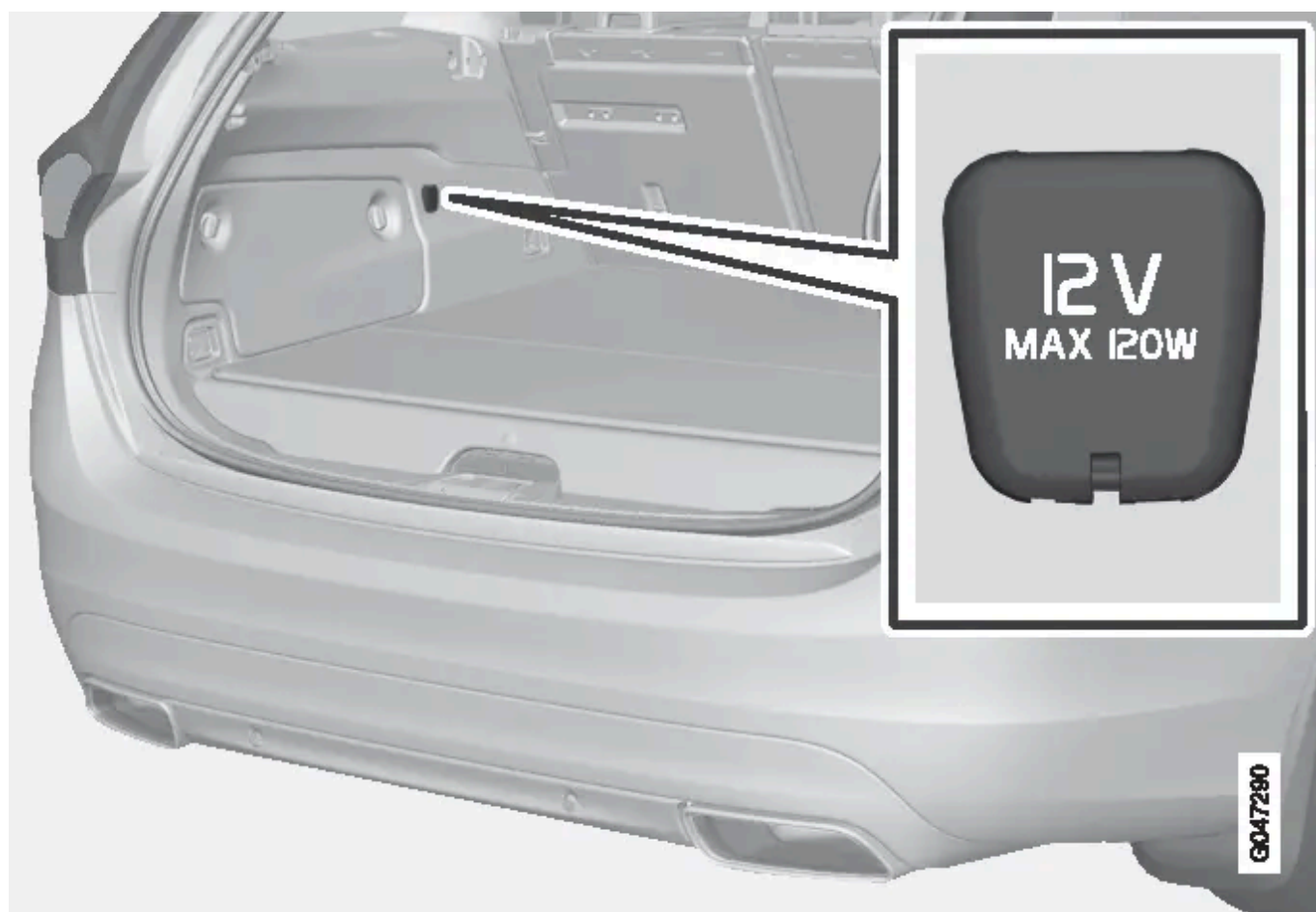

Abaissez le couvercle pour accéder à la prise électrique.

Cette version du manuel est valable au moment de son impression, mais cette validité ne peut être entièrement garantie pour l'avenir. Pour plus d'informations, consultez la première page, qui comporte un avertissement complet.

- La prise fournit du courant même lorsque la télécommande n'est pas dans le contacteur d'allumage.

 **Important**

Le courant maximal autorisé est de 10 A (120 W).

 **Note**

N'oubliez pas que l'utilisation de la prise de courant lorsque le moteur est à l'arrêt risque de décharger la batterie de la voiture.

 **Note**

Le compresseur du kit de réparation provisoire de crevaison est testé et homologué par Volvo. Pour plus de détails sur l'utilisation du kit de réparation provisoire de crevaison (TMK) recommandé par Volvo, voir [Réparation provisoire de crevaison](#).

* Option/accessoire.

12.3.2. Cache-bagages

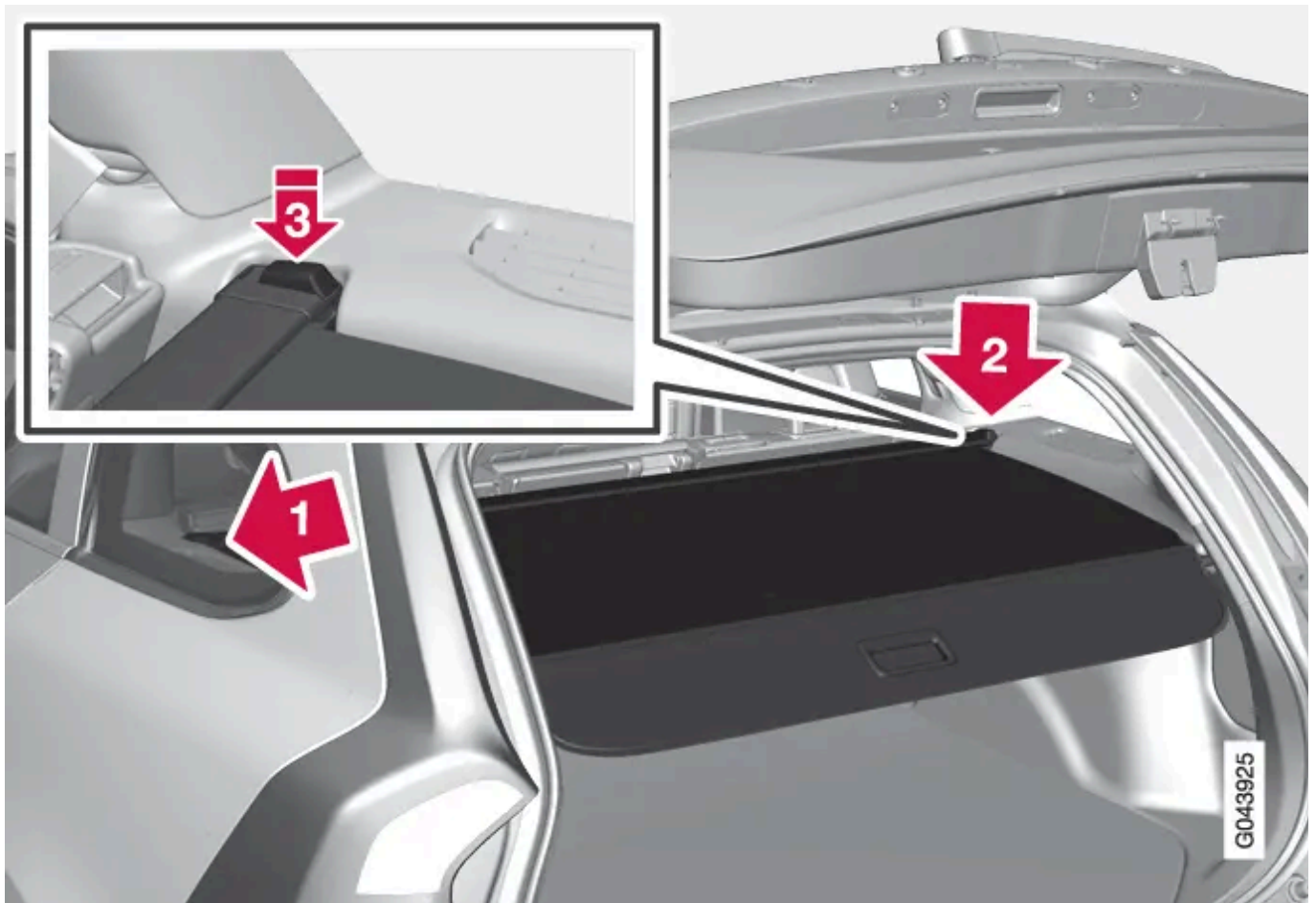

Tirez le cache-bagages et fixez-le dans les encoches sur les montants arrière du compartiment à bagages.

! Important

La grille de protection ne peut pas être levée ni abaissée lorsque le cache-bagages est installé.

Fixation du cache-bagages

1. Insérez l'une des extrémités du cache-bagages dans la fixation du panneau latéral.
2. Insérez l'autre extrémité dans l'autre fixation.
3. Enclenchez les deux côtés. Un clic doit se faire entendre et les repères rouges doivent disparaître.

> Vérifiez que les deux extrémités sont bien verrouillées.

Dépose du cache-bagages

1. Appuyez sur l'un des boutons à une extrémité et soulevez-la.
2. Inclinez avec précaution le cache-bagages vers le haut/l'extérieur et l'autre extrémité se détachera automatiquement.

Abaissement du plateau arrière du cache-bagages

Le plateau arrière du cache-bagages en position enroulée dépasse dans le compartiment à bagages lorsqu'il est installé.

1. Tirez légèrement le plateau vers l'arrière pour le dégager des supports et abaissez-le.

12.3.3. Filet de protection* combiné au cache-bagages

Une grille de protection empêche la charge d'être projetée dans l'habitacle en cas de freinage brusque.

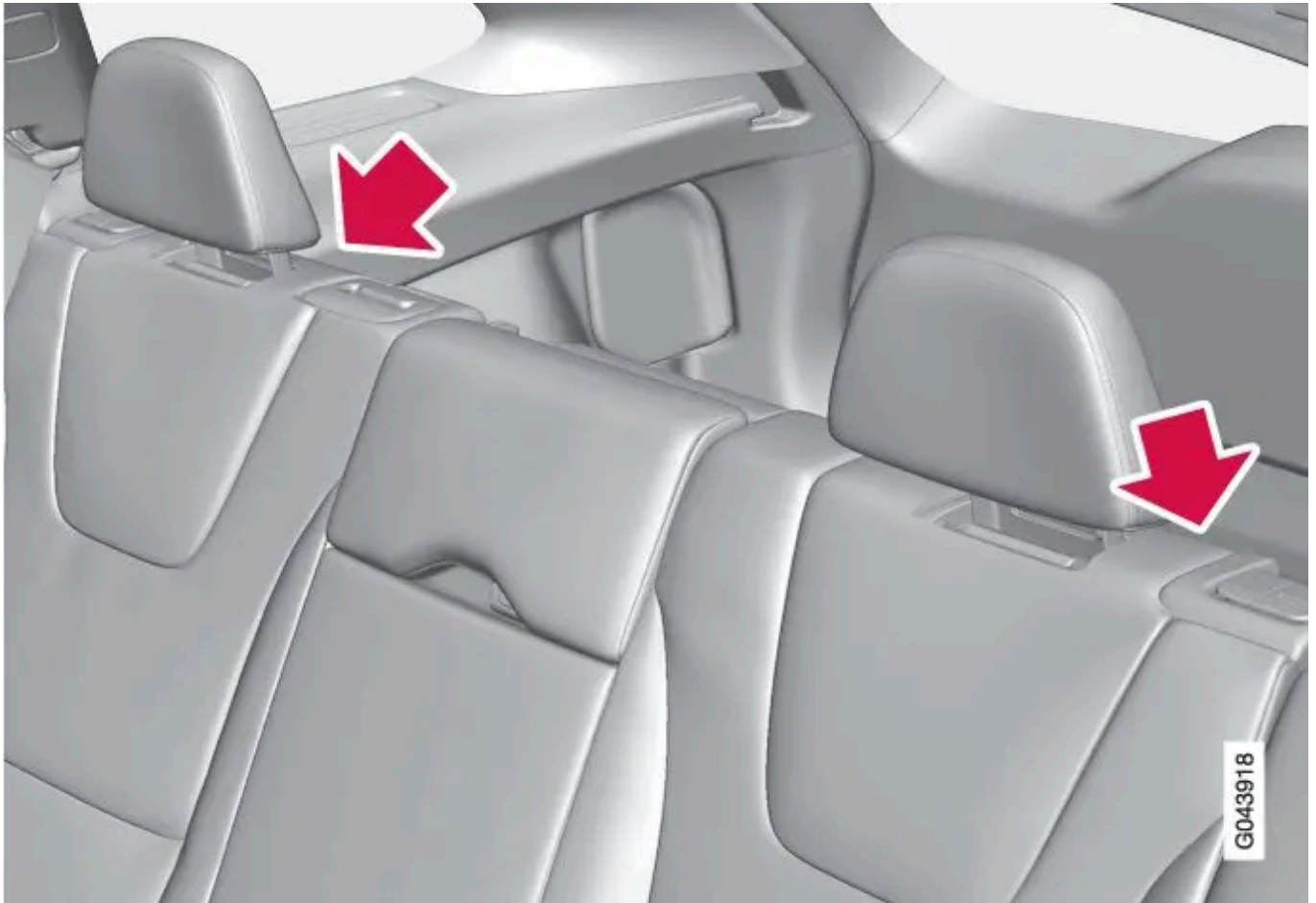

Sangles pour tirer le filet.

Le filet de protection peut aussi être déroulé depuis la banquette arrière si le cache-bagages est déroulé.

Suivez la procédure décrite dans la section "[Utilisation du filet de protection](#)". Les languettes pour son déploiement sont indiquées par les flèches.

* Option/accessoire.

12.3.4. Grille de protection

Une grille de protection empêche la charge ou un animal de compagnie d'être projeté dans l'habitacle en cas de freinage brusque.

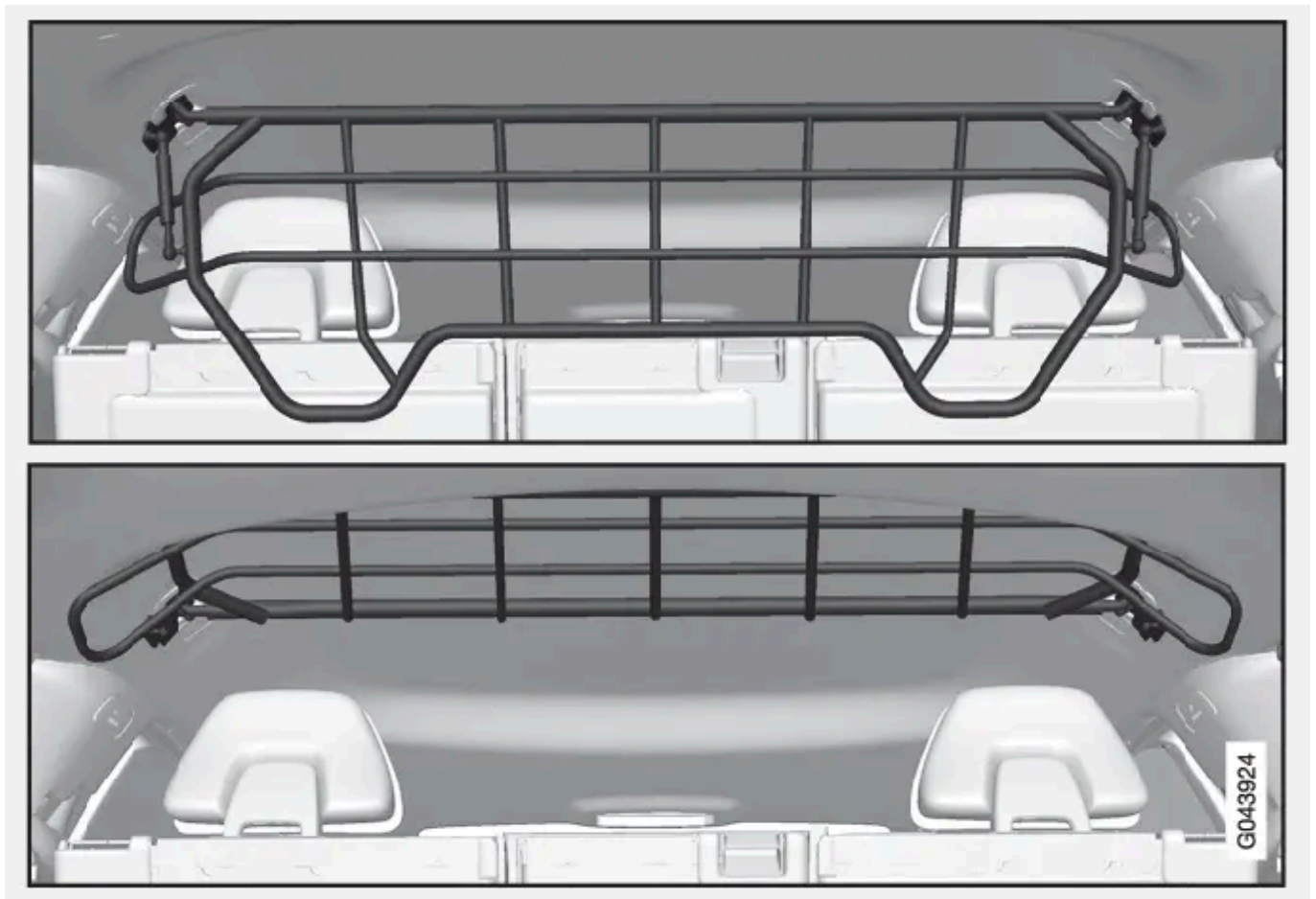

Rabatement vers le haut

Saisissez le bord inférieur de la grille de protection et tirez-la vers l'arrière/le haut.

! Important

La grille de protection ne peut pas être levée ni abaissée lorsque le cache-bagages est installé.

Pose/dépose

La grille de protection est normalement montée en permanence dans la voiture puisqu'elle peut facilement être repliée au plafond et ainsi ne plus empêcher le chargement d'objets longs. En cas de besoin, il est possible de démonter la grille de protection et de la sortir de la voiture.

Pour plus d'informations concernant les outils nécessaires et la méthode de pose/dépose, consultez les instructions fournies dans l'emballage de la grille.

Par mesure de sécurité, la grille de protection doit toujours être fixée correctement lors de la pose.

12.3.5. Trousse de premier secours*

La trousse de premier secours renferme le matériel nécessaire aux premiers soins.

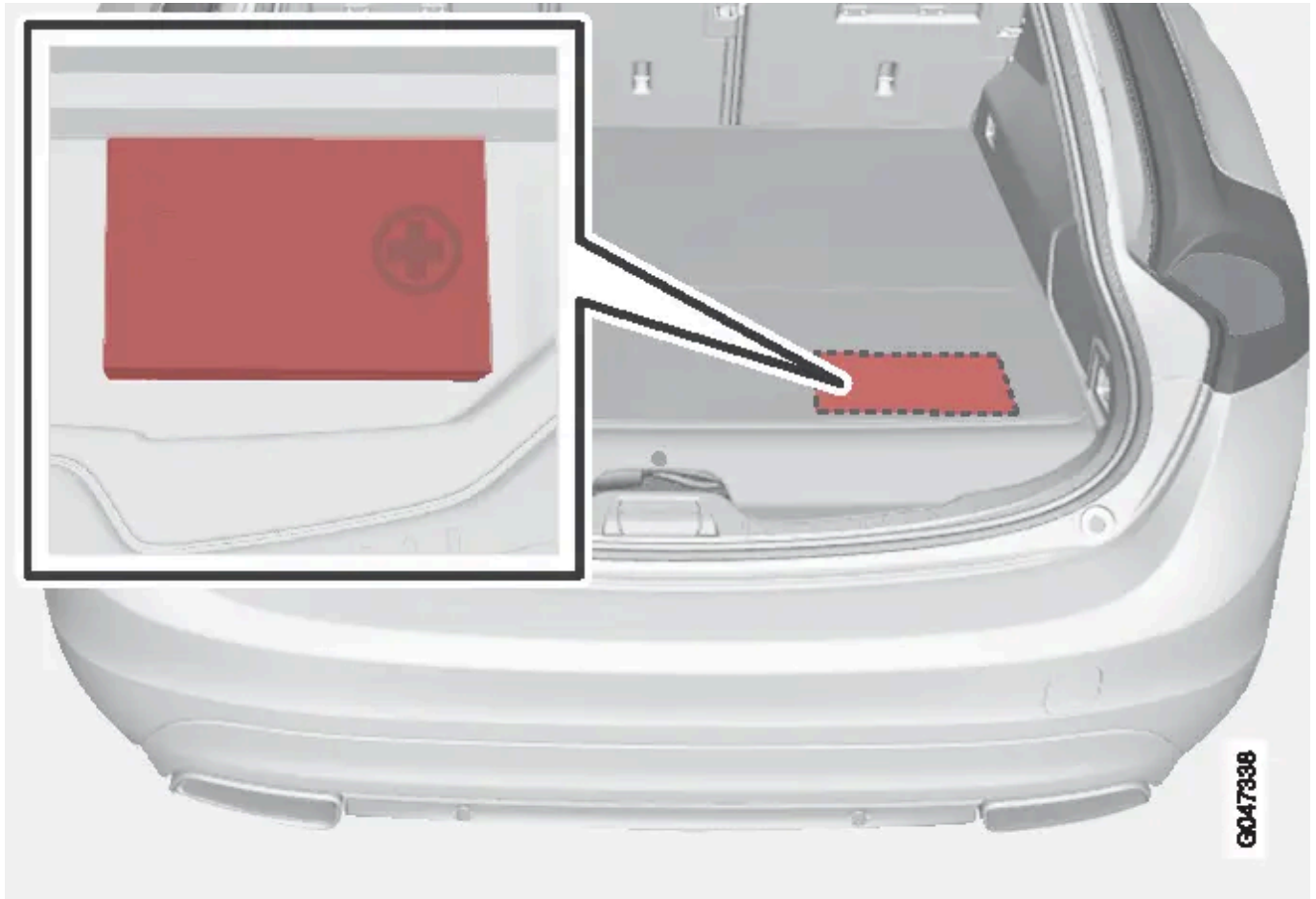

Une sacoche contenant un équipement de premier secours est placée sous le plancher du compartiment à bagages.

Note

Si le verrouillage privé est activé, ni le hayon ni les compartiments du plancher ne peuvent être ouverts, référez-vous à [Verrouillage privé](#).

* Option/accessoire.

12.3.6. Filet de chargement*

Une grille de protection empêche la charge d'être projetée dans l'habitacle en cas de freinage brusque.

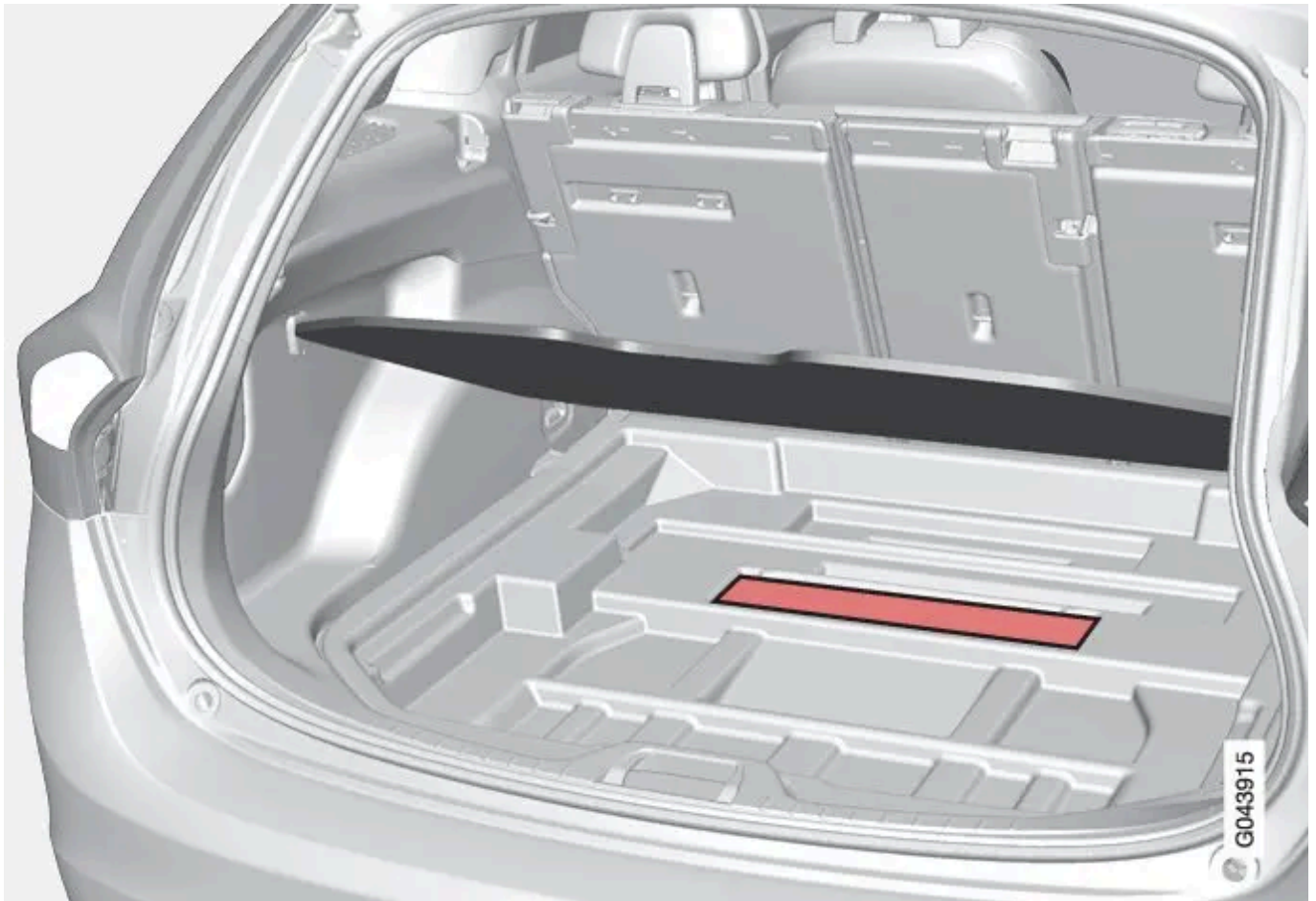

Rangement pour les cassettes de filet de protection.

Le filet de protection qui peut être enroulé dans deux cassettes a son emplacement de rangement sous le plancher du compartiment à bagages.

Installation des cassettes

Le filet de protection qui peut être enroulé dans deux cassettes a son emplacement de rangement sous le plancher du compartiment à bagages.

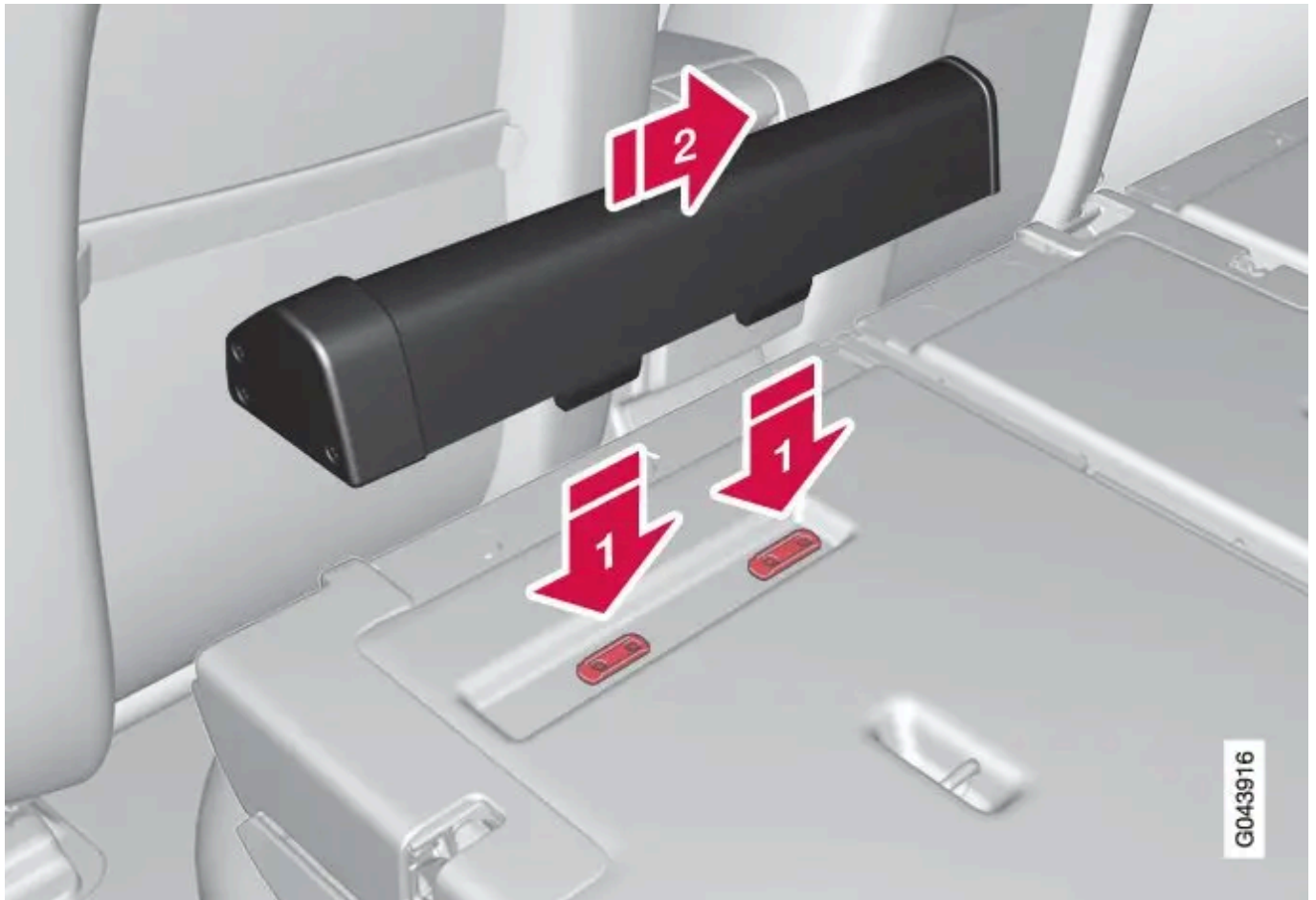



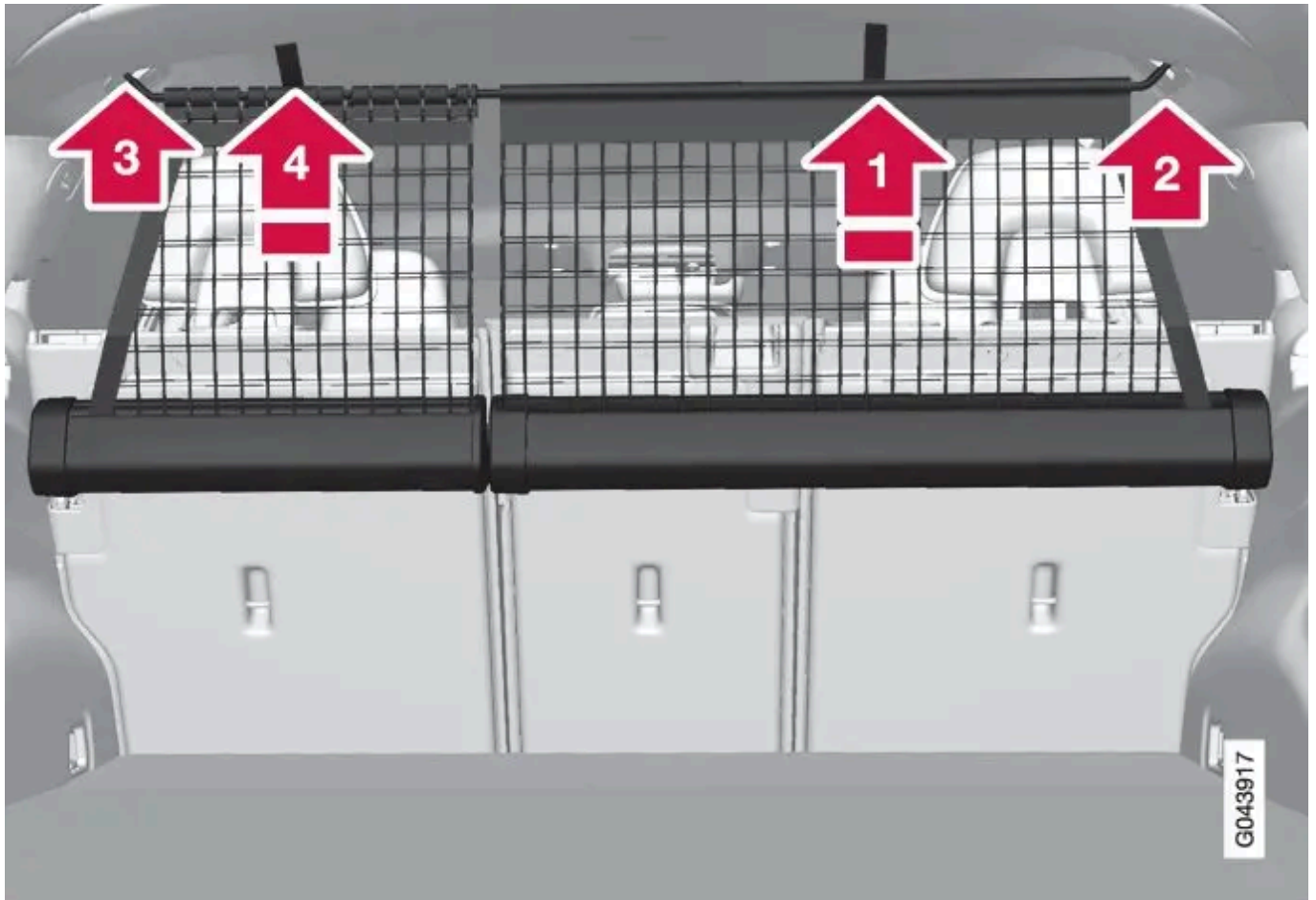

La cassette du filet de protection en deux parties se fixe sur l'arrière du dossier. La cassette la plus étroite se fixe sur le côté gauche (vue du hayon).

1. Rabattez le dossier de la banquette arrière vers l'avant, référez-vous à [Sièges arrière](#).
 2. Passez les rails de fixation de la cassette devant les ergots de fixation du dossier **1**.
 3. Insérez la cassette sur les ergots de fixation **2**.
 4. Rabattez le dossier en avant et verrouillez-le.
- La dépose de la cassette s'effectue dans l'ordre inverse.

Utilisation du filet de protection



Sortez le filet des cassettes, il se verrouille automatiquement après environ une minute si le dossier de la banquette arrière est relevé.

1.  Tirez la partie droite du filet avec sa sangle.
2.  Enfilez la tige dans la fixation du côté droit et poussez-la vers l'avant – elle se verrouille en émettant un clic.
3.  Sortez la partie télescopique de la tige et encliquez-la de l'autre côté.
4.  Tirez le filet gauche et accrochez-le à la tige.

- Procédez dans l'ordre inverse pour les ranger.

Le filet peut également être utilisé lorsque le dossier de la banquette arrière est rabattu en avant.

Dépose des cassettes du filet

1. Enroulez les filets de protection dans les cassettes selon la procédure inverse à celle décrite dans le chapitre "Utilisation du filet de protection".
2. Rabattez tout le dossier vers l'avant.
3. Faites coulisser les cassettes vers l'extérieur jusqu'à ce qu'elles se libèrent des rails de fixation.

Rangez les cassettes dans leur emplacement, sous le plancher du compartiment à bagages.



Les charges dans le compartiment de chargement doivent être bien arrimées même si le filet de protection est bien monté.

* Option/accessoire.

12.3.7. Triangle de présignalisation

Le triangle de pré-signalisation est utilisé pour avertir les usagers de la route d'un véhicule immobilisé.

Rangement et déploiement

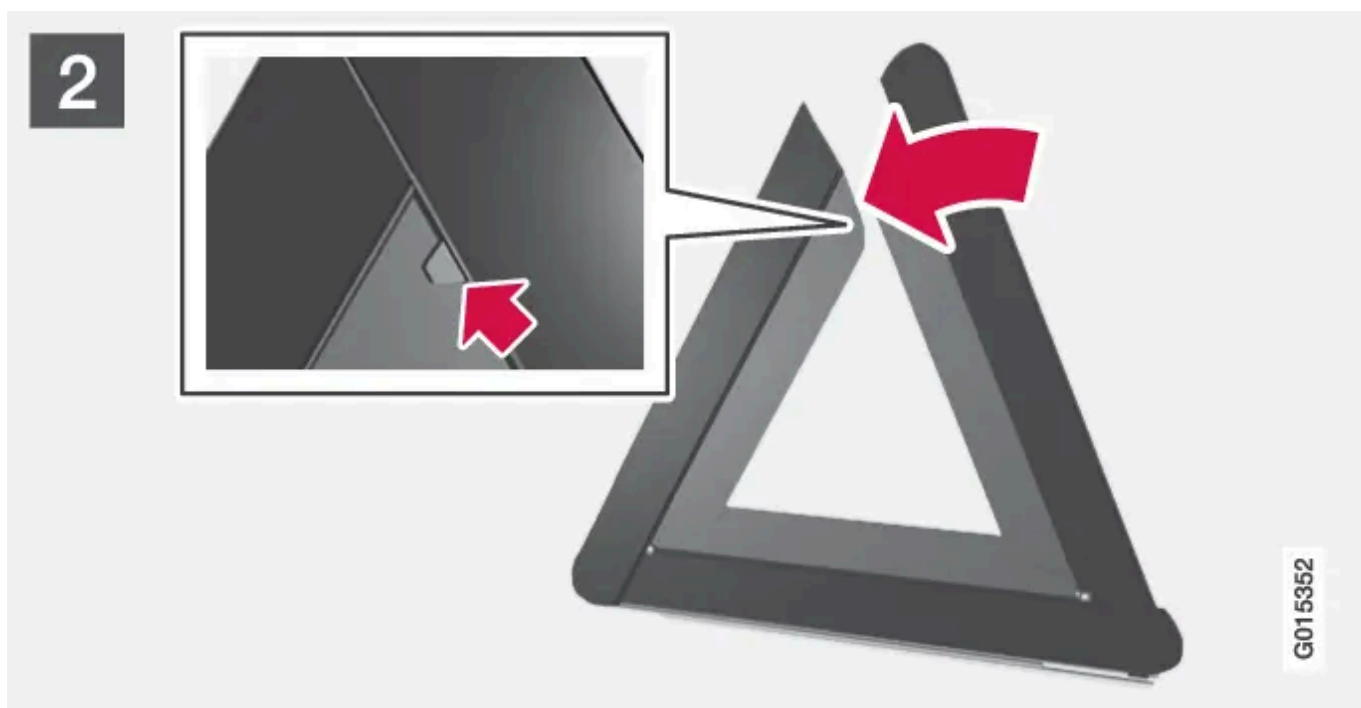
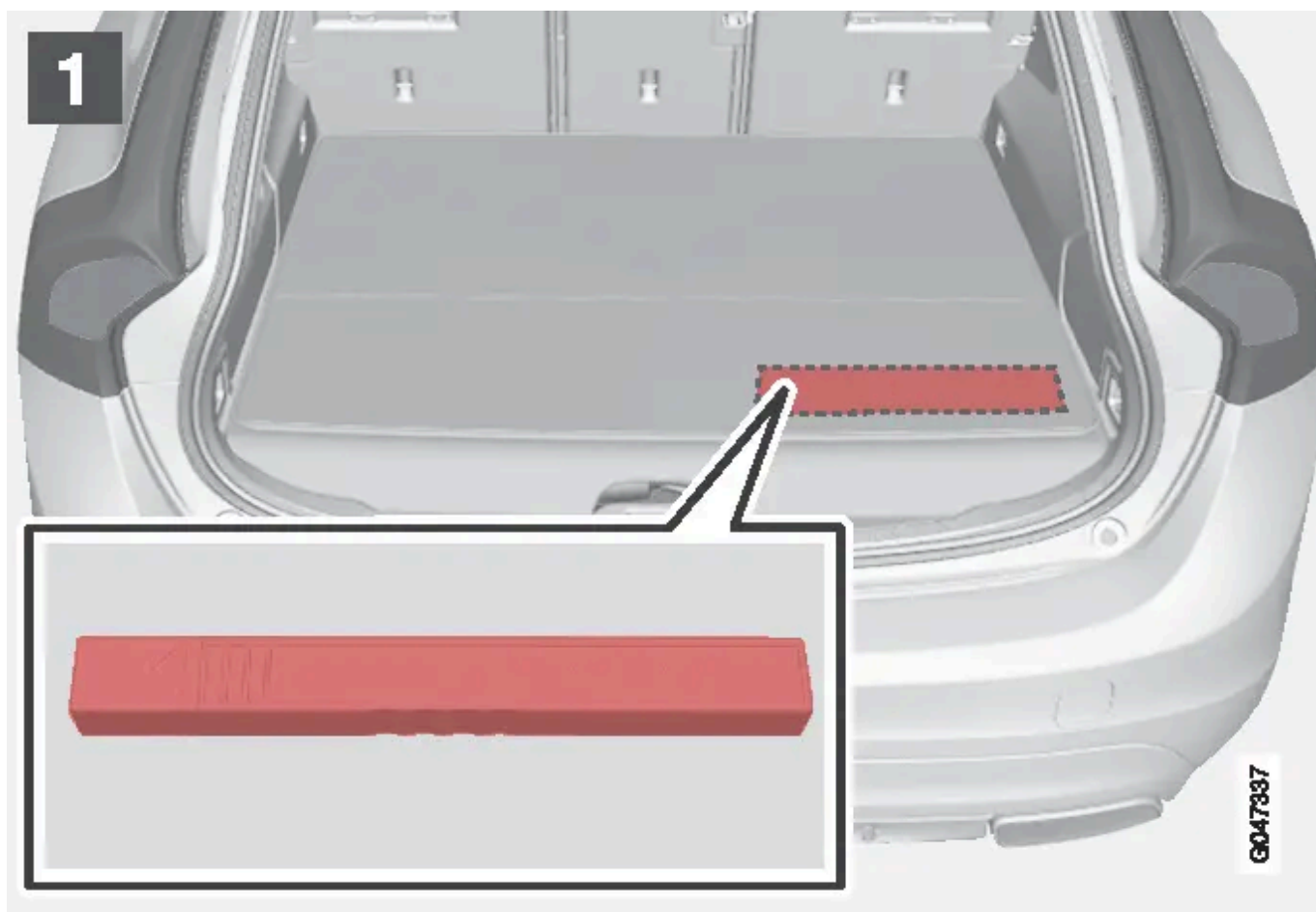

3

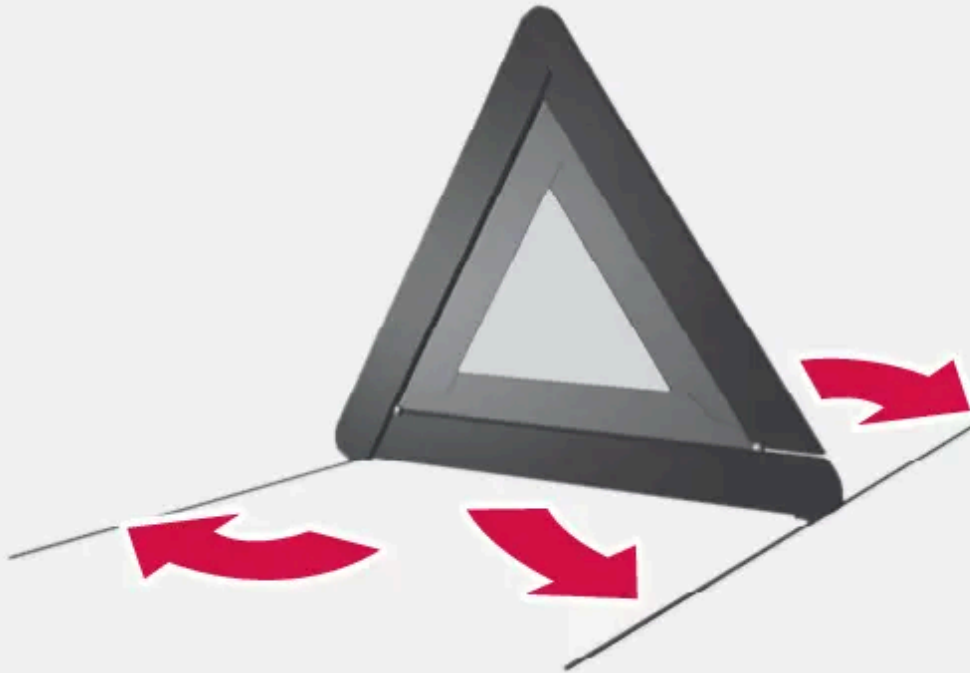

1. **1**
Soulevez la trappe du plancher et sortez le triangle de présignalisation.
2. **2**
Sortez le triangle de présignalisation de son étui, déployez-le et assemblez les deux extrémités.
3. **3**
Déployez les pieds du triangle de présignalisation.

Respectez la réglementation concernant l'utilisation du triangle de présignalisation. Placez le triangle de présignalisation en tenant compte de la circulation pour choisir l'emplacement.

Veillez à ce que le triangle de présignalisation, avec son étui, soit bien en place dans le compartiment à bagages après utilisation.

i Note

Si le verrouillage privé est activé, ni le hayon ni les compartiments du plancher ne peuvent être ouverts, référez-vous à [Verrouillage privé](#).

13. Maintenance et entretien

13.1. Entretien du véhicule

13.1.1. Nettoyage de l'intérieur

Utilisez exclusivement des agents nettoyants et des produits d'entretien recommandés par Volvo. Nettoyez l'intérieur régulièrement et, pour un meilleur résultat, traitez les taches immédiatement. Le passage de l'aspirateur est important avant le nettoyage avec un produit.

 **Important**

- Certains vêtements teints (jeans foncés ou vêtements en daim) peuvent déteindre sur la garniture. Si cela se produit, il est important de nettoyer et traiter au plus vite la partie concernée de la garniture.
- N'utilisez jamais de solvants agressifs (liquide lave-glace, détachant, essence minérale) pour nettoyer l'intérieur. Vous risqueriez d'endommager la garniture ainsi que les autres matériaux.
- Ne vaporisez jamais de produit nettoyant directement sur les composants comportant des commandes et de boutons électriques. Il est préférable de les essuyer avec un chiffon légèrement humecté de produit nettoyant.
- Des objets tranchants ou des bandes Velcro peuvent endommager la garniture textile.

Garnitures textiles et du plafond

Volvo propose un produit complet pour l'entretien des garnitures textiles et du plafond qui, lorsqu'il est utilisé selon les instructions, préserve les propriétés de la garniture. Vous pouvez vous procurer ce produit d'entretien des textiles chez un réparateur Volvo.

Garniture en cuir

Le cuir des garnitures est traité pour conserver son aspect d'origine.

La garniture en cuir est un produit naturel qui change et prend une jolie patine avec le temps. Afin de conserver les propriétés et la couleur du cuir, un nettoyage et un entretien réguliers sont nécessaires. Volvo propose un produit complet, Volvo Leather Care Kit/Wipes, pour le nettoyage et le traitement des garnitures en cuir qui, lorsqu'ils sont utilisés selon les instructions, préserve la couche protectrice du cuir.

Pour obtenir le meilleur résultat, Volvo recommande le nettoyage et l'application d'une crème protectrice deux à quatre fois par an (ou plus souvent au besoin). Les Volvo Leather Care Kit/Wipes sont disponibles auprès d'un réparateur Volvo.

Volant en cuir

Le cuir a besoin de respirer. Ne recouvrez jamais le volant en cuir avec une protection en plastique. Pour le nettoyage du volant en cuir, nous vous recommandons les Volvo Leather Care Kit/Wipes.

Éléments intérieurs en plastique, métal ou bois

Pour détacher pièces et surfaces intérieures, nous vous recommandons d'utiliser un chiffon en microfibres ou en fibranne légèrement humide que vous trouverez chez votre réparateur Volvo.

Ne frottez ou ne raclez jamais une tache. N'utilisez jamais de détachant trop agressif. Dans les cas extrêmes, vous pouvez utiliser un agent nettoyant spécial disponible dans les concessions Volvo.

Ceintures de sécurité

Utilisez de l'eau et un détergent synthétique, un produit de nettoyage spécial textile est disponible chez un réparateur Volvo agréé. Veillez à ce que la ceinture de sécurité soit sèche avant de l'enrouler.

Tapis amovibles et tapis de sol

Retirez les tapis pour nettoyer séparément la moquette et les tapis. Éliminez la poussière et la saleté avec un aspirateur. Chaque tapis de sol est fixé par des broches.

Sortez le tapis en le saisissant au niveau de chaque broche et en tirant vers le haut.

Installez le tapis de sol en appuyant dessus au niveau des broches pour les encliqueter.

Attention

Utiliser uniquement un tapis d'insertion à chaque siège et vérifier avant de conduire que le tapis au siège conducteur est correctement installé et fixé aux pointes afin d'éviter qu'il ne se coince autour et sous les pédales.

Pour les taches sur le tapis de sol, nous recommandons un agent nettoyant spécial textile, après le passage de l'aspirateur. Les tapis de sol doivent être nettoyés avec un agent recommandé par un réparateur Volvo agréé.

13.1.2. Dommages sur la peinture

La peinture joue un rôle important dans la protection anticorrosion de la voiture et doit, de ce fait, être vérifiée régulièrement. Les détériorations de peinture les plus courantes sont par exemple les éclats dus aux projections de gravillons, les rayures et les marques sur les bordures d'ailes, portières et pare-chocs.

Petites retouches de peinture

Pour éviter toute attaque de la rouille, les dommages à la peinture doivent être réparés immédiatement.

Fournitures qui peuvent être nécessaires

- L'apprêt^[1] - pour les pare-chocs à revêtement plastique, des apprêts adhésifs peuvent par exemple être disponibles en aérosol.
- Un vernis de fond et un vernis clair sont disponibles en aérosol ou sous forme de stylo de retouche^[2].

Cette version du manuel est valable au moment de son impression, mais cette validité ne peut être entièrement garantie pour l'avenir. Pour plus d'informations, consultez la première page, qui comporte un avertissement complet.

- Ruban adhésif de masquage.
- chiffon abrasif fin^[1].

Code couleur

L'autocollant de code de peinture est situé sur le montant de porte de la voiture et il est visible à l'ouverture de la porte arrière droite.



- ① Code couleur extérieure
- ② Éventuellement, code couleur extérieure secondaire

Il est important d'utiliser la bonne couleur. Pour l'emplacement de l'autocollant de produit, voir [Désignations de type](#).

Réparer les détériorations de peinture mineures telles que les éclats et les rayures

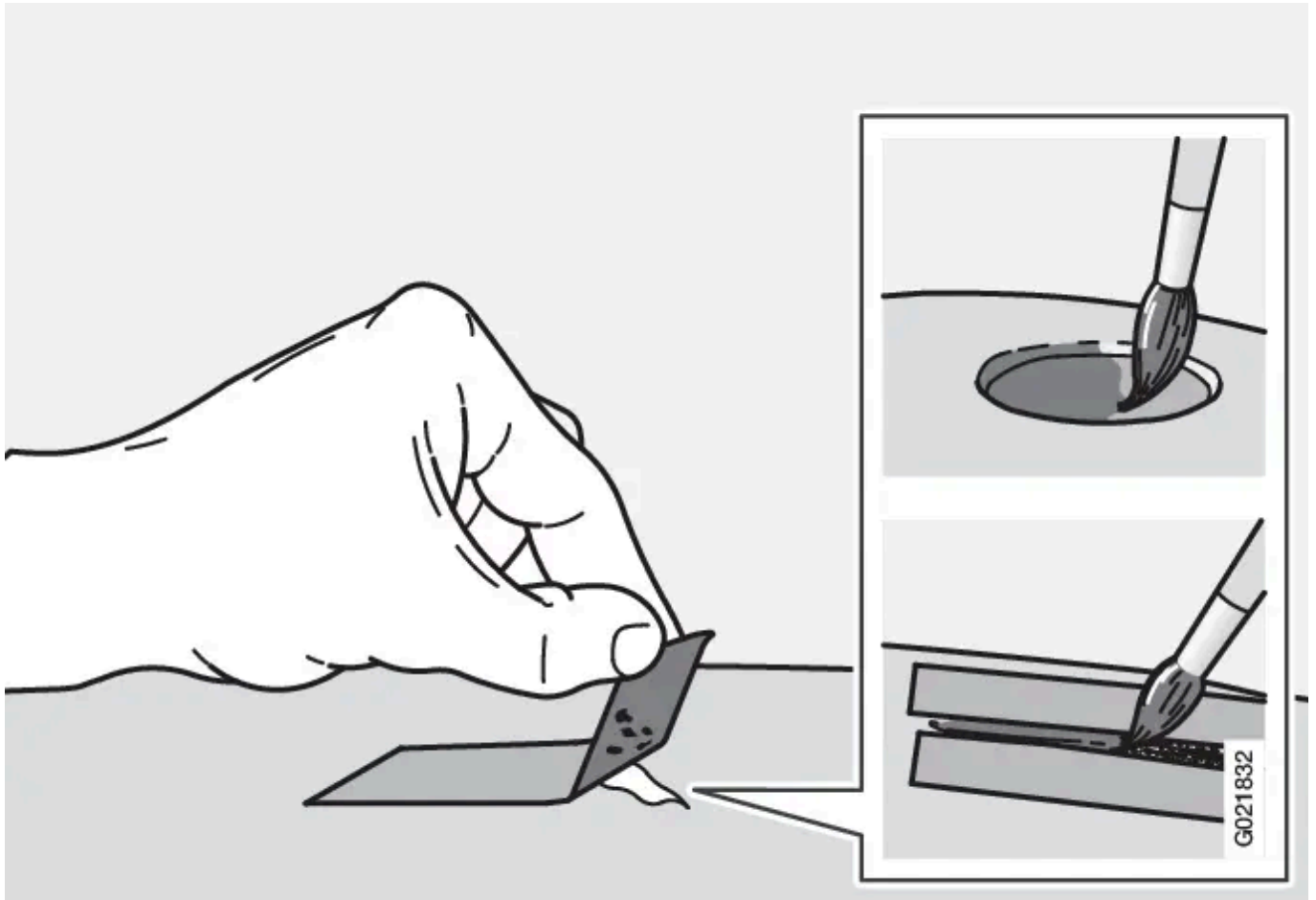

Avant de commencer, veillez à ce que la voiture soit propre et sèche, et à ce que la température soit supérieure à 15 °C.

1. Collez un morceau de ruban adhésif de masquage sur la surface endommagée. Retirez-le pour enlever les éventuelles écailles.

Si les dommages ont atteint une partie métallique (tôle), il est conseillé d'utiliser une couche d'apprêt. En cas de dégâts sur une surface en plastique, un apprêt adhésif doit être utilisé pour de meilleurs résultats. Vaporiser dans le couvercle de l'aérosol et appliquer légèrement au pinceau.

2. Avant la peinture, un léger ponçage local peut être nécessaire (pour par exemple aplanir les coins inégaux), avec un matériau de polissage très fin. La surface doit être nettoyée méticuleusement et doit sécher.
3. Agitez l'apprêt énergiquement et appliquez-le à l'aide d'un pinceau fin, d'une allumette ou similaire. Terminez par un vernis de fond ou un vernis clair lorsque la couleur d'apprêt a séché.
4. Pour les rayures, procédez comme décrit ci-dessus, mais appliquez du ruban de masquage autour de la surface endommagée pour protéger la peinture intacte.

 **Note**

Si l'éclat dû à la projection n'atteint pas la surface métallique (la tôle) et qu'il reste une couche de peinture intacte, appliquez du vernis de base ou transparent directement après avoir nettoyé la surface.

[1] Un

[2] Suivez les instructions fournies avec le stylo de retouches.

13.1.3. Polissage et cirage

Polissez et cirez la voiture lorsque la peinture commence à ternir ou lorsque vous souhaitez protéger la carrosserie.

Le polissage n'est normalement pas nécessaire dans l'année qui suit la date de livraison. Cependant, la voiture peut être cirée durant cette période. Ne polissez ou ne cirez pas la voiture directement au soleil.

Lavez et séchez la voiture très soigneusement avant de la polir ou de la cirer. Éliminez les dépôts d'asphalte et de goudron avec un produit correspondant ou avec de l'essence minérale. Pour enlever les taches les plus tenaces, utilisez une pâte abrasive très fine (de ponçage) spécialement conçue pour la peinture des voitures.

Commencez par passer du produit de polissage, puis cirez avec de la cire liquide ou solide. Suivez scrupuleusement les instructions figurant sur l'emballage. De nombreux produits servent à la fois au polissage et au cirage.

 **Important**

Évitez de cirer et de polir les parties en plastique et en caoutchouc.

Si vous utilisez un produit de dégraissage sur les parties en plastique et en caoutchouc, ne frottez qu'avec une faible pression sur les éléments. Utilisez une éponge douce.

Le polissage de baguettes lustrées peut éliminer ou endommager le revêtement lustré.

N'utilisez pas de produits de polissage contenant des agents abrasifs.

 **Important**

Seuls les traitements de peinture recommandés par Volvo doivent être utilisés. Les autres traitements de la peinture comme la conservation, l'étanchéisation, la protection, ou autres peuvent endommager la peinture. Les dommages sur la peinture dus à de tels traitements ne sont pas couverts par la garantie de Volvo.

13.1.4. Revêtement hydrofuge et antipoussière

Les vitres sont traitées avec un revêtement qui améliore la visibilité dans les conditions climatiques difficiles.

Cette version du manuel est valable au moment de son impression, mais cette validité ne peut être entièrement garantie pour l'avenir. Pour plus d'informations, consultez la première page, qui comporte un avertissement complet.

Revêtement hydrofuge et anti-poussière*



Ce traitement de surface s'use naturellement.

Entretien :

- N'utilisez jamais de cire pour voitures, de produit de dégraissage ou produits similaires sur les surfaces en verre car ceci peut endommager leurs qualités hydrofuges.
- Veillez à ne pas rayer le verre lors du nettoyage.
- Utilisez seulement une raclette à lame plastique pour gratter le givre sur le verre afin de ne pas l'endommager.
- Afin de conserver les propriétés hydrofuges de la surface des vitres latérales, nous recommandons l'application d'un produit spécial que vous trouverez chez un réparateur Volvo agréé. Ce produit devra être appliqué pour la première fois au bout de trois ans puis chaque année.

Important

N'utilisez pas de raclette à lame métallique pour gratter le givre sur les vitres. Utilisez la fonction de chauffage pour éliminer la glace sur les rétroviseurs, référez-vous à [Vitres et rétroviseurs - chauffage électrique](#).

* Option/accessoire.

13.1.5. Station de lavage

La voiture doit être nettoyée aussi vite qu'elle a été salie. Lavez la voiture sur une plate-forme de lavage avec séparateur d'huiles. Utilisez du shampoing pour voiture.

Nettoyage à la main



- Nettoyez au plus vite les fientes d'oiseaux tombées sur la peinture. Elles contiennent des substances chimiques qui attaquent et décolorent rapidement la peinture. Nous recommandons de faire corriger toute décoloration par un atelier Volvo agréé.
- Passez les dessous de caisse au jet d'eau.
- Rincer toute la voiture jusqu'à ce que la saleté incrustée se détache afin de minimiser le risque de rayure de nettoyage. Ne dirigez pas le jet directement sur les serrures.
- Si besoin est, utilisez un agent dégraissant à froid si la saleté est incrustée. Notez que les surfaces ne doivent pas être chaudes en raison du soleil !
- Lavez à l'eau tiède avec une éponge et du shampooing pour voiture.
- Nettoyez les balais d'essuie-glace avec une solution savonneuse tiède ou un shampooing pour voiture.
- Séchez la voiture avec une peau de chamois propre ou une raclette. Si vous évitez que les gouttes d'eau sèchent à la lumière forte du soleil, vous réduisez le risque de tâches de séchage d'eau qui peuvent nécessiter d'être polies.

Attention

Faites toujours nettoyer le moteur par un garage. Si le moteur est nettoyé lorsqu'il est encore chaud, il peut générer un risque d'incendie.

Important

Des phares sales offrent une efficacité dégradée. Nettoyez-les régulièrement, par exemple lorsque vous faites le plein. N'utilisez pas d'agents nettoyants corrosifs. De l'eau et une éponge douce suffisent.

 **Note**

L'éclairage extérieur comme les phares, les feux antibrouillard et les feux arrière peuvent occasionnellement présenter une condensation à l'intérieur de l'optique. Ceci est normal, tous les éclairages externes sont conçus pour y résister. Normalement, la condensation s'élimine rapidement dès lors que les phares sont allumés.

Lavage en station automatique

Le lavage automatique est un moyen simple et rapide de laver votre voiture, mais les brosses d'un lavage automatique ne passent pas parfaitement sur toute la carrosserie. Pour un meilleur résultat, nous vous recommandons de laver la voiture à la main.

 **Note**

Pendant les premiers mois, la voiture ne doit être lavée qu'à la main. La peinture est plus fragile lorsqu'elle est neuve.

Lavage haute pression

Si vous lavez avec un jet haute pression, effectuez des mouvements de balayage et veillez à ne pas approcher la buse à moins de 30 cm de la voiture (concerne tous les éléments extérieurs de la voiture). Ne dirigez pas le jet directement sur les serrures.

Testez les freins

 **Attention**

Testez toujours les freins après le lavage de la voiture, même le frein de stationnement, pour éviter que l'humidité et la corrosion n'attaquent les plaquettes, nuisant au freinage.

Si vous roulez longtemps sous la pluie ou sur la neige, appuyez régulièrement sur la pédale de frein. La chaleur de la friction permet de réchauffer et sécher les garnitures de frein. Ce conseil s'applique également lorsque vous démarrez le moteur par temps froid ou humide.

Essuie-glace et essuie-phare

Des restes d'asphalte, de poussière ou de sel sur les balais d'essuie-glace ainsi que les insectes ou la glace sur le pare-brise réduisent la durée de vie des balais.

Lors du nettoyage :

- Mettez les balais d'essuie-glace en position d'entretien, référez-vous à [Essuie-glace et essuie-phare](#).

 **Note**

Nettoyez régulièrement les balais d'essuie-glace ainsi que le pare-brise avec une solution savonneuse tiède ou un shampoing pour automobile. N'utilisez aucun solvant agressif.

Caoutchouc, plastiques extérieurs et détails décoratifs

Cette version du manuel est valable au moment de son impression, mais cette validité ne peut être entièrement garantie pour l'avenir. Pour plus d'informations, consultez la première page, qui comporte un avertissement complet.

Pour nettoyer et entretenir les parties en caoutchouc ou en plastique coloré et les détails décoratifs comme les baguettes lustrées, nous vous recommandons un produit nettoyant spécial disponible chez les réparateurs Volvo. En cas d'utilisation de tels produits nettoyants, suivez attentivement les instructions.

 **Important**

Évitez de cirer et de polir les parties en plastique et en caoutchouc.

Si vous utilisez un produit de dégraissage sur les parties en plastique et en caoutchouc, ne frottez qu'avec une faible pression sur les éléments. Utilisez une éponge douce.

Le polissage de baguettes lustrées peut éliminer ou endommager le revêtement lustré.

N'utilisez pas de produits de polissage contenant des agents abrasifs.

Jantes

Utilisez exclusivement un agent nettoyant pour jantes recommandé par Volvo.

Les agents nettoyants pour jantes agressifs peuvent endommager la surface et provoquer l'apparition de taches sur les jantes en aluminium chromé.

13.1.6. Protection anticorrosion

Votre voiture a subi un traitement anticorrosion intégral en usine. Certaines parties de la carrosserie sont en tôle galvanisée. Les soubassements de carrosserie sont protégés par un produit anticorrosion résistant. Une fine couche de liquide anticorrosion a été vaporisée dans le but de pénétrer à l'intérieur des membres, des cavités, des sections fermées et des portes latérales.

Contrôle et entretien

La protection anticorrosion du véhicule est normalement sans entretien, mais une voiture maintenue en bon état de propreté contribue toujours à réduire davantage le risque de corrosion. Il convient de toujours d'éviter que des pièces décoratives brillantes entrent en contact avec des solutions fortement alcalines ou liquides de nettoyage acides. Tout impact de gravillons doit être réparé aussitôt détecté.

13.2. Ampoules

13.2.1. Remplacement d'ampoule - généralités

Seul le remplacement d'ampoules à incandescence est possible. Veuillez vous adresser à un atelier pour le remplacement d'ampoules LED et xénon.

Les ampoules sont [spécifiées](#). Les ampoules et autres sources lumineuses d'un type particulier, comme les LED^[1], ou ne se prêtant qu'à un remplacement en atelier^[2] sont :

- Phares xénon actifs - ABL (ampoules xénon)
- Éclairage de ville/feux de position/stationnement avant
- Phares actifs en virage
- Clignotants latéraux, rétroviseurs extérieurs
- Éclairage de sécurité, rétroviseurs extérieurs
- Éclairage intérieur à l'exception de l'éclairage d'embranchement avant
- Feux de position/de stationnement arrière
- Feux de gabarit
- Feux Stop.

 **Attention**

Pour les voitures équipées de phares xénon, le remplacement des ampoules xénon doit être confié à un atelier. Un atelier Volvo agréé est recommandé. Les intervention impliquant les ampoules xénon requièrent une certaine précaution en raison des éléments haute tension que le phare renferme.

 **Attention**

Pour le remplacement d'ampoule, le système électrique de la voiture doit être en position 0, référez-vous à [Positions de contact - fonctions selon les niveaux](#).

 **Important**

Ne touchez jamais le verre des ampoules avec les doigts. La graisse présente sur vos doigts s'évaporerait en raison de la chaleur et pourraient se déposer sur le réflecteur et l'endommager.

 **Note**

Si un message d'erreur est toujours affiché après avoir remplacé l'ampoule défectueuse, nous vous recommandons de contacter un atelier Volvo agréé.

 **Note**

L'éclairage extérieur comme les phares, les feux antibrouillard et les feux arrière peuvent occasionnellement présenter une condensation à l'intérieur de l'optique. Ceci est normal, tous les éclairages externes sont conçus pour y résister. Normalement, la condensation s'élimine rapidement dès lors que les phares sont allumés.

^[1] Diode électroluminescente (Light Emitting Diode)

[2] Un atelier Volvo agréé est recommandé.

13.2.2. Changement d'ampoule - cache des ampoules de feux de route/croisement

On peut accéder aux ampoules des feux de croisement/de route en libérant le grand cache du phare.

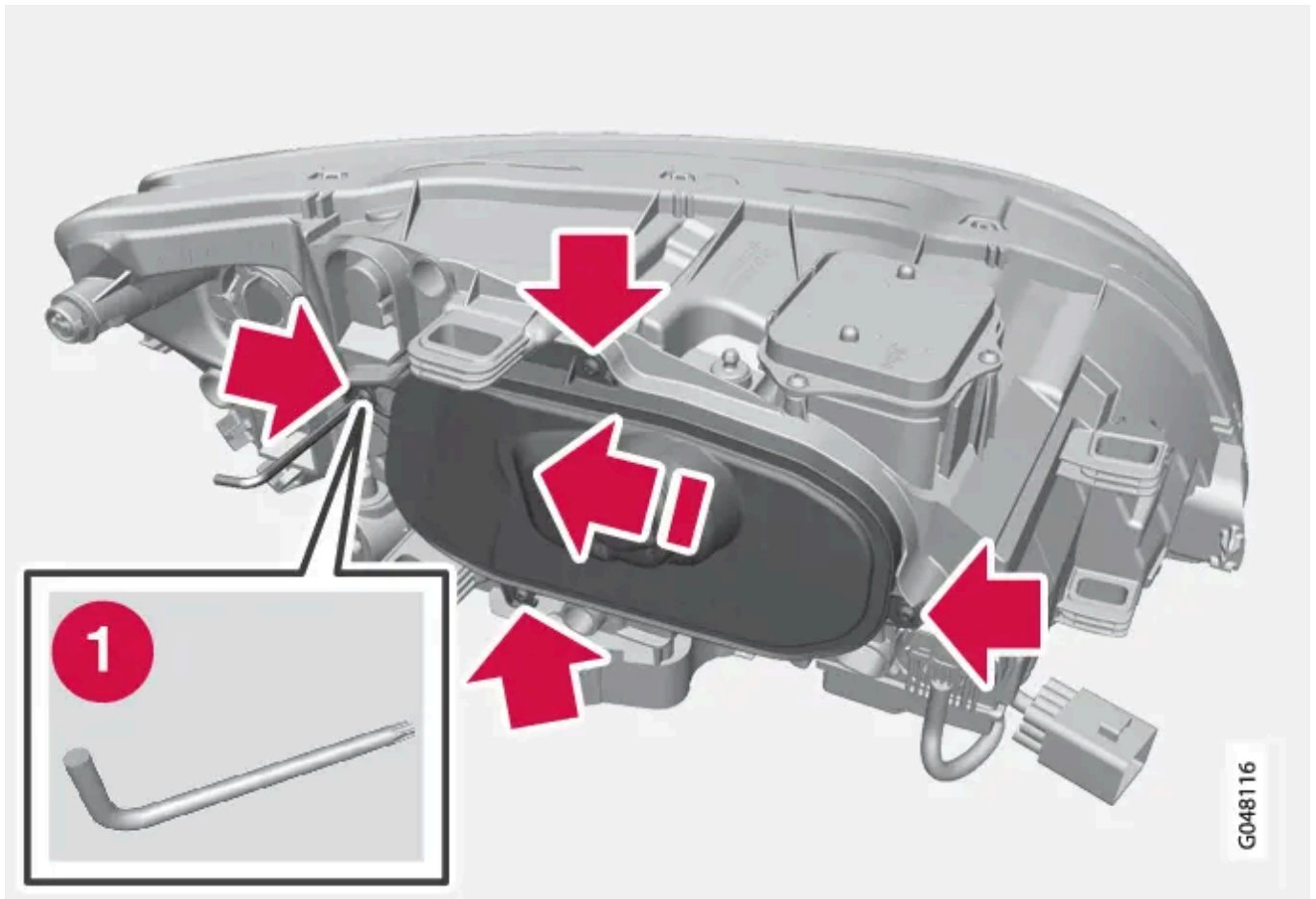

1. Desserrez les quatre vis du couvercle avec un tournevis Torx T20 (1). Ne les démontez pas (3-4 tours suffisent).
2. Poussez le cache sur le côté.
3. Décrochez le cache.

Remontez le cache dans l'ordre inverse.

13.2.3. Remplacement d'ampoule - feux de route supplémentaires

L'ampoule de feu de route supplémentaire se trouve derrière le plus gros cache du phare.

Note

Concerne les voiture équipées de phares xénon*.

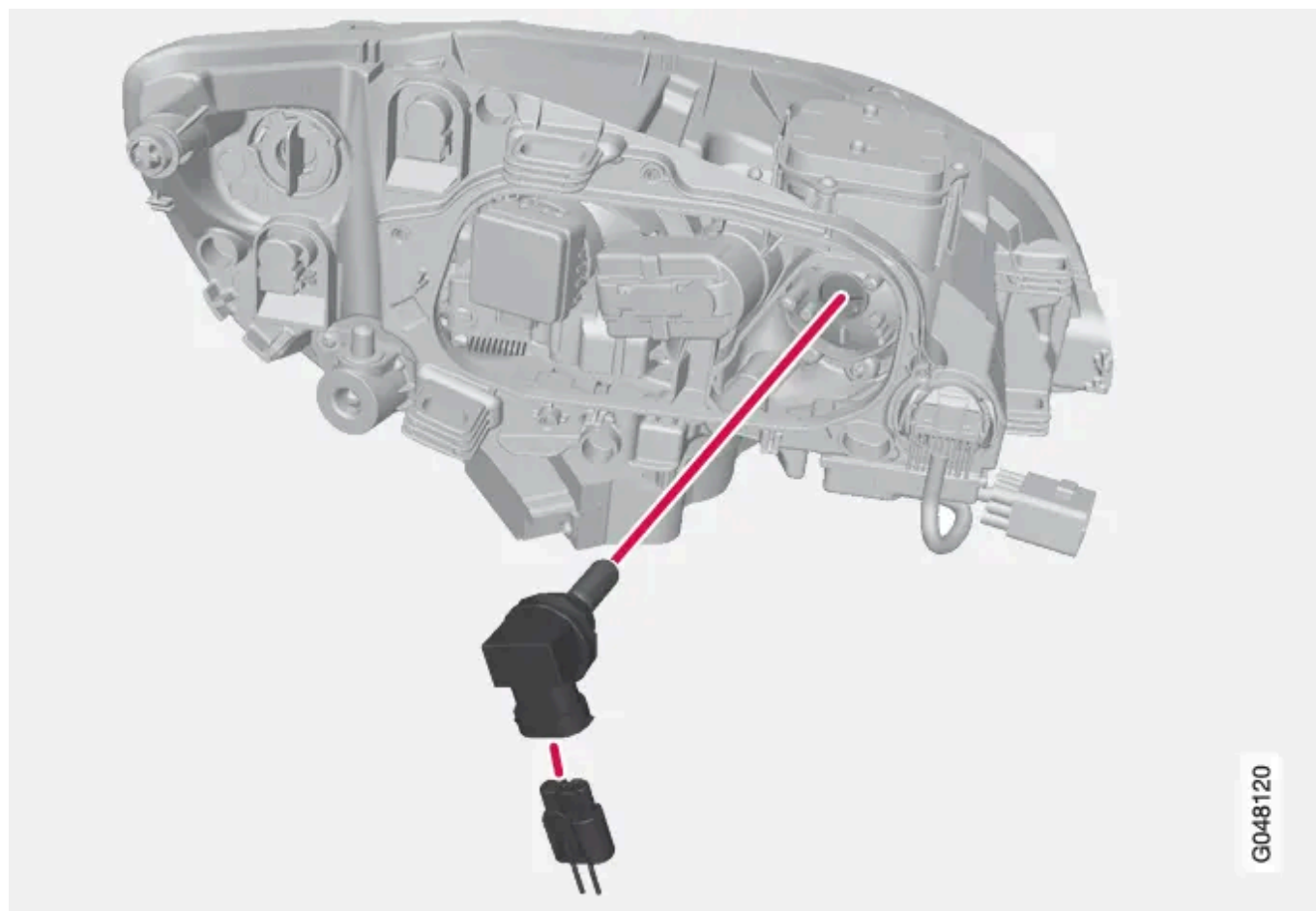

1. Détachez [le phare](#).
2. Décrochez le [cache](#).
3. Retirez l'ampoule en la tournant dans le sens antihoraire et en la tirant.
4. Débranchez le connecteur de l'ampoule.
5. Remplacez l'ampoule et placez-la dans la douille puis tournez-la dans le sens horaire. Il n'y a qu'une seule manière de la fixer.

Remontez les pièces dans l'ordre inverse.

* Option/accessoire.

13.2.4. Remplacement d'ampoule - emplacement des ampoules à l'arrière

La vue d'ensemble montre la position arrière des ampoules.

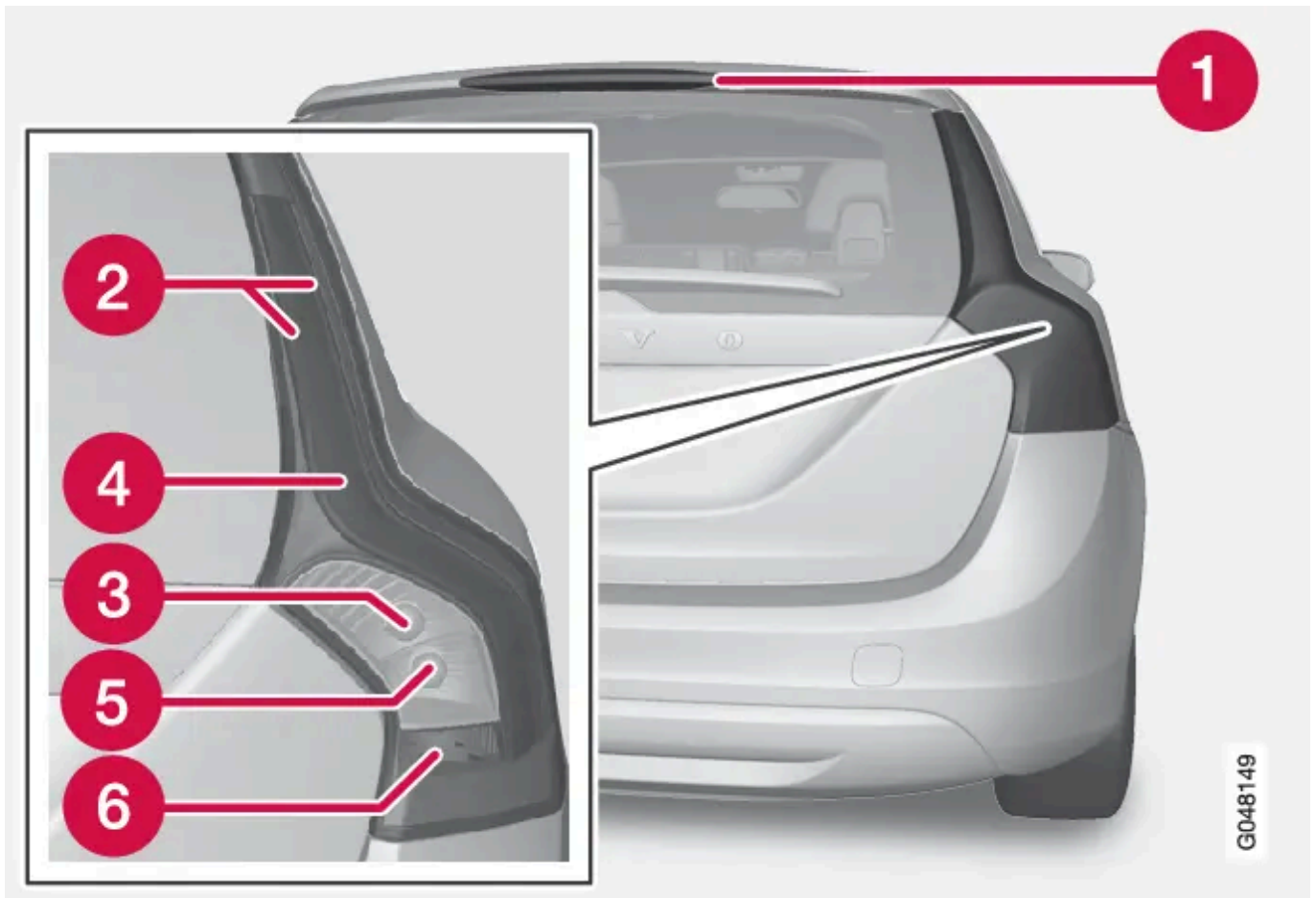

- ① Feu stop (DEL)
- ② Feux de position/stationnement (LED)/gabarit (LED)
- ③ [Clignotant](#)
- ④ Feu stop (DEL)
- ⑤ Feux de recul
- ⑥ Feu antibrouillard

13.2.5. Remplacement d'ampoule - feux de route

L'ampoule de feu de route se trouve derrière le plus gros cache du phare.

Cette version du manuel est valable au moment de son impression, mais cette validité ne peut être entièrement garantie pour l'avenir. Pour plus d'informations, consultez la première page, qui comporte un avertissement complet.

Note

Concerne les voitures équipées de phares halogène.

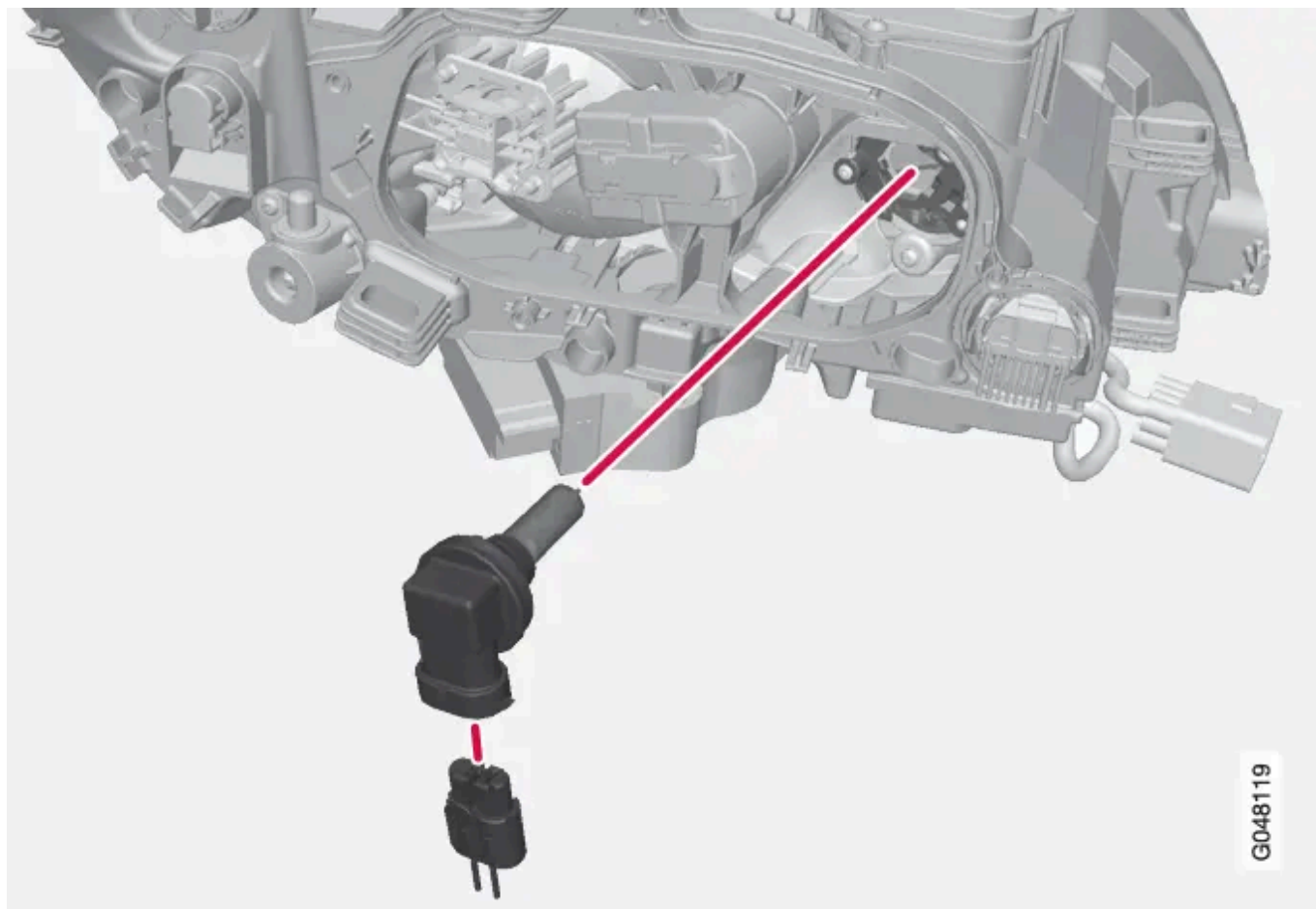

1. Détachez [le phare](#).
2. Débranchez le [cache](#).
3. Retirez l'ampoule en la tournant dans le sens antihoraire et en la tirant.
4. Débranchez le connecteur de l'ampoule.
5. Remplacez l'ampoule et placez-la dans la douille puis tournez-la dans le sens horaire. Il n'y a qu'une seule manière de la fixer.

Remontez les pièces dans l'ordre inverse.

13.2.6. Phares - adaptation du faisceau d'éclairage

Si la voiture est équipée de phares xénon actifs et de la fonction Feux de route automatiques, le faisceau d'éclairage doit être réglé pour la circulation à droite ou à gauche.

Phares Xénon actifs *

Pour les voitures sans Feux de route automatiques *, aucune modification du faisceau d'éclairage n'est nécessaire. Le faisceau lumineux est modulé de manière à ne pas éblouir les usagers venant en sens inverse.

Pour les voitures avec Feux de route automatiques, une adaptation du faisceau d'éclairage est nécessaire. La voiture doit être immobile et le moteur doit être en marche lorsque le faisceau est modifié entre circulation à gauche et à droite.

Le faisceau d'éclairage peut être modifié dans le système de menu MY CAR. Référez-vous à [MY CAR](#).

Phares halogène

Aucune modification du faisceau d'éclairage n'est nécessaire. Le faisceau lumineux est modulé de manière à ne pas éblouir les usagers venant en sens inverse.

* Option/accessoire.

13.2.7. Remplacement d'ampoule - feux de croisement

L'ampoule de feu de croisement se trouve derrière le plus gros cache du phare.

Note

Concerne les voitures équipées de phares halogène.

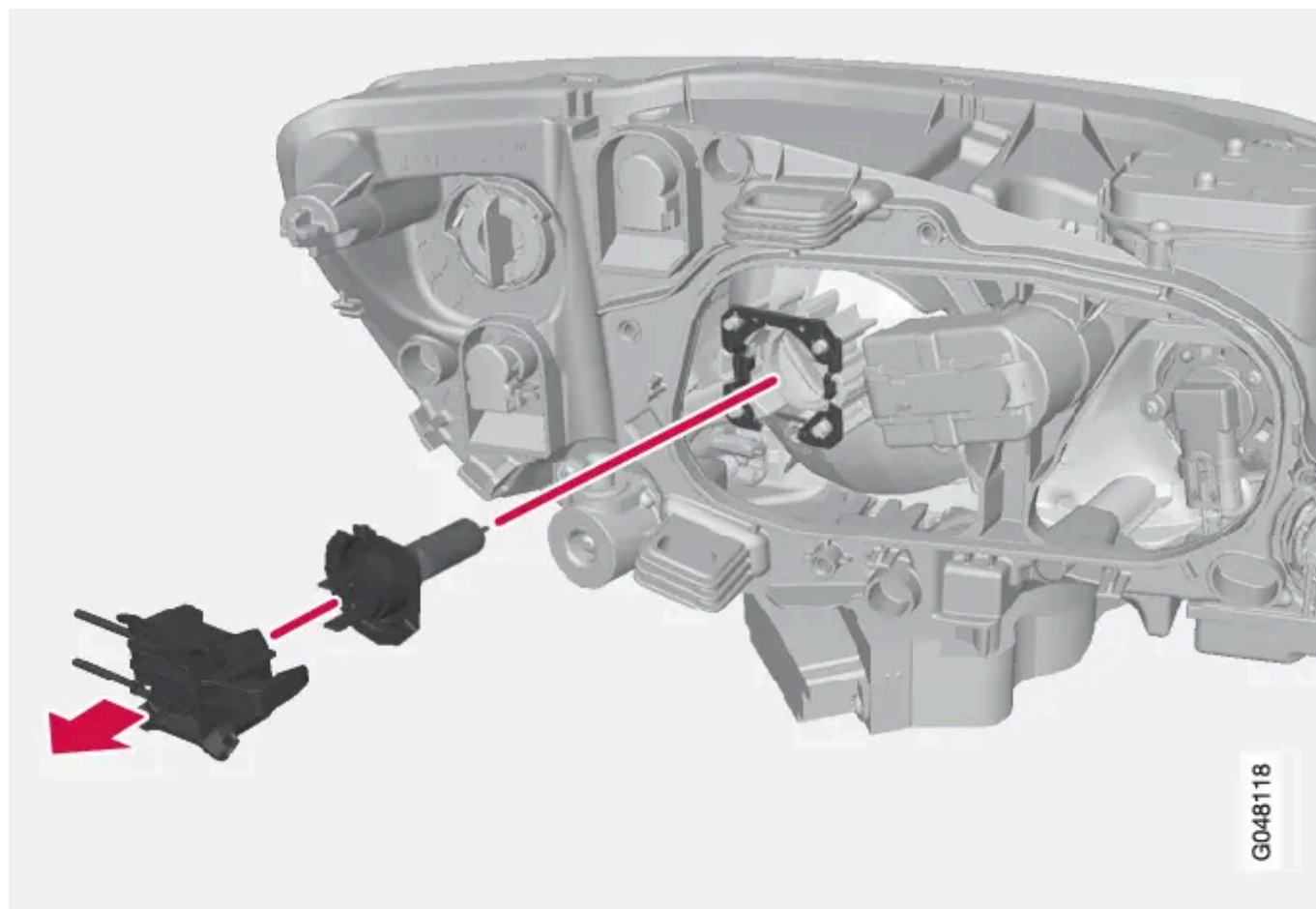

1. Détachez [le phare](#).
2. Débranchez le [cache](#).
3. Débranchez le connecteur de l'ampoule.
4. Détachez la lampe en la tirant.
5. La goupille guide de la lampe doit être orientée vers le haut pour sa repose et un clic doit se faire entendre lorsqu'elle est enclenchée.

Remontez les pièces dans l'ordre inverse.

13.2.8. Remplacement d'ampoule - feu arrière

Les ampoules des clignotants arrière, des feux antibrouillard et de recul sont remplacées de l'intérieur du compartiment à bagages.

Bloc optique arrière



1. Ouvrez le panneau.
2. Sortez le kit de réparation provisoire de crevaison.
3. Sortez l'isolation située devant la douille en la tirant.
4. Enfoncez l'ergot de verrouillage et retirez la douille.
5. Retirez l'ampoule grillée en appuyant dessus puis en la tournant dans le sens antihoraire.
6. Installez une ampoule neuve, appuyez dessus et tournez dans le sens horaire.
7. Maintenez l'ergot de verrouillage pendant que vous placez l'ampoule.
8. Reposez l'isolation, le kit de réparation provisoire de crevaison et le panneau.

13.2.9. Remplacement d'ampoule - éclairage du compartiment à bagages

L'éclairage du compartiment à bagages est situé dans le hayon.

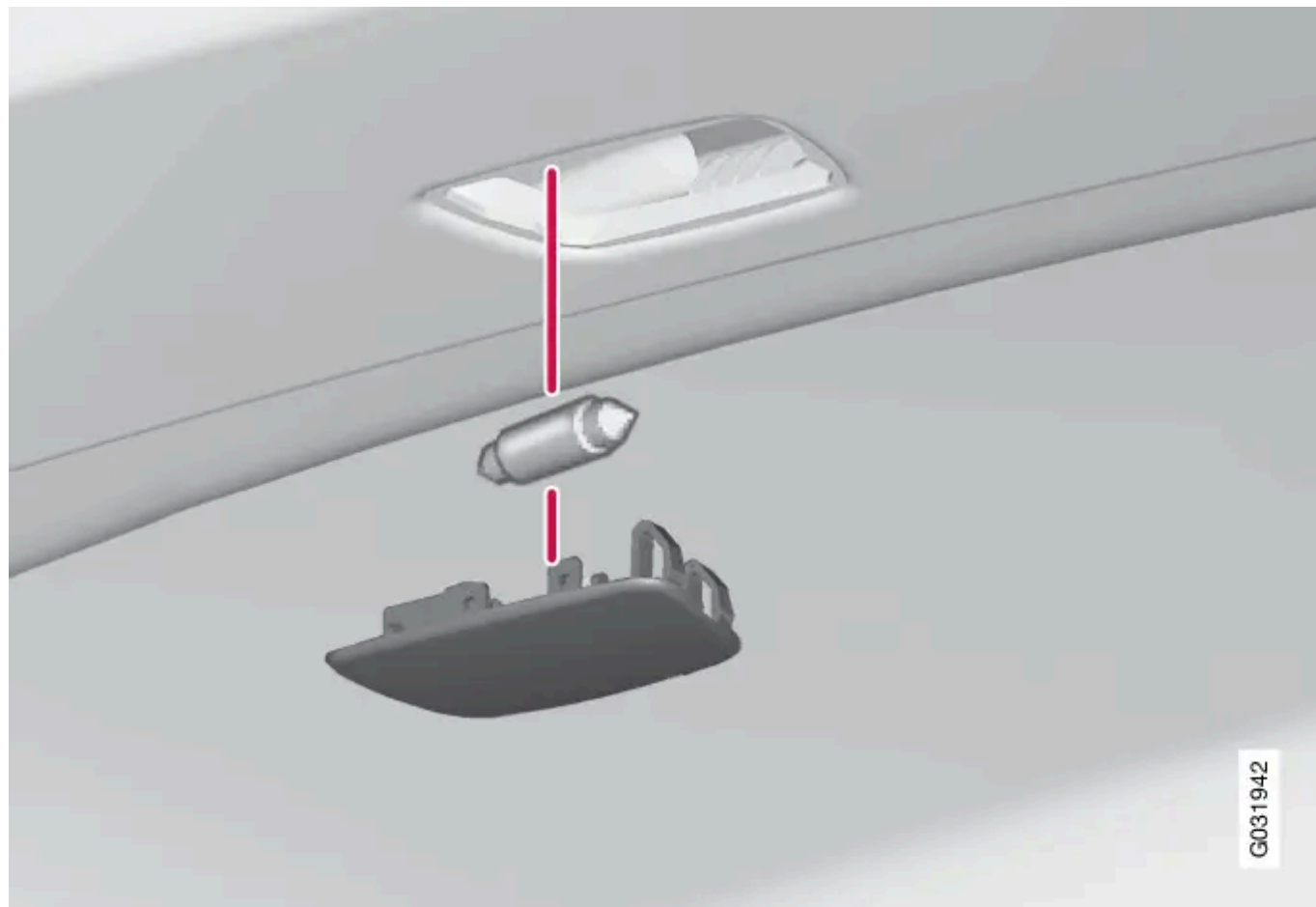

1. Délogez le bloc optique en y insérant un tournevis et en forçant légèrement sur celui-ci.
2. Remplacez l'ampoule.
3. Vérifiez que l'ampoule s'allume et remontez le bloc optique.

13.2.10. Remplacement d'ampoule - éclairage du miroir de courtoisie

Les ampoules du miroir de courtoisie se trouvent derrière les lentilles.

Dépose de la lentille

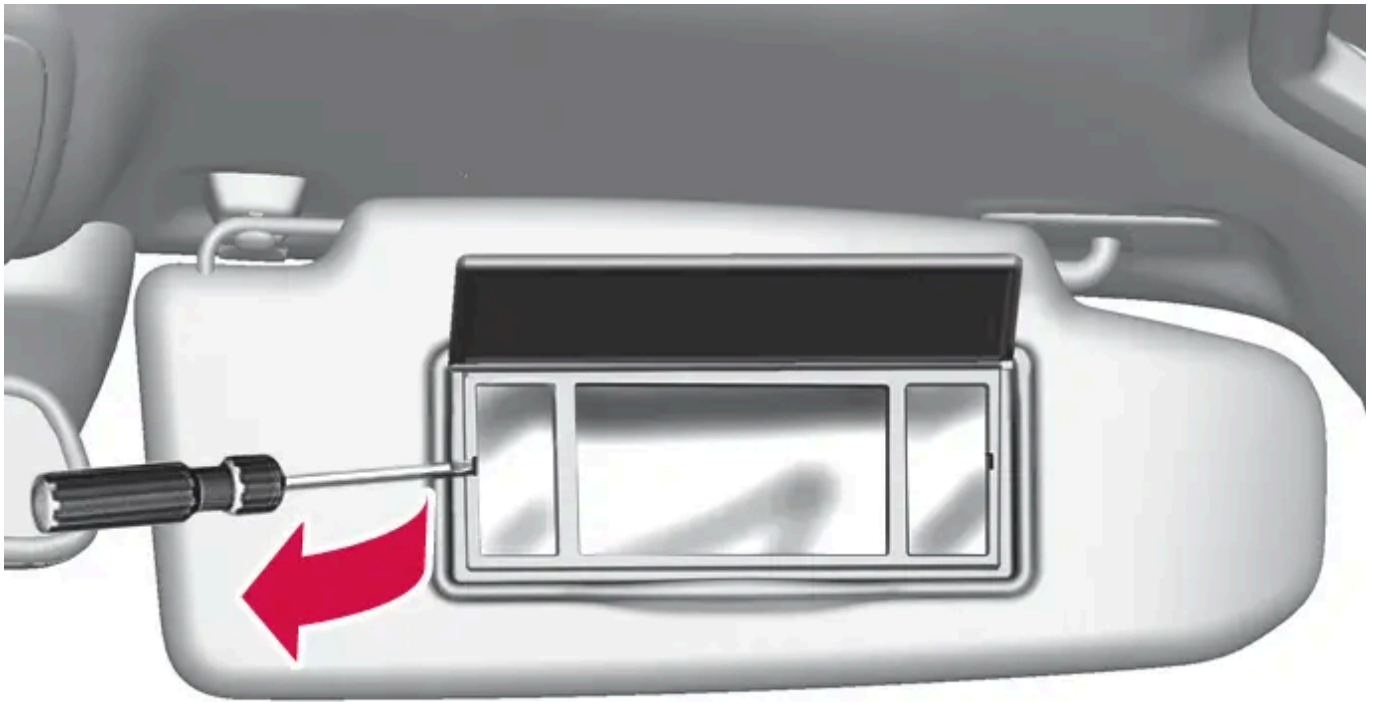

G043955

1. Insérez un tournevis sous la lentille et faites levier avec précaution sur la patte, sur le bord.
2. Détachez doucement et retirez la lentille.
3. Extraire tout droit l'ampoule par le côté avec une pince à bec et la remplacer par une neuve. Attention ! Ne pas serrer fortement avec la pince. Le verre de l'ampoule pourrait se briser.

Pose de la lentille

1. Remontez la lentille.
2. Appuyez pour l'enclencher.

13.2.11. Ampoules - caractéristiques

Cette version du manuel est valable au moment de son impression, mais cette validité ne peut être entièrement garantie pour l'avenir. Pour plus d'informations, consultez la première page, qui comporte un avertissement complet.
802 / 972

Les caractéristiques se réfèrent aux ampoules. Veuillez vous adresser à un atelier pour le remplacement d'ampoules LED et xénon.

Éclairage	W ^[1]	Type
Feu de croisement, halogène	55	H7 LL
Feux de route, halogène	65	H9
Feux de route supplémentaires, ABL	65	H9
Clignotants avant	24	PY24W
Éclairage d'embranchement avant	3	Douille T10 W2,1x9,5d
Éclairage de boîte à gants	5	Douille SV8.5 Longueur 43 mm
Éclairage de miroir de courtoisie	1,2	Douille T5 W2x4,6d
Éclairage du compartiment à bagages	5	Douille SV8.5 Longueur 43 mm
Éclairage de la plaque minéralogique	5	C5W LL
Clignotant arrière	21	PY21W LL
-	-	-
Feux de recul	21	P 21W LL
Feu antibrouillard arrière	21	H21W LL

^[1] Watt

13.2.12. Remplacement d'ampoule - phares

Toutes les ampoules des phares doivent être remplacées commençant par sortir le phare entier depuis le compartiment moteur.

Dépose du phare

Mettez le système électrique en position de contact 0, référez-vous à [Positions de contact - fonctions selon les niveaux](#).

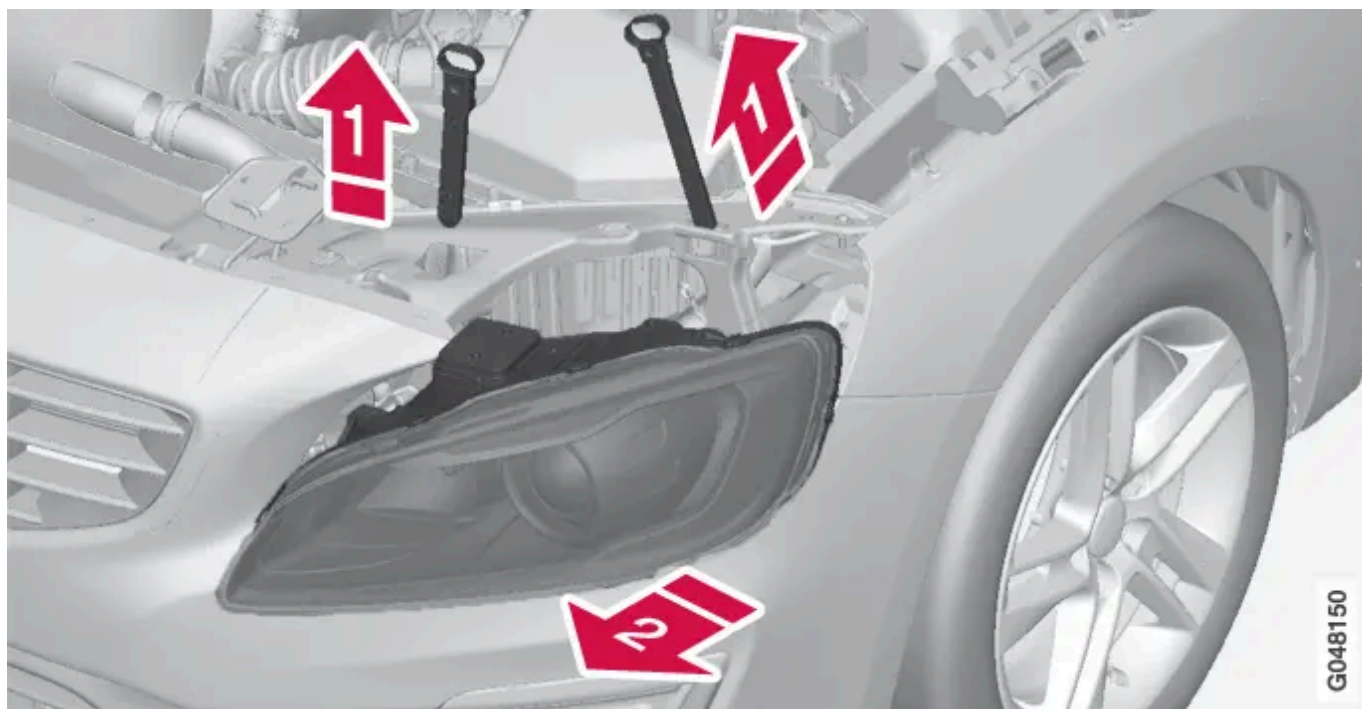

- ➡ Tirez les goupilles d'arrêt du phare.
- ➡ Détachez le phare en l'inclinant et en tirant dessus de manière alternative.

! Important

Ne tirez pas sur le câble mais sur la prise.

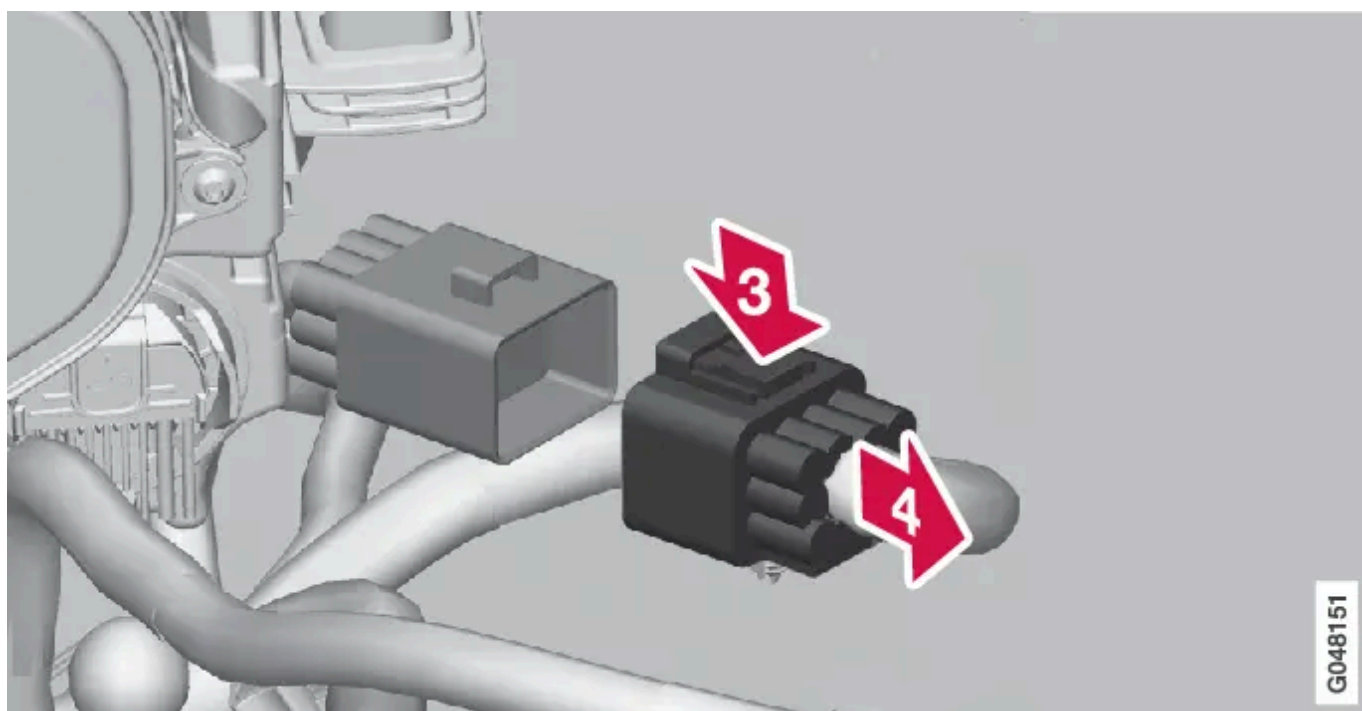

- ➡ Débranchez le connecteur du phare en appuyant sur le clip avec le pouce.

4. Sortez le connecteur avec l'autre main.

5. Sortez le phare par le haut et placez-le sur une surface douce de façon à ne pas rayer la lentille.

6. Remplacez l'ampoule.

Pose du phare

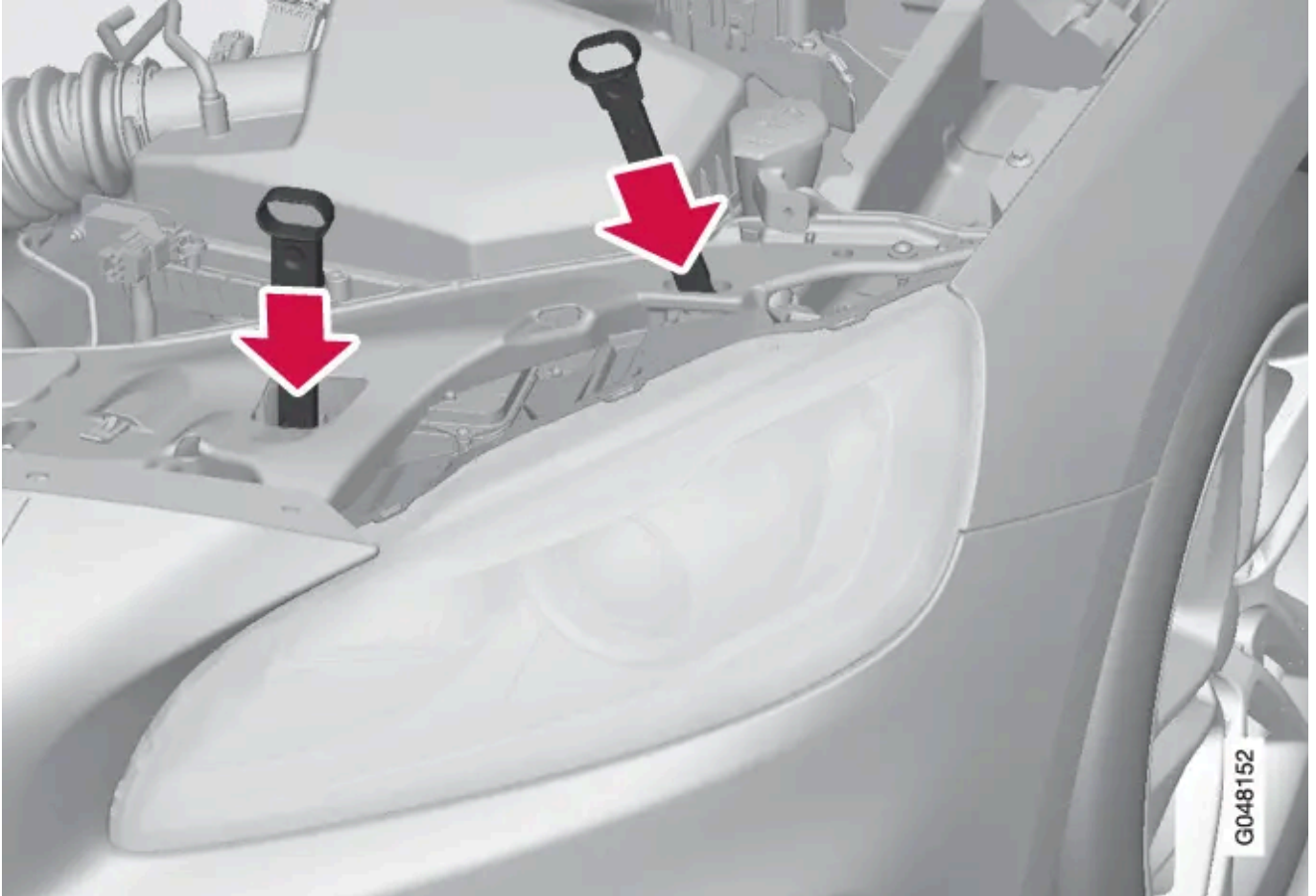

1. Branchez le connecteur. Un clic doit se faire entendre.

2. Reposez le phare et les goupilles d'arrêt. La goupille courte doit être placée au plus près de la calandre du radiateur. Vérifiez qu'elles sont correctement enfoncées.

3. Contrôlez l'éclairage.

Le phare doit être monté et le contact doit être correctement branché avant de pouvoir allumer les éclairages ou d'insérer la télécommande dans l'interrupteur de contact.

13.2.13. Remplacement d'ampoules - clignotants avant

Cette version du manuel est valable au moment de son impression, mais cette validité ne peut être entièrement garantie pour l'avenir. Pour plus d'informations, consultez la première page, qui comporte un avertissement complet.

L'ampoule de clignotant se trouve derrière le plus petit cache du phare.

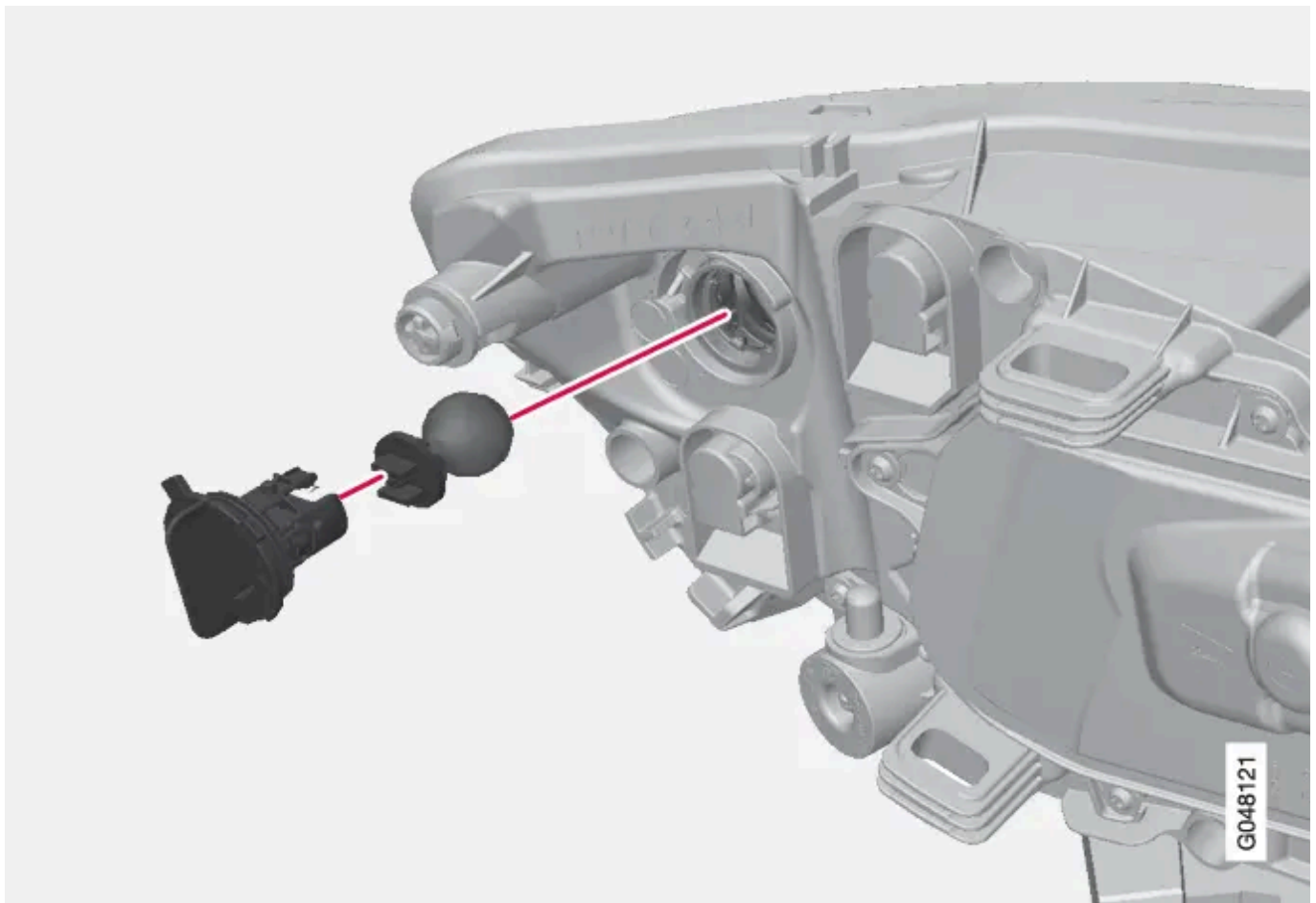

1. Détachez [le phare](#).
2. Détachez le cache en le tirant.
3. Tirez la douille pour en extraire l'ampoule.
4. Appuyez sur l'ampoule et tournez en même temps dans le sens inverse des aiguilles d'une montre pour la sortir.

Remontez les pièces dans l'ordre inverse.

13.2.14. Remplacement d'ampoule - éclairage de la plaque minéralogique

L'éclairage de la plaque minéralogique se trouve sous la poignée du hayon.

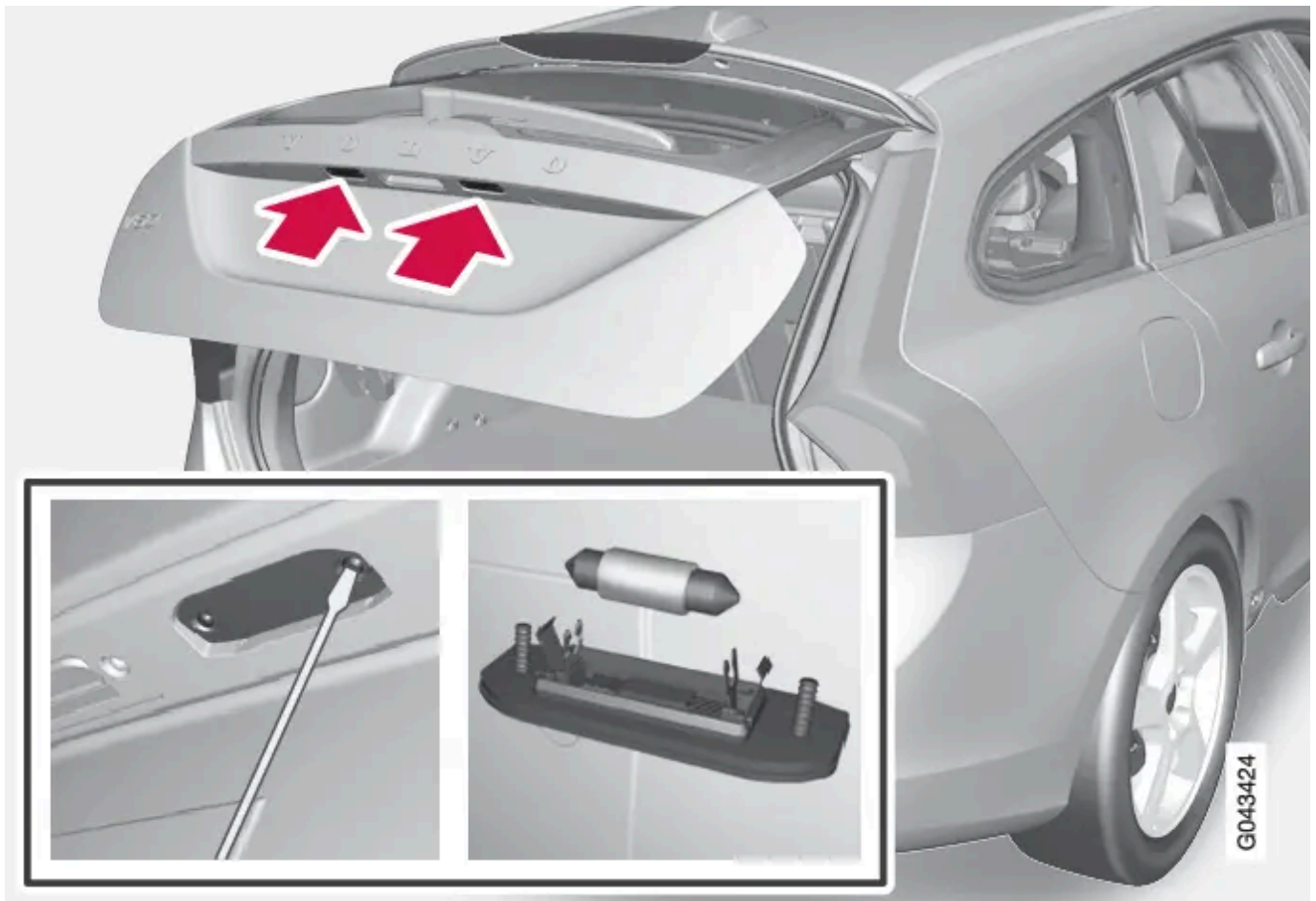

1. Desserrez les vis avec un tournevis.
2. Dégagez doucement le boîtier d'ampoule et retirez-le.
3. Remplacez l'ampoule.
4. Remettez en place et revissez le boîtier d'ampoule.

13.3. Compartiment moteur

13.3.1. Système électrique

Le circuit électrique est unipolaire et le châssis et le bloc-moteur font office de conducteurs.

La voiture est équipée d'un alternateur à courant alternatif régulé par la tension.

Cette version du manuel est valable au moment de son impression, mais cette validité ne peut être entièrement garantie pour l'avenir. Pour plus d'informations, consultez la première page, qui comporte un avertissement complet.
807 / 972

La taille, le type et les performances de la batterie de démarrage dépendent de l'équipement et du fonctionnement du véhicule.

 **Important**

Si la batterie doit être remplacée, veillez à le faire avec une batterie de même capacité en démarrage à froid et de même type que la batterie d'origine (voir autocollant sur la batterie).

13.3.2. Compartiment moteur - vue d'ensemble

La vue d'ensemble présente quelques-uns des composants relatifs à l'entretien.

Certaines batterie et plusieurs composants du système d'entraînement électrique de la voiture se trouvent sous la capot. Soyez prudent dans cet espace et ne touchez que ce qui est concerné par l'entretien courant.

 **Attention**

Les câbles orange ne doivent être manipulés que par du personnel habilité à le faire.

 **Attention**

Plusieurs composants de la voiture fonctionnent avec une tension élevée qui peut s'avérer dangereuse en cas d'intervention incorrecte.

- Ne touchez pas les éléments qui ne sont pas clairement décrits dans le manuel de conduite et d'entretien.
- Soyez prudent lors du contrôle/ajout de liquides dans le compartiment moteur.

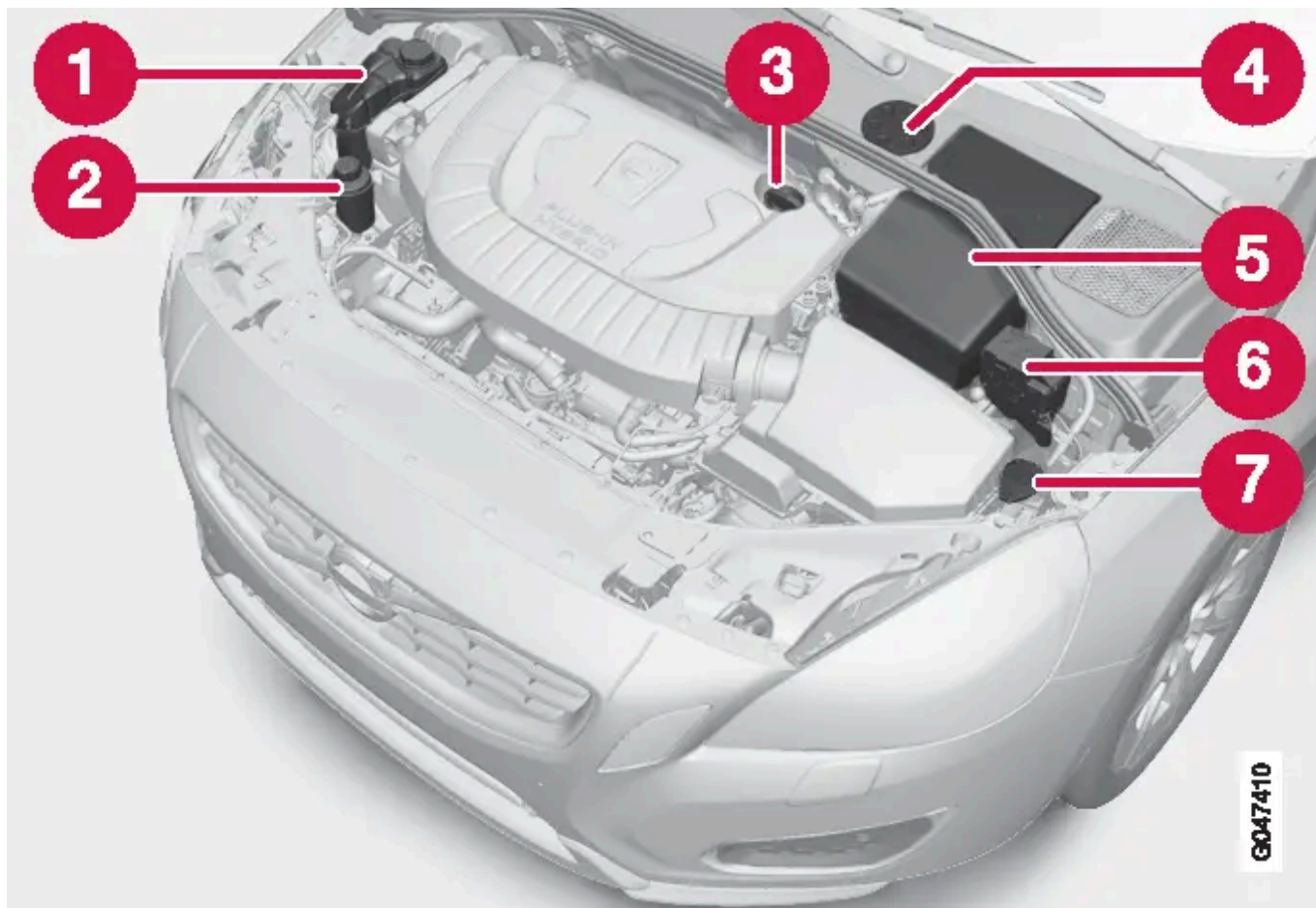

Points de contrôle normaux - les autres éléments requièrent des compétences de spécialiste.

- 1 Contrôle/remplissage du liquide pour le système de refroidissement et la climatisation.
- 2 Contrôle/remplissage de l'huile de direction assistée.
- 3 Remplissage en huile moteur
- 4 Contrôle/remplissage du liquide de frein (côté conducteur)
- 5 Batterie
- 6 Boîtier de relais et de fusibles
- 7 Remplissage du liquide lave-glace

 **Attention**

Le circuit électrique de la voiture doit toujours être en position de contact 0 lorsque des travaux sont effectués dans le compartiment moteur, voir [Positions de contact - fonctions selon les niveaux.](#)

13.3.3. Liquide de frein et d'embrayage - niveau

Le niveau du liquide de freinage doit se trouver entre les repères MIN et MAX du réservoir.

Contrôle du niveau

Le niveau doit se trouver entre les repères MIN et MAX visibles dans le réservoir. Vérifiez le niveau régulièrement.

Remplacez le liquide tous les deux ans, ou toutes les deux révisions.

Sur les voitures dont les freins sont souvent et intensément sollicités, par exemple en conduite en montagne ou en climat tropical très humide, le liquide de frein doit être remplacé tous les ans.

Pour les volumes et la qualité conseillée du liquide d'embrayage, voir [Liquide de frein - qualité et volume](#).

Attention

Si le niveau du réservoir de liquide de frein est en dessous du repère MIN, la voiture ne doit pas être conduite avant d'avoir fait l'appoint en liquide de frein. Volvo recommande de faire examiner la cause de la perte de liquide de frein par un atelier Volvo agréé.

Remplissage

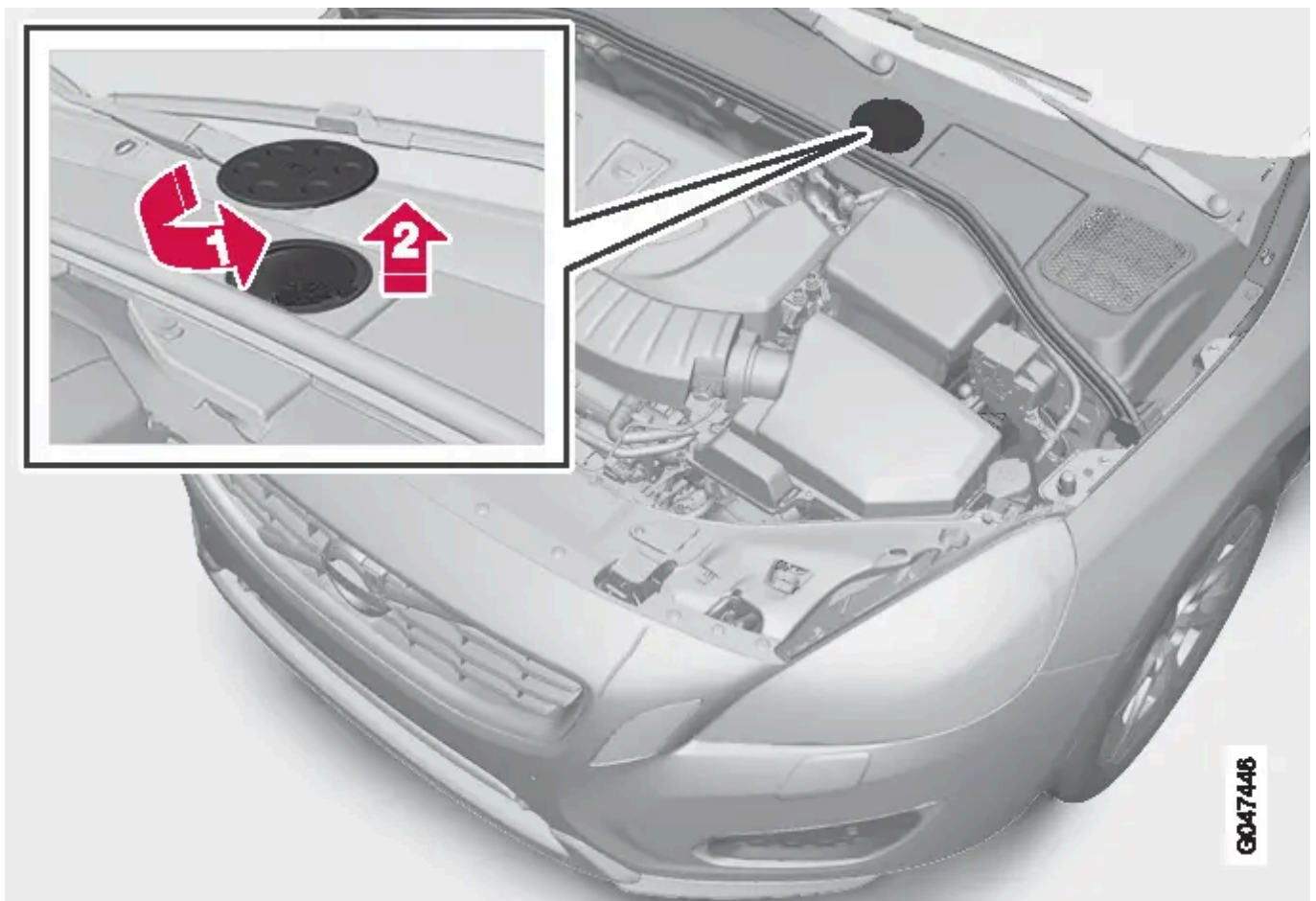

Le réservoir de liquide est placé du côté conducteur.

Le réservoir de liquide est protégé par un cache qui recouvre la zone froide du compartiment moteur. Le couvercle rond doit d'abord être retiré pour atteindre celui du réservoir.

1. 

Ouvrez le bouchon situé sur le cache en le tournant.

2. 

Dévissez le bouchon du réservoir et remplissez-le de liquide. Le niveau doit se trouver entre les repères MIN et MAX, placés sur la face intérieure du réservoir.

 **Important**

N'oubliez pas de remettre le bouchon.

13.3.4. Fluide de direction assistée - qualité

Le fluide de direction assistée est utilisé dans le système de direction assistée de la voiture.

Qualité indiquée: Fluide de direction assistée recommandé par Volvo.

13.3.5. Fusibles - dans le compartiment moteur

Les fusibles du compartiment moteur protègent entre-autres les fonctions du moteur et de freinage.

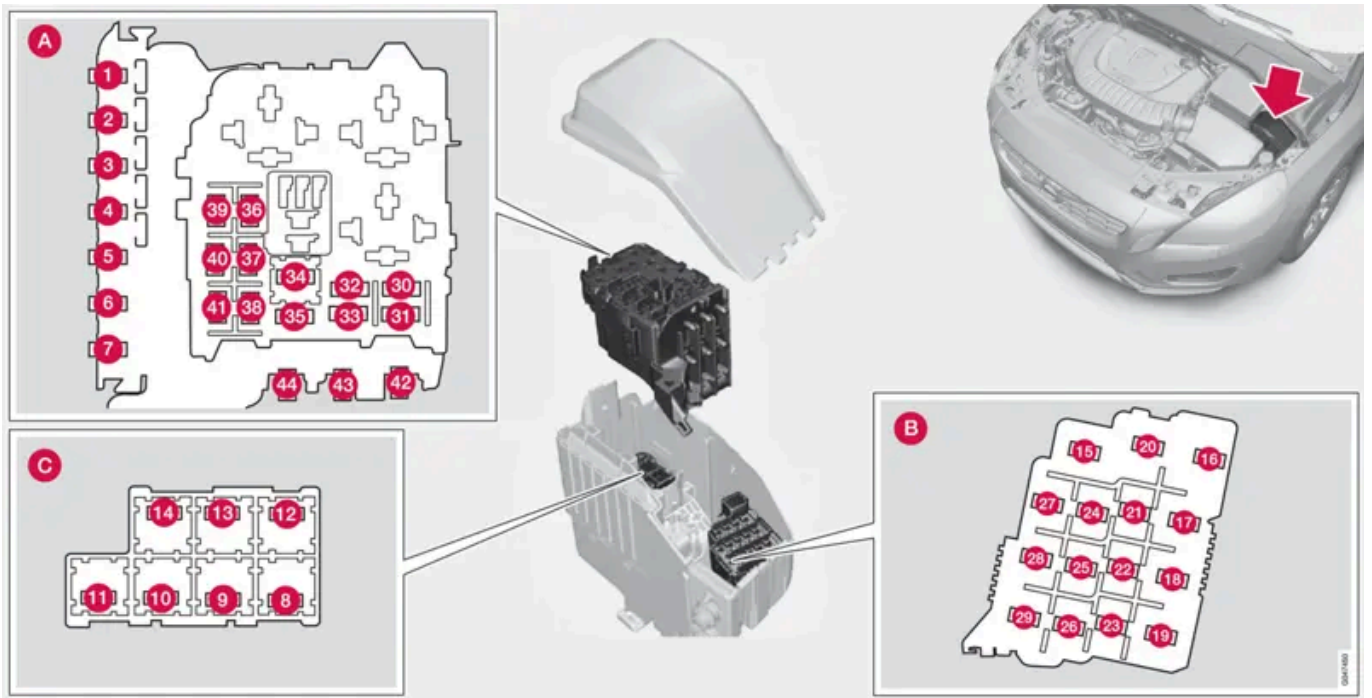

Généralités, fusibles, compartiment moteur

Une pince se trouve à l'intérieur du couvercle. La pince facilite le retrait et le remise en place des fusibles.

Positions (voir illustration précédente)

- A** Compartiment moteur supérieur
- B** Compartiment moteur avant
- C** Compartiment moteur inférieur

Ces fusibles se trouvent dans le boîtier du compartiment moteur. Les fusibles de (C) se trouvent sous (A).

Il y a un autocollant à l'intérieur du couvercle qui indique l'emplacement des fusibles.

- Les fusibles 1-7 et 42-44 sont de type "MidiFuse" et ne doivent être remplacés que dans un atelier^[1].
- Les fusibles 8-15 et 34 sont de type "JCASE" et doivent être remplacés dans un atelier^[1]
- Les fusibles 16-33 et 35-41 sont de type "Mini Fuse".

Fonction	[A] ^[2]
1 -	-
2 Fusible primaire pour le module électronique central (CEM) sous la boîte à gants	50
3 -	-
4 Fusible primaire pour le boîtier à fusibles/relais sous la boîte à gants	60
5 -	-
6 -	-
7 -	-

Fonction		[A] ^[2]
8	-	-
9	Essuie-glace	30
10	Chauffage de stationnement*	25
11	-	-
12	-	-
13	Pompe ABS	40
14	Soupapes ABS	20
15	Lave-phares*	20
16	Réglage de la portée des phares * ; phares xénon actifs - ABL *	10
17	Fusible primaire pour le module électronique central (CEM) sous la boîte à gants	20
18	ABS	5
19	Résistance au volant ajustable*	5
20	Module de commande du moteur ; module de commande de transmission ; coussins gonflables	10
21	Buses de lave-glace chauffées*	10
22	-	-
23	Commutateur d'éclairage	5
24	-	-
25	-	-
26	-	-
27	Bobines de relais	5
28	Éclairage supplémentaire*	20
29	Avertisseur sonore	15
30	Bobine de relais dans le relais principal du module de commande du moteur ; module de commande du moteur	10
31	Module de commande de transmission	15
32	-	-
33	Bobines de relais dans la centrale électrique de la zone froide du moteur	5
34	Relais de démarrage	30
35	Unité de commande d'allumage	10
36	Module de commande moteur	15
37	Sonde de masse d'air ; Soupapes de régulation	15
38	Valves ; Capteur de niveau d'huile	10
39	Sondes lambda ; Module de commande des volets de radiateur	15
40	Chauffage de filtre Diesel	20
41	Chauffage de la ventilation de carter	10
42	Bougie	70

Fonction		[A] ^[2]
43	Ventilateur de refroidissement	80
44	Direction assistée	100

Derrière le moteur

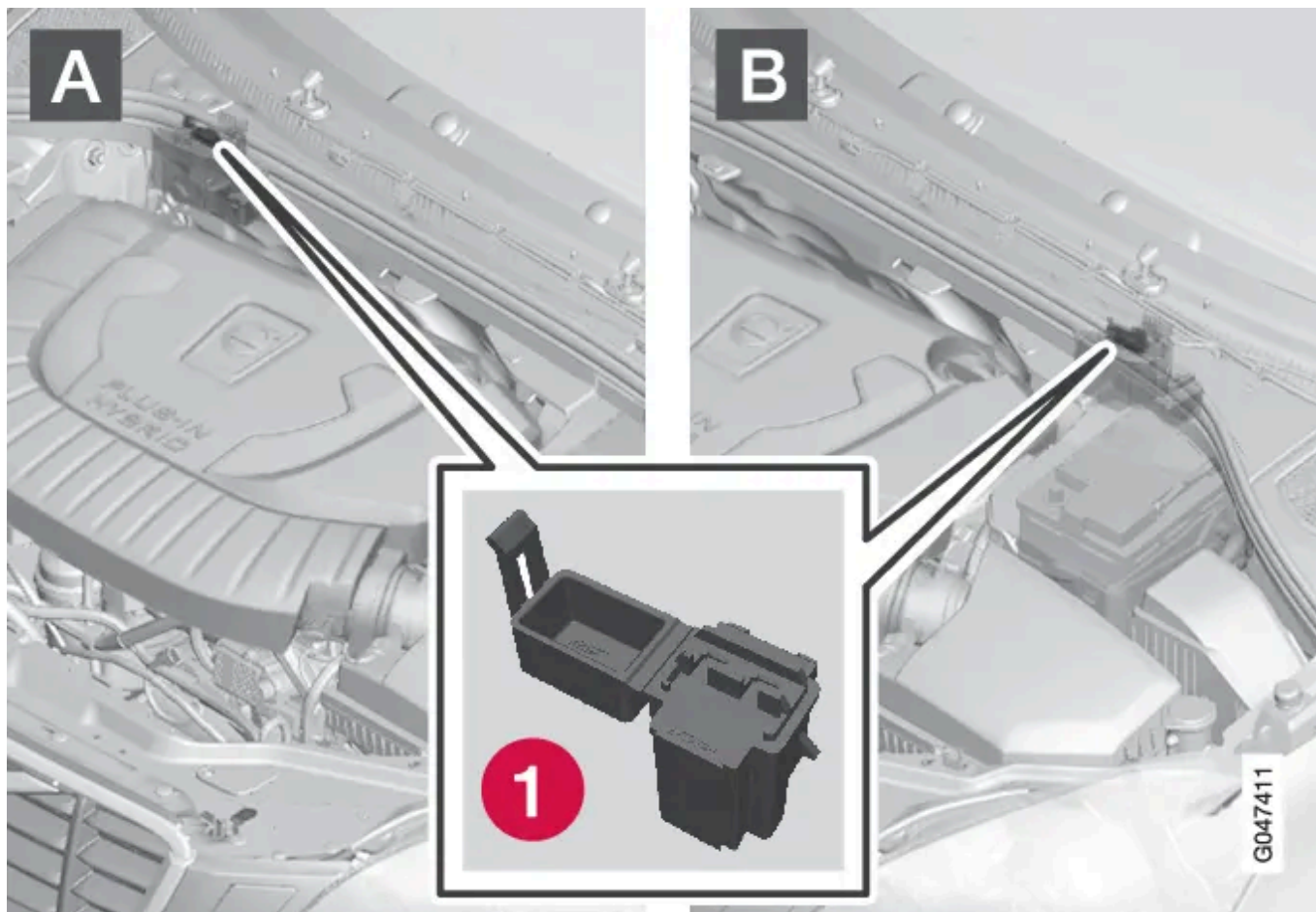

A : voiture à conduite à gauche. B : voiture à conduite à droite.

1 Fusibles

Fonction		[A] ^[2]
1	Surveillance de la pompe à vide du système de freinage	5

[1] Un atelier Volvo agréé est recommandé.

[2] Ampère

* Option/accessoire.

13.3.6. Huile moteur - généralités

Cette version du manuel est valable au moment de son impression, mais cette validité ne peut être entièrement garantie pour l'avenir. Pour plus d'informations, consultez la première page, qui comporte un avertissement complet.

Pour pouvoir suivre les intervalles d'entretien recommandés, il convient d'utiliser une huile moteur approuvée.

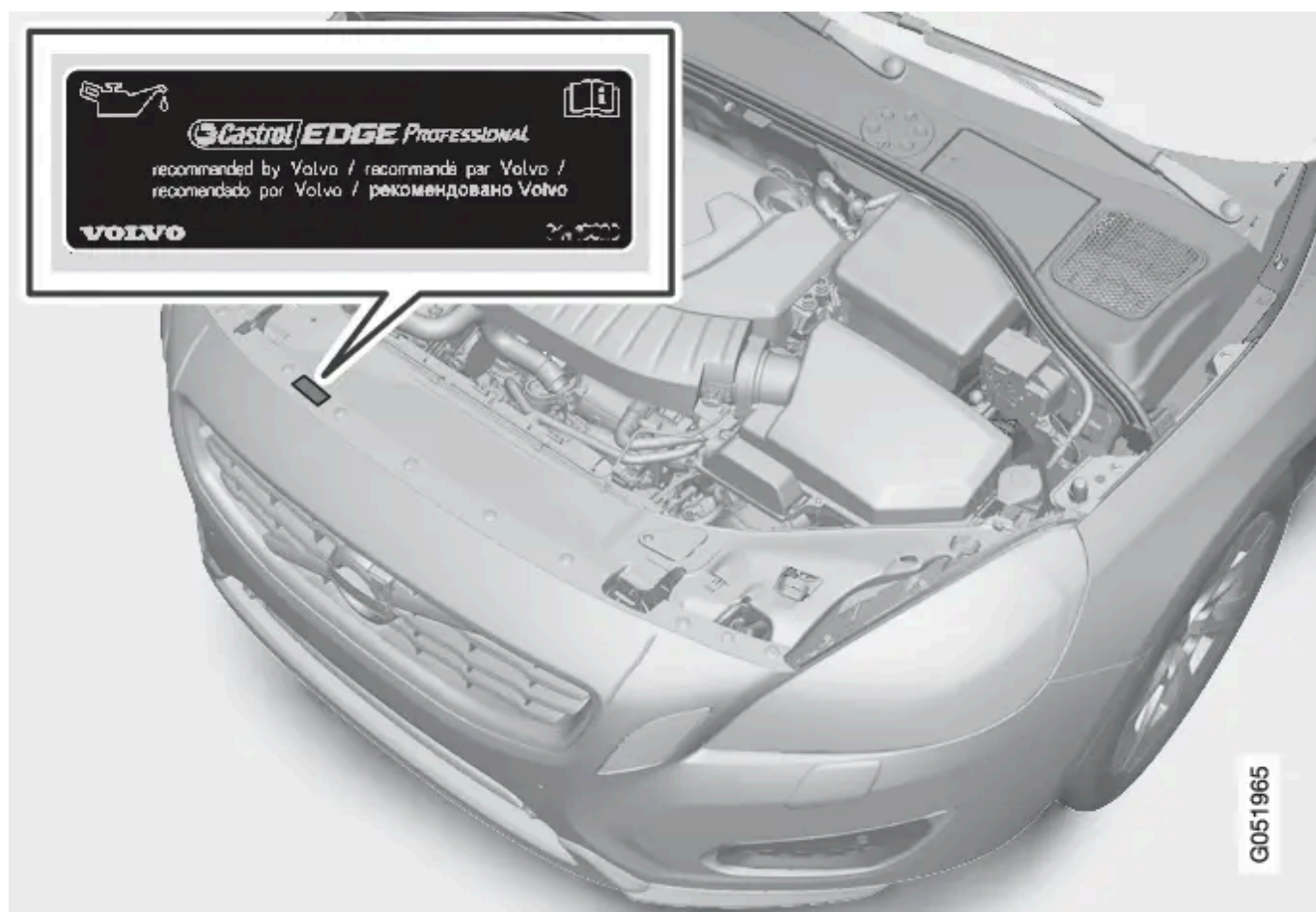

Volvo recommande :



G050450

En cas de conduite dans des conditions difficiles, voir [Huile moteur - conditions de conduite difficiles](#).

! Important

Pour satisfaire aux exigences des intervalles d'entretien du moteur, tous les moteurs sont remplis en usine d'une huile synthétique adaptée. La sélection de l'huile a été faite avec un grand soin et en tenant compte de la durée de vie, des propriétés de démarrage, de la consommation de carburant et des effets sur l'environnement.

Pour pouvoir suivre les intervalles d'entretien recommandés, il convient d'utiliser une huile moteur approuvée. Utilisez toujours la qualité d'huile recommandée aussi bien pour faire l'appoint que la vidange, sinon vous risquez d'affecter la durée de vie, les propriétés de démarrage, la consommation de carburant et les effets sur l'environnement.

Volvo Car Corporation décline toute responsabilité quant à la garantie si l'huile moteur utilisée ne correspond pas aux qualité et viscosité préconisées.

Volvo recommande de confier le vidange d'huile à un atelier Volvo agréé.

Volvo utilise différents systèmes d'avertissement pour un niveau d'huile bas/élevé ou une faible/forte pression d'huile. Certaines motorisations ont un capteur de pression d'huile, auquel cas, le témoin d'avertissement de pression d'huile faible sur le combiné d'instruments est utilisé. D'autres versions ont un capteur de niveau d'huile, auquel cas, le conducteur est averti par le témoin d'avertissement du combiné d'instruments  et des messages. Certaines versions sont équipées des deux systèmes. Contactez un réparateur Volvo pour de plus amples informations.

Respectez les intervalles pour la vidange d'huile moteur ou le remplacement du filtre à huile indiqués dans votre carnet d'entretien et de garantie.

Cette version du manuel est valable au moment de son impression, mais cette validité ne peut être entièrement garantie pour l'avenir. Pour plus d'informations, consultez la première page, qui comporte un avertissement complet.

Vous pouvez utiliser une huile dont la qualité est supérieure à celle indiquée. En cas de conduite dans des conditions difficiles, Volvo recommande une huile de qualité supérieure, voir [Huile moteur - conditions de conduite difficiles](#).

Pour volume de remplissage, voir [Huile moteur - qualité et volume](#).

13.3.7. Liquide lave-glace - appoint

Le liquide lave-glace est utilisé pour le nettoyage des phares et des vitres. A des températures inférieures au point de congélation, il convient d'utiliser du liquide lave-glace avec antigel.

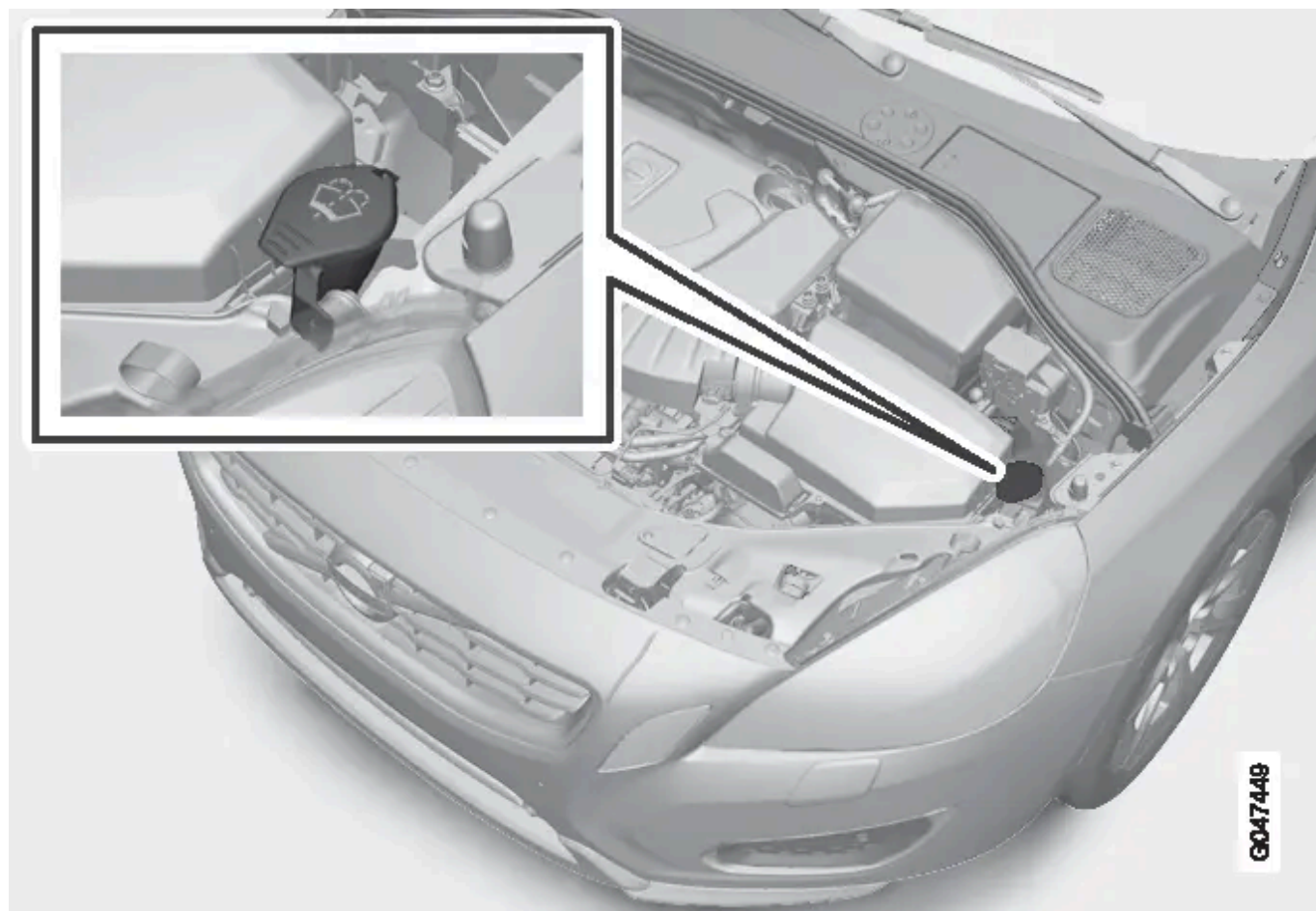

L'appoint de liquide lave-glace s'effectue par l'orifice doté de couvercle bleu.

Le lave-glace et le lave-phares ont un réservoir commun.

Note

Lorsqu'il reste environ 1 litre de liquide lave-glace dans le réservoir, un message invitant à ajouter du liquide lave-glace et un symbole  apparaissent sur le combiné d'instruments.

Qualité indiquée: Liquide lave-glace recommandé par Volvo - avec antigel par temps froid et températures inférieures au gel.

 **Important**

Utilisez du liquide lave-glace Volvo d'origine ou un liquide correspondant dont le pH est compris entre 6 et 8 en mélange prêt à l'usage (par exemple 1:1 avec de l'eau pure).

 **Important**

Utilisez du liquide lave-glace avec antigel lorsque les températures atteignent des valeurs inférieures au point de gel pour éviter que la pompe, le réservoir et les flexibles ne gèlent.

Volume :

- Voitures **avec** lave-phares : 3,4 litres.
- Voitures **sans** lave-phares : 3,4 litres.

13.3.8. Compartiment moteur - contrôle

Certaines huiles et fluides doivent être contrôlés avec des intervalles de temps réguliers.

Contrôle régulier

Contrôlez régulièrement le niveau des huiles et liquides suivants, lors du ravitaillement par exemple :

- Liquide de refroidissement
- Huile moteur
- Fluide de direction assistée
- Liquide lave-glace

 **Attention**

N'oubliez pas que le ventilateur de refroidissement (situé à l'avant dans le compartiment moteur, derrière le radiateur) peut se mettre en route automatiquement après l'arrêt du moteur.

Confiez toujours le nettoyage du moteur à un atelier. Un atelier Volvo agréé est recommandé. Si le moteur est nettoyé lorsqu'il est encore chaud, il peut générer un risque d'incendie.

13.3.9. Liquide de frein - qualité et volume

Le liquide de frein est un liquide contenu dans le système hydraulique de freinage utilisé pour transmettre la force exercée sur une pédale de frein, par exemple via un maître-cylindre de frein vers un ou plusieurs cylindres auxiliaires qui à leur tour agissent sur un frein mécanique.

Cette version du manuel est valable au moment de son impression, mais cette validité ne peut être entièrement garantie pour l'avenir. Pour plus d'informations, consultez la première page, qui comporte un avertissement complet.

Qualité indiquée : DOT 4

Volume : 0,6 litres

13.3.10. Fluide de direction assistée - niveau

Le niveau de fluide de direction assistée doit être entre les repères MIN et MAX. Il n'est pas nécessaire de remplacer le fluide.

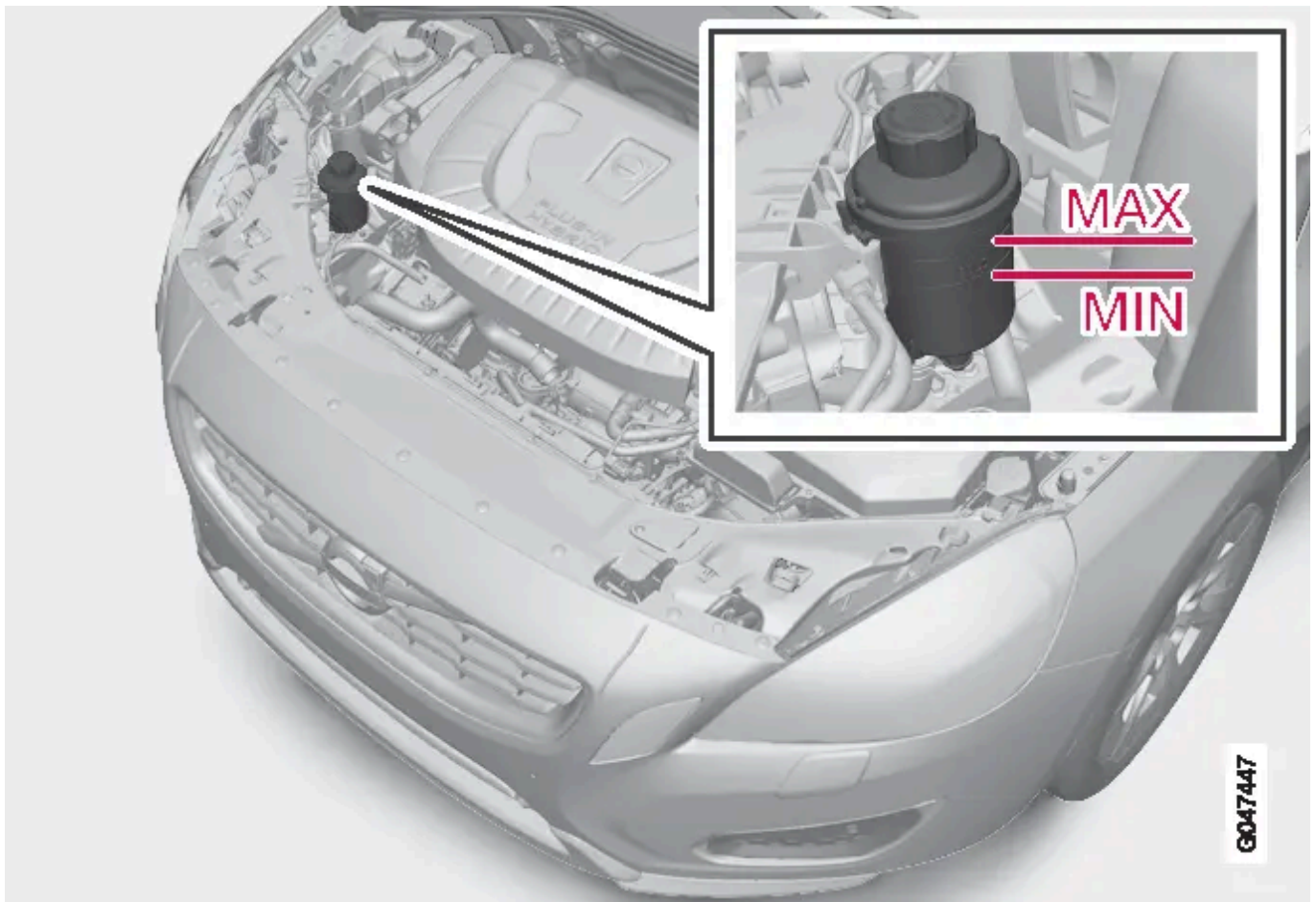

! Important

Lors d'un contrôle du réservoir de fluide de direction assistée, maintenez les surfaces situées autour propres. Le bouchon ne doit pas être ouvert.

Faites contrôler le niveau à chaque révision. Le fluide n'a pas besoin d'être remplacé. Il doit se trouver entre les repères MIN et MAX de la jauge.

Pour la qualité de fluide recommandée, référez-vous à [Fluide de direction assistée - qualité](#).

 **Note**

La direction de la voiture reste opérante même si le système de direction assistée est en panne ou que le moteur est à l'arrêt et qu'elle doit être remorquée.

13.3.11. Batterie de démarrage - remplacement

Vous pouvez remplacer la batterie de démarrage sans confier votre voiture à un atelier.

La batterie ordinaire 12 V de la voiture est dénommée "batterie de démarrage" même si la [batterie hybride](#) est souvent utilisée pour le démarrage du moteur à combustion.

Dépose

Tout d'abord: sortez la télécommande du contacteur d'allumage et attendez au moins 5 minutes avant de toucher les connexions électriques. Ceci laisse le temps au système électrique de mémoriser les informations nécessaires aux modules de

commande.

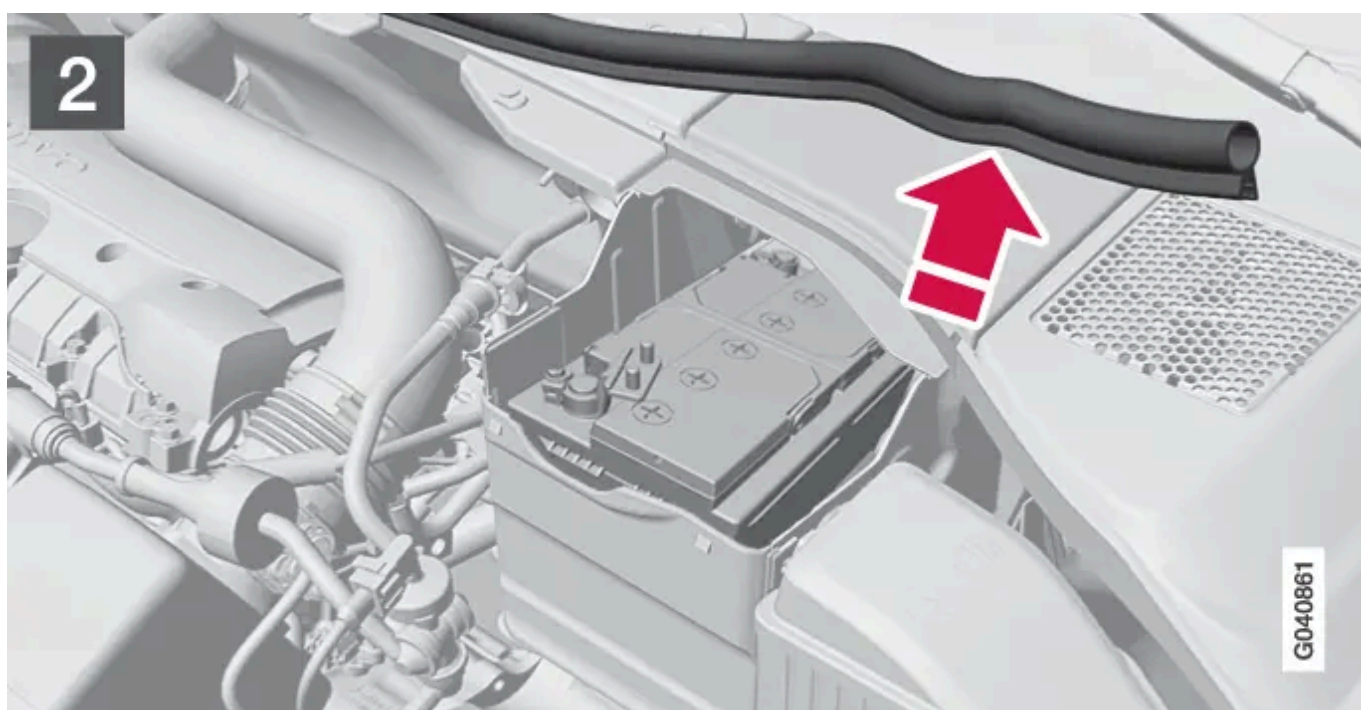
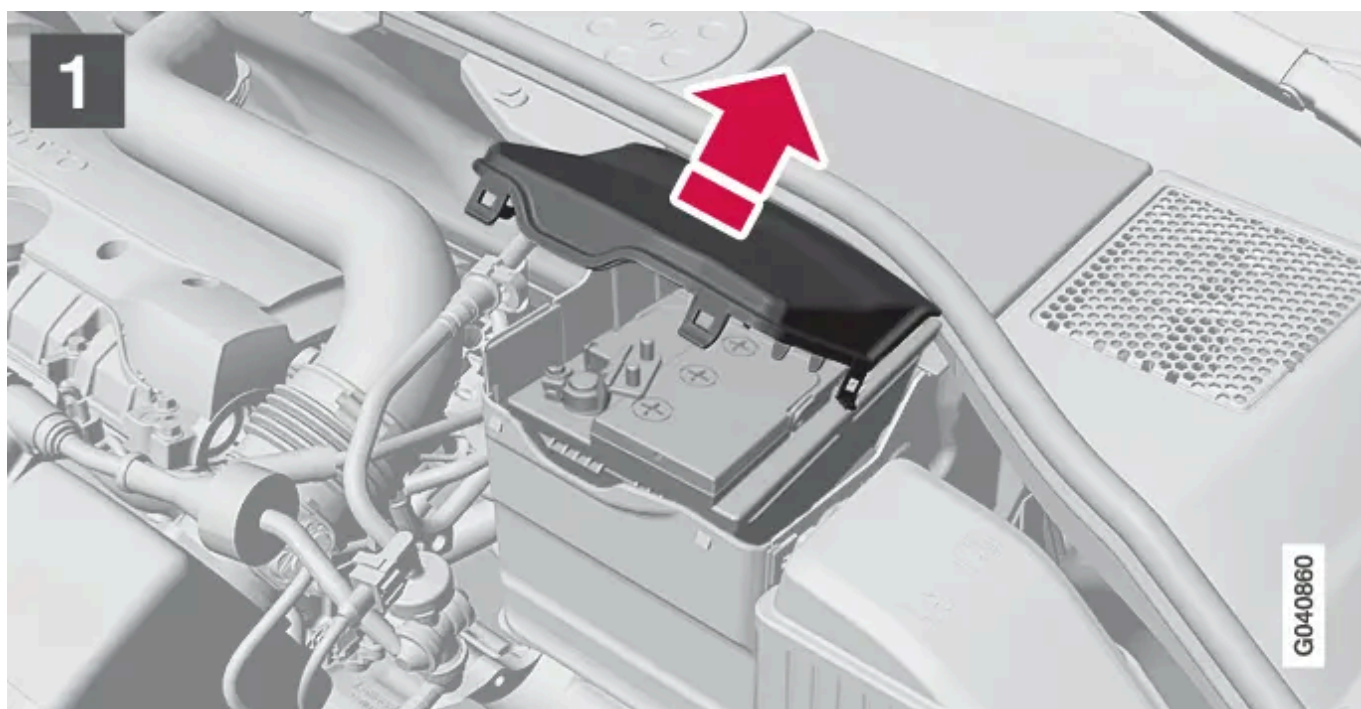

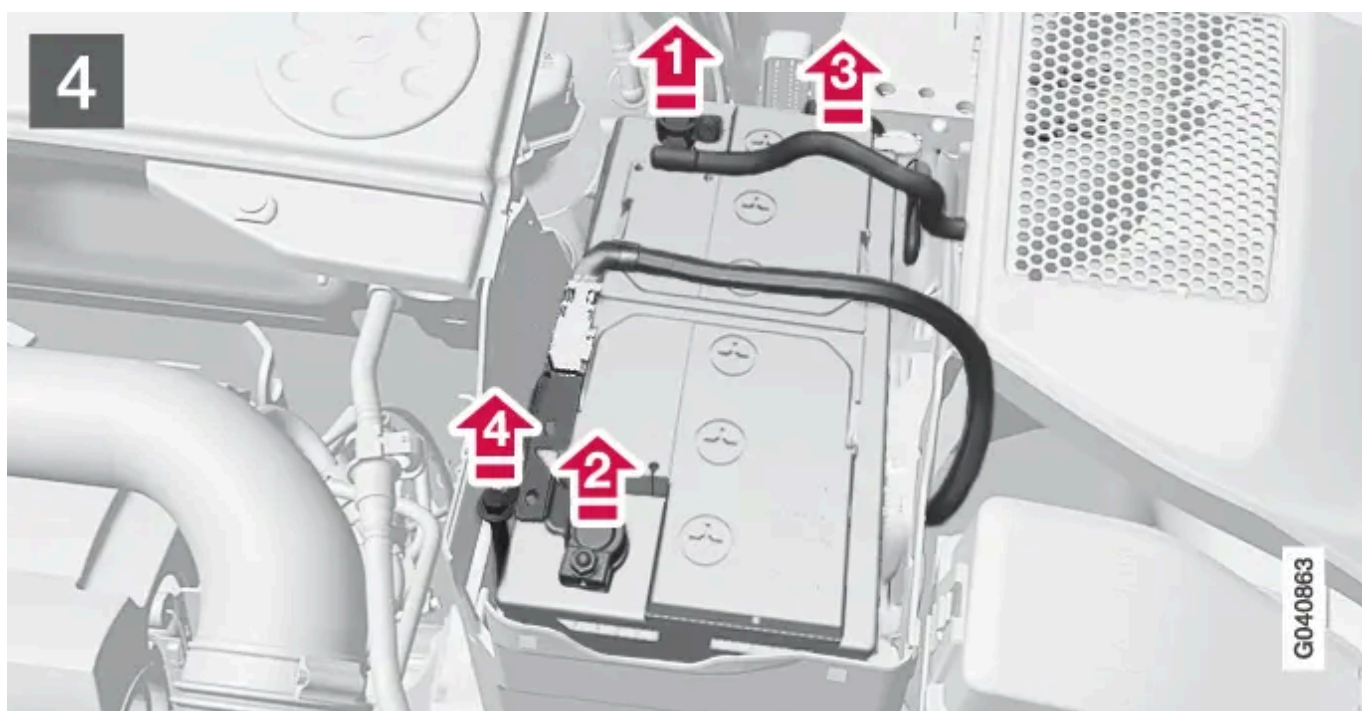
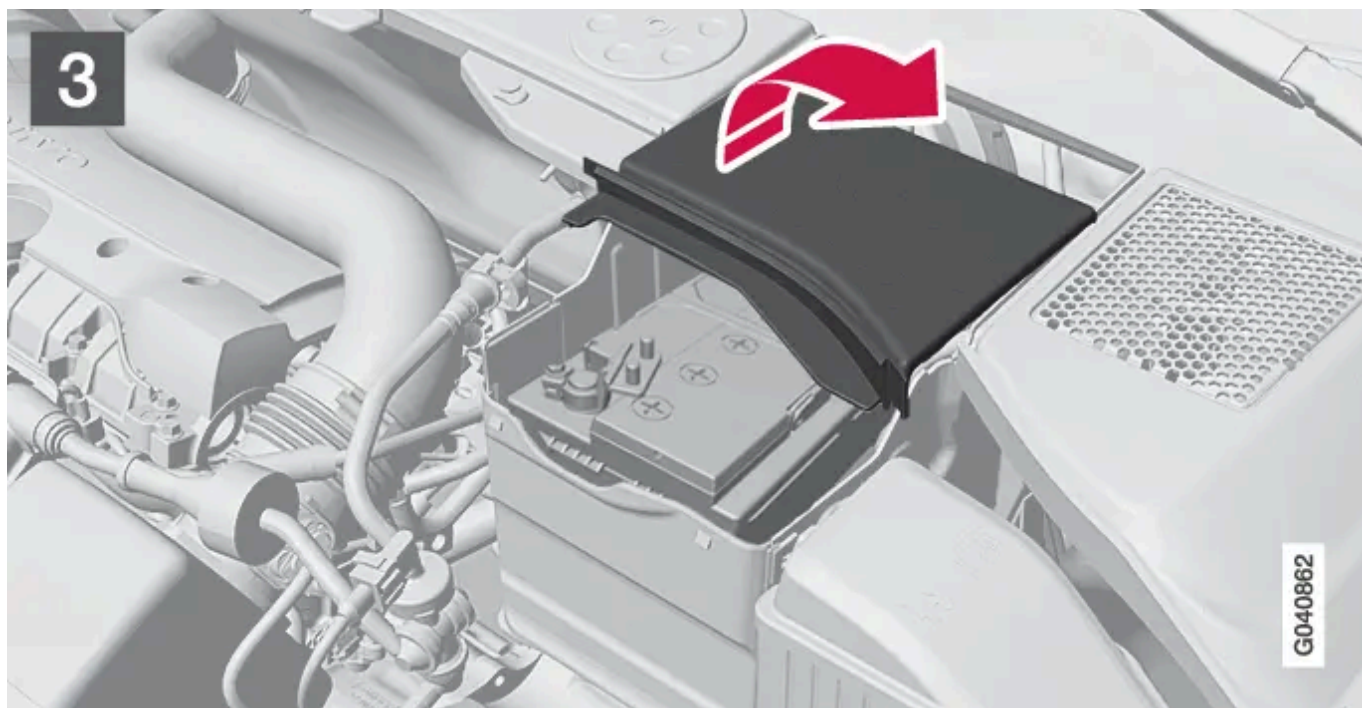

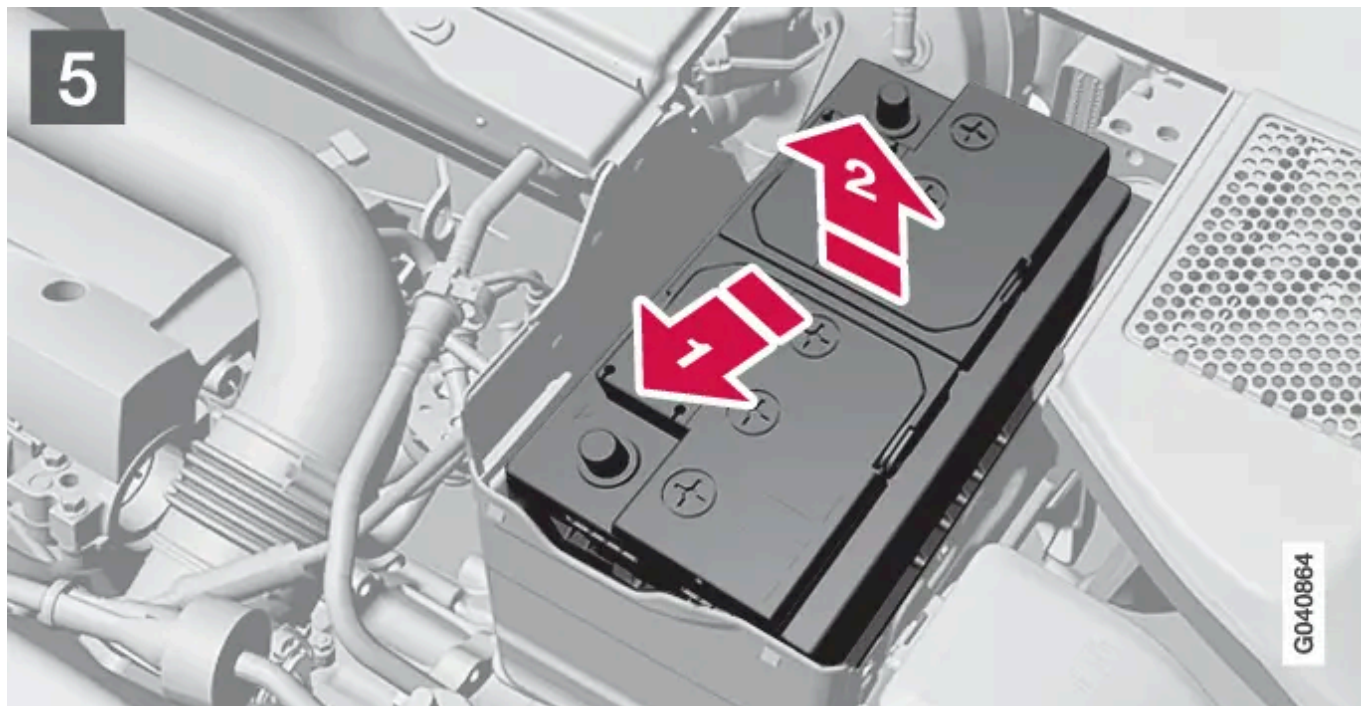

1. **1**
Ouvrez le clip du cache avant et retirez ce dernier.
2. **2**
Dégagez la baguette en caoutchouc pour libérer le cache arrière.
3. **3**
Retirez le cache arrière en dévissant d'un quart de tour et en le levant pour le retirer.

4.  **Attention**
Branchez et débranchez respectivement les câbles positif et négatif dans le bon ordre.

- 4
5. **1** ➔
Débranchez le câble négatif noir.
6. **2** ➔
Débranchez le câble positif rouge.
7. **3** ➔
Débranchez le flexible de purge de la batterie.
8. **4** ➔
Dévissez la vis qui maintient le collier de la batterie.
9. **5**
10. **1** ➔
Poussez la batterie sur le côté.

11.

Soulevez-la.

Pose

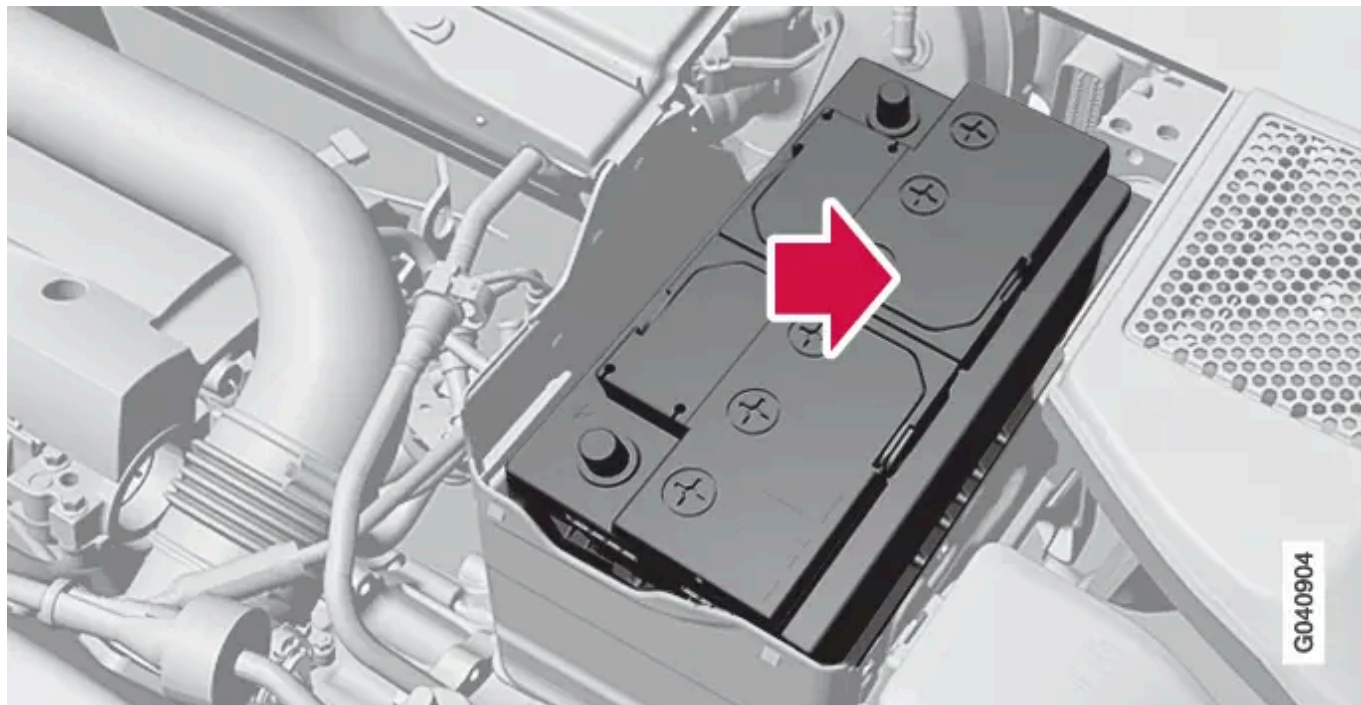

1. Installez la batterie dans son logement.
2. Poussez la batterie vers l'intérieur et vers le côté jusqu'à ce qu'elle entre en contact avec le bord arrière de son logement.
3. Vissez le collier qui maintient la batterie.
4. Branchez le flexible de purge.
- > Vérifiez qu'il est correctement branché à la batterie et à la sortie dans la carrosserie.
5. Branchez le câble positif rouge.
6. Branchez le câble négatif noir.
7. Pressez sur le cache pour le mettre en place (référez-vous à "Dépose").
8. Posez la baguette en caoutchouc (référez-vous à "Dépose").
9. Installez le cache avant et fixez-le avec les clips (référez-vous à "Dépose").

Pour de plus amples informations concernant la batterie de démarrage, référez-vous à [Aide au démarrage avec batterie](#).

13.3.12. Batterie de démarrage - généralités

La batterie de démarrage est utilisée pour lancer le démarreur et autre équipement électrique de la voiture.

La batterie ordinaire 12 V de la voiture est dénommée "batterie de démarrage" même si la [batterie hybride](#) est souvent utilisée pour le démarrage du moteur à combustion.

La durée de vie et le fonctionnement de la batterie dépendent des conditions de conduite (nombreux démarrages, sollicitations importantes de la batterie), du style de conduite, des conditions climatiques, etc.

- Ne débranchez jamais la batterie lorsque le moteur tourne.
- Vérifiez que les câbles de la batterie sont correctement connectés et bien serrés.

Tension (V)	12
Capacité de démarrage à froid ^[1] - CCA ^[2] (A)	760
Dimensions , L x l x H (mm)	278×175×190
Capacité (Ah)	70

Important

Pour le remplacement de la batterie de démarrage, une batterie de type AGM^[3] doit être utilisée.

Important

Si la batterie doit être remplacée, veillez à le faire avec une batterie de même capacité en démarrage à froid et de même type que la batterie d'origine (voir autocollant sur la batterie).

Note

La dimension du compartiment de la batterie de démarrage doit correspondre à la dimension de la batterie d'origine.

Attention

- La batterie peut produire un mélange d'oxygène et d'hydrogène très explosif. Un étincelle, qui peut être produite par une mauvaise connexion de câble de démarrage, peut suffire à faire exploser la batterie.
- La batterie contient également de l'acide sulfurique très corrosif.
- En cas de contact de l'acide avec les yeux, la peau ou les vêtements, rincez abondamment à l'eau. En cas de contact avec les yeux, consultez immédiatement un médecin.

! Important

Pour la charge de la batterie de démarrage, utilisez uniquement un chargeur moderne avec tension de charge contrôlée. Toute fonction de charge rapide doit être évitée pour ne pas endommager la batterie.

i Note

Si la batterie de démarrage et la [batterie hybride](#) sont déchargées, il convient de les charger **toutes les deux**. Dans un tel cas, il n'est pas possible de commencer par charger uniquement la batterie hybride.

! Important

Si les conditions suivantes ne sont pas respectées, la fonction d'économie d'énergie du système Infotainment peut être temporairement interrompue et/ou un message indiquant que le taux de charge de la batterie est incorrect après le branchement d'une batterie auxiliaire ou d'un chargeur apparaît sur le combiné d'instruments :

- La borne négative de la batterie de la voiture ne doit **jamais** être utilisée pour brancher une batterie auxiliaire ni un chargeur. Seul **le châssis de la voiture** peut être utilisé comme point de mise à la terre.

Consultez [Aide au démarrage avec batterie](#) où se trouve une description de l'emplacement des pinces de câbles.

i Note

La durée de vie de la batterie peut être sérieusement réduite si elle subit des décharges répétées.

La durée de vie de la batterie dépend de plusieurs facteurs tels que les conditions de conduite ou climatiques par exemple. La capacité de la batterie baisse progressivement avec le temps et celle-ci doit donc être chargée si la voiture n'est pas utilisée pendant une longue période ou si elle ne roule que sur de courtes distances. Un froid extrême limite encore plus la capacité de démarrage.

Pour maintenir la batterie en condition, il est recommandé de conduire au moins 15 minutes par semaine ou de brancher la batterie à un chargeur pour un maintien de charge automatique

La durée de vie maximale est assurée si la batterie est maintenue en pleine charge.

[1] Selon la norme EN.

[2] Cold Cranking Amperes.

[3] Absorbed Glass Mat.

13.3.13. Fusibles - généralités

Pour éviter d'endommager le système électrique de la voiture, en cas de court-circuit ou de surcharge, l'ensemble des fonctions et des composants électriques est protégé par un certain nombre de fusibles.

 **Attention**

Les câbles orange ne doivent être manipulés que par du personnel habilité à le faire.

 **Attention**

Plusieurs composants de la voiture fonctionnent avec une tension élevée qui peut s'avérer dangereuse en cas d'intervention incorrecte.

Ne touchez pas les éléments qui ne sont pas clairement décrits dans le manuel de conduite et d'entretien.

Le non-fonctionnement d'un composant du système électrique peut être dû à un fusible grillé suite à une surtension temporaire. Si un même fusible grille à plusieurs reprises, le système concerné est probablement défectueux. Volvo recommande de consulter un atelier Volvo agréé pour effectuer un contrôle.

Remplacement

1. Reportez-vous au schéma des fusibles pour situer le fusible.
2. Retirez le fusible et examinez-le sur le côté pour déterminer si le filament courbé a fondu.
3. Le cas échéant, remplacez-le par un fusible de même couleur et de même ampérage.

 **Attention**

N'utilisez jamais d'objet étranger ni un fusible avec un ampérage supérieur à la valeur indiquée en remplacement. Cela pourrait entraîner des dommages considérables sur le système électrique et causer un incendie.

Emplacement des centrales électriques

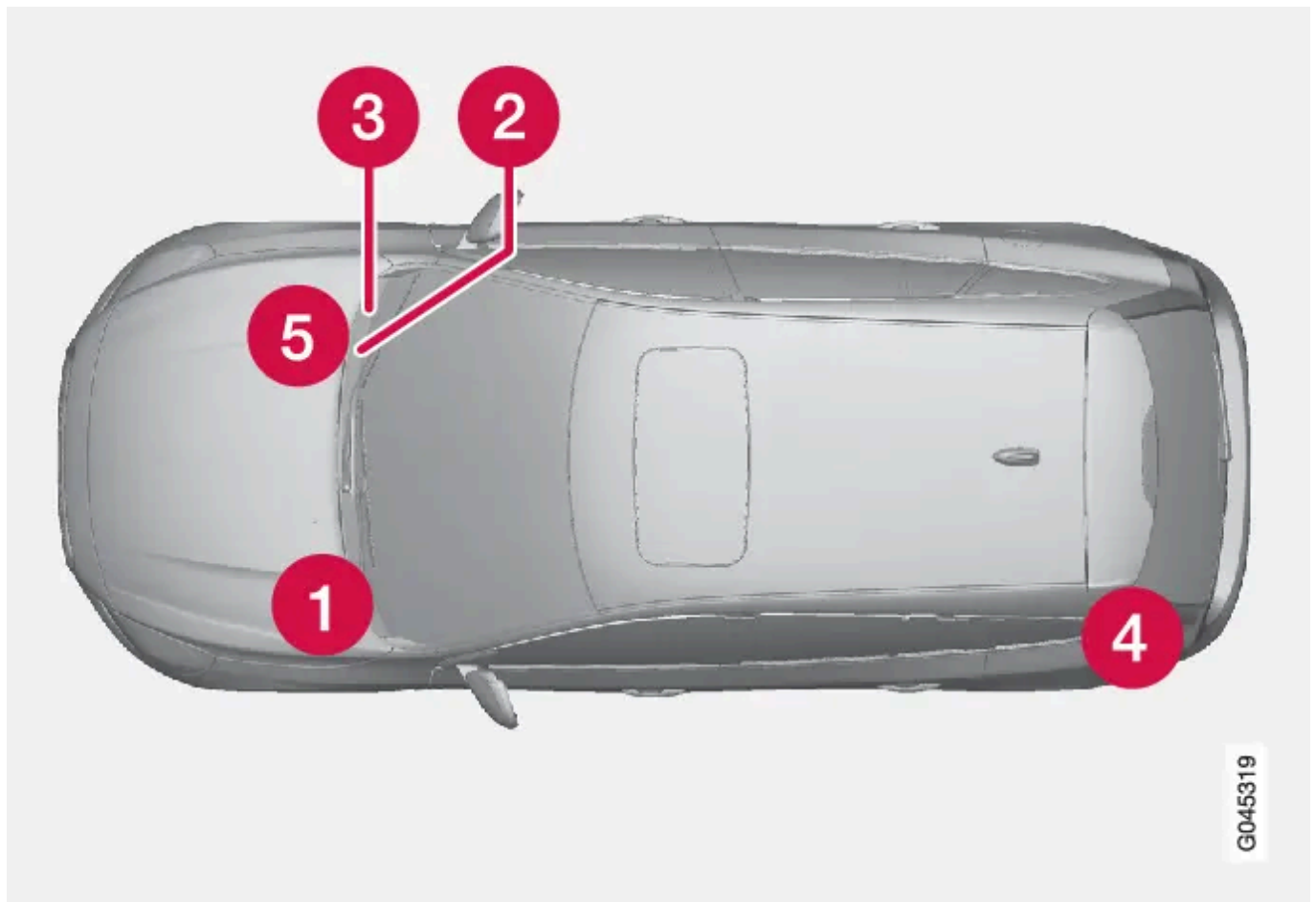

Emplacement des centrales sur une voiture avec conduite à gauche. Pour les voitures avec conduite à droite, les centrales se trouvent du côté de la boîte à gants.

- ❶ Compartiment moteur
- ❷ Sous la boîte à gants
- ❸ Sous la boîte à gants
- ❹ Compartiment à bagages
- ❺ Compartiment moteur, zone froide

13.3.14. Liquide de refroidissement - qualité et volume

Le volume de liquide de refroidissement pour chaque motorisation est indiqué dans le tableau.

Qualité indiquée: Liquide de refroidissement recommandé par Volvo avec 50 % d'eau^[1], voir emballage.

Moteur	Volume (litres)
D5 AWD	12,9
D6 AWD	12,9

^[1] La qualité de l'eau doit correspondre à la norme STD 1285,1.

13.3.15. Huile moteur - qualité et volume

Le volume et la qualité de l'huile moteur pour chaque motorisation sont indiqués dans le tableau.

Volvo recommande :



G050450

Moteur	Code moteur ^[1]	Qualité de l'huile	Volume, filtre à huile inclus (litres)
D5 AWD	D87PHEV	Qualité d'huile : ACEA A5/B5	env. 5,9
D6 AWD	D97PHEV	Viscosité : SAE 0W-30	env. 5,9

^[1] Le code du moteur, les numéros de fabrication et références des pièces sont inscrits sur le moteur, voir [Désignations de type](#).

13.3.16. Liquide de refroidissement - niveau

Le liquide de refroidissement refroidit le moteur à combustion interne lorsque les températures de travail conviennent. La chaleur qui va du moteur vers le liquide de refroidissement peut être utilisée pour chauffer l'habitacle.

Le niveau du liquide de refroidissement doit se trouver entre les repères MIN et MAX du vase d'expansion.

Contrôle de niveau et remplissage

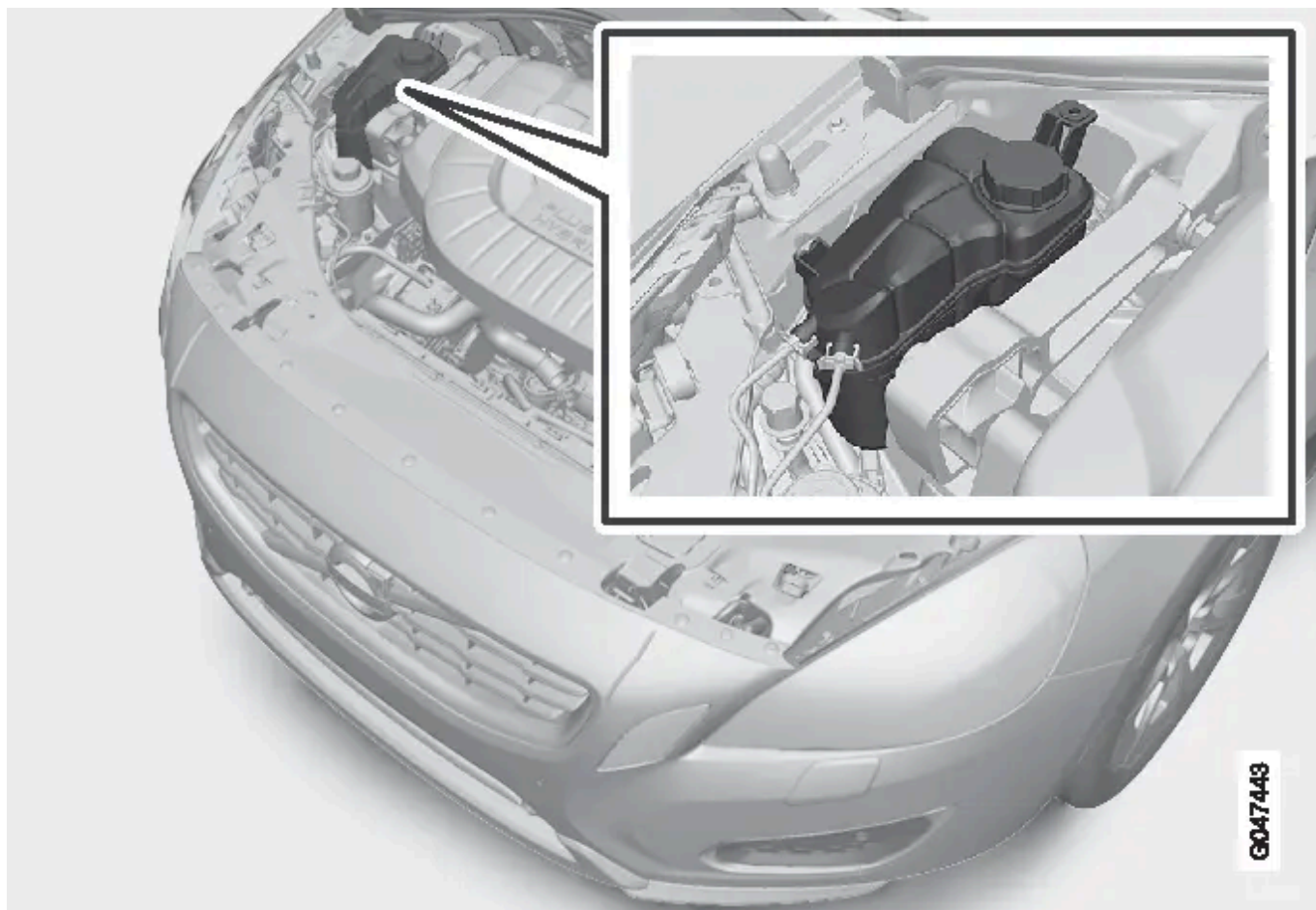

Suivez les instructions indiquées sur l'emballage. Ne faites jamais l'appoint uniquement avec de l'eau pure. Le risque de gel augmente, que la proportion de liquide de refroidissement soit trop faible ou trop élevée.

Attention

Le liquide de refroidissement peut atteindre des températures très élevées. Si vous devez faire l'appoint lorsque le moteur est chaud, dévissez lentement le bouchon du réservoir d'expansion afin de réduire progressivement la surpression interne.

Pour les volumes et la norme concernant la qualité de l'eau, voir [Liquide de refroidissement - qualité et volume](#).

Vérifiez le niveau du liquide de refroidissement régulièrement

Le niveau doit se trouver entre les repères MIN et MAX du vase d'expansion. Si tel n'est pas le cas, la température peut s'élever localement, présentant un risque de dommages sur le moteur.

Cette version du manuel est valable au moment de son impression, mais cette validité ne peut être entièrement garantie pour l'avenir. Pour plus d'informations, consultez la première page, qui comporte un avertissement complet.

! Important

- De fortes concentrations de chlore, de chlorures et autres sels peuvent entraîner la formation de corrosion dans le système de refroidissement.
- Utilisez toujours un liquide de refroidissement avec protection anticorrosion en suivant les recommandations de Volvo.
- Veillez à ce que le mélange comporte 50 % d'eau et 50 % de liquide de refroidissement.
- Mélangez le liquide de refroidissement à de l'eau du robinet de qualité agréé. En cas de doute concernant la qualité de l'eau, utilisez un liquide de refroidissement prêt à l'emploi en suivant les recommandations de Volvo.
- En cas de remplacement du liquide de refroidissement ou d'un composant du système de refroidissement, le système devra être rincé avec de l'eau du robinet de qualité agréé ou avec du liquide de refroidissement prêt à l'emploi.
- Le moteur ne peut tourner que lorsque le système de refroidissement est correctement rempli. Sinon, la température peut atteindre une valeur si élevée que des dommages (fissures) peuvent apparaître sur la culasse.

13.3.17. Huile moteur - contrôle et remplissage

Le niveau d'huile est détecté à l'aide du capteur de niveau d'huile électronique.



Moteur avec capteur électronique de niveau d'huile. 5 cyl. diesel

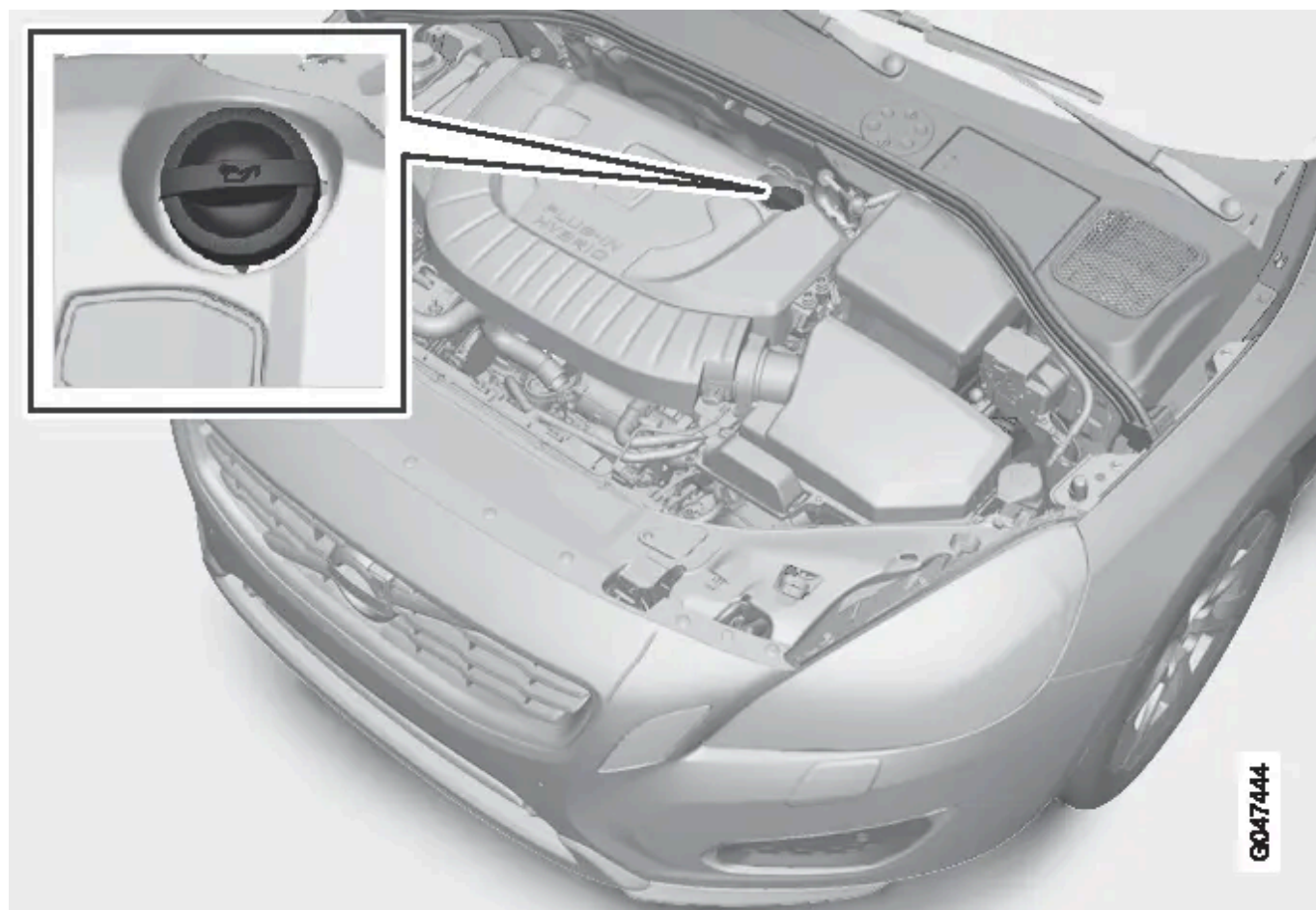

Tuyau de remplissage^[1].

Aucune mesure concernant le niveau d'huile moteur n'est nécessaire tant qu'aucun message n'apparaît sur l'écran du combiné d'instruments (référez-vous à l'illustration qui suit).

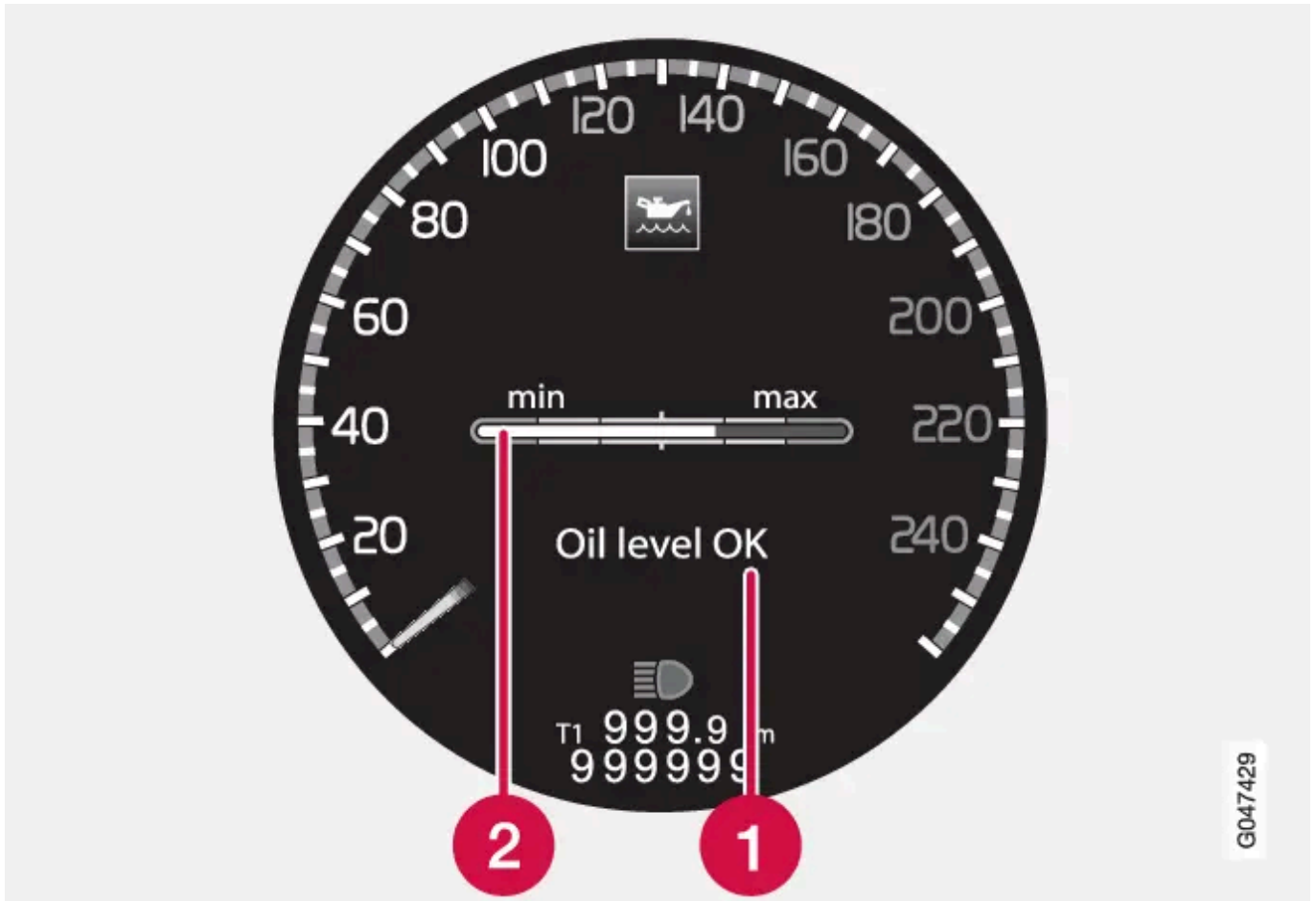

Message et représentation graphique à l'écran.

- ❶ Message
- ❷ Niveau de l'huile moteur

Pour contrôler le niveau d'huile, utilisez la molette de la jauge d'huile électronique lorsque le moteur est à l'arrêt, référez-vous à [Menus - combiné d'instruments](#).

⚠ Attention

Rendez-vous dans un atelier si le message **Entretien huile requis** apparaît. Un atelier Volvo agréé est recommandé. Le niveau d'huile peut être trop élevé.

⚠ Important

En cas de message **Niveau d'huile bas Remplir 0,5 litre**, remplir de 0,5 litre uniquement.

 **Attention**

N'ajoutez pas d'huile si le niveau de remplissage (3) ou (4) s'affiche comme sur l'image ci-dessous. Le niveau ne doit jamais être au-dessus du repère MAX ni en dessous du repère MIN, car cela pourrait entraîner des dommages pour le moteur.

 **Note**

Le niveau d'huile n'est détecté par le système que lorsque certaines conditions sont remplies. Par conséquent, le système ne détecte pas toujours directement les changements dus à un remplissage ou à une vidange. Dans certaines circonstances, il peut être nécessaire de faire tourner le moteur à combustion pendant environ 30 km.

 **Attention**

Prenez soin de ne pas verser de l'huile sur un tuyau échappement chaud, celle-ci pourrait s'enflammer.

Contrôle du niveau d'huile, 5 cyl. diesel

Si le contrôle du niveau d'huile est souhaité, il sera effectué selon la séquence suivante.

1. Activez la clé de contact II, voir [Positions de contact - fonctions selon les niveaux](#).
 2. Tournez la molette de la commande au volant gauche en position **Niveau d'huile**.
- > Le niveau d'huile du moteur s'affiche ensuite à l'écran.

Pour plus de précisions concernant la navigation dans les menus, référez-vous à [Menus - combiné d'instruments](#).

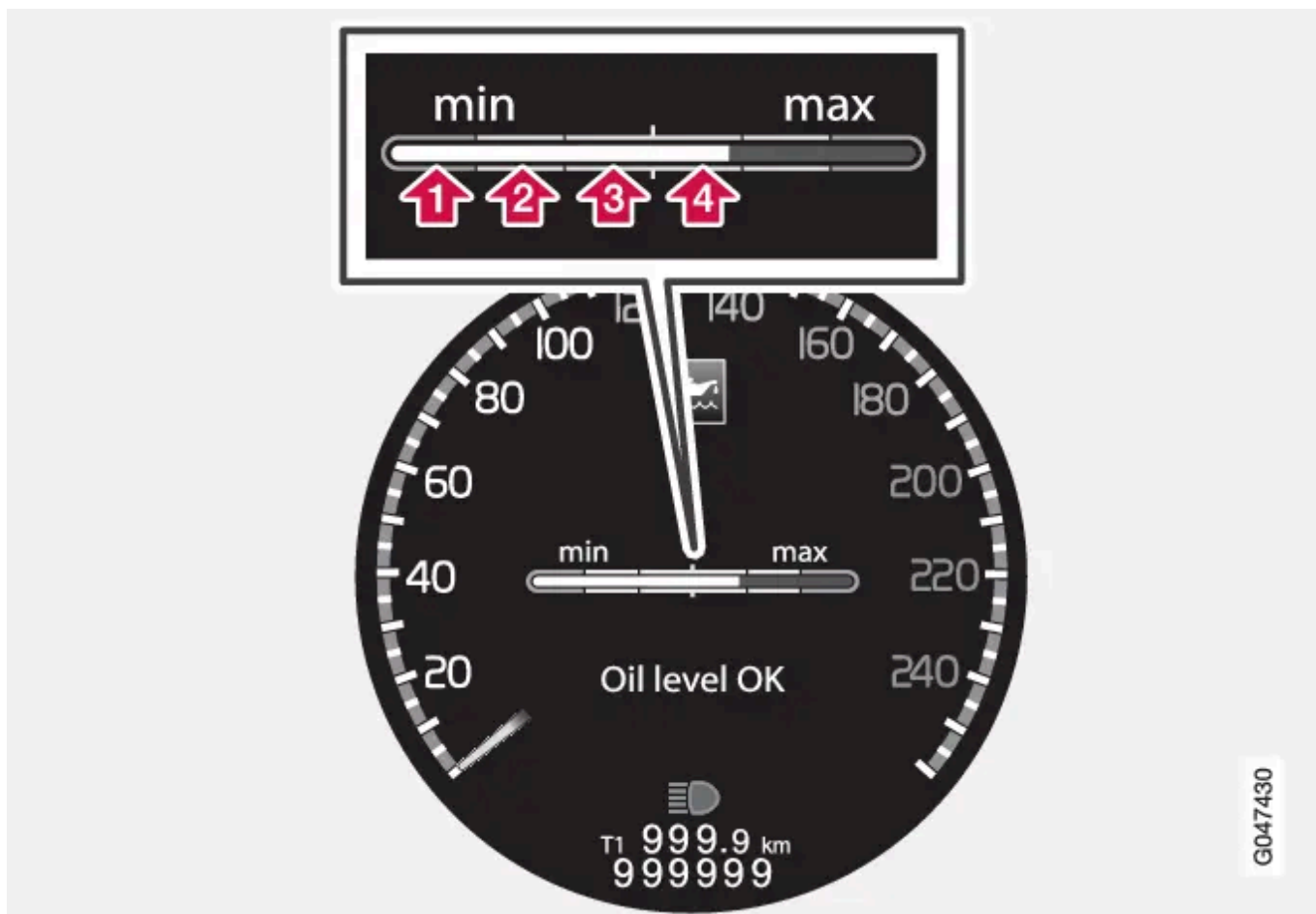

Les chiffres 1 à 4 représentent le niveau de remplissage. Ne rajoutez pas plus d'huile si le niveau de remplissage (3) ou (4) s'affiche. Le niveau de remplissage recommandé est de 4. Message et représentation graphique à l'écran.

[1] Les moteurs équipés d'un capteur électronique de niveau d'huile n'ont pas de jauge.

13.3.18. Batterie - témoins

On trouve sur les batteries des symboles qui informent et avertissent.

Symboles sur les batteries

	Portez des lunettes de protection.
	Pour de plus amples informations, consultez le manuel de conduite et d'entretien de la voiture.
	Entreposez la batterie à un endroit hors de portée des enfants.
	La batterie contient un acide corrosif.
	Évitez les étincelles ou les flammes.
	Risque d'explosion.



Mise au rebut dans une station de recyclage.

Note

Toute batterie usée doit être recyclée de manière écologique puisqu'elle contient du plomb.

13.4. Fusibles

13.4.1. Fusibles - dans le compartiment moteur

Les fusibles du compartiment moteur protègent entre-autres les fonctions du moteur et de freinage.

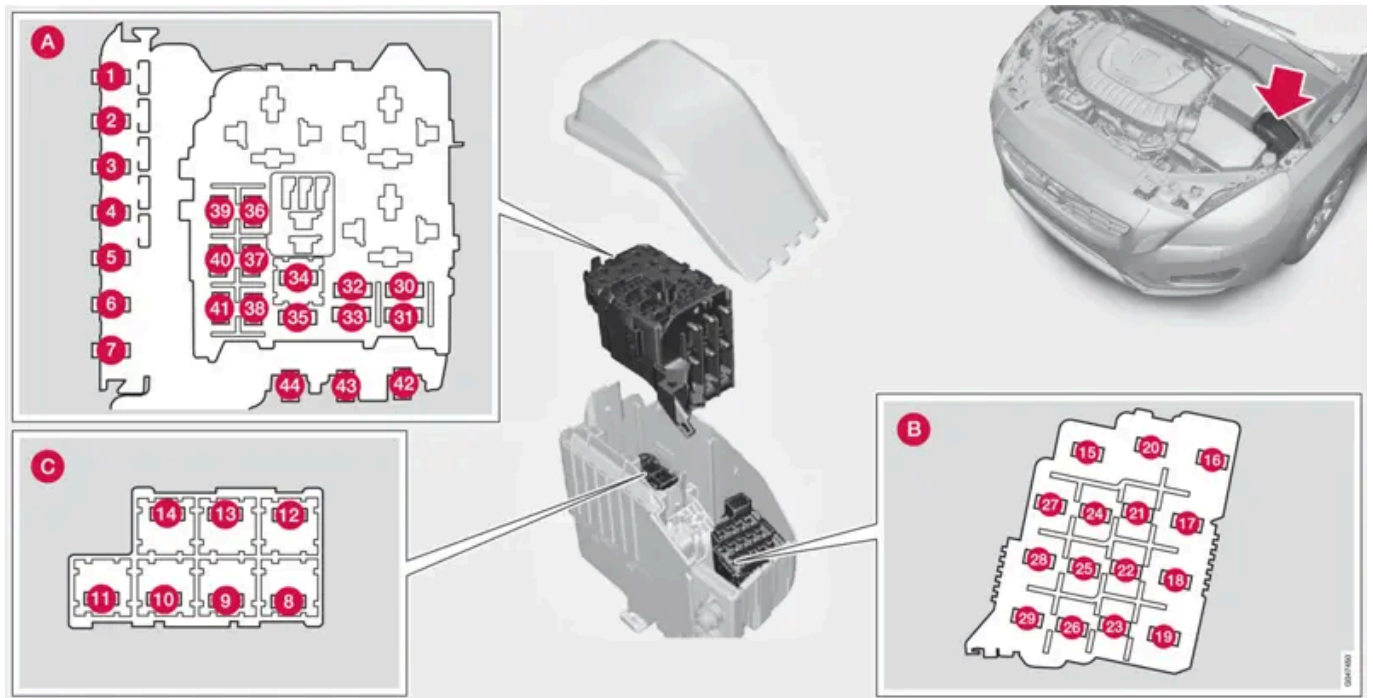

Généralités, fusibles, compartiment moteur

Une pince se trouve à l'intérieur du couvercle. La pince facilite le retrait et le remise en place des fusibles.

Positions (voir illustration précédente)

- A** Compartiment moteur supérieur
- B** Compartiment moteur avant
- C** Compartiment moteur inférieur

Ces fusibles se trouvent dans le boîtier du compartiment moteur. Les fusibles de (C) se trouvent sous (A).

Il y a un autocollant à l'intérieur du couvercle qui indique l'emplacement des fusibles.

- Les fusibles 1-7 et 42-44 sont de type "MidiFuse" et ne doivent être remplacés que dans un atelier^[1].
- Les fusibles 8-15 et 34 sont de type "JCASE" et doivent être remplacés dans un atelier^[1]
- Les fusibles 16-33 et 35-41 sont de type "Mini Fuse".

Fonction		[A] ^[2]
1	-	-
2	Fusible primaire pour le module électronique central (CEM) sous la boîte à gants	50
3	-	-
4	Fusible primaire pour le boîtier à fusibles/relais sous la boîte à gants	60
5	-	-
6	-	-
7	-	-
8	-	-
9	Essuie-glace	30
10	Chauffage de stationnement*	25
11	-	-
12	-	-
13	Pompe ABS	40
14	Soupapes ABS	20
15	Lave-phares*	20
16	Réglage de la portée des phares * ; phares xénon actifs - ABL *	10
17	Fusible primaire pour le module électronique central (CEM) sous la boîte à gants	20
18	ABS	5
19	Résistance au volant ajustable*	5
20	Module de commande du moteur ; module de commande de transmission ; coussins gonflables	10
21	Buses de lave-glace chauffées*	10
22	-	-
23	Commutateur d'éclairage	5
24	-	-
25	-	-
26	-	-
27	Bobines de relais	5
28	Éclairage supplémentaire*	20
29	Avertisseur sonore	15
30	Bobine de relais dans le relais principal du module de commande du moteur ; module de commande du moteur	10
31	Module de commande de transmission	15
32	-	-
33	Bobines de relais dans la centrale électrique de la zone froide du moteur	5
34	Relais de démarrage	30

Fonction		[A] ^[2]
35	Unité de commande d'allumage	10
36	Module de commande moteur	15
37	Sonde de masse d'air ; Soupapes de régulation	15
38	Valves ; Capteur de niveau d'huile	10
39	Sondes lambda ; Module de commande des volets de radiateur	15
40	Chauffage de filtre Diesel	20
41	Chauffage de la ventilation de carter	10
42	Bougie	70
43	Ventilateur de refroidissement	80
44	Direction assistée	100

Derrière le moteur

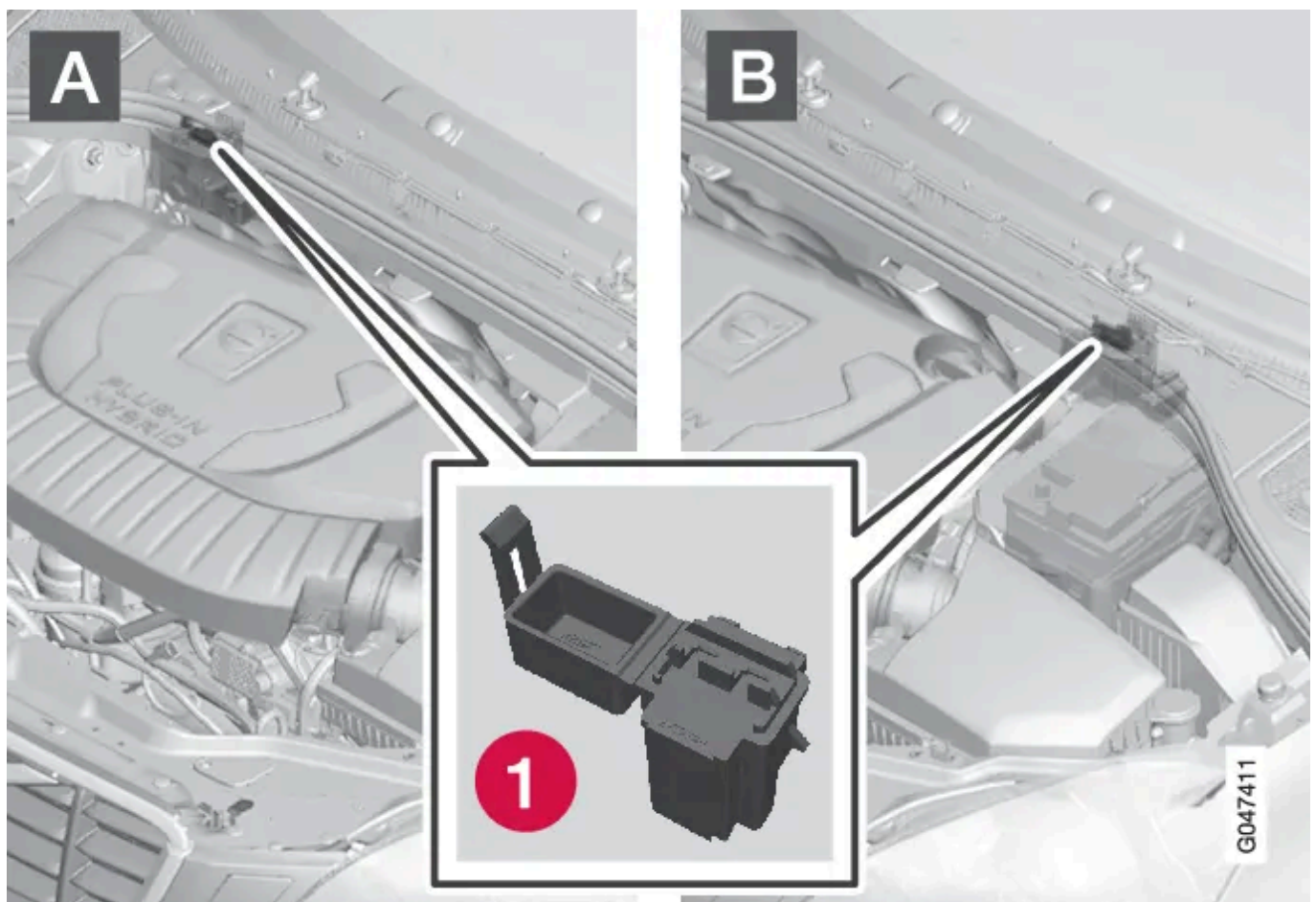

A : voiture à conduite à gauche. B : voiture à conduite à droite.

1 Fusibles

Fonction	[A] ^[2]
① Surveillance de la pompe à vide du système de freinage	5

[1] Un atelier Volvo agréé est recommandé.

[2] Ampère

* Option/accessoire.

13.4.2. Fusibles - dans le module de commande sous la boîte à gants

Les fusibles dans le module de commande sous la boîte à gants protègent entre-autres les fonctions des coussins gonflables et du système d'anticipation de collision.

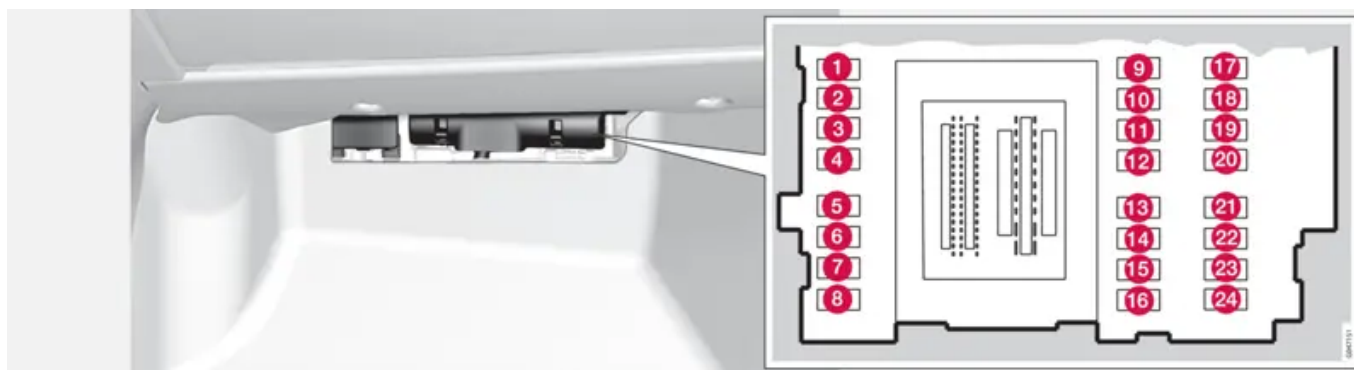

Emplacements

Fonction	[A] ^[1]
① Essuie-glace arrière	15
② -	-
③ Éclairage intérieur ; panneau de commande des lève-vitres dans la porte conducteur ; sièges avant à commandes électriques*	7,5
④ Combiné d'instruments	5
⑤ Régulateur adaptatif de vitesse et de distance ACC* ; système d'anticipation de collision*	10
⑥ Éclairage intérieur ; Capteur de pluie*	7,5
⑦ Module de volant	7,5
⑧ Verrouillage centralisé de la trappe de réservoir de carburant	10
⑨ Volant chauffant*	15
⑩ Désembuage et dégivrage du pare-brise*	15
⑪ Déverrouillage du hayon	10
⑫ Appui-tête rabattable*	10
⑬ Pompe à carburant	20
⑭ Capteur de mouvement de l'alarme* ; panneau de commandes climatiques	5

Fonction		[A] ^[1]
15	Blocage du volant	15
16	Sirène d'alarme * ; Prise de diagnostic OBDII	5
17	-	-
18	Coussins gonflables	10
19	Système d'anticipation de collision*	5
20	Capteur de pédale d'accélérateur ; Fonction antiéblouissement du rétroviseur intérieur* ; Banquette arrière chauffante*	7,5
21	Module de commande du système Infotainment (Performance) ; Système audio (Performance)	15
22	Feux Stop	5
23	Toit ouvrant*	20
24	Immobiliseur	5

[1] Ampère

* Option/accessoire.

13.4.3. Fusibles - généralités

Pour éviter d'endommager le système électrique de la voiture, en cas de court-circuit ou de surcharge, l'ensemble des fonctions et des composants électriques est protégé par un certain nombre de fusibles.

Attention

Les câbles orange ne doivent être manipulés que par du personnel habilité à le faire.

Attention

Plusieurs composants de la voiture fonctionnent avec une tension élevée qui peut s'avérer dangereuse en cas d'intervention incorrecte.

Ne touchez pas les éléments qui ne sont pas clairement décrits dans le manuel de conduite et d'entretien.

Le non-fonctionnement d'un composant du système électrique peut être dû à un fusible grillé suite à une surtension temporaire. Si un même fusible grille à plusieurs reprises, le système concerné est probablement défectueux. Volvo recommande de consulter un atelier Volvo agréé pour effectuer un contrôle.

Remplacement

1. Reportez-vous au schéma des fusibles pour situer le fusible.
2. Retirez le fusible et examinez-le sur le côté pour déterminer si le filament courbé a fondu.

Cette version du manuel est valable au moment de son impression, mais cette validité ne peut être entièrement garantie pour l'avenir. Pour plus d'informations, consultez la première page, qui comporte un avertissement complet.

3. Le cas échéant, remplacez-le par un fusible de même couleur et de même ampérage.

 **Attention**

N'utilisez jamais d'objet étranger ni un fusible avec un ampérage supérieur à la valeur indiquée en remplacement. Cela pourrait entraîner des dommages considérables sur le système électrique et causer un incendie.

Emplacement des centrales électriques

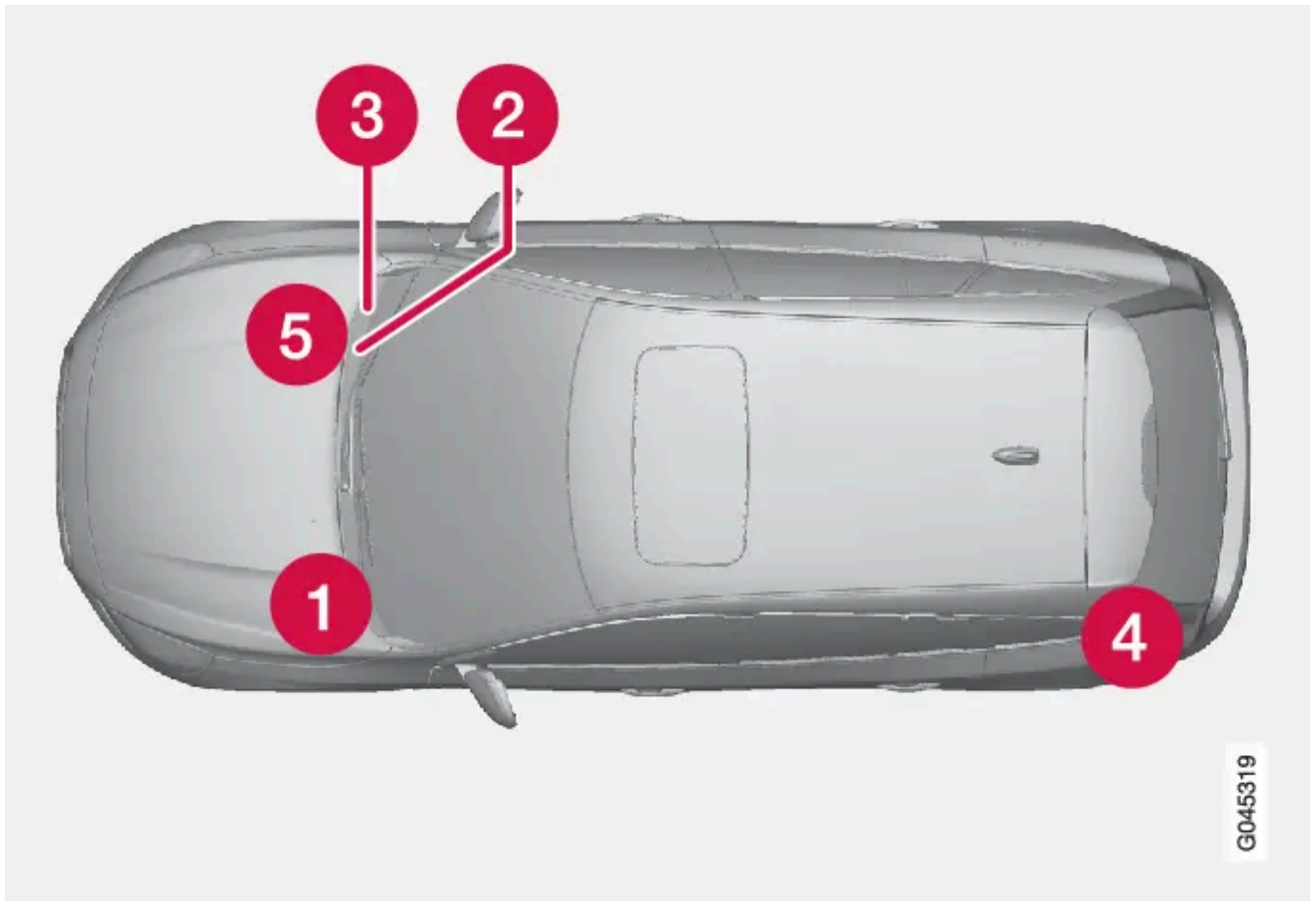

Emplacement des centrales sur une voiture avec conduite à gauche. Pour les voitures avec conduite à droite, les centrales se trouvent du côté de la boîte à gants.

- 1 Compartiment moteur
- 2 Sous la boîte à gants
- 3 Sous la boîte à gants
- 4 Compartiment à bagages
- 5 Compartiment moteur, zone froide

13.4.4. Fusibles - dans le compartiment à bagages

Cette version du manuel est valable au moment de son impression, mais cette validité ne peut être entièrement garantie pour l'avenir. Pour plus d'informations, consultez la première page, qui comporte un avertissement complet.

Les fusibles du compartiment à bagages protègent entre-autres les fonctions du mode électrique et du frein de stationnement.



Le boîtier est placé derrière la garniture, du côté gauche.

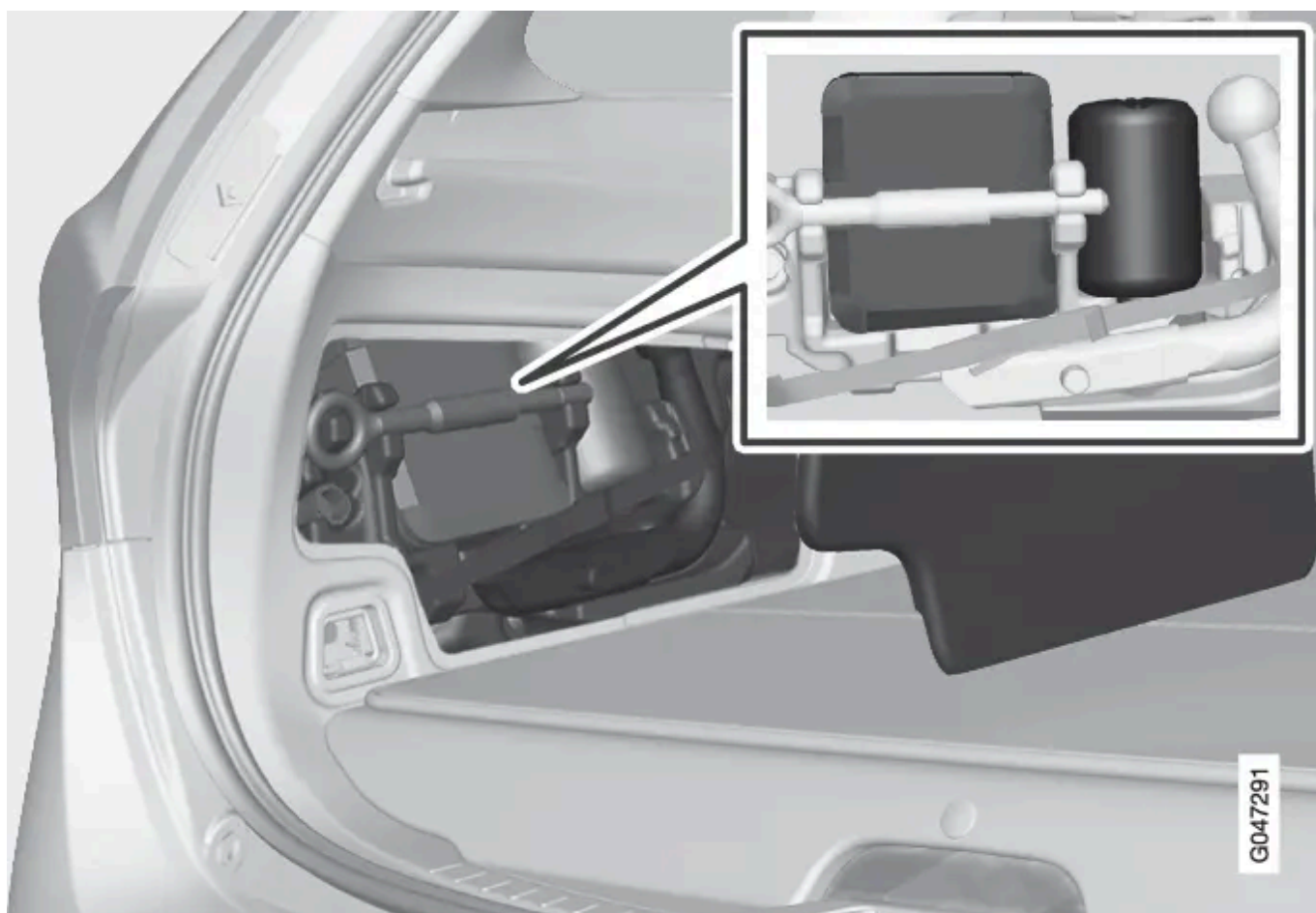

Il faut sortir le kit de réparation provisoire de crevaison accéder à la centrale.

Emplacements

Box A	Fonction	[A] ^[1]
①	Frein de stationnement électrique gauche	30
②	Frein de stationnement électrique droit	30
③	Dégivrage de la lunette arrière	30
④	Prise remorque 2 *	15

Box A	Fonction	[A] ^[1]
5	-	-
6	Prise 12 V dans le compartiment à bagages	15
7	-	-
8	-	-
9	-	-
10	-	-
11	Prise remorque 1*	40
12	-	-

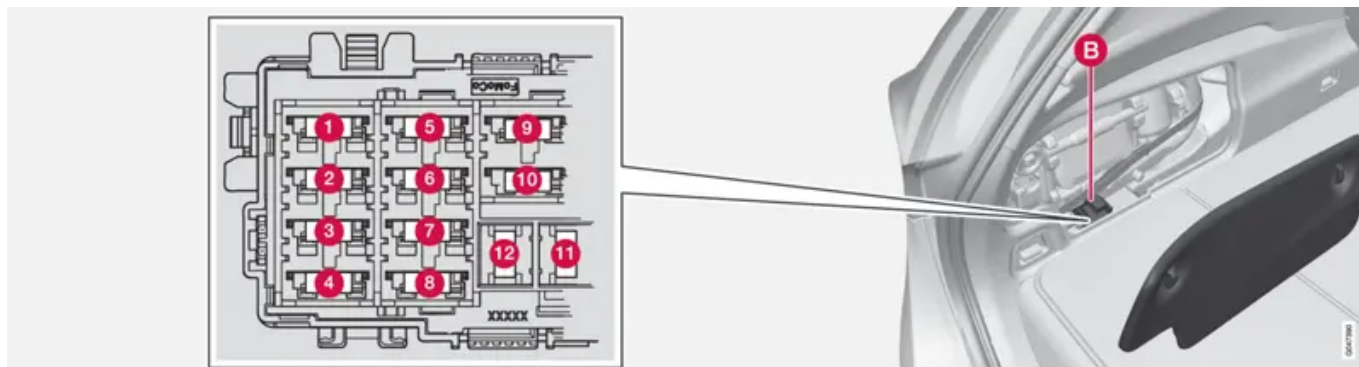

Le boîtier est placé derrière la garniture, du côté gauche.

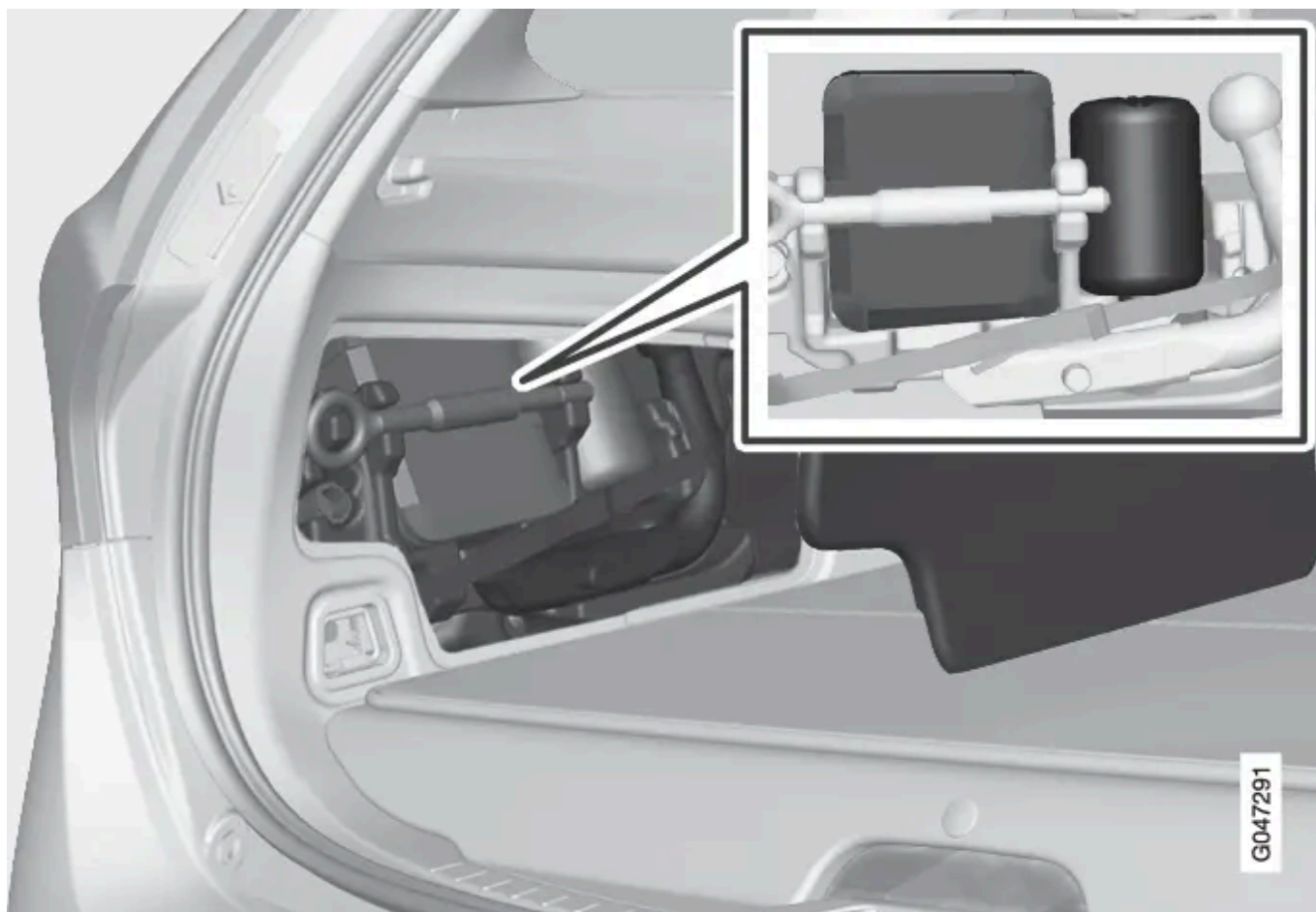

Il faut sortir le kit de réparation provisoire de crevaison accéder à la centrale.

Box B	Fonction	[A] [1]
1	Pompe à liquide de refroidissement 1 pour la batterie hybride ; Valve pour les pompes à liquide de refroidissement 1 et 2	10
2	Pompe à liquide de refroidissement 2 pour la batterie hybride	10
3	Dispositif de charge ; Convertisseur de tension 400 V-12 V ; Module de commande pour la batterie hybride	5
4	Pompe à liquide de refroidissement pour le circuit basse température du système de refroidissement	15
5	Dispositif de charge ; Convertisseur de tension 400 V-12 V ; Module de commande pour la batterie hybride	10
6	Bobines de relais ; Convertisseur haute tension pour le moteur électrique et démarreur/alternateur haute tension combiné	10
7	Débrayage du moteur électrique sur l'essieu arrière	15
8	-	-
9	Convertisseur haute tension pour le moteur électrique et démarreur/alternateur haute tension combiné ; Module de commande de la batterie hybride	10
10	Vannes de liquide de refroidissement pour le circuit basse température du système de refroidissement ; Compresseur de climatisation électrique ; Vanne pour l'échangeur thermique ; Vanne pour la climatisation	10
11	-	-
12	-	-

[1] Ampère

* Option/accessoire.

13.4.5. Fusibles - dans la zone froide du compartiment moteur

La zone froide du compartiment moteur des voitures équipées de la fonction Start/Stop comporte des fusibles.

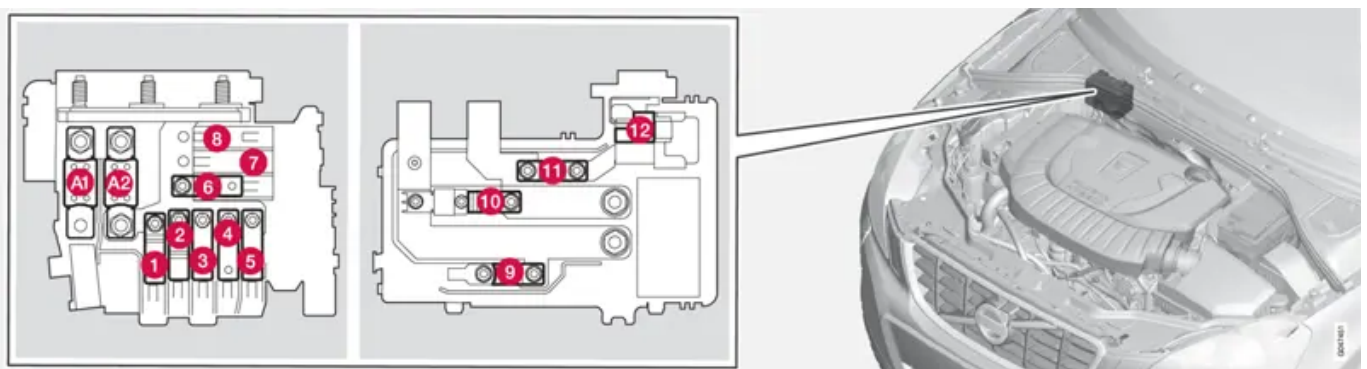

Emplacement des fusibles dans la zone froide du compartiment moteur

- Les fusibles A1 et A2 sont de type "MEGA Fuse" et ne doivent être remplacés que dans un atelier^[1].
- Les fusibles 1-11 sont de type "Midi Fuse" et ne doivent être remplacés que dans un atelier^[1].
- Le fusible 12 est de type "Mini Fuse".

Pour plus de précisions concernant la fonction Start/Stop, référez-vous à [Système d'entraînement - modes de conduite](#).

Cette version du manuel est valable au moment de son impression, mais cette validité ne peut être entièrement garantie pour l'avenir. Pour plus d'informations, consultez la première page, qui comporte un avertissement complet.

Emplacements

Fonction	[A] [2]
A1 Fusible principal de la centrale électrique du compartiment moteur	175
A2 Fusible principal du module électronique central (CEM) sous la boîte à gants, boîtier à fusibles/relais sous la boîte à gants, centrales électriques dans le compartiment à bagages	175
1 Pompe à vide pour le système de freinage	40
2 Fusible primaire pour le module électronique central (CEM) sous la boîte à gants	50
3 Fusible primaire pour le boîtier à fusibles/relais sous la boîte à gants	60
4 Fusible primaire pour la centrale électrique B du compartiment à bagages	50
5 Fusible primaire pour la centrale électrique A du compartiment à bagages	60
6 Ventilateur d'habitacle	40
7 -	-
8 -	-
9 -	-
10 -	-
11 Pompe à huile, boîte de vitesses automatique	30
12 -	-

[1] Un atelier Volvo agréé est recommandé.

[2] Ampère

13.4.6. Fusibles - sous la boîte à gants

Les fusibles sous la boîte à gants protègent les fonctions du système Infotainment ainsi que des sièges.



Emplacements

Fonction	[A] ^[1]
1 Fusible primaire du module de commande du système audio* ; fusible primaire pour les fusibles 16 à 20 : Infotainment	40

Fonction	[A] ^[1]
2 Lave-glace pare-brise ; Lave-glace lunette arrière	25
3 -	-
4 -	-
5 -	-
6 Poignée de porte (Keyless*)	5
7 -	-
8 Panneau de commande, porte conducteur	20
9 Panneau de commande de la porte passager avant	20
10 Panneau de commande de la porte arrière droite	20
11 Panneau de commande de la porte arrière gauche	20
12 Keyless*	7,5
13 Siège à commande électrique, côté conducteur*	20
14 Siège à commande électrique, côté passager*	20
15 -	-
16 Module de commande du système Infotainment ou écran ^[2]	5
17 Module de commande audio (amplificateur)*; Télé*; Radio numérique*	10
18 Module de commande audio ou module de commande Sensus ^[2]	15
19 Système télématique* ; Bluetooth*	5
20 -	-
21 Toit ouvrant* ; éclairage intérieur plafonnier ; capteur de climatisation* ; prise d'air moteurs de papillon	5
22 Prise 12 V sur la console de tunnel	15
23 Siège chauffant arrière droit*	15
24 Siège chauffant arrière gauche*	15
25 Chauffage électrique	5
26 Siège avant chauffant, côté passager	15
27 Siège avant chauffant, côté conducteur	15
28 Aide au stationnement*; Aide au stationnement*; BLIS*	5
29 -	-
30 -	-

^[1] Ampère

* Option/accessoire.

^[2] Certains modèles.

13.5. Batterie

13.5.1. Système électrique

Le circuit électrique est unipolaire et le châssis et le bloc-moteur font office de conducteurs.

La voiture est équipée d'un alternateur à courant alternatif régulé par la tension.

La taille, le type et les performances de la batterie de démarrage dépendent de l'équipement et du fonctionnement du véhicule.

Important

Si la batterie doit être remplacée, veillez à le faire avec une batterie de même capacité en démarrage à froid et de même type que la batterie d'origine (voir autocollant sur la batterie).

13.5.2. Batterie de démarrage - remplacement

Vous pouvez remplacer la batterie de démarrage sans confier votre voiture à un atelier.

La batterie ordinaire 12 V de la voiture est dénommée "batterie de démarrage" même si la [batterie hybride](#) est souvent utilisée pour le démarrage du moteur à combustion.

Dépose

Tout d'abord: sortez la télécommande du contacteur d'allumage et attendez au moins 5 minutes avant de toucher les connexions électriques. Ceci laisse le temps au système électrique de mémoriser les informations nécessaires aux modules de

commande.

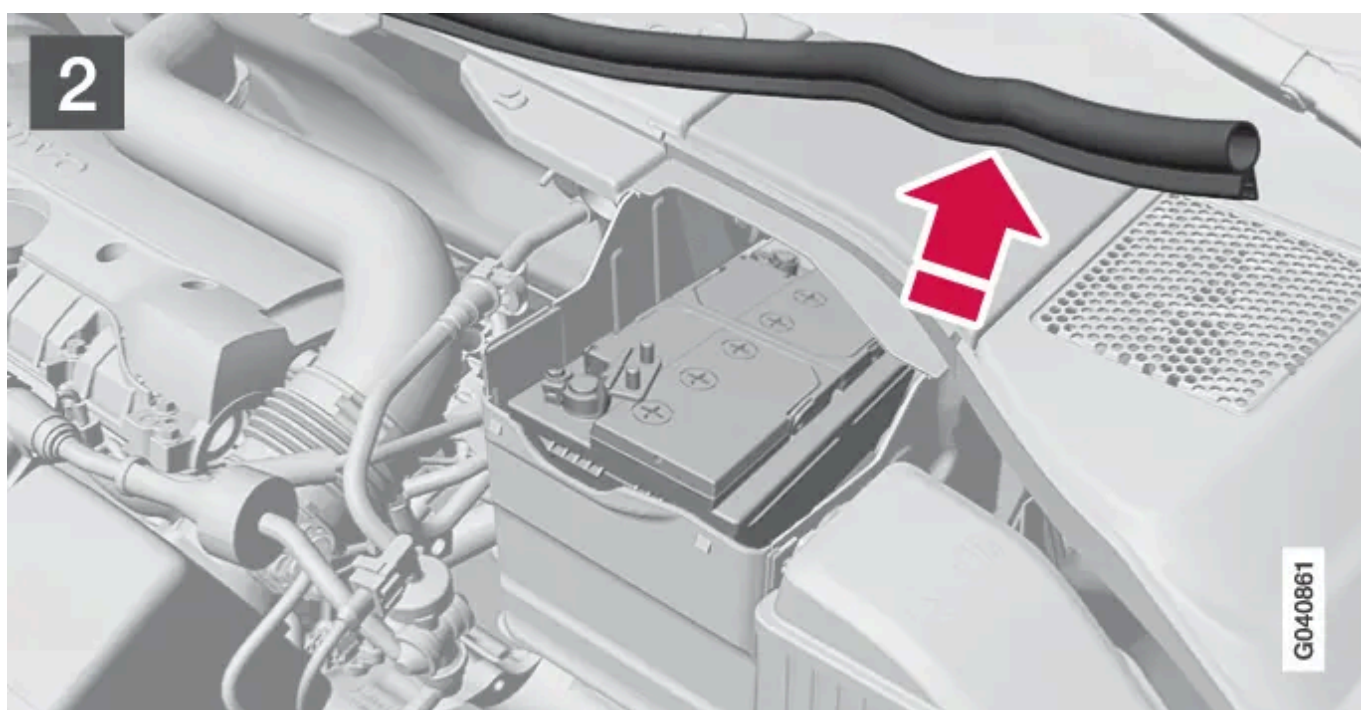
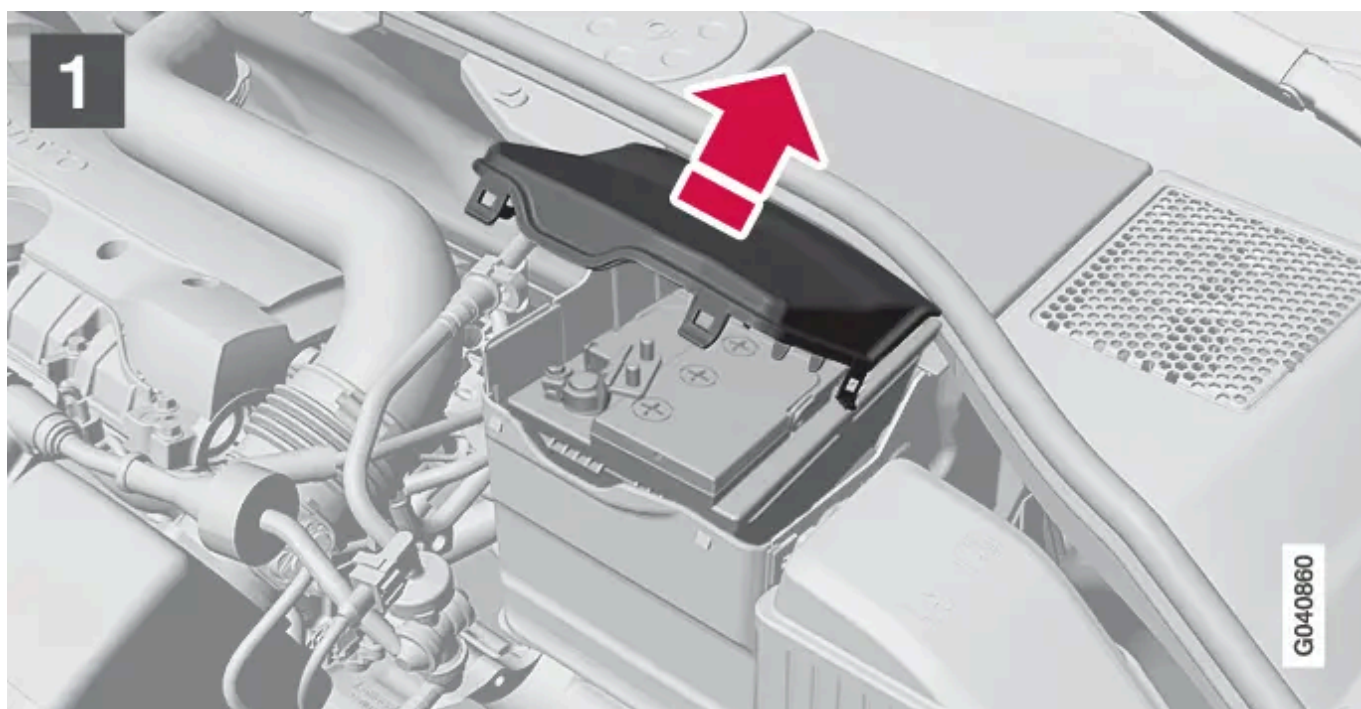

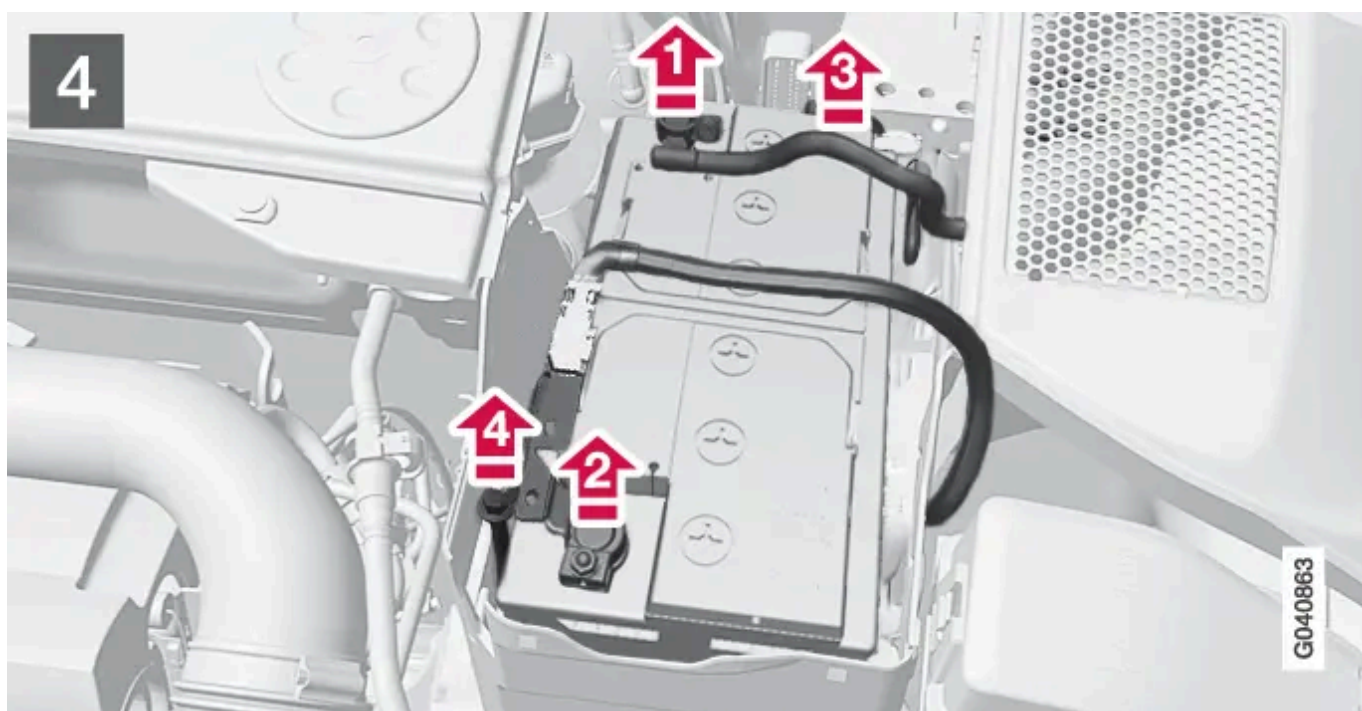
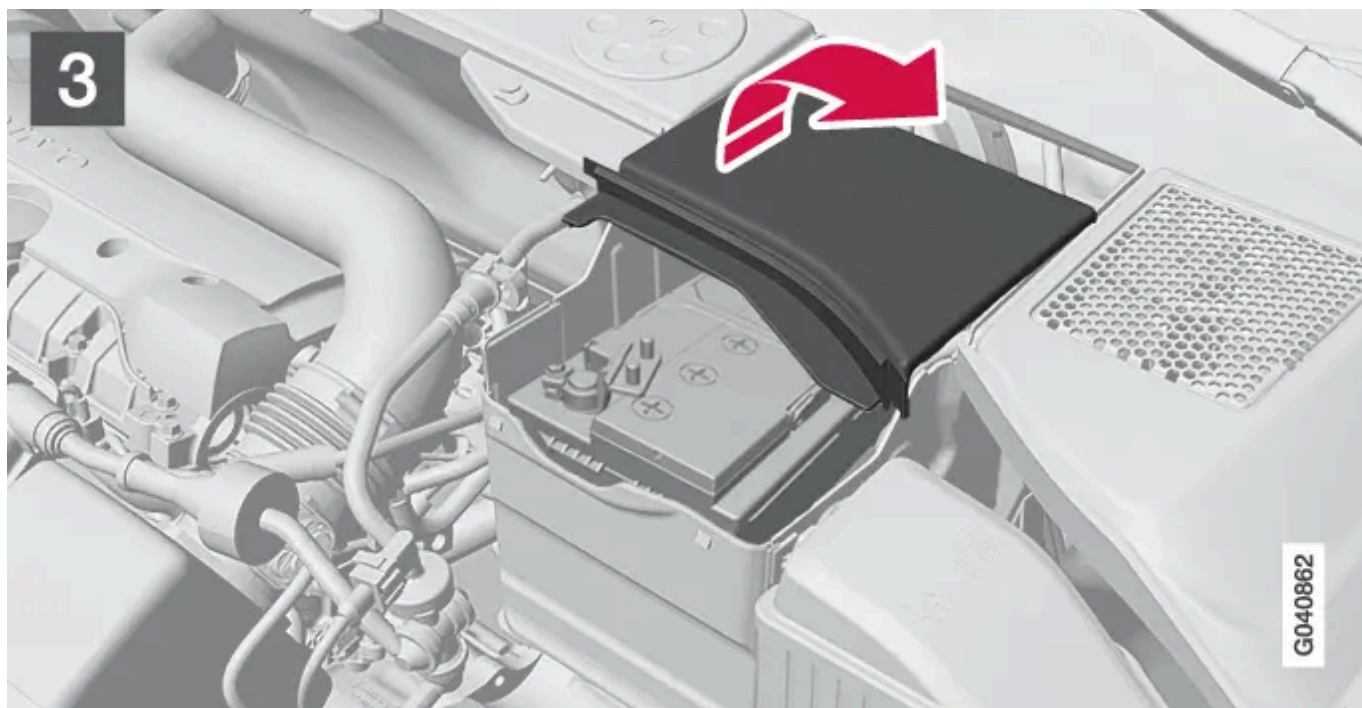

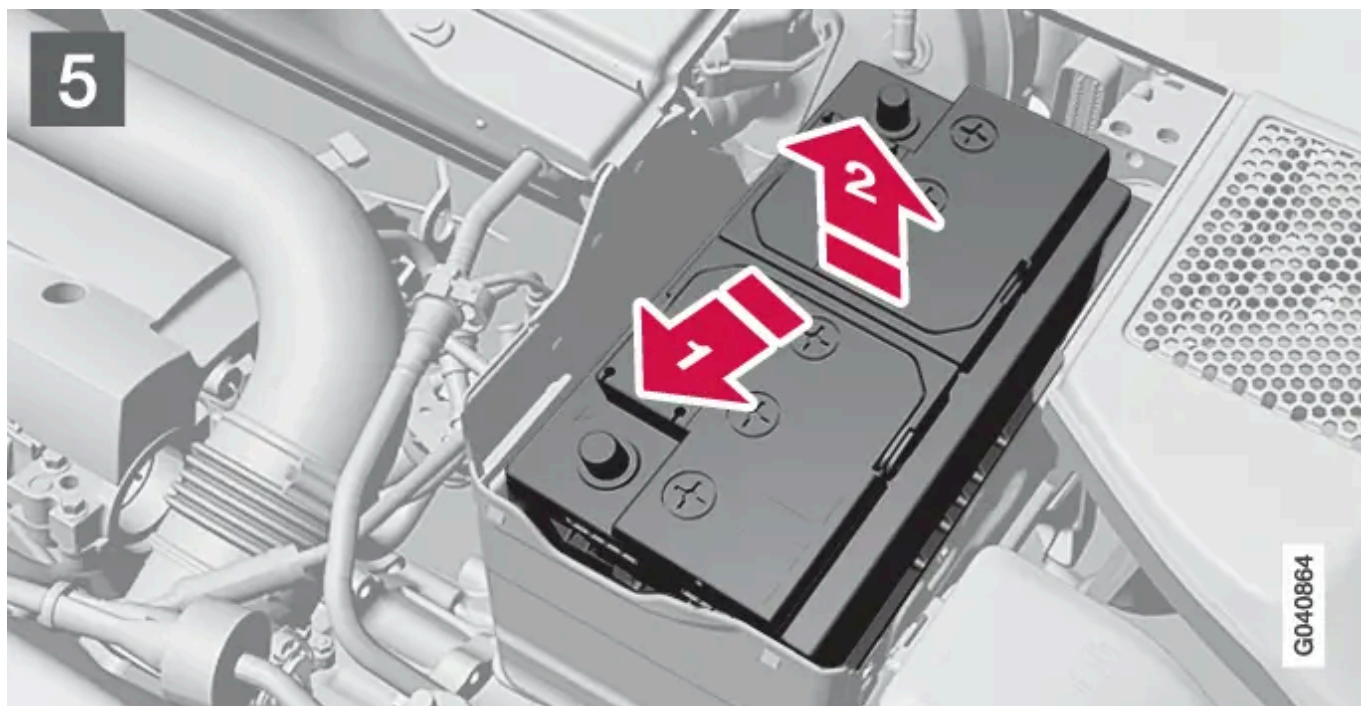

1. **1**
Ouvrez le clip du cache avant et retirez ce dernier.
2. **2**
Dégagez la baguette en caoutchouc pour libérer le cache arrière.
3. **3**
Retirez le cache arrière en dévissant d'un quart de tour et en le levant pour le retirer.

4.  **Attention**
Branchez et débranchez respectivement les câbles positif et négatif dans le bon ordre.

- 4
5. **1** ➔
Débranchez le câble négatif noir.
6. **2** ➔
Débranchez le câble positif rouge.
7. **3** ➔
Débranchez le flexible de purge de la batterie.
8. **4** ➔
Dévissez la vis qui maintient le collier de la batterie.
9. **5**
10. **1** ➔
Poussez la batterie sur le côté.

11.

Soulevez-la.

Pose

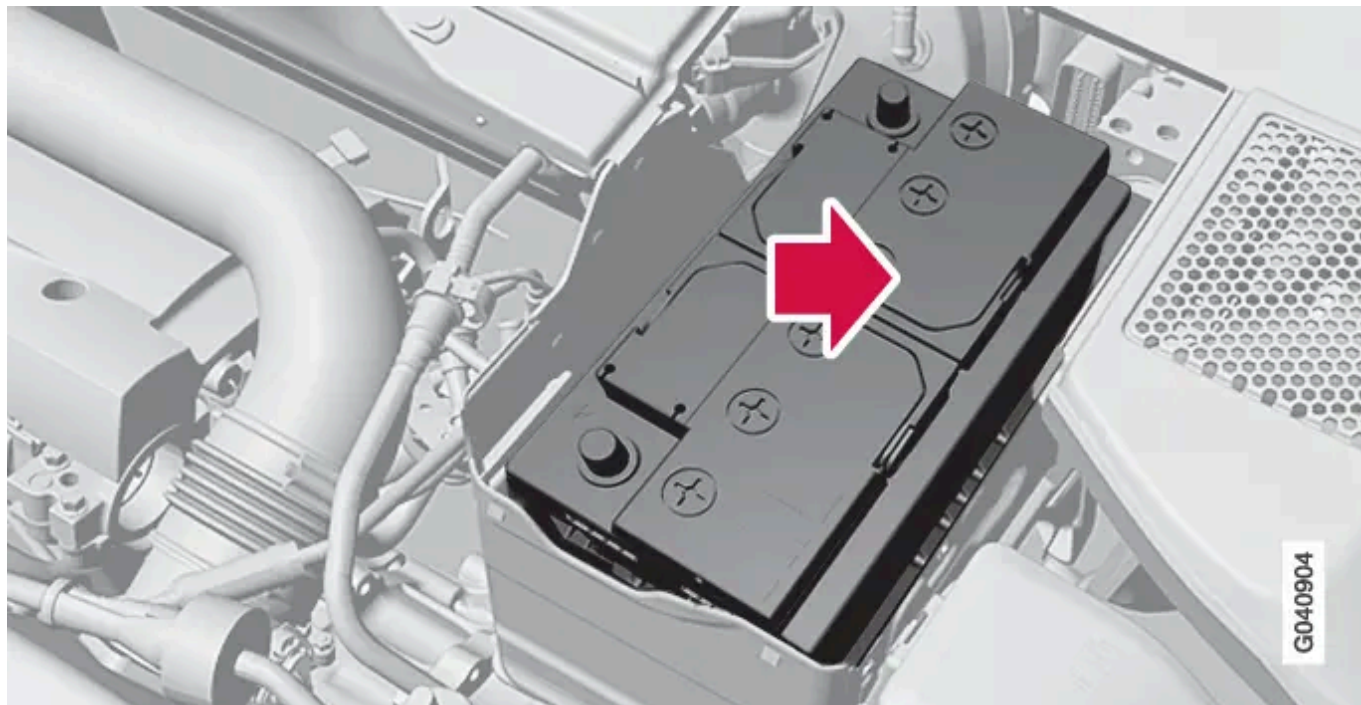

1. Installez la batterie dans son logement.
2. Poussez la batterie vers l'intérieur et vers le côté jusqu'à ce qu'elle entre en contact avec le bord arrière de son logement.
3. Vissez le collier qui maintient la batterie.
4. Branchez le flexible de purge.
- > Vérifiez qu'il est correctement branché à la batterie et à la sortie dans la carrosserie.
5. Branchez le câble positif rouge.
6. Branchez le câble négatif noir.
7. Pressez sur le cache pour le mettre en place (référez-vous à "Dépose").
8. Posez la baguette en caoutchouc (référez-vous à "Dépose").
9. Installez le cache avant et fixez-le avec les clips (référez-vous à "Dépose").

Pour de plus amples informations concernant la batterie de démarrage, référez-vous à [Aide au démarrage avec batterie](#).

13.5.3. Batterie de démarrage - généralités

La batterie de démarrage est utilisée pour lancer le démarreur et autre équipement électrique de la voiture.

La batterie ordinaire 12 V de la voiture est dénommée "batterie de démarrage" même si la [batterie hybride](#) est souvent utilisée pour le démarrage du moteur à combustion.

La durée de vie et le fonctionnement de la batterie dépendent des conditions de conduite (nombreux démarrages, sollicitations importantes de la batterie), du style de conduite, des conditions climatiques, etc.

- Ne débranchez jamais la batterie lorsque le moteur tourne.
- Vérifiez que les câbles de la batterie sont correctement connectés et bien serrés.

Tension (V)	12
Capacité de démarrage à froid ^[1] - CCA ^[2] (A)	760
Dimensions , L x l x H (mm)	278×175×190
Capacité (Ah)	70

Important

Pour le remplacement de la batterie de démarrage, une batterie de type AGM^[3] doit être utilisée.

Important

Si la batterie doit être remplacée, veillez à le faire avec une batterie de même capacité en démarrage à froid et de même type que la batterie d'origine (voir autocollant sur la batterie).

Note

La dimension du compartiment de la batterie de démarrage doit correspondre à la dimension de la batterie d'origine.

Attention

- La batterie peut produire un mélange d'oxygène et d'hydrogène très explosif. Un étincelle, qui peut être produite par une mauvaise connexion de câble de démarrage, peut suffire à faire exploser la batterie.
- La batterie contient également de l'acide sulfurique très corrosif.
- En cas de contact de l'acide avec les yeux, la peau ou les vêtements, rincez abondamment à l'eau. En cas de contact avec les yeux, consultez immédiatement un médecin.

 **Important**

Pour la charge de la batterie de démarrage, utilisez uniquement un chargeur moderne avec tension de charge contrôlée. Toute fonction de charge rapide doit être évitée pour ne pas endommager la batterie.

 **Note**

Si la batterie de démarrage et la [batterie hybride](#) sont déchargées, il convient de les charger **toutes les deux**. Dans un tel cas, il n'est pas possible de commencer par charger uniquement la batterie hybride.

 **Important**

Si les conditions suivantes ne sont pas respectées, la fonction d'économie d'énergie du système Infotainment peut être temporairement interrompue et/ou un message indiquant que le taux de charge de la batterie est incorrect après le branchement d'une batterie auxiliaire ou d'un chargeur apparaît sur le combiné d'instruments :

- La borne négative de la batterie de la voiture ne doit **jamais** être utilisée pour brancher une batterie auxiliaire ni un chargeur. Seul **le châssis de la voiture** peut être utilisé comme point de mise à la terre.

Consultez [Aide au démarrage avec batterie](#) où se trouve une description de l'emplacement des pinces de câbles.

 **Note**

La durée de vie de la batterie peut être sérieusement réduite si elle subit des décharges répétées.

La durée de vie de la batterie dépend de plusieurs facteurs tels que les conditions de conduite ou climatiques par exemple. La capacité de la batterie baisse progressivement avec le temps et celle-ci doit donc être chargée si la voiture n'est pas utilisée pendant une longue période ou si elle ne roule que sur de courtes distances. Un froid extrême limite encore plus la capacité de démarrage.

Pour maintenir la batterie en condition, il est recommandé de conduire au moins 15 minutes par semaine ou de brancher la batterie à un chargeur pour un maintien de charge automatique

La durée de vie maximale est assurée si la batterie est maintenue en pleine charge.

[1] Selon la norme EN.

[2] Cold Cranking Amperes.







[3] Absorbed Glass Mat.

13.5.4. Batterie - témoins

On trouve sur les batteries des symboles qui informent et avertissent.

Symboles sur les batteries

Cette version du manuel est valable au moment de son impression, mais cette validité ne peut être entièrement garantie pour l'avenir. Pour plus d'informations, consultez la première page, qui comporte un avertissement complet.

	Portez des lunettes de protection.
	Pour de plus amples informations, consultez le manuel de conduite et d'entretien de la voiture.
	Entreposez la batterie à un endroit hors de portée des enfants.
	La batterie contient un acide corrosif.
	Évitez les étincelles ou les flammes.
	Risque d'explosion.
	Mise au rebut dans une station de recyclage.

 **Note**

Toute batterie usée doit être recyclée de manière écologique puisqu'elle contient du plomb.

13.5.5. Batterie hybride

Pour le fonctionnement avec le moteur électrique, la voiture est équipée d'une batterie hybride rechargeable de type lithium-ion et sans entretien.

 **Attention**

Le remplacement de la batterie hybride doit être confié à un atelier. Nous recommandons un atelier Volvo agréé.

Liquide de refroidissement

Le système de refroidissement de la batterie hybride dispose d'un vase d'expansion séparé.

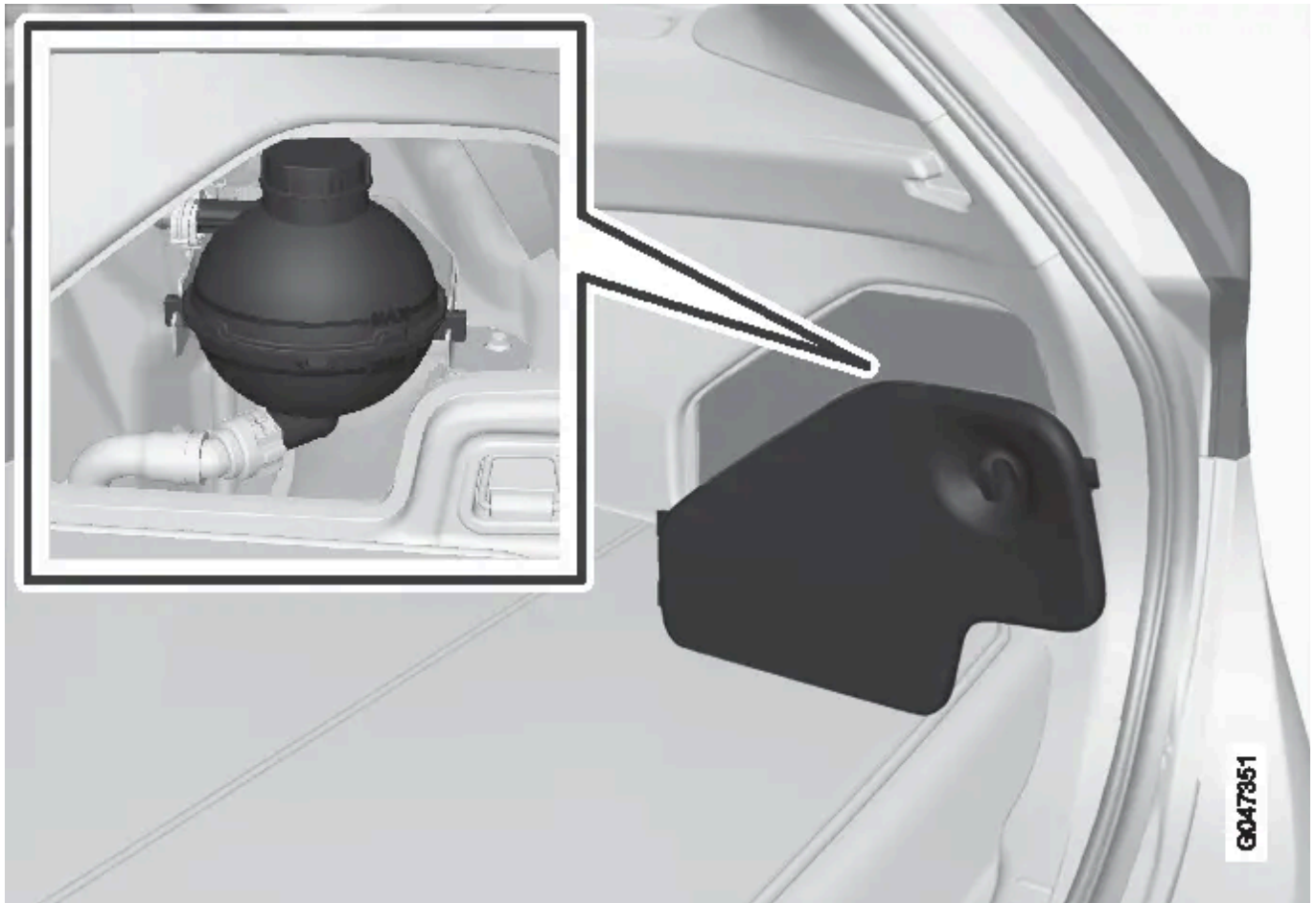

! Important

L'ajout de liquide de refroidissement dans la batterie hybride doit être confié à un atelier. Nous recommandons un atelier Volvo agréé.

13.6. Programme d'entretien Volvo

Afin de conserver le haut niveau de sécurité routière, de fonctionnement et la fiabilité de la voiture, il convient de respecter le programme d'entretien indiqué dans le carnet d'entretien et de garantie.

Volvo recommande de confier l'entretien et les réparations à un atelier Volvo agréé. Les ateliers Volvo agréés disposent en effet du personnel, des outils spéciaux et de la documentation technique leur permettant de garantir un service de la plus haute qualité.

! Important

Pour que la garantie de Volvo reste valable, il est important que vous suiviez les instructions du carnet d'entretien et de garantie.

Entretien et réparation

Entretenez la voiture régulièrement. Respectez les intervalles d'entretien recommandés par Volvo.

Si un contrôle ou une réparation est nécessaire, seul un atelier agréé est autorisé à effectuer l'opération.

Attention

N'effectuez aucune réparation vous-même sur ce véhicule. Les câbles et/ou composants électriques démontés ne peuvent être réparés que par un atelier autorisé. Un atelier Volvo est recommandé.

Intervalle d'entretien et entretien suivant, câble de charge

Le compteur horaire sur le câble de charge calcule le temps de charge avant le prochain entretien. Volvo recommande un contrôle du boîtier de commande toutes les 5 000 heures de fonctionnement, à confier à un électricien.

Important

Ne modifiez en aucune façon le boîtier de commande.

13.7. Prendre un rendez-vous pour un entretien ou une réparation* ^[1]

Gérer les informations relatives à l'entretien, aux réparations et à la prise de rendez-vous directement dans une voiture connectée à Internet.

Ce service ^[1] permet de prendre confortablement un rendez-vous pour un entretien ou une visite en atelier, directement de la voiture. Les informations concernant votre voiture sont envoyées au revendeur qui peut ainsi préparer la visite en atelier. Le revendeur vous contactera pour prendre un rendez-vous. Pour certains marchés, le système peut vous rappeler un rendez-vous pris lorsqu'il approche et le système de navigation ^[2] peut aussi vous guider jusqu'à l'atelier le moment venu.

Avant de pouvoir utiliser le service

Volvo ID et mon profil

- Connectez-vous sur le portail propriétaire My Volvo, ouvrez votre profil et effectuez les opérations suivantes:
 1. Vérifiez que la voiture est associée à votre profil.
 2. Vérifiez que vos coordonnées sont correctes.
 3. Sélectionnez le réparateur Volvo que vous souhaitez contacter pour l'entretien et les réparations.
 4. Sélectionnez le moyen de communication préféré (téléphone). Les informations concernant le rendez-vous sont toujours envoyées (à vous et à votre voiture) par courriel.

Conditions pour la prise de rendez-vous depuis la voiture

- Pour envoyer et recevoir les informations relatives au rendez-vous de et vers la voiture, cette dernière doit être [connectée à Internet](#).
- Les informations relatives au rendez-vous étant transmises par l'intermédiaire de votre abonnement téléphonique personnel, vous serez invité à accepter l'envoi des informations. La question est posée une seule fois et restera valable pour la connexion sélectionnée pendant une durée limitée.
- Pour que le service puisse fonctionner et que le système communique par le biais de l'écran de la voiture, les alertes/messages doivent être validés. Appuyez sur OK/MENU dans la vue normale de la source MY CAR puis sur **Entretien & réparation → Afficher les notifications**.

Utiliser le service

Tous les menus et réglages sont accessibles depuis la vue normale de MY CAR en appuyant sur OK/MENU puis sur **Entretien & réparation**.

Lorsqu'un entretien est nécessaire ou, dans certains cas, pour une réparation, un message apparaît sur le et un menu contextuel s'ouvre sur l'écran.

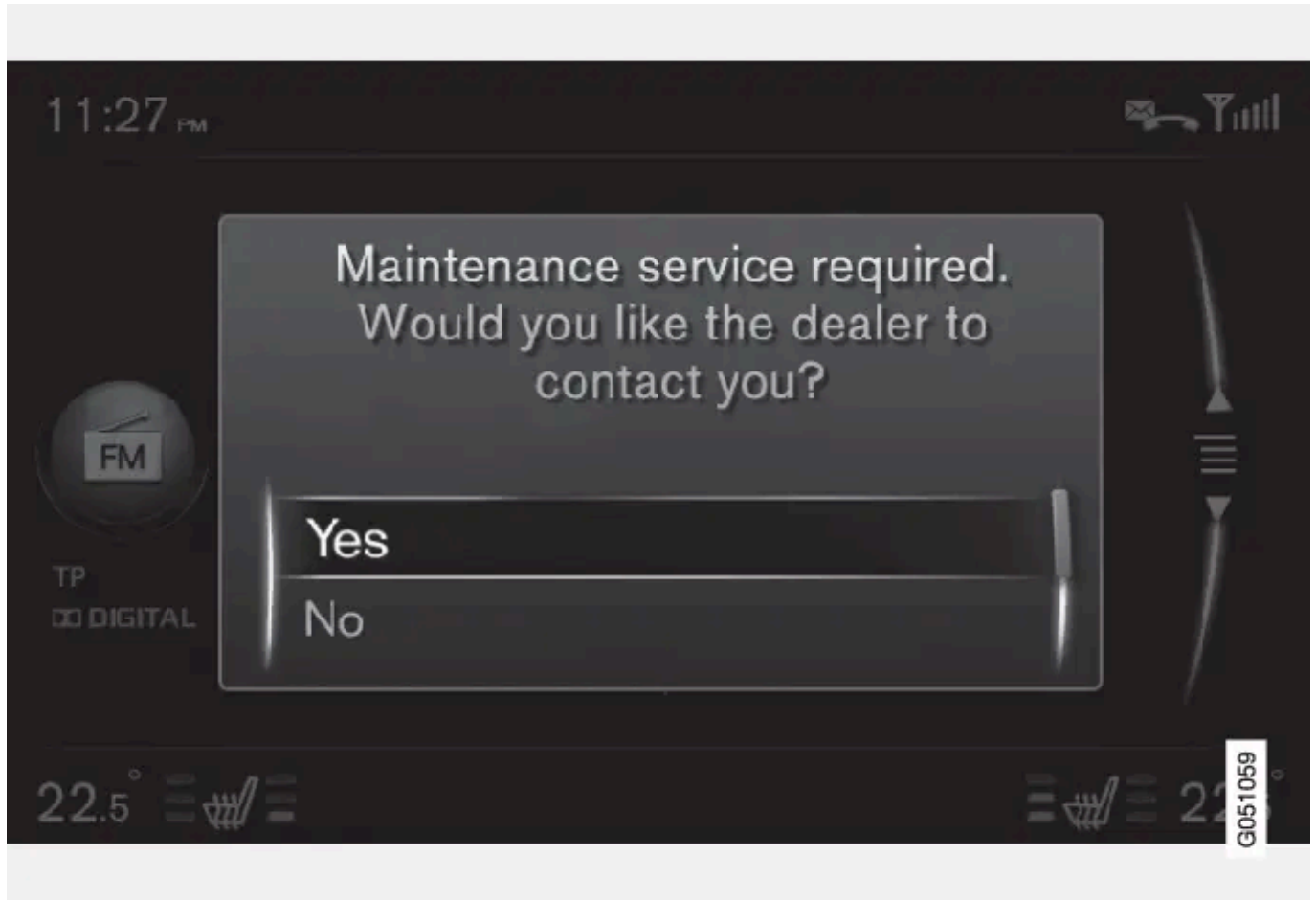

Message à l'écran concernant l'entretien

Signification des options de réponse dans le menu contextuel de l'écran :

- **Oui** - Une demande de rendez-vous est envoyée au réparateur qui vous répondra ultérieurement avec une proposition de réservation. Le témoin et le message relatifs à l'entretien sur le combiné d'instruments s'éteignent.
- **Non** - Plus aucun message contextuel n'apparaîtra à l'écran. Le message sur le combiné d'instruments reste affiché. Une fois ce choix effectué, il devient possible de prendre un rendez-vous manuellement dans la voiture (voir ci-dessous).
- **Plus tard** - Le menu contextuel s'ouvre au démarrage suivant de la voiture.

Prendre manuellement un rendez-vous pour un entretien ou une réparation^[1]

1. Appuyez sur le bouton MY CAR sur la console centrale puis sélectionnez **Entretien & réparation** → **Informations du concessionnaire** → **Demande d'entretien ou de réparation**.
> Les informations concernant la voiture sont automatiquement envoyées à votre réparateur.
2. Le réparateur envoie une proposition de rendez-vous à la voiture.
3. Vous pouvez l'accepter ou en demander une autre.

Après avoir accepté un rendez-vous, les informations sont mémorisées dans la voiture. Référez-vous à Mes rendez-vous. La voiture vous enverra automatiquement des rappels par le biais de l'écran et vous guidera jusqu'à l'atelier.

Vous pouvez aussi prendre un rendez-vous à l'atelier par l'intermédiaire de My Volvo. Naviguez jusqu'à Mes rendez-vous et sélectionnez Mettre à jour pour accéder à vos rendez-vous depuis My Volvo.

Mes rendez-vous^[1]

Afficher les informations concernant le rendez-vous sur l'écran de la voiture. Vous pouvez l'accepter ou en demander une autre.

1. Sélectionnez **Entretien & réparation** → **Mes réservations**.

Appeler un réparateur^[1]

Avec un [téléphone](#) connecté à la voiture, vous pouvez appeler votre réparateur.

1. Sélectionnez **Entretien & réparation** → **Informations du concessionnaire** → **Appeler le concessionnaire**.

Utiliser le système de navigation^{[1], [2]}

Indiquez votre atelier comme destination ou étape dans le système de navigation.

1. Sélectionnez **Entretien & réparation** → **Informations du concessionnaire** → **Définir dest. individuelle**.

1. Sélectionnez **Entretien & réparation** → **Informations du concessionnaire** → **Ajouter comme étape intermédiaire**.

Envoyer les informations relatives à la voiture^[1]

Les informations relatives à la voiture sont envoyées à une base de données centrale de Volvo (pas à votre réparateur) de laquelle le réparateur Volvo peut y accéder à l'aide du numéro d'identification de la voiture (VIN^[3]). Le numéro est indiqué dans le carnet d'entretien et de garantie de la voiture ou dans le coin inférieur gauche du pare-brise.

1. Sélectionnez **Entretien & réparation** → **Envoyer les données du véhicule**.

Informations relatives au rendez-vous et à la voiture

Cette version du manuel est valable au moment de son impression, mais cette validité ne peut être entièrement garantie pour l'avenir. Pour plus d'informations, consultez la première page, qui comporte un avertissement complet.

Lorsque vous prenez un rendez-vous pour l'entretien depuis votre voiture, les informations concernant le rendez-vous et la voiture seront transmises. Les informations sur les données véhicule se composent d'informations dans les domaines suivants :

- nécessité d'entretien
- statut de fonctionnement
- niveaux des liquides
- Kilométrage
- numéro d'identification de la voiture (VIN^[3])
- Version du logiciel de la voiture.

* Option/accessoire.

[1] Concerne certains marchés.

[2] Concerne Sensus Navigation.

[3] Vehicle Identification Number

13.8. Levage de la voiture

Pour le levage de la voiture, il est important de placer correctement le cric ou les bras de levage selon les points indiqués sur le soubassement de la voiture.

Note

Volvo recommande de n'utiliser que le cric fourni avec la voiture. Si un autre cric que celui recommandé par Volvo est utilisé, veuillez suivre les instructions de cet équipement.

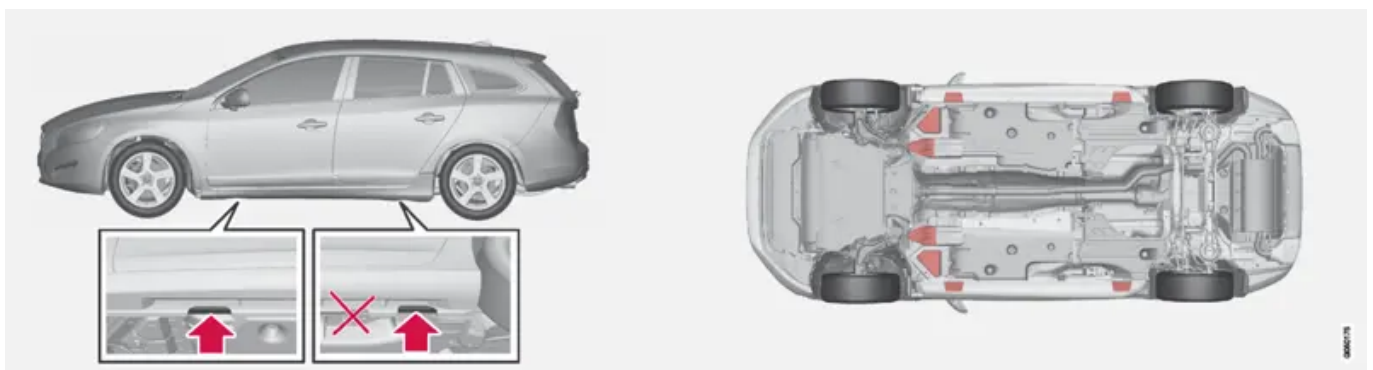

Fixations du cric (flèches) de la voiture et points de levage (en rouge).

Si un cric d'atelier est utilisé pour soulever l'avant de la voiture, il doit être placé sous l'un des quatre points de levage plus loin sous la voiture. Si un cric d'atelier est utilisé pour soulever l'arrière de la voiture, il doit être placé sous l'un des points de levage. Vérifiez que le cric est placé de telle sorte que la voiture ne puisse pas en glisser. Utilisez toujours des supports d'essieux ou similaire.

Si un dispositif de levage d'atelier à deux colonnes est utilisé pour soulever la voiture, les bras de celui-ci peuvent être placés sous les points de levage extérieurs (fixations du cric). À l'avant, il est aussi possible d'utiliser les points de levage intérieurs.

13.9. Climatisation - recherche de pannes et réparation

L'entretien et la réparation du système d'air conditionné doivent être confiés à un atelier agréé.

Recherche de pannes et réparation

Le dispositif d'air conditionné contient un agent révélateur fluorescent. Utilisez un éclairage à ultraviolet pour la recherche de fuites.

Volvo recommande de contacter un atelier Volvo agréé.



Attention

Le système de climatisation contient un réfrigérant de type R134a sous pression. L'entretien et la réparation du système doivent être confiés à un atelier agréé.

13.10. Essuie-glace et essuie-phare

Le balai d'essuie-glace enlève l'eau du pare-brise et de la lunette arrière. Avec le liquide lave-glace ils nettoient les vitres et assurent une bonne visibilité lors de la conduite.

Le balai d'essuie-glace doit être en mode service lorsqu'il doit être remplacé.

Position d'entretien



Balais d'essuie-glace en position d'entretien.

Pour pouvoir remplacer, nettoyer ou lever les balais d'essuie-glace (par exemple pour gratter la glace sur le pare-brise), ils doivent être en position d'entretien.

! Important

Avant de placer les balais d'essuie-glace en position d'entretien, assurez-vous qu'ils ne sont pas gelés.

1. Insérez la télécommande dans le contacteur d'allumage^[1] et appuyez brièvement sur le bouton START/STOP ENGINE pour mettre le système électrique de la voiture en position de contact I. Pour des informations plus détaillées concernant les positions de contact, référez-vous à [Positions de contact - fonctions selon les niveaux](#).
 2. Appuyez à nouveau brièvement sur le bouton START/STOP ENGINE pour mettre le système électrique de la voiture en position de contact 0.
 3. Dans les 3 secondes qui suivent, poussez le levier droit au volant vers le haut et maintenez-le pendant environ 1 seconde.
- > Les essuie-glaces se mettent en mouvement et s'arrêtent en position verticale.

Les essuie-glaces reviennent en position de repos avec une brève pression sur le bouton START/STOP ENGINE pour mettre le système électrique de la voiture en position de contact I (ou au démarrage de la voiture).

 **Important**

Si les bras d'essuie-glace sont relevés alors qu'ils sont en position d'entretien, il convient de les rabattre sur le pare-brise avant de les remettre en position initiale. Cela permet d'éviter de rayer la peinture du capot moteur.

Remplacement des balais d'essuie-glace

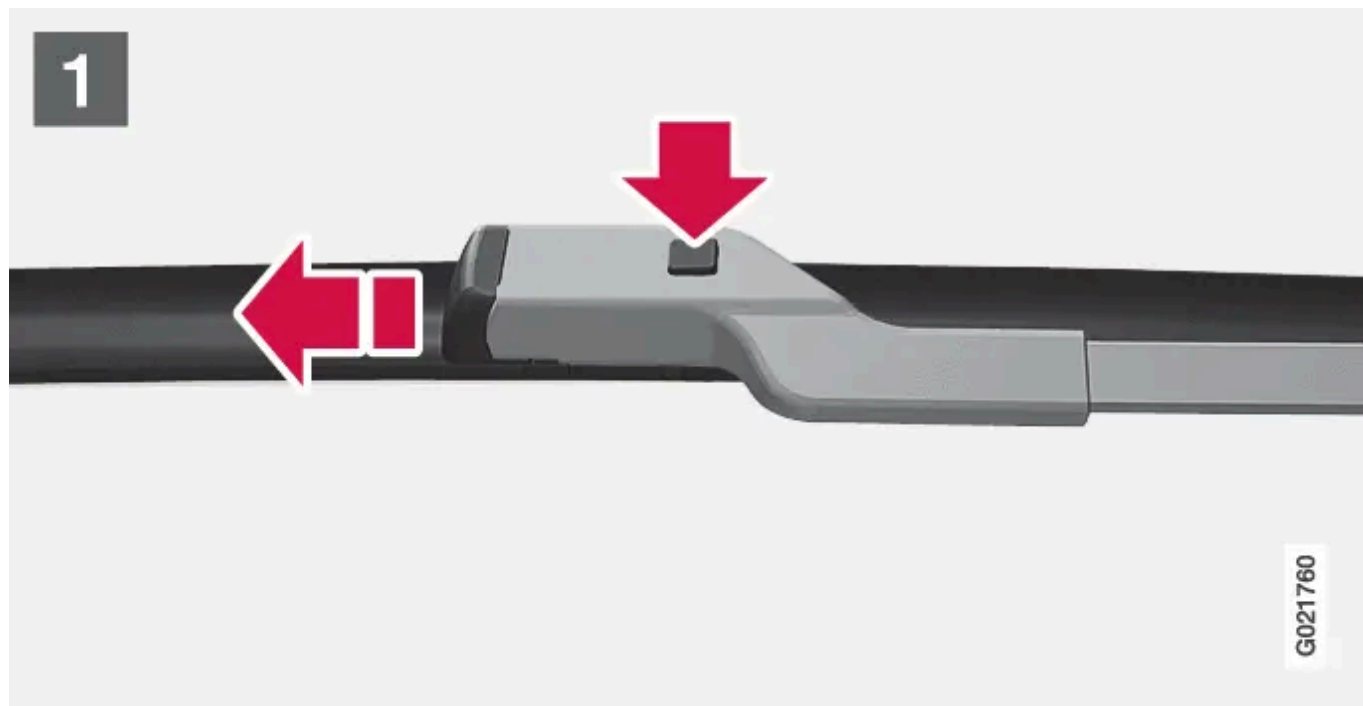

3

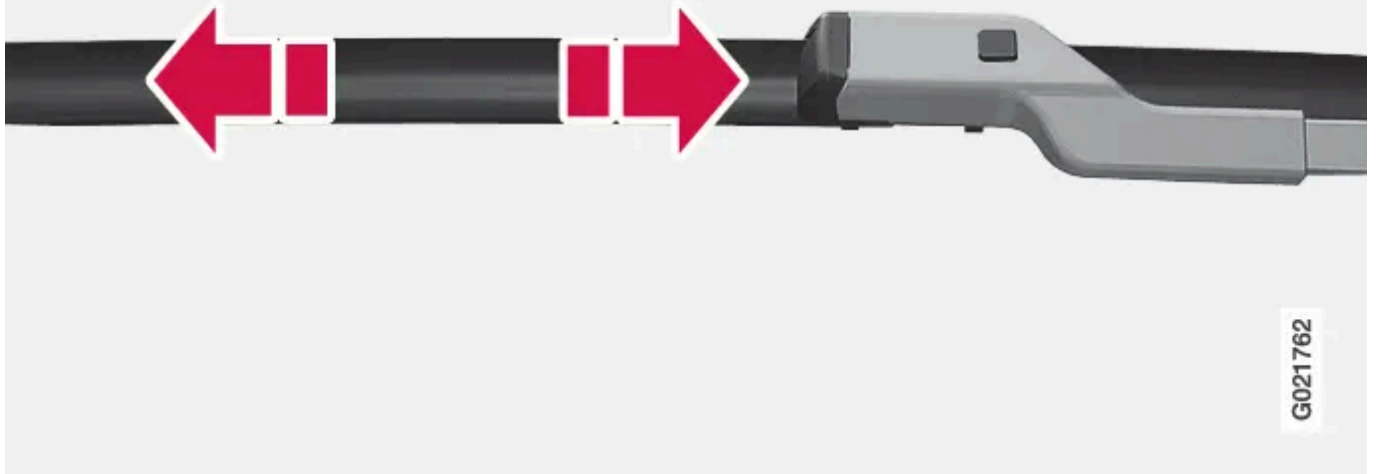

1. **1**
Relevez les bras d'essuie-glace lorsqu'ils sont en position d'entretien. Appuyez sur le bouton situé sur la fixation du balai d'essuie-glace et tirez tout droit, parallèlement au bras d'essuie-glace.
2. **2**
Insérez le nouveau balai d'essuie-glace jusqu'à ce que vous entendiez un clic.
3. **3**
Vérifiez que le balai est correctement fixé.
4. Rabattez les bras d'essuie-glace sur le pare-brise.

Les essuie-glaces reviennent de la position d'entretien en position de repos avec une brève pression sur le bouton START/STOP ENGINE pour mettre le système électrique de la voiture en position de contact I (ou au démarrage de la voiture).

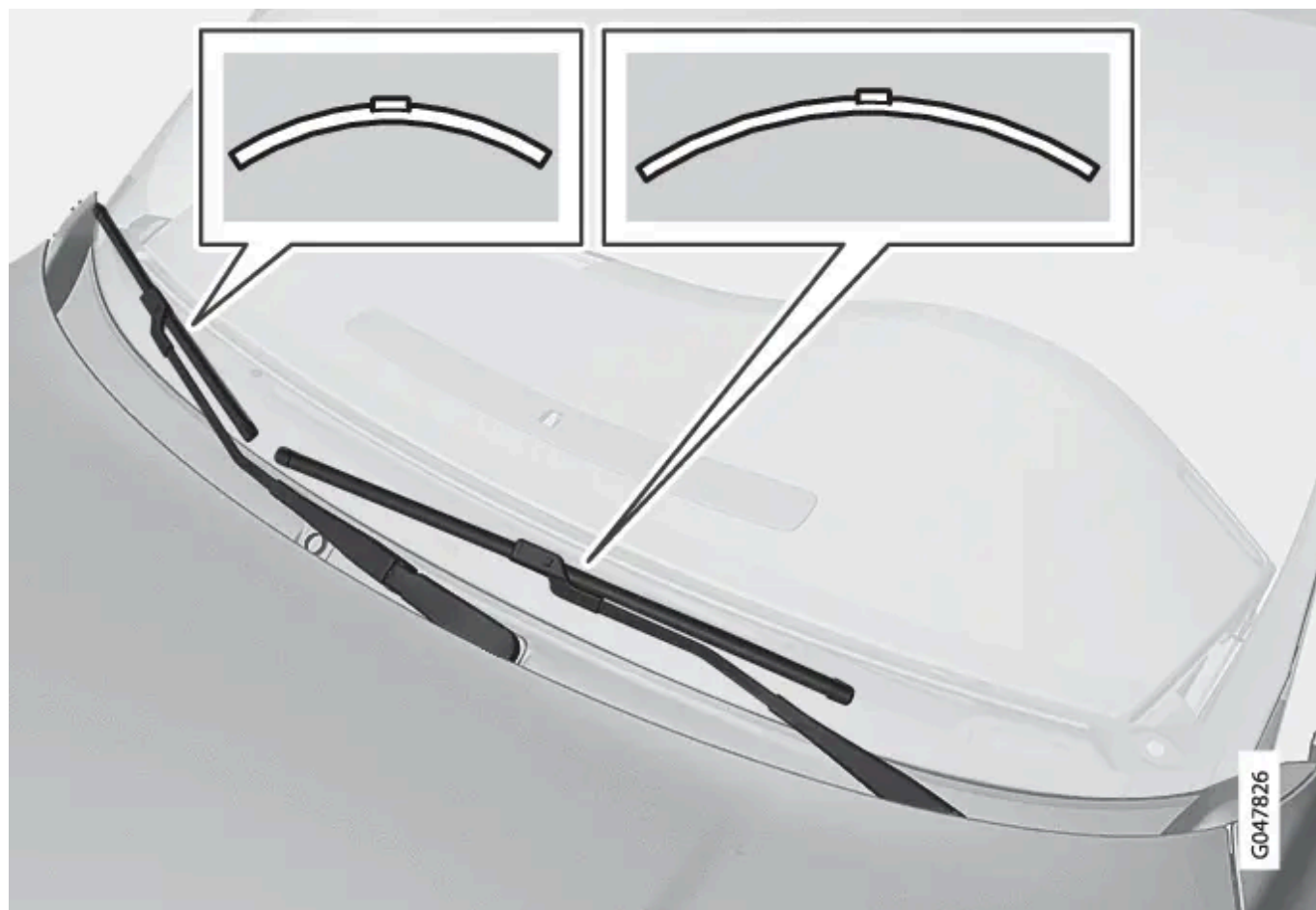

(i) Note

Les balais d'essuie-glace ont différentes longueurs. Le balai du côté conducteur est plus long que celui du côté passager.

Remplacement du balai d'essuie-glace, lunette arrière

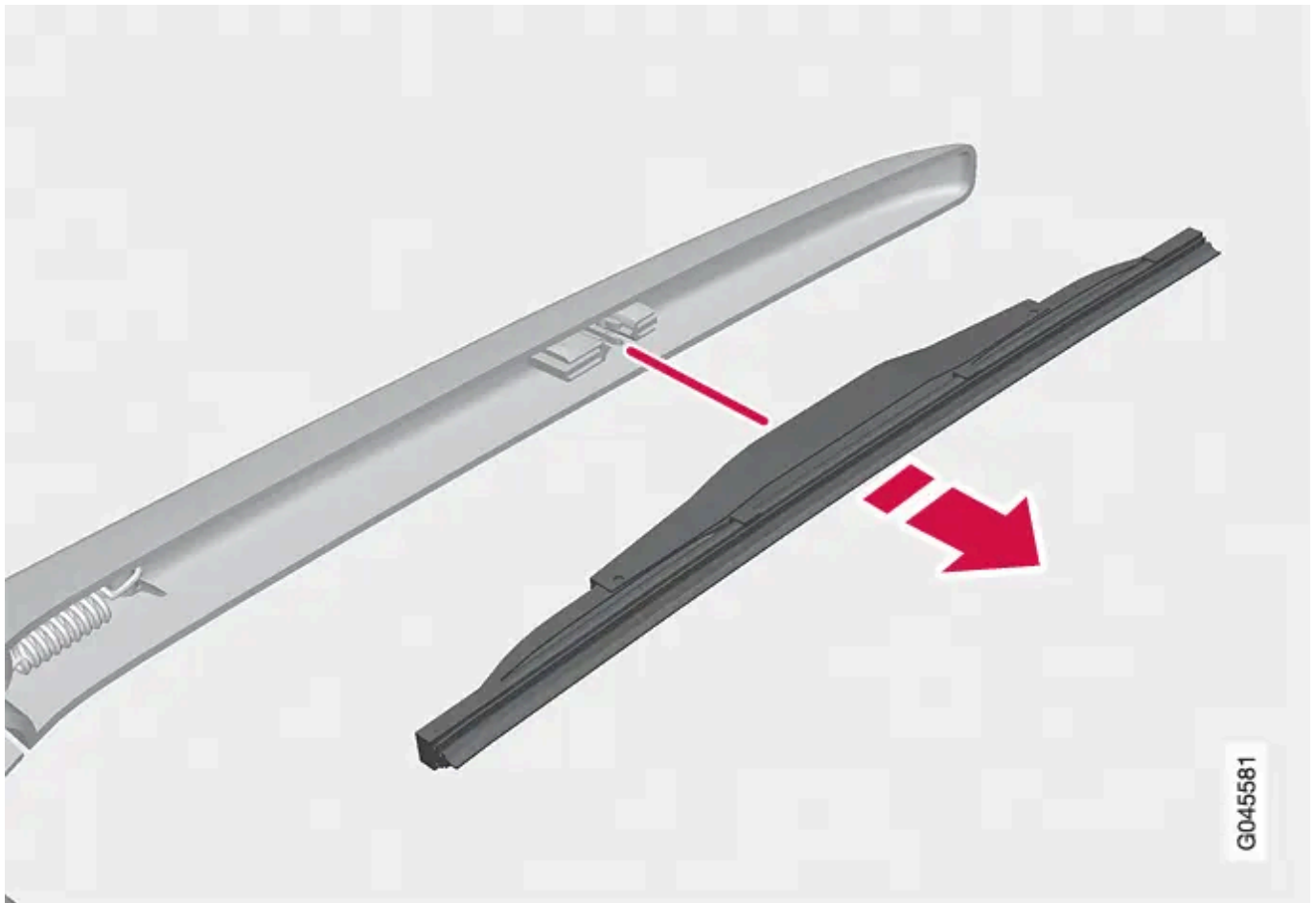

1. Relevez le bras d'essuie-glace.
2. Saisissez la partie intérieure du balai (au niveau de la flèche).
3. Tournez dans le sens antihoraire pour utiliser l'extrémité du balai comme levier sur le bras d'essuie-glace afin de détacher le balai plus facilement.
4. Enfoncez le balai neuf pour le fixer. Vérifiez que le balai est correctement fixé.
5. Rabattez le bras d'essuie-glace.

Nettoyage

Pour le nettoyage des balais et du pare-brise, voir [Station de lavage](#).

! Important

Vérifiez les balais régulièrement. L'absence d'entretien réduit la durée de vie des balais.

[1] Non nécessaire dans les voitures avec la fonction Keyless.

13.11. Capot moteur - ouvrir et fermer

Le capot moteur peut s'ouvrir lorsque la poignée située dans l'habitacle tourne dans le sens horaire et que le loquet situé à côté de la calandre du radiateur se libère sur la gauche.

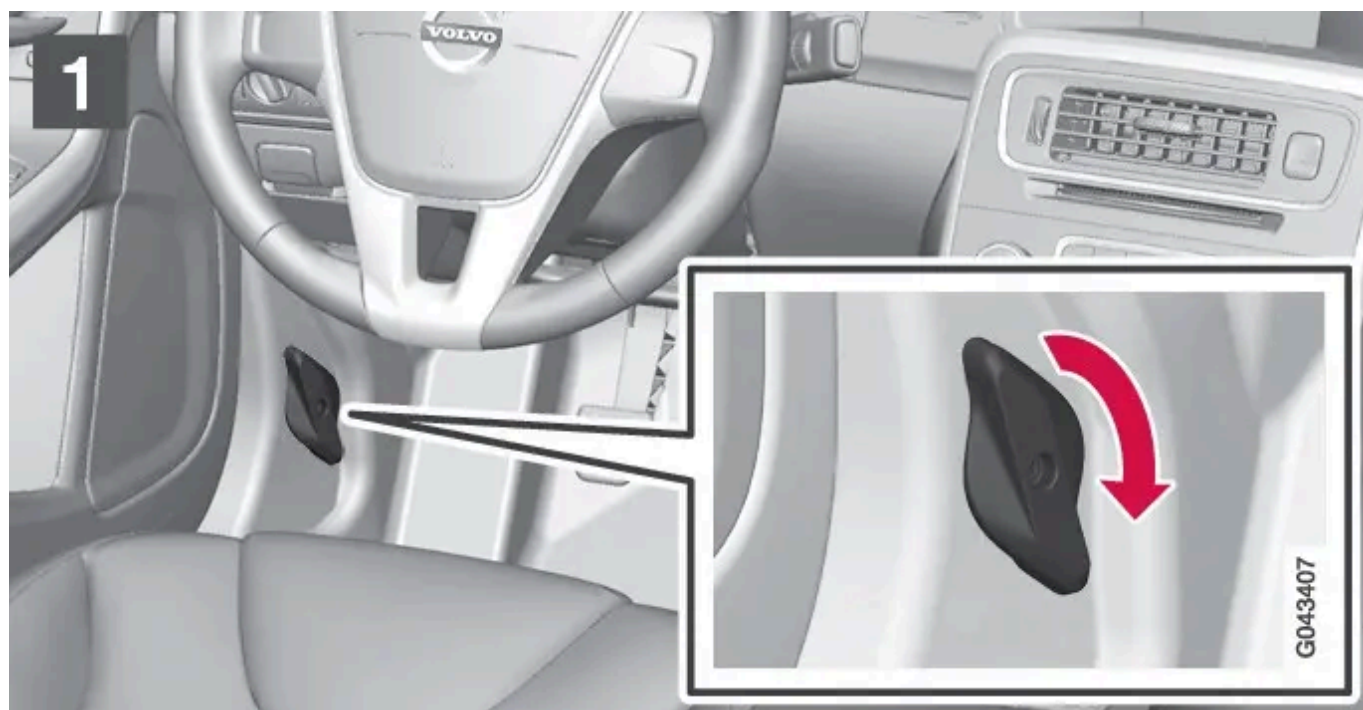

La poignée d'ouverture du capot est toujours du côté gauche.

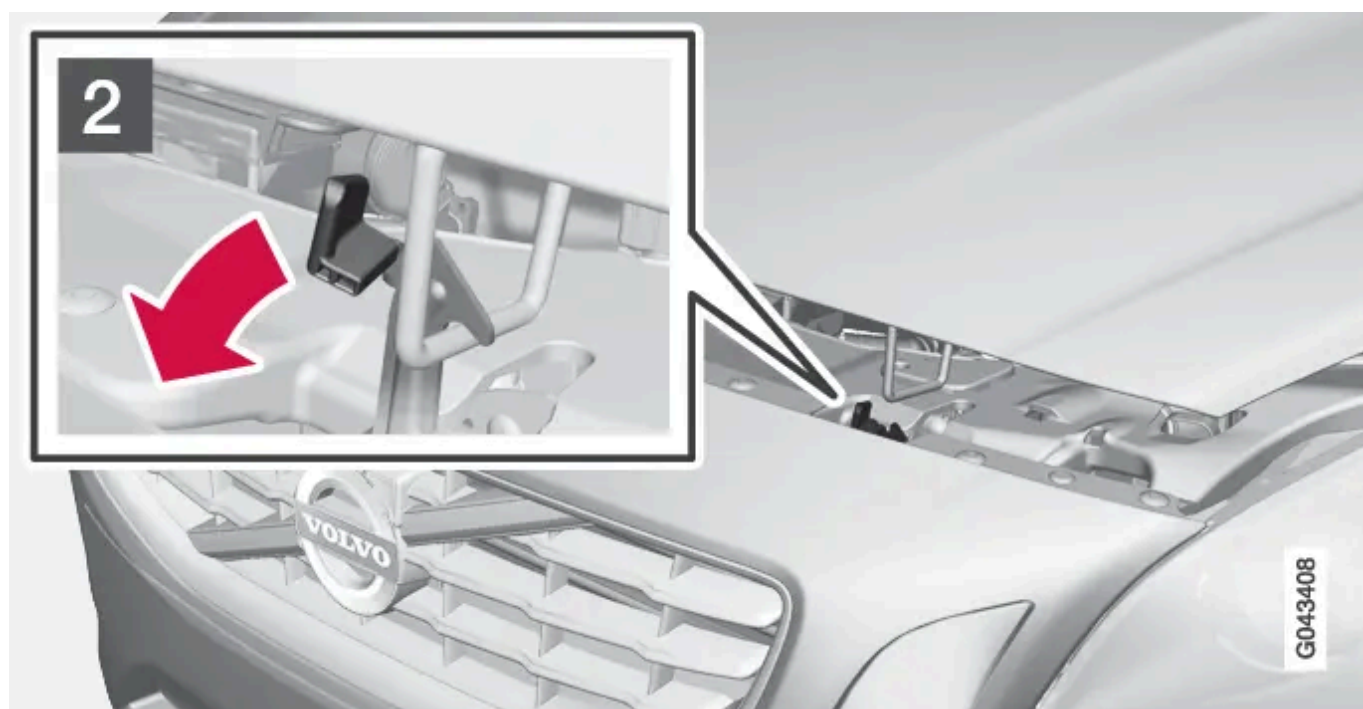

1. **1**

Tournez la poignée d'environ 20-25 degrés dans le sens horaire. Vous entendez un déclic quand le loquet se libère.

2. **2**

Déplacez le loquet vers la gauche et ouvrez le capot. (Le loquet se trouve entre le phare et la calandre du radiateur, voir l'illustration.)



Attention

Vérifiez que les loquets de capot s'enclenchent correctement lorsque vous le fermez.

14. Caractéristiques

14.1. Caractéristiques des roues et des pneus

14.1.1. Pneus - Pressions de pneus admises

Les pressions de pneu admises pour chaque motorisation sont indiquées dans le tableau.

Moteur	Dimension de pneus	Vitesse (km/h)	Charge, 1-3 personnes		Charge maxi		Pression ECO ^[1]
			Avant (kPa) ^[2]	Arrière (kPa)	Avant (kPa)	Arrière (kPa)	Avant/arrière (kPa)
D5 AWD (D87PHEV)	235/45 R 17	0 - 160	280	280	280	280	280
D6 AWD (D97PHEV)	235/45 R 18	160 +	280	280	320	320	-
Pneu Temporary Spare		80 maxi	420	420	420	420	420

^[1] Conduite économique en carburant.

^[2] Dans certains pays, l'unité bar est utilisée avec l'unité SI Pascal : 1 bar = 100 kPa.

14.2. Moteur

14.2.1. Caractéristiques du moteur

Les caractéristiques de chaque moteur (puissance, etc.) sont indiquées dans le tableau.

Moteur Diesel									
Moteur	Code moteur ^[1]	Puissance (kW/tr/min)	Puissance (ch à tours/min)	Couple (Nm/tr/min)	Nombre de cylindres	Alésage (mm)	Course (mm)	Cylindrée (litres)	Taux de compression
D5 AWD	D87PHEV	120/4000	163/4000	420/1500-2500	5	81,0	93,2	2,400	16,5:1
D6 AWD	D97PHEV	162/4000	220/4000	440/1500-3000	5	81,0	93,2	2,400	16,5:1

^[1] Le code du moteur, les numéros de fabrication et références des pièces sont inscrits sur le moteur, voir [Désignations de type](#).

14.2.2. Caractéristiques du moteur - Moteur électrique

Le V60 PLUG-IN HYBRID est propulsé alternativement par un moteur diesel et un moteur électrique (ERAD – Electric Rear Axle Drive).

Puissance de sortie maximale : 50 kW (70 ch).

Couple : 200 Nm.

14.2.3. Liquide de refroidissement - qualité et volume

Le volume de liquide de refroidissement pour chaque motorisation est indiqué dans le tableau.

Qualité indiquée: Liquide de refroidissement recommandé par Volvo avec 50 % d'eau ^[1], voir emballage.

Moteur	Volume (litres)
D5 AWD	12,9
D6 AWD	12,9

^[1] La qualité de l'eau doit correspondre à la norme STD 1285,1.

14.2.4. Huile moteur - conditions de conduite difficiles

Des conditions de conduite difficiles peuvent entraîner une température et une consommation d'huile anormalement élevées. Vous trouverez ci-dessous quelques exemples de conditions défavorables.

[Contrôlez le niveau d'huile](#) plus souvent en cas de conduite prolongée :

- si vous tirez une caravane ou une remorque
- dans les régions montagneuses
- à vitesse élevée
- à des températures inférieures à -30 °C ou supérieures à $+40\text{ °C}$.

Ceci est valable même sur de courtes distances avec des températures basses.

Dans des conditions de conduite difficiles, choisissez une huile moteur entièrement synthétique. Elle offrira une protection supplémentaire au moteur.

Volvo recommande :



G050450

! Important

Pour satisfaire aux exigences des intervalles d'entretien du moteur, tous les moteurs sont remplis en usine d'une huile synthétique adaptée. La sélection de l'huile a été faite avec un grand soin et en tenant compte de la durée de vie, des propriétés de démarrage, de la consommation de carburant et des effets sur l'environnement.

Pour pouvoir suivre les intervalles d'entretien recommandés, il convient d'utiliser une huile moteur approuvée. Utilisez toujours la qualité d'huile recommandée aussi bien pour faire l'appoint que la vidange, sinon vous risquez d'affecter la durée de vie, les propriétés de démarrage, la consommation de carburant et les effets sur l'environnement.

Volvo Car Corporation décline toute responsabilité quant à la garantie si l'huile moteur utilisée ne correspond pas aux qualité et viscosité préconisées.

Volvo recommande de confier le vidange d'huile à un atelier Volvo agréé.

14.2.5. Huile moteur - qualité et volume

Le volume et la qualité de l'huile moteur pour chaque motorisation sont indiqués dans le tableau.

Volvo recommande :



G050450

Moteur	Code moteur ^[1]	Qualité de l'huile	Volume, filtre à huile inclus (litres)
D5 AWD	D87PHEV	Qualité d'huile : ACEA A5/B5	env. 5,9
D6 AWD	D97PHEV	Viscosité : SAE 0W-30	env. 5,9

^[1] Le code du moteur, les numéros de fabrication et références des pièces sont inscrits sur le moteur, voir [Désignations de type](#).

14.3. Poids et cotes

14.3.1. Poids remorqué et charge sur la boule d'attelage

Le poids remorqué et la charge sur la boule d'attelage sont indiqués dans les tableaux.

Poids maxi. avec remorque freinée

Cette version du manuel est valable au moment de son impression, mais cette validité ne peut être entièrement garantie pour l'avenir. Pour plus d'informations, consultez la première page, qui comporte un avertissement complet.

Moteur	Code moteur ^[1]	Boîte de vitesses	Poids maxi. avec remorque freinée (kg)	Charge maxi sur la boule d'attelage (kg)
D5 AWD	D87PHEV	Boîte de vitesses automatique, TF-80SD	1800	90
D6 AWD	D97PHEV	Boîte de vitesses automatique, TF-80SD	1800	90

Poids maxi. avec remorque non freinée

Poids maxi. avec remorque non freinée (kg)	Charge maxi sur la boule d'attelage (kg)
750	50

^[1] Le code du moteur, les numéros de fabrication et références des pièces sont inscrits sur le moteur, voir [Désignations de type](#).

14.3.2. Cotes

Les dimensions de la voiture (longueur, hauteur, etc.) sont indiquées dans le tableau.

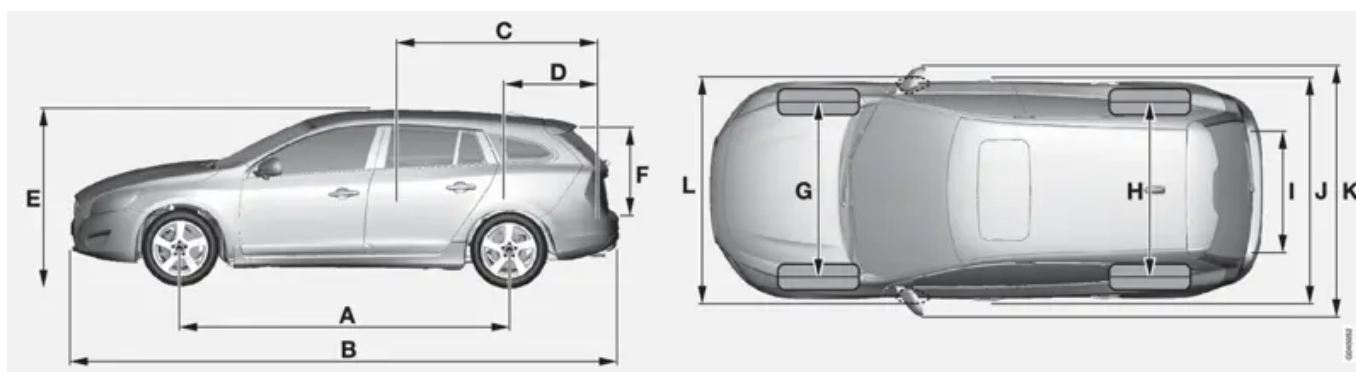

Cotes		mm
A	Empattement	2776
B	Longueur	4635
C	Longueur de charge, plancher, banquette arrière rabattue	1749
D	Longueur de charge, plancher	978
E	Hauteur	1484
F	Hauteur de chargement	592
G	Voie avant	1578
H	Voie arrière	1575
I	Largeur de charge, plancher	1082
J	Largeur	1865
K	Largeur, rétroviseurs compris	2097
L	Largeur, rétroviseurs rabattus compris	1899

14.3.3. Poids

Le poids total maxi et autres informations sont indiqués sur un autocollant dans la voiture.

Le poids en ordre de marche comprend le poids du conducteur, du carburant lorsque le réservoir est rempli à 90 % et de toutes les huiles et autres liquides.

Le poids des passagers et des options installées ainsi que la [charge sur la boule d'attelage](#) (si une remorque est attelée) affecte la capacité de chargement et n'est pas compris dans le poids en ordre de marche.

Charge maximale autorisée = poids total - poids en ordre de marche.

Note

Le poids en ordre de marche indiqué concerne une voiture dans sa version de base, c'est-à-dire une voiture sans option ni équipement supplémentaire. Cela signifie que chaque option ajoutée réduit la capacité de chargement de la voiture du poids correspondant.

Exemple d'options réduisant la capacité de chargement : niveaux d'équipement Kinetic/Momentum/Summum, options crochet d'attelage, barres de toit, coffre de toit, système audio, feux supplémentaires, GPS, chauffage au carburant, grille de protection, tapis, cache-bagages, sièges électriques, etc.

Le meilleur moyen de connaître le poids en ordre de marche exact de votre voiture est de la peser.

 **Attention**

Le comportement de la voiture varie selon sa charge et la répartition de la charge.

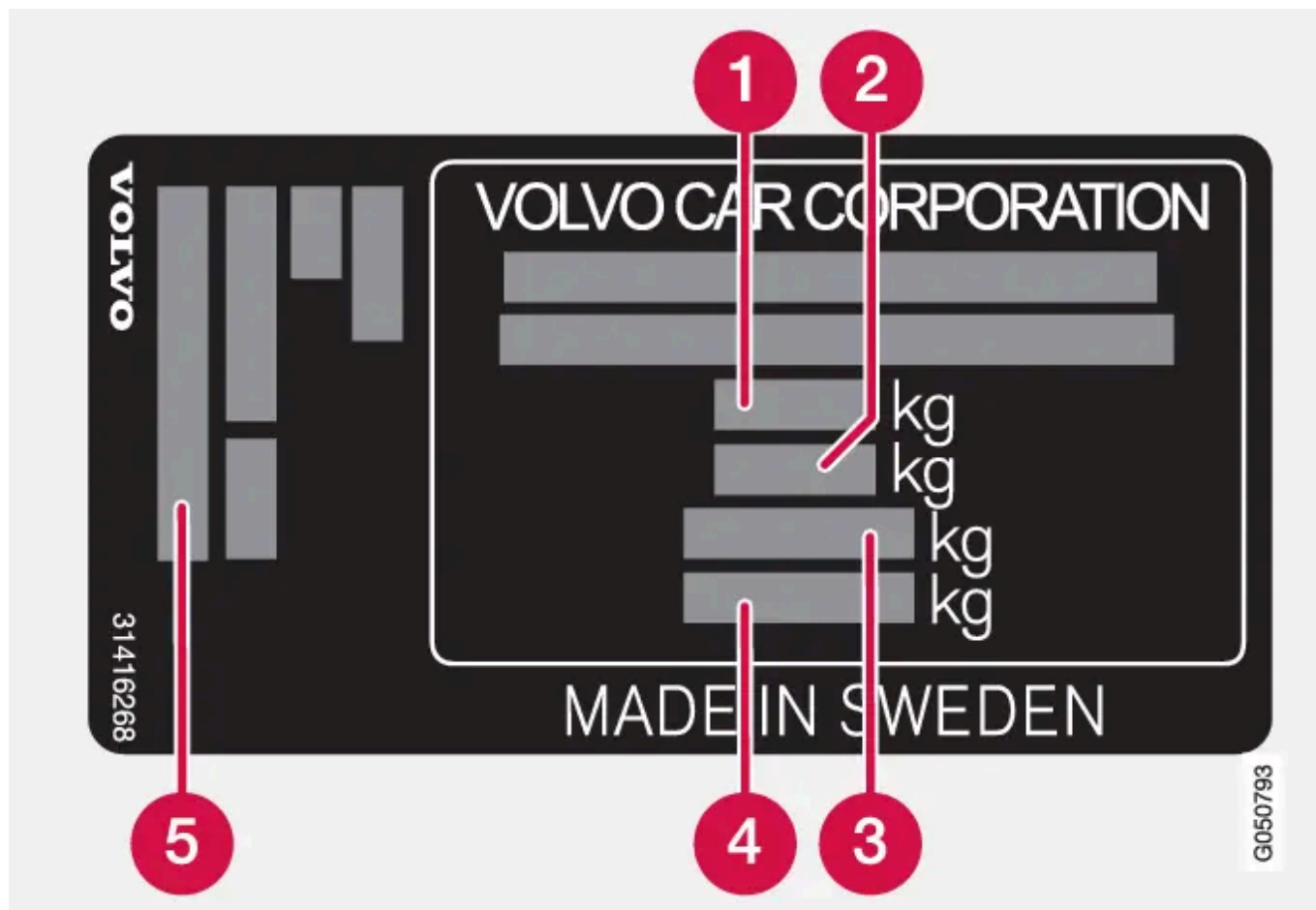

Pour de plus amples informations concernant l'emplacement de l'autocollant, voir [Désignations de type](#).

- ❶ Poids total autorisé en charge (PTAC)
- ❷ Poids Total Roulant Autorisé (PTRA) (Voiture+remorque)
- ❸ Charge maxi sur essieu avant
- ❹ Charge maxi sur essieu arrière
- ❺ Niveau d'équipement

Charge maxi : Reportez-vous au certificat d'immatriculation.

Charge maxi permise sur le toit : 75 kg.

14.4. Liquides et lubrifiants

14.4.1. Fluide de direction assistée - qualité

Le fluide de direction assistée est utilisé dans le système de direction assistée de la voiture.

Qualité indiquée: Fluide de direction assistée recommandé par Volvo.

14.4.2. Réservoir de carburant (volume)

Les volumes du réservoir de carburant pour chaque motorisation sont indiqués dans le tableau.

Moteur	Volume (litres)	Qualité indiquée
Tous	env. 45	Carburant - diesel

14.4.3. Liquide lave-glace - appoint

Le liquide lave-glace est utilisé pour le nettoyage des phares et des vitres. A des températures inférieures au point de congélation, il convient d'utiliser du liquide lave-glace avec antigel.

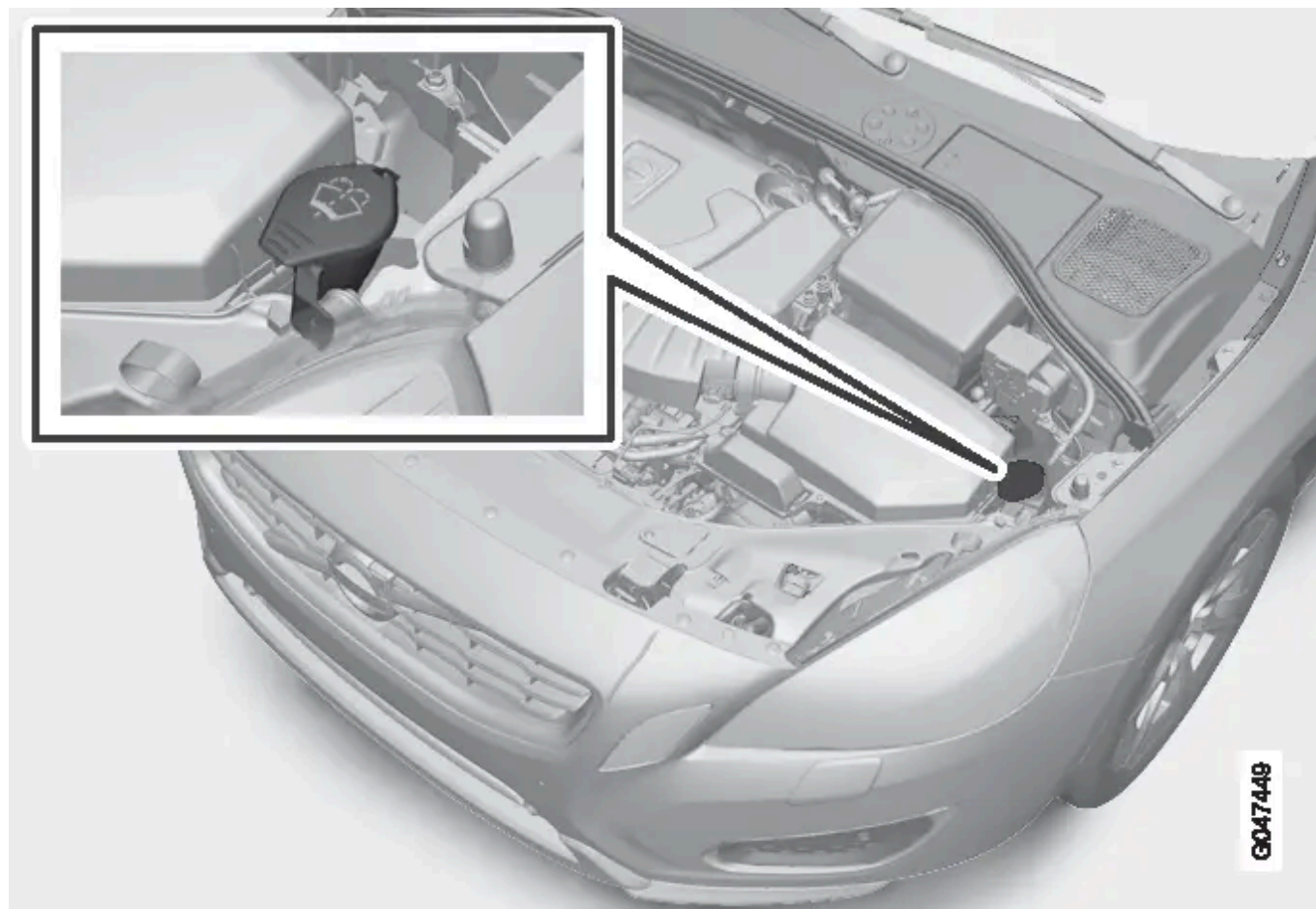

L'appoint de liquide lave-glace s'effectue par l'orifice doté de couvercle bleu.

Cette version du manuel est valable au moment de son impression, mais cette validité ne peut être entièrement garantie pour l'avenir. Pour plus d'informations, consultez la première page, qui comporte un avertissement complet.

Le lave-glace et le lave-phares ont un réservoir commun.

 **Note**

Lorsqu'il reste environ 1 litre de liquide lave-glace dans le réservoir, un message invitant à ajouter du liquide lave-glace et un symbole  apparaissent sur le combiné d'instruments.

Qualité indiquée: Liquide lave-glace recommandé par Volvo - avec antigel par temps froid et températures inférieures au gel.

 **Important**

Utilisez du liquide lave-glace Volvo d'origine ou un liquide correspondant dont le pH est compris entre 6 et 8 en mélange prêt à l'usage (par exemple 1:1 avec de l'eau pure).

 **Important**

Utilisez du liquide lave-glace avec antigel lorsque les températures atteignent des valeurs inférieures au point de gel pour éviter que la pompe, le réservoir et les flexibles ne gèlent.

Volume :

- Voitures **avec** lave-phares : 3,4 litres.
- Voitures **sans** lave-phares : 3,4 litres.

14.4.4. Caractéristiques de la climatisation

Les qualités et volumes de liquides et lubrifiants indiqués pour le système de climatisation sont présentés dans les tableaux ci-dessous.

Autocollant de climatisation

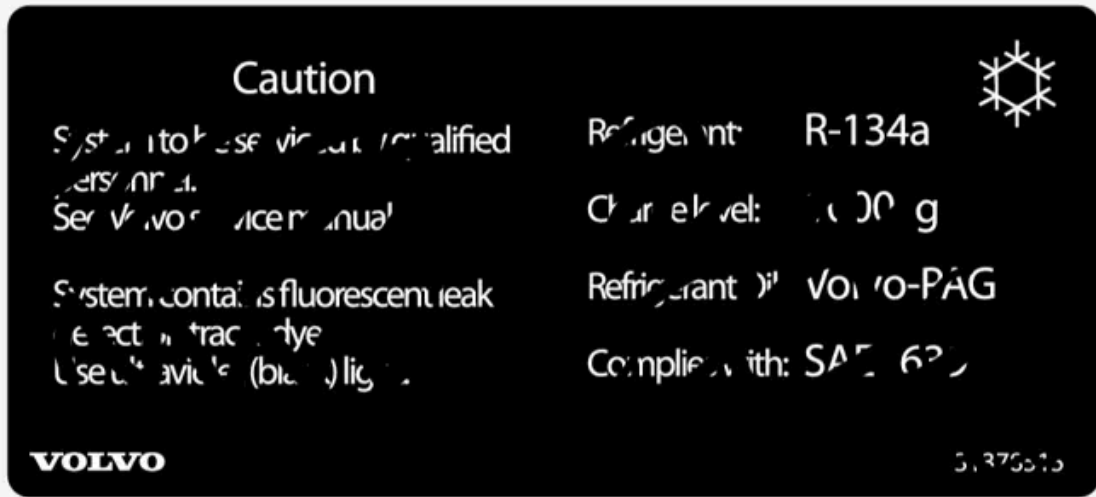

L'autocollant est placé sur la face intérieure du capot moteur.

Réfrigérant

Poids	Qualité indiquée
880 g	R134a

Attention

Le système de climatisation contient un réfrigérant de type R134a sous pression. L'entretien et la réparation du système doivent être confiés à un atelier agréé.

Huile de compresseur

Volume	Qualité indiquée
140 ml	PAG SP-A2

14.4.5. Liquide de frein - qualité et volume

Cette version du manuel est valable au moment de son impression, mais cette validité ne peut être entièrement garantie pour l'avenir. Pour plus d'informations, consultez la première page, qui comporte un avertissement complet.

Le liquide de frein est un liquide contenu dans le système hydraulique de freinage utilisé pour transmettre la force exercée sur une pédale de frein, par exemple via un maître-cylindre de frein vers un ou plusieurs cylindres auxiliaires qui à leur tour agissent sur un frein mécanique.

Qualité indiquée : DOT 4

Volume : 0,6 litres

14.4.6. Liquide de refroidissement - qualité et volume

Le volume de liquide de refroidissement pour chaque motorisation est indiqué dans le tableau.

Qualité indiquée: Liquide de refroidissement recommandé par Volvo avec 50 % d'eau ^[1], voir emballage.

Moteur	Volume (litres)
D5 AWD	12,9
D6 AWD	12,9

^[1] La qualité de l'eau doit correspondre à la norme STD 1285,1.

14.4.7. Huile moteur - conditions de conduite difficiles

Des conditions de conduite difficiles peuvent entraîner une température et une consommation d'huile anormalement élevées. Vous trouverez ci-dessous quelques exemples de conditions défavorables.

[Contrôlez le niveau d'huile](#) plus souvent en cas de conduite prolongée :

- si vous tirez une caravane ou une remorque
- dans les régions montagneuses
- à vitesse élevée
- à des températures inférieures à -30 °C ou supérieures à $+40\text{ °C}$.

Ceci est valable même sur de courtes distances avec des températures basses.

Dans des conditions de conduite difficiles, choisissez une huile moteur entièrement synthétique. Elle offrira une protection supplémentaire au moteur.

Volvo recommande :



G050450

! Important

Pour satisfaire aux exigences des intervalles d'entretien du moteur, tous les moteurs sont remplis en usine d'une huile synthétique adaptée. La sélection de l'huile a été faite avec un grand soin et en tenant compte de la durée de vie, des propriétés de démarrage, de la consommation de carburant et des effets sur l'environnement.

Pour pouvoir suivre les intervalles d'entretien recommandés, il convient d'utiliser une huile moteur approuvée. Utilisez toujours la qualité d'huile recommandée aussi bien pour faire l'appoint que la vidange, sinon vous risquez d'affecter la durée de vie, les propriétés de démarrage, la consommation de carburant et les effets sur l'environnement.

Volvo Car Corporation décline toute responsabilité quant à la garantie si l'huile moteur utilisée ne correspond pas aux qualité et viscosité préconisées.

Volvo recommande de confier le vidange d'huile à un atelier Volvo agréé.

14.4.8. Huile moteur - qualité et volume

L'huile de boîte de vitesse et le volume recommandés pour chaque type de boîte sont indiqués dans le tableau.

Boîte de vitesses automatique

Cette version du manuel est valable au moment de son impression, mais cette validité ne peut être entièrement garantie pour l'avenir. Pour plus d'informations, consultez la première page, qui comporte un avertissement complet.

Boîte de vitesses automatique	Volume (litres)	Huile de boîte de vitesses recommandée
TF-80SD	env 7,0	AW1

Note

Dans des conditions de conduite normales, la vidange de l'huile de boîte de vitesses n'est pas nécessaire. Cela peut toutefois s'avérer nécessaire en cas de conditions difficiles.

14.4.9. Huile moteur - qualité et volume

Le volume et la qualité de l'huile moteur pour chaque motorisation sont indiqués dans le tableau.

Volvo recommande :



G050450

Moteur	Code moteur ^[1]	Qualité de l'huile	Volume, filtre à huile inclus (litres)
D5 AWD	D87PHEV	Qualité d'huile : ACEA A5/B5 Viscosité : SAE 0W-30	env. 5,9
D6 AWD	D97PHEV		env. 5,9

[1] Le code du moteur, les numéros de fabrication et références des pièces sont inscrits sur le moteur, voir [Désignations de type](#).



14.5. Consommation de carburant et émissions de CO2

La consommation de carburant d'un véhicule se mesure en litre pour 100 km et les émissions de CO2 en grammes par km.

Explication	
 CO ₂	grammes/km
	litres/100 km
	Conduite mixte
aut	Boîte de vitesses automatique

Note

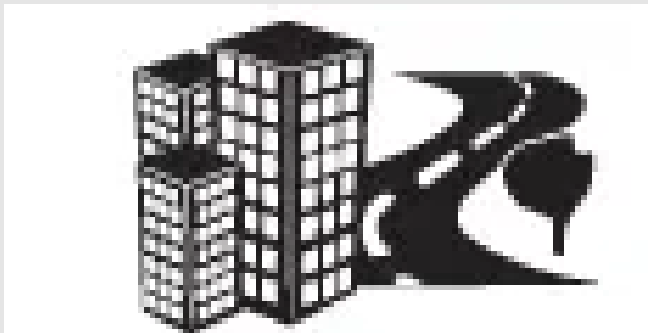
Si les données de consommation et d'émissions polluantes manquent, vous les trouverez dans un supplément joint.

			
		CO ₂	
D5 AWD (D87PHEV)	aut	48	1,8
D6 AWD (D97PHEV)	aut	-	-

Les valeurs de consommation de carburant et d'émissions du tableau ci-dessus sont basées sur des cycles de conduite particuliers déterminés par l'UE ^[1], valables pour une voiture dont le poids en ordre de marche correspond à la version de base et sans équipement supplémentaire. Selon l'équipement, le poids de la voiture augmente. L'équipement combiné au poids du chargement augmente la consommation en carburant et les émissions de dioxyde de carbone.

Il existe plusieurs raisons à une consommation de carburant plus élevée que celles indiquées dans le tableau. Par exemple :

- Le style de conduite du conducteur.
- Si le client a choisi des roues plus grosses que les roues standard montées sur la version de base, la résistance augmentera.
- Une vitesse élevée qui augmente la résistance de l'air.
- La qualité de carburant, les conditions de circulation, l'état de la chaussée, les conditions météorologiques et l'état de la voiture.

Une simple combinaison de ces exemples peut entraîner une augmentation considérable de la consommation. Pour de plus amples informations, reportez-vous aux régulations ^[1].

Les différences peuvent être importantes si vous comparez votre consommation de carburant réelle à celle indiquée selon les cycles de conduite UE ^[1] utilisée pour l'homologation de la voiture basée sur les valeurs du tableau.

Note

Des conditions météorologiques extrêmes, la conduite avec une remorque et la conduite en altitude combinés à la qualité de carburant sont des facteurs qui peuvent affecter les performances de la voiture.

^[1] Les valeurs officielles de consommation de carburant sont basées sur un cycle de conduite standardisé en laboratoire ("cycles de conduite UE"), conformément aux EU Regulation no 692/2008, 715/2007 (Euro 5 / Euro 6) et UN ECE Regulation no 101. Ces régulations comprennent les conduites en milieu urbain et sur route. - Conduite en milieu urbain : la mesure commence par un démarrage à froid. La conduite est simulée. Conduite sur route : la voiture accélère et freine à des vitesses comprises entre 0 et 120 km/h. La conduite est simulée. - Les voitures équipées d'une boîte de vitesses manuelle démarrent en seconde (concerne les voitures équipées de roues jusqu'à 18 pouces). La valeur de conduite mixte mentionnée dans le tableau est, selon la législation, une combinaison des conduites en milieu urbain et sur route. Émissions de CO₂ : pour calculer les émissions de dioxyde de carbone durant les deux cycles, les gaz d'échappement sont collectés. Ils sont ensuite analysés pour donner la valeur d'émissions de CO₂.

14.6. Désignations de type

La désignation de type, le numéro de châssis, etc., c'est-à-dire les informations relatives à la voiture sont indiquées sur un autocollant dans la voiture.

Emplacement des autocollants

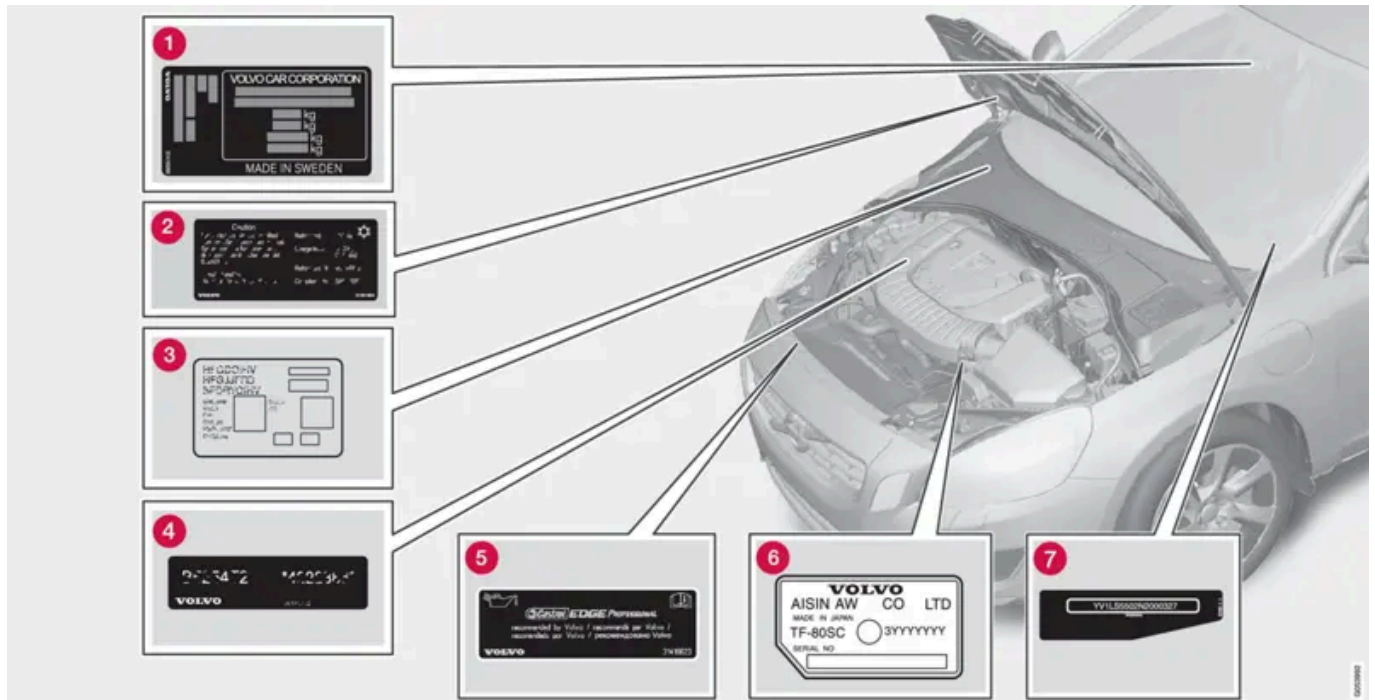

L'illustration est schématique - les détails peuvent varier selon le marché et le modèle.

Pour tout contact avec un réparateur Volvo concernant la voiture et pour les commandes de pièces et d'accessoires, votre requête sera plus facilement satisfaite si vous connaissez la désignation de type de la voiture, les numéros de châssis et de moteur.

- 1 Désignation de type, numéro de châssis, poids maximum autorisés, codes de peinture extérieure et numéro d'homologation de type. L'autocollant se trouve sur le montant de porte et visible à l'ouverture de la porte arrière droite.
- 2 Autocollant pour le système A/C.
- 3 Autocollant de chauffage de stationnement.
- 4 Code moteur et numéro de fabrication du moteur.
- 5 Autocollant pour huile moteur.
- 6 Numéro de fabrication et désignation de type de la boîte de vitesses.
- 7 Numéro d'identification de la voiture (VIN Vehicle Identification Number).

La carte grise de la voiture comporte d'autres informations concernant la voiture.

i Note

Les autocollants présentés dans le manuel d'utilisateur peuvent ne pas être une réplique exacte de ceux présents dans la voiture. L'objectif est de montrer leur aspect approximatif et où les trouver dans la voiture. Les informations qui concernent votre voiture en particulier se trouvent sur chaque autocollant dans la voiture.

14.7. Batterie hybride - spécification

La batterie hybride (batterie pour moteur) est utilisée pour alimenter le moteur électrique.

Type : Lithium-ion

Quantité d'énergie : 11,2 kWh.

Longévité : Plus de 10 ans.

14.8. Autonomie - spécification

Autonomie de la voiture en entraînement électrique (mode de conduite PURE) : jusqu'à 50 km.

15. Volvo On Call

15.1. Services de confort

15.1.1. Activation du réchauffeur* par SMS ^[1]

Les voitures équipées d'un réchauffeur de moteur et d'un chauffage d'habitacle alimentés au carburant en combinaison avec Volvo On Call offrent les mêmes possibilités de réglage pour le réchauffeur qu'à l'intérieur du véhicule mais à l'aide d'un téléphone mobile ordinaire. Il est possible de régler la minuterie en envoyant les réglages désirés à l'aide d'un téléphone mobile. Référez-vous à [Activation à distance du réchauffeur](#).



La commande du réchauffeur par le biais d'un téléphone mobile rend sa gestion plus pratique et donc plus confortable, pour le prix d'un SMS.

La fonction de réchauffeur est réglée avec deux heures appelées T1 et T2 dans ce manuel. Celles-ci indiquent quand la voiture a atteint la température réglée. Pour que seul un utilisateur autorisé puisse commander le réchauffeur, le message SMS doit contenir le numéro d'immatriculation du véhicule^[2] suivi du code PIN du système Volvo On Call.

* Option/accessoire.

^[1] Voitures avec Volvo On Call*

^[2] Le numéro d'immatriculation peut contenir des lettres majuscules et minuscules.

Cette version du manuel est valable au moment de son impression, mais cette validité ne peut être entièrement garantie pour l'avenir. Pour plus d'informations, consultez la première page, qui comporte un avertissement complet.

15.1.2. Services de confort avec Volvo On Call*

Services de confort par téléphone comme l'activation à distance du réchauffeur* par SMS ou la communication avec la voiture par le biais de l'application mobile.

Une application mobile permet à l'utilisateur de Volvo On Call de garder le contact avec sa voiture lorsqu'elle est en stationnement grâce à un iPhone, un téléphone Windows ou Android. L'application mobile permet de localiser la voiture, de la verrouiller ou d'en démarrer le moteur à distance, de voir le niveau de carburant et bien d'autres fonctions. Plus de précisions concernant [l'application](#).

Les voitures équipées d'un réchauffeur de moteur et d'un chauffage d'habitacle alimentés au carburant en combinaison avec Volvo On Call offrent les mêmes possibilités de réglage pour le réchauffeur qu'à l'intérieur du véhicule mais à l'aide d'un téléphone mobile ordinaire. Plus de précisions concernant [l'activation du réchauffeur par SMS](#).

* Option/accessoire.

15.1.3. Application mobile Volvo On Call*

En tant qu'utilisateur de Volvo On Call, le propriétaire de la voiture a accès à une application mobile qui lui permet de garder le contact avec sa voiture lorsqu'elle est en stationnement, grâce à son téléphone.

Certaines fonctions ne sont pas disponibles pour tous les modèles de voiture.

L'application est continuellement mise à jour. Ce document complémentaire ne présente donc pas les fonctionnalités disponibles. Pour plus de précisions concernant la fonction Volvo On Call, référez-vous à support.volvocars.com.

L'application mobile est disponible pour iPhone, Windows Phone et les téléphones Android. Vous pouvez la télécharger sur l'AppStore, le Windows Phone Store ou Google Play.

Un Volvo ID personnel est nécessaire pour pouvoir utiliser l'application mobile et profiter des services offerts par Volvo.

Plus de précisions sur le Volvo ID et ses avantages ainsi que la création d'un .

Localisation de la voiture

La position de la voiture est indiquée sur une carte et vous pouvez obtenir des instructions de guidage jusqu'à elle. Une boussole indique également au conducteur la direction à prendre. Il est possible d'actionner l'avertisseur sonore et les clignotants de la voiture pour faciliter la recherche.

Envoyer une destination à la voiture

L'application mobile vous permet d'utiliser la fonction "Send to Car" pour envoyer une destination (hôtels, boutiques, cinémas, restaurants, stations-service, etc.) à la voiture. Les destinations sont ensuite disponibles dans le système de navigation de la voiture^[1]. Si le système de navigation n'a pas été installé en usine, la configuration de la voiture doit être mise à jour par un ré-

Cette version du manuel est valable au moment de son impression, mais cette validité ne peut être entièrement garantie pour l'avenir. Pour plus d'informations, consultez la première page, qui comporte un avertissement complet.

parateur Volvo pour que l'application VOC puisse envoyer une destination à la voiture. Pour obtenir des instructions pour la fonction Send to Car, référez-vous à support.volvocars.com.

Tableau de bord de la voiture

Cette fonction permet au conducteur d'obtenir un grand nombre d'informations : niveau de carburant, autonomie avec le carburant restant, consommation moyenne de carburant, vitesse moyenne, lecture des compteurs journalier et kilométrique.

Contrôle de la voiture

Cette application mobile effectue un "contrôle de santé" de la voiture et fournit des informations concernant les ampoules, le liquide de frein, le liquide de refroidissement et le niveau d'huile.

Journal de conduite

Il permet de charger et de sauvegarder les informations détaillées de chacun des trajets effectués au cours des 40 derniers jours. Il est également possible d'exporter l'ensemble ou une partie des trajets sous la forme d'une feuille de calcul puis de l'envoyer par courriel. Très pratique pour les déplacements professionnels.

Il est possible de désactiver la fonction de journal de conduite. Dans ce cas, la voiture n'émet aucun renseignement après chaque trajet.

Informations concernant le véhicule

Les données de base concernant la voiture (modèle, immatriculation, numéro VIN) sont facilement accessibles.

Alarme vol

Si l'alarme de la voiture est déclenchée, le conducteur en est averti par le biais de son téléphone mobile.

Verrouillage à distance des portes

Indique le statut des portes et des vitres. Le conducteur peut verrouiller et déverrouiller la voiture. Par mesure de sécurité, le mot de passe de l'application est requis pour le déverrouillage de la voiture. Votre Volvo ID personnelle sert de mot de passe.

Activation à distance du réchauffeur

Si la voiture est équipée d'un chauffage de stationnement, il est possible de l'activer immédiatement ou d'en programmer l'activation à deux moments différents.

Démarrage du moteur à distance ^[2]

Le climatiseur démarre avec les réglages automatiques. Un moteur démarré à distance s'éteint après 15 minutes de fonctionnement. Après 2 activations de démarrage à distance, le moteur doit être démarré de façon ordinaire pour pouvoir utiliser à nouveau le démarrage à distance.

Le démarrage à distance n'est disponible que pour les voitures équipées d'une boîte de vitesses automatique et celles équipées d'un contacteur de capot ^[3].

Attention

Pour pouvoir démarrer le moteur à distance, les conditions suivantes doivent être remplies :

- Surveillez la voiture.
- Aucune personne ni aucun animal ne doit se trouver dans ou autour de la voiture.
- La voiture ne doit pas se trouver au fond d'un espace sans ventilation. Les gaz d'échappement pourraient avoir un effet très grave sur les personnes et les animaux.

Note

Respectez la législation/réglementation locale/nationale en vigueur. Veillez au respect des réglementations/législations locales et nationales concernant le niveau sonore lorsque le moteur est en marche.

État de charge et de la batterie ^[4]

Permet de consulter l'état de charge de la batterie et si la charge est en cours.

Inciter la charge à certaines heures ^[4]

Il n'est pas nécessaire de démarrer la charge immédiatement à la connexion du câble de charge. Grâce à l'application mobile, il est possible de régler l'heure à laquelle la charge doit être déclenchée.

Rappel pour brancher le câble de charge ^[4]

Vous pouvez choisir de recevoir un rappel dans l'application mobile indiquant que vous avez oublié de brancher le câble de charge après avoir garé la voiture.

Préconditionnement ^[4]

Le préconditionnement permet de préparer l'habitacle et le système d'entraînement de la voiture avant de prendre la route. Cela permet également de réduire l'usure et les besoins énergétiques pendant la conduite. Pour cela, il vous suffit d'utiliser l'application mobile de la même façon que pour l'activation à distance du réchauffeur.

* Option/accessoire.

^[1] Concerne Sensus Navigation.

^[2] Certains modèles et certains marchés.

^[3] Existe pour le modèle XC60, les voitures équipées d'une alarme, la plupart des voitures équipées d'un moteur 4 cylindres ou celles dont l'ERS a été installé en usine.

^[4] Ne concerne que V60 PLUG-IN HYBRID et S60L Twin Engine.

15.1.4. Activer le réchauffeur* par SMS ^[1]

Cette version du manuel est valable au moment de son impression, mais cette validité ne peut être entièrement garantie pour l'avenir. Pour plus d'informations, consultez la première page, qui comporte un avertissement complet.

Le réchauffeur de la voiture peut être contrôlé par SMS.

i Note

Le dispositif de chauffage entraîne la formation de gaz d'échappement. Pensez donc à l'endroit où se trouve le véhicule lorsque vous souhaitez activer le chauffage à distance.

i Note

Chaque commande partielle est suivie du symbole #. Le message doit être inscrit en une seule fois, sans espace et se terminer par le symbole #. Par exemple, # code PIN # 1 #

Numéro de téléphone

Le message doit être envoyé au numéro suivant : +46-70-903-20-40. Pour certains téléphones mobiles, il est possible de créer un modèle de message permettant une gestion plus simple et plus rapide.

Commande directe

Pour activer directement le réchauffeur :

- Saisissez le numéro d'immatriculation du véhicule suivi de # code PIN # 1 #
- Envoyez le message.

Si le réchauffeur est activé et doit être désactivé directement :

- Saisissez le numéro d'immatriculation du véhicule suivi de # code PIN # 0 #
- Envoyez le message.

Commande horaire

Pour indiquer une nouvelle heure, indiquez à la fin du message l'heure souhaitée, 1730 par exemple ^[2].

Pour modifier et activer T1 :

- Saisissez le numéro d'immatriculation du véhicule suivi de # code PIN # 11 # Heure #
- Envoyez le message.

Pour modifier et activer T2 :

- Saisissez le numéro d'immatriculation du véhicule suivi de # code PIN # 12 # Heure #
- Envoyez le message.

Si une heure ajoutée auparavant doit être activée :

Activer T1 :

- Saisissez le numéro d'immatriculation du véhicule suivi de # code PIN # 11 #
- Envoyez le message.

ActiverT2:

- Saisissez le numéro d'immatriculation du véhicule suivi de # code PIN # 12 #
- Envoyez le message.

Pour annuler une activation planifiée du réchauffeur, l'heure fixée doit être désactivée.

Pour désactiver T1 :

- Saisissez le numéro d'immatriculation du véhicule suivi de # code PIN # 01 #
- Envoyez le message.

Pour désactiver T2 :

- Saisissez le numéro d'immatriculation du véhicule suivi de # code PIN # 02 #
- Envoyez le message.

Si le réchauffeur ne démarre pas

Dans certaines situations, le réchauffeur ne pourra pas être activé par SMS. Un SMS contenant le message "Le réchauffeur n'a pas pu être activé !" est alors envoyé au numéro qui a tenté d'utiliser le service.

* Option/accessoire.

[1] Voitures avec Volvo On Call*

[2] L'heure est toujours arrondie à l'intervalle de 5 minutes le plus proche.

15.2. Services de sûreté

15.2.1. Appeler l'assistance routière appel avec Volvo On Call*

Demandez de l'aide, par exemple en cas de crevaison, de panne de carburant ou de batterie déchargée.

- Appuyez sur le [bouton ON CALL](#) pendant au moins 2 secondes.
- Le Service Clients VOC établit un contact vocal avec le conducteur de la voiture et convient avec lui du type d'intervention d'aide nécessaire.

* Option/accessoire.

15.2.2. Services de sûreté avec Volvo On Call*

Des signaux d'alarme automatique et manuel ainsi que la possibilité d'appeler l'assistance routière sont des services de sécurité disponibles via Volvo On Call (VOC). Services de sûreté utilisés pour l'alarme en cas d'accident ou de situation d'urgence.

Alarme automatique

Lorsque le système de sécurité du véhicule est déclenché, par exemple, en cas d'accident où le niveau d'activation du tendeur de ceinture de sécurité ou de l'airbag est atteint, un signal est envoyé automatiquement au centre de service de VOC. Ce qui suit se produit :

- Un message est envoyé automatiquement de la voiture au centre de service de VOC.
- Le Service Clients VOC établit alors un contact vocal avec le conducteur de la voiture et tente de s'informer sur l'ampleur de la collision et du besoin d'assistance.
- Le Service Clients VOC contacte ensuite les secours nécessaires (police, ambulance, société de remorquage etc.).

Si aucun contact n'a pu être établi, le Service Clients VOC contacte les autorités concernées qui prendront les mesures adéquates.

Alarme manuelle

Contactez le Service Clients VOC pour demander de l'aide en cas d'urgence. Référez-vous à [Alarme manuelle](#).

Assistance routière

Demandez de l'aide, par exemple en cas de crevaison, de panne de carburant ou de batterie déchargée. Référez-vous à [Appeler l'assistance routière](#).

Une souscription séparée à une assistance routière peut être nécessaire pour ce service.

Numéro de service d'urgence

Lorsque le service d'alarme est activé, le système essaie d'établir un contact avec le Service Clients VOC. Si cela n'est pas possible, l'appel est transféré au numéro d'urgence correspondant dans la région où se trouve la voiture^[1].

* Option/accessoire.

^[1] Concerne certains marchés.

15.2.3. Service de sûreté manuel avec Volvo On Call*

Contactez le Centre de service clients pour appeler de l'aide en cas d'urgence Volvo On Call (VOC)

Pour avertir manuellement le Service Clients VOC :

- Appuyez sur le [bouton SOS](#) pendant au moins 2 secondes pour demander de l'aide en cas de maladie, de menace extérieure dirigée vers la voiture ou ses passagers, etc.
- Le Service Clients VOC reçoit le message indiquant le besoin d'aide et la position de la voiture.
- Le Service Clients VOC établit un contact vocal avec le conducteur de la voiture et convient avec lui du type d'aide nécessaire.

Si aucun contact n'a pu être établi, le Service Clients VOC contacte les autorités concernées qui prendront les mesures adéquates.

* Option/accessoire.

15.3. Services de sécurité

15.3.1. Services de sécurité avec Volvo On Call*

Volvo On Call (VOC) fournit de l'aide en cas de cambriolage ou de vol de la voiture et peut verrouiller à distance la voiture si les clés sont égarées ou sont inaccessibles à l'intérieur du véhicule.

Les services de sécurité de Volvo visent à réduire le risque de vol du véhicule. Si le véhicule est volé, il peut de plus être pisté et éventuellement désactivé.

Si le véhicule est mis hors tension, la batterie de secours VOC entre en action.

Hormis les services de sûreté et de sécurité, certains marchés proposent un système de sécurité amélioré en option :



G048657

Avertissement en cas de vol

VOC envoie automatiquement un signal au Service Clients VOC en cas d'effraction ou de vol (si le système d'alarme de la voiture a été activé).

Si le système d'alarme du véhicule est activé, le Service Clients VOC en est automatiquement informé au bout d'un certain temps. Si l'alarme est arrêtée à l'aide de la télécommande, le service est interrompu.

Pistage du véhicule volé

Si une utilisation non autorisée du véhicule ou un vol a été constaté, son propriétaire peut, avec la police et le Service Clients VOC, décider de pister le véhicule. Le Service Clients VOC enverra un message à la voiture pour en déterminer la position. La police ou un autre représentant des pouvoirs publics est ensuite contacté.

Note

Ceci est valable même si la voiture a été volée à l'aide d'une télécommande associée.

Déverrouillage à distance

Si la télécommande du véhicule a été perdue ou enfermée à l'intérieur du véhicule, le Service Clients VOC pourra vous aider à déverrouiller la voiture à distance dans un délai de 5 jours et après vérification via le code PIN. Le Service Clients VOC déverrouillera alors le véhicule, après accord.

Immobilisateur commandé à distance ^[3]

Surveillance et désactivation d'un véhicule volé.

Si le véhicule est volé, le propriétaire ou les autorités contactent le Service Clients VOC.

 **Note**

Ceci est valable même si la voiture a été volée à l'aide d'une télécommande associée.

Après avoir contacté les autorités, le centre de service clients VOC désactive les télécommandes pour empêcher le démarrage du véhicule. Un véhicule désactivé ne peut être redémarré qu'en prenant contact avec le Service Clients VOC et après les vérifications nécessaires avec le code PIN. Le Service Clients VOC procède ensuite à l'activation du véhicule.

* Option/accessoire.

[1] Ne concerne que les Pays-Bas.

[2] Ne concerne pas les modèles V40/V40 Cross Country.

[3] Certains marchés.

15.3.2. Déverrouillez la voiture par le biais du Service Clients Volvo On Call*

La voiture peut être déverrouillée par le biais du Service Clients VOC.

1. Contactez le .
2. Une fois que le Service Clients VOC a vérifié le code PIN avec le propriétaire de la voiture ou toute autre personne autorisée, un signal de déverrouillage est envoyé à la voiture après accord.
3. Le coffre à bagages/hayon doit être ouvert pour permettre le déverrouillage des portes. Appuyez à deux reprises sur le bouton ou tirez sur la poignée.

 **Note**

Si le hayon/coffre à bagages n'est pas ouvert dans un délai déterminé par le Service Client VOC, celui-ci sera à nouveau verrouillé.

4. Le système d'alarme du véhicule se déclenchera à l'ouverture des portes. Désactivez l'alarme en appuyant sur le bouton de déverrouillage de la télécommande ou en insérant la télécommande dans le contacteur d'allumage.

 **Note**

Si la voiture se trouve par exemple dans un garage, la fonction de déverrouillage à distance peut-être gênée par une mauvaise réception.

* Option/accessoire.

15.4. Propriété de la voiture avec Volvo On Call*

Lorsque la voiture change de propriétaire, il est également important de modifier le bénéficiaire du service Volvo On Call (VOC).

Clore un service VOC

En cas de changement de propriétaire, contactez votre revendeur Volvo pour clore le service. Le réparateur clora l'abonnement et en supprimera tout l'historique. Il est également possible de mettre fin au service par l'application mobile VOC.

En cas de changement de propriétaire, il est important d'initialiser les réglages personnels et les données utilisateur de la voiture aux paramètres par défaut. Référez-vous à [Changement de propriétaire](#).

Activer le service VOC

Lorsque vous achetez une voiture d'occasion avec VOC :

Le nouveau propriétaire doit contacter son réparateur qui transférera la durée restante de l'abonnement au nom de celui-ci. Il est important de mettre les coordonnées pour permettre le bon fonctionnement de VOC et que l'ancien propriétaire n'ait plus accès aux services de la voiture. Le nouveau propriétaire reçoit un code PIN personnel à quatre chiffres nécessaire pour s'identifier comme propriétaire (ou toute autre personne autorisée) et accéder à certains services.

* Option/accessoire.

15.5. Code PIN de Volvo On Call*

Par mesure de sécurité, un code PIN est utilisé pour identifier les personnes autorisées à faire usage des services Volvo On Call (VOC).

Le code PIN à quatre chiffres envoyé au propriétaire du véhicule lorsque le réparateur active l'abonnement est utilisé pour sécuriser l'identification des personnes autorisées à utiliser certains services VOC comme pour [déverrouiller la voiture via le centre de service clients VOC](#) ou créer un compte pour l'[application mobile](#).

Vous avez oublié votre code PIN ou vous souhaitez le modifier ?

En cas d'oubli du code PIN (ou si le client souhaite le modifier, par exemple lorsque la voiture est revendue d'occasion), prenez contact avec un réparateur ou appuyez sur le bouton ON CALL dans la voiture. Le nouveau code sera envoyé au propriétaire de la voiture.

Un code PIN incorrect a été saisi à plusieurs reprises dans l'application

Si un code PIN incorrect est saisi à dix reprises d'affilée, le compte sera verrouillé. Pour pouvoir utiliser l'application à nouveau, vous devez choisir un nouveau code PIN et créer un nouveau compte dans l'application en suivant la même procédure que lorsque vous avez créé votre compte.

* Option/accessoire.

15.6. Options de menu avec Volvo On Call*

Vue d'ensemble des options et réglages disponibles dans le menu du système Volvo On Call (VOC).

Pour ouvrir le menu : Appuyez sur le bouton MY CAR puis appuyez une seconde fois sur le bouton MY CAR pour ouvrir le menu de raccourcis où se trouve le menu VOC.

Informations du concessionnaire

SOS

On Call

Serrure

Boutons de verrouil./déverrouil. SOS et On Call

Activer abonnement

Activer le service

* Option/accessoire.

15.7. Volvo On Call*

Volvo On Call (VOC)* est un service complémentaire auquel le propriétaire d'une Volvo peut souscrire. L'abonnement se compose de services de sécurité, de sûreté et de confort.

Le système VOC est connecté aux systèmes SRS et d'alarme du véhicule et aux autres systèmes du véhicule (par exemple, serrures et climatisation). La voiture est dotée d'un module intégré permettant les communications avec les services VOC. La [carte](#) indique les pays dans lesquels le système est disponible. Contactez un réparateur Volvo pour obtenir des informations à jour (la carte peut être modifiée). Les services et offres de l'abonnement dépendent du marché. Contacter un réparateur Volvo pour connaître les services proposés dans un pays.

Disponibilité

Une fois la télécommande retirée de la voiture, les fonctions du système sont disponibles sans interruption pendant 5 jours puis une fois par heure pendant les 17 jours suivants. Après 22 jours, le système sera désactivé jusqu'au démarrage de la voiture.

Le système utilise le GNSS (Global Navigation Satellite System) pour localiser la voiture. Le modem intégré de la voiture est utilisé pour entrer en contact avec le Service Clients VOC et l'application mobile VOC.

Attention

Le système fonctionne uniquement dans les zones où les partenaires de VOC disposent d'une couverture de réseau mobile et sur les marchés où le service est disponible.

Tout comme pour les téléphones mobiles, les perturbations atmosphériques ou une mauvaise couverture peuvent empêcher la connexion (par exemple, dans une zone peu peuplée).

Abonnement

L'abonnement est activé lors de l'achat de la voiture à l'activation du système. L'abonnement est limité dans le temps mais il peut être prolongé et sa validité dépend du marché.

Services de confort

- [Application mobile](#) Volvo On Call.
- [Activation du réchauffeur par SMS](#).

Services de sûreté

- [Alarme automatique](#).
- [Alarme manuelle](#).
- [Assistance routière](#).

Services de sécurité

- [Avertissement en cas de vol](#).
- [Pistage du véhicule volé](#).
- [Déverrouillage à distance](#).
- [Immobiliseur commandé à distance^{\[1\]}](#).

Note

Tous les appels au Service Clients VOC seront enregistrés.

Informations sur Internet

Pour plus de précisions concernant la fonction Volvo On Call, référez-vous à support.volvocars.com.

* Option/accessoire.

^[1] Certains marchés.

15.8. Utiliser Volvo On Call*

Le système Volvo On Call (VOC) est activé en appuyant sur l'un des deux boutons de la console de plafonnier ou en sélectionnant une option dans le menu.

VOC est lancé automatiquement lorsque le système de sécurité du véhicule est déclenché, par exemple, en cas d'accident où le niveau d'activation des tendeurs de ceinture de sécurité ou des airbags est atteint, Un contact est établi entre la voiture et le Centre de service VOC qui enverra l'aide adéquate à l'endroit où se trouve la voiture.

Lorsqu'un service est actif, le [symbole apparaît à l'écran](#).

Bouton SOS - en cas d'urgence

Appuyez sur le bouton SOS de la console de plafonnier pendant au moins 2 secondes pour activer l'alarme manuelle.

Alternatives au bouton SOS

Dans la vue normale de MY CAR, appuyez sur OK/MENU et sélectionnez **Paramètres** → **Volvo On Call** → **SOS**.

Bouton ON CALL - en cas de problème avec la voiture

Appuyez sur le bouton ON CALL de la console de plafonnier pendant au moins 2 secondes pour activer le service et entrer en contact avec le Centre de service VOC. Référez-vous à [Fonctions Volvo On Call disponibles](#).

Alternatives au bouton ON CALL

Dans la vue normale de MY CAR, appuyez sur OK/MENU et sélectionnez **Paramètres** → **Volvo On Call** → **On Call**.

Note

Le bouton **SOS** ne doit être utilisé qu'en cas d'accident, de maladie ou de menace extérieure concernant la voiture ou ses passagers. La fonction **SOS** ne doit être utilisée que pour les situations d'urgence. Tout abus pourra être facturé.

Le bouton **ON CALL** peut être utilisé pour tous les autres services, assistance routière incluse.

Interrompre un service

L'utilisation d'un service peut être interrompue dans les 10 secondes suivant la demande à l'aide du bouton EXIT.

Configuration

Paramètres et options disponibles dans le [système de menu](#).

- **Serrure** - détermine quand les boutons SOS et ON CALL doivent être activés. Cette fonction implique que les touches ne sont actives que lorsque la télécommande est en position I, II ou lorsque le moteur est en marche.
- **Activer le service** - Utilisé pour activer l'abonnement et accéder au service.

L'état Activer abonnement indique que le système VOC doit être activé dans un atelier Volvo avant que le propriétaire du véhicule puisse être associé à l'abonnement.

* Option/accessoire.

15.9. Disponibilité de Volvo On Call*

Carte représentant la zone couverte par Volvo On Call. La disponibilité du système est constamment étendue et il sera proposé dans un grand nombre de pays. Contactez un réparateur Volvo pour des informations à jour.



Volvo On Call est disponible dans les zones repérées en gris.

* Option/accessoire.

15.10. Message Volvo On Call* sur l'écran

Volvo On Call (VOC) affiche automatiquement le message d'informations au besoin.

- **Impossible de trouver la position du véhicule** - référez-vous à [Disponibilité](#).
- **Service non disponible actuellement** - référez-vous à [Disponibilité](#). Ce message est affiché à l'écran.
- **Volvo On Call Entretien requis** - Système VOC hors service. Contactez un réparateur Volvo pour obtenir de l'aide. Ce message est affiché sur le combiné d'instruments.
- **L'abonnement à Volvo On Call expire bientôt** - L'abonnement VOC arrive bientôt à expiration. Contactez un réparateur Volvo. Ce message est affiché sur le combiné d'instruments.

* Option/accessoire.

15.11. Fonctions Volvo On Call* disponibles

Vue d'ensemble des fonctions Volvo On Call (VOC) disponibles via le centre de service clients VOC et l'application mobile VOC.

Service	Service Clients	Application ^[1]
Activation à distance du réchauffeur		X
Alarme automatique	X	
Alarme manuelle	X	
Assistance routière	X	X
Avertissement en cas de vol	X	X
Pistage du véhicule volé	X	
Déverrouillage à distance	X	X
Verrouillage à distance		X
Immobiliseur commandé à distance ^[2]	X	
Démarrage du moteur à distance (ERS) ^{[2], [3]}		X
Localisation de la voiture	X	X
Tableau de bord de la voiture		X
Journal de conduite		X
Informations concernant le véhicule		X
État de charge et de la batterie ^[4]	X	X
Inciter la charge à certaines heures ^[4]		X
Rappel pour brancher le câble de charge ^[4]		X
Préconditionnement ^[4]		X
Envoyer une destination à la voiture ^[5]		X

* Option/accessoire.

^[1] Certaines fonctions ne sont pas disponibles pour tous les modèles de voiture.

^[2] Certains marchés.

^[3] Certaines voitures équipées d'une boîte de vitesses automatique.

^[4] Ne concerne que V60 PLUG-IN HYBRID et S60L Twin Engine.

^[5] Sensus Navigation est requis.

15.12. Vue d'ensemble de Volvo On Call*

Vue d'ensemble des touches et des écrans.

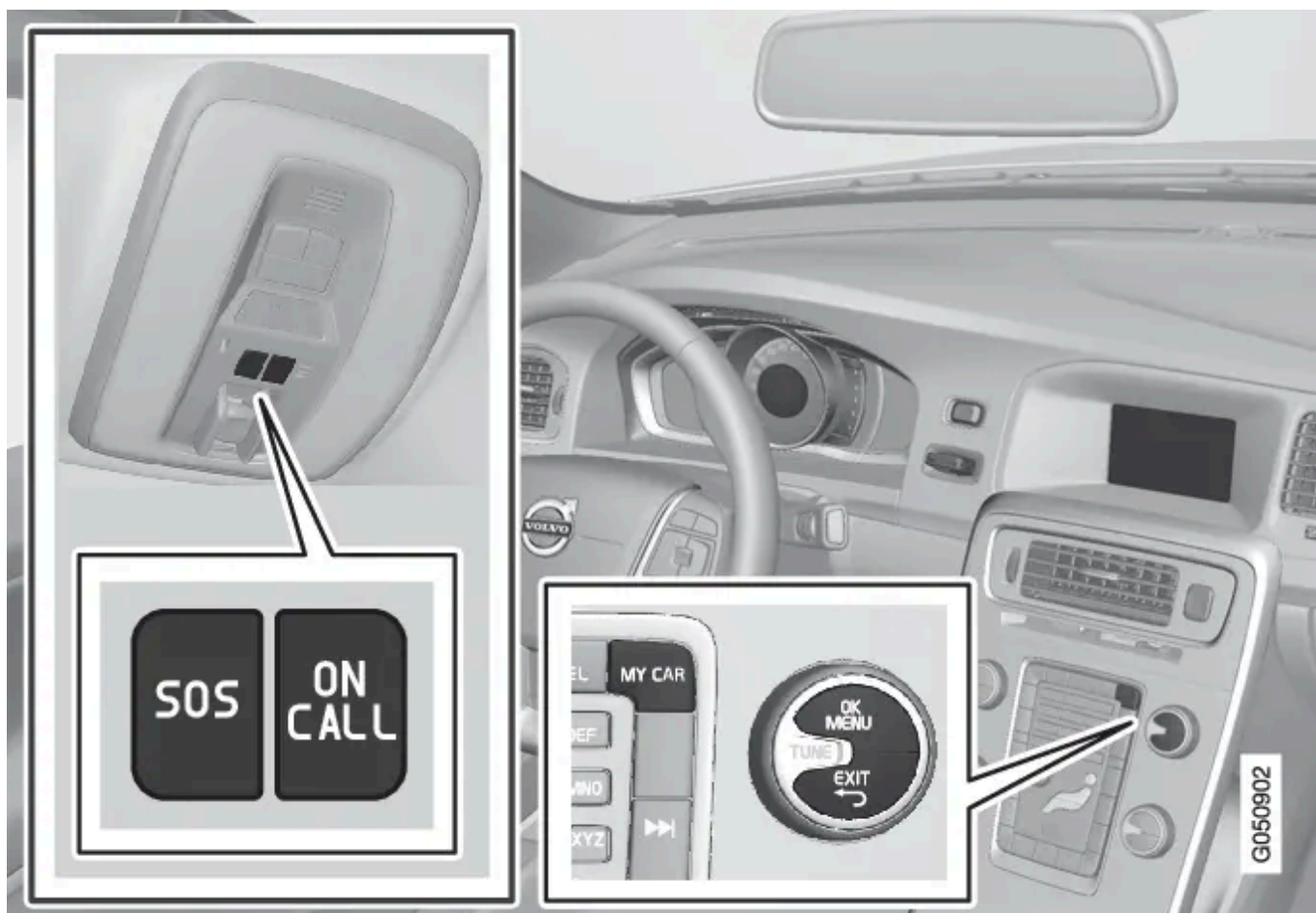

* Option/accessoire.

15.13. Données personnelles ^[1]

Données personnelles gérées en relation avec le service Volvo On Call (VOC).

Les unités commerciales de Volvo (tableau ci-dessous) et Volvo Car Corporation sont responsables des données personnelles gérées en relation avec le service. La gestion des données est entièrement effectuée selon le bon usage et conformément à la législation en vigueur concernant le traitement des données personnelles.

Pays	Unités commerciales
Belgique	Volvo Cars NV
Angleterre	Volvo Car UK Ltd
France	Volvo Automobiles France SAS
Pays-Bas	Volvo Cars Nederland BV.
Italie	Volvo Auto Italia S.p.A.

Cette version du manuel est valable au moment de son impression, mais cette validité ne peut être entièrement garantie pour l'avenir. Pour plus d'informations, consultez la première page, qui comporte un avertissement complet.
905 / 972

Pays	Unités commerciales
Norvège	Volvo Personbiler Norge AS
Pologne	Volvo Car Polska Sp. z o.o.
Portugal	Volvo Car Portugal S.A.
Russie	Limited Liability Company Volvo Cars
Espagne	Volvo Car España S.L.
Suède	Volvo Personbilar Sverige AB
Allemagne	Volvo Car Germany GmbH
Finlande	Volvo Auto Oy Ab
Danemark	Volvo Personvagne Danmark A/S
Autriche	Volvo Car Austria GmbH
Suisse	Volvo Automobile (Schweiz) AG

Objectif du traitement

Les données personnelles sont utilisées par Volvo et ses partenaires, au sein de l'UE/CEE et hors UE/CEE, afin de fournir et développer les services.

Quelles sont les données personnelles traitées ?

Les données personnelles traitées appartiennent principalement aux trois catégories suivantes.

- Les données personnelles fournies par le client lors de l'activation du service et à l'occasion d'autres contacts avec Volvo, telles que nom, adresse, numéro de téléphone, type de service et durée du service.
- À l'occasion d'un événement impliquant le service, des informations sont automatiquement envoyées depuis le véhicule. Ce type de message contient l'identifiant du véhicule (VIN), l'heure d'utilisation du service, le type de service, si les coussins gonflables se sont déclenchés, si les tendeurs de ceinture de sécurité se sont déclenchés, la température intérieure et extérieure, si les portes sont verrouillées, si les vitres sont ouvertes ainsi que les six dernières positions du véhicule avec la vitesse et la direction.
- Les autres informations qui peuvent référer au client sont les conversations téléphoniques avec des personnes dans le véhicule, le service clients qui a fourni le service et les notes créées par l'opérateur du service clients.

Qui peut consulter les données personnelles ?

Pour fournir ses services, Volvo fait appel à des sous-traitants. Ces sous-traitants travaillent sur demande de Volvo et ne sont autorisés à utiliser les informations personnelles que dans la mesure du nécessaire pour fournir les services. Tous les sous-traitants sont liés par contrat leur imposant la plus grande confidentialité lors du traitement des données personnelles conformément à la législation en vigueur.

Procédures d'élimination

Les données personnelles nécessaires à la livraison du service sont conservées pendant toute la durée du contrat et pendant une période après la fin du contrat, nécessaire à Volvo pour remplir ses obligations légales et réglementaires. Les données produites lors d'événements couverts par le service sont supprimées trois mois après l'événement.

Rectification et extrait du registre

Tout particulier dispose du droit de rectification des données incorrectes ainsi que de demander un extrait du registre contenant les données personnelles traitées. Pour la rectification des données personnelles, veuillez contacter le service clients de Volvo. Toute demande d'extrait du registre doit être faite par écrit et signée de la main du requérant. Elle doit également stipuler le nom, l'adresse et le numéro de client. La demande doit être envoyée à Volvo Personvagnar AB, Personuppgiftsombudet, Avd. 50090, HB3S, 405 31 Göteborg, Suède.

Consentement au traitement des données personnelles

En activant cet abonnement conformément aux instructions fournies dans ce document, l'utilisateur consent au traitement des données personnelles effectué en relation au service VOC.

* Option/accessoire.

[1] Voitures avec Volvo On Call *

16. Sensus Navigation

16.1. Itinéraires

16.1.1. Navigation* - options carte

Cette option permet de régler la façon dont la carte doit être affichée et ce qui doit être affiché.

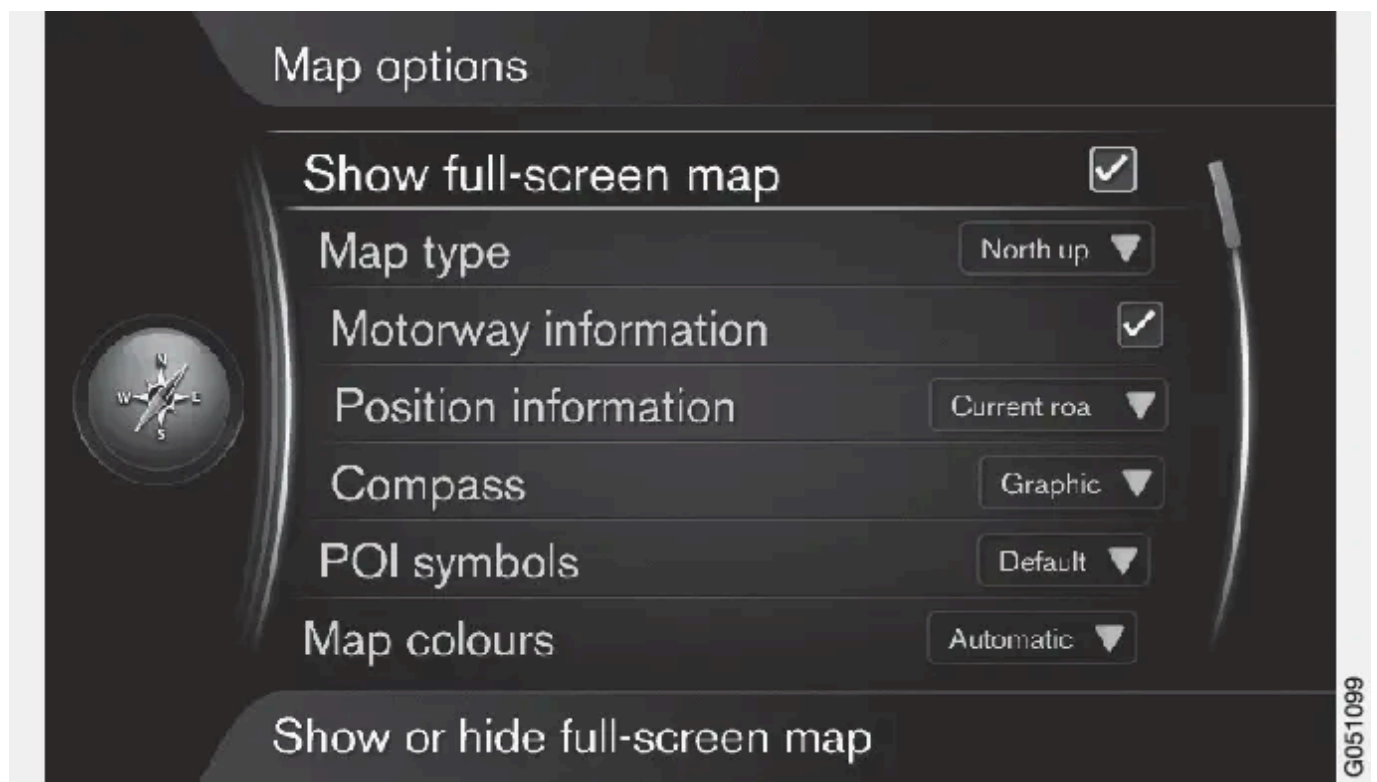

Carte en plein écran

1. Dans la vue normale de la source de navigation, appuyez sur OK/MENU et sélectionnez Paramètres → Options de carte → Afficher carte plein écran.
2. Sélectionner la taille de la carte :
 - Case cochée - montre la carte sur la totalité de l'écran.
 - Case vide - informations relatives à la voiture, telles que la température dans l'habitacle et les médias en lecture sont affichées sur les bords inférieur et supérieur de l'écran.

Affichage de la carte, orientation de la boussole

1. Dans la vue normale de la source de navigation, appuyez sur OK/MENU et sélectionnez **Paramètres** → **Options de carte** → **Type de carte**.
2. Sélectionner le sens d'affichage de la carte sur l'écran :
 - **Nord vers le haut** - la carte s'affiche avec le Nord toujours vers le haut de l'écran. Le symbole de voiture se déplace dans la direction actuelle sur l'écran.
 - **Carte sens de la marche** - le symbole de voiture est au centre, toujours orienté vers le haut de l'écran. L'image cartographique tourne sous le symbole de voiture en fonction des changements de direction.
 - **Carte 3D de base** - la carte est affichée en perspective du dessus avec le symbole de la voiture au centre et toujours orienté vers le haut de l'écran.
 - **Carte 3D améliorée** - identique à l'option précédente mais avec l'affichage de divers éléments, comme des bâtiments, sur la carte.

Informations le long des autoroutes

1. Dans la vue normale de la source de navigation, appuyez sur OK/MENU et sélectionnez **Paramètres** → **Options de carte** → **Info autoroutes**.
2. Choisir une fonction :
 - **Case cochée** - lorsque la voiture roule sur une autoroute, les trois (3) prochaines sorties avec une aire de repos ou une station service, par exemple, sont indiquées. La liste est affichée avec la sortie la plus proche en bas.
 - **Case vide** - fonction désactivée.

Informations sur la position actuelle

1. Dans la vue normale de la source de navigation, appuyez sur OK/MENU et sélectionnez **Paramètres** → **Options de carte** → **Info position**.
2. Sélectionner les informations de localisation :
 - **Route actuelle** - l'écran indique le nom de la route/rue où la voiture/le curseur contextuel se trouve.
 - **Lat/Long** - l'écran indique les coordonnées du lieu où la voiture/le curseur contextuel se trouve.
 - **Néant** - l'écran n'indique aucune information concernant le lieu où la voiture/le curseur se trouve.

Boussole

La carte à l'écran affiche une boussole qui indique dans quelle direction l'avant de la voiture est orienté.



La pointe rouge de l'aiguille de la boussole pointe vers le nord et la blanche pointe vers le sud. Il est possible de choisir une indication de l'orientation de la boussole au format texte plutôt que graphique.

1. Dans la vue normale de la source de navigation, appuyez sur OK/MENU et sélectionnez **Paramètres** → **Options de carte** → **Compas**.
2. Sélectionner si l'orientation de la boussole doit s'afficher avec une aiguille de boussole ou avec des lettres :
 - **Graphique** - une aiguille de boussole indique l'orientation de la boussole.
 - **Texte** - l'orientation de la boussole est indiquée avec les lettres N pour nord, W pour ouest, S pour sud et E pour est.

Il est aussi possible de régler l'orientation de l'image cartographique avec le **nord** ou le **sens de déplacement** vers le haut de la carte. Référez-vous à la section "Affichage de la carte, orientation de la boussole" ci-dessous.

Points d'intérêt (POI) sur la carte

1. Dans la vue normale de la source de navigation, appuyez sur OK/MENU et sélectionnez **Paramètres** → **Options de carte** → **Symboles de PI**.

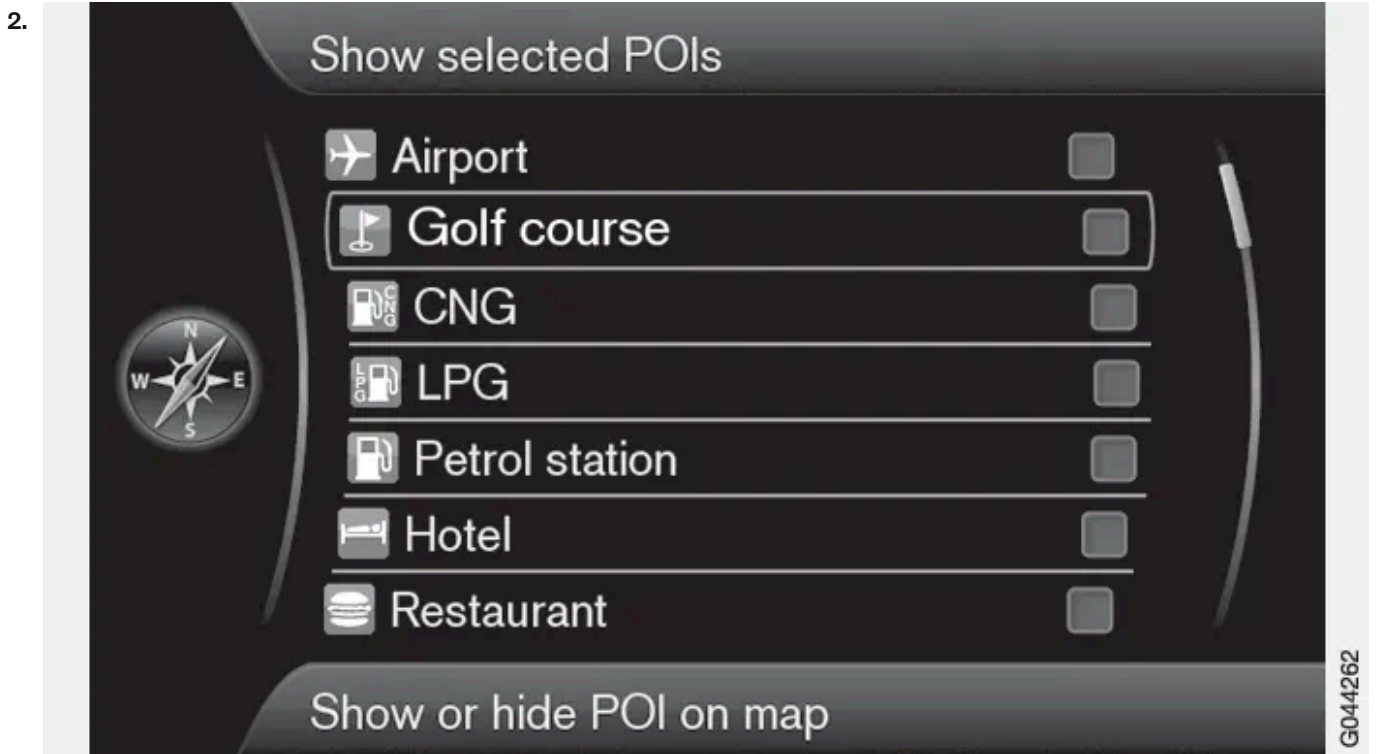

Les POI repérés sont affichés sur la carte.

Sélectionner les symboles de POI qui seront affichés sur la carte.

Cette version du manuel est valable au moment de son impression, mais cette validité ne peut être entièrement garantie pour l'avenir. Pour plus d'informations, consultez la première page, qui comporte un avertissement complet.

- **Par défaut** - les POI indiqués avec la fonction **Choisi** sont affichés.
- **Choisi** - sélectionnez avec la molette **TUNE** et appuyez sur **OK** pour chaque POI que vous souhaitez afficher.
- **Néant** - aucun POI n'est affiché.

Pour éviter d'obtenir une carte illisible, le nombre de POI visibles simultanément à l'écran est limité. En zoomant sur une zone, il est possible de voir un plus grand nombre de POI.

Couleurs de carte

1. Dans la vue normale de la source de navigation, appuyez sur OK/MENU et sélectionnez **Paramètres** → **Options de carte** → **Couleurs de carte**.
2. Sélectionner le réglage de couleurs de carte
 - **Automatique** - un capteur de luminosité détecte s'il fait jour ou nuit et ajuste l'écran automatiquement.
 - **Jour** - les couleurs et le contraste de l'écran sont clairs et vifs.
 - **Nuit** - les couleurs et le contraste de l'écran sont ajustés pour offrir au conducteur une vision optimale dans l'obscurité.

Lieu mémorisé sur la carte

1. Dans la vue normale de la source de navigation, appuyez sur OK/MENU et sélectionnez **Paramètres** → **Options de carte** → **Position enregistrée sur la carte**.
- > Toutes les positions mémorisées sont affichées.

* Option/accessoire.

16.1.2. Navigation* - symboles des points d'intérêt (POI)

























Ici, vous verrez des exemples de symboles de divers points d'intérêt (POI).

Pour régler les symboles de POI à afficher sur la carte, voir la section [Points d'intérêt \(POI\) sur la carte](#).

 **Note**

- Le symbole d'un POI, le nombre et les variantes de POI varient d'un marché à l'autre.
- Lors de la mise à jour des cartes, des symboles peuvent s'ajouter, d'autres peuvent disparaître. Sous la rubrique **Paramètres** → **Options de carte** → **Symboles de PI** → **Choisi** du système de menu, tous les symboles du système de cartographie actuel peuvent toujours être consultés.

Exemples de symboles POI, regroupés par fonction dans la société :

	Concessionnaire/réparateur automobile
	Station d'essence
	Réparateur automobile
	Parc de stationnement
	Curiosité
	Golf
	Cinéma
	Parc d'attractions Loisirs
	Restaurant
	Bar ou café
	Centre commercial
	Hôtel
	Transport chemin de fer Gare Accès chemin de fer
	Aéroport
	Station de bus
	Gare maritime
	Installation fédérale ou communautaire Bureau du gouvernement
	Police/urgences
	Bibliothèque
	Hôpital ou établissement de soins
	Pharmacie
	Distributeur automatique de billets Distributeur de billets/banque de change
	Bureau de poste
	Établissement d'enseignement

* Option/accessoire.

16.1.3. Navigation* - trajet

Le trajet peut être affiché en détails ou comme vue d'ensemble et les trajets alternatifs peuvent être sélectionnés. Il existe la possibilité d'enregistrer le trajet pour le stocker dans la mémoire du système.

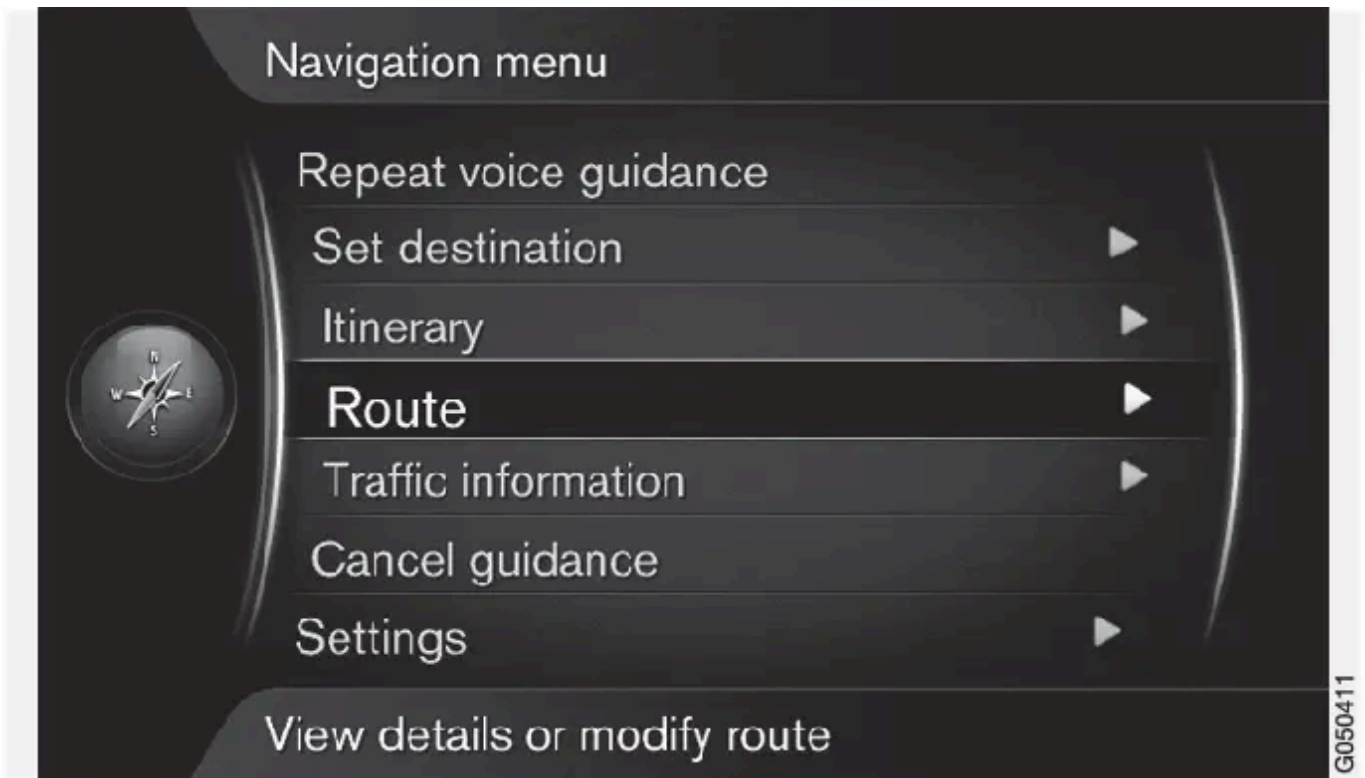

Itinéraire - éviter

Grâce à cette fonction, le conducteur peut choisir d'éviter la portion suivante sur une route. La fonction n'est disponible que s'il existe des rues/routes alternatives, sinon la sélection est totalement ou partiellement ignorée.

1. Dans la vue normale de la source de navigation, appuyez sur OK/MENU et sélectionnez **Trajet** → **Éviter**.

2. Sélectionner l'action souhaitée :

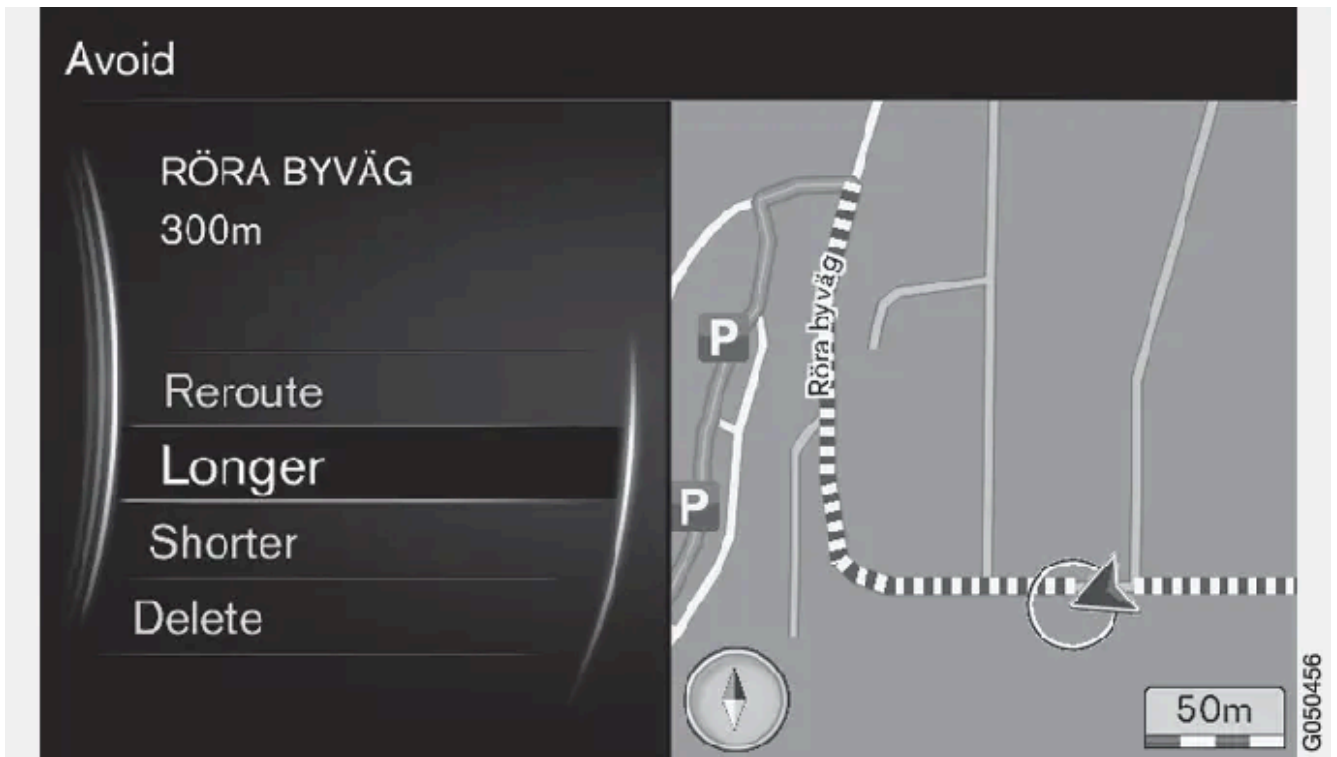

Portion sélectionnée.

- **Changer de trajet** - le système calcule un autre itinéraire en tenant compte de la portion à éviter.
- **Plus long** - permet d'allonger la portion à éviter.
- **Plus court** - permet de réduire la portion à éviter.
- **Supprimer** - permet de supprimer les portions sélectionnées et d'initialiser l'itinéraire dans sa version d'origine.

Cette fonction permet de désélectionner une zone entière, voir la section **Zone à éviter** [Options de trajet](#).

Itinéraires alternatifs

1. Dans la vue normale de la source de navigation, appuyez sur OK/MENU et sélectionnez **Trajet** → **Itin. alternatifs vers la destination**.

2. Choisir un trajet proposé ou un Type de trajet :

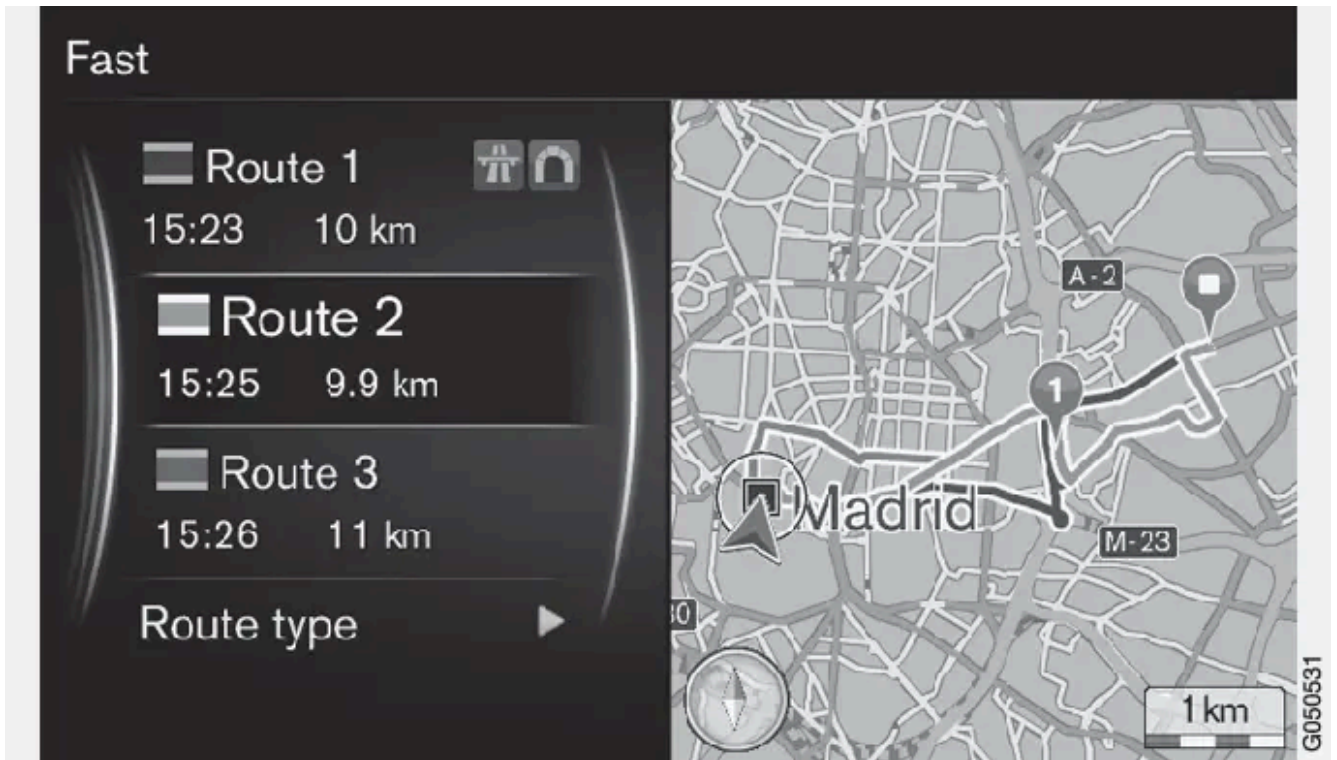

- ECO avec adaptation du trafic - priorité à une basse^[1] consommation de carburant.
- Rapide - priorité à la durée de trajet la plus courte.
- Rapide avec adaptation du trafic - trajet rapide axé sur l'évitement des embouteillages^[1].
- Court - priorité à la distance la plus courte. L'itinéraire peut emprunter des routes secondaires.

Vue d'ensemble de l'itinéraire

1. Dans la vue normale de la source de navigation, appuyez sur OK/MENU et sélectionnez **Trajet** → **Vue d'ensemble de l'itinéraire**.

- > Des informations sur les étapes du trajet et la destination finale s'affichent.

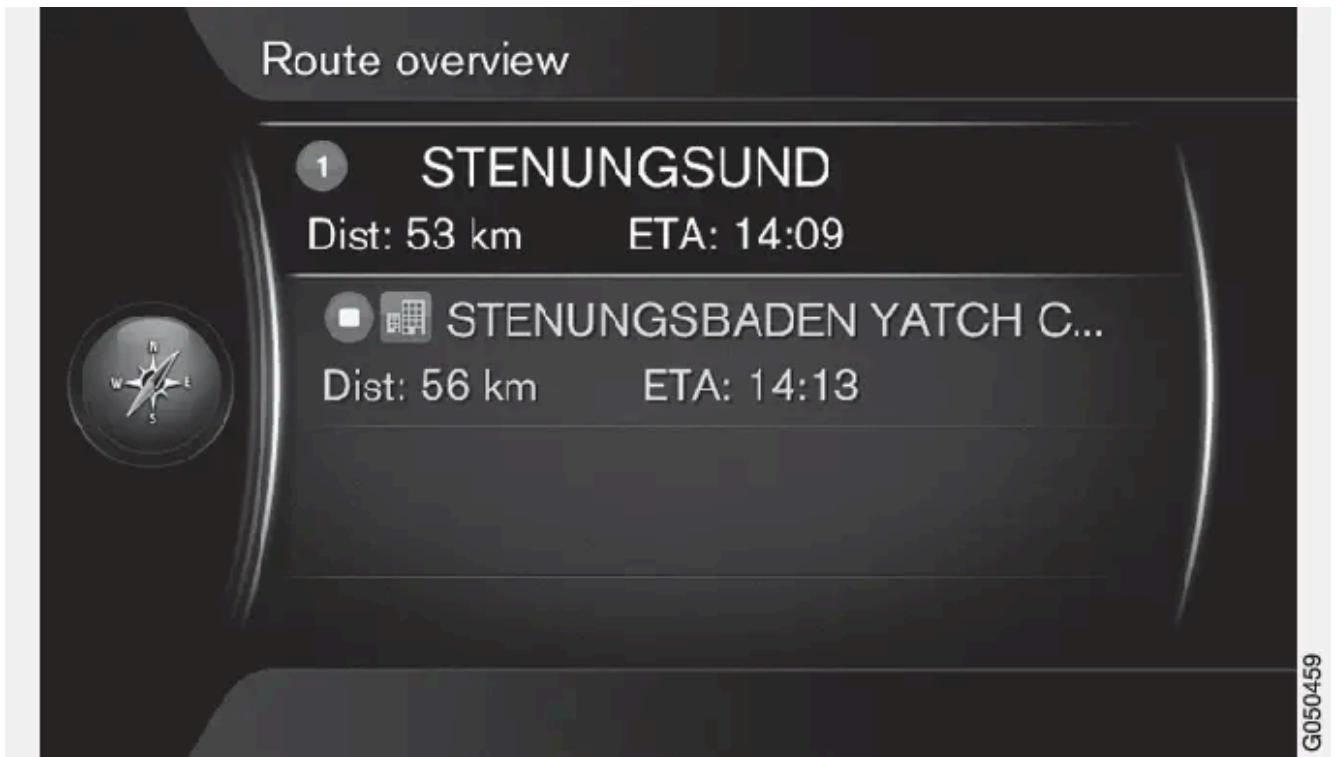

Informations détaillées concernant l'itinéraire

Ce menu présente les éléments contenu sur une portion d'itinéraire entre deux étapes (deux sorties ou deux intersections, par exemple).

1. Dans la vue normale de la source de navigation, appuyez sur OK/MENU et sélectionnez **Trajet → Info. détaillées sur l'itinéraire.**

- > Des informations sur les étapes du trajet et la destination finale s'affichent.

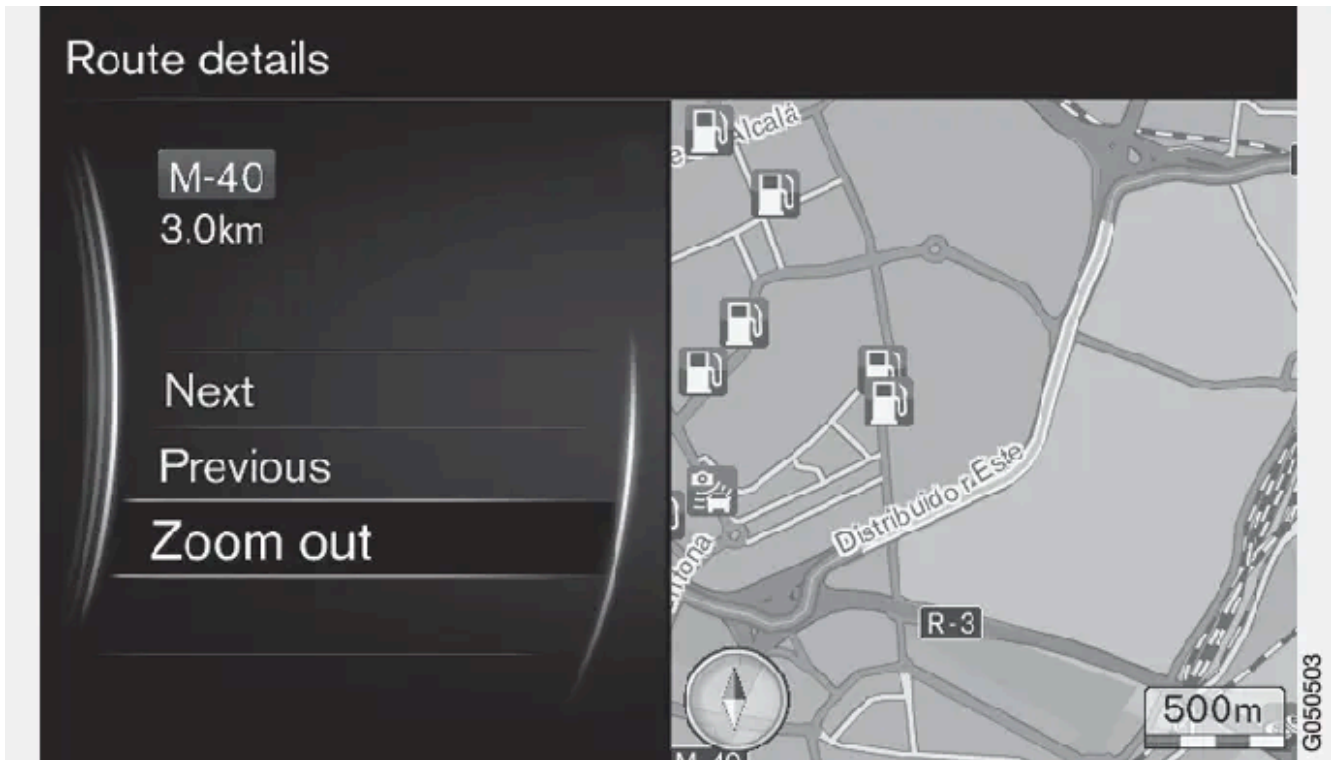

Portion d'itinéraire détaillée.

2. Effectuez un zoom avant/arrière sur la carte et faites défiler le trajet :

- **Suivant** - permet de passer à la portion suivante.
- **Précédent** - permet de passer à la portion précédente.
- **Zoom avant/Zoom arrière** - permet d'agrandir/réduire la carte comportant la portion concernée.

Carte du trajet restant

Cette fonction affiche la distance restante de l'itinéraire.

1. Dans la vue normale de la source de navigation, appuyez sur OK/MENU et sélectionnez **Trajet** → **Carte de l'itinéraire restant**.

- > Une image cartographique indiquant la distance restante du trajet depuis la position actuelle de la voiture s'affiche.

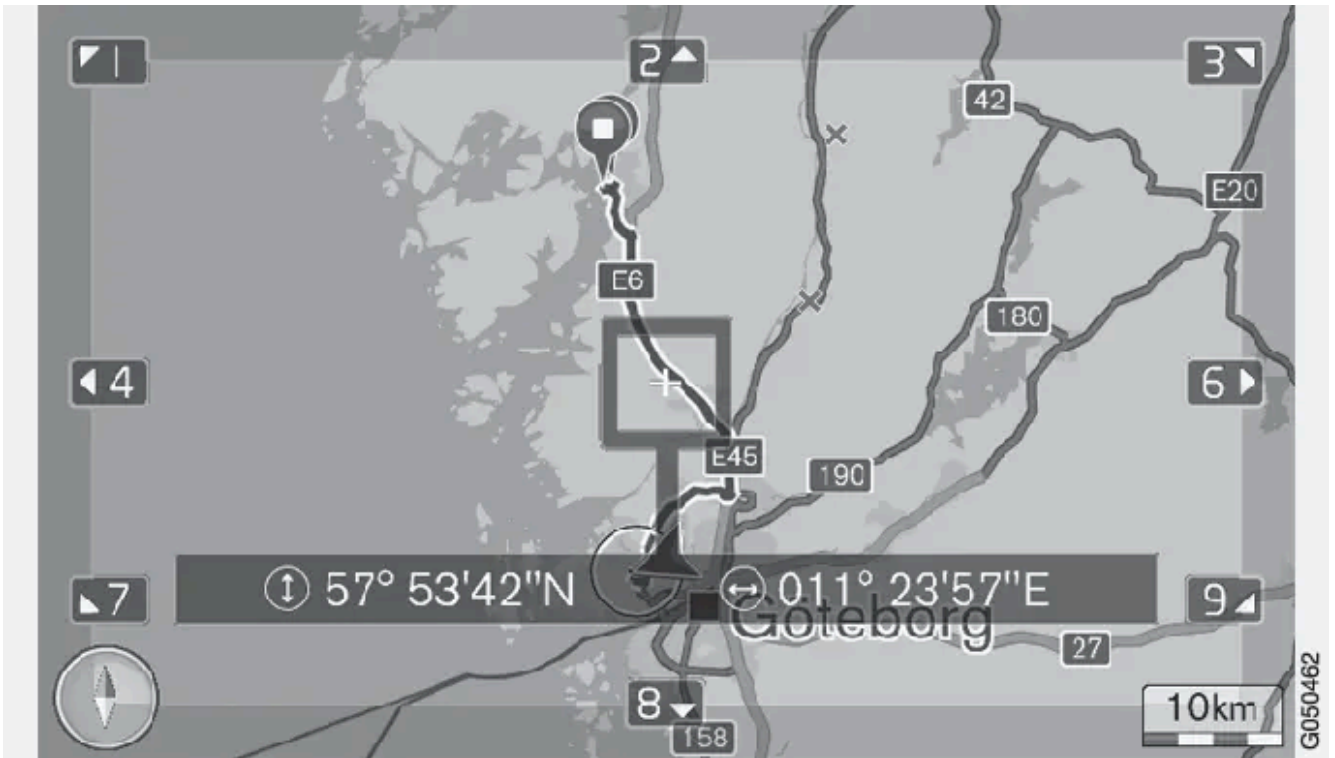

Pour la fonctionnalité et les fonctions disponibles, consulter la section [Menus](#).

Enregistrer un itinéraire

Enregistrer et mémoriser un itinéraire dans le système de navigation.

1. Dans la vue normale de la source de navigation, appuyez sur OK/MENU et sélectionnez **Trajet** → **Enregistrer l'itinéraire**.
 - > L'enregistrement commence. Pendant l'enregistrement, le symbole "REC" apparaît à l'écran.
2. Pour terminer l'enregistrement, appuyez sur OK/MENU puis sélectionnez **Trajet** → **Arrêter l'enregistrement**.
 - > Le trajet enregistré est mémorisé.

Les trajets enregistrés peuvent être utilisés dans le menu Définir la destination → Position enregistrée → Trajets.

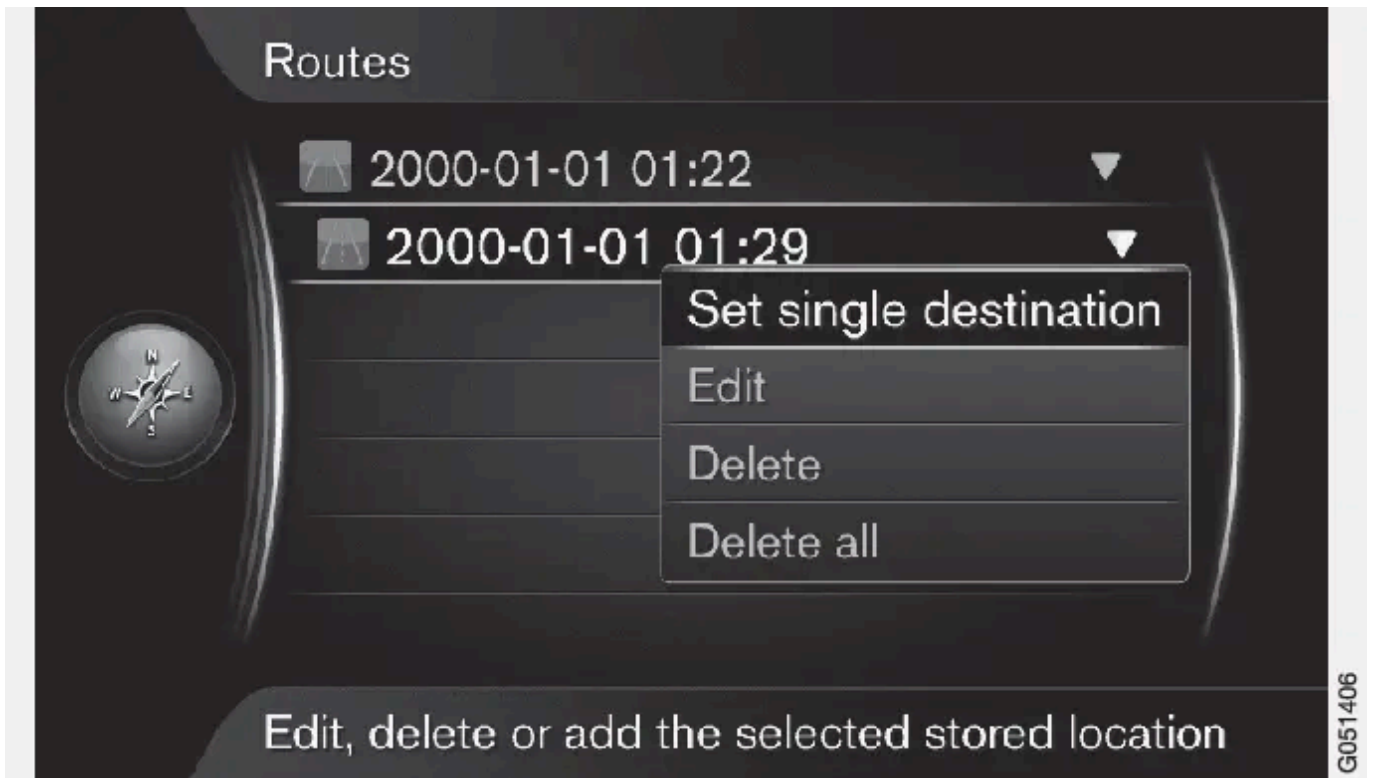

Les fichiers enregistrés peuvent être exportés/transférés sur une mémoire USB^[2] afin de les copier dans le système GPS d'un autre véhicule. Pour plus de précisions, référez-vous à [Importer/exporter des lieux mémorisés](#).

* Option/accessoire.

[1] Coordonné avec les informations fournies par la radio de circulation.

[2] Se connecte dans le compartiment de rangement arrière de la console centrale.

16.1.4. Navigation* - options de guidage

C'est ici que sont effectués les réglages permettant de décider du mode de présentation du guidage.

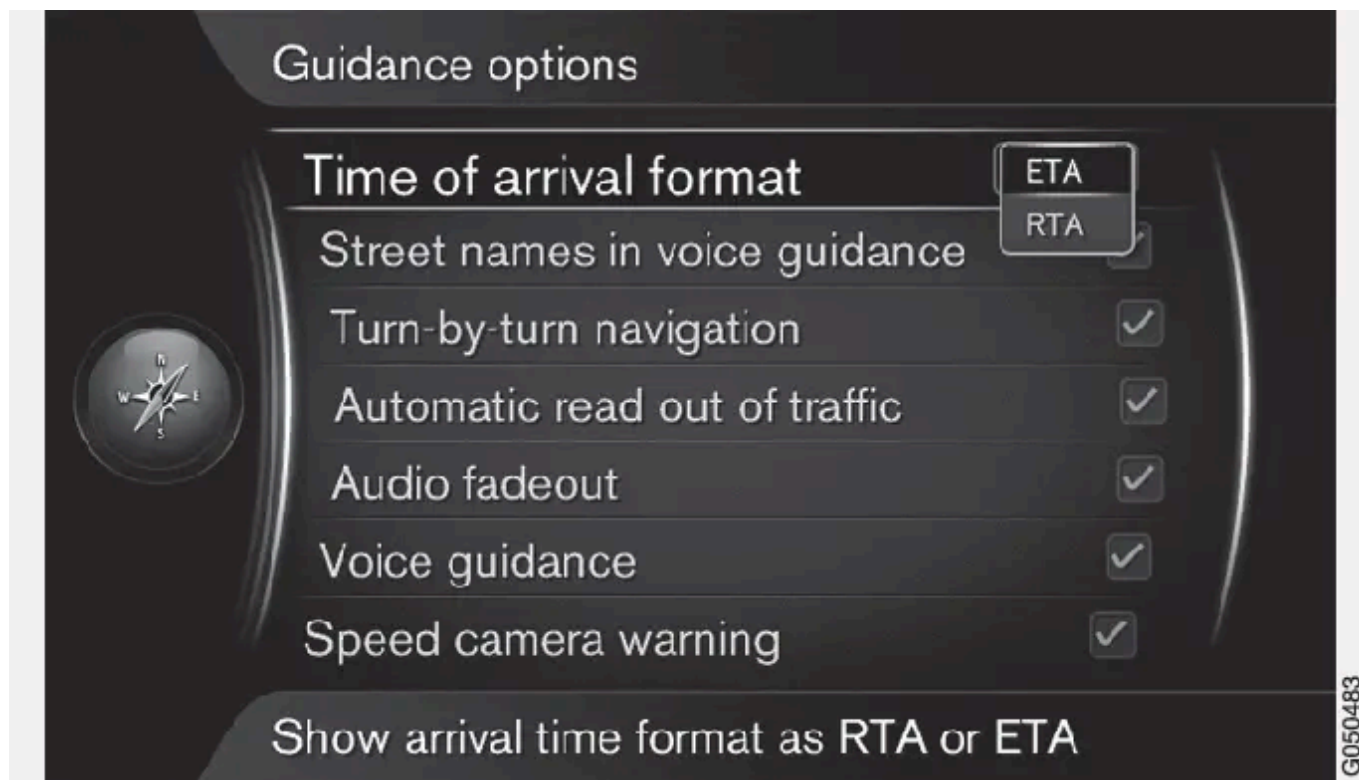

Paramètres → Options de guidage

Heure d'arrivée et temps restant

1. Dans la vue normale de la source de navigation, appuyez sur OK/MENU et sélectionnez **Paramètres** → **Options de guidage** → **Format heure d'arrivée**.
2. Sélectionner les options d'affichage de l'heure :
 - **ETA** - montre l'heure d'arrivée calculée
 - **RTA** - montre l'heure d'arrivée restante.

Noms de rues en guidage vocal ^[1]

1. Dans la vue normale de la source de navigation, appuyez sur OK/MENU et sélectionnez **Paramètres** → **Options de guidage** → **Noms de rue dans guidage vocal**.
2. Sélectionner ce que le guidage vocal doit inclure :
 - Case cochée - distance et direction, ainsi que les noms de rues et de routes.
 - Case vide - distance et direction.

Navigation "pas-à-pas"

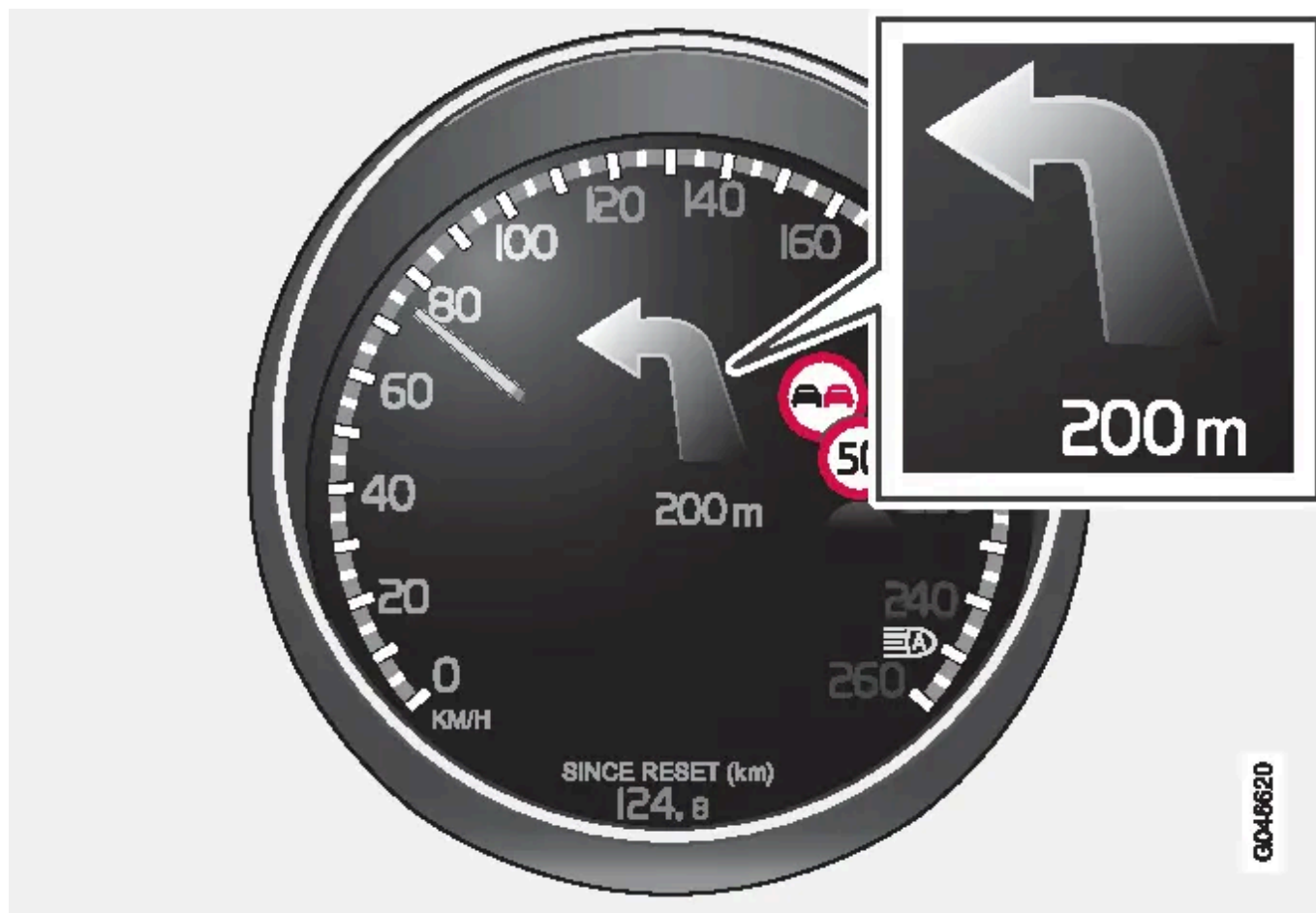

1. Dans la vue normale de la source de navigation, appuyez sur OK/MENU et sélectionnez **Paramètres** → **Options de guidage** → **Navigation virage par virage**.
2. Sélectionner le réglage de l'affichage sur le combiné d'instruments :
 - Case cochée - affiche la prochaine manœuvre dans l'itinéraire et la distance à cette manœuvre.
 - Case vide - pas d'affichage.

Lecture automatique des conditions de circulation

1. Dans la vue normale de la source de navigation, appuyez sur OK/MENU et sélectionnez **Paramètres** → **Options de guidage** → **Affichage automatique du trafic**.
2. Sélectionner le réglage de lecture d'informations routières :
 - Case cochée - les perturbations majeures de la circulation sur l'itinéraire seront lues à haute voix.
 - Case vide - pas de lecture.

- Case vide - pas de guidage vocal.

Caméra pour le contrôle de la vitesse

1. Dans la vue normale de la source de navigation, appuyez sur OK/MENU et sélectionnez **Paramètres** → **Options de guidage** → **Avertissement radar**.
2. Choisir une fonction :
 - Case cochée - avertissement avec signal sonore et symbole lorsque la voiture s'approche d'une caméra pour le contrôle de la vitesse.
 - Case vide - pas d'avertissement.

Note

C'est la législation nationale qui régule les types d'informations qui peuvent apparaître sur la carte. Pour obtenir des informations actualisées, consultez www.volvocars.com/navi.

Note

- Soyez vigilant : la limitation de vitesse de la base de données du système de navigation peut parfois être différente de la limitation indiquée sur la signalisation routière.
- Le conducteur est toujours responsable du respect des limitations de vitesse et de la réglementation du code de la route.

Signal indiquant un lieu mémorisé

1. Dans la vue normale de la source de navigation, appuyez sur OK/MENU et sélectionnez **Paramètres** → **Options de guidage** → **Avis d'emplacement mémorisé**.
2. Choisir parmi les positions mémorisées :
 - Case cochée - un signal acoustique lorsque la voiture s'approche d'un lieu mémorisé.
 - Case vide - pas de signal sonore.

Limitation de vitesse ^[2]

1. Dans la vue normale de la source de navigation, appuyez sur OK/MENU et sélectionnez **Paramètres** → **Options de guidage** → **Afficher limites de vitesse**.
2. Choisir une fonction :
 - Case cochée - la limite de vitesse actuelle s'affiche avec un panneau sur le combiné d'instruments ^[3].
 - Case vide - aucune notification sur le combiné d'instruments.

Signal indiquant un POI lors d'un guidage touristique

1. Dans la vue normale de la source de navigation, appuyez sur OK/MENU et sélectionnez **Paramètres** → **Options de guidage** → **Notification de PI sur le parcours**.
2. Choisir une fonction :
 - Case cochée - un signal sonore lorsque la voiture s'approche d'un point d'intérêt (POI) inclus dans un [Guide de trajet](#).
 - Case vide - pas de signal sonore.

Signal indiquant un guidage touristique

1. Dans la vue normale de la source de navigation, appuyez sur OK/MENU et sélectionnez **Paramètres** → **Options de guidage** → **Notification de visite guidée**.
2. Choisir une fonction :
 - Case cochée - un signal acoustique lorsque la voiture s'approche d'un [Guide de trajet](#).
 - Case vide - pas de signal sonore.

* Option/accessoire.

^[1] Certaines langues uniquement.

^[2] Voitures sans fonction **Info signalisation routière** uniquement.

^[3] Uniquement lorsque les données cartographiques contiennent les informations concernant la vitesse.

16.1.5. Navigation* - importer/exporter des lieux mémorisés

Importer et/ou exporter des trajets et des lieux mémorisés.

Lors de l'importation de points d'intérêts (POI), le format de fichier doit être .gpx.

1. Brancher la clé USB dans le compartiment de rangement de la console centrale.

2.



Dans la vue normale de la source de navigation, appuyez sur OK/MENU et sélectionnez Paramètres → Importer/Exporter positions enreg..

3. Sélectionner ce qui doit être importé ou exporté.

Note

- Compléter la base de données cartographique avec des fichiers POI requiert une certaine aisance en informatique !
- Le format des fichiers POI et leur téléchargement sur Internet dépendent de chaque fabricant/distributeur. Il n'existe donc aucune procédure type pour le téléchargement de fichiers POI sur Internet et c'est pour cette raison que ces instructions ne constituent pas un mode opératoire exact.
- Si vous avez des questions, contactez votre réparateur agréé Volvo.

* Option/accessoire.

16.1.6. Navigation* - indiquer la destination

Indiquer la destination dans le système de navigation.

Chaque fois qu'une destination est indiquée, il est possible de l'enregistrer comme "lieu mémorisé" ou "début", qui devient alors facilement accessible lorsqu'une destination doit être indiquée. Le système de navigation fournit le guidage jusqu'à une destination, et il est possible d'ajouter quatre étapes à l'itinéraire. Pour de nombreuses destinations, le système de navigation peut également fournir des informations supplémentaires avec le choix du menu **Information**.

Avec la voiture [connectée à Internet](#), il est possible via [l'application](#) "Send to Car" d'envoyer des destinations cartographiques à partir d'un navigateur et via [Application mobile Volvo On Call](#)* au système de navigation, voir [support.volvocars.com](#).

Afin d'atteindre les options suivantes d'indiquer les destinations, appuyez dans la vue normale de la source de navigation sur OK/MENU et sélectionnez **Définir la destination**.

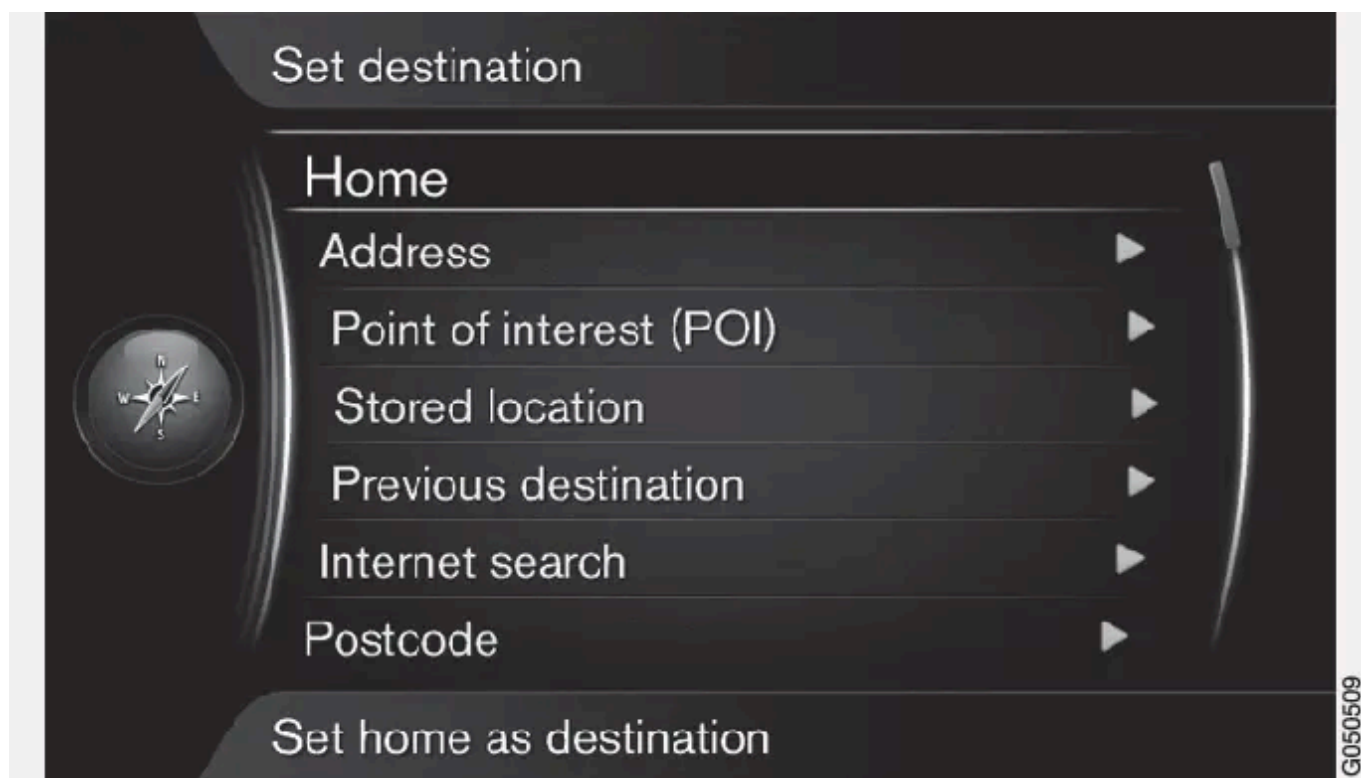

Indiquer la destination avec début

A noter que la destination doit avoir été enregistrée avant de pouvoir l'indiquer.

1. Dans la vue normale de la source de navigation, appuyez sur OK/MENU et sélectionnez **Définir la destination** → **Domicile**.
 - > Le guidage démarre.

Indiquer la destination avec adresse

Une localité/ville suffit pour obtenir un itinéraire avec guidage. Vous serez alors conduit au centre de la localité/ville.

 **Note**

La définition des concepts ville/agglomération peut varier d'un pays à l'autre et même au sein d'un même pays. Dans certains cas, il peut s'agir d'une commune - dans d'autres, d'un quartier bien défini.

1. Dans la vue normale de la source de navigation, appuyez sur OK/MENU et sélectionnez **Définir la destination** → **Adresse**.
2. Remplir une ou plusieurs options de recherche suivantes :
 - **Pays** :
 - **Ville** :
 - **Rue** :
 - **Numéro** :
 - **Croisem.** :
3. Si vous souhaitez plus d'informations sur la destination, sélectionnez **Information**, puis l'information souhaitée :
 - **Carte** - Indique l'emplacement du lieu sur la carte - parfois avec des informations complémentaires.
 - **Appeler numéro** ^[1] - Permet d'appeler l'établissement si un numéro de téléphone est indiqué.
 - **Info. connectée** ^[1] - Les informations complémentaires sont obtenues via Internet.
4. Pour enregistrer l'adresse dans la mémoire, sélectionner **Enregistrer**, puis comme **Position enregistrée** ou comme **Domicile**.
5. Indiquer comme étape ou comme destination unique :
 - **Ajouter comme étape intermédiaire** - Permet d'ajouter l'adresse à l'itinéraire.
 - **Définir dest. individuelle** - Permet de supprimer une ancienne destination sur l'itinéraire et de lancer le guidage vers la destination actuelle.

Indiquer la destination avec point d'intérêt (POI)

Les POI (Point of Interest) sont également appelés points d'intérêt et établissement.

La base de données cartographiques comporte un grand nombre de POI ^[2] avec possibilité de recherche, qui peuvent être indiqués comme destination.

1. Dans la vue normale de la source de navigation, appuyez sur OK/MENU et sélectionnez **Définir la destination** → **Point d'intérêt (PI)**.
2. Rechercher un point d'intérêt en utilisant ce qui suit :
 - **Par nom** permet d'ouvrir directement le cadran alphanumérique et de rechercher le POI directement avec son nom, par exemple "Peppes Bodega". La zone de recherche s'effectue sur l'ensemble de la carte actuelle, par exemple EUROPE. Référez-vous à [Cartes - contenu](#).
 - **Par catégorie** - permet de limiter la recherche de POI. Vous pouvez sélectionner une catégorie (par exemple, banque, hôtel, musée, etc.), un nom, un pays et/ou une localité/ville.

Cette version du manuel est valable au moment de son impression, mais cette validité ne peut être entièrement garantie pour l'avenir. Pour plus d'informations, consultez la première page, qui comporte un avertissement complet.

- **À proximité du véhicule** - permet d'effectuer une recherche de POI autour de la position actuelle de la voiture.
- **Le long de l'itinéraire** - permet d'effectuer une recherche de POI le long de l'itinéraire calculé.
- **À proximité de la destination** - permet d'effectuer une recherche de POI à proximité de la destination.
- **A proximité du point sur la carte** - permet d'effectuer une recherche de POI avec le réticule de la fonction de défilement. Référez-vous à [menu de défilement](#).

Si vous souhaitez plus d'informations sur la destination, sélectionnez **Information**, puis l'information souhaitée.

3. Pour enregistrer l'adresse dans la mémoire, sélectionner **Enregistrer**, puis comme **Position enregistrée** ou comme **Domicile**.
4. Indiquer comme étape ou comme destination unique :
 - **Ajouter comme étape intermédiaire** - Permet d'ajouter l'adresse à l'itinéraire.
 - **Définir dest. individuelle** - Permet de supprimer une ancienne destination sur l'itinéraire et de lancer le guidage vers la destination actuelle.

Indiquer la destination avec le lieu précédemment mémorisé

Cette fonction permet de rassembler les destinations mémorisées avec l'option de menu **Enregistrer** → **Position enregistrée**.

A noter que la destination doit avoir été enregistrée avant.

1. Dans la vue normale de la source de navigation, appuyez sur OK/MENU et sélectionnez **Définir la destination** → **Position enregistrée**.
2. Ouvrir la destination enregistrée :
 - **Trajets** - par exemple, tronçons de route enregistrés.
 - **Autre** - par exemple, lieux mémorisés.

Si vous souhaitez plus d'informations sur la destination, sélectionnez **Information**, puis l'information souhaitée.

Cette fonction permet également de modifier ou de supprimer une destination enregistrée, sélectionner **Editer**, **Supprimer** ou **Tout supprimer**.

3. Indiquer comme étape ou comme destination unique :
 - **Ajouter comme étape intermédiaire** - Permet d'ajouter l'adresse à l'itinéraire.
 - **Définir dest. individuelle** - Permet de supprimer une ancienne destination sur l'itinéraire et de lancer le guidage vers la destination actuelle.

Indiquer la destination avec une destination précédente

1. Dans la vue normale de la source de navigation, appuyez sur OK/MENU et sélectionnez **Définir la destination** → **Destination précédente**.

2. Sélectionner une destination dans la liste.

Si vous souhaitez plus d'informations sur la destination, sélectionnez **Information**, puis l'information souhaitée.

Cette fonction permet également de supprimer une destination, sélectionner **Supprimer** ou **Tout supprimer**.

3. Indiquer comme étape ou comme destination unique :

- **Ajouter comme étape intermédiaire** - Permet d'ajouter l'adresse à l'itinéraire.
- **Définir dest. individuelle** - Permet de supprimer une ancienne destination sur l'itinéraire et de lancer le guidage vers la destination actuelle.

Indiquer la destination avec une recherche sur Internet

Requiert une [connexion internet](#).

1. Dans la vue normale de la source de navigation, appuyez sur OK/MENU et sélectionnez **Définir la destination** → **Recherche internet**.
2. Suivez les instructions à l'écran.

Indiquer la destination avec un code postal

1. Dans la vue normale de la source de navigation, appuyez sur OK/MENU et sélectionnez **Définir la destination** → **Code postal**.
2. Saisir un code postal, et le pays si besoin.
Si vous souhaitez plus d'informations sur la destination, sélectionnez **Information**, puis l'information souhaitée.
3. Pour enregistrer la destination dans la mémoire, sélectionner **Enregistrer**, puis comme **Position enregistrée** ou comme **Domicile**.
4. Indiquer comme étape ou comme destination unique :
 - **Ajouter comme étape intermédiaire** - Permet d'ajouter l'adresse à l'itinéraire.
 - **Définir dest. individuelle** - Permet de supprimer une ancienne destination sur l'itinéraire et de lancer le guidage vers la destination actuelle.

Saisir la destination avec sa latitude et sa longitude



1. Dans la vue normale de la source de navigation, appuyez sur OK/MENU et sélectionnez **Définir la destination** → **Latitude et longitude**.
2. Déterminer d'abord par quelle méthode les coordonnées GPS doivent être indiquées, sélectionnez **Format** : :
 - **DD°MM'SS"** - position en degrés, minutes et secondes.
 - **Décimal** - position en décimales.
3. Saisir la position.
Si vous souhaitez plus d'informations sur la destination, sélectionnez **Information**, puis l'information souhaitée.
4. Pour enregistrer l'adresse dans la mémoire, sélectionner **Enregistrer**, puis comme **Position enregistrée** ou comme **Domicile**.
5. Indiquer comme étape ou comme destination unique :
 - **Ajouter comme étape intermédiaire** - Permet d'ajouter l'adresse à l'itinéraire.
 - **Définir dest. individuelle** - Permet de supprimer une ancienne destination sur l'itinéraire et de lancer le guidage vers la destination actuelle.

Indiquer la destination avec le lieu sur la carte



Position du curseur indiquée par les coordonnées GPS. Pour passer au changement de nom, sélectionnez Paramètres → Options de carte → Info position.

1. Dans la vue normale de la source de navigation, appuyez sur OK/MENU et sélectionnez **Définir la destination** → **Point sur la carte**.
 2. Rechercher et indiquer le lieu désiré sur la carte avec le réticule, voir la section [Menus](#).
 3. Pour enregistrer l'adresse dans la mémoire, presser OK/MENU et sélectionner **Enregistrer**, puis comme **Position enregistrée** ou comme **Domicile**.
- > La destination est enregistrée comme symbole/icône sur la carte si la fonction **Position enregistrée sur la carte** est sélectionnée, voir la section [Options carte](#).
4. Indiquer comme étape ou comme destination unique :
 - **Ajouter comme étape intermédiaire** - Permet d'ajouter l'adresse à l'itinéraire.
 - **Définir dest. individuelle** - Permet de supprimer une ancienne destination sur l'itinéraire et de lancer le guidage vers la destination actuelle.

Indiquer la destination avec le guide d'itinéraire

La recherche avec le guide d'itinéraire (Travel guide^[3]) permet de choisir parmi des suggestions selon divers thèmes tels que restaurants, routes pittoresques ou sites touristiques.

Un guide d'itinéraire est enregistré dans une clé mémoire USB insérée dans la prise USB de la voiture dans le compartiment de rangement arrière de la console centrale.

Cette version du manuel est valable au moment de son impression, mais cette validité ne peut être entièrement garantie pour l'avenir. Pour plus d'informations, consultez la première page, qui comporte un avertissement complet.

1. Dans la vue normale de la source de navigation, appuyez sur OK/MENU et sélectionnez **Définir la destination** → **Travel guide**.

Si l'option de menu n'apparaît pas sur l'écran, la région où se trouve la voiture ne comporte aucune suggestion de ce type ou aucune clé USB n'est connectée.

2. Sélectionner le guide d'itinéraire par l'une des catégories suivantes :

- **Restaurants**
- **Attractions touristiques**
- **Hôtels**
- **Itinéraires touristiques**
- **Autre**

3. S'il est disponible dans le guide d'itinéraire, il est possible de visionner les détails, des images et écouter l'enregistrement audio, sélectionner :

- **Détails**
- **Photos**
- **Lire audio**

4. Sélectionner **Démarrer guidage**.

* Option/accessoire.

[1] Un téléphone mobile doit alors être connecté. Référez-vous au manuel de conduite et d'entretien.

[2] Pour sélectionner les POI à afficher sur la carte, voir la section [Points d'intérêt \(POI\) sur la carte](#).

[3] Uniquement disponibles dans certaines régions et pour certains marchés.

16.1.7. Navigation* - itinéraire

Créez un itinéraire et lancez le guidage pour naviguer jusqu'à la destination souhaitée.

Un itinéraire est créé lorsqu'une destination est mémorisée. Le système gère un itinéraire à la fois avec 4 étapes au maximum.

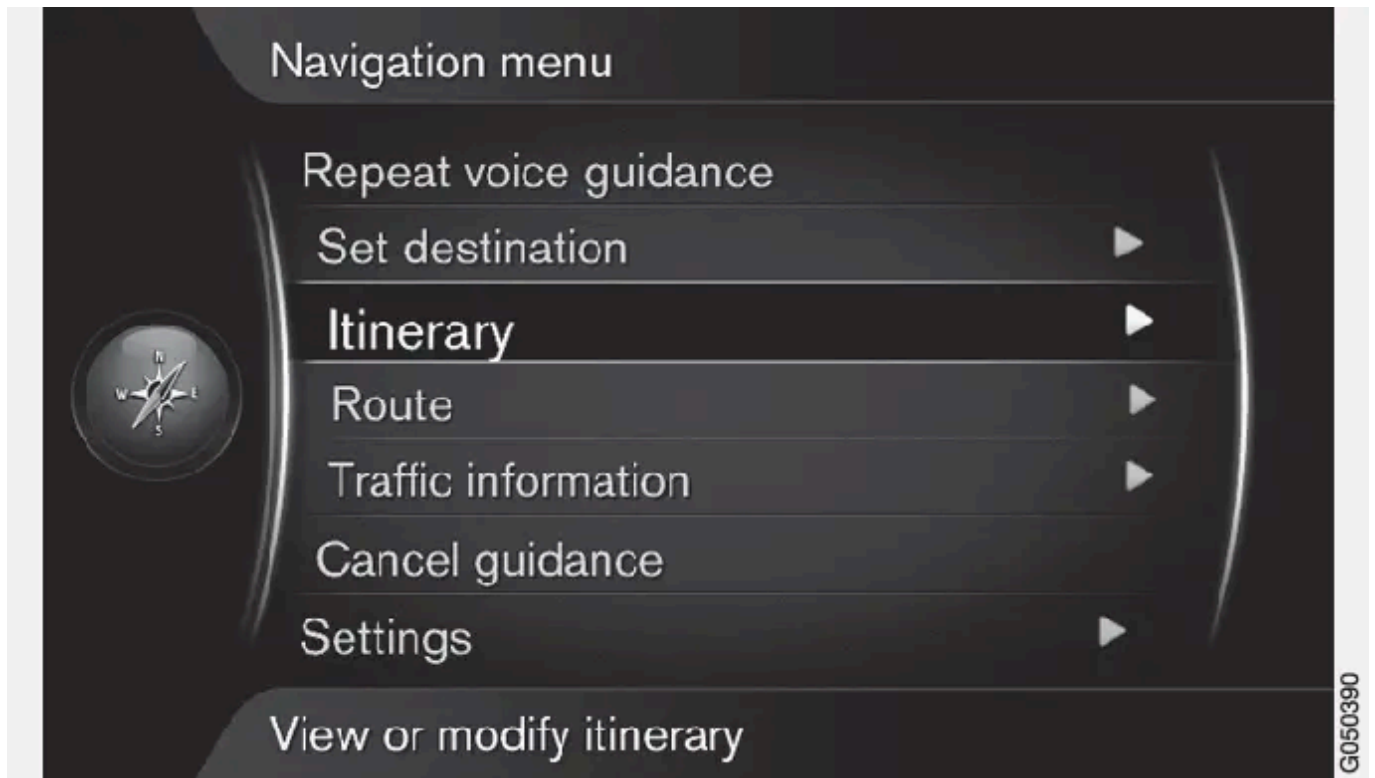

Une destination doit être indiquée pour pouvoir activer l'itinéraire.

1. Dans la vue normale de la source de navigation, appuyez sur OK/MENU et sélectionnez **Itinéraire**.
2. Si vous souhaitez faire une étape sur l'itinéraire, sélectionnez **Ajouter autre étape intermédiaire**.
Vous pouvez ajouter 4 étapes au maximum à l'itinéraire. L'ordre successif est réglable, voir la section "Ajuster l'itinéraire" ci-dessous.
3. Si vous souhaitez des informations sur une étape, sélectionnez l'étape, puis appuyez sur OK/MENU et sélectionnez **Information**.
4. Sélectionner **Démarrer guidage**.
 - > L'itinéraire actuel est activé et le guidage se met en route à moins que la fonction [Propositions de trajet](#) ne soit activée.
5. Si la fonction Propositions de trajet est activée, sélectionner le trajet.
 - > L'itinéraire actuel est activé et le guidage commence.

Arrêtez le guidage

1. Dans la vue normale de la source de navigation, appuyez sur **NAV** et sélectionnez **Annuler le guidage**.

> Le guidage est arrêté.

Reprendre le guidage

1. Dans la vue normale de la source de navigation, appuyez sur **NAV** et sélectionnez **Continuer le guidage**.

> Le guidage reprend à l'endroit où il a été arrêté.

Ajuster l'itinéraire

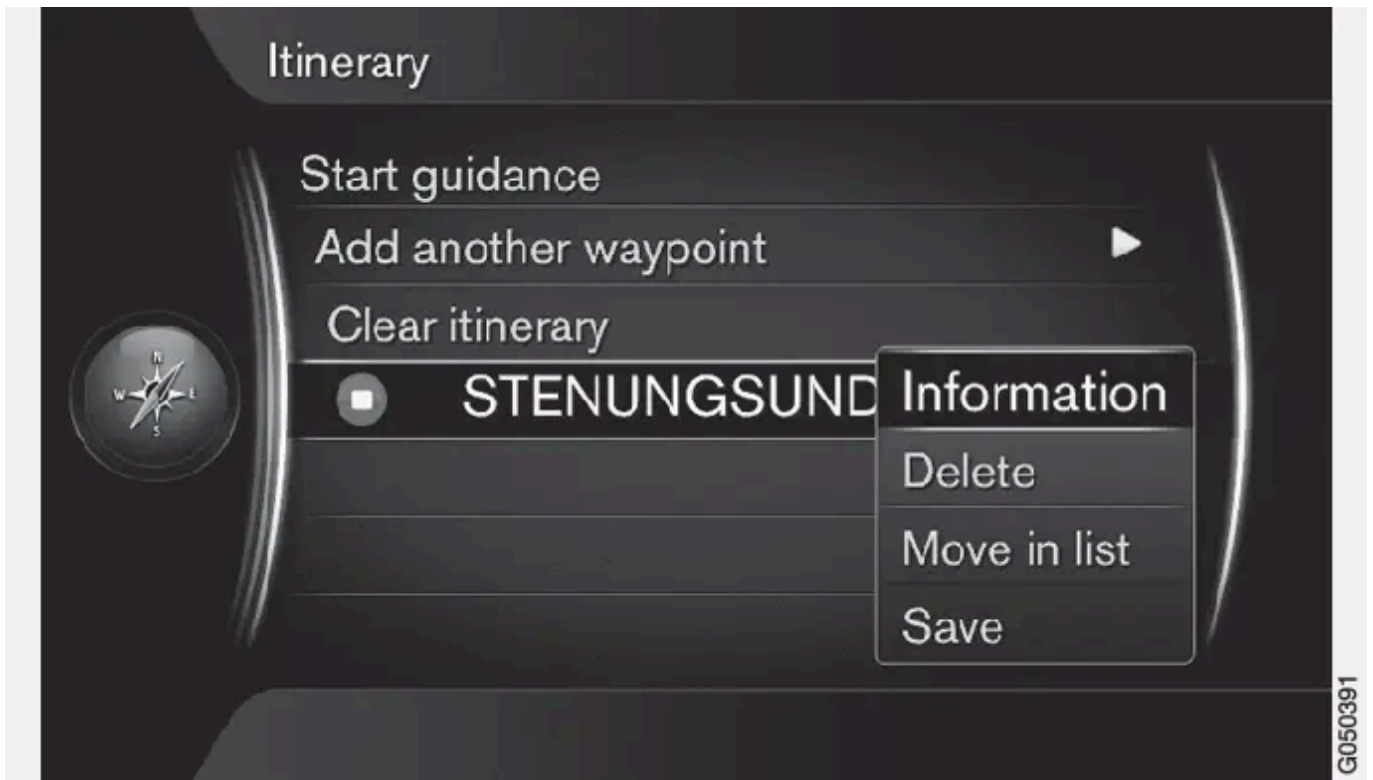

1. Sélectionner l'étape et confirmer avec OK/MENU.
2. Sélectionner ce qui doit être ajusté et apporter des modifications :
 - **Supprimer** - Pour supprimer l'étape.
 - **Déplacer dans la liste** - Pour modifier l'ordre dans l'itinéraire (référez-vous à la section suivante).
 - **Enregistrer** - Pour enregistrer l'étape.

Changer l'ordre des étapes

1. Sélectionner l'étape à déplacer et confirmer avec OK/MENU.
 - > Un menu contextuel s'affiche.
2. Sélectionner **Déplacer dans la liste** et confirmer avec OK/MENU.
3. Tourner TUNE pour déplacer l'étape vers le haut/bas de la liste.
4. Une fois la position souhaitée atteinte, confirmer avec OK/MENU.

Supprimer un itinéraire

1. Dans la vue normale de la source de navigation, appuyez sur NAV et sélectionnez **Itinéraire** → **Supprimer itineraire**.

> L'itinéraire actuel, y compris toutes les étapes, est supprimé.

* Option/accessoire.

16.1.8. Navigation* - options de trajet

Les paramètres d'option d'itinéraire disponibles sont par exemple le type d'itinéraire et le nombre d'itinéraires proposés.

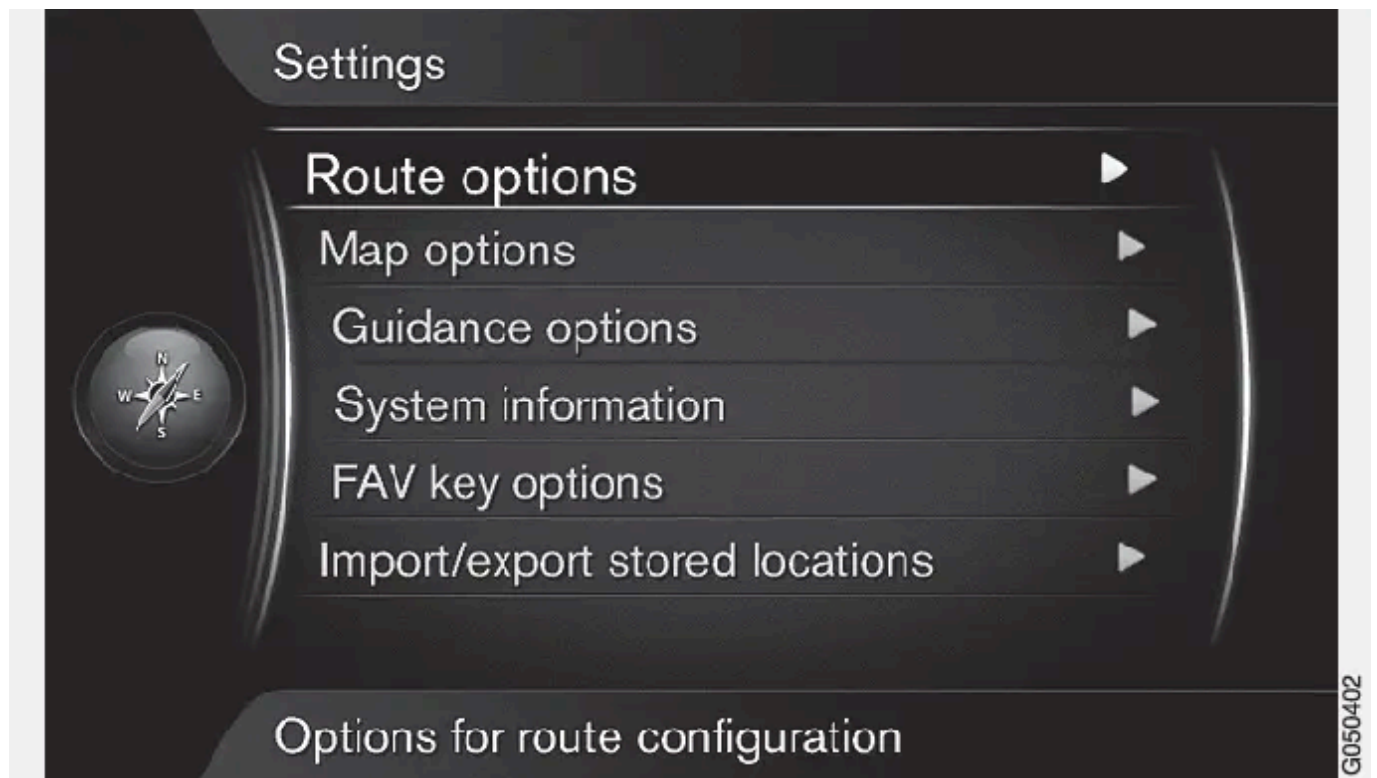

Type d'itinéraire

1. Dans la vue normale de la source de navigation, appuyez sur OK/MENU et sélectionnez **Paramètres** → **Options de trajet**.
2. Sélectionner le type de trajet :
 - **Rapide avec adaptation du trafic** - trajet rapide axé sur l'évitement des embouteillages^[1].
 - **Rapide** - priorité à la durée de trajet la plus courte.
 - **Court** - priorité à la distance la plus courte. L'itinéraire peut emprunter des routes secondaires.
 - **ECO avec adaptation du trafic** - priorité à une basse^[1] consommation de carburant.

Nouvel itinéraire à la demande

Options pour recalculer le trajet en raison des informations routières.

1. Dans la vue normale de la source de navigation, appuyez sur OK/MENU et sélectionnez **Paramètres** → **Options de trajet** → **Changer l'itinéraire sur demande**.
2. Sélectionner la fonctionnalité :
 - Case cochée - le recalcul de l'itinéraire doit être confirmé avec OK/MENU ou ignoré avec EXIT.
 - Case vide - recalcul automatique de l'itinéraire.

Proposition d'itinéraire

1. Dans la vue normale de la source de navigation, appuyez sur OK/MENU et sélectionnez **Paramètres** → **Options de trajet** →



Proposition d'itinéraire.

Sélectionner le réglage pour l'utilisation de suggestions de trajet :

- 1 - lance le guidage directement selon l'itinéraire indiqué.
- 3 - le système propose 3 trajets alternatifs dont une option doit être sélectionnée avant que le guidage ne démarre. A noter que cela prendra un peu plus longtemps avant que le guidage ne démarre parce que le système doit calculer 3 trajets appropriés.

Utiliser une voie pour le covoiturage^[2]

Les particuliers sont parfois autorisés à emprunter une voie normalement réservée aux bus locaux, taxis et véhicules de secours, à condition que la voiture transporte au moins un passager. Lorsque cette fonction est activée, les voies de ce type sont prises en compte lors du calcul de l'itinéraire.

1. Dans la vue normale de la source de navigation, appuyez sur OK/MENU et sélectionnez **Paramètres** → **Options de trajet** → **Utiliser voie covoiturage**.
2. Sélectionner le réglage pour l'utilisation de voie pour le covoiturage :
 - Jamais
 - Pour 2 personnes
 - Plus de 2 personnes

Utiliser une voie réservée^[2]

Les particuliers sont parfois autorisés à emprunter une voie normalement réservée aux bus locaux, taxis et véhicules de secours, à condition que la voiture soit classée dans la catégorie "véhicule écologique". Lorsque cette fonction est activée, les voies de ce type sont prises en compte lors du calcul de l'itinéraire.

1. Dans la vue normale de la source de navigation, appuyez sur OK/MENU et sélectionnez **Paramètres** → **Options de trajet** → **Utiliser voie express**.
2. Sélectionner le réglage pour l'utilisation de voie réservée :
 - Case cochée - la voie réservée est utilisée dans les calculs de trajet.
 - Case vide - la voie réservée n'est pas utilisée.

Éviter certaines zones ^[2]

Il n'est pas possible de désélectionner les autoroutes. Lors du calcul du trajet, on utilise toujours l'autoroute comme trajet alternatif.

1. Dans la vue normale de la source de navigation, appuyez sur OK/MENU et sélectionnez **Paramètres** → **Options de trajet** → **Zone à éviter**.
 2. Sélectionner la zone à éviter le long du trajet (si la zone est déjà présente sur la liste comme zone précédemment indiquée - passer à l'étape suivante) :
 - **Sélectionner la zone sur la carte** - sélectionner la zone désirée sur la carte, pour plus d'informations, voir "Créer une zone interdite" ci-dessous.
 - **De position enregistrée** - sélectionner en fonction des lieux enregistrés.
- > La sélection est ajoutée à la liste de zones à éviter.

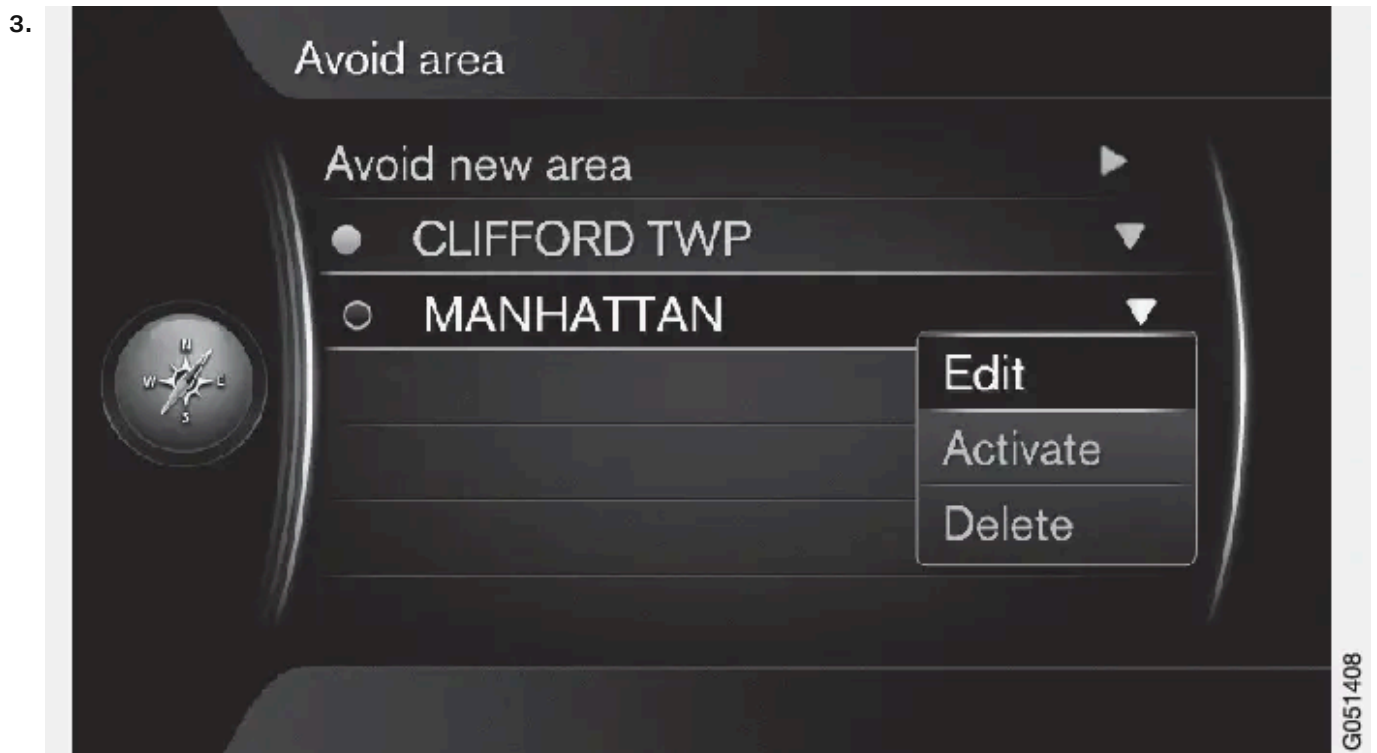

Sélectionnez la zone de la liste que vous souhaitez éviter, appuyer sur OK/MENU et sélectionnez Activer.

Cette fonction permet également de Editer, Désactiver et Supprimer des zones.

- > La zone est évitée lors du calcul d'un trajet.

Créer une zone interdite

Pour sélectionner une zone à éviter, tracez un cadre carré directement sur la carte.

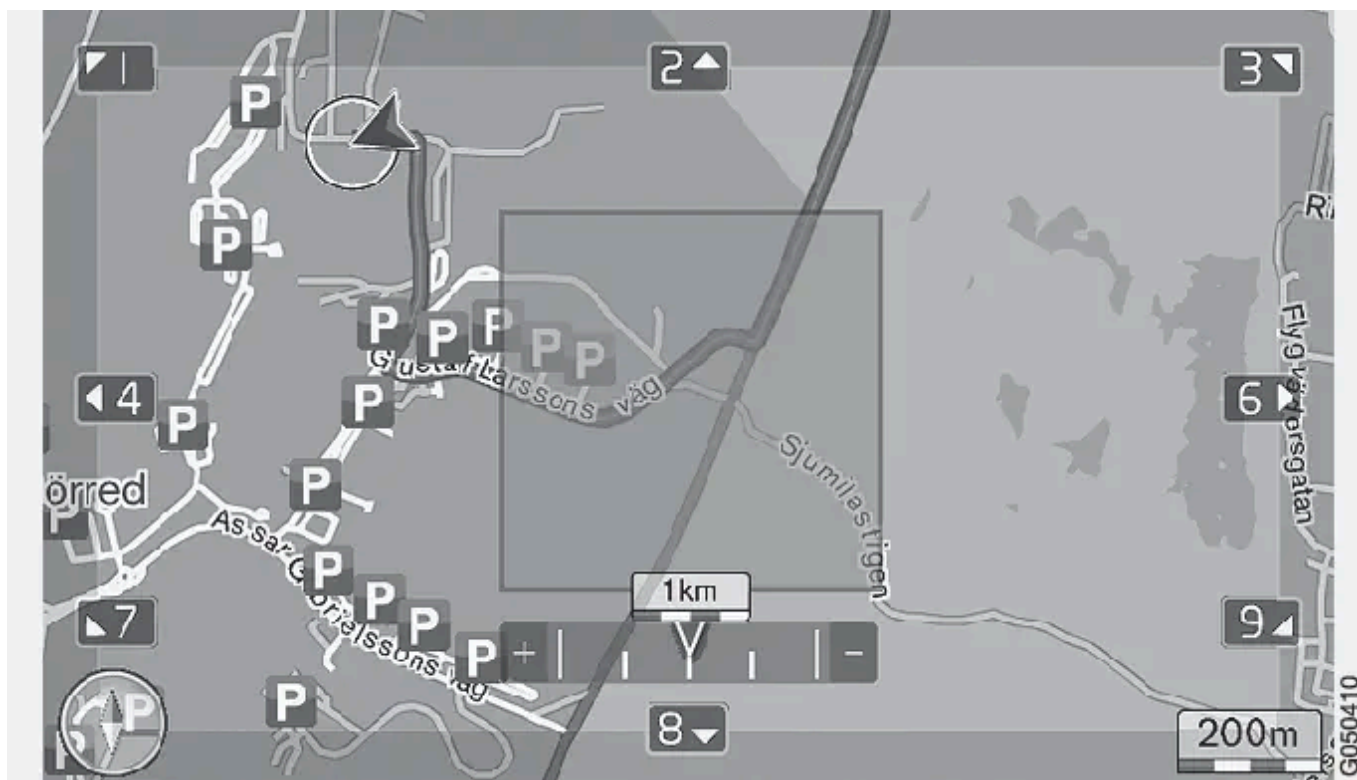

1. Dans la vue normale de la source de navigation, appuyez sur OK/MENU et sélectionnez Paramètres → Options de trajet → Zone à éviter → Sélectionner la zone sur la carte.
 2. Faites défiler la carte jusqu'à placer le curseur dans la zone souhaitée.
 3. Appuyez sur OK/MENU.
- > Un cadre rouge est créé.
4. Tournez TUNE pour ajuster la taille du cadre.
 5. Appuyez sur OK/MENU lorsque le cadre recouvre la zone souhaitée.
- > La zone est enregistrée dans la liste des zones à éviter.

Pour qu'une zone soit exclue lors du calcul d'un trajet, cette zone doit être activée, voir la section "Éviter certaines zones" ci-dessus.

Éviter certains éléments de la circulation ^[2]

1. Dans la vue normale de la source de navigation, appuyez sur OK/MENU et sélectionnez **Paramètres** → **Options de trajet** :
 - Éviter les autoroutes
 - Éviter les routes à péage
 - Éviter les tunnels
 - Éviter les ferries
 - Éviter les auto-trains
 - Éviter les vignettes obligatoires

Note

- S'il existe un itinéraire lorsque ces options sont sélectionnées, ce dernier doit être recalculé, ce qui peut provoquer un certain retard lors de l'activation/désactivation des options.
- Si vous avez choisi de ne pas emprunter de tunnels, de routes à péage ni d'autoroutes, ceux-ci sont évités dans la mesure du possible et seront sélectionnés uniquement si aucune autre alternative n'est disponible.

* Option/accessoire.

^[1] Coordonné avec les informations fournies par la radio de circulation.

^[2] Cette fonction n'est disponible que si les informations correspondantes sont contenues dans les données cartographiques.

16.2. Informations système

16.2.1. Navigation* - contrat de licence et droits d'auteur

Le texte qui suit constitue l'accord passé par Volvo avec les fabricants/développeurs.

Contrat de licence

Droits d'auteur

Europe

Austria

Cette version du manuel est valable au moment de son impression, mais cette validité ne peut être entièrement garantie pour l'avenir. Pour plus d'informations, consultez la première page, qui comporte un avertissement complet.

© Bundesamt für Eich- und Vermessungswesen.

Contains content of Stadt Wien – data.wien.gv.at, licensed in accordance with <http://creativecommons.org/licenses/by/3.0/legalcode> .

Contains content of Statdt Linz – data.linz.gv.at, licensed in accordance with <http://creativecommons.org/licenses/by/3.0/legalcode> .

Contains content of LINZ AG – data.linz.gv.at, licensed in accordance with <http://creativecommons.org/licenses/by/3.0/legalcode> .

Belgium

Realized by means of Brussels UrbIS®© – Distribution & Copyright CIRB, available at <http://www.cirb.irisnet.be/catalogue-de-services/urbis/telechargement> .

Includes content made available by AGIV.

Croatia

© EuroGeographics.

Cyprus

© EuroGeographics.

Estonia

© EuroGeographics.

Finland

Contains data from the National Land Survey of Finland Topographic Database 06/2012. (Terms of Use available at http://www.maanmittauslaitos.fi/en/NLS_open_data_licence_version1_20120501).

Contains data that is made available by Itella in accordance with the terms available at: http://www.itella.fi/liitteet/palvelutjatuotteet/yhteystietopalvelut/uusi_postal_code_services_service_description_and_terms_of-user.pdf. Retrieved by HERE 09/2013”.

France

Source: © IGN France 2009 – BD TOPO ®.

Germany

Die Grundlagendaten wurden mit Genehmigung der zuständigen Behörden entnommen.

Contains content of „Bayrische Vermessungsverwaltung – www.geodaten.bayern.de“, licensed in accordance with <http://creativecommons.org/licenses/by/3.0/legalcode> .

Contains content of “LGL, www.lgl-bw.de“, licensed in accordance with <http://creativecommons.org/licenses/by/3.0/legalcode> .

Contains Content of “Stadt Köln – offenedaten-koeln.de“, licensed in accordance with <http://creativecommons.org/licenses/by/3.0/legalcode> .

Great Britain

Contains Ordnance Survey data © Crown copyright and database right 2010.

Contains Royal Mail data © Royal Mail copyright and database right 2010.

Greece

Copyright Geomatics Ltd.

Guernsey

©The States of Guernsey

©The States of Alderney

©The Chief Pleas of Sark

©The Royal Court of Guernsey

Hungary

Copyright © 2003; Top-Map Ltd.

Ireland

Contains data made available by the Dublin City Council Multi Story Car Parking Space Availability as of 2013-11-02, licensed in accordance with <http://psi.gov.ie/files/2010/03/PSI-Licence.pdf>.

Italy

La Banca Dati Italiana è stata prodotta usando quale riferimento anche cartografia numerica ed al tratto prodotta e fornita dalla Regione Toscana.

Contains data from Trasporto Passeggeri Emilia-Romagna- S.p.A.

Includes content of Comune di Bolgona licensed under <http://creativecommons.org/licenses/by/3.0/legalcode> and updated by licensee July 1, 2013.

Includes content of Comune di Cesena licensed under <http://creativecommons.org/licenses/by/3.0/legalcode> and updated by licensee July 1, 2013.

Includes contents of Ministero della Salute, and Regione Sicilia, licensed under <http://www.formez.it/iodl/> and updated by licensee September 1, 2013.

Includes contents of Provincia di Enna, Comune di Torino, Comune di Pisa, Comune di Trapani, Comune di Vicenza, Regione Lombardia, Regione Umbria, licensed under <http://www.dati.gov.it/iodl/2.0/> and updated by licensee September 1, 2013.

Includes content of GeoforUs, licensed in accordance with <http://creativecommons.org/licenses/by/3.0/legalcode>.

Includes content of Comune di Milano, licensed under <http://creativecommons.org/licenses/by/2.5/it/legalcode> and updated by licensee November 1, 2013.

Includes content of the "Comunità Montana della Carnia", licensed under <http://www.dati.gov.it/iodl/2.0/> and updated by licensee December 1, 2013.

Includes content of “Agenzia per la mobilità” licensed under <http://creativecommons.org/licenses/by/3.0/legalcode> and updated by licensee January 1, 2014.

Includes content of Regione Sardegna, licensed under <http://www.dati.gov.it/iodl/2.0/> and updated by licensee May 1, 2014

Latvia

© EuroGeographics.

Lithuania

© EuroGeographics.

Moldova

© EuroGeographics.

Norway

Copyright © 2000; Norwegian Mapping Authority Includes data under the Norwegian licence for Open Government data (NLOD), available at <http://data.norge.no/nlod/en/1.0> .

Contains information copyrighted by © Kartverket, made available in accordance with <http://creativecommons.org/licenses/by/3.0/no/> .

Poland

© EuroGeographics.

Portugal

Source: IgeoE – Portugal.

Slovenia

© EuroGeographics.

Spain

Información geográfica propiedad del CNIG.

Contains data that is made available by the Generalitat de Catalunya Government in accordance with the terms available at http://www.gencat.cat/web/eng/avis_legal.htm . Retrieved by HERE 05/2013.

Contains content of Centro Municipal de Informatica – Malaga, licensed in accordance with <http://creativecommons.org/licenses/by/3.0/legalcode> .

Contains content of Administración General de la Comunidad Autónoma de Euskadi, licensed in accordance with <http://creativecommons.org/licenses/by/3.0/legalcode> .

Sweden

Based upon electronic data © National Land Survey Sweden.

Contains public data, licensed under Go Open v1.0, available at <http://data.goteborg.se/goopen> .

Cette version du manuel est valable au moment de son impression, mais cette validité ne peut être entièrement garantie pour l'avenir. Pour plus d'informations, consultez la première page, qui comporte un avertissement complet.

Switzerland

Topografische Grundlage: © Bundesamt für Landestopographie.

Ukraine

© EuroGeographics.

United Kingdom

Contains public sector information licensed under the Open Government License v.1.0 (see the license <http://www.nationalarchives.gov.uk/doc/open-government-licence/>).

Adapted from data from the Office for National Statistics licensed under the Open Government Licence v.1.0.

* Option/accessoire.

16.2.2. Navigation* - Informations concernant la carte et le système

Volvo propose diverses cartes qui couvrent différentes régions du monde. Une carte se compose des données cartographiques et routières ainsi que des informations attenantes.

Lors de la mise à jour, les nouvelles informations sont transférées au système de navigation et les anciennes sont supprimées.

Informations système



1. Dans la vue normale de la source de navigation, appuyez sur OK/MENU et sélectionnez **Paramètres** → **Information Système**.
- Un extrait de l'état actuel du système de navigation est disponible, par exemple, l'émetteur actuel des informations routières et les données cartographiques opérationnelles ainsi que la version de la carte.

Cartes - contenu

Les cartes évoluent grâce à de nouvelles informations et sont continuellement actualisées.

Note

Les données cartographiques ne couvrent pas 100 % de toutes les zones/pays.

La zone de couverture du système est en développement continu, ce qui implique la nécessité d'une mise à jour régulière.

Consultez les sites www.volvocars.com/navi et www.volvocars.com/mapupdate pour plus de précisions concernant les cartes et autres renseignements concernant Sensus Navigation.

Zones de carte

Le système de navigation de la voiture varie en fonction du marché. Si vous avez besoin de modifier la zone couverte par la carte, contactez un réparateur Volvo pour obtenir des informations à ce sujet.

Mise à jour des cartes

Les données cartographiques actualisées sont téléchargées à partir d'Internet^[1] vers une clé USB^[2]. Le transfert de la mise à jour téléchargée vers le système de navigation de la voiture est ensuite effectué en connectant la clé USB au port de la voiture qui est situé dans le compartiment de rangement arrière de la console du tunnel.

Note

Avant de commencer la mise à jour des données cartographiques de la voiture :

- Lisez d'abord les informations et instructions sur Internet liées au téléchargement et à la mise à jour des données cartographiques.

Pour toute question concernant la mise à jour, contactez un réparateur Volvo ou consultez les sites www.volvocars.com/navi et www.volvocars.com/mapupdate.

Mise à jour

Suivez les instructions à l'écran pour mettre à jour le système de navigation. Vous pourrez suivre la progression de la mise à jour et le temps restant approximatif.

 **Note**

Pendant la mise à jour, certaines fonctions du système Infotainment sont désactivées ou réduites.

1. Démarrez le moteur.
 2. Connectez la clé USB contenant la mise à jour dans le port USB de la voiture et suivez les instructions qui apparaissent à l'écran.
- > L'écran indique **Mise à jour Carte terminée..** Toutes les fonctions du système de navigation peuvent être réutilisées.

 **Note**

La mise à jour des données cartographiques peut, dans certains cas, apporter de nouvelles fonctions qui ne sont pas décrites dans ce manuel.

Pour poursuivre une mise à jour interrompue

Si la mise à jour n'est pas terminée lors de l'arrêt du moteur, le processus se poursuit là où il s'était arrêté au prochain démarrage du moteur, à condition que la clé USB soit toujours connectée. Si la clé USB n'est pas connectée - démarrer le moteur, puis connecter la clé USB.

L'écran affiche **Mise à jour Carte terminée.** lorsque la mise à jour terminée.

* Option/accessoire.

[1] Vous trouverez plus de précisions sur le site www.volvocars.com/mapupdate.

[2] Un espace libre d'au moins 20 Go doit toujours être disponible sur la clé USB.

16.2.3. Navigation* - vue d'ensemble des menus

Vue d'ensemble des options et réglages disponibles dans les menus du système de navigation.

Trois niveaux du menu sont affichés. Il peut y avoir d'autres sous-menus, ce qui est alors décrit dans la section respective.

1. Ouvrir le système de menus en appuyant sur OK/MENU dans le vue normale de la source de navigation.

Répéter le guidage vocal	Guidage vocal
Définir la destination	Indiquer la destination

Cette version du manuel est valable au moment de son impression, mais cette validité ne peut être entièrement garantie pour l'avenir. Pour plus d'informations, consultez la première page, qui comporte un avertissement complet.

Domicile	Indiquer la destination
<p>Adresse</p> <ul style="list-style-type: none"> Pays : Ville : Rue : Numéro : Croisem. : Définir dest. individuelle Ajouter comme étape intermédiaire Information Enregistrer 	Indiquer la destination
<p>Point d'intérêt (PI)</p> <ul style="list-style-type: none"> Par nom Par catégorie À proximité du véhicule Le long de l'itinéraire À proximité de la destination A proximité du point sur la carte 	Indiquer la destination
<p>Position enregistrée</p> <ul style="list-style-type: none"> Définir dest. individuelle Editer Supprimer Tout supprimer 	Indiquer la destination
<p>Destination précédente</p> <ul style="list-style-type: none"> Définir dest. individuelle Ajouter comme étape intermédiaire Information Enregistrer Supprimer Tout supprimer 	Indiquer la destination
Recherche internet	Indiquer la destination
<p>Code postal</p> <ul style="list-style-type: none"> Pays : Code postal Rue : Numéro : Croisem. : Définir dest. individuelle Ajouter comme étape intermédiaire Information Enregistrer 	Indiquer la destination
<p>Latitude et longitude</p> <ul style="list-style-type: none"> Format : Définir dest. individuelle Ajouter comme étape intermédiaire Information Enregistrer 	Indiquer la destination
<p>Point sur la carte</p> <ul style="list-style-type: none"> Définir dest. individuelle Ajouter comme étape intermédiaire Enregistrer 	Indiquer la destination
<p>Travel guide</p> <ul style="list-style-type: none"> Démarrer guidage Détails Photos Lire audio Pause audio 	Indiquer la destination
Itinéraire	

<p>Itinéraire</p> <ul style="list-style-type: none"> Démarrer guidage Ajouter autre étape intermédiaire Supprimer itinéraire 	Itinéraire
Trajet	
<p>Éviter</p> <ul style="list-style-type: none"> Changer de trajet Plus long Plus court Supprimer 	Itinéraire
Itin. alternatifs vers la destination	Itinéraire
Vue d'ensemble de l'itinéraire	Itinéraire
<p>Info. détaillées sur l'itinéraire</p> <ul style="list-style-type: none"> Suivant Précédent Zoom avant Zoom arrière 	Itinéraire
Carte de l'itinéraire restant	Itinéraire
<p>Enregistrer l'itinéraire</p> <p>ou</p> <p>Arrêter l'enregistrement</p>	Itinéraire
Information routière	Info trafic
<p>Annuler le guidage</p> <p>ou</p> <p>Continuer le guidage</p>	Itinéraire
Paramètres	
<p>Options de trajet</p> <ul style="list-style-type: none"> Type de trajet Changer l'itinéraire sur demande Propositions de trajet Utiliser voie covoiturage Utiliser voie express Zone à éviter Éviter les autoroutes Éviter les routes à péage Éviter les tunnels Éviter les ferries Éviter les auto-trains Éviter les vignettes obligatoires 	Itinéraire alternatif
<p>Options de carte</p> <ul style="list-style-type: none"> Afficher carte plein écran Type de carte Info autoroutes Info position Compas Symboles de PI Couleurs de carte Position enregistrée sur la carte 	Options carte

Options de guidage Format heure d'arrivée Noms de rue dans guidage vocal Navigation virage par virage Affichage automatique du trafic Fondu sonore Guidage vocal Utiliser le guidage vocal simple Avertissement radar Avis d'emplacement mémorisé Notification de PI sur le parcours Notification de visite guidée	Option guidage
Information Système	Informations système
Options touche FAV	Favoris
Importer/Exporter positions enreg.	Importer/exporter des lieux mémorisés

* Option/accessoire.

16.2.4. Navigation* - recherche de pannes

Voici des exemples d'éléments qui peuvent être considérés comme un dysfonctionnement du système de navigation.

La position du véhicule sur la carte est erronée

Le système de navigation indique la position de la voiture avec une précision de 20 mètres.

La probabilité d'erreur de localisation est plus grande lors de conduite sur une route parallèle à une autre voie, une route sinueuse, des routes se trouvant sur plusieurs niveaux ou après une conduite sur un long trajet sans virages distincts.

Les montagnes, bâtiments, tunnels, viaducs, voies sur plusieurs niveaux etc., affectent également la réception des signaux GPS avec pour conséquence, une moins bonne précision du calcul de la position du véhicule.

Le système ne calcule pas toujours l'itinéraire le plus rapide ou le plus court.

Lors du calcul de l'itinéraire, le kilométrage, la largeur de la route, sa catégorie, le nombre de virages à droite et à gauche, les ronds-points, etc., sont pris en compte pour déterminer le meilleur trajet théorique possible. L'expérience et la connaissance de la région peuvent toutefois permettre de choisir un itinéraire mieux adapté.

Bien que j'aie choisi de les éviter, le système utilise les sections de route à péage, les autoroutes ou les ferries.

Lors du calcul d'un itinéraire sur une longue distance, le système ne peut, pour des raisons techniques, utiliser que les routes principales.

Si vous avez choisi d'éviter les routes à péage et autoroutes, celles-ci sont évitées dans la mesure du possible et seront sélectionnées uniquement si aucune autre alternative n'est disponible.

Après son transport, la position du véhicule sur la carte est erronée.

Si le véhicule a été transporté sur un ferry ou une navette ferroviaire par exemple, ou de telle sorte que la réception des signaux GPS ait été entravée, il peut s'écouler jusqu'à 5 minutes avant que la position de la voiture puisse être calculée correctement.

La position du véhicule sur la carte est erronée après le débranchement de la batterie.

Si l'antenne GPS a été mise temporairement hors tension, il peut falloir jusqu'à 5 minutes pour que la réception des signaux GPS soit à nouveau correcte et que la position du véhicule puisse être calculée.

Le symbole de la voiture sur la carte semble confus après un changement de pneus.

Outre le récepteur GPS, le capteur de vitesse et le gyroscope de la voiture sont utilisés pour calculer la position de la voiture et son sens de déplacement. Après avoir monté une roue de secours ou après la permutation pneus d'hiver/été, le système devra "apprendre" les dimensions des nouvelles roues.

Pour un fonctionnement optimal du système, nous vous recommandons d'effectuer plusieurs braquages en butée en conduisant lentement dans un endroit adéquat.

La carte ne correspond pas à la réalité.

Le réseau routier est en constante évolution et l'entrée en vigueur de nouvelles dispositions dans le code de la route impliquent que la base de données cartographiques numériques n'est pas toujours complète.

Ces données sont cependant mises en jour. Votre concessionnaire Volvo vous fournira un complément d'information à ce sujet.

Consultez également les sites www.volvocars.com/navi et www.volvocars.com/mapupdate pour obtenir plus de précisions concernant les cartes, etc.

L'échelle sur la carte varie de temps à autre.

Dans certaines régions, il n'existe pas d'informations détaillées pour la carte. Le système change alors automatiquement le niveau de grossissement.

Le symbole représentant le véhicule sur la carte fait un bond en avant ou tourne sur place.

Le système peut avoir besoin d'une ou deux secondes pour détecter la position du véhicule et son déplacement avant que vous ne démarriez.

Mettez le système RTI hors tension et arrêtez le moteur. Redémarrez ensuite mais attendez un instant avant de commencer à rouler.

Je vais partir pour un long voyage mais ne souhaite pas indiquer un profil d'itinéraire particulier pour les villes que je prévois de visiter. Comment créer un itinéraire le plus simplement ?

Indiquez directement la destination sur la carte avec le curseur. Le système vous guidera automatiquement à la destination finale même si vous conduisez à côté des destinations intermédiaires.

Mes informations cartographiques ne sont pas à jour.

Cette version du manuel est valable au moment de son impression, mais cette validité ne peut être entièrement garantie pour l'avenir. Pour plus d'informations, consultez la première page, qui comporte un avertissement complet.

Contactez votre concessionnaire Volvo pour la mise à jour des données cartographiques.

Visitez également les sites www.volvocars.com/navi et www.volvocars.com/mapupdate.

Comment puis-je contrôler simplement la version de carte que j'utilise ?

Dans le système de menu, naviguez jusqu'à **Paramètres** → **Information Système** et appuyez sur pour afficher les informations concernant la version ainsi que la zone géographique couverte. Référez-vous à [Navigation - Informations concernant la carte et le système](#).

* Option/accessoire.

16.3. Sensus Navigation *

Description de base et vue d'ensemble de Sensus Navigation.

Le système de navigation calcule le trajet, la durée du trajet et l'éloignement de la destination choisie. Le système fournit le guidage et les instructions concernant les bifurcations, etc.

Si vous quittez l'itinéraire planifié pendant le voyage, le système calcule automatiquement un nouvel itinéraire.

Vous pouvez utiliser le système de navigation sans avoir choisi de destination.

À la livraison, le système est fourni avec les réglages par défaut mais, à son démarrage, il adopte les derniers réglages utilisés.

Sensus Navigation Volvo utilise le système de référence WGS84 qui indique la position par longitude et latitude.

Ne pas oublier

Le système de navigation fournit des informations qui permettent d'atteindre une destination sélectionnée. La fiabilité de ces indications de guidage ne peut pas être entièrement garantie étant donné que des situations particulières étrangères à la capacité du système de navigation peuvent se produire (un changement soudain des conditions météorologiques par exemple).

Attention

Gardez les points suivants à l'esprit :

- Dédiez toute votre attention à la route et concentrez-vous sur la conduite en priorité.
- Respectez la législation en vigueur du code de la route et conduisez selon votre bon jugement.
- En raison des conditions météorologiques ou de la saison par exemple, les conditions de circulation peuvent affecter la fiabilité des recommandations.

Vue d'ensemble du système

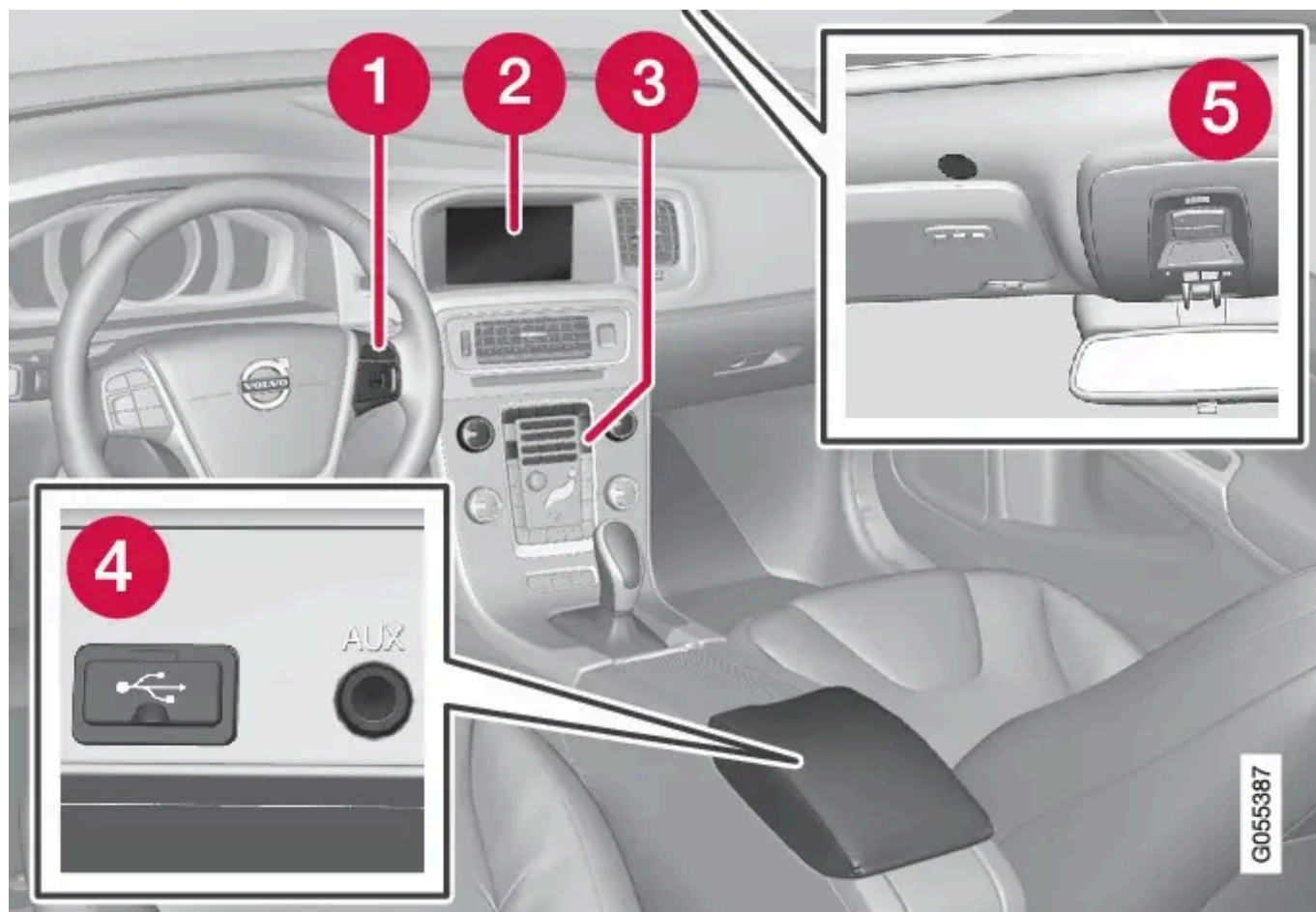

- 1 Commandes au volant de gestion de menus, volume et commande vocale.
- 2 L'écran affiche les cartes et donne une information détaillée sur le choix de la route, les distances, les menus etc.
- 3 Panneau de commande dans la console centrale pour activer le système de navigation, gérer les menus et le volume.
- 4 Connexion USB.
- 5 Microphone de commande vocale.

Le son du système de navigation provient des haut-parleurs avant.

La [Télécommande](#)* s'utilise pour toutes les fonctions du système de navigation. Les fonctions des boutons de la télécommande correspondent aux boutons de la console centrale ou des commandes au volant.

Vue d'ensemble des cartes

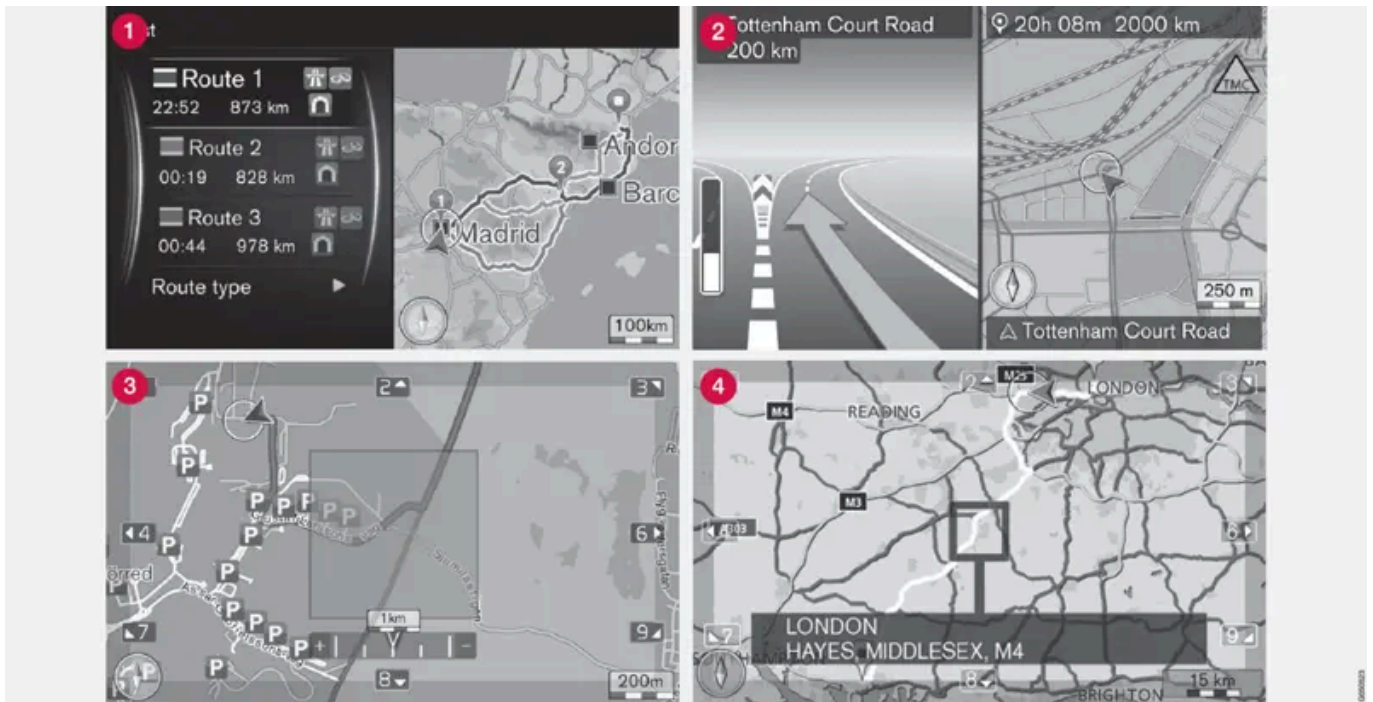

Exemples d'images cartographiques indiquant la position actuelle. Itinéraire, carte d'intersection et mode Défilement sont des exemples de vues que l'écran peut afficher. NOTE ! Les illustrations sont schématiques - les détails peuvent varier selon la version du logiciel et le marché.

L'aspect de l'affichage dépend de la position géographique et des réglages du système, par exemple : l'échelle de la carte et les POI que vous avez décidé d'afficher.

Explication de texte, panneaux et symboles qui peuvent apparaître, voir [Navigation - texte et symboles à l'écran](#).

- 1 Lors de la création d'un itinéraire, il est possible de calculer trois routes alternatives. Référez-vous à [Navigation - options de trajet](#).
- 2 Carte détaillée de carrefours. La partie gauche de l'écran affiche un agrandissement détaillé du prochain carrefour. La situation est toujours complétée par un message vocal. Référez-vous à [Navigation - options de trajet](#).
- 3 Éviter une zone spécifique. Référez-vous à [Navigation - options de trajet](#).
- 4 Mode Défilement, référez-vous à [Navigation - utilisation](#).

* Option/accessoire.

16.4. Navigation* - commande vocale

Exemple de commande vocale du système de navigation.

Pour une description de base de la commande vocale, voir la section [commande vocale](#) dans le manuel de conduite et d'entretien.

Les "conversations" suivantes ne sont que des exemples. Les réponses du système peuvent varier selon la situation.

Lancer le guidage

Cette version du manuel est valable au moment de son impression, mais cette validité ne peut être entièrement garantie pour l'avenir. Pour plus d'informations, consultez la première page, qui comporte un avertissement complet.

Le dialogue suivant avec des commandes vocales commence le guidage selon l'itinéraire spécifié.

1. Dites : **"Démarrer guidage sur itinéraire"**.

> Le système répond : **"Lance le guidage"**.

Arrêter le guidage

Le dialogue suivant avec des commandes vocales arrête le guidage.

1. Dites : **"Interrompre guidage"**.

> Le système répond : **"Êtes-vous sûr de vouloir arrêter le guidage"**.

2. Dites : **"Oui"**.

> Le système répond : **"Arrête le guidage"**.

Indiquer la destination avec point d'intérêt (POI)

Le dialogue suivant avec des commandes vocales commence le guidage jusqu'à la station service la plus proche. Le scénario fonctionne également pour les autres points d'intérêt, tels que : hôtel et restaurant.

1. Dites : **"Station service la plus proche."**

> Le système répond : **"Sélectionner un numéro de ligne ou dire la page suivante."**

2. Dites le numéro de ligne où la station service souhaitée est indiquée (par exemple, ligne 5) : **"5"**.

> Le système répond : **"Numéro 5 accepté. Voulez-vous indiquer la destination affichée comme étape ?"**

3. Dites : **"Oui"**.

> Le système répond : **"L'étape 5 a été indiquée. Voulez-vous lancer le guidage ?"**

4. Dites : **"Oui"**.

> L'itinéraire est calculé et le guidage démarre.

Autres commandes

Vous trouverez d'autres commandes vocales du système de navigation en appuyant sur OK/MENU dans la vue normale de [MY CAR](#) puis en sélectionnant Paramètres → Paramètres de commande vocale → Liste des commandes vocales → Commandes de navigation.

* Option/accessoire.

16.5. Navigation* - utilisation

Opérations de base de Sensus Navigation et exemples d'utilisation.

La commande du système de navigation peut s'effectuer à partir de la console centrale, avec les commandes au volant, [la télécommande](#) et avec [la commande vocale](#). Pour l'utilisation de base du système, consulter la section [Système audio et multimédia - gestion du système](#) dans le manuel de conduite et d'entretien.

Activer Sensus Navigation

1. Presser le bouton NAV sur la console centrale.
- > Au bout d'un moment, le système affiche une carte de la zone géographique actuelle où la voiture est représentée par un triangle bleu.

Attention

Gardez les points suivants à l'esprit :

- Dédiez toute votre attention à la route et concentrez-vous sur la conduite en priorité.
- Respectez la législation en vigueur du code de la route et conduisez selon votre bon jugement.
- En raison des conditions météorologiques ou de la saison par exemple, les conditions de circulation peuvent affecter la fiabilité des recommandations.

Le système de navigation ne peut pas être désactivé. Il reste activé en arrière-plan. Il est désactivé lorsque la télécommande est retirée du contacteur d'allumage.

Note

Le système de navigation est accessible même lorsque le moteur est éteint. Une trop faible charge de la batterie coupe le système.

Menus

En plus des [menu source](#) et [menu contextuel](#) ordinaires, il existe un menu déroulant pour le système de navigation.

En position de Défilement, un réticule est déplacé sur l'image cartographique à l'aide des boutons numériques de la console centrale.



Mode Défilement avec réticule^[1].

Activer/désactiver le mode Défilement

1. Activer - appuyez sur un des boutons numériques **0-9**.

1. Désactiver - appuyez sur EXIT ou NAV.

Défiler

1. Appuyez sur un des boutons numériques 1-2-3-4-6-7-8-9 - en marge, une flèche de direction apparaît, associée au chiffre à utiliser pour faire défiler la carte dans la direction souhaitée.

Zoomer

1. Tournez la molette TUNE.

Centrage de la carte

- 5 JKL** En mode Défilement, appuyez sur le chiffre **5** pour centrer la carte sur la position de la voiture.

Si un itinéraire avec étapes est actif, chaque nouvelle pression permet de centrer la carte sur chacune des étapes.

Menu de défilement

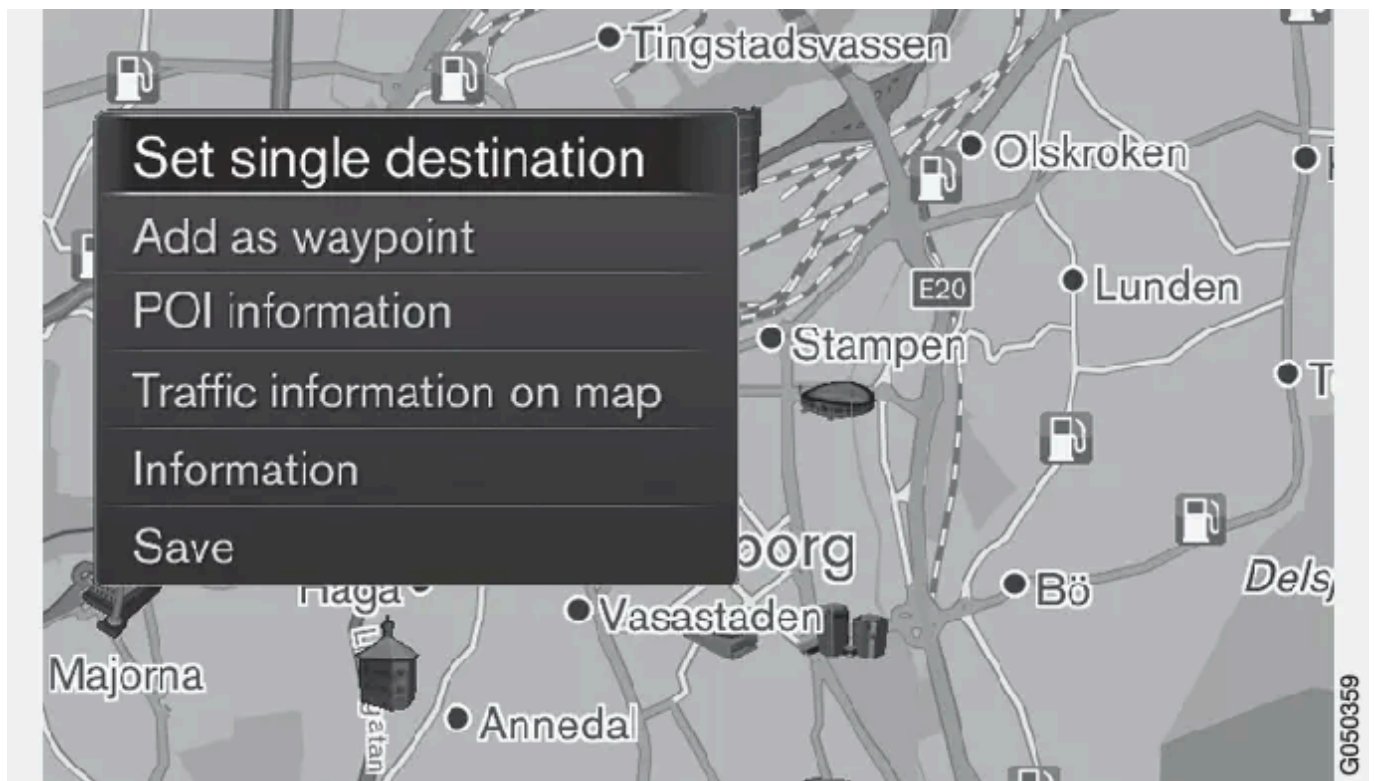

1. En mode Défilement, presser OK/MENU.

> Un menu s'ouvre à l'endroit sur la carte indiqué par le centre du réticule.

2. Choisir une fonction :

- **Définir dest. individuelle** - Permet de supprimer une destination récente sur l'itinéraire et de lancer le guidage sur la carte.
- **Ajouter comme étape int.** - Permet d'ajouter un lieu sélectionné à l'itinéraire.
- **Information PI** - indique sur l'écran le nom et l'adresse du POI le plus proche du réticule. Pour plus de précisions concernant les POI, référez-vous à [indiquer la destination](#).
- **Info routière sur la carte** - Permet de voir les bulletins d'informations routières^[2] à proximité d'un lieu sélectionné.
- **Information** - Affiche les informations disponibles sur le lieu sélectionné.

Cette version du manuel est valable au moment de son impression, mais cette validité ne peut être entièrement garantie pour l'avenir. Pour plus d'informations, consultez la première page, qui comporte un avertissement complet.

- **Enregistrer** - Permet de sauvegarder dans la mémoire un lieu sélectionné.

Exemple

Guidage jusqu'au point d'intérêt (POI) souhaité :

1. Si l'image cartographique ne s'affiche pas - presser NAV.
 - > L'image cartographique s'affiche.
2. Appuyez sur NAV.
 - > Le menu contextuel s'ouvre.
3. Sélectionner **Définir un point d'intérêt** et confirmer avec OK/MENU.
4. Sélectionner, par exemple, **À proximité du véhicule** et confirmer avec OK/MENU.
 - > Une liste de résultats s'affiche.
5. Sélectionner, par exemple, **Prochaine attraction touristique** et confirmer avec OK/MENU.
 - > Une liste de résultats s'affiche.
6. Sélectionner l'option désirée sur la liste et confirmer avec OK/MENU.
 - > Un menu contextuel s'affiche.
7. Sélectionner **Définir dest. individuelle** et confirmer avec OK/MENU.
 - > Le guidage commence. Suivez les instructions.

Voir également un exemple de [commande vocale](#) du système de navigation.

* Option/accessoire.

[1] Choisissez si la position du réticule/curseur apparaît avec le nom ou les coordonnées GPS, consulter [Options cartes](#).

[2] Ce service n'est pas disponible pour tous les marchés/régions.

16.6. Navigation * - informations routières

La section qui suit présente les symboles utilisés pour indiquer une information routière existante ainsi que les instructions pour afficher et prendre connaissance de cette information. Le système de navigation reçoit en permanence des informations routières.

TMC (Traffic Message Channel) est un système de code standardisé pour l'information sur le trafic routier. Le récepteur recherche automatiquement la fréquence concernée.

 **Note**

TMC n'est pas disponible dans tous les pays/régions. La zone de couverture du système est en développement continu, ce qui implique la nécessité d'une mise à jour régulière.

Les informations routières sont présentées de manière différentes selon que la destination est sélectionnée ou non.



Ce symbole sur l'écran indique que des informations routières sont disponibles dans la zone de réception actuelle. La couleur du symbole indique l'importance de l'information :

- ROUGE- lecture de l'information et indication de la position sur la carte.
- JAUNE : pas de lecture, position indiquée sur la carte.



Ce symbole indique l'emplacement d'un problème de circulation. Pour plus de précisions, consultez la section Informations routières - avec une destination sélectionnée>Informations routières sur la carte.

 **Note**

L'information du trafic n'est pas disponible dans toutes les zones/pays.

La zone de couverture pour les informations du trafic augmente continuellement.

Informations routières - sans destination sélectionnée

Cette fonction permet d'afficher un problème de circulation sans choisir une destination.

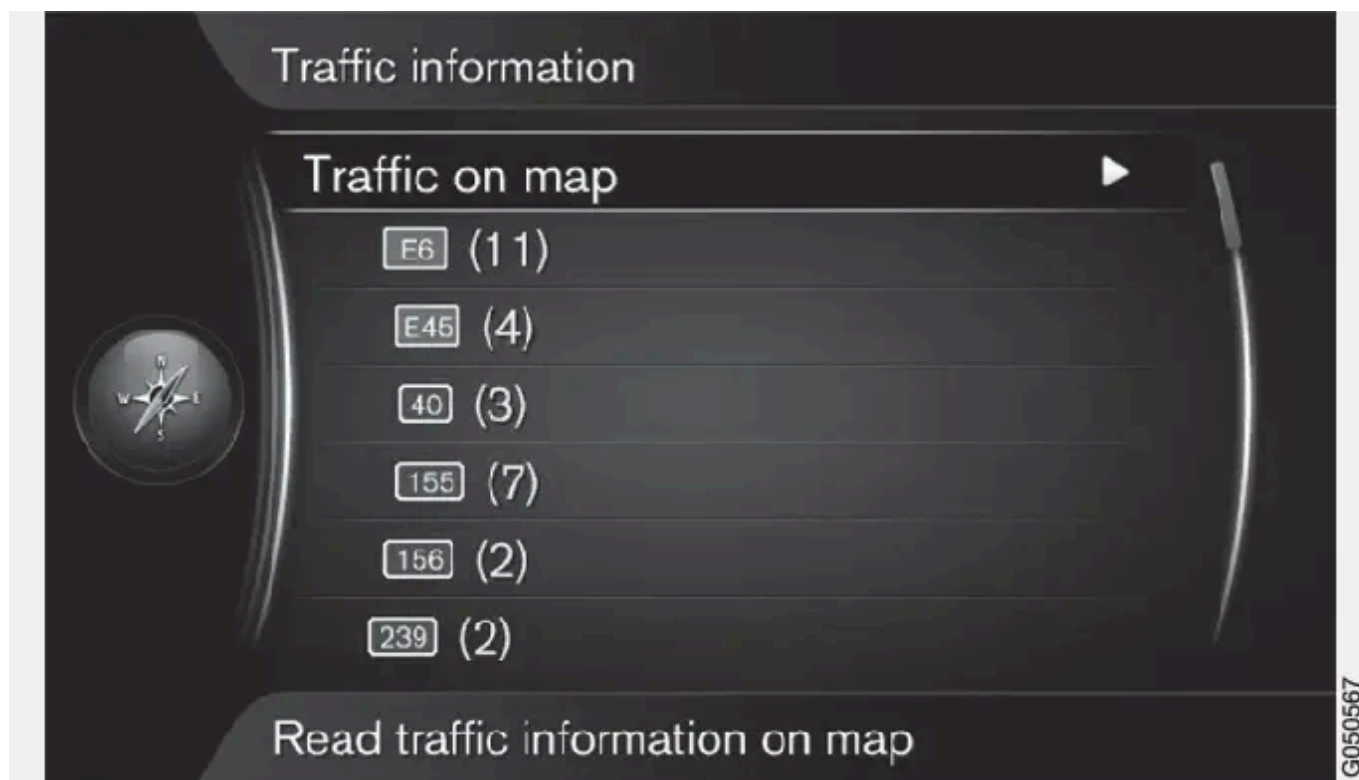

Activation de la fonction de défilement sur la carte.

Informations routières sur la carte

1. Dans la vue normale de la source de navigation, appuyez sur OK/MENU et sélectionnez **Information routière** → **Affichage trafic sur la carte**.
2. Rechercher les problèmes de circulation avec la fonction de défilement, voir la description ci-dessous dans la section Informations routières - avec une destination sélectionnée > Informations routières sur la carte.

Toutes les informations routières

1. Dans la vue normale de la source de navigation, appuyez sur OK/MENU et sélectionnez **Information routière** → **Affichage trafic sur la carte**.
 - > La liste de tous les bulletins d'informations routières dans la zone de réception s'affiche.
2. Sélectionner les éléments à afficher, voir la description ci-dessous dans la section Informations routières - avec une destination sélectionnée > Toutes les informations routières.

Informations routières - avec une destination sélectionnée

Cette fonction indique les problèmes de circulation lorsque la destination a été déterminée.

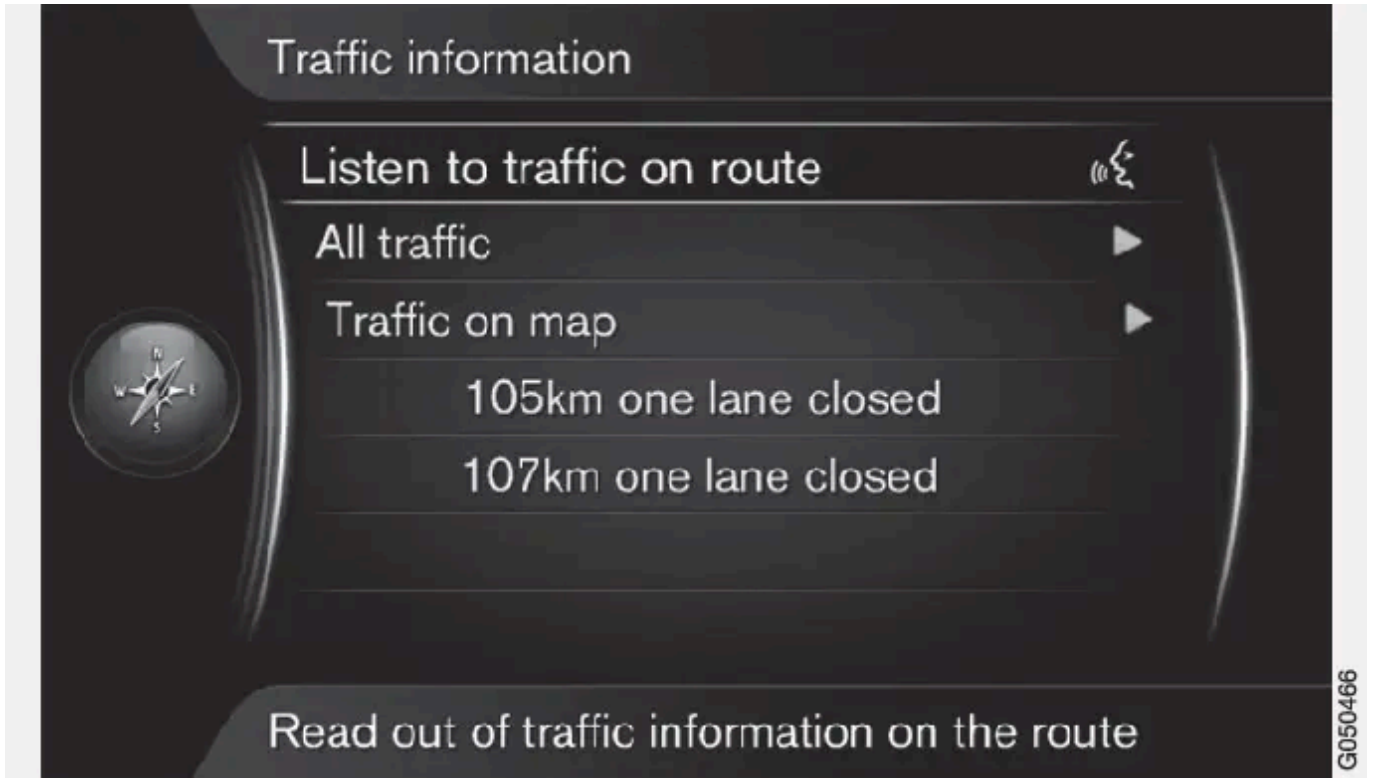

Écouter les informations routières le long du trajet

1. Dans la vue normale de la source de navigation, appuyez sur OK/MENU et sélectionnez **Information routière** → **Écouter le trafic sur l'itinéraire**.
 - > Le bulletin d'informations routières actuel le long de l'itinéraire sera lu à haute voix.

Toutes les informations routières

1. Dans la vue normale de la source de navigation, appuyez sur OK/MENU et sélectionnez **Information routière** → **Tout le trafic**.
 - > La liste de tous les bulletins d'informations routières dans la zone de réception s'affiche. Les informations routières sont classées d'abord par pays (dans les régions voisines) puis par numéro de route et nom de rue.
2. Sélectionner un problème de circulation (route/rue) et confirmer avec OK/MENU.
 - > Les problèmes de circulation sont répertoriés, avec les perturbations les plus sévères tout en haut, par exemple, arrêt complet dans d'un fichier.
3. Sélectionner un problème de circulation et confirmer avec OK/MENU.
 - > Des renseignements supplémentaires sur le problème de circulation s'affichent avec son emplacement sur la carte. La carte

est centrée sur l'emplacement du problème de circulation.



Problème de circulation sur la carte.

Informations routières sur la carte

1. Dans la vue normale de la source de navigation, appuyez sur OK/MENU et sélectionnez **Information routière** → **Affichage trafic sur la carte**.
2. Faites défiler la carte jusqu'à ce que l'incident de circulation/le symbole sur lequel vous souhaitez avoir plus d'informations détaillées se retrouve dans le réticule.
 - > Un cadre jaune s'allume autour du symbole.
3. Confirmer le choix en appuyant sur OK/MENU
 - > Les informations disponibles s'affichent, par exemple :
 - nom de rue/numéro de route
 - pays
 - type de problème
 - ampleur du problème
 - durée du problème.

Si plusieurs problèmes de circulation sont présents dans le cadre du réticule, le premier problème présenté est celui le plus proche du centre du réticule.

Les chiffres comme "2/5" sur la partie supérieure de l'écran indiquent, dans ce cas, qu'il s'agit du bulletin numéro 2 d'un total de 5 dans le réticule. Les autres bulletins peuvent être consultés en appuyant de façon répétée sur OK/MENU.

Informations directement présentées

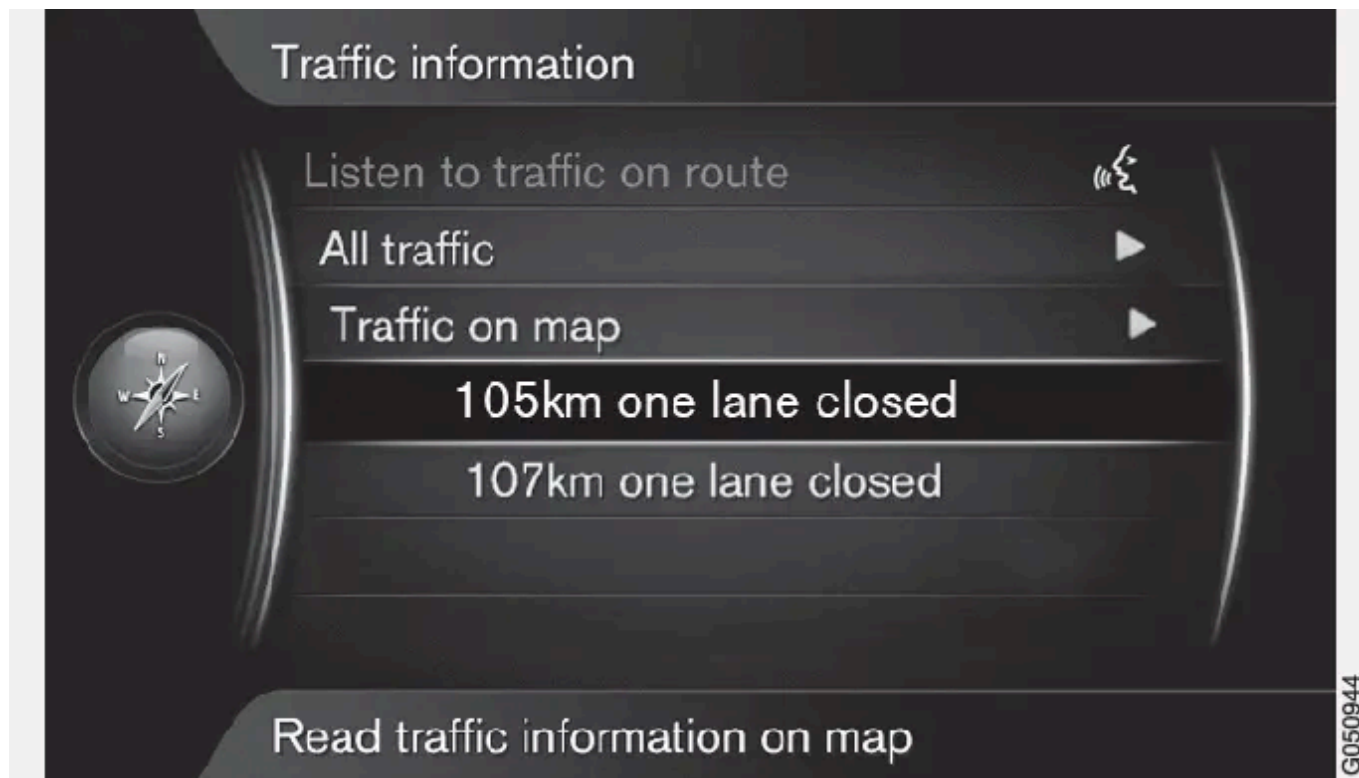

1. Dans la vue normale de la source de navigation, appuyez sur OK/MENU et sélectionnez **Information routière** → **Affichage trafic sur la carte**.
 - > Les problèmes de circulations directement présentés (deux sur l'illustration précédente) indiquent que l'information concerne l'itinéraire actuel.
2. Sélectionner un problème de circulation et confirmer avec OK/MENU.
 - > Des renseignements supplémentaires sur le problème de circulation s'affichent avec son emplacement sur la carte. La carte

est centrée sur l'emplacement du problème de circulation.



Problème de circulation sur la carte.

Étendue du problème de circulation

Certains problèmes de circulation ne sont pas uniquement liés à un lieu unique mais peuvent concerner une longue portion.

Outre le symbole indiquant le lieu du problème de circulation, la portion de route concernée est aussi marquée par des croix rouges "xxxxx".

- La longueur du marquage correspond à l'étendue du problème de circulation (portion de route).

- Le sens de circulation concerné par le problème est indiqué par le côté où se trouve le marquage.



Problèmes de circulation avec leur étendue.

Taille de la zone pour les infos trafic

L'échelle de la carte détermine la quantité d'informations routières à afficher. Plus la zone cartographique affichée à l'écran est importante, plus le nombre de perturbations de circulation affichées sera élevé.

* Option/accessoire.

16.7. Navigation* - cadran alphanumérique et clavier

Utilisez le cadran alphanumérique ou le clavier de la console centrale pour écrire et sélectionner des options. Indiquez par exemple les informations concernant une adresse ou un établissement.

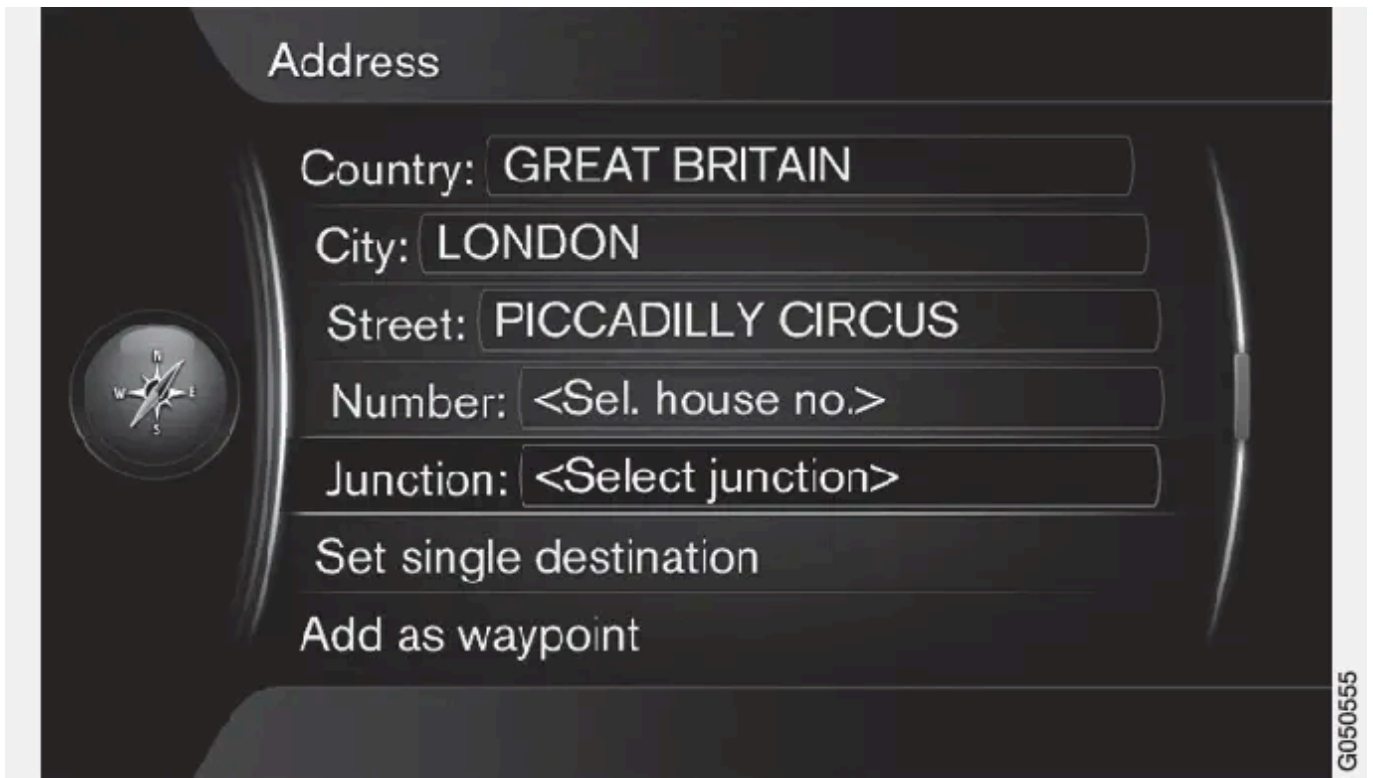

Vue écran avec champ de texte pour texte de votre choix.

Activer une sélection

Après avoir marqué la fonction/barre de menu souhaitée avec la molette TUNE, appuyez sur OK/MENU pour voir le niveau suivant de fonctions/d'options.

Écrire avec le cadran alphanumérique



Le cadran alphanumérique.

- Marquez un champ de texte.
- Appuyez sur OK/MENU pour faire apparaître le cadran alphanumérique.
- Sélectionnez les caractères avec le bouton TUNE et saisissez les caractères par appui sur OK/MENU.

Écrire avec les touches numériques

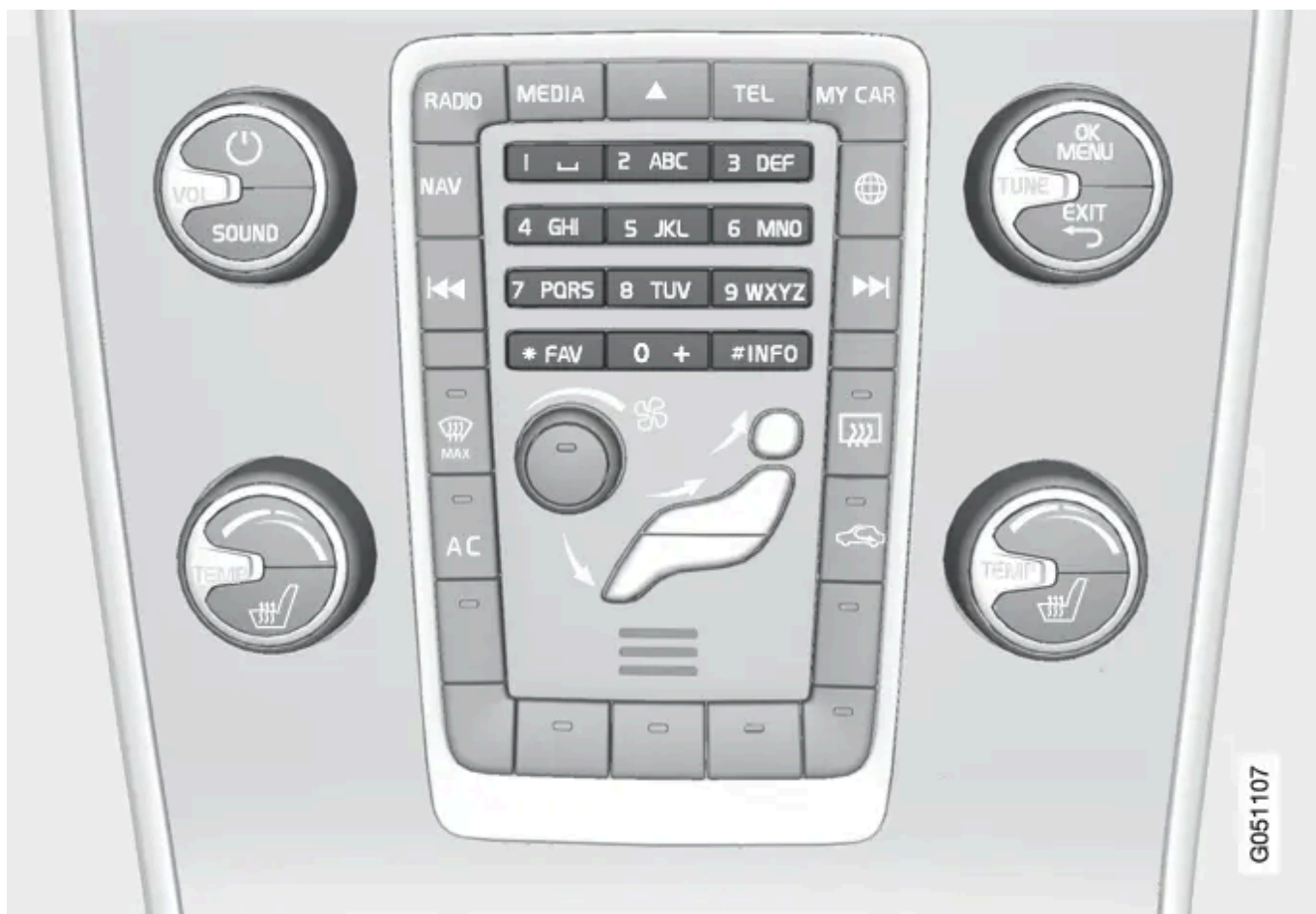

Clavier numérique^[1].

Il est également possible d'entrer/de saisir des caractères à l'aide des boutons de la console centrale **0-9**, * et #.

9 WXYZ Par exemple, en cas d'appui sur **9**, un bâton apparaît avec tous les caractères ^[2] sous ce bouton : w, x, y, z et 9 par exemple. Des pressions rapides sur ce bouton provoquent le déplacement du curseur d'un caractère à l'autre.

- Arrêtez le curseur sur le caractère souhaité pour sélectionner - le caractère apparaît sur la barre de saisie.
- Supprimez/annulez avec EXIT.

Plusieurs possibilités

Note

Les caractères atténués ne peuvent pas être combinés aux autres caractères déjà saisis.

Le menu intégré au cadran alphanumérique offre d'autres options qui comportent, entre autres, plus de caractères et même des chiffres :

- **123/ABC** + OK/MENU - le cadran alphanumérique alterne entre les chiffres et les caractères.
- **PLUS** + OK/MENU - des caractères alternatifs apparaissent sur la roulette.

- => + OK/MENU - le curseur se déplace sur la liste du côté droit de l'écran, ce qui permet d'effectuer une sélection avec OK/MENU.
- Le curseur **Code postal** + OK/MENU se déplace sur la liste du côté droit de l'écran, ce qui permet d'effectuer une sélection avec OK/MENU, voir [Saisie d'une destination par code postal](#).

Liste d'options



Liste qui correspond aux caractères saisis.

Lors de la recherche, les options disponibles sont affichées en fonction des informations saisies.

Le chiffre "149" dans le coin supérieur droit de l'écran indique que la liste comporte 149 options possibles qui correspondent aux caractères saisis "LON".

Aucune liste

Une liste vide et les caractères "****" dans le coin supérieur droit de l'écran signifient que le nombre d'options disponibles avec les caractères saisis actuels est supérieur à 1000 - lorsque le nombre est inférieur, les options actuelles sont affichées automatiquement.

Pour réduire le nombre d'options dans la liste :

- Saisissez plus de caractères sur la barre de texte.

* Option/accessoire.

[1] NOTE : l'illustration est schématique, les détails peuvent varier selon le modèle de la voiture et le marché.

[2] Les caractères sur chaque touche peuvent varier selon le marché.

16.8. Navigation* - texte et symboles à l'écran

Explication de texte et symboles qui peuvent être affichés sur la carte.

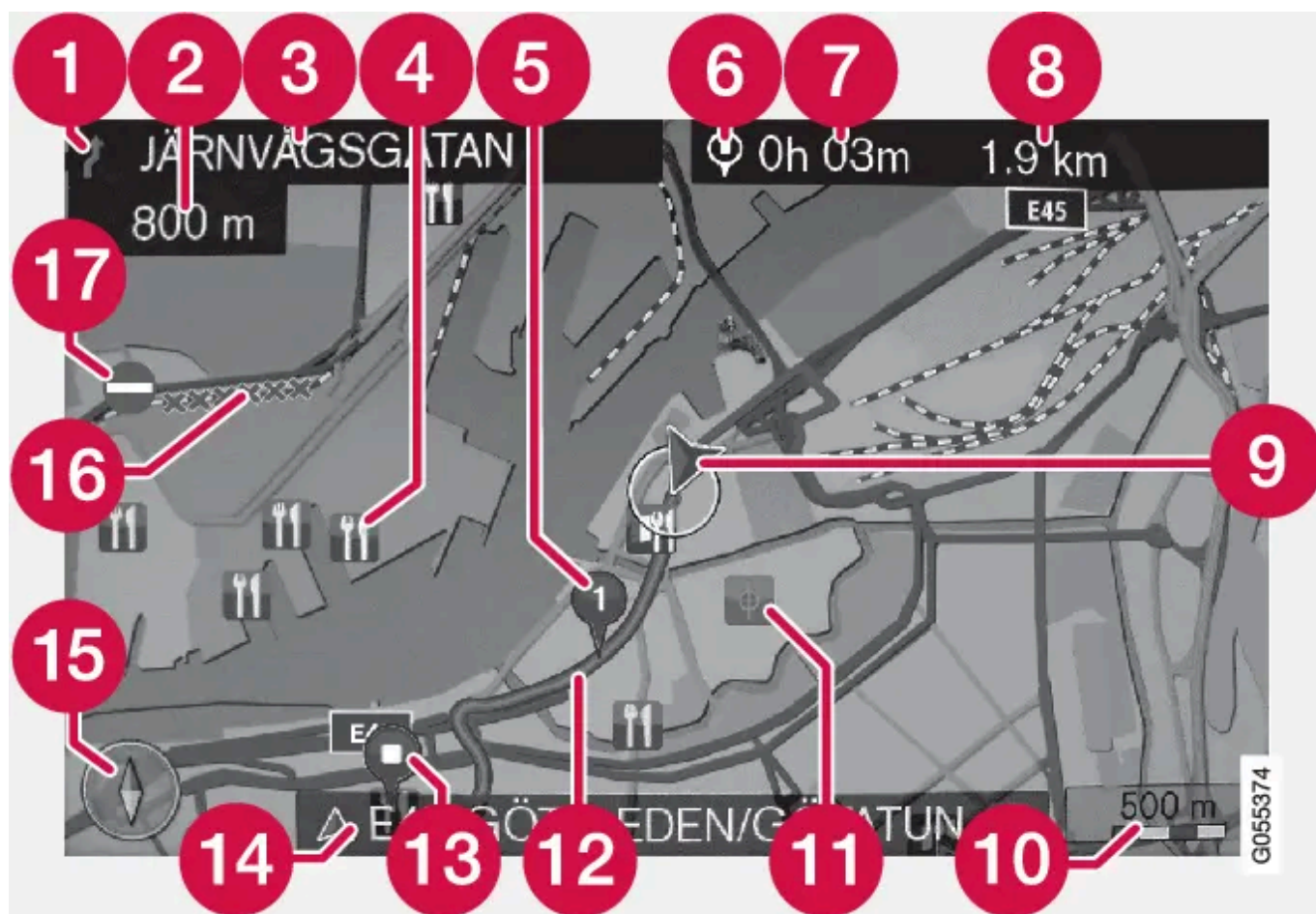

Types de route

- Autoroute (orange)
- Route nationale (gris foncé)
- Route départementale (gris)
- Route secondaire (gris clair)
- Route communale (blanc)

Textes et symboles sur l'écran

- | | |
|----|--|
| 1 | Évènement au prochain point de guidage |
| 2 | Distance au prochain point de guidage |
| 3 | Nom de la prochaine route/rue |
| 4 | Établissement/Point d'Intérêt (POI) |
| 5 | Étape de l'itinéraire prévu |
| 6 | Symbole de destination/destination finale |
| 7 | Heure estimée d'arrivée à la destination finale |
| 8 | Trajet restant calculé jusqu'à la destination finale |
| 9 | Position actuelle de la voiture |
| 10 | Echelle carte |
| 11 | Lieu mémorisé |

Cette version du manuel est valable au moment de son impression, mais cette validité ne peut être entièrement garantie pour l'avenir. Pour plus d'informations, consultez la première page, qui comporte un avertissement complet.

- 12 Itinéraire prévu
- 13 Destination finale prévue de l'itinéraire
- 14 Nom de la route/rue actuelle - à la position actuelle de la voiture (9)
- 15 Boussole
- 16 Portion de route concernée par l'info trafic
- 17 Info trafic

* Option/accessoire.