

EX60 2027 (26w17) Manual do usuário

Versão 2026-06-08

Isenção de responsabilidade

Devido à natureza dinâmica de nosso produto baseado em software, o conteúdo deste PDF representa a versão mais atualizada do manual do usuário no momento da impressão. Como atualizamos e aprimoramos continuamente nosso produto, determinados conteúdos podem não refletir as informações mais atualizadas em uma instância futura. Portanto, é altamente recomendável utilizar o aplicativo do manual do usuário digital no visor central do veículo para obter as informações mais precisas e atualizadas. Também é possível acessar informações no aplicativo móvel da Volvo Cars.

Observe que se você optar por imprimir o manual, não podemos garantir a validade das informações em casos futuros, pois atualizações podem ter ocorrido desde o momento da impressão. Para garantir o mais alto nível de segurança e o uso ideal do produto, recomendamos que confie no manual do usuário digital, que pode ser facilmente acessado pelo visor central do veículo.

Esta versão para impressão é genérica e não corresponde ao seu veículo. Se houver discrepâncias entre este manual que pode ser impresso e o manual exibido no visor central do veículo, este último terá precedência.

Conteúdo

1. Informações ao consumidor
 - 1.1 Sobre o manual do usuário
 - 1.1.1 [Leitura do manual do usuário](#)
 - 1.2 [Suporte ao cliente e informações de contato](#)
 - 1.3 [Responsabilidade do motorista](#)
 - 1.4 [Modificações, reparos e instalações de acessórios](#)
 - 1.5 [Localização do número de identificação do veículo](#)
 - 1.6 [Aprovação dos termos e condições e coleta de dados](#)
 - 1.7 [Processamento de dados registrados e coletados](#)
 - 1.8 [Sobre os serviços conectados e a política de uso adequado](#)
 - 1.9 [Mudança de propriedade do veículo](#)
 - 1.10 [Redefinição dos dados do usuário](#)
 - 1.11 [Recomendações ao mudar de regiões](#)
2. Serviços, perfis e contas de usuário
 - 2.1 [Primeira configuração do seu veículo](#)
 - 2.2 [Volvo ID](#)
 - 2.2.1 [Como criar um Volvo ID](#)
 - 2.3 [Aplicativo Volvo Cars](#)
 - 2.4 [Introdução aos serviços do Google](#)
 - 2.5 [Personalização e configurações](#)
 - 2.6 [Perfis de usuário do veículo](#)
 - 2.6.1 [Alteração de perfis](#)
 - 2.6.2 [Adicionando um perfil](#)
 - 2.6.3 [Remoção de um perfil](#)
 - 2.6.4 [Atribuição de uma chave a um perfil](#)
 - 2.6.5 [Gerenciamento de chaves atribuídas a perfis](#)
 - 2.6.6 [Restrição de acesso a um perfil](#)
 - 2.6.7 [Como adicionar uma conta a um perfil](#)
 - 2.7 [Auxiliar da Volvo](#)
 - 2.7.1 [Contato com o auxiliar da Volvo para assistência na rodovia](#)

- 2.8 Assistência de emergência
 - 2.8.1 Chamada de serviços de emergência com o botão SOS
 - 2.8.2 Alteração do destinatário da chamada de emergência
- 3. Visores, software e telefone
 - 3.1 Visores
 - 3.1.1 Visor central
 - 3.1.1.1 Visualizações no visor central
 - 3.1.1.2 Símbolos de status no visor central
 - 3.1.1.3 Teclado
 - 3.1.1.3.1 Alteração do idioma do teclado
 - 3.1.1.3.2 Adição e remoção de idiomas do teclado
 - 3.1.2 Visor do motorista
 - 3.1.2.1 Símbolos de aviso e indicador
 - 3.1.2.2 Medidor da bateria
 - 3.1.2.3 Medidor de potência
 - 3.1.3 Configurações do sistema
 - 3.1.3.1 Alteração de data e hora
 - 3.1.3.2 Alterar o idioma do sistema
 - 3.1.3.3 Alteração de unidades do sistema
 - 3.1.4 Como reiniciar os visores
 - 3.2 Telefone
 - 3.2.1 Conexão do telefone com o veículo
 - 3.2.2 Uso do telefone no veículo
 - 3.2.3 Alternância entre telefones emparelhados
 - 3.3 Som e mídia
 - 3.3.1 Rádio
 - 3.3.1.1 Adição de favoritos do rádio
 - 3.3.2 Configurações de som
 - 3.3.3 Reprodutores de mídia
 - 3.4 Aplicativos para o seu veículo
 - 3.4.1 Baixar aplicativos
 - 3.4.2 Desinstalação de aplicativos
 - 3.5 Conectividade e software
 - 3.5.1 Conexão à Internet
 - 3.5.1.1 Conexão à Internet através de um telefone com Bluetooth
 - 3.5.1.2 Conexão com a Internet via Wi-Fi
 - 3.5.2 Atualizações over-the-air
 - 3.6 Controle por voz
 - 3.6.1 Utilização do controle por voz
- 4. Conforto e climatização internos
 - 4.1 Interior
 - 4.1.1 Uso do carregador sem fio
 - 4.1.2 Ativação do carregador sem fio
 - 4.1.3 Portas USB
 - 4.1.4 Tomada de 12 V
 - 4.1.5 Visores solares
 - 4.2 Conforto
 - 4.3 Climatização
 - 4.3.1 Controles de climatização
 - 4.3.1.1 Ativação do aquecimento do banco
 - 4.3.1.2 Ativação da ventilação do banco
 - 4.3.2 Configurações de climatização

- 4.3.3 Temperatura e ar condicionado
 - 4.3.3.1 Ativação do ar condicionado
 - 4.3.3.2 Configuração de temperatura
 - 4.3.3.3 Sincronização de temperatura
 - 4.3.3.4 Ativação da climatização ecológica
- 4.3.4 Distribuição de ar e modos de climatização
 - 4.3.4.1 Ajuste das saídas de ar
 - 4.3.4.2 Ativação do modo de climatização automática
 - 4.3.4.3 Ativação do modo de climatização manual
- 4.3.5 Gelo, condensação e desembaçadores
 - 4.3.5.1 Ativação do degelo máximo
 - 4.3.5.2 Ativação do para-brisa traseiro e do aquecimento do espelho retrovisor lateral
- 4.3.6 Climatização interna quando estacionado
 - 4.3.6.1 Configuração do temporizador de pré-condicionamento
 - 4.3.6.2 Manter a climatização ativa enquanto estacionado
 - 4.3.6.3 Purificação de ar
- 4.3.7 Qualidade do ar
 - 4.3.7.1 Indicação da qualidade do ar
 - 4.3.7.2 Limpeza do ar
 - 4.3.7.2.1 Limpeza avançada do ar
 - 4.3.7.2.2 Limpeza do ar focalizada
 - 4.3.7.2.2.1 Ativação da limpeza do ar focalizada
 - 4.3.7.3 CleanZone
 - 4.3.7.4 Ativação da recirculação de ar
- 4.3.8 Sistema de climatização
 - 4.3.8.1 Zonas de climatização
 - 4.3.8.2 Climatização parcial
 - 4.3.8.3 Temperatura percebida e real
 - 4.3.8.4 Sensores de climatização
 - 4.3.8.5 Aquecedores
- 4.4 Vidros e painéis de vidro
 - 4.4.1 Operação dos vidros
 - 4.4.2 Ajuste da tonalidade do teto
 - 4.4.3 Proteção antiesmagamento
 - 4.4.4 Redefinição dos vidros
- 4.5 Assentos
 - 4.5.1 Assentos dianteiros
 - 4.5.1.1 Ajuste dos assentos dianteiros
 - 4.5.1.2 Reajuste das posições dos assentos dianteiros
 - 4.5.1.3 Extensão da almofada do assento
 - 4.5.2 Assentos traseiros
 - 4.5.2.1 Ajuste do encosto de cabeça do assento traseiro central
 - 4.5.2.2 Ajuste dos assentos traseiros
 - 4.5.2.3 Inclinação dos bancos traseiros
 - 4.5.2.4 Apoio do braço do assento traseiro
- 4.6 Iluminação interna
 - 4.6.1 Ajuste das luzes de leitura
 - 4.6.2 Ajuste da iluminação ambiente
 - 4.6.3 Ajuste das luzes internas
 - 4.6.4 Ativação das luzes automáticas internas
 - 4.6.5 Ativação de todas as luzes internas

5. Segurança

O conteúdo deste manual representa o status do manual do usuário no momento da impressão e pode não ser totalmente válido em casos futuros. Para obter mais informações, consultar a nota de isenção de responsabilidade completa na primeira página.

- 5.1 Resposta à colisão
 - 5.1.1 Sistema de proteção de pedestres
- 5.2 Detecção de ocupantes
- 5.3 Assento adequado
- 5.4 Cintos de segurança
 - 5.4.1 Fixação e ajuste do cinto de segurança
 - 5.4.2 Lembrete do cinto de segurança
- 5.5 Airbags
 - 5.5.1 Acionamento do airbag
 - 5.5.2 Airbags dianteiros
 - 5.5.3 Airbags laterais
 - 5.5.4 Cortinas infláveis
 - 5.5.5 Manutenção e assistência técnica do airbag
 - 5.5.6 Etiquetas de airbag
- 5.6 Segurança infantil
 - 5.6.1 Contenção infantil
 - 5.6.1.1 Instalação da contenção infantil
 - 5.6.1.1.1 Instalação de assentos para crianças nos assentos traseiros externos
 - 5.6.1.1.2 Instalação da contenção infantil no assento traseiro central
 - 5.6.1.1.3 Instalação da contenção infantil no assento do passageiro dianteiro
 - 5.6.1.2 Pontos de fixação de contenção infantil
 - 5.6.1.2.1 Pontos de fixação ISOFIX
 - 5.6.1.2.2 Pontos de fixação do cabo superior
 - 5.6.1.2.3 Pontos de fixação do cabo inferior
 - 5.6.1.3 Assento infantil integrado
 - 5.6.1.3.1 Rebatimento do assento infantil integrado
 - 5.6.1.3.2 Rebatimento do assento infantil integrado
 - 5.6.1.4 Contenções infantis recomendadas
 - 5.6.1.5 Tabela de visão geral de locais adequados para sistemas de contenção infantil
- 6. Entrada e segurança
 - 6.1 Chaves
 - 6.1.1 Key Tag
 - 6.1.1.1 Carregamento da key tag
 - 6.1.2 Cartão-chave
 - 6.1.3 Chave digital
 - 6.1.3.1 Como criar uma chave digital
 - 6.1.3.2 Como excluir uma chave digital
 - 6.1.4 Localizações de leitura de chave
 - 6.2 Abertura e fechamento
 - 6.2.1 Abertura do capô
 - 6.2.2 Fechamento do capô
 - 6.2.3 Acesso do porta-malas
 - 6.2.3.1 Abertura do capô sem as mãos
 - 6.2.3.2 Ajuste da altura da abertura do porta-malas
 - 6.3 Travamento e destravamento
 - 6.3.1 Ativação da trava para crianças
 - 6.3.2 Configurações para travamento e destravamento
 - 6.3.2.1 Ajuste das configurações de travamento e destravamento
 - 6.3.3 Travamento sem resposta
 - 6.4 Antifurto
 - 6.4.1 Alarme
- 7. Carregamento do seu veículo

- 7.1 Tipos de carregamento
 - 7.1.1 Cabos de carregamento
 - 7.2 Configurações e visualização de carregamento
 - 7.2.1 Definição de um alvo de carregamento para o nível da bateria
 - 7.2.2 Definição do limite de amperagem de carregamento
 - 7.2.3 Adicionar e gerenciar programações de carregamento
 - 7.2.4 Definição de um nível da bateria mínimo para carregamento
 - 7.2.5 Plug & Charge (Conexão e Carregamento)
 - 7.2.5.1 Ativação do recurso Plug & Charge
 - 7.3 Iniciar e parar o carregamento
 - 7.3.1 Início do carregamento de CA
 - 7.3.2 Início do carregamento de CC
 - 7.3.3 Interrupção do carregamento CA
 - 7.3.4 Interrupção do carregamento CC
 - 7.3.5 Liberação do cabo de carregamento
 - 7.3.5.1 Uso da alça de liberação de emergência para o cabo de carregamento
 - 7.4 Estados e tempo de carregamento
 - 7.4.1 Tempos de carregamento
 - 7.4.1.1 Ativação manual do pré-condicionamento da bateria
 - 7.4.2 Estado de carregamento
 - 7.4.2.1 Estado de carregamento na porta de carregamento
 - 7.4.2.2 Estado de carregamento no visor do motorista
 - 7.5 Alimentação de um dispositivo com a bateria do veículo
 - 7.6 Fornecimento de energia para sua residência e para a rede elétrica
8. Condução
- 8.1 Um ciclo de condução típico
 - 8.2 Aplicativo Trips
 - 8.3 Partida do veículo
 - 8.3.1 Verificações de partida
 - 8.3.2 Bloqueio de álcool
 - 8.4 Desligamento do veículo
 - 8.5 Características de condução
 - 8.5.1 Modos de condução
 - 8.5.1.1 Seleção de um modo de condução
 - 8.5.2 One pedal drive
 - 8.5.2.1 Ajuste do One pedal drive
 - 8.5.3 Ativação do deslocamento automático
 - 8.5.4 Controle de estabilidade
 - 8.5.5 Suspensão
 - 8.5.5.1 Ajuste da sensação da suspensão
 - 8.6 Autonomia
 - 8.6.1 Autonomia e percurso
 - 8.6.1.1 Redefinir o medidor de percurso
 - 8.7 Direção
 - 8.7.1 Volante de direção
 - 8.7.1.1 Controles do volante de direção
 - 8.7.1.2 Ajuste da posição do volante de direção
 - 8.7.2 Ajuste da sensação de direção
 - 8.8 Freios
 - 8.8.1 Freio de pé
 - 8.8.2 Freio de estacionamento
 - 8.8.2.1 Acionamento do freio de estacionamento

- 8.8.3 Retenção automática
- 8.8.4 Frenagem pós-impacto
- 8.9 Seleção da marcha
- 9. Visibilidade, espelhos e luzes externas
 - 9.1 Luzes exteriores
 - 9.1.1 Luzes de direção
 - 9.1.1.1 Seleção de um modo de iluminação primária
 - 9.1.1.2 Farol alto
 - 9.1.1.2.1 Operação do farol alto
 - 9.1.1.3 Operação dos indicadores de direção
 - 9.1.1.4 Feixe de cruzamento adaptável
 - 9.1.1.5 Luzes de curva
 - 9.1.1.6 Luzes de curva ativas
 - 9.1.1.7 Ativação da luz de neblina traseira
 - 9.1.1.8 Luzes de aviso de perigo
 - 9.1.1.8.1 Ativação do pisca alerta
 - 9.1.1.9 Reorientação das luzes para o tráfego local
 - 9.1.2 Luzes externas de conveniência
 - 9.1.2.1 Ativação das luzes de saudação
 - 9.2 Espelhos
 - 9.2.1 Ajuste dos espelhos retrovisores laterais
 - 9.3 Limpadores e lavadores
 - 9.3.1 Controle dos limpadores dianteiros
 - 9.3.2 Controle do limpador traseiro
 - 9.3.3 Ativação dos lavadores
- 10. Suporte à condução e navegação
 - 10.1 Navegação
 - 10.1.1 Localização e seleção de um destino de navegação
 - 10.2 Detecção de arredores e tráfego
 - 10.2.1 Locais das câmeras, sensores e radares
 - 10.2.2 Detecção e limitações da câmera
 - 10.2.3 Detecção de radar e limitações
 - 10.2.4 Detecção e limitações do sensor de estacionamento
 - 10.3 Detecção de comportamento do motorista
 - 10.4 Intervenções e avisos de segurança
 - 10.4.1 Avisos e mitigação de colisões
 - 10.4.2 Intervenções e avisos ao dar marcha à ré
 - 10.4.2.1 Alertas sobre tráfegos que passam atrás do veículo
 - 10.4.2.2 Desativação da frenagem automática em marcha à ré
 - 10.4.3 Auxílio de permanência na faixa
 - 10.4.3.1 Ajuste do auxílio de permanência na faixa
 - 10.4.4 Informações sobre pontos cegos
 - 10.4.5 Intervenções e avisos ao sair do veículo
 - 10.4.6 Driver Alert (Alerta do motorista)
 - 10.4.6.1 Desativação de notificações do alerta de distrações
 - 10.4.7 Assistência à parada de emergência
 - 10.5 Direção assistida
 - 10.5.1 Pilot Assist
 - 10.5.1.1 Estado e comunicação do Pilot Assist
 - 10.5.1.2 Ativação do Pilot Assist
 - 10.5.1.3 Desativação do Pilot Assist
 - 10.5.1.4 Ajuste da velocidade-alvo para o Pilot Assist

- 10.5.1.5 Ajuste do intervalo de tempo até veículos à frente
 - 10.5.1.6 Ativação e desativação da assistência de direção ao dirigir
 - 10.5.1.7 Mudança de faixa com o Pilot Assist
 - 10.5.1.8 Ajuste das configurações do Pilot Assist
 - 10.5.1.9 Condições e limitações do Pilot Assist
- 10.6 Estacionamento assistido
 - 10.6.1 Visualização de estacionamento
- 11. Cenários e recomendações de condução
 - 11.1 Condições frias
 - 11.1.1 Recomendações para condução no inverno
 - 11.2 Recomendações sobre conduzir na água
 - 11.3 Preparativos para uma viagem longa
 - 11.4 Estacionamento de longa duração
- 12. Armazenamento, arrumação e rebocamento
 - 12.1 Armazenamento do compartimento de passageiros
 - 12.1.1 Porta-luvas
 - 12.2 Espaço e armazenamento no porta-malas
 - 12.2.1 Tampa de carga
 - 12.2.1.1 Instalação da tampa de carga
 - 12.2.1.2 Remoção da tampa de carga
 - 12.2.1.3 Armazenamento da tampa de carga no compartimento de carga
 - 12.2.2 Armazenamento de carga no porta-malas
 - 12.2.2.1 Acesso ao compartimento de carga
 - 12.3 Armazenamento sob o capô
 - 12.4 Rebocamento de um reboque
 - 12.5 Recomendações para a carga
- 13. Cuidados e manutenção
 - 13.1 Estado do veículo
 - 13.1.1 Status e integridade da bateria
 - 13.2 Limpeza e cuidados com o exterior
 - 13.2.1 Lavagem manual da parte externa
 - 13.2.2 Lavagem do veículo em um lava-rápido automático
 - 13.2.3 Polimento e aplicação de cera
 - 13.2.4 Retoque de danos na pintura
 - 13.2.4.1 Localização do código de cor da tinta
 - 13.2.5 Danos no para-brisa
 - 13.2.6 Reabastecimento do fluido do lavador
 - 13.2.7 Limpeza dos limpadores
 - 13.2.8 Substituição das palhetas do limpador do para-brisa
 - 13.2.9 Substituição da palheta do limpador traseiro
 - 13.2.10 Ativação da posição de serviço do limpador
 - 13.2.11 Proteção contra corrosão
 - 13.3 Limpeza e cuidado internos
 - 13.3.1 Limpeza de tecidos e materiais
 - 13.3.2 Limpeza do couro e do vinil
 - 13.3.3 Limpeza de vidros e superfícies brilhantes
 - 13.3.4 Limpeza interior de componentes de plástico, de metal e de madeira
 - 13.3.5 Limpeza de tapetes
 - 13.4 Rodas e pneus
 - 13.4.1 Recomendações de roda e de pneu
 - 13.4.1.1 Armazenamento de pneus e rodas

- 13.4.1.2 Economia dos pneus
 - 13.4.2 Designações na parede lateral do pneu
 - 13.4.2.1 Indicadores de desgaste da banda de rodagem do pneu
 - 13.4.3 Substituição de rodas
 - 13.4.3.1 Estepe
 - 13.4.3.2 Pneus de inverno
 - 13.4.3.3 Utilização de correntes para neve
 - 13.4.4 Perfurações
 - 13.4.4.1 Reparo de perfuração temporário
 - 13.4.4.1.1 Uso do jogo de reparo de punção temporário
 - 13.4.4.1.2 Enchimento do pneu com o compressor de reparo de furos
 - 13.4.5 Pressão dos pneus
 - 13.4.5.1 Monitoramento da pressão dos pneus
 - 13.4.5.1.1 Como salvar um novo valor de referência para monitoramento da pressão dos pneus
 - 13.4.5.2 Ajuste da pressão do pneu
 - 13.5 Baterias e elétrica de um veículo
 - 13.5.1 Bateria de tração
 - 13.5.1.1 Gerenciamento de integridade e desempenho da bateria
 - 13.5.1.2 Sistema de arrefecimento do trem de força
 - 13.5.2 Bateria de 12 V
 - 13.5.2.1 Etiquetas de bateria
 - 13.5.3 Reciclagem da bateria
 - 13.5.4 Fusíveis
 - 13.6 Ferramentas e equipamento
 - 13.6.1 Utilização do triângulo de aviso
 - 13.6.2 Fixação do gancho de reboque
 - 13.7 Levantamento do veículo
 - 13.7.1 Área de elevação da oficina
 - 13.8 Manutenção e reparos
 - 13.8.1 Agendamento de manutenção ou reparos
 - 13.8.2 Porta de diagnóstico de bordo
14. Recuperação e imobilização do veículo
- 14.1 Veículo danificado
 - 14.2 Mau funcionamento
 - 14.3 Veículo sem energia ou sem resposta
 - 14.4 Resgate
 - 14.5 Modo de segurança
 - 14.6 Providenciar o reboque do seu veículo
 - 14.6.1 Ativação do modo de reboque
15. Especificações
- 15.1 Características gerais do veículo
 - 15.1.1 Dimensões do veículo
 - 15.1.2 Pesos
 - 15.1.3 Especificações e capacidades de rebocamento
 - 15.1.4 Designações de tipo
 - 15.2 Especificações do trem de força
 - 15.2.1 Especificações do motor elétrico
 - 15.2.2 Desempenho
 - 15.2.3 Especificações do cabo de carregamento
 - 15.2.4 Rótulos e identificadores da porta de carregamento
 - 15.3 Especificações de rodas e pneus
 - 15.3.1 Pressões de pneu aprovadas

- 15.3.2 Tamanhos de roda e pneu aprovados
- 15.3.3 Índice de carga e classificação de velocidade mínimos permitidos para os pneus
- 15.4 Especificações dos fluidos
 - 15.4.1 Especificações do fluido de freio
 - 15.4.2 Especificações do sistema de climatização
- 15.5 Certificados e homologações
 - 15.5.1 Informações detalhadas sobre contenções infantis
 - 15.5.2 Procedimento para ajustar a orientação dos faróis
 - 15.5.3 Homologação de radar externo
 - 15.5.4 Aprovações de tipo de radar interno
 - 15.5.5 Aprovações de tipo para o Módulo de Antena de Conectividade Telemática
 - 15.5.6 Aprovação de tipo da frequência de rádio do sensor TPMS
 - 15.5.7 Certificação de sistemas de chave
 - 15.5.8 Certificações do sistema de entretenimento e rádio
- 15.6 Etiquetas

1. Informações ao consumidor

Há muito o que aprender sobre o seu Volvo. Esta seção aborda alguns tópicos essenciais, como, por exemplo, onde você pode encontrar suporte se precisar e informações sobre determinados direitos e responsabilidades do consumidor.



Dica

Por onde começar?

Tecnicamente, o manual inteiro é uma leitura recomendada para qualquer pessoa que esteja começando a usar o veículo. No entanto, você pode começar lendo as informações sobre como esse manual funciona para saber como encontrar o que precisa.

Responsabilidade do motorista

As informações sobre a responsabilidade do motorista também são um bom ponto de partida para a leitura. Elas abrangem alguns princípios gerais para o uso seguro do veículo e de seus recursos.

1.1. Sobre o manual do usuário

Saiba como o manual do usuário se aplica ao uso do seu veículo, onde você pode encontrá-lo e como navegar em seu conteúdo.

Uma parte importante do seu veículo

Seu veículo é um produto altamente avançado. Entretanto, como um produto bem projetado, avançado não tem que significar que é difícil de usar. O objetivo aqui é proporcionar a você uma experiência intuitiva, com interações naturais que funcionam tanto para o motorista quanto para o passageiro. Este manual foi projetado como parte do veículo, dando a você informações para uma utilização segura e eficaz. Ele é seu recurso sobre as funções e características do veículo.



Dica

Novo usuário

Se você é novo neste veículo, dedique algum tempo para explorar as diferentes áreas do manual. Conhecer as capacidades e limitações do veículo é sua responsabilidade e uma necessidade para uma utilização segura e eficaz.

Como manter o veículo atualizado

Certifique-se de manter o manual atualizado tendo sempre a versão mais recente. Dê uma olhada sempre que uma atualização de software introduzir alterações ou novos recursos.

Um guia para o uso pretendido do seu veículo

O conteúdo deste manual representa o status do manual do usuário no momento da impressão e pode não ser totalmente válido em casos futuros. Para obter mais informações, consultar a nota de isenção de responsabilidade completa na primeira página.

O manual estabelece o uso pretendido do veículo, conforme definido pela Volvo. Sempre que você for direcionado ao manual, considere-o uma instrução para ter certeza absoluta de estar usando o veículo como pretendido. Esta é a recomendação, pois tanto as partes descritivas quanto as prescritivas do manual fornecem conhecimentos importantes que contribuem para uma utilização segura e eficaz.

 **Nota**

Uso pretendido

Se você usar o veículo de uma maneira não prevista pela Volvo, isso pode afetar negativamente seu funcionamento. Isso inclui encurtar a vida de serviço do veículo e limitar sua capacidade de usar o veículo de forma segura e eficaz. Também pode afetar a validade da garantia do veículo.

A Volvo não é a única autoridade que define o uso adequado do veículo. É sua responsabilidade usar o veículo de acordo com as leis e restrições locais.

Precisão na representação de seu veículo

O objetivo principal é que este manual descreva com precisão o modo como seu veículo funciona. No entanto, certas diferenças entre veículos produzidos não se refletem no manual, tais como as cores, os materiais e alguns equipamentos.

 **Nota**

Os veículos são equipados e adaptados para atender às necessidades específicas do mercado, bem como à legislação e exigências locais. Certas variações regionais na configuração podem não se refletir no conteúdo do manual.

Onde encontrar o manual

O manual do usuário do seu veículo está disponível como um aplicativo no visor do veículo, através do aplicativo Volvo Cars e em [volvocars.com/intl/support](https://www.volvocars.com/intl/support) [<https://www.volvocars.com/intl/support>].

 **Nota**

Site de suporte da Volvo

A versão do manual do usuário no site de suporte da Volvo destina-se a um veículo totalmente equipado com todas as opções, funções e recursos disponíveis. Portanto, pode ser diferente deste manual do usuário em função do que estiver disponível em seu veículo.^[1]

Suplementos impressos

O manual é totalmente digital, mas uma seleção de seu conteúdo pode ser incluída com o veículo como um suplemento impresso. A inclusão de suplementos impressos depende da região e de como o veículo é configurado.

Aplicabilidade

 **Importante**

- Faça a manutenção e o manuseio do veículo de acordo com as recomendações da Volvo no manual do usuário. A Volvo não se responsabiliza por danos ou acidentes caso as instruções contidas neste manual sejam desconsideradas.
- É recomendável ler todas as informações ao usuário antes de dirigir pela primeira vez.
- Se encontrar informações por meio de outros canais, como o site da Volvo, que sejam diferentes das informações no seu veículo, as informações do usuário no visor do veículo serão sempre válidas.
- A Volvo trabalha continuamente para melhorar a qualidade das informações do usuário e torná-las mais acessíveis e úteis. Isso significa que as descrições e ilustrações podem mudar. A Volvo se reserva o direito de fazer alterações sem aviso prévio.
- A versão original deste manual do usuário está escrita em inglês britânico. Portanto, pode haver certas diferenças entre as descrições no manual e o veículo real.
- As descrições neste manual são baseadas nas condições gerais de uso. Lembre-se de que elas podem mudar dependendo do local, ambiente e comportamento de condução.
- Nenhuma ilustração ou texto deste manual pode ser copiado sem a permissão da Volvo.

^[1] A disponibilidade pode variar entre regiões e níveis de equipamento.

1.1.1. Leitura do manual do usuário

Saiba como o conteúdo deste manual do usuário é organizado para poder encontrar o que precisar e quando precisar.

O manual do usuário do seu veículo foi desenvolvido para lhe orientar quando estiver a procura de uma informação específica e quando estiver simplesmente explorando para saber mais sobre seu veículo.

Estrutura

Este manual é uma rede ampla de páginas de informações. Cada página possui seu próprio conteúdo e pode conter uma lista de links que levam você às páginas relacionadas. Os links podem levar você a subseções da seção em que você se encontra ou a outras seções relacionadas ao conteúdo que você estiver lendo no momento.



Dica

Encontrar o nível certo de informação

Às vezes a resposta para o que você procura pode não estar nos detalhes. Mover-se um nível ou dois na estrutura pode fornecer o contexto e a perspectiva de que você precisa, ou apenas uma ideia melhor de onde procurar.

Pesquisa de informações

Você pode usar o campo de pesquisa para ter acesso mais rápido ao que está procurando.

Todas as áreas principais

Para começar, os links de informações relacionadas nessa página incluem todas as seções principais deste manual do usuário.

Navegação por imagens interativas

Algumas páginas do manual contêm imagens com marcadores interativos. Você pode tocar nesses marcadores para mostrar links para partes relevantes do manual. Esses marcadores interativos permitem que você explore o manual do usuário de forma mais visual.



Dica

Introduções animadas

Algumas páginas mostram uma animação curta como introdução. Isso oferece a você algumas dicas visuais do que você espera encontrar na parte referida do manual do usuário.

Imagens e vídeos

As imagens no manual do usuário às vezes são diagramas e destinadas a apresentar uma visão geral ou um exemplo. As imagens podem diferir do seu veículo devido ao nível do equipamento ou às exigências do mercado.

Conteúdo destacado

Você encontra conteúdo que é realçado de várias maneiras por todo este manual do usuário.



Aviso

Conteúdos destacados como este informam principalmente sobre condições ou uso com potencial óbvio de causar danos graves à saúde.



Importante

Conteúdos destacados como este informam principalmente sobre condições ou uso com potencial óbvio de causar danos materiais graves.

i Nota

Conteúdo destacados como este contêm informações que podem ajudar a evitar o uso incorreto, ou informações que possam ser facilmente perdidas ou mal interpretadas.

i Dica

O conteúdo destacado dessa forma fornece principalmente dicas de uso ou de onde encontrar conteúdo relacionado.

Equipamentos, acessórios e recursos

Alguns equipamentos, acessórios e recursos podem ser limitados ou estar disponíveis apenas para determinadas configurações de veículos ou mercados. Mesmo que a informação esteja disponível para você, não é uma garantia de que o equipamento, acessório ou recurso específico descrito esteja disponível em seu veículo.

i Nota

Podem haver diferenças na terminologia entre o manual e os materiais de marketing, vendas e anúncios.

Para obter mais informações sobre equipamentos padrão e opcionais, entre em contato com o suporte da Volvo.

1.2. Suporte ao cliente e informações de contato

Caso você tenha alguma dúvida sobre seu veículo, você pode encontrar respostas ou soluções em vários lugares. Além de pesquisar o manual do usuário que está lendo agora, você pode acessar o site da Volvo, o site de suporte da Volvo ou entrar em contato com o auxiliar da Volvo.

Website e site de suporte

O site da Volvo, [volvocars.com](https://www.volvocars.com) [https://www.volvocars.com], tem vários recursos de suporte ao cliente.

A seção de suporte [volvocars.com/intl/support](https://www.volvocars.com/intl/support) [https://www.volvocars.com/intl/support] fornece informações de contato, notícias sobre software e respostas a perguntas frequentes. Você também pode encontrar a concessionária Volvo mais próxima ou entrar em contato com a Volvo por telefone ou bate-papo.

Auxiliar da Volvo

O auxiliar da Volvo pode oferecer ajuda em caso de pane ou se seu veículo ficar imobilizado inesperadamente. Isso inclui assistência rodoviária. O auxiliar da Volvo está disponível 24 horas por dia, 7 dias por semana. Você pode entrar em contato com o auxiliar da Volvo através do visor central ou usando o aplicativo Volvo Cars.

1.3. Responsabilidade do motorista

O conteúdo deste manual representa o status do manual do usuário no momento da impressão e pode não ser totalmente válido em casos futuros. Para obter mais informações, consulte a nota de isenção de responsabilidade completa na primeira página.

Como motorista, você é responsável por fazer todo o possível para garantir sua própria segurança, assim como a de seus passageiros e de outros usuários da rodovia.

Seu conhecimento, suas decisões e ações determinam o grau de segurança de sua condução. Seu veículo possui recursos que, em algumas situações, podem compensar erros e falhas de julgamento. Entretanto, eles não alteram a sua responsabilidade. Esses fatores são um complemento às boas práticas do motorista pelas quais você é responsável como motorista.

Você provavelmente estudou e treinou para garantir que possui o conhecimento e as habilidades necessárias para ser um motorista seguro. Esta seção cobre alguns fatores essenciais que você pode reconhecer, tais como:

- Conduzir e usar funções de suporte à condução
- Familiarização das capacidades e limitações do veículo
- Distração do motorista
- Fadiga do motorista
- Leis e regulamentos

Conduzir e usar funções de suporte à condução

Você é responsável por adaptar sua condução às condições atuais, mesmo ao usar funções de suporte à condução. Isso inclui adaptar sua distância de outros veículos e velocidade, assim como estar pronto para reagir ao trânsito e aos perigos da estrada. As intervenções e os avisos de segurança do veículo dependem da detecção e da identificação precisas do tráfego circundante e das condições da estrada. Os sistemas de detecção não podem lidar com todas as condições de condução, tráfego, clima e estrada.

Nota

Suporte à condução

As funções de suporte à condução podem auxiliar você com algumas tarefas de condução, além de melhorar a conscientização ao conduzir. Quando usadas corretamente, podem melhorar a segurança e a conveniência, mas não constituem um substituto às práticas de condução seguras. Conduza o veículo com a mesma atenção à segurança exigida por um veículo sem essas funções.

Familiarização das capacidades e limitações do veículo

Antes de conduzir, recomenda-se a todos os condutores que se familiarizem com o veículo e com quaisquer funções e funcionalidades que possam utilizar. O motorista tem a responsabilidade de garantir que ele tenha conhecimento suficiente do veículo para utilizá-lo com segurança.

Se você tiver dúvidas sobre qualquer uma das funções do veículo ou tiver perguntas sobre seu uso pretendido, consulte o manual. Se você não encontrar as informações de que precisa, entre em contato com o suporte da Volvo.

Distração do motorista

Distrações reduzem sua atenção e seu foco ao conduzir. Como motorista, você é sempre responsável por avaliar a segurança na realização de uma tarefa. Sua avaliação deve levar em conta a situação como um todo, assim como as condições e circunstâncias específicas que podem causar distração. Pode ser seguro ajustar o volume ao conduzir em uma estrada reta e vazia, mas não em situações mais exigentes, como em ultrapassagens.



Aviso

Evite distrações

Qualquer tarefa que o impeça de manter sua atenção na rodovia e no tráfego ao redor deve ser realizada somente quando o veículo estiver estacionado. Alguns exemplos incluem:

- Não segure seu telefone enquanto dirige. As leis locais frequentemente restringem ou proíbem o uso do telefone enquanto se dirige.
- Não altere manualmente a rota de navegação enquanto dirige.
- Não altere as configurações detalhadas de som durante a condução.

Responsabilidade do motorista e características de segurança

Seu veículo tem várias características de segurança projetadas para reduzir o risco de um acidente. Elas não reduzem a responsabilidade do motorista de permanecer atento, nem a necessidade de operar o veículo da forma mais segura possível.



Dica

Ajuda dos passageiros

Tarefas que correm o risco de distrair o motorista podem, muitas vezes, ser feitas por um passageiro. No entanto, certas ações simplesmente não estão disponíveis no veículo durante a condução, como ler este manual no visor central. Para essas ações, você precisa estacionar o veículo.

Comandos de voz

Comandos de voz, em algumas situações, podem causar menos distrações do que realizar a mesma tarefa manualmente.

Fadiga do motorista

O motorista é sempre responsável por estar bem descansado(a). Seu veículo possui algumas funções com capacidades para alertar você caso você mostre sinais de fadiga. É importante sempre parar e descansar quando sentir o mais leve sinal de cansaço, tenha a função fornecido um aviso ou não.

Leis e regulamentos

O motorista é sempre responsável por conhecer e respeitar as leis e os regulamentos locais. Se estiver se dirigindo para uma região com outras leis de trânsito, certifique-se de que o veículo esteja equipado conforme exigido e leia sobre as leis que diferem das leis com as quais você está habituado(a).

1.4. Modificações, reparos e instalações de acessórios

Modificações^[1], reparos e instalações de acessórios de equipamento extra exigem conhecimento adequado e qualidade, tanto de trabalho quanto de peças. Do contrário, haverá o risco de prejudicar a funcionalidade e a

segurança do veículo. Entre em contato com uma concessionária Volvo antes de fazer qualquer alteração em seu veículo.

Para qualquer alteração ^[2] no veículo, a Volvo recomenda enfaticamente que:

- procure a orientação prévia de um técnico de serviço Volvo treinado e qualificado.
- o trabalho seja realizado somente por técnicos de serviço treinados e qualificados da Volvo.
- as peças e acessórios instalados sejam aprovados pela Volvo. ^[3]
- peças e acessórios sejam instalados de acordo com as respectivas instruções de instalação,
- estejam em conformidade com as leis e os regulamentos locais. ^[4]

Para obter mais informações, entre em contato com uma concessionária Volvo.



Aviso

Os sistemas podem ser afetados negativamente

Acessórios não aprovados ou instalados incorretamente podem afetar negativamente o desempenho, a comunicação e os sistemas de segurança do seu veículo. Alguns acessórios só funcionam com software associado que precisa ser instalado no veículo.

Instalações elétricas

Para instalações elétricas adicionais, é essencial que sejam usados pontos de conexão adequados para garantir a integridade do sistema elétrico do veículo. O veículo tem um ponto de fixação de aterramento específico designado para instalações de reposição, que é separado daqueles reservados para componentes críticos. A Volvo recomenda uma Oficina Volvo autorizada para qualquer instalação elétrica.

Manuseio de fim de vida útil

Algumas peças do veículo são perigosas de manusear. É necessário tratamento especial ao realizar manutenção ou descarte depois que o veículo atinge o fim de sua vida útil.

- Os componentes elétricos do veículo ^[5] podem conter substâncias nocivas e podem fornecer correntes elétricas letais se manuseados incorretamente.
- Componentes como módulos de airbag, tensores de cinto de segurança, colunas de direção adaptáveis e baterias tipo botão podem conter materiais perclorato.

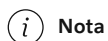

Nota

Alterações não aprovadas e responsabilidade

A Volvo não se responsabiliza por danos, custos incorridos, ferimentos pessoais ou morte causados por alterações no veículo ^[6] não aprovadas pela Volvo.

^[1] Modificações incluem alterações no software do veículo, incluindo, entre outras, ajustes.

^[2] ou seja, modificações, reparos e instalações de acessórios e equipamento extra.

^[3] Os acessórios que não são aprovados pela Volvo podem não ter sido testados especificamente para uso em seu veículo.

[4] Aplica-se tanto ao ato de fazer a alteração quanto ao uso subsequente do veículo alterado.

[5] Como as baterias

[6] Incluindo, entre outros, modificação, reparo e instalação de acessórios ou equipamento extra.

1.5. Localização do número de identificação do veículo

Há várias maneiras de encontrar o número de identificação do veículo exclusivo do seu veículo. [1] O VIN do veículo pode ser necessário se você entrar em contato com a Volvo para esclarecer dúvidas ou problemas relacionados ao veículo.

Encontre o número de uma das seguintes maneiras:

- No visor central.
- Em uma etiqueta no painel próxima à borda inferior do para-brisas. Normalmente pode ser lido de fora do veículo.
- Na documentação de registro do veículo.
- Entrando em contato com um técnico de serviço que poderá recuperá-lo através do soquete de diagnóstico de bordo.



Localização do VIN na viga sob o assento do passageiro

No visor central

1. Pressione o símbolo do veículo  na barra inferior.
2. Acesse **Sistema** → **About** → **Número VIN**.

[1] VIN

1.6. Aprovação dos termos e condições e coleta de dados

O conteúdo deste manual representa o status do manual do usuário no momento da impressão e pode não ser totalmente válido em casos futuros. Para obter mais informações, consultar a nota de isenção de responsabilidade completa na primeira página.

Você verá mensagens sobre diferentes termos e condições e coleta de dados^[1] no visor central. Sua permissão é necessária para que determinados aplicativos e serviços funcionem corretamente.

Na primeira vez que você usar o veículo, um guia será aberto no visor para ajudá-lo a fazer várias configurações. Em relação ao guia, você é solicitado a concordar com diferentes tipos de termos e condições e com a coleta de informações. Você também pode fazer isso posteriormente nas configurações de privacidade.

Também pode ser necessário dar seu consentimento, por exemplo, quando você:

- Usar um aplicativo ou serviço pela primeira vez.
- Adicionar um novo perfil.
- Excluir um perfil.
- Alterar a propriedade do veículo.
- Redefinir os dados do usuário ou fazer uma redefinição de fábrica.

Nota

Aceitar os termos e condições do Google

A não aceitação dos termos e condições do Google limita a disponibilidade e o desempenho de determinados recursos, como o Pilot Assist, recursos de mapas e controle por voz.

Aviso geral de privacidade

Dependendo do seu mercado, a Volvo Cars pode coletar e processar diferentes tipos de dados pessoais para várias finalidades. Você pode encontrar mais informações sobre como a Volvo Cars processa seus dados pessoais no Aviso geral de privacidade da Volvo Cars, disponível no site da Volvo. Se houver alguma diferença entre o manual do usuário e o aviso de privacidade relacionado ao processamento de dados pessoais, o aviso de privacidade terá prioridade.

Aceitar as configurações de privacidade

1. Pressione o símbolo do veículo  na barra inferior e acesse **Privacy**.
2. Selecione a configuração de privacidade que deseja alterar e siga as instruções no visor central.

Importante

Aceitar as configurações de privacidade

Se você decidir não aceitar as configurações de privacidade, poderá não usufruir de todas as funcionalidades dos aplicativos e serviços.



Nota

Serviços Volvo

Você pode gerenciar seu consentimento para o compartilhamento de dados com a Volvo aqui.

Antes de usar a Internet

Os termos de uso devem ser aceitos uma vez por veículo para que se possa usar a Internet.

Compartilhamento de localização de veículos

Você precisa ativar o compartilhamento de localização em seu veículo para usar determinados aplicativos e funções. Por exemplo, o compartilhamento de localização é necessário para usar os serviços remotos do veículo através do Volvo Assistance (auxiliar da Volvo) e para aplicativos como o Find my vehicle e o Trips.^[2] Os recursos de mapa também dependem do compartilhamento de localização.

[1] Os dados são coletados para oferecer melhores funções do veículo, de segurança e do aplicativo.

[2] O aplicativo Trips pode então coletar dados como posição, velocidade, quilometragem e consumo de energia do veículo.

1.7. Processamento de dados registrados e coletados

Determinadas informações sobre o status e a operação do veículo são registradas e coletadas por motivos de qualidade e segurança. Isso pode proporcionar uma compreensão das circunstâncias dos acidentes de trânsito envolvendo o veículo e outros cenários de uso.

Gravador de dados de eventos(EDR)

Este veículo é equipado com um Gravador de dados de eventos. Seu objetivo principal é registrar e gravar dados relacionados a acidentes de trânsito ou situações semelhantes a colisões, tais como quando o airbag é acionado ou quando o veículo bate em um obstáculo na rodovia. Os dados são gravados a fim de aumentar a compreensão de como os sistemas de veículos funcionam nesses tipos de situações. O EDR é projetado para gravar dados relacionados aos sistemas de segurança e dinâmica do veículo por um curto período de tempo, geralmente 30 segundos ou menos.

O EDR neste veículo é projetado para gravar dados relacionados com o seguinte, em caso de acidentes de trânsito ou situações semelhantes a colisões:

- Como funcionavam os vários sistemas do veículo.
- Se o cinto de segurança do motorista e do passageiro foram apertados/tensionados.
- O uso do pedal do acelerador ou pedal do freio pelo motorista.
- A velocidade de viagem do veículo.

Isto cria um melhor entendimento sobre as circunstâncias nas quais ocorrem acidentes de trânsito, ferimentos e danos. O EDR só registra dados quando ocorre uma situação de colisão não trivial. O EDR não registra nenhum dado durante condições normais de direção. Da mesma forma, o sistema nunca registra quem está dirigindo o veículo nem a localização geográfica do aci-

dente ou da situação semelhante a colisão. Entretanto, outras partes, como a polícia, poderiam utilizar os dados registrados em combinação com o tipo de informação pessoalmente identificável coletada rotineiramente após um acidente de trânsito. Equipamentos especiais e acesso ao veículo ou ao EDR são necessários para poder interpretar os dados registrados.

Dados adicionais registrados

Além do EDR, o veículo está equipado com vários computadores projetados para verificar e monitorar continuamente o funcionamento do veículo. Eles podem registrar dados durante condições normais de direção, mas, em particular, registrar falhas que afetam a operação e a funcionalidade do veículo, ou na ativação da função de suporte à condução ativo do veículo.

Alguns dos dados registrados são necessários para permitir que os técnicos de serviço e manutenção possam diagnosticar e remediar quaisquer falhas que tenham ocorrido no veículo. As informações registradas também são necessárias para permitir que a Volvo satisfaça às exigências legais estabelecidas nas leis e pelas autoridades governamentais. As informações registradas no veículo são armazenadas em seu computador até que o veículo seja consertado ou reparado.

Além do acima mencionado, as informações registradas podem ser utilizadas de forma combinada para pesquisa e desenvolvimento de produtos com o objetivo de melhorar continuamente a segurança e a qualidade dos veículos Volvo.

A Volvo não contribuirá para que as informações acima descritas sejam divulgadas a terceiros sem o consentimento do proprietário do veículo. Para cumprir a legislação e os regulamentos nacionais, a Volvo pode ser forçada a divulgar informações desta natureza à polícia ou a outras autoridades que possam fazer valer um direito legal de acesso a tais informações. O equipamento técnico especial ao qual a Volvo e as oficinas que firmaram acordos com a Volvo têm acesso é necessário para poder ler e interpretar os dados gravados. A Volvo é responsável por assegurar que as informações, que são transferidas para a Volvo durante a manutenção e o serviço, sejam armazenadas e gerenciadas com segurança e que sua administração esteja em conformidade com as exigências legais relevantes. Para obter mais informações, entre em contato com uma concessionária Volvo.

1.8. Sobre os serviços conectados e a política de uso adequado

O uso dos serviços conectados do seu veículo está sujeito a determinadas condições.

Política de uso adequado

O uso dos serviços de conectividade que fazem parte do seu veículo está sujeito a esta política de uso adequado.

Ao usar esses serviços, você concorda em não:

- enviar conteúdo que seja ilegal, obsceno, difamatório, ameaçador, assediador, odioso, racial ou etnicamente ofensivo ou de outra forma inadequado;
- usar os serviços em violação de qualquer lei aplicável;
- usar os serviços para fins comerciais.

Seu acesso a esses serviços faz parte de um acesso compartilhado. A Volvo reserva-se o direito de suspender seu acesso ou uso dos serviços se seu uso envolver volumes muito altos de dados, desproporcionais aos de outros usuários. A Volvo também pode suspender seu acesso por motivos técnicos ou para proteger outras funções do seu veículo.

1.9. Mudança de propriedade do veículo

O motorista do veículo deve estar registrado na Volvo para poder utilizar todas as funções e serviços disponíveis. Portanto, junto com a mudança de propriedade, o proprietário atual precisa ser removido para dar acesso ao novo proprietário.

O proprietário atual precisa encerrar sua propriedade removendo a conexão do veículo no aplicativo Volvo Cars ou visitando uma concessionária Volvo. O novo proprietário também pode obter ajuda para registrar sua propriedade entrando em contato com uma concessionária Volvo ou com o suporte da Volvo.

Nota

Redefinição do veículo

Quando o proprietário atual termina a propriedade, ocorre uma redefinição de fábrica automática do veículo. Isso significa que perfis, dados do usuário e outras configurações são removidas.

Não há proprietário?

Se o veículo não tiver um proprietário, você pode reivindicar a propriedade conectando sua Volvo ID ao seu perfil nas configurações de perfil por meio do visor central. Certifique-se de ter duas chaves no veículo, pois você precisará de ambas para o processo de configuração.

1.10. Redefinição dos dados do usuário

É possível redefinir os dados do usuário e as configurações do sistema no visor central.

Você pode redefinir as configurações do aplicativo ou as configurações de rede para seus valores padrão ou fazer uma redefinição de fábrica completa. Se fizer uma redefinição de fábrica, você excluirá perfis, chaves, dados de usuário e configurações personalizadas.

Nota

Proprietário

Somente o proprietário pode redefinir as configurações de rede e fazer uma redefinição de fábrica.

Conexão ao aplicativo Volvo Cars

Se você fizer uma redefinição de fábrica no veículo, o aplicativo Volvo Cars ainda estará conectado e será possível recriar seu perfil usando dados da nuvem. Para evitar isso, você precisa remover a conexão do veículo no aplicativo Volvo Cars.

1. Pressione o símbolo do veículo  na barra inferior.
2. Acesse **Sistema** → **Redefinir opções**.
3. Selecione o que deseja redefinir e siga as instruções no visor central.

1.11. Recomendações ao mudar de regiões

Ao mudar ou importar seu veículo para uma nova região, você precisa registrar seu veículo e a Volvo ID lá. Isso serve para garantir que os serviços digitais funcionam corretamente e que o veículo segue as leis e os regulamentos locais.

Para obter ajuda no registro do seu veículo em uma nova região, entre em contato com o suporte da Volvo

Nota

Os serviços disponíveis podem variar com o tempo e dependem da região. Isso também pode ter um efeito quando você estiver visitando outra região temporariamente.

2. Serviços, perfis e contas de usuário

Desfrute mais do seu veículo personalizando-o, usando perfis e conectando-o ao aplicativo do telefone. Isso lhe dá acesso a mais recursos e serviços, como suporte se você estiver tendo problemas na rodovia.

Nota

Alguns dos serviços disponíveis para o seu veículo exigem uma conta pessoal registrada, como Volvo ID.

Para obter o máximo de sua experiência com o veículo:

- Conectar sua Volvo ID
- Baixe e faça login no aplicativo Volvo Cars no celular
- Configure o perfil do usuário e personalize as configurações do veículo, como configurações ergonômicas e outras preferências
- Faça login com sua conta do Google

2.1. Primeira configuração do seu veículo

Há um guia que ajuda você a configurar seu veículo na primeira vez que for usá-lo.

O guia de configuração do seu veículo inicia automaticamente no visor central. Ele o orienta na configuração de um perfil e em outras configurações essenciais.

Dica

Antes de entrar no seu veículo.

Antes de começar, você precisa criar um Volvo ID e baixar o aplicativo Volvo Cars. Isso agilizará a configuração no veículo.

O guia de configuração cobre o seguinte:

- Configurações importantes, como o idioma do sistema do seu veículo
- Conexão do veículo à sua Volvo ID e ao aplicativo Volvo Cars
- Consinta nos termos e condições dos vários serviços do veículo, incluindo serviços de terceiros.
- Configuração do acesso à Internet
- Consentimento para o compartilhamento de dados
- Configuração de perfil

 **Nota**

Esteja estacionado(a) durante a configuração.

O veículo precisa estar parado e em P quando você passar pelo guia de configuração.

Configuração completa

Recomendamos concluir a configuração antes de conduzir o veículo. Se você sair do guia antes de passar pelas etapas necessárias, alguns recursos estarão indisponíveis até que você volte e conclua o processo. Você também será lembrado(a) sobre a configuração da próxima vez que conduzir o veículo.

Não tem um guia?

Se o veículo já tiver sido configurado por outra pessoa, por exemplo, um proprietário anterior, você poderá redefinir o veículo para acessar o guia de configuração novamente.

2.2. Volvo ID

Seu Volvo ID é uma conta pessoal que lhe dá acesso a vários serviços conectados ao seu veículo.

Você precisará de sua Volvo ID ao usar os recursos remotos por meio do aplicativo Volvo Cars.

 **Nota**

Os serviços disponíveis podem variar com o tempo e dependem tanto da região quanto do nível de equipamento.

2.2.1. Como criar um Volvo ID

Crie sua Volvo ID no aplicativo Volvo Cars em seu telefone ou no site da Volvo.

Se quiser usar o aplicativo Volvo Cars para criar sua Volvo ID, certifique-se de ter a versão mais recente instalada em seu telefone.

1. Abra o aplicativo em seu telefone ou acesse [volvocars.com](https://www.volvocars.com) [<https://www.volvocars.com>].

(i) Nota

Se você usar o site, verifique se está conectado.

2. Selecione a opção para criar um novo Volvo ID e siga as instruções.

(i) Nota

Depois de criar seu Volvo ID, talvez seja necessário confirmar seu endereço de e-mail para ativar totalmente sua conta.

2.3. Aplicativo Volvo Cars

O aplicativo Volvo Cars permite controlar certas funções e interagir com o veículo por meio do seu telefone.

O aplicativo Volvo Cars está disponível para iPhone e celulares Android. Você pode baixá-lo gratuitamente na loja de aplicativos do seu telefone. O aplicativo é atualizado regularmente, portanto, certifique-se de ter a versão mais recente em seu telefone.

(i) Nota

Faça login com o Volvo ID

É necessário fazer login no aplicativo usando o mesmo Volvo ID que está conectado ao seu perfil no veículo.

Dê seu consentimento

Dê seu consentimento aos serviços Volvo nas configurações de privacidade para poder conectar o aplicativo ao veículo.

Verifique a conexão com a internet

O aplicativo Volvo Cars e seu veículo precisam estar conectados à Internet para que todos os serviços funcionem corretamente.

Aqui estão algumas coisas que você pode fazer no aplicativo Volvo Cars:

- Verificar o nível da bateria, o status da trava, o status dos vidros e outros status do veículo
- Travar e destravar portas
- Ativar e desativar o controle de climatização de estacionamento
- Entrar em contato com a Volvo para obter mais assistência
- Visualizar as informações de sua conta

 **Nota**

Os serviços disponíveis podem variar com o tempo e dependem da região.

2.4. Introdução aos serviços do Google

Fazer login com sua conta do Google proporciona uma experiência personalizada ao usar os aplicativos e serviços do Google, como o Maps.

Para fazer login na sua conta do Google e aproveitar ao máximo os serviços do Google, o veículo precisa estar conectado à Internet.

1. Se você ainda não tem uma conta do Google, acesse accounts.google.com/signup [https://accounts.google.com/signup] e crie uma.
2. Faça login usando sua conta do Google pelo visor central do veículo e siga as instruções.

 **Nota**

Não é possível fazer login usando uma conta comercial do Google Workspace.

2.5. Personalização e configurações

É possível personalizar muitos dos recursos e comportamentos do veículo acessando suas configurações.

Onde encontrar as configurações

As configurações e os ajustes estão disponíveis nos seguintes locais:

- No visor central, pressione o símbolo do veículo  na barra inferior para abrir a tela de configurações. Você pode acessar a maioria das configurações e ajustes do seu veículo dentro da visualização.

- Algumas visualizações e aplicativos para veículos têm suas próprias seções de configurações. Abra o aplicativo ou a visualização e dê uma olhada para encontrar as opções de personalização disponíveis.
- O aplicativo Volvo Cars possui configurações relacionadas a recursos remotos e conectados.

Tipos de configuração

As configurações de seu veículo se aplicam de forma diferente, dependendo do tipo. A maioria das configurações é específica para um perfil do usuário, mas algumas se aplicam a todos os usuários do veículo. Algumas configurações só estão disponíveis para ajuste quando o perfil do proprietário, que tem privilégios administrativos, está em uso.



Dica

Experiência personalizada

Configure perfis do usuário para todos os motoristas para obter uma experiência personalizada. Há muitas configurações específicas de perfil que são aplicadas automaticamente quando você seleciona seu perfil.

Algumas configurações são aplicadas indefinidamente a partir do momento em que você as altera, enquanto outras podem ser aplicadas apenas temporariamente, por exemplo, até o final da condução atual.

2.6. Perfis de usuário do veículo

Para uma experiência mais personalizada, você pode configurar perfis de usuário para diferentes motoristas.

Para acessar todos os recursos do seu veículo, você precisa configurar o perfil do proprietário. Você pode então adicionar perfis de co-motorista para mais usuários. Ter perfis de usuário individuais permite que cada motorista salve configurações e ajustes personalizados que são aplicados automaticamente quando o respectivo perfil é selecionado.

Tipo de perfil Quem o utiliza?

Proprietário	O perfil do usuário permanente do proprietário do veículo.
Convidado	Um perfil do usuário convidado disponível para usuários temporários do veículo.
Co-motorista	Até cinco perfis de usuário adicionais para usuários regulares do veículo.

O proprietário possui todos os privilégios administrativos, enquanto os co-motoristas possuem alguns deles. O convidado pode fazer alguns ajustes, mas esse perfil será redefinido quando você começar a usar outro perfil.

Você pode abrir as configurações de perfil pressionando o símbolo do veículo  na barra inferior e, em seguida, pressionando o nome do perfil. Nas configurações do perfil, você pode fazer o seguinte:

- Adicionar e alternar perfis
- Restringir o acesso ao seu perfil
- Conexão do aplicativo Volvo Cars ao veículo
- Conecte chaves ao seu perfil
- Alterar seu nome de perfil
- Remover seu perfil se você for um copiloto

- Adicionar ou remover contas conectadas a perfis

 **Dica**

Você também pode abrir as configurações de perfil pressionando o símbolo de perfil na barra de status.

2.6.1. Alternação de perfis

Você pode alternar entre os perfis no visor central.

 **Nota**

Disponível somente quando estiver parado

Só é possível alternar perfis quando o veículo está parado e em P. Também não está disponível durante determinadas tarefas.

Perfil bloqueado?

Talvez você precise de um PIN ou padrão para desbloquear um perfil antes de usá-lo. Caso este não seja seu perfil, é possível trocar para seu perfil.

1. Toque no símbolo de perfil na barra de status, na parte superior do visor central.
2. Selecione um perfil diferente.

2.6.2. Adicionando um perfil

Você pode adicionar novos perfis no visor central.

Ao adicionar um novo perfil, o guia de configuração começa automaticamente no visor central. Ele guia você por todas as configurações essenciais.

 **Nota**

Se você não concluir o guia de configuração, alguns recursos e serviços ficarão indisponíveis.

 **Dica**

O proprietário também pode criar novos perfis no aplicativo Volvo Cars, convidando um novo co-motorista a associar sua Volvo ID ao veículo.

Adição de um perfil nas configurações de perfil

1. Toque no símbolo de perfil na barra de status, na parte superior do visor central.
2. Pressione **Ad. novo** e siga as instruções no visor central.

2.6.3. Remoção de um perfil

Você pode remover seu perfil do usuário no visor central.

 **Nota**

Não é possível remover o perfil do proprietário nem de convidado, mas é possível redefini-los. Se desejar redefinir o perfil do proprietário, você precisará realizar uma redefinição de fábrica. O perfil do proprietário também redefine quando você finaliza a assinatura. O perfil de convidado redefine quando você troca para outro perfil.

 **Dica**

O proprietário do veículo também pode remover perfis de usuário do veículo pelo aplicativo Volvo Cars.

1. Toque no símbolo de perfil na barra de status, na parte superior do visor central.
 2. Selecione **Remover este perfil**.
- > O veículo mudará automaticamente para o perfil de convidado.

 **Nota**

Se você tiver uma Volvo ID conectada ao seu perfil como co-motorista, não conseguirá excluir seu perfil. Você só consegue remover seu perfil do veículo.

2.6.4. Atribuição de uma chave a um perfil

Você pode atribuir chaves ao seu perfil. Escolha uma chave ou cartão-chave com recurso de distância.

No guia de configuração

Você pode atribuir uma chave a um perfil durante o guia de configuração. Quando chegar a hora, coloque sua chave no leitor de chaves e siga as instruções no visor central. Você também pode fazer isso posteriormente nas configurações do perfil.

Nota

Se você quiser atribuir uma chave digital ao seu perfil, precisará criá-la primeiro.

Dica

Atribua uma chave ao seu perfil para que ele seja selecionado automaticamente ao destravar o veículo ou destravar a porta do motorista usando a chave. Se você usar uma chave que não esteja atribuída a um perfil, o veículo selecionará automaticamente o perfil que foi usado por último.

Atribuição de uma chave a um perfil nas Configurações de perfil

1. Toque no símbolo de perfil na barra de status, na parte superior do visor central.
2. Acesse **Chaves veíc.**
3. Selecione a chave que deseja atribuir e siga as instruções no visor central.

2.6.5. Gerenciamento de chaves atribuídas a perfis

Você pode gerenciar as chaves atribuídas nas configurações do perfil.

Nota

O que você pode gerenciar

Um co-motorista só pode desconectar as próprias chaves conectadas. O proprietário pode alterar a chave digital primária, bem como desconectar ou remover todas as chaves conectadas.

Alteração de chave

Você pode alterar apenas a chave digital primária. Para quaisquer outras chaves, você pode desconectar a chave antiga e conectar a nova chave ao seu perfil.

1. Toque no símbolo de perfil na barra de status, na parte superior do visor central.
 2. Acesse **Chaves veíc.**
- > Você verá uma lista de todas as chaves atribuídas.
3. Selecione a chave que deseja gerenciar e siga as instruções no visor central.

 **Dica**

Telefone novo?

O proprietário pode alterar a chave digital primária caso ela já esteja atribuída ao seu perfil. Para isso, selecione a chave primária e pressione **Alterar dispositivo** no visor central e siga as instruções. Você precisará do telefone novo para digitalizar um código QR e do Volvo ID vinculado ao veículo para fazer login.

2.6.6. Restrição de acesso a um perfil

Você pode restringir o acesso a um perfil adicionando um bloqueio de perfil no visor central. Quando um bloqueio de perfil está ativo, você precisa de um PIN ou padrão para desbloquear o perfil.

1. Toque no símbolo de perfil na barra de status, na parte superior do visor central.
2. Acesse **Bloqueio de perfil**.
3. Selecione o tipo de bloqueio de sua preferência e siga as instruções no visor central.

2.6.7. Como adicionar uma conta a um perfil

Você pode adicionar diferentes contas ao seu perfil, como uma conta do Google e contas de aplicativos de terceiros.

1. Toque no símbolo de perfil na barra de status, na parte superior do visor central.
 2. Acesse **Contas**.
 3. Selecione **Add new account**.
- > Você verá uma lista de possíveis contas a serem adicionadas.

4. Selecione a conta que deseja adicionar e siga as instruções no visor central.

Se quiser remover uma conta do seu perfil, selecione a conta e pressione **Remover**.

2.7. Auxiliar da Volvo

O auxiliar da Volvo é um serviço que fornece assistência e acesso remoto a determinados recursos do veículo. Você pode entrar em contato com um centro de serviços de auxiliar da Volvo a qualquer momento para obter assistência.

Se tiver algum problema imprevisível na rodovia, você pode ligar para o auxiliar da Volvo. Isso inclui se:

- a bateria de seu veículo ficar sem carga
- seu veículo quebrar
- se um pneu furar.

Você pode entrar em contato com o auxiliar da Volvo através do visor central ou usando o aplicativo Volvo Cars.

Nota

Não é para emergências

Se precisar de assistência em uma situação de emergência, pressione o botão SOS no teto do veículo. As situações que podem exigir assistência emergencial imediata incluem acidentes de trânsito, doenças agudas e ameaças externas.

Um serviço incluído

O auxiliar da Volvo está incluído nos novos veículos Volvo durante os primeiros anos de propriedade.^[1] Para obter mais informações sobre seu veículo, entre em contato com o suporte da Volvo ou com uma concessionária Volvo.

Nota

Se você não tiver um contrato do auxiliar da Volvo, ainda assim poderá usar o serviço por um custo extra.

Termos e condições

O auxiliar da Volvo deve permanecer ativo enquanto o veículo for usado e a tecnologia da qual ele depende for suportada, como a conectividade da rede móvel do veículo.

Certas informações, incluindo dados pessoais, precisam ser compartilhadas com a Volvo para que se possa usar o auxiliar da Volvo.

 **Nota**

A Volvo se reserva o direito de reduzir a funcionalidade do auxiliar da Volvo que considera não ser mais possível manter na prática.

Se um veículo permanecer sem uso por mais de um ano, considera-se que ele não está mais em uso.

Se precisar de ajuda ou tiver alguma dúvida sobre o auxiliar da Volvo, entre em contato com o suporte da Volvo.

^[1] A disponibilidade e a inclusão de veículos novos variam de acordo com a região.

2.7.1. Contato com o auxiliar da Volvo para assistência na rodovia

Você pode entrar em contato com o auxiliar da Volvo através do visor central para obter assistência na estrada^[1]. Por exemplo, se você tiver algum problema imprevisível na rodovia, como bateria sem carga, avaria do veículo ou pneu furado.

Nota

Não é para emergências

Se precisar de assistência em uma situação de emergência, pressione o botão SOS no teto. As situações que podem exigir assistência emergencial imediata incluem acidentes de trânsito, doenças agudas e ameaças externas.



Uso do auxiliar da Volvo no exterior

Se você entrar em contato com a Assistência Volvo quando estiver no exterior, será direcionado(a) à Assistência Volvo no seu país de origem.

Dica

Você também pode usar o aplicativo Volvo Cars para entrar em contato com o auxiliar da Volvo.

Você pode entrar em contato com o auxiliar da Volvo através do visor central.

1. Pressione o símbolo do veículo  na barra inferior e acesse  **Assistênc..**
 2. Siga as instruções no visor central.
- > O veículo faz uma chamada de voz para o auxiliar da Volvo. Ele também envia informações como sua localização e situação. A central de atendimento do auxiliar da Volvo tenta se comunicar com as pessoas no veículo para descobrir que tipo de ajuda você precisa.

Se a chamada de voz falhar, a central de atendimento do auxiliar da Volvo poderá responder com base nas informações enviadas pelo veículo.

^[1] A disponibilidade depende da região.

2.8. Assistência de emergência

Em uma emergência, o veículo pode conectá-lo a uma central de atendimento de emergência. Isso é feito automática ou manualmente, em resposta a colisões graves, pressionando o botão de SOS no teto.^[1]

O conteúdo deste manual representa o status do manual do usuário no momento da impressão e pode não ser totalmente válido em casos futuros. Para obter mais informações, consultar a nota de isenção de responsabilidade completa na primeira página.

i Nota

Estritamente para emergências

As situações que podem exigir assistência emergencial imediata incluem acidentes de trânsito, doenças agudas e ameaças externas.

Desenvolvido para trabalhar após uma colisão

Para ligar para uma central de atendimento de emergência após uma colisão, é necessário que o sistema não esteja gravemente danificado. O sistema foi projetado para sobreviver a colisões graves e tem sua própria bateria de reserva, caso a fonte de alimentação regular falhe.

Quando uma chamada de emergência é feita, acontece o seguinte:

1. O veículo faz uma chamada de voz para uma central de atendimento de emergência. Ele também envia informações como sua localização e situação.
2. A central de atendimento de emergência tenta se comunicar com as pessoas no veículo para descobrir que tipo de ajuda você precisa.
3. Se a chamada de voz falhar, a central de atendimento de emergência poderá responder com base nas informações enviadas pelo veículo.

Uso do botão de SOS

O botão de SOS está localizado no teto, no lado esquerdo do console suspenso. Você pode ler mais sobre o uso do botão de SOS em uma seção separada do manual.

Quando o sistema de assistência de emergência está funcionando normalmente, o LED do botão de SOS fica branco. Em outros casos, a luz pode mudar para vermelho ou piscar em intervalos variáveis.

Comportamento do LED	Descrição
Piscando	O sistema está realizando uma autoverificação.
Vermelho sólido com o símbolo SOS exibido no visor do motorista	O sistema detectou uma falha crítica. Recomenda-se a manutenção imediata.
Vermelho sólido sem o símbolo SOS exibido no visor do motorista	O sistema detectou uma falha. Ele ainda pode funcionar, mas deve ser verificado.
Piscando moderado	Uma chamada de emergência está começando.
Piscando rápido	O sistema está transmitindo dados para os serviços de emergência.
Piscando lentamente	O sistema está conectado aos serviços de emergência.
Branco sólido	O sistema está funcionando normalmente.

Resposta automática a emergências

O veículo tenta automaticamente entrar em contato com uma central de atendimento de emergência se registrar uma colisão acima de um determinado nível de gravidade.^[2]

Em situações nas quais o motorista não consegue continuar a conduzir, o veículo pode realizar uma parada controlada para reduzir o risco de colisão. Se isso acontecer, seu veículo poderá conectar você automaticamente a uma central de atendimento de emergência.^[3]

i Nota

Não é uma emergência?

Se precisar de ajuda na estrada, mas não estiver em uma situação de emergência, você pode ligar para o auxiliar da Volvo através do visor central. O auxiliar da Volvo pode ajudá-lo em determinadas situações, como, por exemplo, se a bateria do seu veículo ficar sem carga, se o veículo quebrar ou se houver um pneu furado.

- [1] A disponibilidade varia de acordo com a região. Entre em contato com o suporte da Volvo para obter mais informações.
- [2] Por exemplo, quando os recursos de segurança, como airbags ou pré-tensionadores do cinto de segurança, são acionados.
- [3] A disponibilidade desse recurso pode variar entre regiões.

2.8.1. Chamada de serviços de emergência com o botão SOS

Um toque longo no botão SOS no teto do veículo o conecta a uma central de atendimento de emergência. [1]

i Nota

Estritamente para emergências

As situações que podem exigir assistência emergencial imediata incluem acidentes de trânsito, doenças agudas e ameaças externas.

Não é uma emergência?

Se precisar de ajuda na estrada, mas não estiver em uma situação de emergência, você pode ligar para o auxiliar da Volvo através do visor central. O auxiliar da Volvo pode ajudá-lo em determinadas situações, como, por exemplo, se a bateria do seu veículo ficar sem carga, se o veículo quebrar ou se houver um pneu furado.



O botão SOS está localizado no teto, no lado esquerdo do console suspenso.

1. Pressione e mantenha pressionado o botão **SOS** por pelo menos 2 segundos.



- > O veículo faz uma chamada de voz para uma central de atendimento de emergência. Ele também envia informações como sua localização e situação.

A central de atendimento de emergência tenta se comunicar com as pessoas no veículo para descobrir que tipo de ajuda você precisa.

Se a chamada de voz falhar, a central de atendimento de emergência poderá responder com base nas informações enviadas pelo veículo.

[1] A disponibilidade varia de acordo com a região.

2.8.2. Alteração do destinatário da chamada de emergência

Ao pressionar o botão **SOS**, seu veículo fará uma chamada para um serviço de emergência Volvo por padrão. Se quiser que seu veículo ligue para uma central de emergência, você precisará alterar nas configurações.

Nota

Configurações padrão

Em algumas regiões, o veículo liga por padrão para um centro de emergência em vez do serviço de emergência da Volvo.

Não é possível alterar o destinatário?

A capacidade de alterar o destinatário da chamada de emergência depende da sua região e pode variar com o tempo.

1. Pressione o símbolo do veículo  na barra inferior.
2. Acesse **Controles** → **Mais** → **Botão SOS liga p/ serviço de emergência da Volvo Cars**.
3. Selecione uma das opções.

3. Visores, software e telefone

Explore como interagir com seu veículo. É aqui que você pode encontrar mais informações sobre o visor do veículo, recursos de conectividade, som e mídia, aplicativos do veículo e controle por voz.



Você pode acessar a maioria das funções de seu veículo através de seus visores, mas também há muito que você pode fazer usando o seu telefone.

Um veículo conectado à Internet torna possível o acesso remoto, além de manter o veículo atualizado através do download de atualizações de software. Entenda como tudo isso está conectado.

3.1. Visores

Os diferentes visores mostram informações relativas ao veículo e à sua condução. Você também pode controlar muitas das funções do veículo interagindo com os visores.

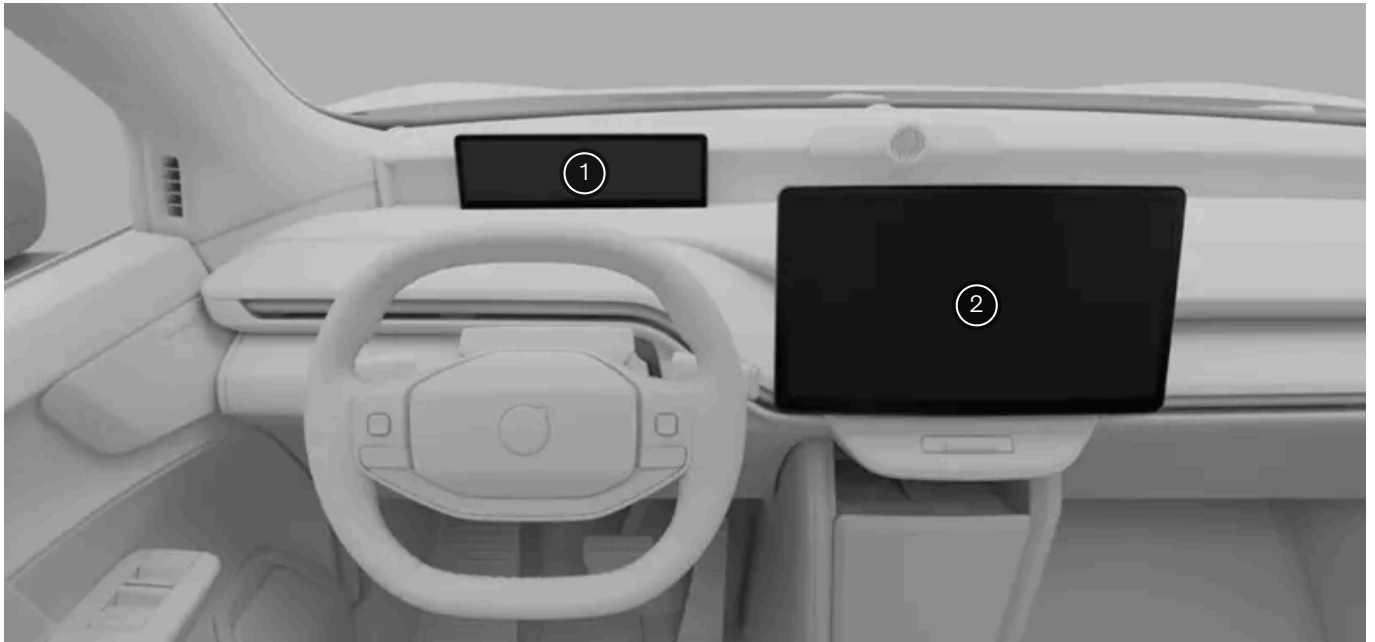

Localização dos visores

- ① Visor do motorista
- ② Visor central

i Dica

Você pode ajustar o brilho dos visores através da visualização dos controles rápidos e das configurações de iluminação e visores no visor central.

3.1.1. Visor central

Interaja com o visor central para controlar e visualizar informações sobre muitos recursos e funções do veículo.

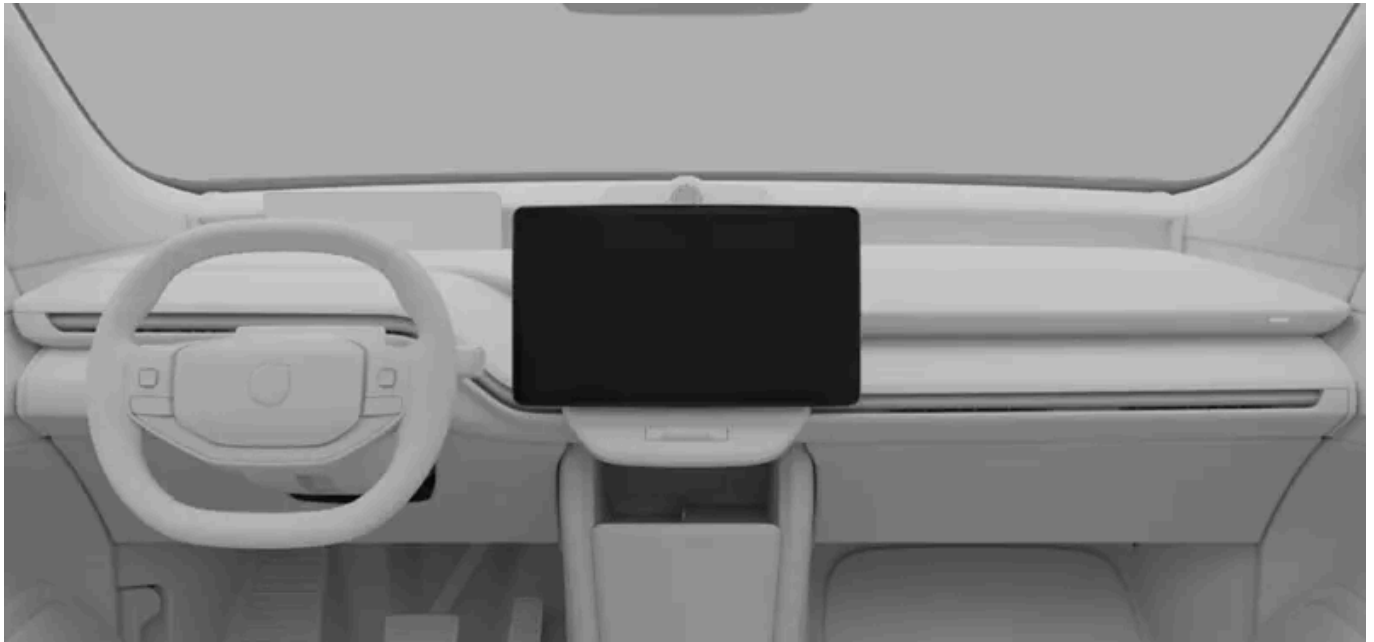

O visor central fica no meio do painel de instrumentos.

Recursos usados com frequência, como climatização, status do veículo e biblioteca de aplicativos, podem ser acessados pressionando os símbolos na parte inferior do visor.

Exemplos de funções que podem ser vistas e controladas através do visor central são:

- Navegação
- Reprodutores de mídia
- Aplicativos para o seu veículo
- Telefone

 **Importante**

Não use objetos pontiagudos no visor central, pois eles podem causar danos.

3.1.1.1. Visualizações no visor central

Aprenda sobre algumas das visualizações que podem ser vistas no visor central.

As diferentes barras fornecem informações de status, exibem atalhos para aplicativos e permitem que você navegue pelas visualizações do visor central. As visualizações principais permitem usar e acessar informações de navegação, aplicativos do veículo, status do veículo e configurações. Há também algumas visualizações especializadas para gerenciar funções específicas do veículo.

Barras do visor central







A barra de status na parte superior do visor central mostra símbolos relacionados ao status e aplicativos do veículo, juntamente com a hora e a temperatura externa. Você pode pressionar alguns dos símbolos na barra de status, como o símbolo do Bluetooth e o símbolo de perfil, para abrir visualizações relacionadas.

A barra inferior é sua principal maneira de navegar pelas visualizações do visor central. Ao pressionar os símbolos, você acessa outras visualizações e funções, além de acessar a visualização de conforto e ativar o pisca alerta. A barra de status e a barra inferior estão sempre visíveis, qualquer que seja a visualização que você estiver olhando.

Em algumas visualizações, você verá a barra contextual na lateral do visor. Ela contém atalhos para diferentes funções que só aparecem quando você pode usá-las.

Visualizações principais

A lista a seguir contém as visualizações principais que você verá e usará no visor central.

Visualização de início	A visualização de início mostra um mapa grande de navegação e, dessa forma, também funciona como a visualização de navegação. Ao lado do mapa, há widgets com controles rápidos para mídia, telefone e aplicativos usados recentemente, bem como a barra contextual. A visualização de início é acessada em outras visualizações pressionando o símbolo de início  na barra inferior.
Biblioteca de aplicativos	Você pode acessar o manual, aplicativos do veículo e a loja de aplicativos nesta visualização. Para chegar nesta visualização, pressione o símbolo da biblioteca de aplicativos  na barra inferior.
Visualização de climatização	Você pode alterar várias configurações de climatização nesta visualização, tais como ativar ou desativar o degelo e ajustar as configurações de ar condicionado. A visualização de climatização é acessada pressionando o símbolo de ventilador  na barra inferior.
Configurações	Você pode acessar todas as diferentes categorias de configurações e visualizações do seu veículo pressionando o símbolo do veículo  na barra inferior.
Visualização de controles rápidos	Essa visualização lhe dá acesso rápido e fácil a algumas das funções do veículo, como as luzes externas e os ajustes do motorista. Para acessar a visualização de controles rápidos, pressione o símbolo do veículo  na barra inferior.
Visualização do status do veículo	Essa visualização mostra informações importantes relacionadas ao status do seu veículo, como problemas que precisam ser resolvidos e a gravidade deles. Ela pode ser acessada pressionando o símbolo do veículo  na barra inferior.

Visualizações especializadas

As visualizações seguintes estão relacionadas a funções específicas do veículo.

Visualização de conforto	A visualização de conforto aparece quando você pressiona o símbolo do assento na barra inferior correspondente ao lado do motorista ou do passageiro. Essa visualização dá a cada lado acesso rápido a algumas configurações essenciais de climatização e conforto, por exemplo, aquecimento do assento e controle de temperatura.
Visualização de ajustes	Você pode ajustar os espelhos retrovisores laterais e o volante de direção na visualização de ajustes. Eles estão agrupados porque estão relacionados à sua posição de condução. Por exemplo, se você ajustar os espelhos retrovisores laterais, talvez também queira ajustar a altura do volante.
Visualização de estacionamento	A visualização de estacionamento contém recursos que auxiliam você a estacionar. Quando mostrada, ela ocupa a maior parte do visor central. Se a visualização de estacionamento não aparecer automaticamente quando você precisar, você mesmo(a) poderá acessá-la pressionando o símbolo da câmera  na barra contextual.

Nota

Sobreposição de distração do motorista

O que você pode ver e fazer no visor central às vezes depende de o veículo estar em movimento ou não. Para minimizar as distrações para o motorista enquanto o veículo está em movimento, algumas visualizações podem ficar indisponíveis, tais como algumas configurações. Se isso acontecer, o visor central mostrará a sobreposição de distração do motorista. Quando o veículo para de se mover, a sobreposição desaparece e você consegue interagir com a visualização novamente.

3.1.1.2. Símbolos de status no visor central

Símbolos de status são mostrados na barra de status, na parte superior do visor central. Os símbolos informam sobre informações importantes do status do sistema do seu veículo.













Tipos de símbolo

Alguns símbolos de status, como o relógio e a temperatura, sempre ficam visíveis na barra de status. Outros só ficam visíveis quando uma função específica está ativa, como o carregamento sem fio, ou mesmo desativada. Você também verá símbolos que informam quando há um erro, como quando há um problema de conexão Wi-Fi ou de Internet móvel.

Nota

Certifique-se de procurar os símbolos de status com os quais você não esteja familiarizado(a). Eles talvez não sejam exibidos com nenhuma informação ou notificação extra.

Esta lista contém alguns símbolos de status que podem ser exibidos na barra de status. Não é uma lista completa e você poderá ver símbolos de status na barra de status de outros aplicativos de terceiros.

	Relógio	O relógio mostra a hora atual. Seu veículo escolhe exibir a hora no formato de 12 ou de 24 horas.
	Temperatura externa	Esta é a temperatura ambiente atual fora do veículo. Você pode escolher que a temperatura seja exibida em graus Celsius ou Fahrenheit nas configurações do veículo.
	Temperatura externa com flocos de neve	Esta é a temperatura ambiente atual fora do veículo. Os flocos de neve aparecem quando a temperatura externa está baixa.
	O microfone está escutando	O microfone está ativo e gravando.
	O microfone não está escutando	O microfone não está gravando.
	Nova notificação	Há uma nova notificação na central de notificações.
	Sinal de Internet móvel	A Internet móvel está ativa e em uso pelo veículo. O número de barras indica a força do sinal.
	Erro de internet móvel	Há um problema com a conexão de internet móvel.
	Sinal do Wi-Fi	O Wi-Fi está ligado e ativo. O número de barras indica a força do sinal. Se não for mostrada nenhuma barra, significa que há uma conexão Wi-Fi ativa, mas não há sinal.
	Erro de internet Wi-Fi	Há um problema com a conexão de internet Wi-Fi.
	Bluetooth conectado	O Bluetooth está ativado e há um dispositivo conectado ao veículo.
	Localização	Sua localização está sendo compartilhada.
	Carregamento sem fio ativo	Há um dispositivo carregando no carregador sem fio.



Atualizações de software disponíveis

Há novas atualizações de software disponíveis para download e instalação



Equipamento de diagnóstico conectado

Um equipamento de serviço ou diagnóstico está conectado ao veículo. O número de barras indica a força do sinal do equipamento.

Nota

Você pode pressionar alguns dos símbolos na barra de status para abrir visualizações relacionadas. Por exemplo, ao pressionar o símbolo do Bluetooth, será aberta a visualização de configurações do Bluetooth.

3.1.1.3. Teclado

O teclado do visor central aparece quando você pode escrever texto ou números. Você pode personalizar vários dos respectivos recursos em configurações.

Você pode usar o teclado na tela para escrever texto ou números. Por exemplo, ao pesquisar um destino no aplicativo de navegação ou inserir a senha de uma rede Wi-Fi.

O layout do teclado pode mudar, dependendo do tipo de campo de inserção em que você estiver escrevendo.

O teclado é compatível com algumas maneiras alternativas de inserção de texto. Entre eles:

- Digitação deslizante
- Conversão de voz em texto
- Escrita à mão

Dica

Você pode baixar outros teclados para usar acessando a loja de aplicativos na biblioteca de aplicativos.

3.1.1.3.1. Alteração do idioma do teclado

Você pode alterar o idioma do teclado do visor central no próprio teclado.

Altere o idioma do teclado quando quiser escrever um texto em outro idioma. Isso pode ser útil quando você viajar para o exterior e precisar pesquisar um destino ou endereço no idioma local.

 **Nota**

Para poder alterar o idioma do teclado, você precisa ter mais de um idioma disponível para o teclado. Se você só tiver um idioma disponível, o símbolo de idiomas não será mostrado no teclado.

Alteração do idioma para o próximo idioma disponível

1. Pressione o símbolo de idiomas  na parte inferior do teclado.
- > O idioma do teclado muda para o próximo idioma na lista de idiomas disponíveis.

Alteração do idioma para qualquer idioma disponível

2. Mantenha pressionado o símbolo de idiomas  na parte inferior do teclado.
- > Uma lista dos idiomas disponíveis é exibida.
3. Selecione o idioma que deseja usar.
- > O idioma do teclado muda para o idioma que você selecionar.

3.1.1.3.2. Adição e remoção de idiomas do teclado

Você pode adicionar e remover idiomas do teclado em configurações.



Você pode adicionar idiomas ao teclado na tela do visor central se quiser escrever em um idioma que ainda não esteja disponível. Os idiomas também podem ser removidos do teclado se você acreditar que não precisa mais deles.

1. Pressione o símbolo do veículo  na barra inferior.
2. Acesse **Sistema** → **Languages and input** → **Languages**.

Adição de um idioma

3. Pressione o símbolo de adição  acima dos idiomas atualmente disponíveis e procure o idioma desejado.
 4. Selecione o idioma que deseja adicionar.
- > O idioma é adicionado à lista de idiomas disponíveis para uso no teclado.

Remoção de um idioma

5. Pressione o símbolo de edição  acima da lista de idiomas atualmente disponíveis.
 6. Selecione o idioma que deseja remover na lista de idiomas disponíveis e pressione o símbolo de lata de lixo  .
- > O idioma é removido da lista de idiomas disponíveis para uso no teclado.

3.1.2. Visor do motorista

O visor do motorista mostra notificações e informações relacionadas à sua condução e ao próprio veículo.

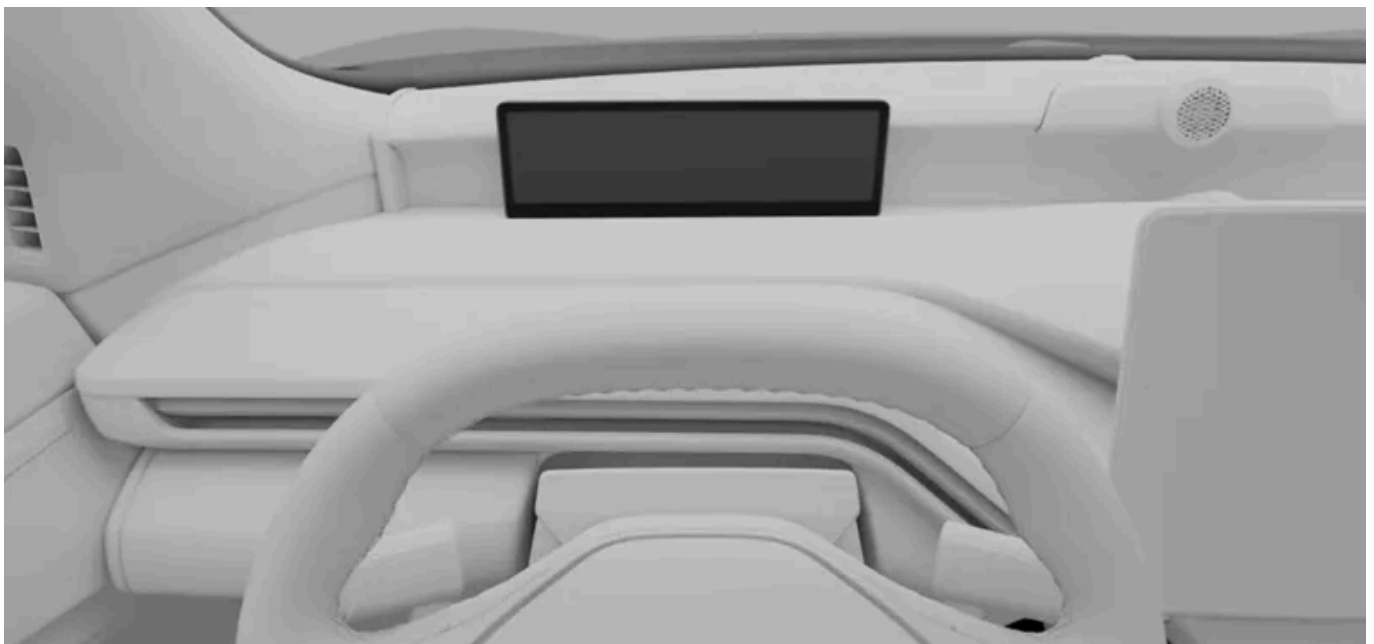

O conteúdo deste manual representa o status do manual do usuário no momento da impressão e pode não ser totalmente válido em casos futuros. Para obter mais informações, consultar a nota de isenção de responsabilidade completa na primeira página.

O visor do motorista se encontra na frente do motorista, no painel.

Use os controles no volante para interagir com o visor e controlar o que é mostrado.

Exemplos de informações que podem ser exibidas no visor do motorista são as seguintes:

- Símbolos de aviso e indicador
- Velocidade
- Navegação
- Modo de condução
- Informações e status do suporte à condução
- Mensagens de notificação
- Medidor da bateria
- Medidor de potência
- Alertas de porta, cinto de segurança e tampa de carregamento

Modos de visualização

Existem três modos de visualização do motorista à sua escolha: calmo, mapa e surround. Use o botão de modo do visor do motorista  no volante de direção para mudar o modo de exibição.

Calmo O visor mostra informações essenciais, como velocidade, nível da bateria e autonomia, além de símbolos indicadores e de aviso.

Mapa O visor do motorista mostra sua rota de navegação atual em um mapa, bem como informações essenciais sobre condução e o veículo.

Surround Nesse modo, você vê uma representação do veículo e seu posicionamento na estrada. As mesmas informações essenciais do modo Calmo também são exibidas.

Importante

Uso do modo surround

O modo surround não consegue representar perfeitamente o que realmente está acontecendo na estrada ao redor, portanto, não confie nele quando estiver dirigindo.

Aviso

Se o visor do motorista desligar, não ligar ou estiver apenas parcialmente legível, você não deve usar o veículo. Isso ocorre porque o motorista não receberá avisos e informações sobre o status do veículo exibidos no visor do motorista, como avisos e informações relacionadas a freios, airbags ou outros sistemas de segurança. Se houver algum problema com o visor do motorista, entre em contato com uma Oficina Volvo autorizada.

Importante

Limpe o espaço ao redor do visor do motorista

Não coloque nenhum objeto na frente do visor do motorista. Se o fizer, corre o risco de danificar o visor do motorista.

 **Dica**

Você pode alterar as configurações do visor do motorista no visor central.

3.1.2.1. Símbolos de aviso e indicador











Os símbolos do visor do motorista informam o estado de diferentes sistemas do veículo. Alguns indicam se um sistema está ativo e funcionando como deveria, e outros alertam você sobre informações importantes ou falhas detectadas.

Tipos e cores dos símbolos

Alguns símbolos são avisos que exigem ação imediata, enquanto outros indicam o estado atual de funções específicas. A cor do símbolo significa aproximadamente o nível de importância. Os símbolos vermelhos são os mais críticos, enquanto os símbolos âmbar representam avisos e alertas menos urgentes. Símbolos de outras cores geralmente transmitem informações de estado sobre as funções do veículo.

 **Dica**

Certifique-se de procurar o significado dos símbolos com os quais você não esteja familiarizado(a). Muitos símbolos serão exibidos com uma notificação fornecendo mais informações.

	Aviso do sistema de freios	Um defeito foi detectado no sistema de freios. Aja imediatamente e contate uma Oficina Volvo autorizada.
	Aviso do freio de estacionamento	A iluminação contínua indica que o freio de estacionamento está acionado. Piscando indica um defeito do freio de estacionamento.
	Aviso de defeito do sistema	Um defeito foi detectado no sistema do veículo. Aja imediatamente e contate uma Oficina Volvo autorizada.
	Lembrete do cinto de segurança	Alguém no veículo não está usando o cinto de segurança.
	Chamada de emergência	Há um problema com o sistema de chamada de emergência.
	Aviso do SRS	Foi detectada uma falha nos airbags ou nos sistemas de segurança relacionados. Aja imediatamente e contate uma Oficina Volvo autorizada.
	Aviso do sistema de freios	Um defeito foi detectado no sistema de freios.
	Aviso do sistema de freio antitravamento	O sistema de freio antitravamento está desativado. Os freios de atrito ainda funcionam, mas sem a frenagem antitravamento.
	Aviso do indicador de direção	Foi detectado um defeito com os indicadores de direção..
	Falha no sistema de propulsão do veículo	Há uma falha no sistema de propulsão do veículo. Leve seu veículo para ser verificado em uma oficina. Recomenda-se entrar em contato com uma oficina Volvo autorizada.

	Defeito do auxílio de permanência na faixa	Há um defeito no sistema de auxílio de permanência na faixa. ^[1]
	Aviso de pressão dos pneus	Iluminação constante indica baixa pressão dos pneus. Piscando indica falha do sistema ou impossibilidade de medir a pressão dos pneus.
	Alerta do sistema de estabilidade	Um símbolo piscando indica que o sistema de estabilidade está intervindo. Um defeito no sistema é indicado por um brilho constante.
	Sistema de estabilidade desligado	O sistema de estabilidade é desativado.
	Defeito do limpador dianteiro	Foi detectado um defeito com os limpadores dianteiros..
	Alerta de desempenho reduzido	O desempenho do veículo está reduzido.
	Defeito do sistema do suporte à condução	Há um defeito no sistema do suporte à condução.
	Barra de reboque destravada	A barra de reboque está destravada.
	Luz de neblina traseira ativa	A luz de neblina traseira está acesa.
	Mau funcionamento das luzes externas	Há um problema com as luzes externas.
	Farol alto automático ativo	O farol alto automático está ativo.
	Farol alto manual ligado	O farol alto manual está ligado.
	Indicador de direção esquerdo	O indicador de direção esquerdo está ativo e indicando uma ação de virar à esquerda.
	Indicador de direção direito	O indicador de direção direito está ativo e indicando uma ação de virar à direita.
	Luzes de posição	As luzes de posição estão ligadas.
	Trava infantil	A trava infantil está ativa. Os passageiros nos assentos traseiros não conseguem abrir as portas traseiras nem operar os vidros traseiros.
^[2]		
	Retenção	A retenção está ativa.
^[2]		
	Cabo de carregamento conectado	O cabo de carregamento ainda está conectado ao veículo.
^[2]		
	Farol alto automático ativado	O farol alto automático está ativado.
^[2]		
	Sensor de chuva	O sensor de chuva está ativo e os limpadores dianteiros estão no modo automático.
^[2]		



Auxílio de permanência na faixa desativado O auxílio de permanência na faixa fica desativado ou temporariamente indisponível.

[2]

[1] Quando um defeito é indicado, a função é desativada.

[2] Dependendo do tema atual do veículo, esse símbolo pode ser uma cor diferente.

3.1.2.2. Medidor da bateria

O medidor da bateria mostra a porcentagem do nível de carga e a autonomia estimada do seu veículo.

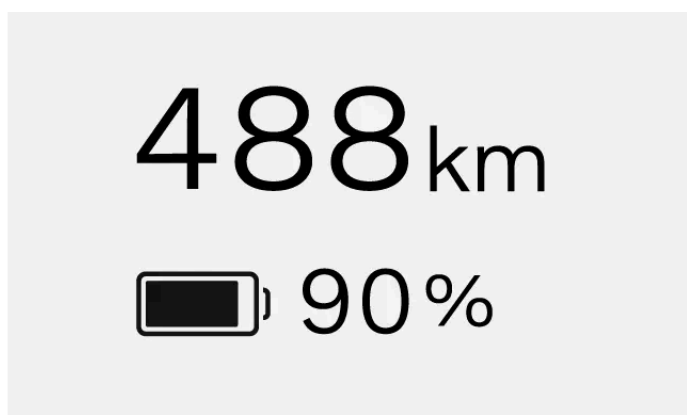

O medidor da bateria é mostrado no visor do motorista a todo momento.

Bateria restante

A porcentagem da bateria indica o nível de carga restante da bateria do veículo.

A autonomia informa o quanto você pode conduzir com o nível de carga atual da bateria. A autonomia estimada se baseia em seus padrões de condução históricos.

Nota

O estilo de direção e os fatores externos, como temperaturas externas e dirigir por períodos prolongados em altas velocidades, podem ter efeitos diferentes sobre a autonomia estimada da bateria.

Indicador de bateria fria

Quando a bateria do veículo está fria, um floco de neve ❄ é exibido ao lado da porcentagem da bateria. Isso indica que a capacidade de carga e a autonomia da bateria estão reduzidas em comparação com condições normais.

Quando a bateria aquece, por exemplo, durante o pré-condicionamento do veículo ou ao conduzir, o floco de neve desaparece do visor do motorista.

3.1.2.3. Medidor de potência

O medidor de potência informa como e quando a energia da bateria está sendo usada ou regenerada.

O medidor de potência fica sempre visível no visor do motorista. As diferentes seções e cores do medidor de potência indicam diferentes usos ou limitações de potência. Elas podem aparecer por conta própria ou em combinação com outras seções.

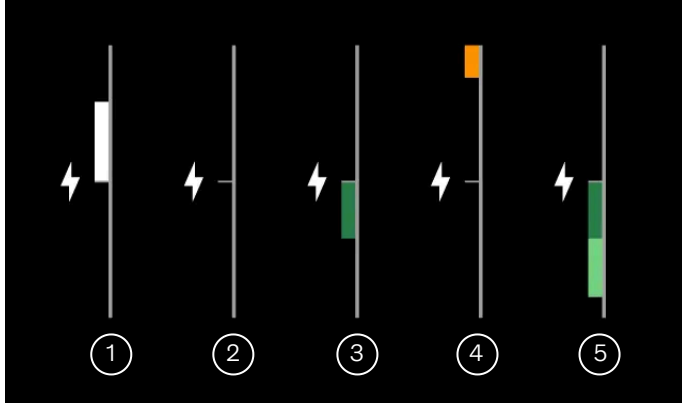

- 1 O veículo está usando energia para se mover. O tamanho dessa seção aumenta e diminui com a quantidade de energia que está sendo usada.
- 2 Essa linha fica sempre visível. Quando se vê apenas a linha por si só, significa que o veículo não está usando nem regenerando energia.
- 3 A bateria do veículo está regenerando energia, em vez de usá-la. Isso pode aparecer ao desacelerar ou frear, ou ao soltar o acelerador ao usar o One pedal drive. O tamanho dessa seção aumenta e diminui com a quantidade de energia que está sendo regenerada.
- 4 O veículo não consegue extrair sua quantidade normal de energia da bateria e a energia disponível é reduzida. Isso pode acontecer no clima frio, quando a porcentagem da bateria estiver baixa ou quando o desempenho do veículo for reduzido.
- 5 Os freios de atrito estão em uso. Você poderá ver essa seção aparecer quando os freios a disco estiverem acionados ou se a bateria estiver cheia e não puder armazenar mais energia. Quanto mais você aplicar os freios de atrito, maior a seção se tornará.

3.1.3. Configurações do sistema

Você pode alterar as configurações do sistema para que o veículo exiba informações da maneira como for adequada para você.

Há várias configurações do sistema que você pode alterar, incluindo:

- Idioma do sistema
- Hora e data
- Unidades de medida
- Idiomas do teclado

3.1.3.1. Alteração de data e hora

Você pode alterar manualmente a data, a hora e o fuso horário local em configurações.

Por padrão, o veículo utiliza informações da Internet para alterar a data, a hora e o fuso horário local automaticamente para você. Você também pode alterar essas informações manualmente, assim como o formato da hora nas configurações.

1. Pressione o símbolo do veículo  na barra inferior.
 2. Acesse **Sistema** → **Date and time**.
 3. Se **Automatic date and time** e **Automatic time zone** estiverem ativados, desative-os.
 4. Selecione a configuração desejada e faça as alterações.
- > As alterações são mostradas nos visores.
O relógio na barra de status do visor central é atualizado se você fizer alterações na configuração de hora.

Dica

Para alterar o formato de hora, ative-o no formato de 24 horas ou no formato de 12 horas.

3.1.3.2. Alterar o idioma do sistema

Você pode alterar o idioma do sistema do veículo em configurações.

Se você desejar que o sistema do veículo esteja em um idioma diferente do atual, altere o idioma do sistema.

Importante

Só selecione o idioma do sistema para um que você entenda totalmente. O veículo comunica informações e notificações críticas de segurança por meio de mensagens, portanto, você precisa ser capaz de entendê-las sempre.

1. Pressione o símbolo do veículo  na barra inferior.
 2. Acesse **Sistema** → **Languages and input** → **Languages**.
 3. Escolha o idioma para o qual deseja alterar.
- > O novo idioma é mostrado nos visores.

3.1.3.3. Alteração de unidades do sistema

Você pode alterar as unidades de medida, como velocidade e distância, nas configurações.

Dica

Ao conduzir em outro país, pode ser útil alterar as unidades de medida do veículo para corresponder às unidades locais. Pode ser especialmente útil se a sinalização na estrada exibir distâncias e velocidades em unidades diferentes das atualmente exibidas em seu veículo.

1. Pressione o símbolo do veículo  na barra inferior.
 2. Acesse **Sistema** → **Unidades**.
 3. Selecione as unidades de medida que deseja que o veículo exiba.
- > O veículo exibe as unidades no novo formato.

3.1.4. Como reiniciar os visores

Você pode reiniciar os visores usando a barra de controle de mídia abaixo do visor central.

Se estiver tendo problemas com os monitores, reiniciá-los pode ser uma maneira de resolver qualquer problema. Os problemas com as telas podem incluir o congelamento da tela, o visor central não iniciar ou o veículo não conseguir se conectar à Internet.

Para reiniciar os visores, o veículo deve estar parado e imóvel.

1. Pressione e mantenha pressionada a barra de controle de mídia abaixo do visor central até que o logotipo da Volvo apareça. Pode levar algum tempo até que o logotipo seja exibido.



> Os visores são reiniciados.

 **Nota**

Ignore as mensagens que aparecem no visor central quando você estiver mantendo pressionada a barra de controle de mídia.

3.2. Telefone

Conecte seu telefone ao veículo via Bluetooth para poder usá-lo enquanto conduz. Quando estiver fora do veículo, você também poderá usar o telefone para ler o manual ou usar alguns recursos remotamente pelo aplicativo Volvo Cars.

Conecte seu telefone a seu veículo

Conectar seu telefone ao veículo por meio do Bluetooth permite usá-lo pela interface do veículo. Você também pode transmitir mídia diretamente do seu telefone para o veículo, bem como compartilhar sua conexão com a Internet.

Você pode usar o controle por voz ou o visor central para procurar seus contatos, fazer e receber chamadas telefônicas e responder a mensagens de texto sem nem precisar tocar no telefone.

Outros usos do seu telefone

O uso do telefone com seu veículo não está limitado apenas a quando você está dentro do veículo. Faça o download do aplicativo Volvo Cars para usar remotamente determinadas funções do veículo ou ler o manual quando estiver longe do veículo.

3.2.1. Conexão do telefone com o veículo

Conecte o telefone ao veículo pelo Bluetooth para usá-lo pela interface do veículo.

O Bluetooth deve estar ativado tanto no veículo quanto no telefone para que possam ser emparelhados. Ative o Bluetooth em configurações. Certifique-se de que o telefone esteja configurado como detectável para que o veículo possa encontrá-lo ao emparelhar.

1. Pressione o símbolo do veículo  na barra inferior.
2. Acesse **Conectividade** → **Bluetooth** → **Dispositivos encontrados**.
3. Escolha o dispositivo a ser emparelhado com o veículo na lista de dispositivos detectados.
4. Verifique se o código de confirmação no visor central coincide com o mostrado no telefone.

5. Aceite as configurações e solicitações de permissão que aparecem no seu telefone.^[1]

> O telefone agora está conectado ao veículo. Ele conectará automaticamente da próxima vez, desde que o Bluetooth esteja ativado no telefone.

 **Nota**

Você pode ter vários telefones emparelhados com o veículo, mas só um poderá ser conectado ao veículo de cada vez. Para alterar o telefone ativo, selecione-o na lista de dispositivos emparelhados ou adicione um novo dispositivo.

^[1] Você ainda pode conectar seu telefone ao veículo mesmo se ignorar as solicitações de permissão, mas a funcionalidade será reduzida.

3.2.2. Uso do telefone no veículo

Você pode usar o telefone pelo visor central e pelo controle por voz.

 **Importante**

Certifique-se de seguir todas as leis e regulamentos locais sobre o uso do telefone celular ao conduzir.

 **Nota**



Você precisa conectar o telefone ao veículo por Bluetooth e aceitar as permissões de configurações do telefone correspondentes para poder usar esses recursos.

Ligações



Existem algumas maneiras diferentes pelas quais você pode fazer e receber ligações telefônicas enquanto estiver em seu veículo. Você pode:



- atender e recusar ligações usando o visor central
- ligar para alguém enquanto estiver conduzindo, pedindo ao assistente digital para fazer a ligação em seu lugar.
- usar o aplicativo de telefone no veículo por meio do visor central para ligar para contatos ou digitar um número de telefone usando o teclado numérico.

Quando você estiver em uma ligação, ela será mostrada no visor central. Se você abrir o aplicativo de telefone do veículo quando estiver em uma ligação, poderá:

- silenciar e desfazer a ação de silenciar do microfone. 
- alterar a entrada e a saída de som, por exemplo, pelo veículo ou pelo microfone e alto-falantes do seu celular. 

O conteúdo deste manual representa o status do manual do usuário no momento da impressão e pode não ser totalmente válido em casos futuros. Para obter mais informações, consultar a nota de isenção de responsabilidade completa na primeira página.

- encerrar a ligação. 
- colocar a ligação em espera pausando-a. 
- usar o teclado numérico para inserir números, por exemplo, quando solicitado(a) a selecionar uma opção em um menu. 

Se você receber uma segunda ligação enquanto estiver no meio de uma ligação, atender a segunda ligação colocará a primeira automaticamente em espera. Você pode alternar entre as duas ligações  ou criar uma chamada em conferência e falar com as duas partes ao mesmo tempo .

Envio de mensagens

Você pode escrever e enviar mensagens de texto por meio do assistente digital usando o controle por voz ^[1]. Se você receber uma mensagem de texto, uma notificação será exibida no visor central com as seguintes opções:

- **Play** para ouvir o assistente digital ler a mensagem em voz alta.
- **Mute** para parar de receber novas notificações de mensagem dessa conversa específica pelo restante do tempo em que você estiver no veículo.

Você também pode ignorar a notificação e visualizá-la depois, na central de notificações.

Olhar e procurar seus contatos

Use o aplicativo de telefone do veículo para procurar um contato específico:

- pressionando o símbolo de procura 
- acessando a guia de contatos e digitando o nome
- acessando a guia do teclado e colocando o respectivo número.

Você também pode simplesmente pedir ao assistente digital que localize o contato pelo qual está procurando.

^[1] Aplica-se somente a telefones Android ou telefones com iOS 13 ou posterior.

3.2.3. Alternância entre telefones emparelhados

Você pode alterar o telefone emparelhado por Bluetooth ao qual o veículo está conectado em configurações.

O veículo pode se conectar e lembrar de vários telefones, mas só pode estar ativamente conectado a um telefone por vez.

Se você quiser alternar a conexão Bluetooth para um novo dispositivo, precisará primeiro emparelhá-lo com o veículo. Você pode fazer isso em configurações.

Antes de tentar alternar para outro dispositivo emparelhado, certifique-se de ativar o Bluetooth no dispositivo para o qual deseja mudar..

1. Pressione o símbolo do veículo  na barra inferior.

O conteúdo deste manual representa o status do manual do usuário no momento da impressão e pode não ser totalmente válido em casos futuros. Para obter mais informações, consultar a nota de isenção de responsabilidade completa na primeira página.

2. Acesse **Conectividade** → **Bluetooth** → **Dispositivos salvos**.
 3. Pressione o nome do telefone ao qual deseja se conectar.
- > Se a conexão for bem-sucedida, o nome do telefone será movido para o topo da lista de dispositivos salvos.

Se você não conseguir ver o dispositivo para o qual deseja mudar na lista de dispositivos salvos, tente emparelhá-lo com o veículo novamente.

3.3. Som e mídia

Ouçá música e mídia pelo sistema de som do veículo. Você pode ajustar e personalizar as configurações de som através do visor central.

Configurações de som

Há várias configurações de som que você pode ajustar para personalizar sua experiência sonora. Isso inclui a configuração do volume para diferentes fontes de som e o ajuste do equilíbrio tonal das mídias. Você também pode direcionar o som para diferentes áreas do compartimento de passageiros, isolar o som em assentos específicos e selecionar uma configuração de ambiente para ajustar a acústica do seu veículo. O sistema de som também é compatível com Dolby Atmos.

Você pode ajustar e personalizar as configurações de som através do visor central.

Reprodutores de mídia e rádio

Você pode reproduzir arquivos de mídia diretamente pelos aplicativos disponíveis no veículo ou transmitir do seu celular para o veículo usando o reprodutor de mídia via Bluetooth. Você também pode ouvir rádio ao vivo por meio do aplicativo de rádio pré-instalado.



Dica

Você pode encontrar e baixar mais aplicativos de mídia de terceiros pela loja de aplicativos do veículo.

Controle de reprodução de mídia

Você pode ajustar o volume, mudar de faixa e reproduzir ou pausar o conteúdo multimídia usando:

- os controles de reprodução de mídia no visor central
- os controles de mídia abaixo do visor central
- os controles no lado direito do volante
- controle por voz.

3.3.1. Rádio

Use o aplicativo de rádio pré-instalado para ouvir rádio ao vivo em seu veículo.

Anúncios de rádio

Ao ouvir rádio, alguns anúncios podem interromper o que você está ouvindo. Eles são acompanhados por uma notificação no visor central. Você pode interromper o anúncio e continuar ouvindo rádio, ignorando a notificação;

Você pode escolher quais anúncios de rádio deseja ouvir nas configurações do rádio. Pressione o símbolo de configurações  na parte superior do aplicativo de rádio e, em seguida, ative ou desative a notificação. Por padrão, anúncios de rádio são ativados, os demais anúncios de trânsito são desativados.

Favoritos do rádio

Você pode adicionar estações à lista de favoritos do rádio para acessar mais rapidamente.





Dica

Você pode encontrar e baixar outros aplicativos de rádio pela loja de aplicativos.

3.3.1.1. Adição de favoritos do rádio

Você pode adicionar estações de rádio à lista de favoritos no aplicativo de rádio.

Adicione as estações de rádio que você escuta com frequência à lista de favoritos para agilizar o acesso. Você pode adicionar até 50 estações de rádio à lista.

1. Pressione o símbolo da biblioteca de aplicativos  na barra inferior e abra o aplicativo de rádio.
 2. Localize a estação que deseja adicionar como favorita na lista de estações de rádio atualmente disponíveis.
 3. Pressione o símbolo de estrela  à direita do nome da estação.
- > A aparência do símbolo de estrela da estação muda e a estação de rádio aparece na lista de favoritos.

Se desejar remover uma estação da lista de favoritos, basta pressionar a estrela ao lado do nome dela.

3.3.2. Configurações de som

Você pode ajustar as configurações de som através do visor central.

O conteúdo deste manual representa o status do manual do usuário no momento da impressão e pode não ser totalmente válido em casos futuros. Para obter mais informações, consultar a nota de isenção de responsabilidade completa na primeira página.

Nas configurações de som, você pode personalizar o som de acordo com suas necessidades. Acesse os controles de volume, ajuste o equilíbrio tonal ou selecione uma configuração de foco para ajustar o som da mídia em todo o compartimento de passageiros. Você também pode ativar ou desativar o som em diferentes assentos e selecionar uma configuração de ambiente para ajustar a acústica do veículo.

Foco

As configurações de foco ajustam o volume em diferentes áreas do veículo para que você possa personalizar a experiência sonora. As configurações de foco de som disponíveis são:

- Todas** A configuração de foco padrão. O volume é um pouco mais alto nos assentos dianteiros, mas os ocupantes da frente e de trás têm uma experiência sonora semelhante.
- Motorista** O som de todos os alto-falantes é direcionado para o motorista. Isso pode ser útil ao conduzir sozinho.
- Central** Todos os ocupantes têm uma experiência sonora uniforme, e o volume é equilibrado entre os assentos dianteiros e traseiros.
- Dianteira** Os alto-falantes na parte traseira do veículo são desligados e todo o som é direcionado para os assentos dianteiros.
- Traseira** Os alto-falantes da parte dianteira do veículo são desligados, e todo o som é direcionado para os assentos traseiros.

Assentos individuais

Você pode alterar o nível de volume e ativar ou desativar o som para bancos individuais no veículo. Pelo menos um assento deve estar ligado para usar essa configuração. O assento do motorista e o nível de som médio são selecionados por padrão.

Ambiente

A configuração de ambiente ajusta a acústica do seu veículo para alterar o som da mídia. Cada configuração proporciona uma experiência de áudio espacial distinta.

- Sala de estar** Ouça a mídia com a acústica de uma pequena sala de audição.
- Balada no centro da cidade** Experimente ouvir mídia com a acústica de um clube de jazz do centro da cidade.
- Gothenburg Concert Hall** Ouça a mídia com a acústica de uma sala de concertos.
- 3D surround** Liga o som surround em seu veículo. Quando selecionado, você pode aumentar e diminuir a intensidade e o efeito envolvente.

Nota

As configurações de ambiente não estão disponíveis ao reproduzir mídia com Dolby Atmos, e a configuração de som mudará automaticamente para o modo de foco **Todas**. Quando o Dolby Atmos não estiver mais sendo reproduzido, a configuração de som voltará automaticamente para a configuração de ambiente que estava sendo usada anteriormente.

Tom

Se você quiser personalizar o som da mídia, poderá ajustar as diferentes qualidades tonais de acordo com suas preferências. Você pode restaurar os valores padrão a qualquer momento pressionando **Redefinir**.

Equalizador

Personalize as frequências de som de acordo com suas preferências, ativando e ajustando o equalizador. Você pode restaurar seus ajustes para as configurações padrão pressionando **Redefinir**.

Volume

O conteúdo deste manual representa o status do manual do usuário no momento da impressão e pode não ser totalmente válido em casos futuros. Para obter mais informações, consultar a nota de isenção de responsabilidade completa na primeira página.

Você pode ajustar o volume de vários sons pelo visor central:

- Mídia
- Tom
- Chamadas
- Assistente de voz
- Navegação
- Notificações
- Assistência de estacionamento

 **Dica**

Há outras maneiras de ajustar os volumes de som no veículo. Você pode usar os controles de mídia abaixo do visor central, os controles no lado direito do volante ou usar o controle por voz.

 **Aviso**

Aviso de volume alto

O som acima de 85 decibéis pode ser prejudicial à audição..

Lei nº 11.291/2006

3.3.3. Reprodutores de mídia

Seu veículo vem com um reprodutor de mídia pré-instalado. Você pode baixar mais aplicativos de mídia de terceiros do Google Play na biblioteca de aplicativos.

Seu veículo vem com o reprodutor de mídia via Bluetooth pré-instalado na biblioteca de aplicativos.

Use o aplicativo de mídia Bluetooth para transmitir mídia de um dispositivo conectado por Bluetooth diretamente para o veículo.

3.4. Aplicativos para o seu veículo

Todos os demais aplicativos do veículo podem ser encontrados na biblioteca de aplicativos.

Você pode acessar a biblioteca de aplicativos pressionando o respectivo símbolo na barra inferior.



Símbolo da biblioteca de aplicativos

Os aplicativos da biblioteca são mostrados em ordem cronológica, começando pelo aplicativo instalado primeiro e terminando pelo aplicativo mais recente instalado.

Alguns aplicativos vêm pré-instalados, como o Bluetooth media, o Google Maps e o Google Assistant. Você pode pesquisar e baixar novos aplicativos pelo Google Play, que podem ser acessados na biblioteca de aplicativos.

3.4.1. Baixar aplicativos

Baixe mais aplicativos para o seu veículo na loja de aplicativos e na biblioteca de aplicativos.

Seu veículo vem com alguns aplicativos pré instalados, mas você pode encontrar e baixar mais na loja de aplicativos.

1. Pressione o símbolo da biblioteca de aplicativos  na barra inferior.
 2. Pressione **Obter mais aplic.** para acessar a loja de aplicativos.
 3. Procure o aplicativo que deseja baixar.
 4. Baixe e instale o aplicativo desejado.
- > Se o aplicativo for baixado e instalado com sucesso, ele aparecerá na biblioteca de aplicativos.

3.4.2. Desinstalação de aplicativos

Você pode desinstalar aplicativos que não queira mais usar na biblioteca de aplicativos.

 **Nota**

Aplicativos pré instalados, como telefone e rádio, não podem ser desinstalados.

1. Pressione o símbolo da biblioteca de aplicativos  na barra inferior.
2. Encontre o aplicativo que deseja desinstalar e, depois, mantenha pressionado no aplicativo até um menu ser exibido.

O conteúdo deste manual representa o status do manual do usuário no momento da impressão e pode não ser totalmente válido em casos futuros. Para obter mais informações, consultar a nota de isenção de responsabilidade completa na primeira página.

3. Selecione **Desinstalar** a partir do menu.
 4. Pressione **Desinstalar** para desinstalar o aplicativo.
- > O aplicativo desaparece da biblioteca de aplicativos.
-

3.5. Conectividade e software

Conecte seu veículo à Internet para obter mais dele e receber atualizações de software over-the-air.

Conectividade com a Internet

Conecte seu veículo à Internet pela conexão de rede móvel integrada do veículo, Wi-Fi ou um celular conectado por Bluetooth.

Atualizações de software

Atualizações over-the-air mantêm o software do seu veículo atualizado.

3.5.1. Conexão à Internet

Conectar seu veículo à Internet fornece a você acesso a certos recursos e atualizações de software over-the-air.

Há várias maneiras de conectar seu veículo à Internet:

- Rede móvel
- Rede Wi-Fi
- Compartilhamento de Internet do telefone conectado por Bluetooth

Rede móvel

Seu veículo possui um modem integrado para conexão com a rede móvel. A conexão de internet móvel é configurada antes de você pegar seu veículo e está incluída por um determinado número de anos. Desde que o veículo tenha um plano de serviços de rede móvel ativo e esteja em uma área com recepção de rede, ele pode se conectar à Internet. Contate uma Oficina Volvo autorizada para obter informações sobre serviços de conectividade móvel para seu veículo.

O veículo é compatível com redes móveis até e incluindo 5G. A disponibilidade e a velocidade da rede dependem da cobertura das operadoras de rede móvel locais em cada região.

 **Nota**

Condições e limitações da conectividade de rede móvel

- Talvez seja necessário concordar com os termos da operadora de rede móvel para ativar a conexão de Internet móvel. Você pode fazer isso durante a integração e por meio das configurações de privacidade do veículo.
- O veículo precisa estar em uma área com recepção de rede móvel.
- Os serviços de conectividade móvel devem estar ativos para a região na qual o veículo esteja localizado.
- Obstáculos, como prédios, encostas e montanhas podem enfraquecer ou bloquear o sinal de rede móvel.

Wi-Fi

Você pode conectar o veículo a uma rede Wi-Fi para acessar a Internet. O veículo pode se conectar automaticamente à rede sempre que estiver ao alcance.

Compartilhamento de Internet do telefone conectado por Bluetooth

Quando um telefone está conectado ao veículo por Bluetooth, o veículo pode usar a conexão com a Internet móvel do celular. Para isso, o compartilhamento de internet por Bluetooth precisa estar ativado para o telefone nas configurações de conectividade do veículo. Tanto o telefone quanto o provedor de rede móvel precisam ser compatíveis com compartilhamento de uma conexão com a Internet por meio do compartilhamento de internet.

 **Nota**

Conectar seu veículo à Internet através de uma rede Wi-Fi ou conexão Bluetooth afetará a quantidade de dados que você usa. É possível que o valor disponível seja limitado ou que os provedores cobrem um valor adicional por isso. Certifique-se de verificar as condições de uso de dados do seu provedor antes de conectar seu veículo à Internet via Wi-Fi ou Bluetooth.

Configurações de conexão com a Internet

Você pode encontrar as configurações de conectividade no visor central.



3.5.1.1. Conexão à Internet através de um telefone com Bluetooth

Conecte o telefone ao veículo via Bluetooth e compartilhe a conexão com a internet.

 **Nota**

Compartilhar a conexão de internet móvel do telefone com o veículo afetará a quantidade de dados móveis que você usa. Alguns provedores de dados móveis podem não permitir esse tipo de uso de dados. É possível que o valor disponível seja limitado ou que os provedores cobrem a mais por isso. Certifique-se de verificar as condições de uso de dados do seu provedor antes de ativar o compartilhamento de Internet por Bluetooth.

É necessário conectar o telefone ao veículo via Bluetooth para poder compartilhar a conexão de Internet do telefone.

1. Pressione o símbolo do veículo  na barra inferior.
 2. Acesse **Conectividade** → **Bluetooth**.
 3. Pressione o símbolo de compartilhamento de Internet por Bluetooth  do telefone do qual você deseja compartilhar a conexão de internet.
 4. Pressione **Aceitar** para continuar com a ativação do compartilhamento de Internet.
- > O símbolo de compartilhamento de Internet por Bluetooth muda de cor, indicando que o compartilhamento de Internet agora está ativo.

3.5.1.2. Conexão com a Internet via Wi-Fi

Conecte o veículo a uma rede Wi-Fi para acessar a internet.

1. Pressione o símbolo do veículo  na barra inferior.
 2. Acesse **Conectividade** → **Wi-Fi**.
 3. Ative o Wi-Fi se estiver desativado.
 4. Selecione a rede Wi-Fi à qual deseja se conectar.
 5. Insira a senha da rede Wi-Fi usando o teclado do visor central e pressione **Pronto**.
- > O veículo se conecta à rede Wi-Fi.

3.5.2. Atualizações over-the-air

Atualizações over-the-air mantêm o software do seu veículo atualizado.

Quando seu veículo está conectado à Internet, ele pode receber atualizações over-the-air ^[1] para se manter atualizado. O veículo informará quando houver uma atualização disponível para baixar e instalar, exibindo o símbolo de atualização  na barra de status, além de uma notificação..

Você também pode verificar novas atualizações do software acessando **Sistema** → **Atualização de software** em configurações.

Downloads automáticos de software

Você será perguntado(a) se deseja ativar o download automático de software ao configurar seu veículo pela primeira vez. Você sempre pode optar por ativar ou desativar os downloads automáticos posteriormente nas configurações. Se decidir não ativá-los, seu consentimento será solicitado para baixar atualizações de software sempre que elas estiverem disponíveis.

Instalação de atualizações de software

Quando há uma nova atualização de software disponível, o veículo baixa a atualização, mas não a instala para você. Você precisa iniciar a instalação por conta própria, seja por meio de uma notificação no visor central ou na visualização de atualização de software. Você também pode optar por adiar a atualização para que seja instalada posteriormente ou cancelar a instalação após confirmá-la.

Você não pode acessar nem usar o veículo enquanto uma atualização de software estiver sendo instalada. Portanto, certifique-se de haver carga restante suficiente na bateria e de não precisar usar o veículo durante o processo de instalação. O veículo informará a quantidade de carga da bateria necessária para iniciar a instalação e fornecerá uma estimativa do tempo necessário para instalar a atualização.

Nota

Problemas de instalação

Pode haver atualizações que você não poderá instalar por conta própria. Se isso acontecer, você verá uma notificação no visor central informando o que fazer em seguida.

Não use a porta de diagnóstico

Não use a porta de diagnóstico durante a instalação de uma atualização de software. Usar a porta de diagnóstico durante uma instalação pode afetar os sistemas do veículo e a atualização do software.

Alarme desativado

Para evitar alarmes falsos, o alarme do veículo é desativado durante o processo de instalação do software.

[1] OTA

3.6. Controle por voz

Mantenha as mãos no volante e use sua voz para interagir com o veículo por meio do assistente digital.

Com a ajuda do assistente digital, você pode usar o controle de voz para realizar tarefas, como pesquisar na internet e obter previsões climáticas. Você também pode usar a voz para interagir com o veículo e controlar uma série das funções dele, incluindo:

- Reprodutor de mídia
- Telefone
- Navegação

- Climatização

Falar com o assistente digital

O assistente entende a fala do dia a dia, assim, você não precisa conhecer nenhum comando por voz específico para usá-lo. Você pode perguntar qualquer coisa ao assistente e ele responderá confirmando o que você disse e, em seguida, fazendo o que pediu. Ele dirá se não entender o que foi dito.

Nota

- O recurso de controle por voz é fornecido por um fornecedor terceirizado. Fatores como disponibilidade, o modo de usá-lo e como ele funciona pode variar com o tempo e entre regiões.
- Uma conexão de rede fraca pode limitar o número de funções disponíveis.

3.6.1. Utilização do controle por voz

Use a voz para controlar e interagir com várias funções do veículo por meio do assistente digital.

A única vez que você precisa usar comandos de voz específicos para interagir com o assistente digital é quando você o ativa. Após ativar o assistente, basta falar ou dar instruções usando frases do dia a dia.

Nota

O Google Assistant ainda não está disponível em todos os idiomas. Saiba mais em support.google.com [<https://support.google.com>] ou tente usar outro idioma, se possível.

1. Diga "Ok Google" ou "Hey Google" para ativar o Google Assistant.
 - > O assistente confirma que está ouvindo.
2. Fale ou dê instruções ao assistente digital usando frases do dia a dia.



Outras maneiras de ativar

Você também pode ativar o assistente digital pressionando o botão de controle por voz  no volante e pelo visor central.

Fazer login em sua conta do Google

Se você fizer login com uma conta do Google, o Google Assistant será mais personalizado quando o veículo estiver online. Por exemplo, você pode ligar facilmente para contatos armazenados em seus contatos do Google ou consultar sua Google Agenda. Quando o Google Gemini estiver disponível, você poderá optar por usá-lo.

4. Conforto e climatização internos

Familiarize-se com o interior do veículo e com os controles de ajuste dos assentos, climatização e vidros.



Seu veículo é equipado com vários recursos para auxiliar em sua condução. Enquanto alguns recursos sejam principalmente para fins de conforto, outros melhoram a visibilidade. A leitura desta seção do manual pode ajudar a tornar a sua experiência de condução mais confortável.

4.1. Interior

Conheça o projeto do interior e seus recursos práticos, tais como porta-copos e portas de carregamento para seus dispositivos.



O conteúdo deste manual representa o status do manual do usuário no momento da impressão e pode não ser totalmente válido em casos futuros. Para obter mais informações, consultar a nota de isenção de responsabilidade completa na primeira página.

Inspeção interna

Existem alguns locais e componentes cujos nomes e localizações é bom saber, pois são referenciados ao longo do manual.

Compartimento de passageiros	O compartimento de passageiros é dividido entre o compartimento de passageiros dianteiro e traseiro.
Porta-malas	O porta-malas, ou área de carga, é o espaço atrás dos assentos traseiros, que normalmente é acessado pela parte traseira do veículo.
Painel	O painel de instrumentos refere-se a todo o conjunto de painéis e componentes na frente do motorista e do passageiro dianteiro. Tem algumas das principais áreas de interação do seu veículo, tais como visores, volante, ventiladores de ar e porta-luvas.
Console de túnel	O console de túnel fica entre os assentos dianteiros. É onde você encontra o controle de volume, compartimentos de armazenamento, carregador sem fio, porta-copos e um painel utilitário voltado para trás. Você também encontra portas USB tanto no console de túnel dianteiro quanto no traseiro.
Console superior	O console suspenso fica no teto, contra o para-brisas. Ele fornece acesso fácil a determinadas funções e indicadores importantes. É também onde você encontra as luzes de leitura dos assentos dianteiros
Painel de controle das portas	Cada porta tem seu próprio conjunto de controles para janelas e travas.

4.1.1. Uso do carregador sem fio

Use o carregador sem fio para carregar dispositivos com certificação Qi, como um telefone.



Para usar o carregador sem fio, seu dispositivo deve ser certificado pelo padrão de carregamento sem fio Qi. Verifique também se o carregamento sem fio está ativado tanto no dispositivo ^[1] quanto no carregador. Você pode ativar o carregador no visor central.



Aviso

O carregamento sem fio pode afetar a operação de marca-passos ou outros dispositivos médicos implantados. Se você tiver um, consulte seu médico antes de usar o sistema de carregamento sem fio.

 **Importante**

Carregamento e cartões com NFC

Não coloque cartões com NFC, como cartões-chave ou cartões de pagamento eletrônico, entre o carregador sem fio e o dispositivo ao usar a função de carregamento. Isso pode danificá-los.

Se você tiver cartões ou outros itens sensíveis na capa do seu telefone, remova-os antes de carregar ou se certifique de que não estejam entre o telefone e o carregador.

Antes de carregar um dispositivo, certifique-se de não haver outros objetos no carregador.

1. Coloque o dispositivo no meio do carregador.
- > O dispositivo começa a carregar e o ventilador de resfriamento integrado é ativado. O símbolo de carregamento fica visível na barra de status do visor central.

 **Aviso**

Nunca deixe o telefone no carregador sem fio ao sair do veículo.

 **Nota**

- Você pode obter resultados diferentes ao carregar dispositivos diferentes. Por exemplo, o tempo necessário para iniciar o carregamento e a rapidez com que um dispositivo é totalmente carregado.
- Seu dispositivo pode aquecer durante o carregamento. Isso é normal e não há nada com que se preocupar. Se a temperatura da bateria do dispositivo ficar muito quente, o carregamento será desativado.

Se o dispositivo não carregar

Se seu dispositivo não carregar ao ser colocado no carregador, há alguns passos que você pode tentar.

- Certifique-se de ter ativado o carregador no visor central.
- Certifique-se de que não haja nenhum item no carregador além do dispositivo que você deseja carregar.
- Levante o dispositivo e coloque-o de volta no meio do carregador.
- Remova todas as capas ou revestimentos do dispositivo.
- Desative a função NFC do dispositivo, se ele tiver uma.

[1] Muitos dispositivos com certificação Qi estão sempre ativados

4.1.2. Ativação do carregador sem fio

Você pode ativar ou desativar o carregador sem fio no visor central.

O carregador deve ser ativado para você poder começar a usá-lo.

1. Pressione o símbolo do veículo  na barra inferior.
2. Acesse **Controles** → **Mais** → **Carregamento de dispositivo sem fio**.
3. Ative o carregador.

4.1.3. Portas USB

Você pode usar as portas USB do veículo para carregar telefones, tablets ou outros dispositivos.

Localização das portas USB

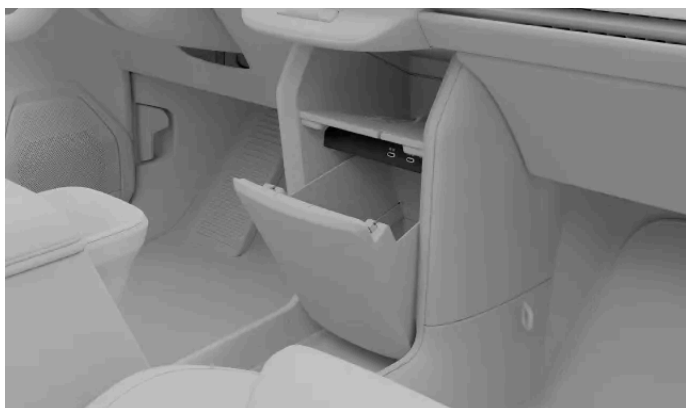

Existem duas portas USB^[1] sob o visor central, atrás da tampa do porta-luvas.



Há também duas portas USB^[1] na parte traseira do console de túnel.

Utilização das portas USB

Sempre desconecte os dispositivos da porta quando não estiverem em uso.

Alguns dispositivos podem esquentar durante o carregamento. Essa situação é normal.

As portas serão desativadas se você sair do veículo. Se você deixar o veículo destravado, as portas permanecerão ativas por mais algum tempo.

Especificações da porta USB

A saída de potência das portas USB depende do dispositivo que você estiver carregando. A tensão e a corrente são moduladas de acordo com o que for aceito pelo dispositivo.

- Tomada tipo C
- Saída de potência máxima de 60 W (tomada 1)/18 W (tomada 2)
- Compatível com Quick Charge 3.0

^[1] tipo C

4.1.4. Tomada de 12 V

Você pode usar a tomada de 12 V para alimentar diversos aparelhos elétricos, como uma caixa térmica.



A tomada elétrica de 12 V encontra-se no lado direito do porta-malas.

O veículo desliga a energia da tomada automaticamente quando você sai dele. Se você deixar o veículo destravado, a tomada ficará ativa por um tempo maior.

O conteúdo deste manual representa o status do manual do usuário no momento da impressão e pode não ser totalmente válido em casos futuros. Para obter mais informações, consultar a nota de isenção de responsabilidade completa na primeira página.

Sempre desconecte os dispositivos da tomada e feche a tampa quando não estiverem em uso.

Alguns dispositivos podem aquecer quando carregados na tomada de 12 V. Isso é normal para muitos dispositivos.

 **Aviso**

A inobservância das instruções a seguir pode causar danos ou ferimentos pessoais.

- Não use dispositivos elétricos com plugues grandes e pesados. Eles podem danificar a tomada ou se soltar durante a condução.
- Não use dispositivos elétricos que possam interferir nos sistemas do veículo, como o receptor de rádio.
- Conecte apenas dispositivos sem danos e em pleno funcionamento que atendam a todos os padrões de segurança relevantes^[1].
- Fique de olho nos dispositivos conectados para evitar danos ou ferimentos em caso de mau funcionamento.
- Não conecte adaptadores ou cabos de extensão à tomada de 12 V, pois eles podem anular os recursos de segurança da tomada.
- Não exponha a tomada, conectores ou dispositivos conectados a água ou outros líquidos.
- Não toque ou use a tomada se ela parecer danificada ou tiver entrado em contato com água ou outros líquidos.

Potência

 **Importante**

O consumo máximo de energia é de 120 W (10 A).

^[1] Marcação CE, marcação UL ou marca de conformidade semelhante

4.1.5. Visores solares

Há quebra-sóis suspensos na frente do assento do motorista e do assento do passageiro dianteiro.



Os visores podem ser dobrados e inclinados para o lado quando necessário. Com o visor solar inclinado para o lado, você consegue estender a haste que o segura para obter melhor posicionamento.

Há um espelho coberto no visor solar. A luz do espelho acende automaticamente quando você abre a tampa.

Há também um clipe no visor solar, que pode ser usado para colocar convenientemente cartões ou tíquetes, por exemplo.

4.2. Conforto

Seu veículo tem vários recursos projetados para aumentar seu conforto ao dirigir ou estacionar.

Embora muitos dos recursos do seu veículo sejam projetados para permitir práticas de condução seguras, outros são mais voltados para aumentar o seu conforto. Isso inclui determinados recursos climáticos e modos de conforto.

Climatização

Seu veículo tem a capacidade de proporcionar uma climatização confortável no compartimento de passageiros. Ela pode resfriar, aquecer e desumidificar o ar para você quando necessário. Há também recursos integrados para proporcionar uma boa qualidade do ar.

Muitos dos recursos de climatização são automáticos, enquanto outros podem ser ajustados manualmente.

Assentos

Os assentos dianteiros do seu veículo são ajustáveis. Embora uma boa postura ao dirigir seja necessária para a visibilidade e práticas de direção seguras, o ajuste do assento também permite maior conforto ao dirigir ou estacionar.

Em temperaturas mais frias, é bom aquecer os bancos para proporcionar uma experiência de condução mais confortável. Quando estiver quente na parte de fora, você pode ativar a ventilação do assento. É possível ativar e ajustar o aquecimento e a

ventilação dos bancos por meio do visor central.

Manter a climatização ativa enquanto estacionado

Você pode manter um clima interno confortável em seu veículo enquanto estacionado. Isso inclui manter as funções de climatização e o sistema de entretenimento ligados. Você pode ativar a função de manter a climatização ativa pelo visor central. Esteja ciente, no entanto, de que a autonomia do veículo pode ser afetada se você deixar a configuração ativada por muito tempo.

4.3. Climatização

Seu veículo tem a capacidade de proporcionar uma climatização confortável no compartimento de passageiros. Ele resfriará, aquecerá e desumidificará o ar para você quando necessário. Há também características embutidas que proporcionarão uma boa qualidade do ar.



Esta seção do manual aborda os vários recursos de climatização do veículo, como ar-condicionado, modos de climatização e opções de aquecimento.

4.3.1. Controles de climatização

Você consegue controlar a climatização interior do veículo de várias formas, tanto de dentro do veículo quanto do seu telefone.



Controles de climatização no compartimento do passageiro dianteiro



Controles de climatização no console de túnel



O aplicativo Volvo Cars

Aqui você pode controlar a climatização do interior do seu veículo:

- O visor central
- O painel do assento traseiro do console de túnel
- O console suspenso
- O aplicativo Volvo Cars.

A maioria dos controles e configurações de climatização do veículo pode ser encontrada no visor central. No entanto, existem também alguns controles de climatização localizados em outras áreas do seu veículo. Por exemplo, os passageiros dos assentos traseiros podem definir sua própria temperatura preferida através do painel do assento traseiro do console de túnel. Há também um botão físico de descongelar localizado no console suspenso.



Dica

Use o aplicativo Volvo Cars para pré-condicionar remotamente seu veículo. Dessa forma, você pode garantir um clima interno confortável ao entrar no veículo

4.3.1.1. Ativação do aquecimento do banco

Você pode ativar a função de aquecimento do assento por meio da visualização de conforto no visor central. Há três níveis de aquecimento à escolha.



Em temperaturas mais frias, é bom aquecer os bancos para proporcionar uma experiência de condução mais confortável. É possível ativar e ajustar o aquecimento dos bancos por meio do visor central.



Aviso

O aquecimento do assento não deve ser usado por pessoas que:

- têm dificuldades para perceber mudanças de temperatura devido à perda sensorial.
- tiverem problemas para controlar as configurações de aquecimento do assento.

1. Abra a visualização de conforto do assento pressionando o símbolo do assento correspondente   na barra inferior.
2. Selecione seu nível de aquecimento preferido.

Para fechar a visualização de conforto, pressione o símbolo da seta para baixo na barra inferior.



Dica



Aquecimento automático do assento

No tempo frio, você pode apreciar o aquecimento automático. Acesse as configurações de climatização para ativar a ativação automática.

4.3.1.2. Ativação da ventilação do banco

Você pode ativar a ventilação do banco na visualização de conforto no visor central.



Em temperaturas mais quentes, é bom usar a ventilação dos bancos para proporcionar uma experiência de condução mais confortável. É possível ativar e ajustar a ventilação dos bancos por meio do visor central.

1. Abra a visualização de conforto do assento pressionando o símbolo do assento correspondente   na barra inferior.
2. Selecione seu nível de ventilação preferido.

Para fechar a visualização de conforto, pressione o símbolo da seta para baixo na barra inferior.

4.3.2. Configurações de climatização

Nas configurações de climatização, você pode selecionar quais funções devem ser ativadas automaticamente quando o veículo é ligado em temperaturas frias.

Para acessar as configurações de climatização, pressione o símbolo do ventilador  na barra inferior e acesse as configurações .

Há funções de climatização que você pode configurar para serem ativadas automaticamente. Entre eles:

- Aquecimento do banco
 - Desembaçador traseiro
-

4.3.3. Temperatura e ar condicionado

Ao usar as configurações automáticas de climatização, o sistema de climatização do veículo visa sempre proporcionar um ambiente interno confortável. Entretanto, se você quiser, sempre pode fazer ajustes de acordo com seu gosto.

O modo de climatização automática oferece um ambiente interno confortável na maioria das circunstâncias. No entanto, sempre é possível fazer ajustes. Por exemplo, você pode fazer alterações nas configurações de temperatura, permitir que diferentes zonas climáticas tenham suas próprias configurações e alterar as configurações do ar-condicionado.

Nota

Em determinadas circunstâncias, como durante o carregamento rápido em um dia especialmente quente, o ar que sai das saídas de ar pode não ser tão frio quanto o esperado. Isso ocorre porque o sistema de climatização prioriza o arrefecimento da bateria em detrimento do arrefecimento do compartimento de passageiros. Isso ajuda a fornecer boas condições para o desempenho e a autonomia da bateria.

4.3.3.1. Ativação do ar condicionado

O conteúdo deste manual representa o status do manual do usuário no momento da impressão e pode não ser totalmente válido em casos futuros. Para obter mais informações, consultar a nota de isenção de responsabilidade completa na primeira página.

O ar condicionado resfria e desumidifica o ar que entra.

Quando você seleciona o modo de climatização automática, o ar condicionado é ativado ou desativado automaticamente para manter a temperatura definida. Desmarcar a seleção do ar-condicionado desativará o modo de climatização automática.

Para que o ar condicionado funcione eficientemente, os vidros, as portas e o porta-malas precisam estar fechados.

1. Pressione o símbolo do ventilador  na barra inferior.
2. Pressione o símbolo de ar condicionado A/C.

4.3.3.2. Configuração de temperatura

Você pode alterar a temperatura no compartimento de passageiros pelo visor central.

1. Use o símbolo de mais ou menos para ajustar a temperatura.





Dica

Você também pode definir a temperatura do veículo sem usar as mãos, com o controle por voz.

4.3.3.3. Sincronização de temperatura

Por padrão, a configuração de temperatura do motorista é usada para todas as zonas de climatização. No entanto, cada zona de climatização também pode ter a própria configuração individual. Você pode alternar entre as duas opções dessincronizando e sincronizando a temperatura.

1. Pressione a configuração de temperatura do motorista na barra inferior.
2. Pressione o símbolo de sincronização  para dessincronizar a temperatura.
- > As zonas de climatização são dessincronizadas e o símbolo de dessincronização é exibido.
3. Pressione o símbolo de dessincronização  para ressincronizar a temperatura.

 **Dica**

A configuração de temperatura também é dessincronizada quando o passageiro define uma temperatura diferente no próprio lado.

4.3.3.4. Ativação da climatização ecológica

Seu veículo tem uma função de climatização ecológica que prioriza a autonomia do veículo em relação aos recursos relacionados à climatização.

A climatização Eco prioriza a autonomia sobre o conforto de climatização. As funções de aquecimento, resfriamento e ar-condicionado são limitadas nesse modo.

 **Nota**

Podem ocorrer problemas com o embaçamento, pois a função de ar condicionado que ajusta a umidade é limitada quando a climatização ecológica está ativa. Quando a função do ar-condicionado é limitada, isso também pode afetar a qualidade do ar, especialmente nos assentos traseiros, pois a recirculação do ar aumenta.

1. Pressione o símbolo do ventilador  na barra inferior.
2. Pressione o símbolo de climatização ecológica ECO.

4.3.4. Distribuição de ar e modos de climatização

A distribuição de ar geral é decidida pelo modo de climatização e configurações selecionados. Há também ventilações que oferecem capacidade de ajuste adicional do fluxo de ar por todo o veículo.

Ventilações ajustáveis



As posições das ventilações ajustáveis no compartimento de passageiros.

A ventilação ajustável pode ser redirecionada para controlar a direção do fluxo de ar. No compartimento de passageiros dianteiro, as ventilações são ajustadas através do visor central. No compartimento de passageiros traseiro, elas são ajustadas através dos botões físicos da ventilação.

Modos de climatização

Há dois modos de climatização: automático e manual. O modo automático controla a maioria dos ajustes e funções de climatização para você. No entanto, no modo manual, você mesmo(a) consegue controlar mais ajustes e funções disponíveis.

Você também pode desligar completamente o sistema de climatização.

! Importante

Risco de condensação

Desligar completamente o sistema de climatização pode causar condensação nos vidros, o que pode afetar a visibilidade.

Os modos de climatização e suas configurações estão disponíveis na visualização de climatização do visor central.

4.3.4.1. Ajuste das saídas de ar

Você pode ajustar a ventilação dianteira e traseira.

Você pode ajustar a ventilação dianteira através do visor central. Elas podem ser ajustadas manualmente ou você pode selecionar um modo de ventilação com uma direção de fluxo de ar predefinida.



A ventilação traseira é ajustada manualmente através dos botões físicos da ventilação.

Os modos de ventilação disponíveis são:





Modo de ventilação manual

Você pode mover manualmente o fluxo de ar em qualquer direção. Pressione a ventilação que deseja abrir ou fechar.

-  Modo de ventilação com foco O fluxo de ar é direcionado para o corpo.
-  Modo de ventilação distante O fluxo de ar é direcionado para longe do corpo.
-  Modo de ventilação automática O sistema de climatização controla automaticamente a direção do fluxo de ar.

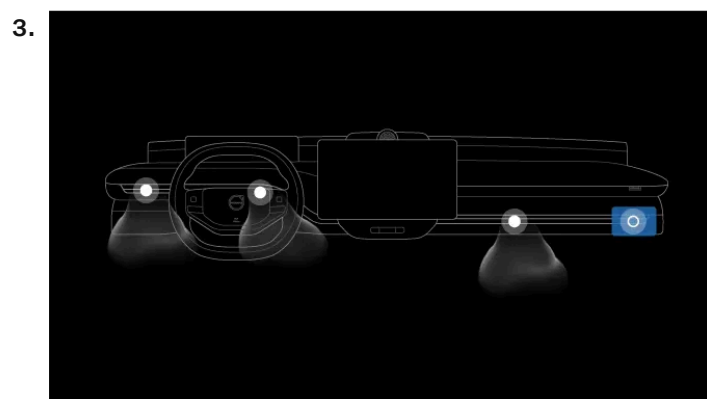

Ajuste manual da ventilação dianteira

1. Pressione o símbolo do ventilador  na barra inferior.
2. Se estiver no modo de climatização manual, você também precisa verificar se o símbolo da ventilação da parte superior do corpo  está selecionado.



Para alterar manualmente a direção do fluxo de ar usando o visor central, mova a ventilação na direção em que deseja que o ar flua. Você pode abrir ou fechar uma ventilação pressionando a própria ventilação.

Dica

Você também pode ajustar de onde o ar é distribuído selecionando os símbolos de distribuição de ar. Entre eles estão o símbolo da ventilação inferior do corpo , o símbolo da ventilação superior do corpo  e o símbolo da ventilação do para-brisa .

Se você estiver no modo de climatização automática, selecionar um símbolo de distribuição de ar mudará o modo de climatização para manual.

Alteração do modo de ventilação

4. Selecione um modo de ventilação para alterar a direção do fluxo de ar.
- > A direção do fluxo de ar é ajustada.

Ajuste da ventilação traseira

5. Ajuste a ventilação traseira através dos botões físicos para redirecionar o fluxo de ar.

4.3.4.2. Ativação do modo de climatização automática

Quando você ativa o modo de climatização automática, o sistema de climatização controla várias de suas funções automaticamente.

1. Pressione o símbolo do ventilador  na barra inferior.
2. Selecione **Automática**.

Dica

Quando estiver no modo de climatização automática, você poderá alterar o modo de ventilação e a direção do fluxo de ar. Você também pode alterar o nível de potência dos ventiladores e a temperatura.

Nota

Desmarcar a seleção do ar-condicionado desativará o modo de climatização automática.

Se você pressionar o símbolo da ventilação inferior do corpo , o símbolo da ventilação superior do corpo  ou o símbolo da ventilação do para-brisa , o modo de climatização automática será desativado.

4.3.4.3. Ativação do modo de climatização manual

Se você ativar o modo de climatização manual, poderá ajustar a distribuição de ar e a direção do fluxo de ar manualmente ou selecionar um dos modos de ventilação predefinidos. Você também tem mais controle sobre o nível de potência dos ventiladores.

1. Pressione o símbolo do ventilador na barra inferior .
2. Selecione **Manual**.
3. Selecione a direção do fluxo de ar e o nível de potência do ventilador de sua preferência.

4.3.5. Gelo, condensação e desembaçadores

Em condições de frio, gelo e condensação podem obstruir a visibilidade. Seu veículo é equipado com desembaçadores, um para-brisa traseiro aquecido e espelhos retrovisores aquecidos para evitar que isso

aconteça.

Há desembaçadores colocados nas janelas e no para-brisa. Os espelhos retrovisores aquecem ao mesmo tempo em que o para-brisa traseiro. Combinadas, essas funções visam garantir uma boa visibilidade.

 **Importante**

Sempre verifique se as janelas e os para-brisas têm boa visibilidade antes de começar com a condução.



4.3.5.1. Ativação do degelo máximo

Para remover rapidamente a condensação e o gelo do para-brisa dianteiro e dos vidros, é possível ativar o degelo máximo.

O degelo máximo eleva a velocidade e temperatura do ventilador. O ar condicionado é ativado e a recirculação de ar fica indisponível enquanto o degelo máximo estiver ativo. Quando o degelo máximo é desligado novamente, as configurações de climatização retornam aos níveis anteriores.

 **Nota**

Quando o degelo máximo usa a velocidade alta do ventilador, o nível de ruído do ventilador aumenta.



1. Pressione o símbolo do ventilador na barra inferior .
2. Pressione o símbolo de degelo máximo .

 **Dica**

O botão de degelo  do console suspenso ativa o degelo máximo e o aquecimento do para-brisa traseiro e dos espelhos retrovisores laterais. Se o degelo máximo ou o degelo traseiro já estiver ativado pelo visor central, pressionar o botão do degelo no console suspenso ativará a segunda função. Pressione o botão de degelo novamente para desativar ambos.

4.3.5.2. Ativação do para-brisa traseiro e do aquecimento do espelho retrovisor lateral

Ative o aquecimento do para-brisa traseiro e do espelho retrovisor lateral para se livrar da condensação e do gelo.

1. Pressione o símbolo do ventilador na barra inferior .
2. Pressione o símbolo de degelo traseiro .

 **Dica**

Botão de degelo do console suspenso

O botão de degelo  do console suspenso ativa o degelo máximo e o aquecimento do para-brisa traseiro e dos espelhos retrovisores laterais. Se o degelo máximo ou o degelo traseiro já estiver ativado pelo visor central, pressionar o botão do degelo no console suspenso ativará a segunda função. Pressione o botão de degelo novamente para desativar ambos.

Degelo traseiro automático

Nas configurações de climatização, você define o degelo traseiro para ativar automaticamente quando você liga o veículo em condições de clima frio.

4.3.6. Climatização interna quando estacionado

Seu veículo pode manter um clima interno confortável quando estacionado. Você também pode pré-condicionar seu veículo para que o compartimento de passageiros esteja preparado para sua próxima viagem.

 **Nota**

Funções de climatização de estacionamento desligam automaticamente quando o tempo máximo de funcionamento é atingido ou o nível da bateria do veículo está muito baixo.

Pré-condicionamento

O pré-condicionamento ativa automaticamente o modo de climatização automática para aquecer ou arrefecer o compartimento de passageiros até uma temperatura confortável antes de entrar no veículo. Ele também pré-condiciona a bateria para ajudar no desempenho e na autonomia do veículo.

Você pode programar temporizadores de pré-condicionamento únicos e recorrentes no visor central ou através do aplicativo Volvo Cars. O pré-condicionamento ativa automaticamente quando você entra no veículo ou quando o tempo programado é atingido.

 **Dica**

As configurações do temporizador podem ser ajustadas pelo aplicativo Volvo Cars. Você pode selecionar o que deseja pré-condicionar, como os assentos e o volante de direção. Você também pode definir a temperatura preferida do compartimento de passageiros.

Para que o pré-condicionamento esteja disponível, a bateria de tração deve estar suficientemente carregada. Se o pré-condicionamento for iniciado quando seu veículo não estiver conectado para carregamento, a autonomia do veículo será afetada.

 **Nota**

Ao executar o pré-condicionamento em clima frio, pode gotejar condensação embaixo do veículo. Essa situação é normal.

Manter a climatização ativa

Você pode manter um clima interno confortável em seu veículo enquanto estacionado. Isso inclui manter as funções de climatização e o sistema de entretenimento ligados. Você pode ativar a função de manter a climatização ativa pelo visor central. Esteja ciente, no entanto, de que a autonomia do veículo pode ser afetada se você deixar a configuração ativada por muito tempo.

4.3.6.1. Configuração do temporizador de pré-condicionamento

É possível definir e ativar um temporizador para pré-condicionar o veículo para um horário de partida específico através do visor central e do aplicativo Volvo Cars. Se desejar, você pode configurá-lo para repetir em determinados dias.

Se você decidir pré-condicionar o compartimento de passageiros, o veículo o resfriará ou aquecerá antes do horário de partida programado. Você pode definir o temporizador para repetição em uma programação semanal ou para um único horário de partida.

É possível selecionar o que deseja pré-condicionar e definir a temperatura preferida do compartimento de passageiros nas configurações do temporizador através do aplicativo Volvo Cars.

Configuração de um temporizador

1. Pressione o símbolo do ventilador  na barra inferior e acesse **Temporizadores**.
 2. Acesse **Temporizadores de climatização** → **Adicionar temporizador**.
 3. Selecione um horário de partida.
- > O temporizador está configurado.

Configuração de um temporizador para repetição

4. Ative a opção **Repetir semanalmente** para configurar uma programação semanal e selecione um ou mais dias da semana.
5. Pressione **Salvar**.

Você pode ativar um temporizador existente em **Temporizadores de climatização**.

4.3.6.2. Manter a climatização ativa enquanto estacionado

Você pode ativar a função Manter climatização ativa para manter um clima confortável no veículo enquanto estiver longe dele.



Aviso

Nunca deixe uma criança ou animal desacompanhados no veículo. Você é responsável pela segurança e bem estar deles. Algumas regiões têm leis que proíbem que pessoas ou animais de estimação sejam deixados dentro de um veículo trancado.



Nota

A função Manter climatização ativa desligará automaticamente quando o tempo máximo de funcionamento for atingido, o nível da bateria do veículo estiver baixo demais ou se iniciar um novo ciclo de condução. Se ativá-la quando o nível da bateria do veículo já estiver baixo, o tempo máximo de funcionamento será menor.

1. Pressione o símbolo do ventilador na barra inferior .
2. Acesse **Temporizadores** → **Manter a climatização ativa**.
3. Pressione **Iniciar**.
4. Confirme sua seleção

Pressione **Parar** to turn it off again.

4.3.6.3. Purificação de ar

A purificação do ar melhora a qualidade do ar no compartimento de passageiros do seu veículo antes de você começar a dirigir.

Você pode iniciar a purificação do ar através do aplicativo Volvo Cars. Ela também inicia automaticamente quando o pré-condicionamento termina.

A purificação do ar melhora a qualidade do ar interno, soprando ar fresco através do filtro de ar e deixando o ar recircular no compartimento de passageiros. Isso acontece até que a qualidade do ar atinja um determinado nível.



Dica

Você pode acompanhar o conteúdo de pequenas partículas^[1] através do aplicativo Volvo Cars durante o ciclo de pré-limpeza.

[1] PM2.5

4.3.7. Qualidade do ar

O seu veículo foi projetado para proporcionar uma climatização interior agradável e saudável. A filtragem do ar ajuda a remover odores, substâncias e partículas do compartimento de passageiros.

Filtro de ar do compartimento de passageiros

O ar que entra no compartimento de passageiros é primeiro filtrado pelo sistema do controle de climatização. Para garantir um alto desempenho, o filtro precisa ser substituído regularmente. Se o filtro for exposto ao uso intenso, por exemplo, condução prolongada por áreas de poluição atmosférica ou nuvens de poeira, o filtro precisará ser trocado com mais frequência. Se não tiver certeza sobre o tipo de filtro a ser usado, entre em contato com o suporte da Volvo.

Sistema de qualidade do ar

O ar no compartimento de passageiros é purificado por:

- filtragem de substâncias indutoras de asma e alérgicas.
- remoção de gases e partículas para reduzir os odores.
- remoção de contaminantes do ar, como partículas.

Se os sensores de qualidade do ar detectarem contaminantes no ar externo, a entrada de ar fecha e a recirculação de ar interna é ativada.

Limpeza do ar

Para oferecer uma boa qualidade do ar, seu veículo é equipado com diferentes recursos de limpeza do ar. Alguns deles podem ser ativados por meio do visor central para melhorar rapidamente a qualidade do ar no compartimento de passageiros.

CleanZone

A função CleanZone indica se as condições de boa qualidade do ar são ou não atendidas.

4.3.7.1. Indicação da qualidade do ar

A aba de qualidade do ar na visualização de climatização do visor central fornece informações sobre a qualidade do ar de dentro e de fora do veículo.

A aba de qualidade do ar indica a qualidade do ar interno e externo. Um sensor no compartimento de passageiros e um sensor no exterior do veículo medem o conteúdo de partículas inferiores a 2,5 µm. As informações sobre o conteúdo de outros contaminantes no exterior do veículo são fornecidas por um serviço externo e baseiam-se em dados modelados.



Dica

Para algumas regiões, há informações disponíveis sobre níveis de pólen. Pressione **Qualidade do ar e pólen** para ver informações mais detalhadas.

4.3.7.2. Limpeza do ar

Para oferecer uma boa qualidade do ar, seu veículo é equipado com diferentes recursos de limpeza do ar.

Seu veículo possui várias funções que garantem a boa qualidade do ar. Algumas delas são passivas e outras podem ser controladas no visor central.

4.3.7.2.1. Limpeza avançada do ar

A limpeza avançada do ar visa minimizar a quantidade de partículas perigosas e gases nocivos no compartimento de passageiros.

A limpeza avançada do ar está sempre ativa, exceto durante a recirculação de ar ou quando o sistema de climatização está desligado. Você pode ver na aba de qualidade do ar da visualização de climatização se ela está ativa ou não.

4.3.7.2.2. Limpeza do ar focalizada

Você pode melhorar a qualidade do ar no compartimento de passageiros ativando a limpeza de ar focalizada. Isso reduz o número de partículas indesejadas no ar.

Quando você ativa a limpeza de ar focalizada, seu veículo prioriza a redução do conteúdo de partículas no ar que entra em detrimento do conforto climático. Isto limita alguns dos demais recursos de conforto climático, como a redução do nível de potência dos ventiladores.

A perda de conforto se deve ao fato de o sistema de climatização reciclar grandes porções de ar. Isto é mais perceptível quando há vários passageiros no veículo.



Ativação da limpeza do ar focalizada

A limpeza do ar focalizada prioriza a redução do número de partículas do ar indesejadas no veículo em relação a outros recursos de conforto de climatização. Você ativa esse recurso na visualização de climatização no visor central.

A função de limpeza do ar focalizada limpa rapidamente o ar no compartimento de passageiros para eliminar partículas indesejadas. Quando ela está ativa, é priorizada em relação a outras funções de climatização.

Importante

Quando a limpeza do ar focalizada está ativa, o conforto e a ventilação da climatização são reduzidos. Isso pode gerar condensação, o que embaça os vidros e afeta negativamente a visibilidade.

1. Pressione o símbolo do ventilador  na barra inferior e acesse **Qualidade do ar**.
 2. Pressione o símbolo de limpeza do ar focalizada .
 3. Pressione **Ativar**).
- > **Foco na limpeza do ar** aparece abaixo do símbolo do ventilador  na barra inferior quando a limpeza do ar focalizada está ativa.

Nota

Evite usar a limpeza do ar focalizada por longos períodos, pois o ar no compartimento de passageiros pode ficar abafado. Depois que o ar dentro do veículo for limpo, a limpeza do ar focalizada não trará mais benefícios, podendo, portanto, ser desligada.

Pressione o símbolo de limpeza do ar focalizada  novamente para desligar. Você também pode desligar a limpeza do ar focalizada ativando outros recursos de climatização.

4.3.7.3. CleanZone

CleanZone é uma função de qualidade do ar que controla e indica se todas as condições de boa qualidade do ar são ou não atendidas.

Você encontra informações sobre a qualidade do ar na aba de qualidade do ar da visualização de climatização. A CleanZone é obtida se forem atendidas todas as condições para fornecer uma boa qualidade do ar no compartimento de passageiros. Se ela não puder ser obtida, você verá no visor central que condição ainda não foi atendida.

4.3.7.4. Ativação da recirculação de ar

A recirculação de ar ajuda a impedir a entrada de ar nocivo ou malcheiroso no compartimento de passageiros. Em alguns casos, ela é ativada automaticamente, mas você também pode ativá-la manualmente na visualização de climatização.

Por padrão, o sistema de climatização decide se recircula o ar dependendo de determinadas condições ambientais. Entre elas, a temperatura dentro e fora do veículo, além da qualidade do ar externo. Se o sensor de qualidade do ar perceber que o ar externo está poluída, seu veículo fechará automaticamente a entrada de ar e, em vez disso, reutilizará o ar no compartimento de passageiros. No entanto, você também pode ativar manualmente a recirculação de ar constante ou a circulação de ar externo constante. Ativar essas configurações fechará ou abrirá novamente a entrada de ar.



Importante

Se o ar for recirculado por um longo período, a condensação pode embaçar os vidros, afetando, assim, a visibilidade.

Nota

A recirculação de ar está indisponível enquanto o degelo máximo estiver ativo.

Se ativada manualmente, a recirculação de ar atingirá o tempo limite depois de um tempo.

1. Pressione o símbolo do ventilador  na barra inferior.
2. Pressione o símbolo de recirculação .
- > A entrada de ar é interrompida e a recirculação de ar ocorre no veículo.
3. Pressione o símbolo de circulação de ar externo .
- > A entrada de ar do exterior começa e o ar fresco circula no interior do veículo.

4.3.8. Sistema de climatização

O sistema de climatização do seu veículo tem como objetivo proporcionar a todos no veículo um ambiente confortável usando o controle de climatização eletrônico.

Todas as funções do sistema de controle de climatização são controladas pelo visor central.

Seu veículo usa sensores para controlar automaticamente diferentes capacidades que são projetados para oferecer uma climatização interior confortável em todos os momentos.

 **Dica**

A maioria das funções de climatização também pode ser controlada pelo controle por voz. A maioria dos recursos exigem uma conexão com a Internet para uso com controle por voz.

4.3.8.1. Zonas de climatização

O compartimento de passageiros do seu veículo está dividido em diferentes zonas de climatização. Essas zonas permitem que os passageiros definam sua própria temperatura preferida para desfrutar de um ambiente confortável.

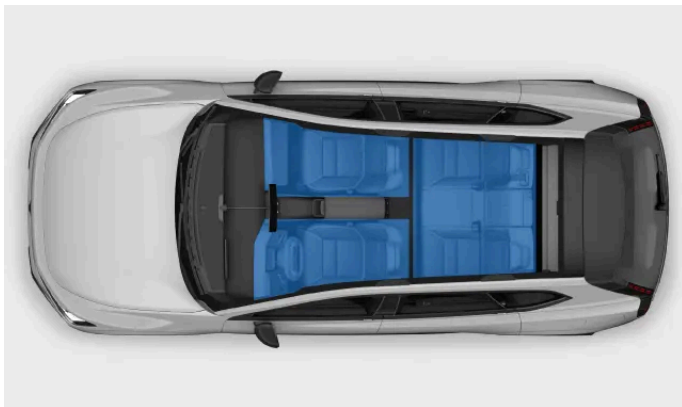

Há zonas de climatização diferentes no compartimento de passageiros do seu veículo. Todas as zonas são sincronizadas diretamente com as configurações de climatização preferidas pelo motorista, por padrão. Entretanto, a temperatura pode ser ajustada individualmente para cada zona.

4.3.8.2. Climatização parcial

Para economizar energia, seu veículo pode limitar as funções de climatização dianteira e traseira se não houver ocupantes.

Se o veículo detectar que não há ocupantes nos bancos dianteiros ou traseiros, ele limita as funções de climatização do compartimento de passageiros. Isso serve para reduzir o consumo de energia.

4.3.8.3. Temperatura percebida e real

Sua percepção de temperatura é afetada por mais fatores além da temperatura real do ar à sua volta. Saber a diferença entre temperatura real e percebida pode beneficiar sua experiência de conforto de climatização.

Se o ar do seu veículo está quente ou frio depende de sua temperatura, assim como de vários outros fatores. Esses fatores incluem sua própria temperatura corporal, fluxo de ar e umidade no veículo, e se você está exposto(a) à luz solar direta. Quando você ajusta a configuração de temperatura, o veículo considera alguns dos fatores que contribuem para sua temperatura percebida. O veículo então adapta continuamente suas funções de climatização para tornar o clima interno semelhante à temperatura que você selecionou. Isso significa que a temperatura real do veículo pode ser diferente da temperatura que você selecionou, oferecendo a você uma experiência de conforto de climatização mais consistente.

Seu veículo leva em consideração a exposição à luz solar ao regular o clima no veículo. Por exemplo, se o sol atingir o lado do motorista, ele é capaz de ajustar o fluxo de ar e a temperatura para equilibrar a temperatura percebida nesse lado.

4.3.8.4. Sensores de climatização

Há vários sensores de climatização localizados no interior e no exterior do veículo. Esses sensores ajudam a proporcionar um clima confortável no compartimento de passageiros.

Para que os sensores internos possam atuar como previsto, é importante que você não os cubra.

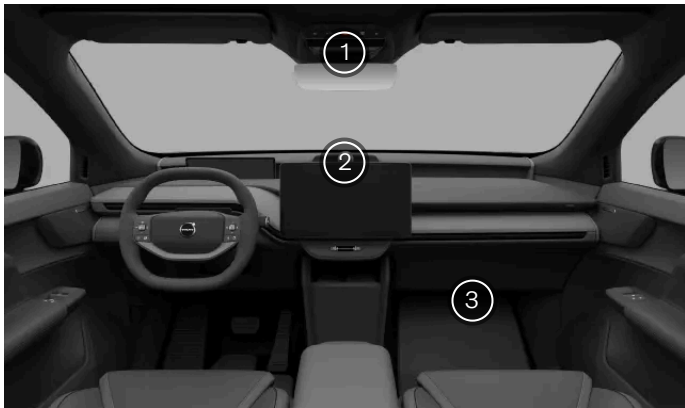

- ① Sensor de umidade no console do espelho retrovisor.
- ② Sensor de luz solar no lado superior do painel.
- ③ Sensor de material particulado no ar no lado do passageiro, na parte inferior do painel.

O sensor de temperatura ambiente externa fica na parte inferior do veículo.

4.3.8.5. Aquecedores

Se a temperatura ambiente for inferior à temperatura que você prefere em seu veículo, um sistema de aquecimento pode ajudar a proporcionar um clima interno confortável.

Aquecedor elétrico

O aquecedor elétrico é alimentado pela bateria de tração do veículo. É utilizado para aquecer o compartimento de passageiros durante o pré-condicionamento e a condução.

Se o nível de carga na bateria de tração estiver muito baixo, o aquecedor desligará.

Bomba de calor

A bomba de calor funciona principalmente como um extensor de alcance. Em baixas temperaturas, a bomba de calor ajuda a aquecer o compartimento de passageiros, usando menos energia em comparação com o aquecedor elétrico, o que aumenta a disponibilidade de energia da bateria. A bomba de calor opera tanto durante o pré-condicionamento quanto durante a condução. Também ajuda a manter a bateria de tração na temperatura de operação desejada.

4.4. Vidros e painéis de vidro

Seu veículo possui vários vidros e painéis de vidro diferentes. Muitos deles são laminados para aumentar a segurança e a proteção. A laminação também proporciona melhor isolamento acústico no compartimento de passageiros.

Todos os vidros laminados, exceto o para-brisa e o teto panorâmico, são marcados com um símbolo do vidro.



Nota

Certifique-se de não usar película colorida com revestimento de superfície metalizado no para-brisa dianteiro nem no traseiro. Isso pode trazer problemas ao a recepção de sinal, pois as antenas ficam localizadas aí.

Teto panorâmico

O teto panorâmico do seu veículo tem um revestimento infravermelho que ajuda a manter o compartimento de passageiros fresco em condições ensolaradas.

Ele também tem uma camada eletrocromica que permite alternar entre vidros transparentes e fumês.

4.4.1. Operação dos vidros

Você pode usar os interruptores elétricos nos painéis das portas para operar os vidros. Os interruptores da porta do motorista podem controlar todos os vidros do seu veículo, enquanto os interruptores do passageiro dianteiro e traseiro se limitam a controlar os respectivos vidros.

Os interruptores dos vidros podem continuar funcionando por algum tempo depois que você sair do veículo. Tenha isso em mente ao sair do veículo sem vigilância.

 **Aviso**

Sempre considere os riscos de segurança ao operar os vidros. As peças móveis do veículo podem causar ferimentos em crianças ou outros ocupantes, além de danos a objetos.

- Certifique-se de que ter uma visão clara dos vidros que você está operando.
- Não permita que crianças brinquem com os controles dos vidros.
- Nunca deixe crianças sozinhas no veículo.
- Nunca coloque um objeto ou parte do corpo em um vidro aberto, mesmo que o sistema elétrico do veículo esteja totalmente desconectado.

Todos os vidros têm uma proteção antiesmagamento integrada para ajudar a evitar lesões. Não deixe de ler as informações relevantes sobre a proteção antiesmagamento em uma seção separada do manual.

Para operar os vidros, deve haver uma chave no interior ou perto do veículo. Se você usa um cartão-chave, ou se sua chave com capacidade de distância estiver descarregada, precisará colocá-la no leitor de cartão para poder operar os vidros.

 **Nota**

Situações nas quais os vidros não podem ser abertos

- Os vidros não podem ser abertos em velocidades superiores a aproximadamente 160 km/h (99 mph), mas podem ser fechados.
- Em temperaturas muito baixas, os vidros podem congelar no lugar e você não conseguirá operá-los.

1.



Você pode encontrar os interruptores dos vidros na porta do motorista.



Os passageiros dos assentos traseiros podem controlar o vidro por meio do interruptor em cada painel da porta do passageiro.

Localize o interruptor no painel da porta para o vidro que você deseja operar.

2. Use o interruptor para abrir ou fechar o vidro:

- Pressionar ou tocar de leve permite operar o vidro manualmente até você soltar o interruptor.
- Se você pressionar ou tocar o interruptor totalmente, o vidro se moverá automaticamente, mesmo que você solte o interruptor. Pare-o movendo o interruptor no sentido oposto.

i Nota

Trava infantil

Por razões de segurança, os passageiros nos assentos traseiros não podem operar os vidros quando a trava infantil estiver ativada.

i Dica

Redução de ruído

Uma maneira de reduzir o ruído do vento quando os vidros traseiros estão abertos é também abrir levemente os vidros dianteiros.

Aplicativo Volvo Cars

Você pode verificar o status dos vidros no aplicativo Volvo Cars para garantir que nenhum vidro fique aberto depois que você sair do veículo.

i Nota

Se o movimento automático do vidro ou a proteção antiesmagamento não estiverem funcionando corretamente, pode ser necessário redefinir os vidros. Você pode aprender como fazer isso em uma seção separada do manual.

4.4.2. Ajuste da tonalidade do teto

O teto panorâmico do seu veículo é feito de vidro eletrocromico. Isso significa que você pode alternar entre um teto transparente e um teto fumê.

O teto panorâmico é protegido por uma camada de película infravermelha, o que ajuda a manter o compartimento de passageiros fresco em dias ensolarados. O vidro eletrocromico permite escurecer o teto. Você pode fazer isso via configurações.

1. Pressione o símbolo do veículo  na barra inferior.
2. Acesse **Controles** → **Luzes e displays** → **Sombreamento do teto**.
3. Ative ou desative o sombreamento do teto.

Dica

Também é possível ajustar a tonalidade do teto por meio de controles rápidos no visor central. Isso permite que você ajuste rapidamente a tonalidade do teto sem entrar nas configurações.

4.4.3. Proteção antiesmagamento

Para ajudar a impedir ferimentos causados por vidros elétricos e outras peças móveis, seu veículo possui um sistema integrado de proteção antiesmagamento. O ocupante também deve ter em mente práticas de usuário adequadas para reduzir o risco de ficar preso entre peças móveis ou de fechamento.

Se algo estiver bloqueando o vidro quando ele estiver fechando, ele parará e depois inverterá o movimento ligeiramente, permitindo que você remova o que estiver no caminho. De forma semelhante, o porta-malas também é coberto pela proteção antiesmagamento ao abrir ou fechar.

Aviso

Sempre considere os riscos de segurança ao operar os vidros. As peças móveis do veículo podem causar ferimentos em crianças ou outros ocupantes, além de danos a objetos.

- Certifique-se de que você tenha uma visão clara dos vidros que opera.
- Não permita que crianças brinquem com os controles dos vidros.
- Nunca deixe crianças sozinhas no veículo.
- Nunca coloque um objeto ou parte do corpo em um vidro aberto, mesmo que o sistema elétrico do veículo esteja totalmente desconectado.

Se o fechamento automático de um vidro parar devido a obstruções, como gelo, você ainda poderá tentar fechar o vidro manualmente, continuando a puxar o interruptor de controle. No entanto, sempre tente remover a fonte da obstrução primeiro e certi-

O conteúdo deste manual representa o status do manual do usuário no momento da impressão e pode não ser totalmente válido em casos futuros. Para obter mais informações, consultar a nota de isenção de responsabilidade completa na primeira página.

fique-se de que nada esteja bloqueando o caminho do vidro antes de tentar fechá-lo novamente.

Se houver um problema com a proteção antiesmagamento, você pode tentar resolver o problema redefinindo os vidros.

 **Aviso**

A proteção antiesmagamento do vidro elétrico pode não funcionar corretamente se o veículo perder o registro da posição atual do vidro. As posições dos vidros são recalibradas quando você redefine o movimento automático dos vidros.

Sempre o redefina para garantir que as posições dos vidros estejam corretamente calibradas se:

- o veículo perder potência.
- o movimento automático do vidro não funcionar corretamente.

Isso restaura a funcionalidade automático do vidro e reativa a função de proteção antiesmagamento.

4.4.4. Redefinição dos vidros

Se estiver tendo problemas com um vidro elétrico, pode ser necessário redefini-lo. Isso permite ao veículo recalibrar a posição deles, restaurando a proteção antiesmagamento e o movimento automático dos vidros.

Erros de calibração

Seu veículo monitora continuamente os vidros e como eles estão posicionados. Às vezes, pode ocorrer um erro, fazendo com que seu veículo perceba que a posição de um vidro é diferente do que realmente é. Isso pode causar erros na função de fechamento automático, assim como na proteção antiesmagamento. Se houver um erro de calibração em um vidro, você pode redefini-lo por conta própria ou com a ajuda de uma Oficina Volvo autorizada.

Existem dois erros de calibração diferentes que podem afetar a calibração do vidro. Se o sistema de monitoramento dos vidros registrar um erro de calibração, a função de fechamento automático será desativada. Se o erro não for detectado, a função de fechamento automático ainda poderá funcionar até certo ponto, mas não como planejado.

Os dois tipos de erros de calibração são:

Deslocamento para baixo	O vidro está mais abaixo do que a posição do vidro registrada no veículo. Isso impede que o vidro feche totalmente, pois o veículo o registra como fechado antes de atingir o topo da moldura da janela. Você pode recalibrar um vidro com esse erro por conta própria.
Deslocamento para cima	O vidro está mais acima do que a posição do vidro registrada no veículo. Os controles manuais funcionam, mas se você usar o fechamento automático, o vidro fechará e voltará a descer. Isso ocorre porque o sistema registra a parte superior da moldura do vidro como uma obstrução e ativa a proteção antiesmagamento. Não há como recalibrar um vidro com esse deslocamento por conta própria. Em vez disso, entre em contato com uma oficina Volvo autorizada.

 **Importante**

O sistema de proteção antiesmagamento poderá não funcionar corretamente até que o vidro tenha sido reiniciado após a perda da calibragem.

Redefinição de um vidro

1. Use os interruptores no painel da porta do motorista para fechar o vidro que deseja redefinir. Puxe levemente o interruptor até que o vidro esteja completamente fechado.
 2. Puxe rápida e levemente o interruptor duas vezes.
- > O vidro é recalibrado. A proteção antiesmagamento e o movimento automático do vidro são reativados.

Verifique se o vidro funciona corretamente após seguir as etapas de redefinição. O vidro deve fechar completamente quando você puxar o interruptor totalmente e soltá-lo. Se o problema persistir, entre em contato com uma oficina Volvo autorizada.

4.5. Assentos

Os assentos são todos projetados para oferecer conforto e segurança. Ajuste os assentos, ative as funções de conforto e se certifique de sentar corretamente

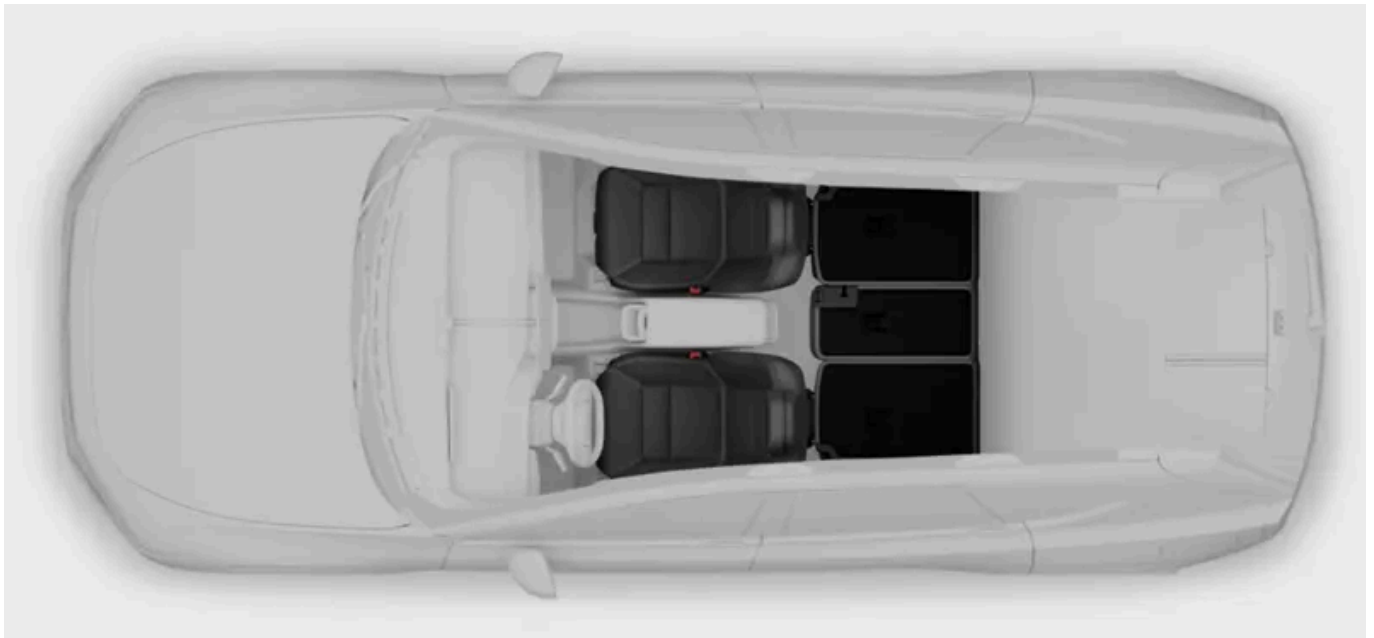

Os assentos do veículo têm uma gama de recursos para fornecer conforto, segurança e flexibilidade.

Nesta seção do manual, você conhecerá os recursos e ajustes de conforto disponíveis para os assentos do veículo. Isso inclui recursos como os ajustes de posição dos assentos e como dobrar os bancos traseiros para obter mais espaço para guardar as coisas. Ao mesmo tempo, você aprenderá os fundamentos de como usar esses recursos de forma segura e adequada.

Para obter mais informações sobre as funções de segurança passiva dos bancos e para saber como acomodá-las por meio de uma postura sentada adequado, há uma seção de segurança separada neste manual.

4.5.1. Assentos dianteiros

Os assentos dianteiros têm bastante capacidade de ajuste para aumentar o conforto.



Ajustabilidade

Os ajustes do assento elétrico são divididos em grupos chamados de modos de ajuste:

Ajustes básicos

Altura e posição do assento e inclinação do encosto.

Inclinação e suporte à lombar

Ajustes de altura e profundidade do suporte lombar e inclinação da almofada do assento.



Dica

Extensão da almofada do assento

Você pode estender manualmente a almofada do assento para apoiar melhor toda a extensão da parte superior das pernas. Segure a alça abaixo da frente da almofada e puxe a almofada para fora.

Botão giratório de ajuste do assento

Todos os ajustes do assento elétrico são feitos usando o botão na lateral do assento. Quando você pressiona o botão central, a visualização do ajuste do assento aparece no visor central para orientar você.

Recursos

Os assentos dianteiros também têm os seguintes recursos de conforto:

Ventilação

A maioria das partes dos assentos dianteiros são ventiladas. Há três níveis de ventilação à escolha.

Aquecimento

Os assentos têm três níveis de aquecimento disponíveis.

Encosto de cabeça com alto-falante

Os encostos de cabeça dianteiros têm alto-falantes integrados para uma experiência auditiva mais imersiva.

! **Importante**

Sons de aviso

Nunca coloque capas ou travesseiros nos encostos de cabeça dos alto-falantes. Os alto-falantes fazem parte do sistema de segurança do veículo e cobri-los pode diminuir os sons de aviso.

i **Dica**

Armazenamento de bolsa

Se você ou os passageiros trouxerem uma bolsa ou bagagem menor, você encontrará um espaço para armazenamento conveniente por baixo da parte frontal do console de túnel.

4.5.1.1. Ajuste dos assentos dianteiros

Ajuste os assentos dianteiros com o botão giratório de ajuste do banco. Você pode encontrá-lo no lado do assento mais próximo da porta.

Botão giratório de ajuste do assento



O botão de ajuste do assento pode se mover para cima e para baixo, para a frente e para trás, bem como girar em ambas as direções. No centro do botão giratório, há também um botão que pode ser usado para alterar o modo de ajuste ativo.

Há muitas alterações diferentes que podem ser feitas nos assentos. Para controlar todas essas funções com o botão de ajuste, as alterações disponíveis foram agrupadas em modos de ajuste separados. Cada modo é representado visualmente no visor

O conteúdo deste manual representa o status do manual do usuário no momento da impressão e pode não ser totalmente válido em casos futuros. Para obter mais informações, consultar a nota de isenção de responsabilidade completa na primeira página.

central para guiá-lo enquanto ajusta o assento.



Aviso

Nunca ajuste o assento enquanto estiver dirigindo. Isso pode causar distração perigosa e perda de controle. Em vez disso, certifique-se de fazer todos os ajustes necessários no banco antes de começar a dirigir.

Ajuste do assento

1. Comece pressionando o botão no botão giratório de ajuste.
 - > A visualização de ajuste do banco aparece no visor central.
2. Para percorrer os diferentes modos de ajuste, pressione o botão no botão giratório repetidamente.
3. Gire ou mova o botão giratório para ajustar o assento de acordo com sua preferência.
 - > O guia visual no visor central indica qual parte do assento você está ajustando.



Dica

Ajustes rápidos

Também é possível personalizar o assento sem a orientação visual do visor central. Basta mover ou girar o botão giratório de ajuste do assento para começar a ajustar. Observe, entretanto, que somente o modo de ajuste básico está disponível dessa forma.

Extensão da almofada do assento

Você pode estender manualmente a almofada do assento para apoiar melhor toda a extensão da parte superior das pernas. Segure a alça abaixo da frente da almofada e puxe a almofada para fora.

Os ajustes do banco do motorista podem ser armazenados

Os ajustes do banco do motorista podem ser salvos em seu perfil pessoal e conectados à sua chave pessoal, para que você não precise ajustar a posição na próxima vez que dirigir o veículo. Ao ajustar o banco do motorista, você pode salvar a posição no visor central, juntamente com quaisquer ajustes nos espelhos retrovisores laterais e no volante.



Nota

Trava de ajuste

Se você mover o botão de ajuste várias vezes na mesma direção em um curto espaço de tempo, o botão ficará temporariamente sem resposta. Uma mensagem também aparecerá no visor central, informando que os controles de ajuste do assento foram desativados. Isso evita o uso não intencional do botão giratório de ajuste.

! Importante

Depois de terminar de ajustar a posição do volante de direção de acordo com sua preferência, é importante certificar-se de que outras partes do veículo estejam alinhadas corretamente. A sua postura de condução é importante e é afetada por mais do que os ajustes do assento, como a posição do volante, dos espelhos e do head-up display.

4.5.1.2. Reajuste das posições dos assentos dianteiros

Se o assento não se mover para a posição salva no perfil, ou se o movimento do assento parecer limitado ou irregular, talvez seja necessário redefini-lo.

1. Mova o assento totalmente para a frente e, em seguida, totalmente para trás.
2. Coloque a almofada do assento na posição mais alta e, em seguida, na posição mais baixa.
3. Ajuste o assento na posição que preferir e salve-a no seu perfil.

Se o problema persistir, entre em contato com sua Oficina Volvo autorizada.

4.5.1.3. Extensão da almofada do assento

O comprimento da almofada dos assentos dianteiros pode ser ajustado para melhor apoiar as pernas.



Segure e puxe a alça na frente do assento.

2. Ajuste o comprimento da almofada do assento.

4.5.2. Assentos traseiros

Você pode ajustar os assentos traseiros de várias maneiras para obter mais espaço ou usar os recursos adicionais para melhor atender às suas necessidades.



Existem vários ajustes e recursos que você pode utilizar nos assentos traseiros para aumentar o conforto ou atender às suas necessidades de espaço de armazenamento.

Inclinação do encosto ajustável	Ajuste a inclinação do encosto para ter mais conforto e apoio para as costas.
Encostos de cabeça dobráveis	Os assentos externos possuem encostos de cabeça dobráveis. Isso pode dar a você mais espaço ao dobrar os assentos.
Encosto de cabeça central ajustável	Você pode ajustar a altura do encosto de cabeça central para se adequar ao passageiro ou colocá-lo na posição mais baixa quando o assento não estiver em uso.
Encostos dobráveis	Você pode rebater os assentos para criar mais espaço para carga. O assento esquerdo pode ser dobrado sozinho, enquanto os assentos central e direito dobram juntos.

Dica

Apoio do braço do assento traseiro

Dobre o apoio do braço central do assento traseiro para acessar os porta-copos e obter apoio adicional para os braços.

Bolsos de armazenamento nos assentos dianteiros

Na parte de trás dos assentos dianteiros, há um suporte para telefone e um bolso para mapas.

4.5.2.1. Ajuste do encosto de cabeça do assento traseiro central

O conteúdo deste manual representa o status do manual do usuário no momento da impressão e pode não ser totalmente válido em casos futuros. Para obter mais informações, consultar a nota de isenção de responsabilidade completa na primeira página.

O encosto de cabeça do assento central deve ser ajustado de acordo com sua altura e, se possível, apoiar totalmente a parte de trás de sua cabeça.

Um encosto de cabeça corretamente ajustado ajuda a impedir lesões no pescoço em caso de colisão. É importante alinhar o encosto de cabeça para cobrir o máximo possível a parte de trás da cabeça.

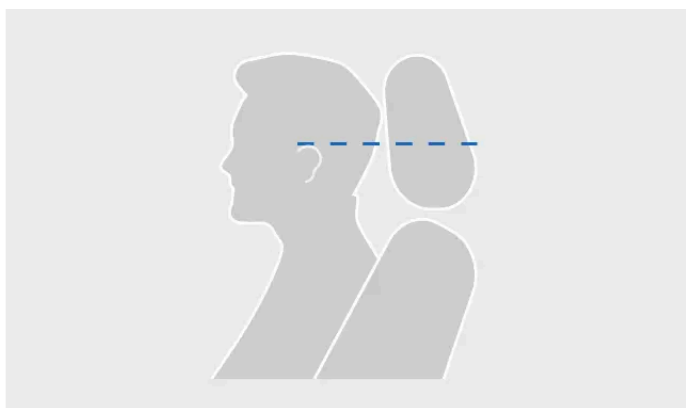

Nível correto do encosto de cabeça

O movimento para cima do encosto de cabeça não é travado.

1. Puxe o encosto de cabeça para cima até um nível que se ajuste à sua altura.

Para abaixar o encosto de cabeça, pressione e mantenha pressionado o botão na base do suporte esquerdo para liberar a trava. Em seguida, empurre cuidadosamente o encosto de cabeça para baixo.

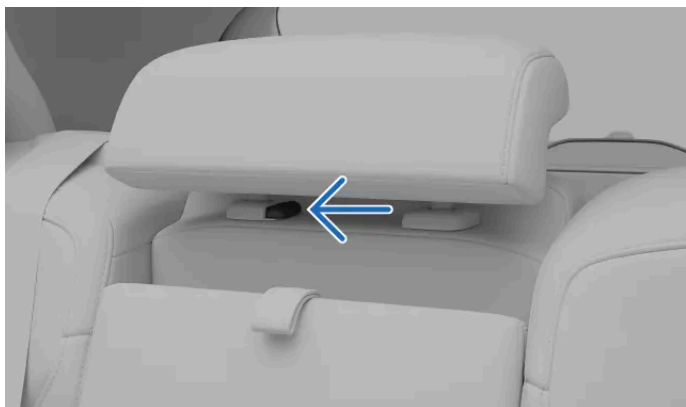

Botão de trava no encosto de cabeça

i Dica

Tenha o hábito de abaixar o encosto de cabeça quando o assento central não estiver sendo usado. Quando está abaixado, não há risco de obstruir a visão traseira.

4.5.2.2. Ajuste dos assentos traseiros

Você pode ajustar a inclinação do encosto dos bancos traseiros para proporcionar mais conforto. O encosto esquerdo pode ser ajustado sozinho, enquanto os encostos direito e central são ajustados juntos.

Aviso

Nunca ajuste os assentos enquanto o veículo estiver em movimento. Frenagens ou curvas bruscas podem fazer você perder o controle do assento e correr o risco de lesões.

Importante

Contenção infantil

Nunca ajuste o assento se houver uma contenção infantil instalada nele que use os pontos de fixação inferior ou superior para fixá-lo. Isso pode danificar a contenção infantil ou afrouxar as amarras que a mantêm presa no lugar.

Ajuste da inclinação do encosto



1.



Os botões estão localizados nos painéis das portas.

Nota

Os botões estão localizados nos painéis das portas. Os botões no painel da porta esquerda permitem que você ajuste o assento do lado esquerdo. Os botões no painel da porta direita permitem que você ajuste os assentos direito e central.

Pressione o botão de inclinação para trás  ou o botão de inclinação para frente  para ajustar a inclinação do encosto.

2. Solte o botão quando o assento atingir sua posição preferida.

! **Importante**

Depois de ajustar, rebater ou levantar um assento, certifique-se de que todas as partes do assento estejam devidamente travadas no lugar.

4.5.2.3. Inclinação dos bancos traseiros

Você pode rebater os assentos traseiros para obter mais espaço de armazenamento. O assento esquerdo pode ser dobrado sozinho, enquanto os assentos central e direito dobram juntos.

! **Importante**

Antes de inclinar os assentos, certifique-se:



- de que não há objetos sobre os assentos.
- de que os cintos de segurança não estão afivelados.
- o apoio de braço central está dobrado para cima.
- de que há espaço suficiente para inclinar os assentos para baixo. Se necessário, mova os assentos dianteiros para frente.

! **Aviso**

Se algum dos assentos traseiros estiver inclinado, eles não devem estar em contato com os assentos dianteiros. Isso pode impedir a segurança dos demais ocupantes.

1. Abra o porta-malas e localize os botões de liberação do encosto no lado direito.



2. Pressione o botão de liberação do encosto  para rebater o assento esquerdo ou o botão de liberação do encosto  para rebater os assentos do meio e da direita.
- > O encosto é liberado-se e inclina-se para a frente

Empurre manualmente os encostos para sua posição vertical quando você não precisar mais do espaço de carga extra. Certifique-se de que eles se travam no lugar.

! **Importante**

Depois de ajustar, rebater ou levantar um assento, certifique-se de que todas as partes do assento estejam devidamente travadas no lugar.

i **Dica**

Você também pode rebater manualmente os assentos traseiros usando a alça de liberação do encosto no encosto do assento traseiro. Certifique-se de guiar o encosto até que ele atinja sua posição dobrada.

4.5.2.4. Apoio do braço do assento traseiro

Parte do encosto do assento traseiro central pode ser rebatido para fora para servir como apoio do braço.

Há uma alça presa perto da parte superior do assento traseiro central. Puxe essa alça para rebater o apoio do braço central traseiro.



Apoio do braço central traseiro com porta-copos

O apoio do braço central pode proporcionar apoio adicional para os braços e espaço para armazenamento. Há um porta-copos oculto com espaço para até três copos, dependendo do tamanho. Você também pode guardar seu celular ou outros itens pequenos aqui.

Para acessar o porta-copos, abra a tampa manualmente. Feche-a cuidadosamente quando o porta-copos não estiver em uso e antes de levantar o apoio do braço.

O conteúdo deste manual representa o status do manual do usuário no momento da impressão e pode não ser totalmente válido em casos futuros. Para obter mais informações, consultar a nota de isenção de responsabilidade completa na primeira página.



Dica

Quando o apoio do braço central do banco traseiro estiver aberto, você também poderá usar o gancho localizado acima do apoio do braço. Isso pode ser útil para itens como bolsas pequenas.

4.6. Iluminação interna

As luzes do compartimento de passageiros do veículo fornecem iluminação para diferentes fins. Há luzes de leitura e de iluminação geral e das áreas de armazenamento.

Luzes de leitura

Os bancos dianteiros e traseiros têm luzes de leitura. Você pode ajustar a intensidade delas de acordo com suas necessidades. Na traseira elas também funcionam como iluminação geral.

Iluminação geral

Seu veículo possui luzes que fornecem iluminação geral do compartimento de passageiros, como quando você entra no veículo. A iluminação geral pode ser ativada tanto manual quanto automaticamente.

Luzes ambientes

As luzes de ambiente do veículo podem oferecer uma iluminação confortável no compartimento de passageiros quando está escuro do lado de fora.

Quando ativada, a iluminação ambiente pode projetar um padrão nos bancos e no console de túnel. Há também vários temas de cor dentre os quais escolher. Você pode ajustar a iluminação do ambiente através do visor central.

Luzes da área de armazenamento de objetos

Há luzes em diferentes áreas de armazenamento de objetos, por exemplo, no porta-malas, nos bolsos das portas e no console de túnel, para facilitar a sua procura por itens.

4.6.1. Ajuste das luzes de leitura

Há luzes de leitura disponíveis para os assentos dianteiros e traseiros. Você pode ajustar a luminosidade de acordo com suas necessidades.

As luzes de leitura dos assentos dianteiros estão localizadas no console suspenso, e as luzes de leitura traseiras podem ser en-

contradas sobre as portas traseiras.



As luzes de leitura dos assentos dianteiros no console suspenso



Luzes de leitura do assento traseiro

1. Pressione o botão ao lado de sua luz de leitura para ligá-la e desligá-la. O botão é marcado com um símbolo de luz de leitura.



2. Mantenha o botão pressionado para ajustar a luminosidade.

4.6.2. Ajuste da iluminação ambiente

A iluminação ambiente do veículo pode proporcionar uma iluminação confortável do compartimento de passageiros. Há vários temas de cor dentre os quais escolher.

1. Pressione o símbolo do veículo  na barra inferior.
2. Acesse **Controles** → **Luzes e displays** → **Ambiente**.

O conteúdo deste manual representa o status do manual do usuário no momento da impressão e pode não ser totalmente válido em casos futuros. Para obter mais informações, consultar a nota de isenção de responsabilidade completa na primeira página.

3. Selecione um dos temas de cores disponíveis ou desative-o para obter uma luz ambiente branca.

4.6.3. Ajuste das luzes internas

Você pode ajustar o brilho das luzes internas na seção de luzes e visores das configurações.

1. Pressione o símbolo do veículo  na barra inferior.
2. Acesse **Controles** → **Luzes e displays** → **Brilho interno**.
3. Ajuste o brilho usando o controle deslizante.

4.6.4. Ativação das luzes automáticas internas

A função de luzes automáticas da cabine mantém as luzes internas acesas quando você está entrando ou saindo do seu veículo.

A função de luzes automáticas da cabine, às vezes chamadas de luzes de cortesia, acende as luzes internas automaticamente quando o veículo está estacionado ou uma porta é aberta. As luzes da cabine podem facilitar a entrada e saída do veículo se estiver escuro lá fora. No entanto, também pode haver situações nas quais você não deseja que as luzes se acendam, por exemplo, quando há passageiros dormindo no veículo.

1. Pressione o símbolo do veículo  na barra inferior.
2. Acesse **Controles** → **Luzes e displays** → **Brilho interno**.
3. Ative ou desative a função das luzes automáticas da cabine.



 **Nota**

Mesmo que as luzes automáticas da cabine sejam desativadas, as luzes ainda acenderão se você usar a função de acender todas as luzes da cabine.

4.6.5. Ativação de todas as luzes internas

A ativação de todas as luzes internas da cabine acende a maioria das luzes internas. Isso pode ser útil quando você procura algo no compartimento de passageiros.

Quando as luzes da cabine são ativadas, a iluminação do botão muda de cor.

1. Pressione o símbolo do veículo  na barra inferior.
2. Acesse **Controles** → **Luzes e displays** → **Brilho interno**.
3. Pressione o símbolo de luzes da cabine  para ligar ou desligar a função.

Nota

Mesmo que as luzes automáticas da cabine tenham sido desativadas, elas ainda acenderão se você usar a função de ligar todas as luzes da cabine.

5. Segurança

Conheça os recursos de proteção contra colisão do seu veículo e o que é necessário para o uso seguro do veículo.

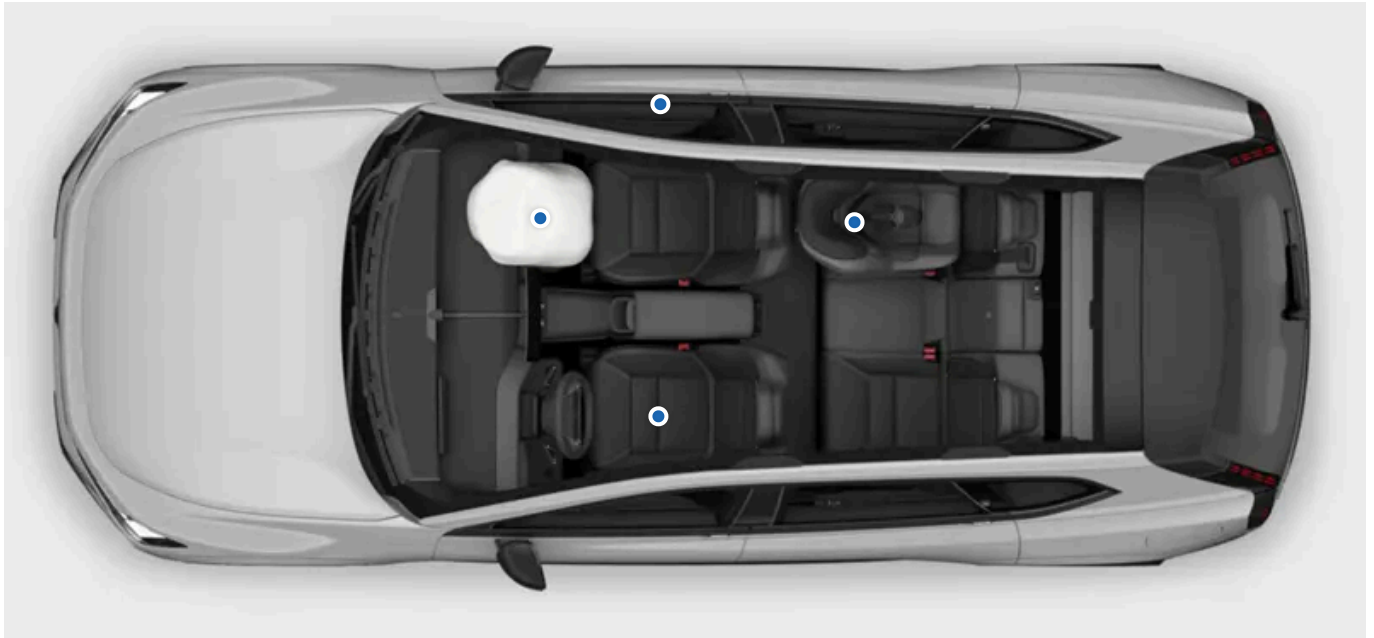

A seção de segurança descreve os recursos projetados para reduzir o risco de ferimentos graves em caso de colisão. Os recursos de segurança incluem cintos de segurança, airbags, contenções infantis e outros componentes ou funções que podem ajudar a salvar vidas quando usados corretamente.

Seu veículo foi projetado para promover e oferecer as condições para o uso seguro. Recursos de segurança nunca substituem a necessidade de prática segura pelo usuário. Isso se aplica não somente a recursos diretamente relacionados à segurança, mas também ao restante do veículo. É sua responsabilidade usar as funções do veículo com segurança.



Aviso

Sinergia de segurança

Os recursos de segurança são projetados para funcionar em conjunto para aumentar a segurança de todos os ocupantes do veículo. Nenhum recurso substitui a necessidade de outro, a menos que o manual o indique explicitamente. Por exemplo, a presença de airbags de forma alguma reduz a necessidade de usar o cinto de segurança.

Aviso do SRS

Os sensores no veículo podem detectar se há algo errado com os airbags ou com os sistemas de segurança relacionados. Um símbolo de advertência vermelho aparecerá no visor do motorista para alertar você se alguma falha for encontrada.



Símbolo de advertência do SRS

Se o símbolo de advertência do SRS aparecer no visor do motorista, entre imediatamente em contato com uma Oficina Volvo autorizada.



Nota

Verificações de partida

Vários sistemas de segurança fazem parte da verificação de partida do veículo. Durante a verificação, o símbolo SRS amarelo pode ser exibido no visor do motorista. Isso é completamente normal e significa que os sistemas de segurança estão iniciando e verificando possíveis problemas. Certifique-se de abordar qualquer falha indicada.



Símbolo de inicialização do SRS

Áreas relacionadas à segurança.

Algumas funções de suporte à condução são relacionadas à segurança. Em vez de manter a sua segurança em caso de acidente, elas se destinam a impedir acidentes em primeiro lugar. Conheça também essas funções para desfrutar de viagens mais seguras.

5.1. Resposta à colisão

No caso de uma colisão, seu veículo tem muitos recursos projetados para ajudar a reduzir os efeitos. A resposta do seu veículo a uma colisão acontece antes, durante e após o impacto.

Dica

Você pode encontrar informações relacionadas à resposta à colisão em muitos lugares ao longo deste manual. Portanto, esta seção existe para fornecer uma visão geral mais coesa dos recursos do seu veículo nessa área.

Antes

Antes de um impacto, várias funções de suporte à condução podem funcionar para evitar a colisão ou reduzir seus efeitos. Se o veículo perceber que uma colisão é provável ou inevitável, ele tem a capacidade de ativar preventivamente os sistemas de proteção, por exemplo, o pré-tensionamento do cinto de segurança, antes que o impacto ocorra.

Durante

Durante a colisão, os sensores em todo o veículo continuamente fornecem informações sobre os estados do veículo e seus ocupantes. O veículo usa as informações para programar e ativar seletivamente as funções de proteção, tais como o acionamento do airbag e o pré-tensionamento do cinto de segurança. As colisões são eventos complexos que podem se desenrolar em várias etapas, onde o primeiro impacto não é necessariamente o mais grave. O tempo certo é essencial para a melhor chance de proteção eficaz.

Os sistemas de segurança do veículo funcionam em sinergia com os recursos de segurança passiva. No caso de uma colisão, a construção do seu veículo distribui forças para componentes estruturais específicos. Também aproveita as zonas amassadas que absorvem a energia do impacto. Usando princípios similares, o exterior foi projetado com a proteção dos pedestres em mente.

Após

Após uma colisão, o veículo tenta parar de forma controlada e segura. Também pode fazer uma chamada automatizada para um responsável de emergência.

Nota

Modo de segurança

Durante uma colisão, os sistemas de segurança do veículo podem desconectar a bateria de alta tensão. Isso serve para proteger os ocupantes e o próprio veículo de possíveis danos causados pela bateria. Ao mesmo tempo, o veículo entra no modo de segurança. Quando o modo de segurança está ativo, você não consegue dirigir o veículo. No entanto, dependendo da gravidade da colisão, você pode sair do modo de segurança pelo visor central se precisar tirar o veículo de um perigo imediato. Isso, por sua vez, reconecta a bateria de alta tensão e ativa a condução de curta distância.

Importante

Seu veículo é projetado com segurança, mas nenhum sistema de proteção é 100% eficaz em todas as situações. Recursos de segurança nunca substituem a necessidade de prática segura pelo usuário.

5.1.1. Sistema de proteção de pedestres

Em caso de colisão frontal com um pedestre, seu veículo está equipado com um sistema que pode mitigar os efeitos do impacto. Se o sistema tiver sido ativado, seu veículo precisará ser recuperado e reparado.

O sistema de proteção de pedestres foi projetado para reduzir os ferimentos dos pedestres em caso de colisão com o veículo. Se o sistema for acionado durante uma colisão, o veículo responde de três maneiras específicas, além do comportamento normal de colisão:

- O capô é elevado para absorver o impacto do pedestre.
- Um alarme automático é enviado através de uma central de atendimento de emergência.
- Um símbolo aparece no visor do motorista para indicar que o sistema foi acionado.



Sistema de proteção de pedestres

Se o sistema tiver sido acionado, siga as recomendações fornecidas.

i Nota

O sistema de proteção de pedestres depende de sensores para detectar determinados tipos de colisões. Os sensores ficam ativos a uma velocidade de cerca de 25-50 km/h (15-30 mph), mas há muitas condições e fatores que determinam se o sistema de proteção de pedestres deve ser ou não acionado. Pode haver objetos no ambiente circundante do veículo que os sensores detectam de forma semelhante a um pedestre. É possível que o sistema seja ativado em caso de colisão com tal objeto.

! Importante

Responsabilidade do motorista

O sistema de proteção de pedestres é um complemento às práticas de condução segura. Ele não reduz nem substitui a necessidade do motorista ficar atento e concentrado em dirigir com segurança. Dirija o veículo com a mesma atenção à segurança exigida por um veículo sem a capacidade de mitigar colisões.



Aviso

Dianteira danificada

Entre em contato com uma Oficina Volvo autorizada se a dianteira do veículo tiver sido danificada de alguma forma. Isso serve para garantir que o dano não tenha afetado nenhum dos sistemas de segurança do veículo, incluindo o sistema de proteção a pedestres.

Capô levantado após ativação

Não conduza o veículo se o capô estiver bloqueando sua visão após o sistema ter sido ativado. Recomenda-se transportar o veículo com um veículo de reboque. Se o sistema de proteção de pedestres tiver sido ativado, seu veículo precisará de manutenção em uma Oficina Volvo autorizada.

Modificações no veículo

Não faça modificações nem adições à dianteira do veículo. Modificações no veículo podem afetar negativamente os sistemas de segurança e causar ferimentos graves e danos ao veículo. Leia atentamente a seção sobre modificações no veículo e entre em contato com a Volvo se estiver pensando em modificar o veículo.

5.2. Detecção de ocupantes

Seu veículo pode lembrar você de não deixar ninguém no interior quando trancar o veículo.

Advertências de presença

Por padrão, seu veículo o alerta se detectar que passageiros ou animais de estimação ainda estão no veículo quando você tenta trancá-lo. Quando isso acontecer, o veículo não será trancado e você receberá uma notificação no visor central. No entanto, é possível trancar o veículo com um passageiro dentro se você tiver permitido temporariamente o travamento de ocupantes nas configurações de travas.



Dica

Notificação no aplicativo

Se o seu aplicativo Volvo Cars estiver vinculado ao perfil atualmente conectado ao veículo, você também receberá uma notificação no aplicativo em situações em que o veículo o alertaria.



Nota

Trava dupla

A trava dupla é um recurso antifurto que impede que seu veículo seja destravado por dentro. Por motivos de segurança, o veículo não realiza a trava dupla quando detecta passageiros em seu interior. Isso é para garantir que os ocupantes restantes do veículo possam sair com segurança em caso de emergência.



Aviso

A Volvo recomenda não deixar pessoas ou animais de estimação em um veículo trancado.

Algumas regiões têm leis que proíbem que pessoas ou animais de estimação sejam deixados dentro de um veículo trancado.

5.3. Assento adequado

O assento adequado e o uso correto do cinto de segurança são essenciais para a segurança e o conforto de todos no veículo. Há também recomendações específicas para o assento de gestantes e crianças.



Importante

Importância de sentar corretamente

Recursos de segurança, como cintos de segurança e airbags, exigem que todos os ocupantes estejam corretamente sentados para terem a melhor chance de proteção eficaz em caso de colisão. Deixar de seguir as instruções de sentar corretamente pode colocar em risco a vida ou resultar em ferimentos graves.

Gravidez

Tome cuidado extra para seguir todas as recomendações de assento se a ocupante estiver grávida. Os itens a seguir são adições ou de importância extra:

- Certifique-se de que o cinto de segurança não atravesse a barriga. O cinto do quadril deve ficar abaixo da barriga e a seção do ombro deve passar acima dela.
- Se estiver sentado no assento do motorista, evite sentar-se mais perto do volante de direção do que o necessário. Ajuste o assento para criar a maior distância possível entre a barriga e o volante de direção e, ao mesmo tempo, manter todos os controles do motorista confortavelmente ao alcance.

Necessidades de acomodação de crianças

Sempre acomode a criança com cuidado extra e atenção às necessidades dela. Certifique-se de ter a contenção infantil necessária, de que esteja instalada corretamente e de que a criança permaneça sentada em segurança por todo o trajeto. Para crianças que viajam voltadas para a frente, aplicam-se as mesmas recomendações de assento que para adultos. Certifique-se sempre de que o cinto de segurança esteja devidamente ajustado e que o encosto de cabeça esteja a uma altura adequada para a criança, quando possível.

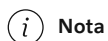

Nota

Limitações físicas

Limitações físicas podem impedir que o ocupante siga as recomendações para sentar corretamente. O veículo pode precisar de modificações para acomodar o uso seguro. Entre em contato com uma Oficina Volvo autorizada para obter informações sobre modificações aprovadas pela Volvo.

Postura sentada

Tanto a postura sentada quanto o ajuste correto do cinto de segurança são importantes para a segurança. Evite posições sentadas irregulares.

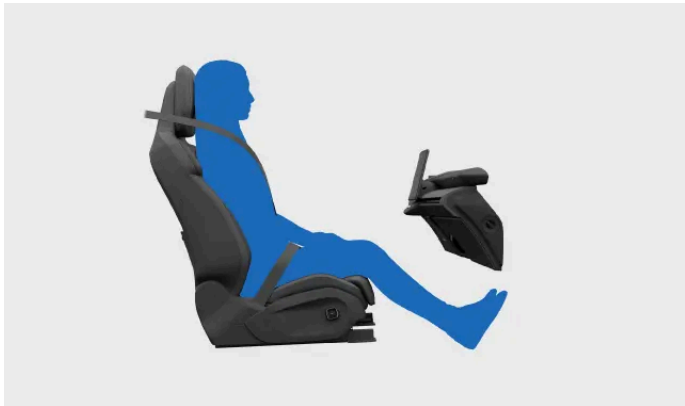

Um ocupante sentado corretamente. Não adote outras posturas quando o veículo estiver se movendo.

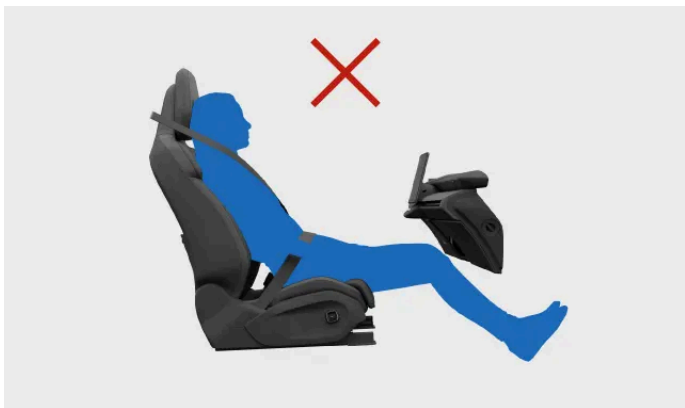

Não deslize para frente no banco. A parte inferior das costas deve estar em contato com o encosto.

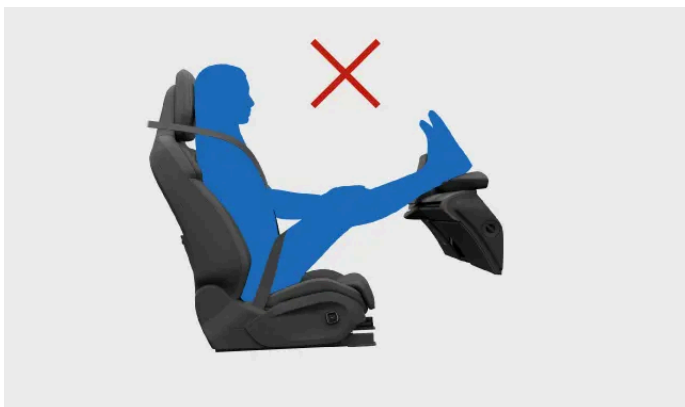

Mantenha os dois pés plantados no assoalho.



Não dobre o encosto para a posição deitada. O cinto de segurança deve permanecer tensionado contra o ombro.

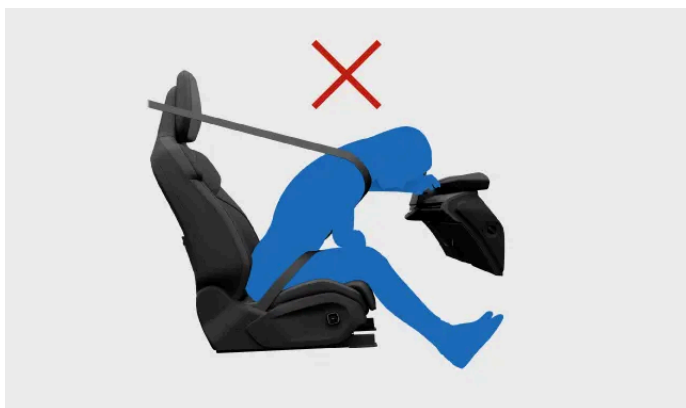

Não se apoie no painel.

i Nota

Aviso de postura

O seu veículo está equipado com sensores que monitoram a posição do passageiro da frente. Esses sensores são projetados para alertá-lo se o passageiro estiver sentado muito perto do painel, onde o airbag está instalado. É importante lembrar que apoiar os pés no painel ou inclinar-se muito para perto dele pode ser perigoso em caso de colisão. Se um passageiro estiver muito próximo do Airbag, este poderá não inflar corretamente, o que poderá causar ferimentos. Se o sistema detectar uma posição potencialmente insegura, uma mensagem de aviso aparecerá no visor do motorista. Este aviso continuará aparecendo até que o passageiro se desloque para uma posição mais segura.

Proteção contra o efeito chicote

O uso adequado do encosto de cabeça é essencial para reduzir o risco de lesões no pescoço em caso de colisão. Todos os encostos de cabeça do veículo são projetados para ajudar a proteger a cabeça e o pescoço quando usados corretamente. Como um recurso de segurança adicional, a construção dos assentos dianteiros pode reduzir o risco de lesões por efeito chicote em certas colisões. Esses assentos são projetados para se deslocar de forma a reduzir as forças associadas ao efeito chicote.

- Mantenha a parte de trás da cabeça contra o encosto de cabeça.
- Certifique-se de que os ocupantes tenham os encostos de cabeça ajustados quando possível.
- Evite guardar a bagagem contra a parte de trás dos assentos dianteiros. Isso pode impedir que o assento se mova como o pretendido em caso de colisão.

O conteúdo deste manual representa o status do manual do usuário no momento da impressão e pode não ser totalmente válido em casos futuros. Para obter mais informações, consultar a nota de isenção de responsabilidade completa na primeira página.

5.4. Cintos de segurança

O uso correto dos cintos de segurança pode ajudar a impedir ferimentos graves em situações que vão de frenagem súbita a colisões graves.

Recursos do cinto de segurança



Os cintos de segurança usam vários sensores dentro e fora do veículo para ajustes de acordo com a situação.

- O veículo pode ajustar dinamicamente a tensão do cinto de segurança do motorista para alertá-lo(a).
- O cinto é travado automaticamente para agir como uma restrição de segurança sob certas condições, como puxar o cinto com força e repentinamente, se o veículo for conduzido de forma agressiva ou se estiver em uma inclinação íngreme.
- Os cintos de segurança dianteiros também podem ser ajustados como medida de segurança em uma situação de alto risco. Os pré-tensionadores dos cintos de segurança integrados podem apertar os cintos de segurança de forma extremamente rápida em resposta a uma colisão. Durante uma colisão, o cinto pode travar e destravar em vários estágios para reduzir a pressão exercida sobre o corpo do passageiro.

Nota

Lembrete de segurança

Quando você colocar o cinto de segurança e começar a conduzir, os cintos de segurança dianteiros apertarão ligeiramente e depois serão liberados. Isso ajuda a reduzir a folga caso haja alguma seção do cinto frouxa. Ele também pode funcionar como um lembrete para manter uma boa postura sentada durante toda a viagem.

Lembrete do cinto de segurança

O veículo usa sensores integrados para detectar se o motorista ou qualquer um dos passageiros não está usando o cinto de segurança. O sistema alerta o motorista com um som de aviso e o símbolo de lembrete do cinto de segurança aparece no console suspenso.



Símbolo de lembrete do cinto de segurança

Importante

Uso dos cintos de segurança

Esses são os elementos essenciais para o uso adequado do cinto de segurança. Também há informações mais detalhadas em outras seções do manual que abordam os ajustes corretos dos assentos e dos cintos de segurança.

- Certifique-se de que todos no veículo usem o cinto de segurança e que todos os cintos estejam ajustados corretamente.
- Ajuste o ponto de ancoragem superior do cinto de segurança para se adequar ao tamanho do usuário.
- Use o cinto de segurança bem junto ao corpo.
- Minimize a folga em todos os segmentos do cinto.
- Deixe o cinto correr o mais reto possível entre seus três pontos de fixação.^[1]
- Coloque o encosto na posição vertical.
- Siga todas as recomendações de assento e postura.^[2]
- Não use o cinto de segurança de outras formas além das descritas neste manual.
- Sempre use os cintos de segurança ao conduzir.
- Nunca use o mesmo cinto de segurança para mais de uma pessoa por vez.

Aviso

Cuidados e manutenção do cinto de segurança

- Nunca modifique nem efetue reparos em cintos de segurança ou peças relacionadas, como acessórios e ganchos. Qualquer serviço ou substituição deve ser feito por um técnico treinado com acesso a peças homologadas.^[3]
- Entre em contato com uma Oficina Volvo autorizada se o cinto de segurança ou uma peça relacionada apresentar sinais de danos ou desgaste.
- Substitua o cinto de segurança caso ele tenha sido submetido a uma carga pesada, como em uma colisão. Ele pode ter perdido as propriedades de proteção mesmo que não haja danos aparentes.
- Limpe o cinto de segurança o mais rápido possível se algo tiver sido derramado nele. A substância derramada pode penetrar no mecanismo e deteriorar o material.

^[1] Por exemplo, nunca enrole-o nem prenda-o em outros itens ou acessórios no veículo.

^[2] Há recomendações gerais sobre os assentos, bem como recomendações específicas para crianças e ocupantes grávidas.

^[3] A Volvo recomenda uma oficina Volvo autorizada.

5.4.1. Fixação e ajuste do cinto de segurança

Um cinto de segurança corretamente colocado e ajustado é importante para sua segurança e conforto.



Cinto de segurança corretamente afivelado e ajustado.

i Nota

Essas instruções se aplicam a adultos e crianças que estejam sentados normalmente ou que estejam usando um assento elevatório ou almofada elevadora. Leia a seção separada sobre segurança infantil para obter informações detalhadas sobre assentos para crianças e diferentes tipos de contenções infantis.

Fixação do cinto de segurança

1. Puxe o cinto de segurança para fora pela placa do trinco. Se você puxar muito rápido, o mecanismo de travamento será acionado.
 2. Enquanto estendida, verifique se o cinto tem torções, nós ou danos.
 3. Insira a placa do trinco na fivela.
- > A placa do trinco encaixa no lugar.



Aviso

Verificação de aperto do cinto de segurança

- O cinto de segurança deve passar diretamente e o mais reto possível entre seus três pontos de fixação. Qualquer folga desnecessária aumenta o risco de algum ferimento.
- Certifique-se de que todos no veículo estejam usando o cinto de segurança corretamente.
- Use a fivela correta para cada cinto de segurança traseiro. O uso da fivela errada pode levar a um mau funcionamento ou falha do cinto de segurança.

Ajuste do cinto de segurança

4. Para os ocupantes dos assentos dianteiros, ajuste a altura do ponto de fixação superior do cinto de segurança.

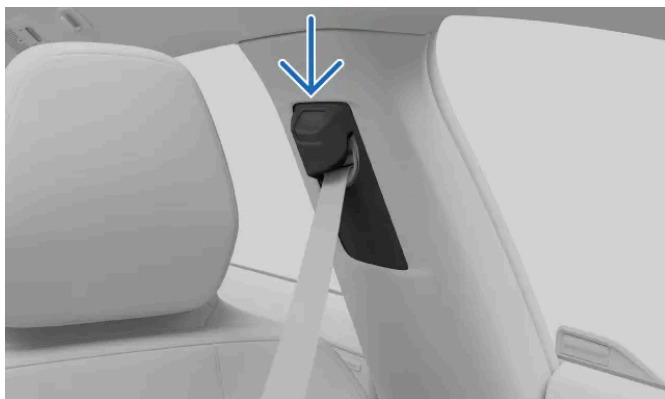

Ponto de ancoragem superior do cinto de segurança

1. Mantenha o botão do ponto de fixação superior pressionado para permitir que ele deslize para cima e para baixo.
 2. Colocá-lo o mais alto possível sem que o cinto toque na garganta ou no pescoço.
5. Puxe para cima o cinto peitoral diagonal para apertar o cinto de quadril e remover a folga. Deve ser o mais reto e baixo possível, correndo abaixo do abdômen.



Importante

Gravidez

Tome cuidado extra para seguir todas as recomendações de assento se a ocupante estiver grávida. Certifique-se de que o cinto de segurança não atravesse a barriga. O cinto do quadril deve ficar abaixo da barriga e a seção do ombro deve passar acima dela.

Liberação do cinto de segurança

6. Libere o cinto de segurança pressionando o botão da fivela.
7. Conduza o cinto de segurança de volta à sua posição retraída.



Importante

Certifique-se de que o cinto de segurança se retrai totalmente após usá-lo. Fechando uma porta com o cinto de segurança preso no vão pode danificar tanto o cinto de segurança quanto a porta.

5.4.2. Lembrete do cinto de segurança

O veículo usa sensores integrados para detectar se o motorista ou qualquer um dos passageiros não está usando o cinto de segurança.

Se o veículo detectar qualquer ocupante que não esteja usando o cinto de segurança, o sistema alertará o motorista com um som de aviso e o símbolo de lembrete de cinto de segurança será exibido no console suspenso e no visor do motorista.



Símbolo de lembrete do cinto de segurança

Você pode encontrar informações sobre quais cintos de segurança não estão afivelados no visor do motorista.



Visão geral do veículo no visor do motorista

Se o lembrete aparecer, afivele os cintos de segurança indicados o mais rápido possível e de forma segura. Pare o veículo, se necessário, para evitar dirigir distraído.

Em alguns casos, os sensores podem confundir um objeto no assento com um passageiro e alertá-lo se o cinto de segurança não estiver afivelado. Se você ignorar esses lembretes no visor do motorista, o gráfico grande desaparecerá, mas os outros indicadores de aviso permanecerão ativos. Afivele o cinto de segurança para removê-los.



Aviso

Certifique-se sempre de que todos no veículo estejam usando o cinto de segurança.

5.5. Airbags

Existem vários airbags que seu veículo pode acionar em caso de colisão. Eles podem ajudar a reduzir as forças de impacto experimentadas pelos ocupantes.

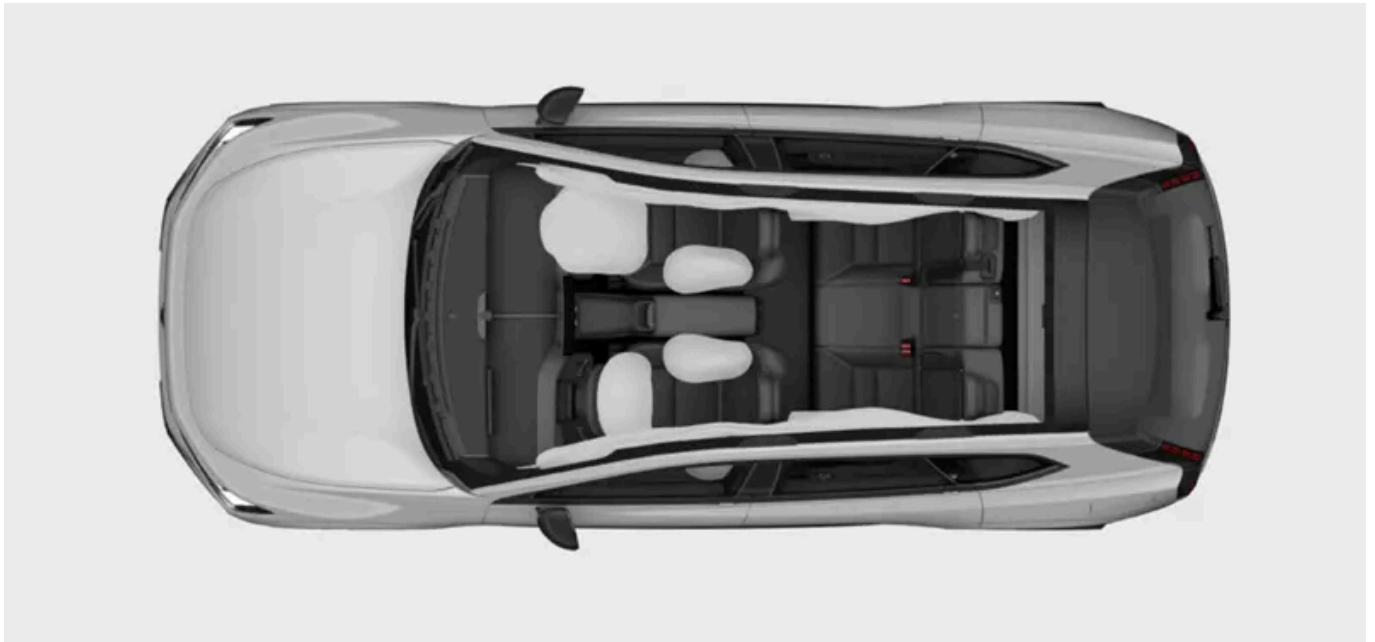

A imagem mostra uma seleção de airbags disponíveis. Continue lendo para obter detalhes sobre os airbags do seu veículo.

Os airbags são projetados para trabalhar com o restante dos recursos de segurança do veículo. Sua eficácia depende especificamente do uso adequado dos assentos e dos cintos de segurança. A acionamento de um airbag é um evento repentino e violento, porém controlado, que pode reduzir significativamente o risco de ferimentos graves para os ocupantes sentados corretamente.



Aviso

Os airbags não poderão funcionar como previsto no caso de colisão se um ocupante estiver sentado incorretamente. Use sempre cintos de segurança.

Os sensores em todo o seu veículo permitem que ele utilize diferentes airbags com base em informações sobre a colisão em si, assim como o status do veículo e de seus ocupantes.

Tipos de airbag

Seu veículo tem os seguintes tipos de airbag:

Airbags dianteiros Airbags de colisão frontal para os ocupantes dianteiros.

Airbags laterais Airbags laterais de colisão integrados no assento para os ocupantes da parte dianteira.

Cortinas infláveis Airbags instalados no teto para ocupantes sentados perto de uma janela.

5.5.1. Acionamento do airbag

Se um airbag foi acionado, seu veículo precisa ser recuperado e reparado.

Quando o veículo aciona um airbag, ele infla quase instantaneamente com uma força considerável, acompanhada de um ruído alto. Depois desse ponto, ele se comporta de maneira diferente dependendo do tipo de airbag. Os airbags dianteiros e laterais esvaziam à medida que são comprimidos e fornecem amortecimento controlado para um único impacto grave. As cortinas infláveis permanecem infladas por mais tempo para proteger contra impactos repetidos.



Aviso

Ferimentos relacionadas ao airbag

Nenhum recurso de segurança pode evitar todos os ferimentos possíveis em uma colisão. Os airbags foram projetados para reduzir o risco de ferimentos graves. O impacto de um airbag geralmente resulta em algum tipo de ferimento, e vários fatores afetam o tipo e a gravidade do ferimento. A leitura do manual permite que você reconheça e evite práticas conhecidas por aumentar o risco de ferimentos.

Para reduzir o risco de ferimentos relacionadas ao airbag em uma colisão:

- Siga as instruções do manual para assentos adequados e uso de cintos de segurança.
- Aprenda o posicionamento de todos os airbags e como eles afetam o uso do seu veículo.
- Armazene adequadamente os objetos soltos ao dirigir e não coloque nem monte objetos ao redor das áreas de acionamento do airbag.
- Não faça nenhuma modificação no interior ou nos sistemas elétricos do seu veículo que não seja aprovada pela Volvo.



Nota

Condições de acionamento

Pode ser que nem todos os airbags sejam acionados em uma colisão. Isso ocorre porque airbags diferentes exigem condições e forças diferentes para serem acionados. A gravidade dos danos ao veículo após uma colisão não é um indicador confiável se algum airbag deveria ter sido acionado.

Gases e fumaça do airbag

- O gás dentro de um airbag contém fumaça que é liberada no compartimento interior quando o airbag se esvazia.
- Esteja sempre atento aos sinais de incêndio após uma colisão grave, mas tenha em mente que um pouco de fumaça é normal se um airbag tiver sido acionado.

Após o acionamento do airbag

Após uma colisão na qual os airbags foram acionados, priorize a segurança e as necessidades médicas das pessoas envolvidas no acidente. Antes de manusear o veículo, entre em contato com uma Oficina Volvo autorizada. Siga as instruções do manual para manuseio e recuperação segura de um veículo imobilizado ou em modo de segurança.



Importante

Não tente dirigir ou mover o veículo se algum dos airbags tiver sido acionado. Se o veículo apresentar um alto perigo de trânsito for capaz de ser movido, pode ser feita uma exceção para movê-lo a uma curta distância para fora de perigo imediato.

5.5.2. Airbags dianteiros

Os airbags dianteiros são projetados para serem acionados em certas colisões frontais.

Os airbags dianteiros podem ajudar a proteger o motorista e o passageiro da frente de ferimentos graves se eles estiverem devidamente sentados durante uma colisão. Os airbags de cada lado são colocados independentemente um do outro.



O airbag dianteiro do lado do motorista está instalado no interior do volante de direção. No lado do passageiro, fica localizado atrás de um painel no painel de instrumentos.

Todas as localizações de airbag dianteiro são marcadas com o texto AIRBAG ou SRS AIRBAG.



Aviso

Não bloqueie os airbags dianteiros

- Não coloque bagagem, crianças ou animais de estimação no espaço entre o ocupante sentado e os airbags dianteiros, inclusive no colo do ocupante.
- As pernas ou pés nunca devem ser colocados sobre o painel. Isto pode colocar em perigo a vida ou levar a algum ferimento grave.
- Não coloque ou monte nenhum item no painel. Até mesmo pequenos objetos podem se tornar projéteis perigosos em uma colisão e acabar entre os airbags inflados e os ocupantes.

Bloqueio de airbags em geral

Mantenha todos os locais de airbag e espaços de expansão livres de obstruções. Obstruções podem reduzir a eficácia do airbag e causar ferimentos graves.

- Siga as instruções para uma postura sentada correta.
- Arrume corretamente a bagagem e outros objetos. O veículo tem vários compartimentos de bagagem para acondicionamento seguro.
- Não modifique nem monte acessórios em nenhum painel que cubra um airbag ou painéis adjacentes.



Aviso

Contenção infantil e assento do passageiro dianteiro

Nunca use uma contenção infantil voltada para trás no assento do passageiro dianteiro. Em uma colisão, o airbag acionado pode causar lesões fatais em uma criança. O airbag do passageiro dianteiro não pode ser desativado.



Dica

Leitura de tudo sobre os airbags

Há mais informações sobre airbags e segurança em geral. Certifique-se de ter lido tudo sobre esses tópicos para entender as capacidades e limitações dos recursos de segurança do seu veículo.

5.5.3. Airbags laterais

Os airbags laterais são projetados para acionar em caso de colisão na lateral.

Os airbags laterais podem ajudar a proteger o motorista e o passageiro dianteiro, se corretamente sentados. Esses airbags podem ser acionados em diferentes combinações, dependendo do tipo de colisão lateral.



Airbags de colisão de todos os lados dos ocupantes dianteiros.

Os airbags laterais se localizam em cada um dos lados de cada assento dianteiro. Os airbags são acondicionados na estrutura traseira do banco, dos dois lados do banco.

Os dois assentos dianteiros possuem marcações com o texto AIRBAG.



Aviso

Prevenção de bloqueio dos airbags laterais

- Não coloque objetos em nenhuma lateral dos assentos dianteiros. Objetos entre os assentos e o painel da porta ou entre os assentos e o console de túnel podem interferir nos airbags laterais.
- Não use capas de assento que não tenham sido aprovadas pela Volvo.

Bloqueio de airbags em geral

Mantenha todos os locais de airbag e espaços de expansão livres de obstruções. Obstruções podem reduzir a eficácia do airbag e causar ferimentos graves.

- Siga as instruções para uma postura sentada correta.
- Arrume corretamente a bagagem e outros objetos. O veículo tem vários compartimentos de bagagem para acondicionamento seguro.
- Não modifique nem monte acessórios em nenhum painel que cubra um airbag ou painéis adjacentes.



Dica

Leitura de tudo sobre os airbags

Há mais informações sobre airbags e segurança em geral. Certifique-se de ter lido tudo sobre esses tópicos para entender as capacidades e limitações dos recursos de segurança do seu veículo.

5.5.4. Cortinas infláveis

As cortinas infláveis do seu veículo ajudam a proteger os ocupantes sentados em uma janela em certas colisões. Elas são colocadas acima das portas em ambos os lados do veículo.

As cortinas infláveis são projetadas para ajudar a proteger a cabeça de um ocupante devidamente sentado e seguro. Ao contrário dos airbags convencionais, as cortinas infláveis permanecem infladas por um longo tempo após o seu acionamento.



Cortina inflável colocada em um dos lados do veículo.

As cortinas infláveis são embaladas atrás de painéis ao longo das bordas do teto em ambos os lados do veículo. Os painéis são marcados com IC AIRBAG.



Aviso

Não bloqueie as cortinas infláveis

- Não pendure itens pesados nos ganchos ou alças do teto. Os ganchos são feitos para casacos e jaquetas leves.
- Não modifique ou monte acessórios para os painéis que cobrem as cortinas infláveis, o teto, pilares ou painéis adjacentes.

Bloqueio de airbags em geral

Mantenha todos os locais de airbag e espaços de expansão livres de obstruções. Obstruções podem reduzir a eficácia do airbag e causar ferimentos graves.

- Siga as instruções para uma postura sentada correta.
- Arrume corretamente a bagagem e outros objetos. O veículo tem vários compartimentos de bagagem para acondicionamento seguro.
- Não modifique nem monte acessórios em nenhum painel que cubra um airbag ou painéis adjacentes.



Dica

Leitura de tudo sobre os airbags

Há mais informações sobre airbags e segurança em geral. Certifique-se de ter lido tudo sobre esses tópicos para entender as capacidades e limitações dos recursos de segurança do seu veículo.

5.5.5. Manutenção e assistência técnica do airbag

Entre em contato com uma Oficina Volvo autorizada se houver qualquer indicação de falhas ou danos aos airbags ou a outros sistemas de segurança.

Qualquer serviço ou reparo dos airbags e dos sistemas de segurança relacionados deve ser realizado por técnicos de serviço autorizados. ^[1] Nunca tente alterar ou reparar qualquer parte dos sistemas de segurança do veículo por conta própria. Reparos executados incorretamente podem levar ao mau funcionamento e ferimentos graves. Entre em contato com uma Oficina Volvo autorizada quando seu veículo precisar de manutenção ou reparos.

i Nota

Um aviso aparece no visor do motorista se o veículo detectar alguma falha no airbag. Entre em contato imediatamente com uma Oficina Volvo autorizada se isso acontecer.



Símbolo de advertência do SRS

[1] A Volvo recomenda uma Oficina Volvo autorizada para realização de qualquer reparo ou manutenção.

5.5.6. Etiquetas de airbag

As etiquetas do airbag do seu veículo fornecem informações essenciais sobre os airbags ou podem atuar como marcadores de localização do airbag.

Etiquetas de localização do airbag

Locais em seu veículo marcados como AIRBAG, IC AIRBAG ou SRS AIRBAG indicam que há um airbag nesse local.

! Aviso

Localização de etiqueta de airbag

As localizações de etiqueta de airbag dizem onde estão localizados os airbags de seu veículo. Mantenha esses locais e o espaço ao redor deles sem objetos. As obstruções podem interferir no acionamento do airbag, reduzir sua eficácia e causar ferimentos graves. A seção de airbags contém informações mais detalhadas sobre o uso e as condições que podem afetar os airbags.

Etiquetas de informação de airbag



Essa etiqueta está localizada no quebra-sol do assento do passageiro dianteiro.



Aviso

Contenção infantil e assento do passageiro dianteiro

NUNCA use um sistema de contenção infantil voltado para trás em um assento protegido por um AIRBAG ATIVO na frente dele, pois pode ocorrer MORTE ou LESÃO GRAVE à CRIANÇA..

5.6. Segurança infantil

Vários recursos do veículo visam aumentar a segurança das crianças, incluindo pontos de ancoragem para instalação da contenção infantil e travas para crianças.



As crianças no veículo devem estar sempre sentadas com segurança e sob a supervisão de um adulto. Siga as recomendações deste manual, bem como os regulamentos e recomendações locais que se aplicam a você.



Aviso

Sentado com segurança

- As crianças devem estar sentadas com segurança em uma contenção infantil ou com o cinto de segurança do veículo, dependendo de sua idade e tamanho. Nunca deixe uma criança sentar no colo de outro passageiro ou em um local não destinado a passageiros.
- Os outros ocupantes do veículo devem estar sentados corretamente e usar os cintos de segurança corretamente. Isso pode ajudar a evitar ferimentos graves em crianças no veículo em situações que variam de frenagem repentina a colisões graves.

Sob supervisão

- Nunca deixe crianças sozinhas no veículo. As crianças podem ser expostas a temperaturas potencialmente nocivas em dias quentes ou frios, ou podem trancar-se.
- Não permita que crianças brinquem no veículo ou brinquem com qualquer um dos controles do veículo. Isso reduz o risco de ferimentos à criança ou ativação ou desativação inadvertida dos recursos do veículo.

5.6.1. Contenção infantil

As crianças devem sempre usar dispositivos adequados de contenção infantil e estar sentadas em segurança no veículo de acordo com as recomendações.

Diferentes tipos de contenção infantil são projetados especificamente para determinadas faixas etárias e de altura. O seu veículo está equipado com pontos de ancoragem de contenção infantil adequados a diferentes tipos de contenção infantil.

A Volvo recomenda que as crianças usem contenção infantil voltadas para trás o maior tempo possível, até pelo menos os quatro anos de idade. Depois disso, as crianças devem usar contenção infantil voltada para a frente, de preferência um assento elevado usando o cinto de segurança do veículo para proteger a criança. As crianças devem usar uma contenção infantil até atingirem pelo menos 140 centímetros (4 pés e 7 polegadas) de altura.

Contenções infantis são classificadas em níveis de aprovação diferentes:

i-Size	A contenção infantil i-Size padrão usa ISOFIX em combinação com pontos de ancoragem superiores ou uma base de apoio. Esta norma garante que qualquer contenção infantil do i-Size pode ser usada em um assento designado como aprovado pela i-Size.
Universal	Uma contenção infantil com esse nível de aprovação pode ser instalada em um assento em qualquer modelo de veículo, desde que a posição do assento do veículo seja adequada para contenções infantis universalmente homologadas de acordo com o manual do veículo.
Específica do veículo	Uma contenção infantil com esse nível de aprovação pode ser instalada em um assento em modelos de veículos específicos, desde que o fabricante da contenção infantil tenha incluído o modelo do veículo na lista de tipos para a contenção infantil específica.



Aviso

Contenção infantil e assento do passageiro dianteiro

NUNCA use um sistema de contenção infantil voltado para trás em um assento protegido por um AIRBAG ATIVO na frente dele, pois pode ocorrer MORTE ou LESÃO GRAVE à CRIANÇA..

Contenções infantis danificadas e antigas

Nunca use ou reutilize contenção infantil:

- se a contenção já esteve envolvida em um acidente ou estiver danificada de alguma forma
- se a data de validade ou a vida de serviço da contenção foi excedida
- se você não conhece o histórico completo da contenção.



Importante

Contenção infantil solta

Nunca deixe a contenção infantil solta no compartimento de passageiros. Quando não estiver em uso, mantenha-a instalada de acordo com as instruções do fabricante ou guarde-a com segurança no porta-malas. A contenção infantil solta pode causar danos no caso de uma colisão ou frenagem brusca.

Recomendações gerais de segurança

Quando aplicável, siga as recomendações gerais de segurança quanto ao uso do cinto de segurança, ajuste do encosto de cabeça e postura adequada.

Regulamentações locais

Os regulamentos sobre onde e como as crianças devem ser sentadas e protegidas diferem entre as regiões. Certifique-se de que você sabe o que se aplica à região em que se encontra.

Etiquetas de informação de airbag



Essa etiqueta está localizada no quebra-sol do assento do passageiro dianteiro.

5.6.1.1. Instalação da contenção infantil

Ao instalar e usar um sistema de contenção infantil, há várias coisas a serem lembradas, dependendo da localização da contenção infantil em seu veículo.



Aviso

Siga as instruções

Tenha o cuidado adicional de ler todas as informações sobre segurança infantil neste manual e siga as instruções do fabricante da sua contenção infantil. Do contrário, a criança poderá sofrer ferimentos graves em caso de acidente.

Contenção infantil e assento do passageiro dianteiro

NUNCA use um sistema de contenção infantil voltado para trás em um assento protegido por um AIRBAG ATIVO na frente dele, pois pode ocorrer MORTE ou LESÃO GRAVE à CRIANÇA..



Importante

Regulamentações locais

Os regulamentos sobre onde e como as crianças devem ser sentadas e protegidas diferem entre as regiões. Certifique-se de que você sabe o que se aplica à região em que se encontra.

Instruções do fabricante

Siga sempre as instruções do fabricante da contenção infantil.

5.6.1.1.1. Instalação de assentos para crianças nos assentos traseiros externos

Para instalar com segurança uma contenção infantil em qualquer um dos assentos externos traseiros, há informações importantes a serem lidas e recomendações a serem seguidas.

ISOFIX e os pontos de ancoragem superior e inferior podem ser usados ao instalar uma contenção infantil nos assentos traseiros externos..

Esses assentos são aprovados para as contenções infantis do i-Size.



Dica

O uso prolongado de uma contenção infantil pode causar desgaste ou rasgos no interior do veículo. Usar um acessório protetor para proteger o interior do veículo.

Contenções infantis permitidas

- Utilize apenas contenções infantis recomendadas pela Volvo, aprovadas para i-Size, universalmente homologadas/específicas do veículo, quando o veículo estiver incluso na lista de veículos do fabricante da contenção infantil.

Preparações do assento

- Remova os extensores de almofada, os apoios para as pernas e outros acessórios do banco antes de instalar a contenção infantil. Se você usar um acessório protetor, ele poderá permanecer no assento.
- Qualquer base de apoio de uma contenção infantil deve ser sempre instalada diretamente no assoalho. Não encaixe as pernas de apoio em nenhuma superfície de assoalho elevada ou desnivelada, apoios para os pés ou outros objetos.
- Objetos soltos não devem ser armazenados ao redor de qualquer base de apoio de uma contenção infantil.
- Todas as cintas de retenção de uma contenção infantil devem sempre ser fixadas nos pontos de ancoragem designados. Não prenda as cintas de retenção nos trilhos do banco, nas alças ou em outras partes do interior.
- Ao instalar uma contenção infantil ajustável, voltada para trás, ajuste a contenção infantil de acordo com a idade da criança. As crianças mais velhas devem estar sentadas em uma posição mais vertical do que as mais novas.

Uso do cinto de segurança

- Ao instalar uma contenção infantil presa com o cinto de segurança do veículo ou quando o cinto de segurança do veículo for usado para prender uma criança, certifique-se de que os suportes ou outras partes da contenção não entrem em contato com o botão da fivela do cinto de segurança.



Aviso

Siga as instruções

Tenha o cuidado adicional de ler todas as informações sobre segurança infantil neste manual e siga as instruções do fabricante da sua contenção infantil. Do contrário, a criança poderá sofrer ferimentos graves em caso de acidente.



Importante

Siga as recomendações gerais para qualquer ponto de ancoragem da contenção infantil usado para instalar uma contenção infantil.

1. Siga as instruções do fabricante para instalar a contenção infantil.

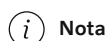

Nota

Perguntas de instalação

Se você tiver dúvidas sobre a instalação, entre em contato com o fabricante da contenção infantil para obter instruções mais detalhadas.

Proteção do interior do veículo

Durante a instalação, tenha o cuidado de evitar danos ao interior do veículo causados por peças salientes ou bordas afiadas da contenção infantil.

- Se a contenção infantil utilizar cintos de fixação inferiores, tenha cuidado ao ajustar a posição do assento dianteiro. O movimento para trás do assento pode danificar as cintas de segurança. Lembre-se sempre de remover as cintas quando a contenção infantil não estiver instalada.
- Nunca ajuste o encosto de um assento se houver nele uma contenção infantil instalada que use o ponto de ancoragem das amarras superiores para prendê-la. Isso pode danificar a contenção infantil ou afrouxar as amarras que a mantêm presa no lugar.
- Fixe as peças soltas da contenção infantil, tais como cintas de retenção, de acordo com as instruções do fabricante.

 **Importante**

Recomendações gerais de segurança

Quando aplicável, siga as recomendações gerais de segurança quanto ao uso do cinto de segurança, ajuste do encosto de cabeça e postura adequada.

Regulamentações locais

Os regulamentos sobre onde e como as crianças devem ser sentadas e protegidas diferem entre as regiões. Certifique-se de que você sabe o que se aplica à região em que se encontra.

 **Dica**

Lembrete do cinto de segurança

O lembrete do cinto de segurança pode ser exibido se uma contenção infantil tiver sido instalada sem usar o cinto de segurança do veículo. Você pode ignorar o lembrete no visor do motorista, mas outros indicadores de aviso continuarão ativos. Afivele o cinto de segurança para removê-los.

5.6.1.1.2. Instalação da contenção infantil no assento traseiro central

Para instalar com segurança uma contenção infantil no assento traseiro central, há informações importantes a serem lidas e recomendações a serem seguidas.

Pontos de ancoragem inferiores podem ser usados ao instalar uma contenção infantil no assento central.

 **Dica**

O uso prolongado de uma contenção infantil pode causar desgaste ou rasgos no interior do veículo. Usar um acessório protetor para proteger o interior do veículo.

Contenções infantis permitidas

- Utilize apenas contenções infantis recomendadas pela Volvo, universalmente homologadas ou específicas do veículo, quando o veículo estiver incluso na lista de veículos do fabricante.

Preparações do assento

- Remova os extensores de almofada, os apoios para as pernas e outros acessórios do banco antes de instalar a contenção infantil. Se você usar um acessório protetor, ele poderá permanecer no assento.
- Qualquer base de apoio de uma contenção infantil deve ser sempre instalada diretamente no assoalho. Não encaixe as pernas de apoio em nenhuma superfície de assoalho elevada ou desnivelada, apoios para os pés ou outros objetos.
- Objetos soltos não devem ser armazenados ao redor de qualquer base de apoio de uma contenção infantil.
- Todas as cintas de retenção de uma contenção infantil devem sempre ser fixadas nos pontos de ancoragem designados. Não prenda as cintas de retenção nos trilhos do banco, nas alças ou em outras partes do interior.
- Ao instalar uma contenção infantil ajustável, voltada para trás, ajuste a contenção infantil de acordo com a idade da criança. As crianças mais velhas devem estar sentadas em uma posição mais vertical do que as mais novas.
- Ao instalar uma contenção infantil voltada para a frente, certifique-se de ajustar o apoio de cabeça do assento à altura da criança. Mesmo que a contenção infantil inclua um apoio de cabeça, ele pode não ser construído para suportar as forças envolvidas em uma colisão.

Uso do cinto de segurança

- Ao instalar uma contenção infantil presa com o cinto de segurança do veículo ou quando o cinto de segurança do veículo for usado para prender uma criança, certifique-se de que os suportes ou outras partes da contenção não entrem em contato com o botão da fivela do cinto de segurança.



Aviso

Siga as instruções

Tenha o cuidado adicional de ler todas as informações sobre segurança infantil neste manual e siga as instruções do fabricante da sua contenção infantil. Do contrário, a criança poderá sofrer ferimentos graves em caso de acidente.



Importante

Siga as recomendações gerais para qualquer ponto de ancoragem da contenção infantil usado para instalar uma contenção infantil.

1. Siga as instruções do fabricante para instalar a contenção infantil.

 **Nota**

Perguntas de instalação

Se você tiver dúvidas sobre a instalação, entre em contato com o fabricante da contenção infantil para obter instruções mais detalhadas.

Proteção do interior do veículo

Durante a instalação, tenha o cuidado de evitar danos ao interior do veículo causados por peças salientes ou bordas afiadas da contenção infantil.

- Se a contenção infantil utilizar cintos de fixação inferiores, tenha cuidado ao ajustar a posição do assento dianteiro. O movimento para trás do assento pode danificar as cintas de segurança. Lembre-se sempre de remover as cintas quando a contenção infantil não estiver instalada.
- Fixe as peças soltas da contenção infantil, tais como cintas de retenção, de acordo com as instruções do fabricante.

 **Importante**

Recomendações gerais de segurança

Quando aplicável, siga as recomendações gerais de segurança quanto ao uso do cinto de segurança, ajuste do encosto de cabeça e postura adequada. Certifique-se de ler estas seções do manual antes de instalar uma contenção infantil.

Regulamentações locais

Os regulamentos sobre onde e como as crianças devem ser sentadas e protegidas diferem entre as regiões. Certifique-se de que você sabe o que se aplica à região em que se encontra.

 **Dica**

Lembrete do cinto de segurança

O lembrete do cinto de segurança pode ser exibido se uma contenção infantil tiver sido instalada sem usar o cinto de segurança do veículo. Você pode ignorar o lembrete no visor do motorista, mas outros indicadores de aviso continuarão ativos. Afivele o cinto de segurança para removê-los.

5.6.1.1.3. Instalação da contenção infantil no assento do passageiro dianteiro

Para instalar com segurança uma contenção infantil no assento do passageiro dianteiro, há informações importantes a serem lidas e recomendações a serem seguidas.

Os pontos de ancoragem de cabo inferior^[1] podem ser usados ao instalar uma contenção infantil no assento do passageiro dianteiro.

Dica

O uso prolongado de uma contenção infantil pode causar desgaste ou rasgos no interior do veículo. Usar um acessório protetor para proteger o interior do veículo.

Contenções infantis permitidas

- Utilize apenas contenções infantis recomendadas pela Volvo, universalmente homologadas ou específicas do veículo, quando o veículo estiver incluso na lista de veículos do fabricante.

Preparações do assento

- Retraia a extensão da almofada do assento e remova os extensores da almofada, os apoios para as pernas e outros acessórios do assento antes de instalar um sistema de contenção infantil. Se você usar um acessório protetor, ele poderá permanecer no assento.
- Qualquer base de apoio de uma contenção infantil deve ser sempre instalada diretamente no assoalho. Não encaixe as pernas de apoio em nenhuma superfície de assoalho elevada ou desnivelada, apoios para os pés ou outros objetos. Ajuste a posição do assento, se necessário.
- Objetos soltos não devem ser armazenados ao redor de qualquer base de apoio de uma contenção infantil.
- Todas as cintas de retenção de uma contenção infantil devem sempre ser fixadas nos pontos de ancoragem designados. Não prenda as cintas de retenção nos trilhos do banco, nas alças ou em outras partes do interior.
- Ao instalar uma contenção infantil usando os pontos de ancoragem inferiores, nunca ajuste a posição do assento para apertar as correias.

Uso do cinto de segurança

- Ao instalar uma contenção infantil presa com o cinto de segurança do veículo ou quando o cinto de segurança do veículo for usado para prender uma criança, certifique-se de que os suportes ou outras partes da contenção não entrem em contato com o botão da fivela do cinto de segurança.
- Ao prender uma criança com o cinto de segurança do veículo, comece sempre com o ponto de ancoragem superior do cinto de segurança ajustado no nível mais alto. Depois, abaixe-o como necessário para posicionar corretamente o cinto em relação ao ombro.

 **Dica**

Afivelar o cinto de segurança

Pode ser difícil afivelar o cinto de segurança de uma criança sentada em uma contenção infantil devido aos espaços estreitos envolvidos. Para facilitar, empurre um pouco para frente a fivela do cinto de segurança. Isso dará a você um ângulo melhor com que trabalhar.

 **Aviso**

Airbag do passageiro habilitado

Nunca instale uma contenção infantil voltada para trás no assento do passageiro dianteiro. Deixar de seguir estas instruções pode colocar a vida em risco ou causar lesões graves.

Siga as instruções

Tenha o cuidado adicional de ler todas as informações sobre segurança infantil neste manual e siga as instruções do fabricante da sua contenção infantil. Do contrário, a criança poderá sofrer ferimentos graves em caso de acidente.

 **Importante**

Siga as recomendações gerais para qualquer ponto de ancoragem da contenção infantil usado para instalar uma contenção infantil.

1. Siga as instruções do fabricante para instalar a contenção infantil.

 **Nota**

Perguntas de instalação

Se você tiver dúvidas sobre a instalação, entre em contato com o fabricante da contenção infantil para obter instruções mais detalhadas.

Proteção do interior do veículo

Durante a instalação, tenha o cuidado de evitar danos ao interior do veículo causados por peças salientes ou bordas afiadas da contenção infantil.

- Fixe as peças soltas da contenção infantil, tais como cintas de retenção, de acordo com as instruções do fabricante.

! **Importante**

Recomendações gerais de segurança

Quando aplicável, siga as recomendações gerais de segurança quanto ao uso do cinto de segurança, ajuste do encosto de cabeça e postura adequada.

Regulamentações locais

Os regulamentos sobre onde e como as crianças devem ser sentadas e protegidas diferem entre as regiões. Certifique-se de que você sabe o que se aplica à região em que se encontra.

i **Dica**

Lembrete do cinto de segurança

O lembrete do cinto de segurança pode ser exibido se uma contenção infantil tiver sido instalada sem usar o cinto de segurança do veículo. Você pode ignorar o lembrete no visor do motorista, mas outros indicadores de aviso continuarão ativos. Afivele o cinto de segurança para removê-los.

^[1] A disponibilidade pode variar entre as regiões.

5.6.1.2. Pontos de fixação de contenção infantil

Seu veículo tem diferentes tipos de pontos de fixação. Certifique-se de usar os pontos de fixação corretos para sua contenção infantil específica.

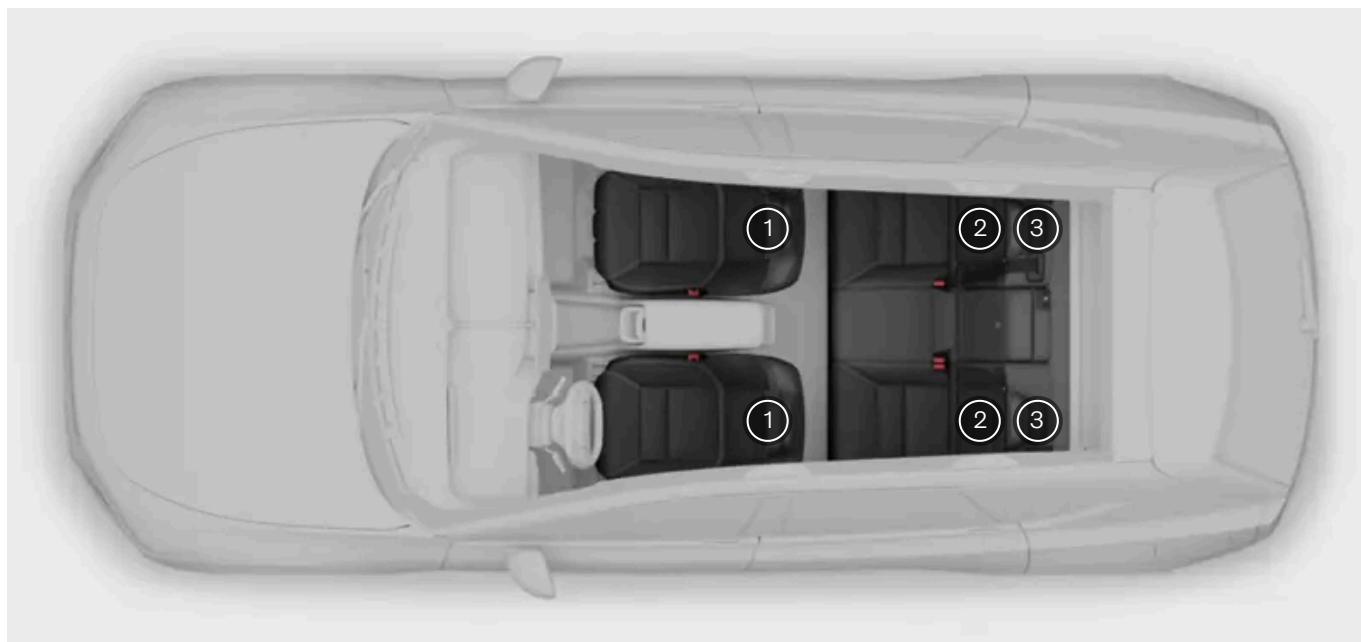

1 Pontos de ancoragem inferiores nos trilhos do assoalho dos assentos dianteiros^[1]

O conteúdo deste manual representa o status do manual do usuário no momento da impressão e pode não ser totalmente válido em casos futuros. Para obter mais informações, consultar a nota de isenção de responsabilidade completa na primeira página.

- ② Pontos de fixação ISOFIX entre os encostos e as almofadas dos assentos traseiros
- ③ Pontos de ancoragem superiores na parte de trás dos assentos traseiros externos

Os vários pontos de ancoragem do seu veículo podem ser usados em combinação entre si ou em conjunto com outros métodos de fixação para fixar diferentes tipos de sistemas de contenção infantil.

A contenção infantil i-Size padrão usa ISOFIX em combinação com pontos de ancoragem superiores ou uma base de apoio. Esta norma garante que qualquer contenção infantil do i-Size pode ser usada em um assento designado como aprovado pela i-Size.

Algumas contenções infantis são presas usando o cinto de segurança do veículo, geralmente em combinação com outros métodos de fixação.

i Nota

Instruções do fabricante

Ao usar pontos de fixação, siga sempre as instruções do fabricante da contenção infantil.

- [1] Com o acessório do cabo inferior dianteiro, os pontos de ancoragem também ficam localizados nas laterais do espaço para os pés do assento do passageiro da frente. A disponibilidade pode variar entre as regiões.

5.6.1.2.1. Pontos de fixação ISOFIX

Seu veículo está equipado com pontos de ancoragem ISOFIX que podem ser usados para prender as contenções infantis nos assentos traseiros externos.

Os pontos de fixação ISOFIX podem ser usados em combinação com outros métodos de fixação para prender sistemas de contenção infantil i-Size e ISOFIX. Esses pontos de fixação são parte de um padrão internacional para dispositivos de contenção infantil.

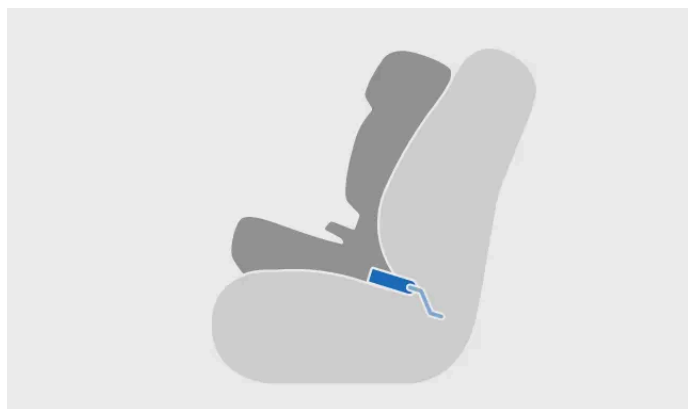

Contenção infantil instalada usando ISOFIX



Fixação do ponto de ancoragem ISOFIX

Contenções infantis instaladas em qualquer um dos assentos traseiros externos podem usar esses pontos de ancoragem.

(i) Nota

ISOFIX é um padrão internacional para pontos de ancoragem de contenção infantil. Ele é também conhecido por outros nomes regionais, como LATCH e LUAS.

Localização dos pontos de ancoragem dos assentos traseiros



Localização dos pontos de ancoragem ISOFIX dos assentos traseiros

Os pontos de ancoragem ISOFIX estão localizados atrás de uma aba entre a almofada do assento e o encosto dos assentos traseiros externos. Você precisa expor os pontos de ancoragem antes de usá-los. Solte a borda inferior da aba puxando-a e, em seguida, dobre-a ao meio. As bordas da aba se prenderão umas às outras.



A aba ISOFIX dobrada, inserida no espaço acima dos pontos de ancoragem

Os locais de ancoragem são indicados pelo símbolo ISOFIX.



i Nota

Instruções do fabricante

Ao usar pontos de fixação, siga sempre as instruções do fabricante da contenção infantil.

5.6.1.2.2. Pontos de fixação do cabo superior

Seu veículo é equipado com pontos de fixação do cabo superior que podem ser usados para prender dispositivos de contenção infantil em um assento traseiro.

Localização dos pontos de ancoragem dos assentos traseiros

Os pontos de ancoragem do cabo superior se localizam na parte traseira dos encostos.



Os locais dos pontos de ancoragem do cabo superior para os assentos traseiros são indicados pelo símbolo de ancoragem.



Os pontos de ancoragem do cabo superior podem ser usados combinados com outros métodos de fixação para prender diferentes tipos de contenções infantis.

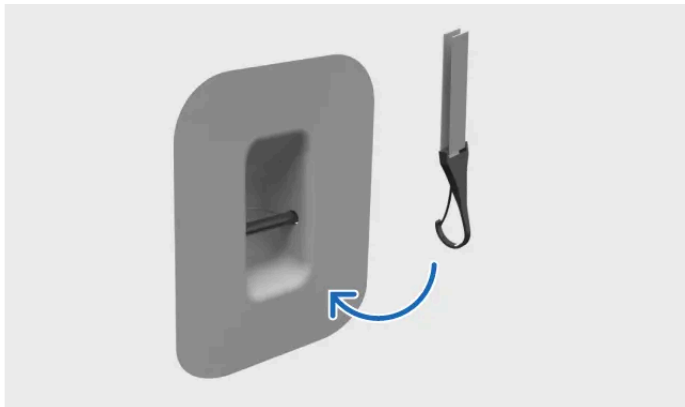

Aperto do cabo no ponto de ancoragem do cabo superior

Contenções infantis instaladas nos assentos traseiros externos podem usar esses pontos de ancoragem.

 **Importante**

Instruções do fabricante

Ao usar pontos de fixação, siga sempre as instruções do fabricante da contenção infantil. A menos que seja instruído de outra forma, as cintas de ancoragem superiores devem ser direcionadas ao redor das laterais do suporte do encosto de cabeça. Se houver apenas uma cinta, passe-a pelo lado mais próximo do retrator do cinto de segurança.

Tampa de carga

Se a tampa de carga estiver instalada atrás dos assentos traseiros, o espaço estreito entre o encosto e a tampa de carga pode dificultar a fixação da cinta de fixação superior. Se necessário, remova a tampa de carga temporariamente para facilitar a instalação. Certifique-se sempre de que a tampa de carga não esteja em contato com a cinta de fixação superior.

5.6.1.2.3. Pontos de fixação do cabo inferior

Seu veículo é equipado com pontos de fixação do cabo inferior que podem ser usados para prender dispositivos de contenção infantil em um assento traseiro.

Pontos de ancoragem para os assentos traseiros

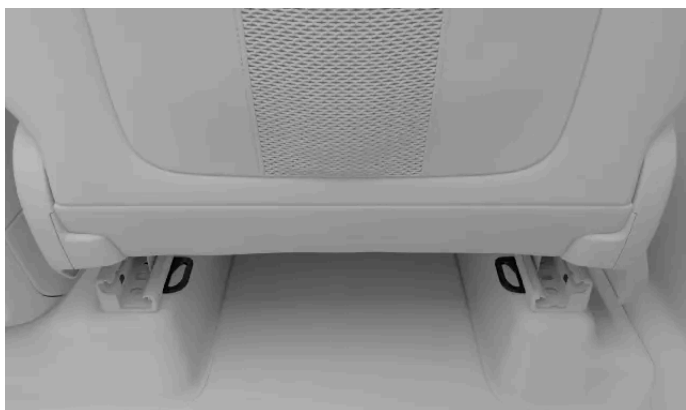

Os pontos de ancoragem do cabo inferior podem ser encontrados na parte de trás dos trilhos do assoalho dos bancos dianteiros.

Os pontos de ancoragem inferiores podem ser usados principalmente em combinação com o cinto de segurança do veículo

para proteger contenções infantis voltadas para trás.

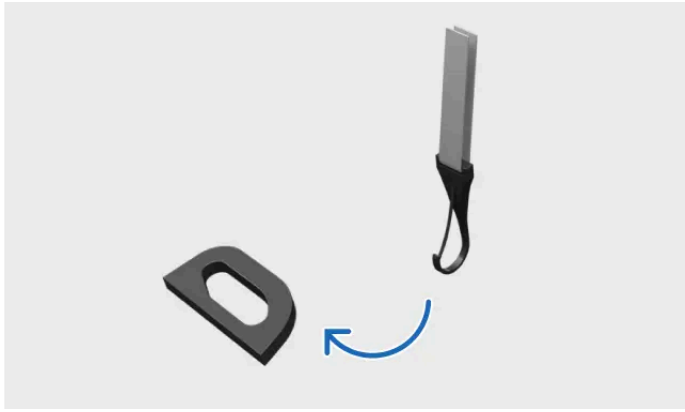

Fixação do cabo no ponto de ancoragem do cabo inferior

Contenções infantis instaladas em qualquer assento traseiro podem usar esses pontos de ancoragem.

i Dica

Ponto de ancoragem compartilhado

É possível conectar duas cintas do cabo inferior de diferentes contenções infantis a um único ponto de ancoragem do cabo inferior mais próximo ao centro do veículo, por exemplo, ao instalar duas contenções infantis voltadas para a traseira, uma ao lado da outra.

i Nota

Instruções do fabricante

Ao usar pontos de fixação, siga sempre as instruções do fabricante da contenção infantil.

5.6.1.3. Assento infantil integrado

Seu veículo tem assentos infantis integrados nos assentos traseiros externos. Eles podem ser dobrados para cima para permitir que a criança se sente segura e confortavelmente.



O assento infantil integrado foi projetado especificamente tendo em mente as necessidades de segurança da criança.

Antes de conduzir com uma criança no assento infantil integrado, verifique:

- se o assento infantil está travado com segurança no lugar.
- se você leu e seguiu todas as informações sobre segurança contidas neste manual, especialmente as seções sobre segurança infantil, assento adequado e uso do cinto de segurança.

O assento infantil é aprovado para crianças com altura entre 106 cm (aprox. 42 pol.) e 150 cm (aprox. 59 pol.) e que não pesem mais de 36 kg (aprox. 80 lb). O assento infantil não é recomendado para crianças com menos de 4 anos.



Aviso

Não modifique nem faça reparos por conta própria

A Volvo recomenda que reparos ou substituições do assento infantil integrado sejam feitos apenas por uma oficina Volvo autorizada. Não faça modificações nem acréscimos no assento infantil. Se o assento infantil integrado tiver sido submetido a uma carga pesada, por exemplo, em caso de colisão, a almofada do assento, o cinto de segurança, o encosto ou possivelmente todo o assento, deverão ser substituídos. Mesmo que o assento infantil pareça não estar danificado, ele poderá não oferecer o mesmo nível de proteção. Isto também se aplica se o assento infantil estiver na posição abaixada durante uma colisão ou algo semelhante. O assento infantil também deve ser substituído se estiver muito gasto.

Siga as instruções

Tenha muito cuidado ao seguir as instruções do assento infantil integrado. Do contrário, a criança poderá sofrer ferimentos graves em caso de acidente.

 **Importante**

Regulamentações locais

Os regulamentos sobre onde e como as crianças devem ser sentadas e protegidas diferem entre as regiões. Certifique-se de que você sabe o que se aplica à região em que se encontra.

 **Nota**

O assento infantil integrado é aprovado de acordo com a regulamentação UN R129/03 como um assento elevatório de veículo específico.

5.6.1.3.1. Rebatimento do assento infantil integrado

Os assentos infantis integrados fazem parte das almofadas do assento traseiro central e precisam ser rebatidos antes do uso.



Puxe a alça giratória na frente da almofada do assento para liberar a trava.



Levante e empurre a parte frontal do assento infantil para guiá-lo até o encosto até ouvir um clique.

> O assento infantil trava no lugar.



Aviso

Tenha um cuidado extra em seguir as instruções do assento infantil. Do contrário, pode haver lesões graves que, de outra forma, seriam evitadas em caso de colisão.

5.6.1.3.2. Rebatimento do assento infantil integrado

Quando o assento infantil integrado não estiver em uso, você pode rebatê-lo para permitir que um passageiro adulto se sente no assento.

Antes de rebater o assento infantil, certifique-se de que não há itens soltos no espaço em frente a ele. Eles podem impedir o travamento do assento infantil no central.



Empurre a almofada do assento infantil em direção ao encosto do assento enquanto puxa a alça giratória na frente do banco para liberar a trava.

> O assento infantil solta e se move para frente.

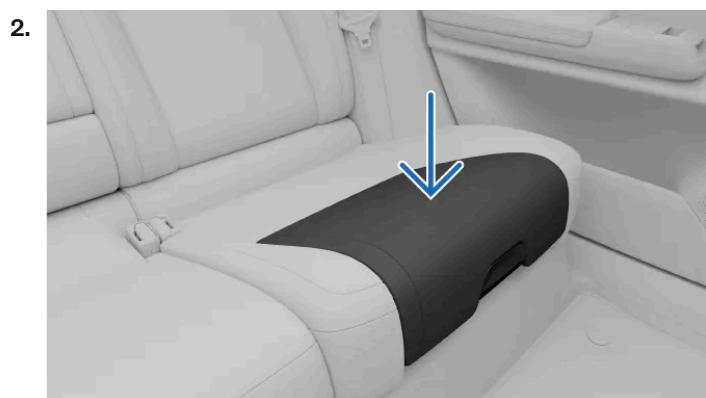

Empurre o assento infantil para baixo até ouvir um clique.

> O assento trava no lugar.

5.6.1.4. Contenções infantis recomendadas

Utilize apenas contenções infantis recomendadas pela Volvo, aprovadas para i-Size, universalmente homologadas/específicas do veículo, quando o veículo estiver incluso na lista de veículos do fabricante.

Contenção infantil ^[1]	Tipo de instalação	Tamanho da criança (ECE R129)
Maxi-Cosi Pearl 360 + FamilyFix 360 Base ^[2]	Voltado para trás	40–105 cm (máx. de 17,5 kg)
Assento infantil Volvo voltado para trás ^[3]	Voltado para trás	61–115 cm (máx. 25 kg)
Assento elevatório Volvo ^[4]	Voltado para frente	105–150 cm (máx. 36 kg)
Almofada elevadora Volvo ^[4]	Voltado para frente	138–150 cm (máx. 36 kg)

[1] A disponibilidade das contenções infantis listadas pode variar de acordo com a região.

[2] Nº da aprovação: 030062

[3] Número de aprovação: E11 129R03/08 0599 00

[4] Número de aprovação: E1 129R03/09 0061 07

5.6.1.5. Tabela de visão geral de locais adequados para sistemas de contenção infantil

A tabela a seguir fornece uma visão geral dos tipos de contenção infantil adequados para instalação em cada assento.

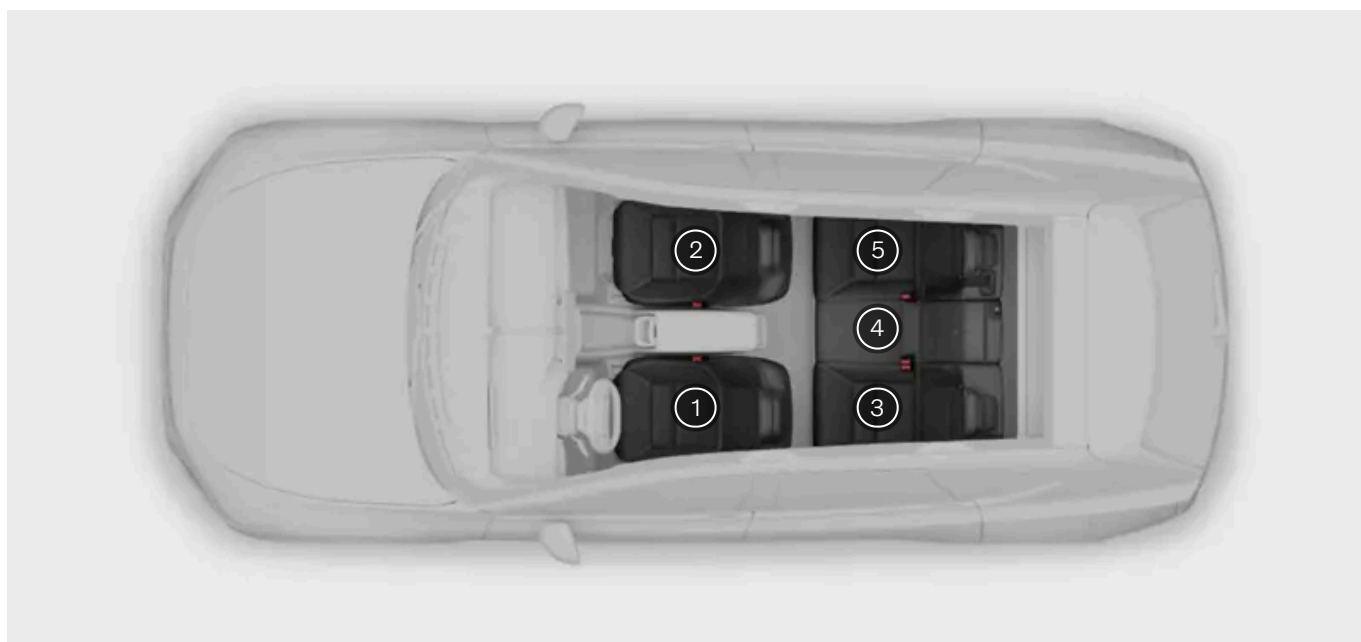

Posição do assento ^[1]	1	2 (com airbag desabilitado, somente contenções infantis voltadas para trás)	2 (com airbag habilitado, somente contenções infantis voltadas para frente)	3	4	5
Sistemas de contenção infantil i-Size	Não	Não	Não	Sim	Não	Sim
Sistema de contenção infantil ISOFIX para modelos específicos de veículos ^[2]	Não	Sim ^[3]	Sim ^[3]	Sim	Não	Sim
Assento infantil universalmente homologado que usam o cinto de segurança do veículo	Não	Sim	Sim	Sim	Sim	Sim
Assentos elevatórios universalmente homologados que usam o cinto de segurança do veículo	Não	Não	Sim	Sim	Sim	Sim
Outras categorias de sistema de contenção infantil ^[2]	Não	Sim	Sim	Sim	Sim	Sim
Posição do assento adequada para sistemas de contenção infantil equipados com pontos de fixação inferiores	Não	Sim ^[3]	Não	Sim	Sim	Sim

 **Aviso**

- Quando contenções infantis voltadas para frente estiverem instaladas no assento do passageiro dianteiro (posição de banco 2), o airbag do passageiro deverá ser ativado.
- Quando contenções infantis voltadas para trás estiverem instaladas no assento do passageiro dianteiro (posição de banco 2), o airbag do passageiro deverá ser desativado.

O não cumprimento dessas instruções pode colocar a vida em risco ou causar ferimentos graves.

 **Importante**

Regulamentações locais

Os regulamentos sobre onde e como as crianças devem ser sentadas e protegidas diferem entre as regiões. Certifique-se de que você sabe o que se aplica à região em que se encontra.

[1] De acordo com a ilustração.

[2] Para obter mais informações, entre em contato com o fabricante do sistema de contenção infantil.

[3] a disponibilidade pode variar entre as regiões.

6. Entrada e segurança

Aprenda sobre os vários recursos associados à entrada e saída do veículo, incluindo o funcionamento das chaves e do alarme.



Esta seção do manual cobre os diferentes tipos de chaves, abertura e fechamento de portas, travamento e destravamento e alarme.

Saiba mais sobre os diferentes tipos de chaves e como você pode personalizar a forma como seu veículo reage quando você trava, destrava, se aproxima ou sai dele.

6.1. Chaves

Seu veículo é compatível com vários tipos de chave. Algumas chaves podem ser detectadas pelo veículo quando você se aproxima ou sai dele, enquanto os cartões-chave precisam ser colocados no pilar da porta do motorista.

Tipos de chave

 **Importante**

O uso de chaves é bastante simples, mas você deve estar ciente das limitações de cada tipo de chave por motivos de segurança e proteção. Portanto, é importante ler toda a seção sobre chaves e como usá-las.

As tecnologias sem fio do veículo e da chave podem causar interferências em outros dispositivos. Você pode encontrar mais informações sobre esses sistemas na seção de especificações deste manual.

Por motivos de segurança e proteção, nunca deixe as chaves sem supervisão em um local exposto.

O veículo é compatível com os seguintes tipos de chaves:

- Chave digital
- Cartão-chave
- Key Tag

As chaves digitais e as key tags carregadas possuem recurso de distância, o que significa que seu veículo pode detectá-las quando você se aproxima ou sai dele. Isso permite o travamento e o destravamento automáticos.

Chaves sem energia, como um cartão-chave ou chave com capacidade de distância com bateria vazia, usam NFC^[1]. Isso significa que elas só podem ser lidas em locais específicos de leitura de chaves.

Nota

Solicitação de chaves novas ou extras

Seu veículo vem com um número limitado de chaves. Entre em contato com o suporte da Volvo se perder uma chave ou simplesmente precisar de chaves adicionais.

Disponibilidade de chaves digitais

A chave digital para o seu veículo está atualmente disponível para determinados modelos de iPhone da Apple, Samsung Galaxy e Google Pixel. Verifique com o fabricante do seu dispositivo se não tiver certeza sobre a compatibilidade do mesmo. Muitos fabricantes disponibilizam informações sobre compatibilidade e capacidade UWB em seus sites.

Dica

Cartão-chave como acesso reserva

É interessante manter um cartão-chave em mãos caso um dispositivo com uma chave digital seja perdido ou roubado. Também pode ser útil se você precisar dar acesso ao seu veículo a um técnico de manutenção ou à assistência na estrada, mas não quiser compartilhar sua chave digital.

Localizações de leitura de chave

Há duas maneiras pelas quais seu veículo pode detectar sua chave e usá-la para travar e destravar:

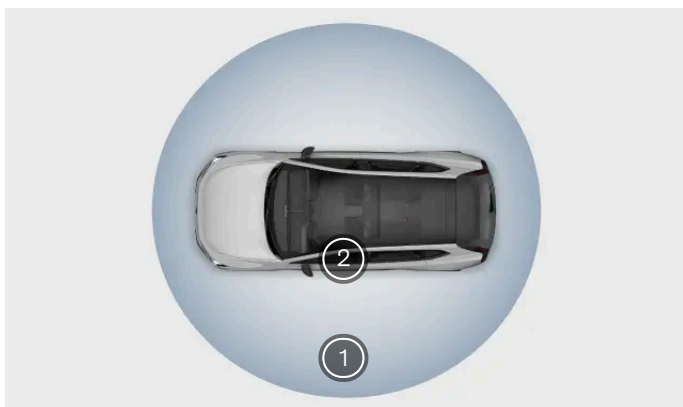

- 1 Chaves com capacidade de distância podem travar ou destravar o veículo à distância.

- 2 Os cartões-chave travam ou destravam o veículo quando colocados contra o leitor de chaves na coluna da porta do motorista.

Há também um leitor de chaves abaixo do visor central, onde você pode colocar um cartão-chave ou uma chave com capacidade de distância descarregada para ligar o veículo.

 **Nota**

Veículo sem resposta

Se o seu veículo não responder quando você se aproximar dele com a chave com capacidade de distância, tente destravá-lo tocando a borda superior da maçaneta da porta. Você também pode colocar qualquer uma de suas chaves na coluna da porta do motorista para destravar o veículo.

Alguns motivos pelos quais seu veículo não responde normalmente incluem:

- O veículo estar desligado há vários dias e precisar de tempo para religar os sistemas, reconhecer a chave e permitir o acesso.
- O bloqueio dos sinais sem fio da chave.
- Você estar usando um key tag com bateria fraca ou que entrou no modo de economia de bateria.

Se as baterias do veículo ficarem completamente descarregadas, ele não responderá a nenhuma chave.

Perfis e chaves do usuário

Você pode atribuir chaves a um perfil de usuário. Isso permite ao veículo identificar automaticamente quem o está destravando e aplicar todas as respectivas personalizações. Você pode ler mais sobre as opções de personalização disponíveis em uma seção separada deste manual.

Trancar as chaves dentro

Se você trancar o veículo enquanto uma chave com capacidade de distância ainda estiver dentro, essa chave será temporariamente desativada. Você ainda pode usar uma de suas outras chaves no pilar da porta do motorista para entrar no veículo.

 **Aviso**

Se você deixar uma pessoa no veículo, certifique-se de não deixar a chave no veículo. Isso é especialmente importante perto de crianças.

O uso inadequado dos sistemas de abertura e partida do veículo pode resultar em ferimentos pessoais graves. Sempre leve suas chaves ao sair do veículo, incluindo a chave digital e a key tag. O veículo pode ligar e os sistemas, como os vidros elétricos, podem ser operados, causando ferimentos pessoais graves. Nunca deixe crianças, pessoas com deficiência ou qualquer pessoa que não consiga se ajudar no veículo. As portas podem ser travadas usando uma chave com capacidade de distância ou tocando a área do sensor de trava capacitiva da maçaneta da porta. Isso pode fazer com que as pessoas fiquem presas no veículo em uma emergência. Por exemplo, dependendo da época do ano, as pessoas presas no veículo podem ser expostas a temperaturas muito altas ou baixas. Nunca remova a chave enquanto o veículo estiver em movimento ou enquanto ele estiver parando.

! **Importante**

A maçaneta da porta externa contém componentes eletrônicos. Proteja-os contra manuseio inadequado. Nunca deixe nenhuma chave do veículo dentro do veículo, incluindo chaves digitais e chaves com capacidade de distância. A entrada de pessoas não autorizadas pode danificar o veículo ou seu veículo pode ser roubado. Sempre que sair do veículo, leve as chaves com você.

^[1] Comunicação de campo próximo

6.1.1. Key Tag

Você pode usar sua key tag para trancar, destrancar e conduzir o veículo.



A key tag funciona à distância para trancar, destrancar e ligar o veículo, mas também pode ser usada da mesma forma que um cartão-chave.

Para usar como um cartão-chave, coloque-a na coluna da porta do motorista com o logotipo da Volvo voltado para você.

Carregamento da key tag

Use o carregador sem fio abaixo do visor central ou um carregador sem fio externo ^[1] para recarregar a tag.

Nível da bateria

Você pode ver o status da bateria de qualquer key tag conectado na visão de status do veículo.

! **Importante**

- Se a tag ficar com a bateria vazia por muito tempo, você não conseguirá recarregá-la. Se a bateria estiver completamente descarregada e não responder à recarga, você poderá comprar uma nova. Contate uma Oficina Volvo autorizada para obter mais informações.
- Se o veículo não detectar a Key Tag enquanto você estiver dentro dele, ele não travará quando você sair. Para atualizar o status de detecção de chave, coloque a chave no leitor de chave.

 **Nota**

- Para manter a integridade ideal da bateria, evite deixar a bateria totalmente descarregada por longos períodos.
- Seu seu key tag parar de funcionar à distância, o motivo pode ser bateria fraca. Esteja ciente de que os sinais entre a chave e o veículo também podem ser afetados por obstáculos ou interferências de outros sinais.
- Lembre-se que, mesmo que a key tag esteja com a bateria descarregada, ela ainda poderá ser usada como cartão-chave.

 **Aviso**

A key tag inclui uma bateria não substituível que pode ser extremamente perigosa. Manter as baterias fora do alcance de crianças. Se você suspeitar que uma bateria foi ingerida ou inserida de alguma forma no corpo, procure atendimento médico imediato. O fluido da bateria também é perigoso e o contato físico com esse material deve ser evitado.

^[1] Compatível com Qi

6.1.1.1. Carregamento da key tag

Mantenha a key tag carregada para um funcionamento ideal.

Nível da bateria

Você pode ver o status da bateria de qualquer key tag conectada na visão de status do veículo.

Indicadores de bateria da tag



A bateria da key tag está criticamente baixa.



Status de bateria baixa da key tag.^[1]



A key tag está carregando.



A bateria da key tag está totalmente carregada.



O veículo não detecta uma key tag. Isso pode indicar que a bateria está completamente descarregada.

 **Aviso**

O uso de sinais Bluetooth, UWB ^[2] e NFC pelo veículo pode causar interferências em outros dispositivos a determinadas distâncias.

! Importante

Não coloque cartões com NFC, como cartões-chave ou cartões de pagamento eletrônico, entre o carregador sem fio e o dispositivo ao usar a função de carregamento. Isso pode danificá-los.

Mantenha os dispositivos sensíveis longe dos sensores do veículo para que não sofram interferência ou danos.

Antes de carregar o key tag, verifique se não há outros objetos sobre o carregador.

1. Certifique-se de que o carregador sem fio esteja ligado. Isso é feito no visor central.
2. Coloque a tag no centro do carregador sem fio com o logotipo voltado para cima.



Carregador sem fio

- > O Key Tag começa a carregar.
Durante o carregamento, a tag funciona como um cartão-chave.

i Dica

Você também pode usar um carregador Qi para recarregar a tag.

! Importante

Para manter a integridade ideal da bateria, não a deixe totalmente descarregada por longos períodos.

Se a tag ficar com a bateria vazia por muito tempo, você não conseguirá recarregá-la. Se a bateria estiver completamente descarregada e não responder à recarga, você poderá comprar uma nova. Contate uma Oficina Volvo autorizada para obter mais informações.

i Nota

O leitor de chaves e o carregador sem fio estão localizados no mesmo lugar. Portanto, se você tiver qualquer tipo de chave de veículo no leitor de chave, será necessário removê-la para poder carregar um telefone por indução.

Se a tag estiver muito quente ou muito fria, ela não carregará corretamente.

O veículo não responderá a nenhuma chave se a bateria do veículo estiver completamente descarregada.

Lembre-se que, mesmo que a key tag esteja com a bateria descarregada, ela ainda poderá ser usada como cartão-chave.

[1] A key tag não terá recurso de distância até ser recarregada, mas ainda poderá ser usada como um cartão-chave.

[2] Banda ultralarga

6.1.2. Cartão-chave

Seus cartões-chave podem trancar e destrancar o veículo e permitir que você conduza.



Você pode travar e destravar o veículo colocando o cartão-chave no pilar da porta do motorista.



Local de leitura da chave no pilar da porta do motorista

O cartão-chave liga o veículo quando colocado no leitor de chaves, localizado abaixo do visor central. Quando começar a usar os pedais, você poderá remover o cartão do leitor de chaves.

Se o veículo ficar parado sem um cartão no leitor de chaves por um momento, será necessário colocar o cartão de volta no leitor do veículo para reativar o modo de condução.

 **Importante**

Como usar a função de carregamento

Não coloque cartões com NFC^[1], como cartões-chave ou cartões de pagamento eletrônico, entre o carregador sem fio e o dispositivo ao usar a função de carregamento. Isso pode danificá-los.

Interferências no sinal

O uso de sinais Bluetooth, UWB^[2] e NFC pelo veículo pode causar interferências em outros dispositivos a determinadas distâncias.

 **Nota**

O leitor de chaves e o carregador sem fio estão localizados no mesmo lugar. Isso significa que, se você tiver um cartão-chave no leitor de chave, será necessário removê-lo para poder carregar um telefone sem fio.

 **Dica**

Cartão-chave como acesso reserva

Se o seu veículo não responder quando você tentar destrancá-lo com uma chave com capacidade de distância, tente destrancar a porta do motorista com o seu cartão-chave. O cartão-chave foi projetado especificamente para funcionar inclusive como reserva nesse tipo de situação. Você conseguirá ter acesso a seus pertences no interior, mesmo que as outras portas não funcionem. Se o seu veículo não estiver respondendo, entre em contato com o suporte da Volvo.

Lembre-se de que, se a bateria do veículo estiver descarregada, você não conseguirá abrir as portas.

^[1] Comunicação de campo próximo

^[2] Banda ultralarga

6.1.3. Chave digital

A chave digital permite que você tranque, destranque e ligue o seu veículo usando um telefone ou relógio inteligente compatível.

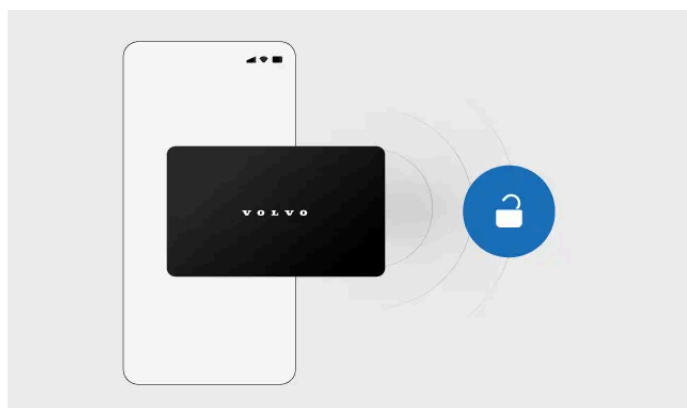

Depois de configurar uma chave digital no seu dispositivo, ela funciona da mesma forma que as suas outras chaves. Se o seu dispositivo tiver a funcionalidade UWB ^[1], o seu veículo poderá detectar a chave digital à distância. Se o seu dispositivo não tiver o recurso UWB, a chave digital funcionará como um cartão-chave.

O proprietário do veículo pode criar uma chave digital principal. Depois que a chave principal for criada, você poderá compartilhar chaves digitais com familiares e amigos.

i Nota

Disponibilidade de chaves digitais

A chave digital para o seu veículo está atualmente disponível para determinados modelos de iPhone da Apple, Samsung Galaxy e Google Pixel. Verifique com o fabricante do seu dispositivo se não tiver certeza sobre a compatibilidade do mesmo. Muitos fabricantes disponibilizam informações sobre compatibilidade e capacidade UWB em seus sites.

Uso da chave digital em um dispositivo com UWB

Ao configurar uma chave digital em um dispositivo com capacidade UWB, você pode travar ou destravar o veículo:

- usando o recurso de aproximação e saída para travamento e destravamento automático
- toque da borda superior da maçaneta da porta
- usando seu dispositivo como um cartão-chave
- usando o botão de travar e destravar no aplicativo de carteira do seu dispositivo.

Para obter acesso ao volante, basta levar o dispositivo com você dentro do veículo ou colocá-lo no leitor de chave abaixo do visor central. O leitor de chaves fica localizado no mesmo local que o carregador sem fio.

i Dica

Desativação da entrada passiva no aplicativo da carteira

Muitos aplicativos de carteira têm uma configuração que permite desativar a entrada passiva. Quando esse recurso estiver desativado, seu veículo não será destravado automaticamente quando se aproximar com uma chave digital. O recurso de destravamento por aproximação continuará disponível quando usar suas outras chaves com capacidade de distância.

Uso da chave digital em um dispositivo sem UWB

Se o seu dispositivo não tiver capacidade UWB, sua chave digital funcionará como um cartão-chave. Para destravar o veículo, abra sua chave no aplicativo de carteira e coloque o dispositivo na coluna da porta do motorista. Para ligar o veículo, coloque o dispositivo no leitor de chave abaixo do visor central.

Compartilhamento da chave digital

Depois de configurar uma chave digital principal, é possível compartilhá-la com familiares e amigos. Abra a chave digital no aplicativo de carteira digital do telefone para encontrar a opção de compartilhamento.

Nota

A opção de compartilhar sua chave digital pode não estar disponível em todas as visualizações da carteira. Certifique-se de abrir o aplicativo da carteira através do ícone do aplicativo.

Dica

Sem bateria

Você ainda poderá usar sua chave digital como cartão-chave, mesmo que a bateria do seu dispositivo tenha acabado. Entre em contato com o fabricante do dispositivo para obter mais informações.

^[1] Banda ultralarga

6.1.3.1. Como criar uma chave digital

O proprietário do veículo pode criar uma chave digital principal a qualquer momento através das configurações.

O proprietário do veículo pode criar uma chave digital principal no guia de configuração. Essa chave digital pode então ser compartilhada com familiares e amigos. É possível acessar o guia através do visor central do seu veículo, do aplicativo Volvo Cars ou do e-mail de ativação que recebeu quando criou sua Volvo ID.

Nota

Disponibilidade de chaves digitais

A chave digital para o seu veículo está atualmente disponível para determinados modelos de iPhone da Apple, Samsung Galaxy e Google Pixel. Verifique com o fabricante do seu dispositivo se não tiver certeza sobre a compatibilidade do mesmo. Muitos fabricantes disponibilizam informações sobre compatibilidade e capacidade UWB em seus sites.

Criação de uma chave digital por meio do visor central

O conteúdo deste manual representa o status do manual do usuário no momento da impressão e pode não ser totalmente válido em casos futuros. Para obter mais informações, consultar a nota de isenção de responsabilidade completa na primeira página.

Você precisa estar dentro do veículo ao configurar sua chave digital. Você também precisa se certificar de que:

- o veículo está parado e destrancado
- você está usando o perfil do proprietário do veículo no visor central
- tanto o seu veículo quanto o seu telefone têm uma conexão estável com a internet^[1]
- seu veículo e seu telefone estão atualizados com a versão mais recente do software
- o Bluetooth está ativado em seu telefone
- o uso de dados móveis está ativado no aplicativo da carteira no seu celular
- você tem acesso à Volvo ID registrada no perfil do proprietário do veículo.^[2]

1. Toque no símbolo de perfil na barra de status, na parte superior do visor central.
2. Acesse **Chaves do veículo** → **Configurar sua chave digital principal**.
3. Digitalize o código QR no visor central usando seu telefone e siga o link exibido.
4. Autentique-se usando seu Volvo ID.
 - > O guia de emparelhamento é exibido no telefone.
5. Siga as instruções no seu celular.
 - > Se o emparelhamento for bem-sucedido, sua chave digital principal será exibida no aplicativo de carteira digital do telefone. Agora é possível compartilhar sua chave digital com familiares e amigos.

Transferência da chave digital principal para outro telefone

Se deseja transferir a chave digital principal para outro dispositivo, como um novo telefone, é possível através do visor central. Nas configurações do perfil do proprietário, selecione sua chave digital principal e pressione **Alterar dispositivo** para transferir a chave para o novo dispositivo.



Dica

Atribuição de chaves digitais a um perfil

A chave digital principal é sempre atribuída ao perfil do proprietário do veículo. Se você compartilhou uma chave digital com alguém, certifique-se de que essa pessoa a atribua ao seu perfil do usuário do veículo para garantir que todas as suas configurações preferidas sejam aplicadas quando ela destrancar o veículo.

^[1] Se o veículo estiver estacionado em uma garagem subterrânea ou cercado por obstáculos, como prédios, colinas ou montanhas, o sinal da rede poderá ser bloqueado ou estar muito fraco.

^[2] Se você não for o proprietário do veículo, não poderá criar sua própria chave digital. Você precisa pedir ao proprietário para compartilhar com você a chave digital.

6.1.3.2. Como excluir uma chave digital

É possível excluir as chaves digitais a qualquer momento, seja pelo visor central ou pelo aplicativo da carteira do seu celular.

Qualquer pessoa com uma chave digital pode excluir e removê-la do aplicativo de carteira digital no celular. O proprietário do veículo também pode remover sua chave principal ou chaves compartilhadas por meio do aplicativo de carteira ou do perfil do proprietário no visor central.

Nota

Disponibilidade de chaves digitais

A chave digital para o seu veículo está atualmente disponível para determinados modelos de iPhone da Apple, Samsung Galaxy e Google Pixel. Verifique com o fabricante do seu dispositivo se não tiver certeza sobre a compatibilidade do mesmo. Muitos fabricantes disponibilizam informações sobre compatibilidade e capacidade UWB em seus sites.

Período de carência

Quando o proprietário do veículo exclui uma chave compartilhada pelo aplicativo de carteira digital do telefone, a chave é totalmente desabilitada após o titular da chave compartilhada terminar sua última viagem ou 48 horas após a exclusão. Se a chave compartilhada for excluída pelo visor central, ela será desabilitada instantaneamente.

Remoção de uma ou todas as chaves digitais por meio do visor central

Se você quiser remover todas as chaves digitais pelo visor central, certifique-se de estar usando o perfil do proprietário do veículo.

1. Toque no símbolo de perfil na barra de status, na parte superior do visor central.
2. Acesse **Chaves do veículo** → **Chaves digitais**.
3. Selecione a chave ou chaves digitais que deseja remover.
4. Pressione **Remover** e autentique-se usando sua Volvo ID.

Nota

Dispositivo perdido

Se um dispositivo com uma chave digital for perdido, é recomendável excluir a chave digital. Se não for possível fazê-lo através do visor central, é possível excluí-lo através do site Volvo Portal. Mantenha sempre um cartão-chave à mão para que você ainda possa acessar seu veículo caso perca seu dispositivo.

6.1.4. Localizações de leitura de chave

O conteúdo deste manual representa o status do manual do usuário no momento da impressão e pode não ser totalmente válido em casos futuros. Para obter mais informações, consultar a nota de isenção de responsabilidade completa na primeira página.

Existem alguns pontos-chave de interação onde seu veículo pode detectar suas chaves para permitir que você trave, destrave e conduza.

Pontos de interação de chaves

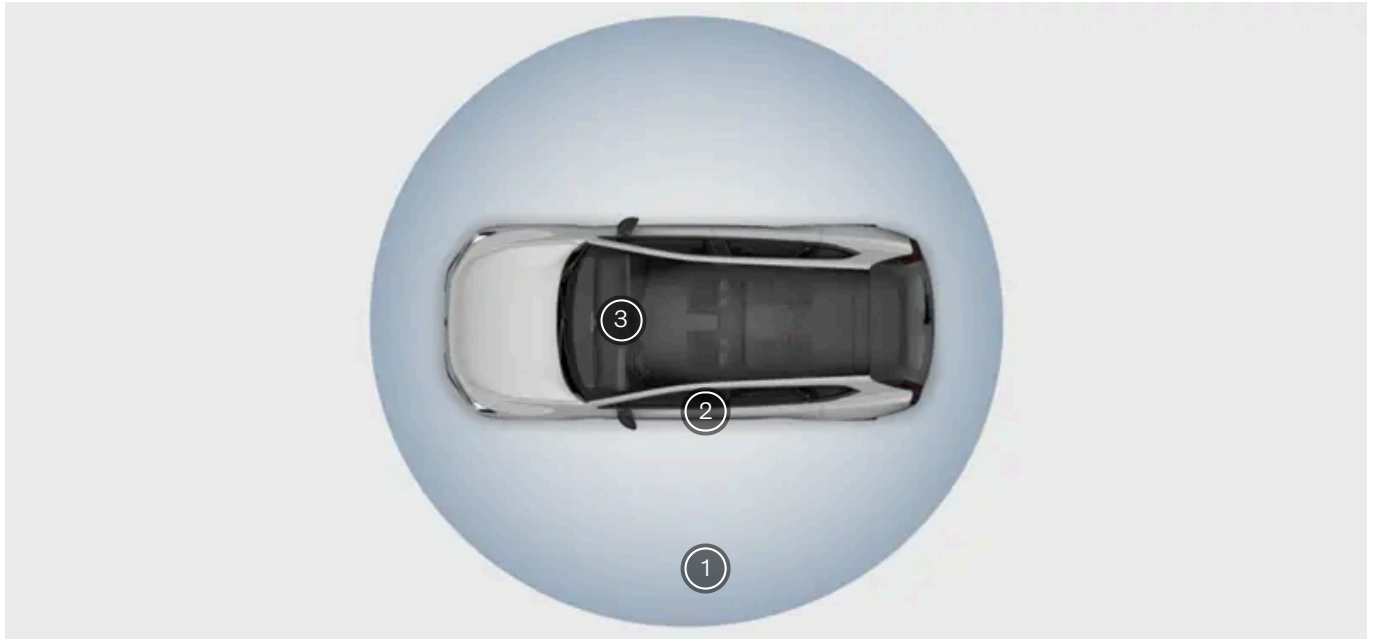

- 1 Suas chaves com capacidade de distância podem travar e destravar o veículo automaticamente a uma curta distância.
- 2 As chaves que não têm capacidade de distância precisam ser colocadas no pilar da porta do motorista para destrancar o veículo.
- 3 Os cartões-chave ou as chaves descarregadas podem ser colocados no leitor de chaves abaixo do visor central para ligar o veículo.

Chaves com capacidade de distância

As chaves digitais e as key tags carregadas possuem recurso de distância, o que significa que seu veículo pode detectá-las quando você se aproxima ou sai dele. Isso permite o travamento e o destravamento automáticos.

Acesse as configurações para selecionar suas preferências e ativar ou desativar o travamento e o destravamento automáticos.

i Nota

Funcionalidade NFC

Suas chaves com capacidade de distância também têm a funcionalidade NFC^[1]. Isso significa que, mesmo que uma chave com capacidade de distância tenha uma bateria fraca ou descarregada, você ainda poderá usá-la como um cartão-chave. Portanto, qualquer referência à funcionalidade do cartão-chave também se aplica a chaves com capacidade de distância descarregadas.

Leitor de chaves externo

Você pode travar e destravar o veículo colocando qualquer uma das chaves do veículo no leitor de chaves na coluna da porta do motorista.



Localização do leitor de chaves no pilar da porta



Símbolo do leitor de chaves no pilar da porta

Ao destravar através do leitor NFC, certifique-se de:

- manter seu cartão ou dispositivo a alguns centímetros de distância do leitor
- o logotipo da Volvo estar voltado para você se estiver usando um key tag
- manter cartão-chave ou key tag com a borda curta voltada para a frente do veículo
- caso esteja usando uma chave digital, você a tenha aberta no aplicativo de carteira antes de colocar o dispositivo no leitor.

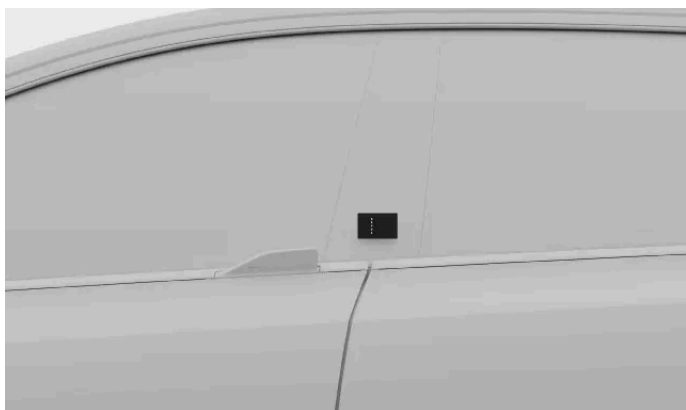

Leitor de chaves interno

Você pode colocar seu cartão-chave ou um key tag descarregado no leitor de chaves abaixo do visor central para obter acesso para dirigir.



O leitor de chaves abaixo do visor central é também o carregador sem fio.

(i) Nota

O leitor de chaves não funcionará ao mesmo tempo que o carregador sem fio.

[1] Comunicação de campo próximo

6.2. Abertura e fechamento

Seu veículo tem alguns recursos e comportamentos específicos para situações que você deve conhecer ao abrir e fechar as portas.

Abertura das portas

De fora do veículo, você abre as portas pressionando o botão na parte interna das maçanetas da porta. As maçanetas estão localizadas nas janelas laterais.





Botão de abertura da porta

De dentro do veículo, as portas abrem usando as alavancas próximas aos controles dos vidros.

! **Importante**

Abertura de emergência

As portas sempre podem ser abertas por dentro usando a alavanca interna da porta, a menos que a trava infantil esteja ativada. Isso pode ser útil em uma emergência ou se a bateria do seu veículo estiver descarregada. Para liberar a trava da porta mecanicamente, puxe a alavanca totalmente para cima duas vezes.

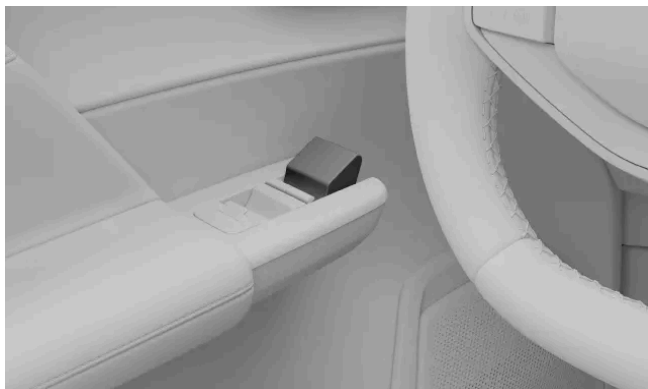

A alavanca interna da porta foi puxada para cima, para a posição de abertura de emergência

Abertura do capô

O capô é aberto por meio de uma alavanca próxima ao assento do motorista.

Abertura do porta-malas

Abra o porta-malas manualmente usando o botão na tampa do porta-malas, através do visor central ou usando o aplicativo Volvo Cars. Você também pode usar o recurso de mãos livres.

Aviso de porta aberta

Verifique regularmente se o capô, o porta-malas e as portas estão totalmente fechados.



Portas abertas são realçadas em vermelho no símbolo do veículo na parte inferior direita do visor do motorista. O veículo também usará sons de aviso para indicar portas inadequadamente fechadas.

Por motivos de segurança, o veículo dificultará a aceleração a partir de uma velocidade baixa se a porta do motorista não estiver totalmente fechada.

6.2.1. Abertura do capô

Abrir o capô requer puxar duas alavancas de liberação separadas e dar acesso ao compartimento de armazenamento dianteiro. Certifique-se de fechar o capô novamente antes de conduzir o veículo.

Localização das alavancas de liberação



A alavanca de liberação interna pode ser encontrada abaixo do painel de instrumentos no lado do motorista, bem na frente da dobradiça da porta.



A alavanca de liberação externa fica abaixo da borda dianteira do capô.

É necessário abrir a porta do motorista para acessar a alavanca de liberação interna.

Liberação do capô

1. Puxe para trás a alavanca de liberação interna.



Puxando a alavanca de liberação interna

- > O capô é aberto ligeiramente, dando acesso à alavanca de liberação externa.

2. Puxe a alavanca de liberação externa para a direita.



- > O capô é totalmente liberado.

3. Mantenha a alavanca de liberação externa pressionada para a direita e levante o capô pela borda dianteira, abrindo-o até a altura totalmente estendida.

- > O capô permanece na posição.

i Nota

Após o fechamento do capô

Se você vir um aviso de capô aberto no visor do motorista, abra o capô e verifique se há obstruções antes de fechá-lo novamente. Entre em contato com o suporte da Volvo se a notificação não desaparecer.

! Aviso

Não conduza com o capô aberto

Pare o veículo imediatamente se houver indicação de que o capô não está totalmente fechado.

6.2.2. Fechamento do capô

Tome cuidado extra para garantir que o capô feche completamente após ser aberto.

Certifique-se de que nada esteja atrapalhando o fechamento do capô.

! Aviso

Perigo de beliscão e esmagamento

Mantenha todas as mãos longe do caminho de fechamento do capô. Tome cuidado extra quando crianças ou animais de estimação estiverem por perto.

1. A partir da posição totalmente aberta, basta puxar o capô para baixo, segurando a borda externa.
2. Cuidadosamente abaixe o capô até que ele chegue ao mecanismo de travamento.

3.



Onde pressionar o capô para baixo para fechá-lo

Pressione com as duas mãos as laterais da borda frontal da tampa do capô.

 **Nota**

Mantenha a borda dianteira plana ao fechar.

Você deverá ouvir o travamento do capô em ambos os lados.

4. Certifique-se de que não haja lacunas significativas ou qualquer indicação de que o capô não esteja completamente fechado.

 **Nota**

Aviso de capô aberto

Se você vir um aviso de capô aberto no visor do motorista, abra o capô e verifique se há obstruções antes de fechá-lo novamente. Entre em contato com o suporte da Volvo se a notificação não desaparecer.

 **Aviso**

Pare o veículo imediatamente se houver indicação de que o capô não está totalmente fechado.

6.2.3. Acesso do porta-malas

Você acessa o porta-malas usando o botão na parte inferior da tampa do porta-malas. Você também pode abri-lo sem o uso das mãos e definir uma altura de abertura específica.

 **Aviso**

Fique atento quando o porta-malas estiver abrindo ou fechando. Certifique-se de que não haja pessoas nas proximidades do porta-malas quando a porta estiver em movimento. Sempre use com cuidado as funções de acesso ao porta-malas. Se houver uma obstrução ao fechar o porta-malas, você ouvirá um bipe.

Não interfira nos braços de suporte do porta-malas, pois eles são altamente pressurizados e sua alteração pode resultar em ferimentos graves.

Após o uso, verifique se há indicações no visor de que o porta-malas está totalmente fechado.

 **Importante**

Proteção antiesmagamento

O veículo pode detectar obstruções na tampa do porta-malas ao abrir ou fechar. Se a tampa do porta-malas tentar fechar com alguma obstrução no caminho, você ouvirá um som de aviso e o porta-malas abrirá totalmente. Se a proteção contra esmagamento for ativada enquanto a tampa do porta-malas estiver abrindo, a tampa do porta-malas parará o movimento.

Abertura manual da tampa do porta-malas

Se o veículo estiver destravado, basta abrir o porta-malas usando o botão na parte inferior da tampa do porta-malas.

Abertura e fechamento do porta-malas sem o uso das mãos

Se você estiver carregando uma chave com recurso de distância, pode usar o recurso de mãos livres. Faça um único movimento de pontapé sob o para-choque traseiro para abrir ou fechar o porta-malas automaticamente.

Acesso pelo visor central

Você pode abrir e fechar o porta-malas pelos controles do visor central. Mantenha pressionado o botão para concluir o movimento do porta-malas.

Como usar o botão de fechamento do porta-malas

Pressione o botão de fechamento do porta-malas no lado interno direito da tampa do porta-malas para fechá-la.



Localização do botão de fechar do porta-malas



Você também pode usar o botão de fechamento para ajustar a amplitude de abertura do porta-malas. Isto é útil se você quiser que a tampa do porta-malas permaneça a um fácil alcance ou se você estiver em algum lugar com um teto baixo, como uma garagem.

Travamento do porta-malas

O porta-malas travará automaticamente quando você fechar todas as portas e travar o veículo como de costume. Você também pode pressionar o botão de travamento do porta-malas, localizado no interior da tampa do porta-malas, ou travar e destravar a tampa do porta-malas pelo aplicativo Volvo Cars.



Pressione o botão de travamento do porta-malas quando estiver carregando uma chave com recurso de distância para fechar o porta-malas e trancar o veículo. Se o porta-malas não travar por algum motivo, você ouvirá três bipes.

i Nota

Travamento com o porta-malas aberto

Se o porta-malas não estiver devidamente fechado ao trancar o veículo, o alarme não será totalmente ativado. Nesses casos, o alarme protegerá apenas as portas laterais.

O veículo também não detectará nenhum movimento no interior se você o tiver trancado com o porta-malas ainda aberto.

Quando você fechar o porta-malas, ele travará e será coberto pelo alarme.

6.2.3.1. Abertura do capô sem as mãos

Se suas mãos estiverem ocupadas e você tiver a chave com você, basta passar o pé sob o para-choque traseiro uma vez para abrir o porta-malas automaticamente.

Se o veículo estiver trancado, o uso do recurso de mãos livres destravará e abrirá o porta-malas. É possível escolher se apenas o porta-malas ou todas as portas serão destravadas por meio das configurações de travamento no visor central.



O sensor detecta movimentos sob o para-choque traseiro. Qualquer movimento detectado desbloqueia o porta-malas.

Certifique-se de ter consigo uma chave com recurso de distância carregada.

1. Faça um único movimento de pontapé sob o para-choque traseiro e movimente-se para trás.
- > Uma resposta sonora curta indica que ele está prestes a abrir.

i Nota

Movimentos repetidos com o pé cancelam ou reiniciam a ativação.

Fechamento do porta-malas sem o uso das mãos

O conteúdo deste manual representa o status do manual do usuário no momento da impressão e pode não ser totalmente válido em casos futuros. Para obter mais informações, consultar a nota de isenção de responsabilidade completa na primeira página.

Você também pode usar o movimento de chute para fechar o porta-malas sem usar as mãos. Quando a tampa estiver prestes a ser fechada, você ouvirá um sinal sonoro. A tampa começará seu movimento logo em seguida.

Se você tentar usar o recurso viva-voz sem uma chave com recurso de distância, três bipes indicarão que o porta-malas não pode fechar.

Se a função parecer não responder, lembre-se de que obstruções no sensor, como lama, podem interferir na resposta adequada.

6.2.3.2. Ajuste da altura da abertura do porta-malas

É possível ajustar o grau de abertura da porta do porta-malas.

Se o veículo estiver frequentemente em locais com teto baixo, como uma garagem, talvez seja necessário reduzir a altura da abertura do porta-malas. Para ter mais espaço para acessar o porta-malas, você pode aumentar a altura da abertura do porta-malas.

Depois de ajustada, a tampa do porta-malas continuará a abrir na altura recém-ajustada até que seja alterada.

1. Abra a tampa do porta-malas.
2. Ajuste a tampa do porta-malas para a altura desejada usando o botão de fechar no lado direito interno da tampa do porta-malas.



Use o botão de fechar marcado com o símbolo respectivo.

Para abaixar a tampa do porta-malas, mova-a manualmente até a altura desejada e, em seguida, pressione o botão de fechar para pará-la. Se você não pressionar o botão de fechar, a tampa continuará a abaixar até fechar.

Para levantar a tampa do porta-malas, mova-a manualmente até a altura desejada.

3. Pressione e mantenha pressionado o botão de fechar por alguns segundos para definir a nova altura.
- > Um som de campainha confirma que a nova altura foi definida.

Um ajuste de altura é salvo no perfil que está sendo usado naquele momento.

6.3. Travamento e destravamento

Você tem várias opções para trancar e destrancar o veículo, dependendo das chaves usadas e das configurações ativadas.

Travamento e destravamento à distância

Seu veículo pode ser destravado e travado automaticamente quando você se aproxima ou sai dele com uma chave com capacidade de reconhecimento de distância. Você pode ativar ou desativar esse comportamento nas configurações.

Você pode usar o aplicativo Volvo Cars para travar ou destravar seu veículo. Se você configurou uma chave digital em seu dispositivo, também pode usar os botões de travamento e destravamento no aplicativo de carteira do seu dispositivo.

Nota

Chave digital e capacidade de distância

Certifique-se de ativar o Bluetooth em seu dispositivo para que o veículo possa detectá-lo à distância.

Se você estiver usando uma chave digital em um dispositivo que não tenha capacidade de UWB^[1], a chave não poderá ser usada à distância e só poderá ser usada como um cartão-chave.

Importante

É responsabilidade do motorista garantir que o veículo esteja trancado, mesmo quando as funções automáticas estiverem ativadas.

Os ladrões de veículos podem usar o bloqueador de frequência para interferir nas funções das chaves e impedir o travamento dos veículos. Ao sair do veículo, sempre verificar se a porta do motorista está travada.

Trancar e destrancar usando pontos de contato

Se quiser trancar ou destrancar o veículo manualmente e ainda usar uma chave com capacidade de distância, você pode usar os pontos de contato nas maçanetas das portas ou na tampa do porta-malas.

Para destrancar o veículo, toque na parte superior da maçaneta da porta ou toque no botão na parte externa da tampa do porta-malas.



Localização da maçaneta da porta

Para travar o veículo, coloque um dedo no pequeno recuo da maçaneta da porta.

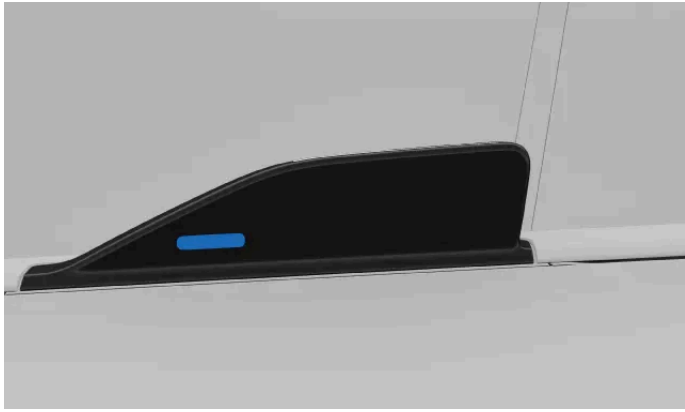

O recuo marca o ponto de toque onde você pode colocar o polegar ou os dedos para travar o veículo.

Nota

Para que os pontos de contato funcionem, é necessário manter uma chave reconhecida como compatível com a distância onde o veículo possa detectá-la.

Para evitar que seu veículo seja destravado ou travado automaticamente quando você se aproxima ou sai dele, desative a opção **Destravar o veículo ao aproximar-se** e **Travar veículo ao sair** nas configurações.

Dica

Você pode selecionar se os pontos de contato destravam todas ou apenas uma das portas através das configurações de travamento.

Uso do leitor de chaves

Se estiver usando um cartão-chave ou uma chave com capacidade de distância descarregada, você poderá travar ou destravar o veículo colocando a chave no leitor NFC^[2] no pilar da porta do motorista.



Local de leitura da chave no pilar da porta do motorista

Ao destravar através do leitor NFC, certifique-se de:

- manter seu cartão ou dispositivo a alguns centímetros de distância do leitor
- o logotipo da Volvo estar voltado para você se estiver usando um key tag

O conteúdo deste manual representa o status do manual do usuário no momento da impressão e pode não ser totalmente válido em casos futuros. Para obter mais informações, consultar a nota de isenção de responsabilidade completa na primeira página.

- manter cartão-chave ou key tag com a borda curta voltada para a frente do veículo
- caso esteja usando uma chave digital, você a tenha aberta no aplicativo de carteira antes de colocar o dispositivo no leitor.

Uso dos painéis de botão

Os controles diretos das travas das portas estão localizados nos painéis de botões na parte interna das portas dianteiras. Os símbolos de travamento e destravamento estão visíveis nos botões.



Trava dupla

Seu veículo está equipado com uma trava dupla, o que significa que ele trava as portas por fora e por dentro. Isso serve para impedir tentativas não autorizadas de abrir o veículo usando as maçanetas internas das portas.

A trava dupla é ativada por padrão. Ela será temporariamente desativada se você ativar o travamento de ocupantes.



Aviso

A Volvo recomenda não deixar pessoas ou animais de estimação em um veículo trancado. O motorista é sempre totalmente responsável pelo bem-estar e segurança de qualquer pessoa deixada dentro do veículo.

Algumas regiões têm leis que proíbem que pessoas ou animais de estimação sejam deixados dentro de um veículo trancado.

[1] Banda ultralarga

[2] Comunicação de campo próximo

6.3.1. Ativação da trava para crianças

Você pode ativar e desativar a trava para crianças nas configurações.



Importante



Ao dirigir com crianças nos bancos traseiros, verifique se as portas traseiras estão presas com uma trava para crianças ativa.

A trava para crianças pode aumentar a segurança dos passageiros nos assentos traseiros. Quando a trava para crianças está ativa, todos os controles dos vidros são desativados e os passageiros nos assentos traseiros não conseguem abrir as portas

traseiras. O veículo ainda pode ser aberto pelo lado de fora se estiver destravado.

 **Nota**

Você só pode ativar a trava para crianças quando o veículo estiver parado e os vidros traseiros estiverem fechados.

1. Pressione o símbolo do veículo  na barra inferior.
 2. Acesse **Controles** → **Travamento** → **Trava infantil**.
 3. Pressione os símbolos de trava para crianças   para ativá-la.
- > Um símbolo de trava para crianças aparece no visor do motorista para confirmar que a trava está ativada.



Símbolo mostrado no visor do motorista indicando que a trava para crianças está ativa

 **Dica**

Você também pode ativar ou desativar a trava para crianças através da visualização de controles rápidos nas configurações.

Você pode desativar a trava para crianças seguindo os mesmos passos adotados para ativá-la. Para desativar a trava infantil, o veículo deve estar parado com o motorista sentado no banco do motorista.

6.3.2. Configurações para travamento e destravamento

Você pode personalizar a forma como o veículo reage ao travar ou destravar.

 **Nota**

Diferentes configurações afetam como e quando seu veículo é travado. Familiarize-se com as diferentes opções e o modo como elas afetam os comportamentos de travamento e destravamento.

Abordagem e travamento de saída

Você pode escolher se o veículo deve destravar automaticamente quando você se aproximar e travar quando estiver se afastando dele, com as configurações **Destravar o veículo ao aproximar-se** e **Travar veículo ao sair**. Para que esses recursos funcionem, você precisa portar uma chave com capacidade de distância reconhecida.

Comportamento geral de travamento

O conteúdo deste manual representa o status do manual do usuário no momento da impressão e pode não ser totalmente válido em casos futuros. Para obter mais informações, consultar a nota de isenção de responsabilidade completa na primeira página.

Você pode personalizar muitos dos comportamentos gerais de travamento do seu veículo. Por exemplo, você pode ativar ou desativar as respostas e escolher quais portas serão destravadas quando você usar os pontos de contato para destravar nas maçanetas das portas ou na maçaneta de abertura do porta-malas.

Também é possível configurar o veículo para travar automaticamente durante a condução para aumentar a segurança dos ocupantes. A ativação dessa configuração evita que as portas sejam abertas acidentalmente ao se deslocar em velocidade. Ele é acionado a uma velocidade de condução relativamente baixa.

Trava de ocupantes

A trava de ocupantes é um recurso projetado para quando você deseja travar o veículo pelo lado de fora, mas ainda há alguém dentro dele. Os ocupantes ainda poderão abrir o veículo por dentro e o alarme do veículo não será acionado. Use esse recurso com responsabilidade.

Nota

Consumo de bateria

Enquanto a trava do ocupante estiver ativada, alguns dos recursos do veículo permanecerão ativos e consumirão energia. Isso pode drenar o nível da bateria do veículo mais rápido do que o normal, mesmo quando o veículo estiver estacionado.

Atualizações de software

Seu veículo não receberá nenhuma atualização de software over-the-air enquanto a trava de ocupantes estiver ativada. Tenha isso em mente se você planeja permitir a trava de ocupantes por um longo período de tempo.

Aviso

A Volvo recomenda não deixar pessoas ou animais de estimação em um veículo trancado. Ao permitir a trava de ocupantes, será possível travar o veículo quando ele detectar pessoas ou animais de estimação em seu interior. Alguns sistemas do veículo podem permanecer ativos e as portas do veículo ainda poderão ser abertas por dentro. O motorista permanece responsável pelo bem estar e a segurança de quem for deixado no interior.

6.3.2.1. Ajuste das configurações de travamento e destravamento

Você pode ajustar várias respostas e comportamentos de travamento e destravamento do seu veículo nas configurações.

 **Importante**

Alteração das configurações de travamento e destravamento

A ativação ou desativação de determinados recursos afeta como e quando o veículo trava e destrava. Certifique-se de se familiarizar com os diferentes tipos de chave, bem como com os recursos de travamento e destravamento. A incompreensão de um recurso pode levá-lo a acreditar que o veículo está trancado quando não está.

É responsabilidade do motorista garantir que o veículo esteja trancado, mesmo quando as funções automáticas estiverem ativadas.

1. Pressione o símbolo do veículo  na barra inferior.
2. Acesse **Controles** → **Travamento**.
3. Ajuste suas configurações de travamento e destravamento.

 **Aviso**

A Volvo recomenda não deixar pessoas ou animais de estimação em um veículo trancado.

Algumas regiões têm leis que proíbem que pessoas ou animais de estimação sejam deixados dentro de um veículo trancado.

6.3.3. Travamento sem resposta

Se o seu veículo não trava ou destrava como esperado, há algumas etapas que você pode tentar.

 **Nota**

Se as baterias do veículo ficarem completamente descarregadas, ele não responderá a nenhuma chave.

Se o veículo tiver sido desligado por um longo período, pode levar vários segundos para que ele seja destravado. Isso ocorre porque o veículo precisa de tempo para religar seus sistemas, reconhecer a chave e lhe dar acesso.

O travamento não está funcionando

Se o veículo não travar, verifique se todas as portas estão fechadas corretamente.

Se o capô ou o porta-malas não estiver devidamente fechado ao trancar o veículo, o veículo trancará apenas as portas fechadas. Quando você fechar o capô ou o porta-malas, ele também será travado e coberto pelo alarme.



Nota

Detecção de ocupantes

Uma razão pela qual o veículo não trava pode ser a detecção de um ocupante no interior.. Quando isso acontece, uma mensagem é exibida no visor central.

Travamento automático não está funcionando

Para que o veículo destrave automaticamente quando você se aproximar e trave quando sair, certifique-se de que:

- A opção **Destravar o veículo ao aproximar-se** e **Travar veículo ao sair** está ativada nas configurações.
- sua chave com capacidade para chamadas à distância está carregada.
- os sinais sem fio da chave não estão sendo bloqueados.

Se o veículo não responder quando você se aproximar dele com a chave com capacidade de distância, tente destravá-lo tocando na borda superior da maçaneta da porta ou colocando a chave no pilar da porta do motorista.

A chave digital não está funcionando

Se estiver usando uma chave digital, você também pode tentar:

- desligar e ligar o Bluetooth do seu dispositivo
- verificar se todas as configurações de acesso necessárias estão selecionadas
- certificar-se de que seu veículo e dispositivo estejam atualizados com a versão mais recente do software
- reiniciar seu dispositivo
- excluir e criar a chave digital novamente.

As portas traseiras não estão destravando

Se as portas traseiras não abrirem quando você puxar as maçanetas internas das portas, verifique se a trava para crianças não está ativa.

6.4. Antifurto

Seu veículo possui vários sistemas e recursos que ajudam a torná-lo seguro quando está trancado.

Quando você trava o veículo, algumas de suas funções e sistemas são desligados ou ativados para ajudar a proteger o veículo contra roubo. Por exemplo, o alarme é armado automaticamente.



Aviso

Não deixe as chaves no veículo. Elas podem ser usadas para desativar os sistemas de segurança.

Alarme

O conteúdo deste manual representa o status do manual do usuário no momento da impressão e pode não ser totalmente válido em casos futuros. Para obter mais informações, consultar a nota de isenção de responsabilidade completa na primeira página.

O alarme é automaticamente armado quando você trava o veículo e desarmado quando você destrava.

Bloqueio de mudança de marcha

Quando o veículo está trancando, a mudança de marcha fica travada.

Inibidor de partida (imobilizador)

O imobilizador é um sistema antifurto que impede que o veículo seja conduzido até que seja ligado com uma chave válida. Se seu veículo não conseguir encontrar a chave ou não conseguir autenticá-la, ele permanecerá imobilizado. Se a chave não for encontrada ou a bateria estiver fraca, uma notificação será exibida no visor central. Se o seu veículo não responder à chave com bateria, tente usar um cartão-chave. Se o veículo parecer não ter energia, a causa pode ser uma bateria vazia ou algo que esteja afetando seus sistemas elétricos.

Trava dupla

Seu veículo está equipado com uma trava dupla, o que significa que ele trava as portas por fora e por dentro. Isso serve para impedir tentativas não autorizadas de abrir o veículo usando as maçanetas internas das portas.

A trava dupla é ativada por padrão. Ela será desativada temporariamente se você ativar o bloqueio de ocupantes.

6.4.1. Alarme

O alarme ajuda a impedir interferências indesejadas em seu veículo quando está estacionado.

O alarme é ativado quando você trava o veículo e desativado quando você destrava.

A tentativa de abrir uma porta trancada aciona o alarme.

Nota

Travamento com o capô ou o porta-malas aberto

Se o capô ou o porta-malas não estiver devidamente fechado ao trancar o veículo, o alarme não será totalmente ativado. Nesses casos, o alarme protegerá apenas as portas laterais.

O veículo também não detectará nenhum movimento no interior se você o tiver trancado com o capô ou o porta-malas ainda aberto.

Quando você fechar o capô ou o porta-malas, será travado e coberto pelo alarme.

Indicador de alarme

O indicador de alarme é uma luz vermelha localizada no centro dianteiro do veículo, no interior do para-brisa. O indicador confirma quando o alarme é ativado com uma luz vermelha piscante.

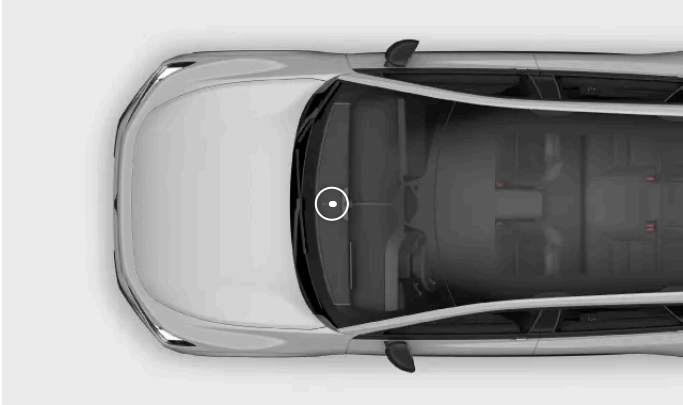

Acionamento do alarme

O alarme aciona quando é feita uma tentativa não autorizada de abrir o capô, o porta-malas ou qualquer porta. O movimento dentro do veículo também pode acionar o alarme.

Depois que o alarme é acionado, acontece o seguinte:

- O indicador de alarme e as luzes de aviso piscam por até 5 minutos.
- O som do alarme inicia.
- O ciclo de alarme for reiniciado várias vezes se o que acionou o alarme não for resolvido.

i Nota

Para evitar alarmes falsos, o alarme do veículo é desativado enquanto as atualizações de software over-the-air estão sendo instaladas.

Como parar o alarme

Desbloquear o veículo enquanto o alarme está acionado irá parar qualquer alarme sonoro e luminoso. O indicador de alarme continuará piscando rapidamente por alguns minutos para realçar que houve um possível problema de segurança recente.

! Importante

Não faça nenhuma alteração ou adição ao sistema de alarme, ou ele pode não funcionar corretamente.

7. Carregamento do seu veículo

Saiba como funciona o carregamento, e como você pode tornar cada sessão de carregamento mais eficiente.



Nesta seção, você pode obter mais informações sobre os diferentes tipos de carregamento, configurações de carregamento e como iniciar e parar o carregamento. Você também pode ler sobre outros tipos de informações específicas de carregamento.

7.1. Tipos de carregamento

Saiba mais sobre os diferentes tipos de carregamento para o veículo e como iniciar o carregamento para cada tipo.



Aviso

Componentes de carregamento e alta tensão

- Os componentes de carregamento do veículo carregam correntes e tensões perigosas. Eles devem ser manuseados com cuidado. Não realize ações que não estejam claramente descritas no manual do usuário..
- Não modifique nem faça seus próprios reparos nos componentes de carregamento. Contate uma Oficina Volvo autorizada para realizar qualquer reparo ou serviço necessário.
- Instalação e reparos de equipamentos de carregamento em casa^[1] devem ser realizados por um electricista licenciado.
- Danos nos componentes de alta tensão do veículo, incluindo a bateria de tração, podem causar superaquecimento, incêndio e ferimentos graves. Se houver risco de danos, por exemplo, após um vazamento de bateria, enchente, incêndio ou colisão, não use o veículo. Contate uma Oficina Volvo autorizada o mais rápido possível. Se possível, deixe o veículo ao ar livre e longe de pessoas, prédios, propriedades e outros objetos que possam pegar ou espalhar o fogo.

Se você possui marcapasso ou dispositivo semelhante

Carregar o veículo pode afetar o funcionamento de um marcapasso ou outro equipamento médico implantado. Recomenda-se que pessoas com marcapasso implantado consultem um médico antes de carregar o dispositivo pela primeira vez.



Nota

Carregamento da bateria de 12 V

O veículo mantém a bateria de 12 V carregada desde que a bateria de alta tensão tenha carga suficiente.

Condensação durante o carregamento

Durante o carregamento, a condensação do sistema de arrefecimento pode se acumular sob o veículo. Isso é perfeitamente normal e é causado pelo resfriamento da bateria de tração.

Carregamento de CA em uma estação de carregamento ou em um ponto de carregamento em casa

Pontos de carregamento de CA estão disponíveis em vários locais de carregamento, tanto públicos como particulares. Um ponto de carregamento de CA pode ser instalado na residência e é a fonte recomendada de carga regular.

Carregamento de CA com tomada doméstica

Você pode carregar o veículo em uma tomada doméstica comum. Esse tipo de carregamento só é indicado para cargas ocasionais e não é recomendado para uso regular. Se estiver planejando carregar seu veículo em uma tomada doméstica, há etapas adicionais que você precisa seguir para garantir que isso seja feito com segurança.



Aviso

Não use tomadas elétricas visivelmente gastas ou danificadas, pois elas podem causar superaquecimento, choque elétrico ou ferimentos pessoais.

! Importante

- O carregamento do veículo só deve ser feito em tomadas residenciais aprovadas e aterradas.
- Não exceda a corrente de carregamento máxima permitida ao carregar em uma tomada doméstica comum. Podem ser aplicáveis limites impostos por recomendações de carregamento locais e nacionais.
- Antes de iniciar o carregamento, certifique-se de que o fusível da tomada residencial é capaz de suportar a corrente especificada do cabo de carregamento. Se não tiver certeza, a tomada deverá ser verificada por um eletricista qualificado e licenciado.
- Nunca conecte o cabo de carregamento quando houver risco de tempestade ou queda de raios.

Carregamento rápido CC

O carregamento rápido de CC está disponível em algumas estações de carregamento públicas. Essas estações de carregamento oferecem potência muito alta, além de tempos de carga mais curtos.

i Nota

Carregamento com reforço de tensão

Ao carregar seu veículo em uma estação de carregamento de CC com uma tensão de saída abaixo de 800 V ou da tensão máxima da bateria^[2], um carregamento com reforço de tensão é ativado automaticamente. Ela converterá a tensão mais baixa da estação de carregamento para a tensão mais alta exigida pelo seu veículo. Isso significa que você ainda pode carregar rapidamente, mesmo que a estação não suporte a tensão máxima da bateria. Para aprimorar sua experiência de carregamento de CC, recomenda-se carregar o veículo em uma estação de carregamento de alta tensão.

i Nota

As estações de carregamento com suporte para carregamento rápido geralmente são claramente marcadas como CCS, Combo ou NACS.

Cabos de carregamento

Há diferentes cabos de carregamento para usar ao carregar seu veículo. Os cabos do modo 3 são os cabos padrão a serem usados para carregar veículos elétricos. Há diferentes versões do cabo do modo 2 disponíveis. Os cabos do modo 2 podem ser usados como uma solução de emergência, mas não é recomendável usá-los como um método de carregamento diário.

^[1] Incluindo qualquer trabalho na caixa do medidor elétrico ou no painel de serviço de distribuição de energia.

^[2] A tensão da bateria de seu veículo pode variar de acordo com a variante da bateria.

7.1.1. Cabos de carregamento

Ao usar um cabo de carregamento pela primeira vez, verifique sempre se ele é compatível com seu veículo.

Recomendações e uso do cabo de carregamento



Aviso

Alta tensão

O cabo está conectado a um sistema elétrico perigoso. O contato com corrente de alta tensão pode causar fatalidade ou ferimentos pessoais graves.

Cabos danificados

Não use um cabo de carregamento que mostre quaisquer sinais de dano ou desgaste. Isso pode causar choque elétrico. Um cabo de carregamento danificado ou defeituoso fornecido pela Volvo só pode ser reparado em uma oficina autorizada. Contate uma Oficina Volvo autorizada para obter mais informações. Se estiver carregando em uma estação de carregamento, tente outro cabo ou ponto de carregamento.

Desgaste excessivo e detritos

Lembre-se de sempre verificar o conector do cabo de carregamento e a porta de carregamento quanto a desgaste excessivo e detritos, como gelo ou cascalho. Não toque no conector do cabo de carregamento nem use ferramentas para tentar remover detritos dele. Isso pode danificar o conector do cabo de carregamento.

Estações de carregamento públicas estão em uso constante e podem estar expostas a mais desgaste do que uma estação de carregamento particular.

Colocação do cabo

Lembre-se de colocar o cabo onde haja um risco mínimo de que ele se danifique ou cause danos pessoais. Um cabo colocado sem cuidados pode ser facilmente atropelado ou tropeçado.

Segurança infantil

Mantenha as crianças longe de cabos de carregamento, especialmente quando os cabos estão conectados.



Importante

Líquidos e cabos

Não submergir em líquido o cabo de carregamento ou seus componentes. Se você precisar limpar o cabo, use um pano limpo e levemente umedecido com água. Se necessário, use um detergente suave, mas nunca use produtos químicos ou solventes fortes.

Só use cabos recomendados

- Só use cabos fornecidos originalmente com seu veículo.
- A Volvo não se responsabiliza por danos ou ferimentos causados por equipamentos de carregamento não recomendados pela Volvo.

 **Nota**

Cabos recomendados

A Volvo recomenda um cabo de carregamento de acordo com as normas IEC 62196 e IEC 61851 compatível com monitoramento de temperatura.

Instruções do cabo de carregamento

Antes de usar um cabo de carregamento, certifique-se de ler as instruções do fabricante do cabo.

Algumas estações de carregamento têm um cabo de carregamento permanentemente conectado. Certifique-se de seguir a instrução da estação de carregamento sobre como usá-la.

Cabo do modo 3 para estações de carregamento

Você pode usar esse tipo de cabo para carregar seu veículo em estações de carregamento CA.

Cabos de carregamento de modo 2

Use um cabo de carregamento com uma conexão doméstica para carregar o veículo em uma tomada doméstica comum, por exemplo, quando não houver outras opções de carregamento disponíveis.

 **Importante**

Não use esse tipo de carregamento como um método de carregamento diário.

7.2. Configurações e visualização de carregamento

Na visualização de carregamento, você pode acessar informações sobre o progresso do carregamento, desbloquear o cabo de carregamento e definir diferentes configurações de carregamento. Você pode personalizar as configurações de carregamento de acordo com suas preferências. A visualização de carregamento é exibida automaticamente quando o carregamento inicia.

i Nota

O conteúdo das informações pode variar dependendo do estado de carregamento atual.

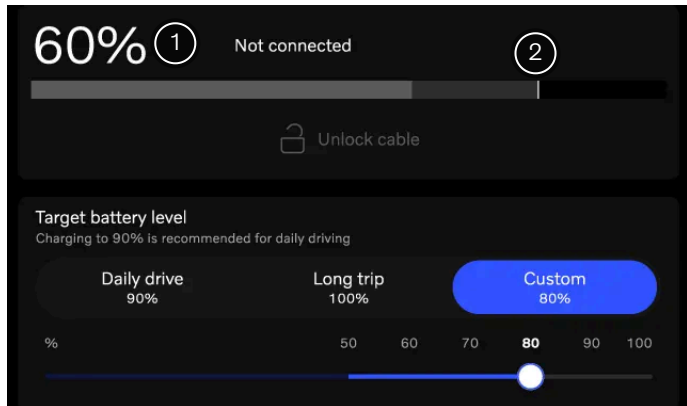

① Nível da bateria atual

② Nível alvo da bateria

Você também pode fazer o seguinte na visualização de carregamento

- Definir um nível alvo da bateria
- Limitar a corrente elétrica do carregamento CA
- Adicionar e gerenciar cronogramas
- Definir um nível mínimo da bateria
- Destruar o cabo de carregamento
- Ativar o pré-condicionamento da bateria
- Ativar o Plug & Charge
- Defina um limite de transferência.

i Dica

Você também pode acessar informações sobre nível da bateria, estado de carregamento e progresso de carregamento no aplicativo Volvo Cars.

Você também pode acessar a visualização de carregamento pelas configurações do visor central.

7.2.1. Definição de um alvo de carregamento para o nível da bateria

Você pode definir um alvo para o nível da bateria selecionando um valor na visualização de carregamento. Isso pode ajudar você a manter um bom desempenho de carregamento e a longevidade da bateria.

Há duas opções predefinidas: **Condução diária** e **Viagem longa**. **Condução diária** é o nível de carregamento recomendado, que carrega seu veículo até 90%. **Viagem longa** carrega o seu veículo até 100% e pode ser selecionada se você quiser a autonomia máxima possível do seu veículo. Você também pode optar por personalizar o nível alvo da bateria selecionando **Personalizado**.

 **Dica**

Você também pode definir um alvo do nível da bateria para carregamento no aplicativo Volvo Cars.

1. Pressione o símbolo do veículo  na barra inferior e acesse **Carregamento**.
 2. Acesse **Nível alvo da bateria**.
 3. Selecione seu nível de bateria preferido.
- > O valor de nível alvo da bateria é modificado. O valor é salvo até que você o modifique novamente.

7.2.2. Definição do limite de amperagem de carregamento

Você pode definir um limite de amperagem para o carregamento CA selecionando um valor na visualização de carregamento.

Ampere, geralmente escrito como "amp" ou "A", é a unidade de corrente elétrica. Você pode definir um limite de amperagem na visualização de carregamento para controlar a quantidade de energia que o veículo consome durante o carregamento. Isso ajuda a evitar a sobrecarga do sistema elétrico da sua casa e protege a bateria contra desgaste desnecessário.

Um limite de amperagem pode ser definido para um local específico. A configuração de limite de amperagem é aplicada automaticamente quando você carrega o veículo nesse local.

1. Pressione o símbolo do veículo  na barra inferior e acesse **Carregamento**.
 2. Acesse **Limite de amperes**.
 3. Ajuste o limite de amperagem para o valor de sua preferência.^[1]
- > O limite de amperagem muda e o valor é salvo até você o alterar novamente. Quando seu veículo está carregando, o limite de amperagem é mostrado no visor central.

 **Dica**

Você também pode definir um limite de amperagem no aplicativo Volvo Cars.

 **Nota**

A amperagem pode ser limitada pela estação de carregamento, pelo cabo de carregamento ou pelo veículo. Não há garantia de que o veículo possa ser carregado com a amperagem especificada caso seja superior ao que é permitido pela estação de carregamento ou cabo de carregamento.

^[1] Disponível apenas para carregamento de CA.

7.2.3. Adicionar e gerenciar programações de carregamento

Você pode definir e ativar uma programação de carregamento para o seu veículo na visualização de carregamento. Isso significa que você pode especificar quando deseja que o veículo seja carregado, por exemplo, quando conectado durante a noite.

Dica

Você também pode adicionar uma programação de carregamento no aplicativo Volvo Cars.

Você pode optar por ativar uma programação manual ou inteligente.

Uma programação inteligente decide quando carregar com base em diferentes parâmetros, por exemplo, a saúde da bateria, o horário mais barato e as preferências do usuário.^[1] Você só precisa definir um horário de partida, e o sistema tentará atingir o nível alvo de bateria desejado até o horário de partida selecionado. No entanto, há alguns fatores externos que podem afetar isso, como a energia disponível, o tipo de cabo de carregamento na estação de carregamento e o tempo entre a conexão do cabo de carregamento e o horário de partida. Certifique-se de planejar adequadamente e dar tempo suficiente para que seu veículo possa ser carregado conforme planejado.

Uma programação de carregamento pode ser definida para um local específico. Quando você chega nesse local específico, a programação de carregamento é aplicada automaticamente.

1. Pressione o símbolo do veículo  na barra inferior e acesse **Carregamento**.
 2. Selecione **Agend. inteligentes** ou **Agend. manuais**.
 3. Pressione **Adicionar** para adicionar uma programação de carregamento.
 4. Se você adicionou uma programação inteligente, selecione o horário de partida e pressione **Salvar**.
Se você adicionou uma programação manual, selecione os horários de partida e parada e pressione **Salvar**.
 5. Ative a programação ativando-o.
- > O temporizador está ativo e o tempo de carregamento programado fica visível na visualização de carregamento.

Você também pode modificar a programação ajustando os horários de partida e parada ou o horário de partida.

Para desativar a programação, desative-a. O temporizador não está ativo e nenhuma programação de carregamento está planejada.

Nota

Você também pode ignorar uma programação de carregamento e carregar imediatamente por meio do aplicativo Volvo Cars. Essa opção estará disponível se houver uma programação de carregamento ativa, se seu veículo estiver na marcha de estacionamento e se o cabo de carregamento estiver conectado.^[2]

[1] As opções podem variar dependendo da região.

[2] As opções podem variar dependendo da região e da versão do aplicativo.

7.2.4. Definição de um nível da bateria mínimo para carregamento

Você pode definir um nível da bateria mínimo selecionando um valor na visualização de carregamento. Isso garante que o seu veículo carregue sempre até ao nível mínimo, independentemente de quaisquer outras configurações.

Um nível da bateria mínimo pode ser definido para um local de carregamento específico. A configuração de nível da bateria é aplicada automaticamente quando você carrega o veículo nesse local. Se houver uma programação de carregamento ativa, o carregamento será pausado até a hora de início programada, quando o nível mínimo da bateria for atingido.

1. Pressione o símbolo do veículo  na barra inferior e acesse **Carregamento**.
 2. Acesse **Nível mínimo da bateria**.
 3. Ative a função.
 4. Ajuste o nível mínimo da bateria para o seu valor preferido.
- > O o nível mínimo da bateria muda e o valor é salvo até você o alterar novamente.

7.2.5. Plug & Charge (Conexão e Carregamento)

Plug & Charge (Conexão e Carregamento) é um sistema de autenticação e cobrança que simplifica a experiência de carregamento.

Plug & Charge (Conexão e Carregamento) é habilitado pela ISO 15118, o padrão internacional para carregamento de veículos elétricos. Ao usar o Plug & Charge (Conexão e Carregamento), você não precisa usar mais cartões, aplicativos nem etapas manuais de autenticação. Em vez disso, basta conectar o cabo de carregamento ao seu veículo, que o reconhece e autentica automaticamente, permitindo que o processo de carregamento seja iniciado.

O número de estações de carregamento compatíveis com Plug & Charge (Conexão e Carregamento) é limitado e nem todos os tipos de carregamento podem ser suportados. Se a estação de carregamento não suportar Plug & Charge (Conexão e Carregamento), você precisará se autorizar no carregador.

Existem outras maneiras que podem ajudar a simplificar o processo de carregamento. Ao usar determinados parâmetros do veículo, você pode conectar as informações a diferentes aplicativos e provedores de carregamento. O veículo pode então ser

identificado automaticamente na estação de carregamento, sem necessidade de mais cartões. No entanto, os visores do veículo não mostrarão nenhuma informação ou instrução para esses métodos.

7.2.5.1. Ativação do recurso Plug & Charge

É possível ativar o Plug & Charge na visualização de carregamento. Isto pode simplificar o processo de carregamento, da autenticação ao faturamento.

Nota

O Plug & Charge está incluído na visualização de carregamento, mas pode não estar disponível no seu país. Isto ocorre porque os prestadores de serviços de mobilidade elétrica^[1], estações de carregamento e outras infraestruturas precisam ser compatíveis com o Plug & Charge no seu país para que o recurso possa ser usado.

1. Pressione o símbolo do veículo  na barra inferior e acesse **Carregamento**.
 2. Acesse **Configurações avançadas** → **Plug & Charge**.
 3. Ative a função.
 4. Pressione **Ver mais** para copiar facilmente o número do PCID exclusivo^[2] do veículo. Siga as instruções sobre como ativar o Plug & Charge no aplicativo Volvo Cars.

Se usar um prestador que não seja parceiro da Volvo, o processo e as instruções poderão variar dependendo do prestador de serviços de mobilidade elétrica.
 5. Conecte seu veículo em uma estação de carregamento pública.
- > O certificado do contrato é instalado por meio do cabo, e a autorização e o pagamento são feitos pelo veículo e pela estação de carregamento. É possível ver o status no visor do motorista e na porta de carregamento durante a instalação. A sessão de carregamento começa quando a autorização termina.

Nota

Caso haja falhas relacionadas ao Plug & Charge, tente reconectar o cabo de carregamento. Se ainda não funcionar, verifique as configurações de carregamento para ver se há um contrato instalado em seu veículo. Se houver um contrato, entre em contato com seu provedor de serviços de mobilidade elétrica para garantir que não haja problemas com o contrato. Se não houver contrato, siga as etapas de ativação novamente. Se o problema persistir, tente o carregamento normal. Realize sua autorização no carregador e siga as instruções na interface da estação de carregamento.



Se o Plug & Charge não estiver funcionando após uma ida à oficina, pode ser porque o certificado do contrato foi removido do seu veículo. Siga as etapas de ativação novamente.

Tratamento de certificados de contrato do Plug & Charge

 **Nota**

Remoção de certificados de contrato

Depois que os certificados de contrato do Plug & Charge são criados, eles são armazenados no veículo e em um servidor externo fora do veículo. Lembre-se de excluir ambos os certificados ao encerrar ou transferir a propriedade do veículo.

Seu certificado de contrato no veículo pode ser excluído do visor central. Pressione o símbolo do veículo  na barra inferior e acesse **Carregamento** → **Configurações avançadas** → **Plug & Charge** → **Conta de carregamento**, depois, pressione o símbolo da lixeira .

Para excluir seu certificado de contrato no servidor externo, acesse as configurações do Plug & Charge no aplicativo Volvo Cars^[3]

A redefinição de fábrica do seu veículo não exclui automaticamente os certificados de contrato instalados. Você ainda precisa excluir o certificado de contrato por meio do visor central.

Adição de um novo certificado de contrato

Para adicionar um novo certificado de contrato, certifique que o Plug & Charge esteja ativo e siga as etapas de ativação novamente. O certificado de contrato mais recente sempre será instalado. Se quiser excluir a conta permanentemente, você também precisará cancelar o contrato com o provedor de serviço de mobilidade elétrica.

^[1] Um prestador de serviços de mobilidade elétrica, também conhecido como e-MSP, é uma empresa ou organização que oferece serviços relacionados à mobilidade elétrica.

^[2] ID do certificado de provisionamento

^[3] Se você usa um provedor que não é parceiro da Volvo, entre em contato com ele, pois o processo e as instruções podem variar.

7.3. Iniciar e parar o carregamento

Você pode carregar seu veículo usando o carregamento CA^[1] ou CC^[2]. O modo como você inicia e interrompe o processo de carregamento depende do tipo de carregamento que você usa.

O carregamento CA é o modo de carregamento recomendado para o carregamento diário, pois ele mantém a condição da bateria ao longo do tempo. O carregamento CA pode ser usado se você estiver carregando em uma estação de carregamento, um ponto de carregamento ou uma tomada doméstica normal. O carregamento CC está disponível em certas estações de carregamento e carrega o seu veículo mais rápido que o carregamento CA. O carregamento CC pode ser usado quando você precisa recarregar a bateria rapidamente.

^[1] Corrente alternada

^[2] Corrente contínua

7.3.1. Início do carregamento de CA

O conteúdo deste manual representa o status do manual do usuário no momento da impressão e pode não ser totalmente válido em casos futuros. Para obter mais informações, consultar a nota de isenção de responsabilidade completa na primeira página.

O carregamento de CA pode ser feito em certas estações de carregamento, em um ponto de carregamento ou em uma tomada doméstica comum. O cabo que você precisa depende do modo de carregamento.

Para iniciar o carregamento, certifique-se de que:

- o veículo está em estacionamento.
- as configurações de carregamento estão configuradas de acordo com suas preferências.

Se você estiver usando uma tomada doméstica normal, certifique-se também de que ela atenda às exigências de segurança para carregamento.



Aviso

Não conecte nenhum outro equipamento além do cabo de carregamento entre a fonte de carregamento e a porta de carregamento do veículo.^[1] Pode causar mau funcionamento, danos ou choque elétrico.

1. Conecte o cabo de carregamento à fonte de carregamento. Algumas estações de carregamento têm um cabo de carregamento permanente que você conecta ao seu veículo.
2. Abra a tampa de carregamento pressionando levemente na extremidade mais posterior.



3. Remova alguma tampa protetora do conector do cabo.



Importante

Para evitar danos ao veículo, posicione a tampa de proteção do conector de modo que não toque no veículo.

4. Conecte o cabo à porta de carregamento.
- > Quando o cabo é totalmente inserido, ele trava no lugar. O carregamento começa dentro de alguns segundos.

Você pode ver o estado de carregamento na porta de carregamento e no visor do motorista.

Ação recomendada se o carregamento não iniciar

O conteúdo deste manual representa o status do manual do usuário no momento da impressão e pode não ser totalmente válido em casos futuros. Para obter mais informações, consultar a nota de isenção de responsabilidade completa na primeira página.

Primeiro, desconecte o cabo da porta de carregamento do veículo, depois, da fonte de carregamento. Aguarde um instante antes de reconectá-lo. Se o problema persistir, entre em contato com uma oficina Volvo autorizada.

^[1] Isto inclui cabos de extensão, divisores de tomadas, adaptadores de tomadas, temporizadores externos, dispositivos de proteção contra sobrecarga de tensão e dispositivos similares.

7.3.2. Início do carregamento de CC

O carregamento de CC está disponível em certas estações de carregamento.

As estações de carregamento de CC têm cabos de carregamento permanentemente fixados, de modo que você não precisa usar os seus próprios cabos.



Aviso

- Estações de carregamento públicas estão em uso constante e podem estar expostas a mais desgaste do que uma estação de carregamento particular. Lembre-se de sempre verificar o conector do cabo de carregamento quanto a desgaste excessivo ou detritos.
- Não toque no conector do cabo de carregamento nem use ferramentas para tentar remover detritos dele. Isso pode causar choque elétrico.
- Não use um cabo de carregamento que mostre quaisquer sinais de dano ou desgaste. Isso pode causar choque elétrico. Tente outro cabo ou ponto de carregamento na estação de carregamento.
- Ao usar o carregamento de CC, não use um cabo de carregamento com mais de 30 metros de comprimento.
- Certifique-se de que o conector do cabo de carregamento esteja totalmente conectado à porta de carregamento. Um conector gasto pode impedir uma conexão segura com o seu veículo.

Para iniciar o carregamento, certifique-se de que:

- o veículo está em estacionamento.
- realizou a verificação da estação de carregamento para obter instruções antes de começar.

1. Abra a tampa de carregamento pressionando levemente na extremidade mais posterior.



O conteúdo deste manual representa o status do manual do usuário no momento da impressão e pode não ser totalmente válido em casos futuros. Para obter mais informações, consultar a nota de isenção de responsabilidade completa na primeira página.

2. Remova alguma tampa da porta e do conector do cabo.
3. Use ambas as mãos para pressionar o conector do cabo até a porta de carregamento. Tenha o hábito de empurrar o cabo de carregamento para cima por alguns segundos após inseri-lo para garantir a conexão e o travamento.
 - > O cabo de carregamento trava automaticamente no local após alguns segundos.
4. Após confirmar que o cabo está travado no local, siga as instruções da estação de carregamento para a autorização de carregamento.
 - > O carregamento começa após a conclusão de um teste de isolamento pela estação de carregamento. Pode levar um minuto para ser concluído.

Você pode ver o estado de carregamento na porta de carregamento e no visor do motorista.

7.3.3. Interrupção do carregamento CA

Você pode interromper o processo de carregamento a qualquer momento.

Importante

Pare a sessão de carregamento antes de tentar desconectar o cabo da porta de carregamento do veículo. Se você não o fizer, poderá causar danos ao cabo ou ao sistema.

1. Pare o carregamento pressionando o botão de liberação próximo à porta de carregamento.



- > O carregamento é interrompido e o cabo de carregamento destrava da porta de carregamento.
2. Desconecte o cabo de carregamento do veículo.

Nota

Se o cabo de carregamento não for desconectado em um curto período, travará novamente e o carregamento será retomado.

3. Se disponível, prenda novamente a tampa protetora no conector do cabo.
4. Dependendo do cabo que você tiver usado:
 - Desconecte o cabo de carregamento da estação de carregamento.
 - Reconecte o cabo de carregamento na tomada de armazenamento da estação.

5. Feche a tampa de carregamento.

 **Dica**

Você também pode interromper o processo de carregamento na estação de carregamento ou pressionar o botão **Destravar cabo** no visor central do veículo.

 **Nota**

Se você esquecer de fechar a tampa de carregamento, um símbolo aparecerá no visor do motorista.

7.3.4. Interrupção do carregamento CC

Você pode interromper o processo de carregamento a qualquer momento.

 **Importante**

Pare a sessão de carregamento antes de tentar desconectar o cabo da porta de carregamento do veículo. Se você não o fizer, poderá causar danos ao cabo ou ao sistema.

1. Pare o carregamento pressionando o botão de liberação próximo à porta de carregamento.



> O carregamento é interrompido e a alça do cabo de carregamento destrava. Isso pode levar alguns segundos.

2. Desconecte o cabo de carregamento do veículo.
3. Se disponível, prenda novamente a tampa protetora no conector do cabo.
4. Recoloque a cobertura protetora da porta de carregamento e feche a tampa de carregamento.

 **Dica**

Você também pode interromper o processo de carregamento na estação de carregamento ou pressionar o botão **Destravar cabo** no visor central do veículo.

 **Nota**

Se você esquecer de fechar a tampa de carregamento, um símbolo aparecerá no visor do motorista.

7.3.5. Liberação do cabo de carregamento

Se o cabo de carregamento não se soltar automaticamente depois que você interromper o carregamento, há algumas etapas que você pode tentar.

O cabo de carregamento geralmente se solta de forma automática quando você interrompe o carregamento. No entanto, se o cabo de carregamento for deixado na porta de carregamento por algum tempo depois de interrompido o carregamento, ele trará automaticamente de novo.^[1]

Certifique-se de que a chave esteja dentro do alcance e que o veículo esteja destravado.

- Pare o carregamento pressionando o botão de liberação próximo à porta de carregamento ou pressionando **Destravar cabo** no visor central.
- Se estiver carregando em uma estação de carregamento pública, siga as instruções na interface da estação de carregamento para interromper o carregamento.
- Mova cuidadosamente o cabo de carregamento.
- Trave e destrave o veículo.
- Trave o veículo e aguarde até que o LED da porta de carregamento apague. Isso pode levar algum tempo. Depois disso, destrave o veículo e tente parar o carregamento pelo botão de liberação ou pelo visor central novamente.

Se o cabo de carregamento ainda não se soltar, interrompa o carregamento pela estação de carregamento, ponto de carregamento ou tomada doméstica de uma destas maneiras:

- Carregamento em uma estação de carregamento pública: Entre em contato com o serviço de atendimento ao cliente da estação de carregamento para obter ajuda para interromper o carregamento.
- Carregamento em um ponto de carregamento: desconecte em segurança a fonte de alimentação com o ponto de carregamento de sua casa.
- Carregamento em uma tomada doméstica: desconecte o cabo da tomada doméstica.

Se o problema persistir, entre em contato com uma oficina Volvo autorizada.

^[1] Aplica-se ao carregamento de CA.

7.3.5.1. Uso da alça de liberação de emergência para o cabo de carregamento

Se o cabo de carregamento não se soltar do veículo depois que você interromper o carregamento, você poderá usar a alça de liberação de emergência. Nunca use a alça de liberação de emergência quando o carregamento estiver em andamento.

1. Abra o porta-malas e localize a alavanca de liberação de emergência no lado esquerdo.



- 2.



Antes de usar a alça de liberação de emergência, verifique no visor do motorista ou na porta de carregamento para ter certeza de que o processo de carregamento foi interrompido. A alça de liberação de emergência não deve ser usada durante o carregamento.

Puxe com cuidado a alça de liberação de emergência até sentir resistência.

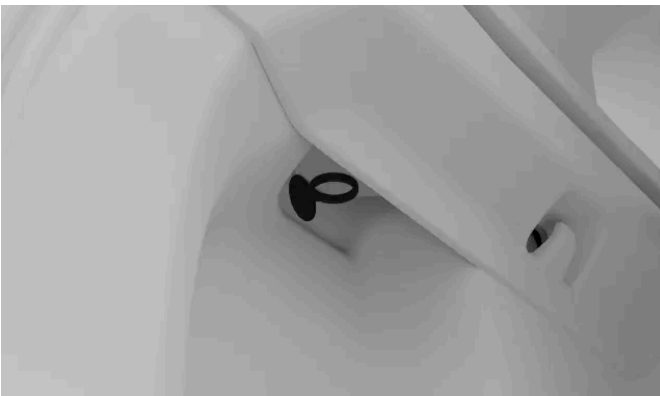

- > O cabo de carregamento é destravado na porta de carregamento.

3. Coloque a alavanca de liberação de emergência de volta no suporte.



Para evitar ruídos no porta-malas, certifique-se de que retornar manualmente a alavanca de liberação de emergência no encaixe quando terminar de utilizá-la. Se você não fizer isso, a alavanca deverá retrair automaticamente quando o próximo ciclo de carregamento for iniciado, mas ainda será necessário prendê-la manualmente no lugar.

4. Aguarde cerca de 5 segundos antes de desconectar o cabo de carregamento do veículo.
5. Feche o porta-malas.

Se o problema persistir, entre em contato com uma oficina Volvo autorizada.

7.4. Estados e tempo de carregamento

Aprenda mais sobre os tempos de carregamento para que você tenha uma ideia do que esperar em diferentes situações e o que significam os diferentes estados de carregamento.

7.4.1. Tempos de carregamento

O tempo necessário para carregar seu veículo depende do tipo de carregamento e de vários fatores. Os tempos de carregamento mencionados são aproximados.

Alguns exemplos de fatores que podem afetar o tempo de carregamento:

- pré-condicionamento
- o sistema de climatização do veículo e outras cargas elétricas ativas
- temperatura ambiente
- temperatura da bateria
- equipamento de carregamento
- tamanho da bateria
- estado da bateria e do veículo
- infraestrutura
- configurações de carregamento, como limite de amperagem.

Carregamento de CA a partir de uma tomada doméstica^[1]

Corrente (A) ^[2]	Potência de carregamento (kW)	Tempo de carregamento (horas) ^[3]
10	2,2	41
16	3,6	24
32	7,2	12
48	11	8
80	19,2	4,5

Carregamento rápido em uma estação de carregamento CC

i Nota

Os tempos de carregamento exibidos são baseados na potência nominal de estações de carregamento de alta tensão compatíveis. A potência de carregamento real pode ser limitada quando se usa baixa tensão, por exemplo, estações de carregamento de 400 V CC.

Potência da estação (kW)^[4] Tempo de carregamento (minutos)^[5]

50	69
150	26
350	16

i Nota

A bateria pode ser carregada mais rapidamente quando o nível da bateria está baixo. Depois de atingir 30%, a velocidade máxima de carregamento diminui gradualmente à medida que o nível da bateria aumenta.

i Dica

Quando você usa o Google Maps para definir uma estação de carregamento rápido como seu destino, o veículo pré-condiciona a bateria para melhorar o desempenho do carregamento assim que você chegar lá.

i Nota

Se houver dados faltando, eles serão atualizados em um estágio posterior.

[1] Usando uma tomada de 200-240 V.

[2] A corrente de carregamento máxima pode variar de acordo com a região.

[3] De 0-100%

[4] Potência máxima que a estação de carregamento pode fornecer

[5] Aplica-se a 10-80% do estado de carga, desde que a temperatura da bateria seja de aproximadamente 35 °C (95 °F). Os tempos de carregamento variam e dependem de fatores como temperatura externa, equipamento de carregamento, condição da bateria e condição do veículo.

7.4.1.1. Ativação manual do pré-condicionamento da bateria

Antes de iniciar o carregamento rápido CC, você pode ativar o pré-condicionamento da bateria na visualização de carregamento. Isso pode melhorar o desempenho e a eficiência do carregamento, especialmente em condições de clima frio.

Ativar o pré-condicionamento da bateria antes do carregamento de CC significa que a bateria atingirá a temperatura ideal para a velocidade máxima de carregamento, o que reduz o tempo de carregamento.

i Dica

O pré-condicionamento da bateria é ativado automaticamente quando uma estação de carregamento rápido de CC é definida como seu destino no aplicativo de navegação.

1. Pressione o símbolo do veículo  na barra inferior e acesse **Carregamento**.
 2. Pressione **Precondition battery**.
 3. Pressione **Iniciar**.
- > O pré-condicionamento da bateria fica ativo por aproximadamente 30 minutos e depois é desativado automaticamente. O tempo restante e o status do pré-condicionamento são exibidos no visor central.

Pressione **Stop preconditioning** se quiser desativar o pré-condicionamento manualmente.

7.4.2. Estado de carregamento

O estado de carregamento do veículo é mostrado usando diferentes cores, tanto na porta de carregamento quanto nos visores.

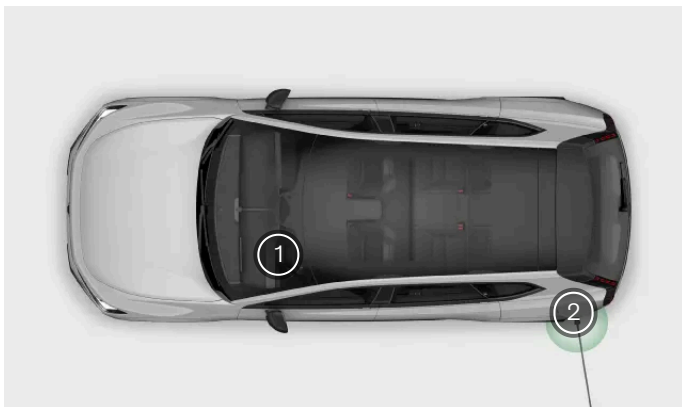









- 1 Informações do estado de carregamento no visor do motorista
- 2 Informações sobre o estado de carregamento na porta de carregamento

A luz da porta de carregamento indica apenas o estado do ciclo de carregamento atual. Se desejar informações mais abrangentes, você as encontrará no visor do motorista. Você também pode acessar a visualização de carregamento no visor central para obter uma descrição ainda mais detalhada.

7.4.2.1. Estado de carregamento na porta de carregamento

Você pode ver o estado de carregamento do veículo na porta de carregamento.

Cor	Nome da cor	Descrição
	Branco, sólido	O cabo de carregamento está conectado e destravado.
	Branco, pulsando	O cabo de carregamento está conectado e o processo de carregamento está sendo iniciado ou aguardando o início.
	Verde, intermitente	Carregamento em andamento.
	Azul, sólido	Carregamento programado.
	Azul, pulsando	O veículo está sendo transferido.
	Branca, pulsando depressa	O status é visível enquanto o carregando está sendo interrompido.
	Verde, sólido	A carga está completa.
	Vermelho, sólido	Falha no carregamento. Verifique os visores para obter mais informações. Certifique-se sempre de que o cabo de carregamento esteja conectado corretamente à porta de carregamento do veículo e que a fonte de alimentação, como o cabo ou a estação de carregamento, funcione corretamente. Se for indicado um erro, tente desconectar o cabo do veículo, reconecte-o e reinicie o carregamento para ver se o problema foi resolvido. Se o problema persistir, entre em contato com uma oficina Volvo autorizada.
	Vermelho, intermitente	O status fica visível se você tentou destravar o cabo de carregamento sem autorização. Destrave o veículo e tente novamente.

7.4.2.2. Estado de carregamento no visor do motorista

Você pode ver o estado de carregamento atual do veículo no visor do motorista.

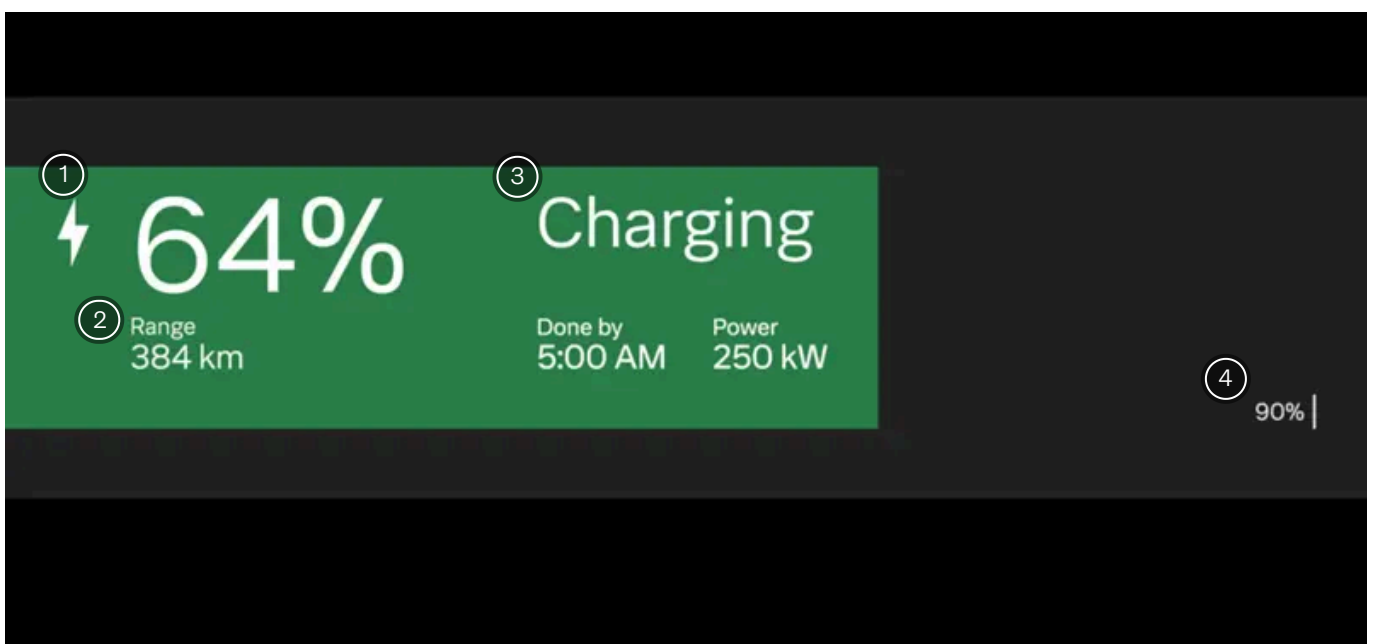

Informação disponível no visor do motorista.

- 1 Informações sobre o estado de carregamento
- 2 Autonomia atual e potência de carregamento
- 3 Informação de nível da bateria
- 4 Nível da bateria desejado ou limite de transferência^[1]

O visor do motorista contém informações sobre o estado de carregamento, como texto de status, nível da bateria, limite de transferência, autonomia atual, potência de carregamento, tempo de carregamento restante e informações de horário programado. Cores diferentes da barra de progresso também estão visíveis. As informações podem variar dependendo do estado de carregamento.

Estado	Cor	Nome da cor	Descrição
Inicializando		Cinza, pulsante	O cabo está conectado e o veículo está inicializando a conexão.
Autorizando		Cinza, pulsante	O cabo está conectado e autorizando o método de pagamento quando o Plug & Charge está ativado.
Carregando		Verde, intermitente	O veículo está carregando. Se o veículo está carregando enquanto uma rota de navegação está ativa, o símbolo de navegação fica visível no visor. O símbolo indica o nível de bateria indicado para a rota.
Suficiente para ir		Verde, intermitente	O veículo está carregando e o nível da bateria é suficiente para chegar ao próximo destino. O veículo continuará a carregar até atingir o alvo do nível da bateria.
Pronto		Verde, sólido	A carga está completa.
Carregando até o nível mínimo		Verde, intermitente	O veículo está carregando até o nível mínimo enquanto há uma programação ativa.
Programado		Azul, sólido	O cabo está conectado e o veículo está programado para ser carregado em um momento posterior. As informações sobre o horário programado ficam visíveis no visor.
Carregamento inteligente		Verde, intermitente	O cabo está conectado e o veículo está configurado para carregamento inteligente. O sistema é responsável por escolher quando você carrega.
Transferindo		Azul, sólido	O veículo está transferindo energia. O limite de transferência é exibido no visor.
Aguardando		Prata, sólido	O cabo está conectado, mas o veículo não está carregando. Isso pode ocorrer porque o ponto de carregamento está usando a própria programação ou se algo superaqueceu.
Falha do carregamento		Vermelho, sólido	O cabo está conectado, mas há um erro na conexão de carregamento. Dependendo do erro, o visor mostra mensagens diferentes. Se o problema persistir, entre em contato com uma oficina Volvo autorizada.

^[1] Apenas visível durante a transferência de energia.

7.5. Alimentação de um dispositivo com a bateria do veículo

Você pode usar a bateria do veículo para carregar outros dispositivos.

Você pode usar a bateria do seu veículo para alimentar outros dispositivos elétricos, como equipamentos elétricos de acampamento, ferramentas elétricas e uma variedade de dispositivos de consumo. Esse recurso é chamado de Vehicle-to-Load^[1] e permite transferir energia CA do seu veículo para o que você deseja carregar, desde que o outro dispositivo seja compatível.

Você pode acessar o recurso nas configurações de carregamento do seu veículo. Para poder conectar seu veículo ao dispositivo que deseja carregar, você precisa de um adaptador especial da Acessórios da Volvo Cars. Contate uma Oficina Volvo autorizada para obter mais informações.

 **Importante**

Antes de começar a usar o recurso de transferência, há alguns aspectos a serem considerados:

- Certifique-se de usar um adaptador da Acessórios da Volvo Cars. Contate uma Oficina Volvo autorizada para obter mais informações.
- Certifique-se de ter lido todas as informações disponíveis sobre o adaptador e o dispositivo a ser carregado antes de usar esse recurso.
- Use o adaptador apenas em condições seguras, evitando chuva, água ou fogo. Não use o adaptador quando ele estiver molhado.
- Evite danos ao adaptador no uso diário removendo regularmente a poeira ou outras substâncias. Tenha o hábito de verificar se há poeira no adaptador antes do uso.
- Não mergulhe o adaptador ou seus componentes em líquidos. Se precisar limpar o adaptador, use um pano limpo levemente umedecido com água. Se necessário, use um detergente suave, mas nunca use produtos químicos ou solventes fortes.
- Nunca use um adaptador danificado. Se o adaptador estiver danificado, entre em contato com uma Oficina Volvo autorizada.

Para transferir energia, certifique-se de usar algum tipo de chave ou de que seu veículo esteja destravado.

1. Abra a tampa de carregamento pressionando levemente na extremidade mais posterior.
 2. Remova todas as tampas protetoras da porta e do conector do cabo e, em seguida, insira o adaptador na porta de carregamento.
- > As configurações de carregamento abrem automaticamente na visualização de carregamento no visor central.
3. No visor central, acesse **Configurações avançadas** → **Transfer energy** para acessar as configurações de transferência de energia.
 4. Defina um limite de transferência para evitar o descarregamento da bateria de seu veículo além de um determinado nível da bateria. O limite de transferência não pode ser definido abaixo de 20%.

 **Nota**

Você pode ajustar o limite de transferência em qualquer momento.

5. Conecte o adaptador a um dispositivo externo.
6. Pressione o botão no adaptador para iniciar a transferência.

- > Seu veículo fornece energia para o outro dispositivo até que o limite de transferência seja atingido. Você pode ver o status da transferência no visor central e no visor do motorista.

Você pode interromper a transferência pressionando o botão no adaptador.

i Nota

Não desconecte o adaptador sem antes liberá-lo.

^[1] V2L

7.6. Fornecimento de energia para sua residência e para a rede elétrica

Você pode usar a bateria do seu veículo para fornecer energia para sua residência ou para a rede elétrica, muitas vezes chamada de Vehicle-to-Home (veículo para residência) e Vehicle-to-Grid (veículo para rede). Essa tecnologia pode ajudá-lo a reduzir seus custos de eletricidade e aumentar sua autossuficiência.

Para poder usar esses recursos, você precisa de uma caixa de carga bidirecional aprovada pela Volvo. Entre em contato com uma Oficina Volvo autorizada para obter mais informações sobre os requisitos.

i Nota

O Vehicle-to-Home (veículo para residência) e o Vehicle-to-Grid (veículo para rede) são compatíveis em mercados selecionados desde o início, usando caixas de carga aprovadas pela Volvo em um ambiente doméstico. Como essa área é nova, a funcionalidade e a cobertura serão expandidas gradualmente.

Quando você usa o carregamento bidirecional, o efeito sobre a vida útil da bateria é mínimo. A garantia da bateria não é afetada. O software inteligente da Volvo trabalha silenciosamente em segundo plano para garantir que seu veículo permaneça pronto tanto para a rodovia quanto para a rede elétrica dentro dos limites especificados^[1].

^[1] O ciclo bidirecional da bateria é limitado a 3.000 kWh por período de 365 dias. Após cinco anos, caso a Volvo detecte que a bateria precisa de proteção na preservação de sua saúde, serão introduzidas limitações.

8. Condução

Seu veículo é concebido para condução. Esta seção cobre os controles essenciais do motorista, que permitem a você ligar, parar, virar o volante e mudar marchas. Você também encontra informações sobre características de condução e manobrabilidade aqui.



Muitos dos recursos de condução do seu veículo podem ser sob medida para uma experiência personalizada. Enquanto alguns recursos são mais voltados para o conforto, outros são estritamente relacionados à segurança. É importante verificar sua posição de condução, manter uma boa visibilidade e estar sempre atento e concentrado(a) ao conduzir.

8.1. Um ciclo de condução típico

Essa descrição fornece uma visão geral dos recursos e do comportamento do seu veículo nos diferentes estágios de um ciclo de condução típico.

Um ciclo de condução começa quando você destrava o veículo e termina quando o veículo é desligado após a condução.

As diferentes situações e cenários descritos aqui têm suas próprias seções neste manual com informações mais detalhadas.

Aproximação e destravamento

O seu veículo é destravado de forma diferente, dependendo do tipo de chave que você usa. Quando seu veículo é destravado, ele também é ligado.

Entrada

Quando você entra no seu veículo, ele pode selecionar automaticamente o seu perfil se você usar uma chave conectada. Ele ajusta o espaço do motorista e aplica suas configurações de perfil para os recursos e o comportamento do seu veículo. Recursos adicionais podem ser acessados quando você estiver sentado e pronto para dirigir, como climatização e conforto.

Ao começar a dirigir

O tipo de chave que você está usando afeta a maneira como você dá partida no seu veículo. Se estiver usando um cartão-chave ou uma chave descarregada, ele precisará ser colocado no leitor de cartão para que você possa começar a dirigir. Se o veículo detectar uma chave com recurso de distância, basta mantê-la dentro do veículo.

Para começar a dirigir, pressione o pedal do freio e selecione uma marcha. Seu veículo pode notificá-lo sobre portas abertas, cintos de segurança não afivelados ou outros problemas relacionados à direção.

Dica

Há informações neste manual que podem ser úteis, dependendo do tipo de viagem que você está prestes a fazer. Por exemplo, você pode encontrar informações sobre os recursos de armazenamento do seu veículo ou sobre o que deve ser considerado ao dirigir em condições de inverno.

Estacionamento

Seu veículo aplicará automaticamente o freio de estacionamento e entrará em estado de estacionado quando você sair do assento do motorista. Isso faz parte de um desligamento gradual quando você se prepara para sair do veículo. Se quiser permanecer no veículo depois de estacionar, com os recursos de climatização e mídia ainda disponíveis, você pode ajustar as configurações de climatização para que permaneçam ativos após estacionar.

Também é possível ativar manualmente o freio de estacionamento pressionando o botão P na haste do volante do lado direito.

Desligamento, travamento e saída

Quando você sair e travar o veículo, ele será desligado gradualmente. Isso é feito automaticamente e o veículo entrará em um estado de espera.

Você também pode desligar o veículo manualmente pelo visor central.

 **Dica**

Se possível, carregue seu veículo ao deixá-lo por períodos mais longos.

8.2. Aplicativo Trips

O aplicativo Trips é um diário de condução que registra automaticamente todas as viagens feitas com seu veículo.

Quando esse aplicativo é ativado, ele coleta automaticamente o número de identificação do seu veículo ^[1], a localização e outros dados relacionados à viagem, como tempo, distância e consumo de bateria.

 **Nota**

O aplicativo Trips calcula o consumo da bateria com base no consumo puro durante uma viagem. Se você vir um valor diferente no medidor de percurso do seu veículo, é porque ele também leva em conta a regeneração de energia.

No aplicativo Volvo Cars você pode:

- Visualizar, gerenciar e excluir todas as suas viagens.
- Exportar seu diário de condução.
- Manter-se informado(a) se uma viagem não for carregada devido a um problema, por exemplo, problemas de rede.

Quando o aplicativo Trips está ativado, todos os usuários que emparelharam o aplicativo Volvo Cars com o veículo podem ver as respectivas viagens. Se o aplicativo Trips for desativado, o veículo deixará de enviar informações sobre novas viagens.

 **Nota**

Compartilhamento de localização de veículos

É necessário ativar o compartilhamento de localização do veículo no visor central e no aplicativo Volvo Cars para começar a registrar suas viagens.

Limites de armazenamento

Quando uma viagem é registrada, ela pode ser armazenada no aplicativo Trips por até 400 dias. O aplicativo tem a capacidade de armazenar aproximadamente 500 viagens. Quando esse limite é atingido, as viagens mais antigas são excluídas automaticamente para liberar e abrir espaço para novas viagens.

i Nota

Se o diário não estiver registrando viagens, as razões para isso podem incluir:

- Sem conexão ou conexão de rede fraca.
- O aplicativo não estar recebendo coordenadas de GPS.
- As permissões de localização estarem desativadas para que o aplicativo Trips não possa acessar a localização do veículo.

[1] VIN

8.3. Partida do veículo

Ligar o veículo requer a presença de uma chave usada corretamente, juntamente com o pressionar do pedal do freio e seleção de uma marcha de condução.



Os principais pontos de interação para dar partida no veículo são o pedal do freio e a alavanca de marcha.

O seu veículo é destravado de forma diferente, dependendo do tipo de chave que você usar. Depois de destravado, seu veículo liga gradualmente. Vários recursos, como o sistema de climatização, ficam acessíveis quando você entra no veículo.

Para dar partida no veículo, pressione o pedal do freio e selecione uma marcha. Se estiver usando um cartão-chave ou uma chave com recurso de distância descarregada, coloque-a primeiro no leitor de cartão.

Antes de começar a conduzir, certifique-se do seguinte:

- Todas as portas estão fechadas.
- Todos os ocupantes estão sentados adequadamente e usando os respectivos cintos corretamente.
- O assento do motorista, a posição do volante de direção e os espelhos estão ajustados para a sua posição de condução.

O conteúdo deste manual representa o status do manual do usuário no momento da impressão e pode não ser totalmente válido em casos futuros. Para obter mais informações, consultar a nota de isenção de responsabilidade completa na primeira página.

- Não há nenhum cabo de carregamento conectado.
- A área do motorista está desobstruída e os pedais podem se mover livremente.

i Dica

O veículo pode alertar você sobre determinadas condições que devem ser resolvidas antes de conduzir. Se houver algo impedindo você de ligar o veículo, dê uma olhada no visor do motorista para obter orientação.

1. Se estiver usando uma chave com recurso de distância, certifique-se de mantê-la consigo.

Se estiver usando um cartão-chave ou uma chave com recurso de distância descarregada, coloque-a no leitor de cartão.



A localização do leitor de cartão-chave, usado se você der partida no veículo com um cartão-chave ou uma chave com recurso de distância descarregada.

2. Pressione e mantenha pressionado o pedal do freio.
 3. Selecione D ou R usando a haste do volante de direção do lado direito.
- > A marcha selecionada é indicada no visor do motorista. O símbolo de pronto também é exibido, enfatizando a transição da marcha estacionada para a marcha de condução.

READY

i Nota

O símbolo de pronto desaparece quando a velocidade do veículo excede o ritmo de passeio.

8.3.1. Verificações de partida

Quando você seleciona uma marcha para começar a conduzir, o veículo realiza uma série de autoverificações de sistemas e funções importantes. Esse teste breve é indicado no visor do motorista.

A verificação de partida é indicada por vários símbolos de advertência e indicador no visor do motorista. Se algum desses símbolos de advertência ou indicador permanecer visível após alguns segundos, isso indica uma falha ou condição que você precisa resolver antes de conduzir.

Se uma falha for indicada:

- Leia as informações relacionadas apresentadas no visor do motorista.
- Para obter informações adicionais sobre símbolos de aviso e indicadores, consulte essa seção do manual.
- Resolva a falha indicada antes de conduzir.
- Se não conseguir resolver o problema por conta própria, não hesite em contatar uma Oficina Volvo autorizada.

Após a verificação de partida, o veículo continua a monitorar ativamente muitos de seus sistemas e funções.

8.3.2. Bloqueio de álcool

O bloqueio de álcool é uma medida de segurança para evitar dirigir sob a influência de álcool. Se o seu veículo estiver equipado com um bloqueio de álcool, você deverá realizar e ser aprovado por um teste de etilômetro antes de ligar o veículo.

Se você conectou um bloqueio de álcool, ele se integrará a alguns dos sistemas do veículo. Isso significa que você pode receber mensagens do bloqueio de álcool diretamente no visor do motorista. A calibragem do bloqueio de álcool deve ser feita de acordo com as leis e os regulamentos locais sobre o valor limite em vigor para dirigir legalmente.

Para obter informações sobre um bloqueio de álcool específico, consulte o respectivo fabricante do bloqueio de álcool.



Aviso

O bloqueio de álcool é um auxílio e não isenta o motorista de responsabilidade. É sempre responsabilidade do motorista estar sóbrio e dirigir o veículo com segurança.

Uso de um bloqueio de álcool

O bloqueio de álcool é ativado automaticamente para estar pronto para uso quando o veículo for destravado. Siga as instruções incluídas na instalação do bloqueio de álcool, juntamente com as mensagens apresentadas no visor do motorista.

Depois de completar um ciclo de condução, o que significa que você dirigiu e depois parou, seu veículo pode ser religado dentro de 30 minutos sem a necessidade de um novo teste de etilômetro.



Dica

Medição precisa

Evite comer ou beber cerca de cinco minutos antes do teste do etilômetro.

Evite lavar o para-brisas em excesso, pois o álcool contido no fluido do lavador pode afetar o bloqueio de álcool.

Desvio de emergência do bloqueio de álcool

O conteúdo deste manual representa o status do manual do usuário no momento da impressão e pode não ser totalmente válido em casos futuros. Para obter mais informações, consultar a nota de isenção de responsabilidade completa na primeira página.

Em caso de emergência ou se o bloqueio de álcool não estiver funcionando, é possível contornar o bloqueio de álcool. Para fazer isso, consulte as instruções fornecidas com o bloqueio de álcool ou entre em contato com o fabricante.

8.4. Desligamento do veículo

O veículo normalmente desliga de forma automática, mas você também pode desligá-lo manualmente no visor central.

Seu veículo controla certas ações após estacionar, tais como pessoas desafivelando cintos de segurança e abrindo as portas para sair. Isso permite ao veículo desligar automaticamente depois que você o tranca e sai dele. No entanto, em algumas situações, você pode querer desligá-lo manualmente.

Nota

Em algumas situações, o desligamento automático, incluindo o travamento, pode ser interrompido ou impedido. Isso pode acontecer se houver uma porta não totalmente fechada, uma chave for deixada no veículo ou um movimento for detectado no veículo.

Desligamento manual do veículo

1. Pressione o símbolo do veículo  na barra inferior.
2. Acesse **Controles** → **Modos do veículo** → **Opções de desligamento**.
 - > O menu **Opções de desligamento** é exibido.
3. Selecione uma das opções de energia.
 - > O veículo desliga até o nível selecionado.

Se você desligar o veículo e permanecer no banco do motorista, poderá pressionar o pedal do freio para ligar o veículo novamente.

Nota

Depois de desligado, vários sistemas essenciais permanecem disponíveis, como detecção de chave, alarme, conectividade com a Internet e monitoramento da bateria. Em condições normais, eles só usam uma pequena quantidade de energia.

8.5. Características de condução

O conteúdo deste manual representa o status do manual do usuário no momento da impressão e pode não ser totalmente válido em casos futuros. Para obter mais informações, consultar a nota de isenção de responsabilidade completa na primeira página.

Explore os recursos que afetam o desempenho e a dinâmica de condução. Isso pode lhe permitir personalizar sua experiência de condução.



Seu veículo possui vários recursos que afetam a dinâmica de condução e o desempenho.

One pedal drive	Permite a você tanto frear quanto acelerar usando apenas o pedal do acelerador. A função pode ser ativada ou desativada e ajustada no visor central.
Deslocamento automático	Permite que você dirija em velocidades muito baixas sem pressionar o acelerador. Você pode ativar ou desativar o deslocamento automático nas configurações.
Modos de condução	É possível configurar o veículo para a condução diária ou definir um modo de condução que atenda à sua situação de condução. Dependendo do modo de condução selecionado, certas dinâmicas de condução podem ser afetadas, como direção, suspensão, frenagem e aceleração.
Sensação da direção	O ajuste da sensação da direção afeta a resistência e a firmeza do volante de direção.
Sensação da suspensão	A sensação da suspensão afeta a qualidade da viagem e pode ser ajustada no visor central.
Controle de estabilidade eletrônico ^[1]	Seu veículo tem sistemas de controle de estabilidade automáticos que podem ajudar a evitar derrapagens.

i Dica

Som externo

Seu veículo reproduz um som de condução artificial quando você conduz em baixas velocidades. Isso serve para alertar outras pessoas quanto à sua presença.

^[1] ESC

8.5.1. Modos de condução

Os modos de condução alteram a dinâmica de condução do seu veículo e as configurações disponíveis.

Os modos de condução disponíveis no seu veículo são todos adequados para diferentes cenários e tipos de condução. Dependendo do modo de condução selecionado, certas dinâmicas de condução podem ser afetadas, como direção, suspensão, frenagem e aceleração. A autonomia estimada do veículo também é afetada. Cada modo de condução permite diferentes configurações ajustáveis, relacionadas tanto à condução quanto ao clima.

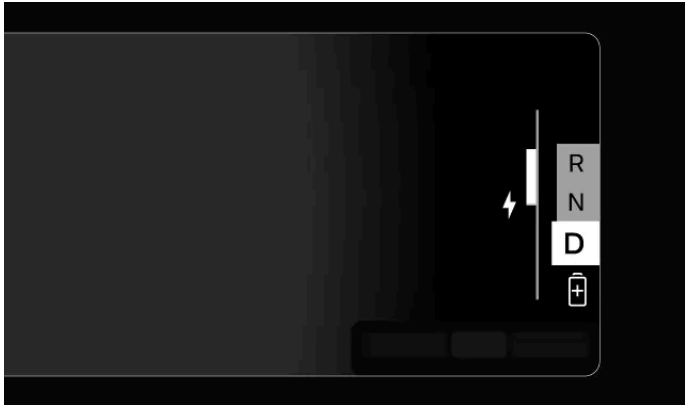

O modo de condução selecionado é mostrado abaixo da marcha no visor do motorista^[1].

Você pode selecionar estes modos de condução:

Padrão	Esse é o modo padrão e é recomendado para o uso diário.
Autonomia	Esse modo limita a climatização e o desempenho de condução para maximizar a autonomia.
Off-road (Fora-de-estrada)	O modo off-road (fora de estrada) é adequado para quando você estiver conduzindo em rodovias com acesso limitado ou em terrenos acidentados. Você também pode usar o modo off-road (fora de estrada) quando estiver conduzindo em superfícies instáveis, como neve profunda ou areia. Ele ativa o controle em descidas, permitindo que o veículo freie de forma mais controlada e ativa ao conduzir em declives.

Nota

Modo de condução padrão

Se o veículo estiver no modo de autonomia quando você o desligar, a autonomia será selecionada na próxima vez que você ligar o veículo. Se estiver usando outro modo, o modo padrão será selecionado por padrão.

Limitações do Off-road (fora de estrada)

O modo Off-road tem limitações e só está disponível abaixo de determinadas velocidades de condução. O controle de declive está disponível até que você atinja 40 km/h (25 mph). Conduzir em velocidades mais altas desativa automaticamente o modo Off-road por completo. Se isso acontecer enquanto estiver dirigindo em uma descida íngreme, o efeito da frenagem automática do controle em descidas diminuirá gradualmente.

Quando o Pilot Assist está ativado, o modo off-road (fora de estrada) não pode ser selecionado.

O modo off-road não é projetado para ser usado em vias públicas.

^[1] O modo padrão não é indicado no visor do motorista.

8.5.1.1. Seleção de um modo de condução

Você pode selecionar um modo de condução nas configurações.

Seu veículo é equipado com diversos modos de condução, adequados para diferentes condições e situações de condução. A seleção de um modo de condução ajusta as características e a dinâmica de condução do seu veículo, o que pode desativar determinadas configurações. Você pode selecionar um modo de condução nas configurações.

1. Pressione o símbolo do veículo  na barra inferior.
 2. Acesse **Condução** → **Dinâmicas de condução** → **Modos de condução**.
 3. Selecione um modo de condução.
- > As características e a dinâmica de condução do seu veículo são ajustadas, dependendo do modo de condução selecionado.

 **Nota**

Modo de condução padrão

Se o veículo estiver no modo de autonomia quando você o desligar, a autonomia será selecionada na próxima vez que você ligar o veículo. Se estiver usando outro modo, o modo padrão será selecionado por padrão.

8.5.2. One pedal drive

Você controla tanto a frenagem quanto a aceleração com o pedal do acelerador quando o One pedal drive está ativo.

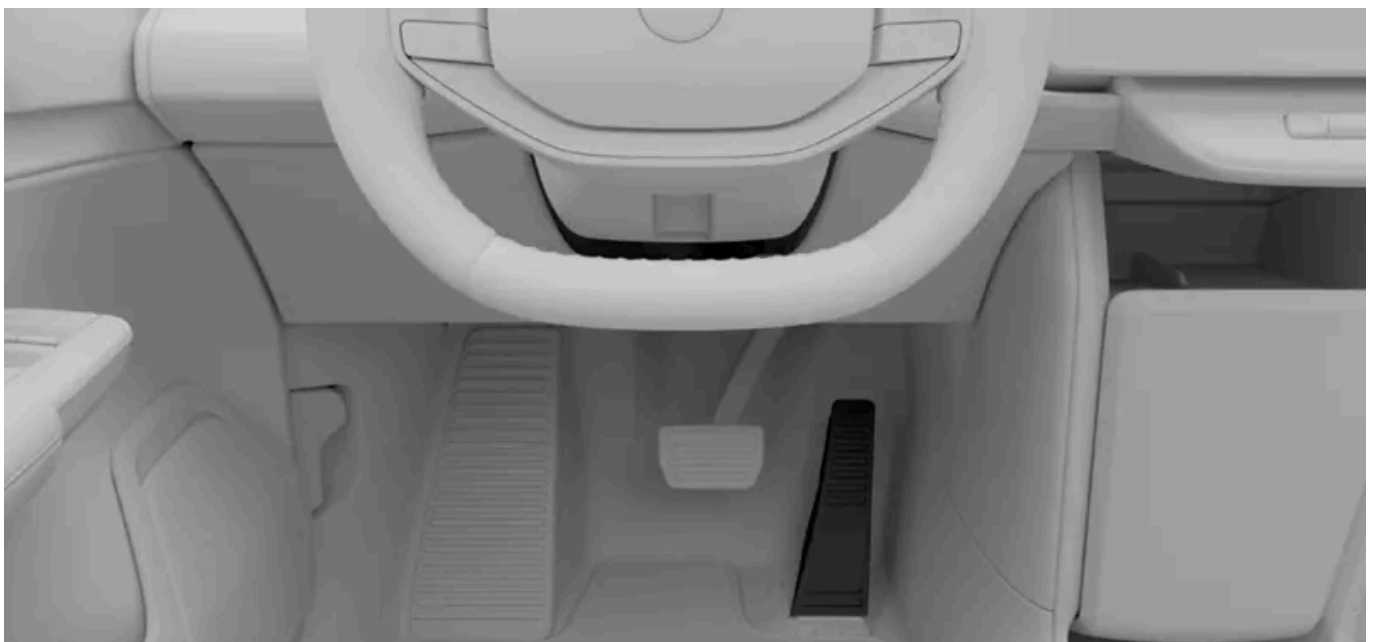

O comportamento de frenagem muda por meio do uso do pedal do acelerador. Quando você pressiona o acelerador, o veículo acelera normalmente, mas soltar o pedal aciona a frenagem. Quanto mais você soltar o pedal, maior será a ação de frenagem. Ao liberar completamente o acelerador, o veículo acabará parando completamente.

O conteúdo deste manual representa o status do manual do usuário no momento da impressão e pode não ser totalmente válido em casos futuros. Para obter mais informações, consultar a nota de isenção de responsabilidade completa na primeira página.

 **Nota**

Se tiver ativado o avanço automático, o veículo começará a avançar em vez de parar totalmente.

Você pode ativar ou desativar o One pedal drive nas configurações. Você também pode selecionar a configuração **Automático**, que habilita o One pedal drive, mas só permite que você freie soltando o acelerador quando estiver perto de um veículo à sua frente.

A frenagem regenerativa é priorizada pelo One pedal drive. No entanto, os freios a disco podem ser acionados se a ação de frenagem assim o exigir.

Uso da configuração automática do one pedal drive

Quando a configuração **Automático** estiver selecionada, você só poderá frear usando o one pedal drive quando houver um veículo detectado à sua frente. Isso significa que, se a rodovia à frente estiver livre, soltar o pedal do acelerador não freará o veículo. Isso pode tornar mais confortável dirigir em trânsito leve por mais tempo, pois não será necessário aplicar pressão constante no acelerador. No entanto, isso também significa que você deve estar pronto para usar o pedal do freio em situações em que tenha de frear sem um veículo à sua frente. Essas situações podem incluir, mas não se limitam a, parar em um sinal de parada, semáforo ou cruzamento, ou ao dirigir em rotatórias.

 **Nota**

O uso da configuração **Automático** desativa o avanço automático.

 **Importante**

Condições de detecção de radar e câmera

Quando **Automático** é selecionado, o One pedal drive usa as unidades de câmera e radar do veículo, que têm algumas limitações gerais. O sistema de detecção não pode lidar com todas as condições de condução, tráfego, clima ou estrada. Leia as seções separadas do manual sobre os tipos de detecção, como eles funcionam e suas limitações para entender melhor como o desempenho da configuração **Automático** pode ser afetado.

Lembre-se do pedal do freio

Há um limite na força de frenagem que pode ser aplicada soltando o acelerador ao usar o One pedal drive. Para uma frenagem forte, é necessário usar o pedal do freio.

Você só pode usar o one pedal drive depois de selecionar uma marcha, D ou R. Quando N estiver selecionado, nenhuma força de frenagem será aplicada quando você soltar o acelerador, mesmo que o one pedal drive esteja ativado nas configurações.

Condições escorregadias da rodovia

O uso do One pedal drive não é recomendado durante condições de estrada escorregadias.

Off-road (Fora-de-estrada)

O recurso one pedal drive fica indisponível quando o modo de condução está selecionado.

8.5.2.1. Ajuste do One pedal drive

Você pode ajustar a força de frenagem que o one pedal drive aplica quando você solta o acelerador.

As configurações disponíveis são:

Automático Solte o acelerador para aplicar a força de frenagem apenas quando estiver próximo de um veículo à sua frente.

Alto Quando você soltar o acelerador, o veículo aplicará força de frenagem até parar completamente.

Baixo Quando você desacelera o acelerador, o veículo aplica menos força de frenagem do que na configuração alta.

Desligado Soltar o acelerador não engata os freios.



Dica

Acesso rápido

Você também pode ajustar o one pedal drive enquanto dirige através dos controles rápidos no visor central. Isso permite que você ajuste rapidamente o one pedal drive sem entrar nas configurações.

Deslocamento automático

Se você tiver ativado o deslocamento automático, o veículo começará a avançar em vez de parar totalmente ao usar a configuração **Alto**.



Aviso

Há um limite na força de frenagem que pode ser aplicada soltando o acelerador ao usar o One pedal drive. Para uma frenagem forte, é necessário usar o pedal do freio.

1. Pressione o símbolo do veículo  na barra inferior.
2. Acesse **Condução** → **Dinâmicas de condução** → **One Pedal Drive**.
3. Selecione uma configuração.

8.5.3. Ativação do deslocamento automático

Quando o deslocamento está ativado, o veículo pode se mover automaticamente de forma lenta sem que você use o acelerador. O deslocamento automático pode ser ativado ou desativado nas configurações.

Ao dar partida no veículo com o deslocamento ativado, primeiro você precisa pressionar o acelerador para iniciar o deslocamento automático. Quando o movimento é iniciado, você não precisa mais usar o acelerador para se deslocar. No entanto, se

Se você tiver acabado de fazer uma leve parada, poderá iniciar o deslocamento apenas soltando o pedal do freio. Isso pode ser útil em situações de condução como filas de trânsito ou estacionamentos.

 **Dica**

Pressionar o pedal do freio com força interrompe temporariamente o deslocamento e ativa a retenção automática. Pressione o acelerador para iniciar o deslocamento novamente.

1. Pressione o símbolo do veículo  na barra inferior.
2. Acesse **Condução** → **Dinâmicas de condução** → **Avançar lentamente**.
3. Ative ou desative.

8.5.4. Controle de estabilidade

Seu veículo tem sistemas de controle de estabilidade que podem ajudar a evitar derrapagens.

Controle de estabilidade eletrônico

O controle de estabilidade eletrônico^[1] consiste em vários sub-recursos que podem aplicar os freios do seu veículo automaticamente para impedir derrapagens quando ele detecta perda de tração ou controle da direção. Para isso, o ESC aplica os freios para cada roda individualmente. Quando essa intervenção acontece, o símbolo do ESC pisca no visor do motorista.



O controle de estabilidade do seu veículo inclui vários outros recursos, como

Sistema de freio antitravamento^[2]	O sistema de freio antitravamento do veículo impede que os freios se travem durante uma frenagem forte. Isso melhora o desempenho de frenagem e a capacidade de manobra e ajuda a estabilizar o veículo.
Assistência à estabilidade do reboque	Isso faz parte do ESC e pode intervir se um movimento de serpentear for detectado quando você estiver rebocando um reboque.
Controle de tração^[3]	TCF é um recurso de segurança projetado para detectar quando as rodas perdem tração ou deslizam. O recurso ajuda quando as rodas retomam a tração aplicando medidas de frenagem.
Controle de estabilidade de regeneração	Ajuda a evitar o travamento das rodas quando a frenagem regenerativa é aplicada.

^[1] ESC

^[2] ABS

^[3] TCS

8.5.5. Suspensão

Seu veículo possui uma suspensão projetada para criar uma experiência de condução agradável.

A suspensão do veículo afeta o conforto e a manobrabilidade da condução. Alguns recursos da suspensão podem ser personalizados no visor central, enquanto outros são automáticos.

Sensação da suspensão

Você pode alterar o grau de rigidez ou suavidade do seu contato com a estrada ajustando a sensação da suspensão nas configurações. Diferentes configurações de suspensão são adequadas a diferentes situações e cenários de condução.

Importante

A suspensão só pode ser ajustada pelo visor central. O sistema de suspensão físico só deve ser manipulado por um técnico treinado.

Nota

Sensação da suspensão dependente da velocidade

Seu veículo ajustará automaticamente a firmeza da suspensão de acordo com sua velocidade. Isso é separado da configuração de sensação da suspensão ajustável e permite manter um bom comportamento na estrada ao conduzir em velocidades diferentes.

Aviso

Os amortecedores de impacto são pressurizados a gás. Não aqueça nem abra os amortecedores de impacto.

8.5.5.1. Ajuste da sensação da suspensão

Você pode alterar a sensação da suspensão nas configurações.

A suspensão afeta o conforto e a manobrabilidade. Ao alterar a sensação da suspensão, você afeta as características de compressão e recuperação da suspensão do seu veículo.

Importante

A suspensão só pode ser ajustada pelo visor central. O sistema de suspensão físico só deve ser manipulado por um técnico treinado.

1. Pressione o símbolo do veículo  na barra inferior.

2. Acesse **Condução** → **Dinâmicas de condução** → **Sensação da suspensão**.

3. Selecione uma configuração de sensação da suspensão.

8.6. Autonomia

A autonomia esperada do seu veículo é mostrada no visor do motorista e depende de vários fatores.



Sua autonomia está relacionada principalmente ao nível da bateria do veículo e às suas práticas de condução, mas as condições externas também podem ser um fator. O nível da bateria e a autonomia esperada são exibidos no visor do motorista. A autonomia esperada é calculada com base em seu padrão de condução, tanto atual quanto histórico.

Fatores que afetam a autonomia do seu veículo

O modo como você conduz seu veículo, as configurações ou os recursos que estão ativados, as condições climáticas e o trânsito podem afetar a autonomia do seu veículo de maneiras diferentes.

Velocidade	Conduzir em altas velocidades consome mais bateria.
Condução urbana e situação do trânsito	Variar sua velocidade acelerando e freando com frequência aumenta o consumo de bateria em comparação com manter uma velocidade constante.
Condução econômica	Acompanhe sua condução com a ajuda do assistente de autonomia para conduzir da forma mais econômica possível.
Temperatura externa	A temperatura externa pode afetar o consumo de bateria e a autonomia.
Temperatura da bateria	Uma bateria fria é menos eficiente e precisa de mais energia para ser aquecida.
Pré-condicionamento	Ao pré-condicionar seu veículo, você pode reduzir a energia usada para aquecê-lo, bem como a bateria. Isso pode ser feito nas configurações de climatização.
Configurações de climatização	Os recursos e a quantidade de climatização afetam o consumo de bateria.
Pneus e pressão dos pneus	A condição e a pressão dos pneus podem afetar sua autonomia.
Condição e topografia da rodovia	A condição da estrada, juntamente com alguma possível inclinação, pode afetar o consumo de bateria do seu veículo.
Reboque	Rebocar um reboque exige mais energia do seu veículo e, portanto, afeta adversamente o consumo de bateria. Isso é relativo ao tipo de reboque que está sendo rebocado.

Se quiser saber mais sobre a autonomia do seu veículo e como você pode afetá-la, dê uma olhada no aplicativo autonomia e percurso, que pode ser acessado na biblioteca de aplicativos .

Autonomia em temperaturas frias

O conteúdo deste manual representa o status do manual do usuário no momento da impressão e pode não ser totalmente válido em casos futuros. Para obter mais informações, consultar a nota de isenção de responsabilidade completa na primeira página.

A bateria do seu veículo pode ser afetada negativamente por temperaturas frias. Quando a bateria do veículo está fria, um floco de neve ❄️ é exibido ao lado da porcentagem da bateria. Isso indica que a capacidade de carga, o desempenho e a autonomia da bateria estão reduzidos em comparação com as condições normais. Você pode evitar isso sempre carregando seu veículo enquanto ele estiver estacionado, o que pode ser especialmente útil se você estiver estacionando em clima frio.

Quando a bateria aquece, por exemplo, durante o pré-condicionamento do veículo ou ao conduzir, o floco de neve desaparece do visor do motorista.

Redefinição de fábrica e valor de autonomia

Após uma redefinição de fábrica, ou quando o veículo é entregue de fábrica, a autonomia estimada é baseada em um valor certificado. Depois de conduzir o veículo por um tempo, a autonomia estimada, ao contrário, é baseada em seus padrões de condução históricos.

8.6.1. Autonomia e percurso

O aplicativo de autonomia e percurso pode fornecer uma visão geral de sua autonomia e consumo de energia. Isso pode ajudar você a manter uma condução econômica.

Você pode acessar informações sobre seu consumo de energia no aplicativo autonomia e percurso, que pode ser acessado na biblioteca de aplicativos .

Visualizando as diferentes guias, **Assistente de autonomia** e **Informações da viagem**, você pode obter acesso a diferentes aspectos do consumo de energia e autonomia.

Assistente de autonomia



Você pode visualizar a autonomia e o consumo de energia atuais na guia **Assistente de autonomia**. Seu consumo é mostrado de forma diferente, dependendo da situação. Quando você está em movimento, ele se baseia na distância, e quando você está parado(a), baseia-se no tempo. O valor reflete sempre sua taxa de consumo atual, aumentando, assim durante ações como aceleração rápida ou condução em subidas.

Sua velocidade, configurações de climatização e estilo de direção afetam o quanto de autonomia você tem. Portanto, pode ser interessante acompanhar seu consumo de energia com base nesses três fatores se você quiser manter uma condução econômica.

Velocidade	Sua velocidade média durante o último minuto.
Estilo de condução	Seu comportamento de aceleração e frenagem durante os últimos minutos.
Climatização	O consumo de energia médio esperado de suas configurações de climatização atuais.

A autonomia estimada é calculada com base no seu estilo de condução e nas condições de condução atuais. Além disso, os valores de autonomia máxima e mínima calculados são mostrados ao lado do valor de autonomia estimado. Eles indicam sua autonomia possível, com base no consumo alto e baixo.

Autonomia máxima Cálculo baseado na condução típica na cidade com o sistema de climatização desativado.

O conteúdo deste manual representa o status do manual do usuário no momento da impressão e pode não ser totalmente válido em casos futuros. Para obter mais informações, consultar a nota de isenção de responsabilidade completa na primeira página.

Informações do percurso



A **Informações da viagem** fornece uma visão geral dos consumos de energia recente e atual sobre a distância. É aqui também que você pode zerar o medidor de percurso.

Você pode visualizar e monitorar as informações de seu percurso de diferentes maneiras:

Desde a última redefinição	A distância só pode ser redefinida manualmente. Permite definir qual é o percurso. Lembre-se apenas de redefinir no início do percurso que deseja acompanhar e de consultar a distância percorrida quando ela chegar ao fim.
Desde a última carga	Essa distância é redefinida automaticamente quando você carrega o veículo.
Viagem atual	Essa distância é redefinida automaticamente e reflete a distância percorrida em sua condução atual.

Pressione cada uma das diferentes opções de percursos para abrir uma visualização mais detalhada.

8.6.1.1. Redefinir o medidor de percurso

Você pode redefinir o medidor de percurso do seu veículo. Isso é feito no aplicativo de autonomia e percurso.

O medidor de percurso pode mostrar informações de seu percurso atual, desde a última carga ou desde a última redefinição.

1. Pressione o símbolo da biblioteca de aplicativos  na barra inferior e abra o aplicativo **Autonomia e viagem**.
 2. Acesse **Informações da viagem** → **Desde a última redefinição** → **Redefinir**.
 3. Redefina o medidor de percurso.
-

8.7. Direção

Familiarize-se com as funções relacionadas à direção do seu veículo.



Seu veículo foi projetado para fornecer uma experiência de direção responsiva e intuitiva. Certifique-se de ajustar sua postura ao dirigir e de selecionar a sensação de direção preferida antes de dirigir.

 **Dica**

Interações do suporte à condução e direção

Vários dos recursos de suporte à condução do seu veículo podem afetar a direção. Leia as seções do manual sobre esses recursos para obter uma compreensão mais completa de como eles podem interagir e afetar sua experiência de direção.

Resposta da direção dependente da velocidade

A resistência e a firmeza da direção mudam de acordo com a velocidade do veículo. Em baixas velocidades, a resistência da direção é baixa para manobras de precisão. Em altas velocidades, a direção se adapta para ser mais firme.

Sensação da direção





Você pode ajustar a sensação da direção nas configurações do visor central. A sensação da direção afeta a firmeza da rotação do volante.

Falhas relacionadas à direção

Se você notar que o volante está anormalmente firme, ou se os recursos relacionados à direção^[1] não estiverem disponíveis ou não estiverem funcionando corretamente, o motivo pode ser uma falha relacionada ao sistema de direção.

Se o seu veículo notar uma falha relacionada à direção, ele notificará você com uma mensagem em um ou ambos os visores. Certifique-se de ler e seguir as instruções na mensagem.

As instruções na mensagem dependem da natureza e gravidade da falha detectada. O nível de urgência é crítico para a rapidez com que você precisa agir e pode ser comunicado pela mensagem e pelo uso de símbolos.

	Assistência à direção temporariamente reduzida	Tenha cuidado. Siga as instruções na mensagem. ^[2]
	Falha da direção	Tenha cuidado. Siga as instruções na mensagem. ^[2]
	Falha da direção	É necessário agir imediatamente. Siga as instruções na mensagem com urgência e cuidado. Agende um serviço o mais rápido possível.
	Pare com segurança	É necessário agir imediatamente. Para o veículo em segurança e ligue para a assistência.

Importante

Os recursos de suporte à condução relacionados à direção não estarão disponíveis se uma falha for detectada.

^[1] Por exemplo, o auxílio de permanência na faixa ou o Pilot Assist

^[2] Se o problema persistir, entre em contato com uma oficina Volvo autorizada.

8.7.1. Volante de direção

Conheça o volante de direção e alguns de seus controles e recursos.

Você pode usar o volante de direção para mais do que apenas dirigir o veículo.



Ajuste da posição do volante de direção

O volante de direção pode ser ajustado eletronicamente para se adequar à sua postura ao dirigir. Isso é feito através do visor central.

O conteúdo deste manual representa o status do manual do usuário no momento da impressão e pode não ser totalmente válido em casos futuros. Para obter mais informações, consultar a nota de isenção de responsabilidade completa na primeira página.

Botões do volante de direção

Há botões no volante de direção que podem controlar certas configurações e ajustes.

Buzina

A buzina está localizada no centro do volante de direção e é indicada com o símbolo da buzina .

8.7.1.1. Controles do volante de direção

O volante de direção tem vários botões e controles que controlam funções específicas, como a buzina, bem como certas configurações, ajustes e o que é exibido no visor do motorista.



- Buzina
- Botões e controles
- Haste do lado esquerdo
- Haste do lado direito

Botões e controles



O controle de suporte à condução  no lado esquerdo do volante permite ajustar a velocidade-alvo e o tempo do Pilot Assist. Você também pode pressioná-la para ativar ou desativar o Pilot Assist.

Velocidade-alvo Ajuste a velocidade-alvo movendo o controle de suporte à condução em direção aos símbolos de aumentar  ou diminuir  de velocidade.

O conteúdo deste manual representa o status do manual do usuário no momento da impressão e pode não ser totalmente válido em casos futuros. Para obter mais informações, consultar a nota de isenção de responsabilidade completa na primeira página.

Intervalo de tempo

Ajuste o intervalo de tempo para os veículos à sua frente movendo o controle de suporte à condução em direção aos símbolos de diminuir = ou aumentar ≡ a distância.



Os botões no lado esquerdo do volante permitem ativar o One pedal drive (condução com um pedal), bem como ativar ou desativar a assistência de direção ao conduzir com o Pilot Assist.



Os controles de mídia localizados no lado direito do volante permitem ajustar várias configurações de mídia, como alterar o volume ou mudar de faixa. Você também pode pressioná-los para reproduzir ou pausar arquivos de mídia e confirmar as configurações no menu do visor do motorista.

Ajuste do volume

Mova o controle para cima ou para baixo para ajustar o volume. Você pode silenciar o som movendo o botão para baixo e mantendo-o pressionado por alguns segundos.

Mudança de faixas de mídia

Mova o controle para a esquerda ou para a direita para mudar de faixa.



Os botões no lado direito do volante de direção permitem ativar o controle por voz e alternar entre as visualizações no visor do motorista.

8.7.1.2. Ajuste da posição do volante de direção

Você pode ajustar a posição do volante de direção para se adequar à sua postura de condução. A posição do volante que você escolher será salva no seu perfil do usuário.

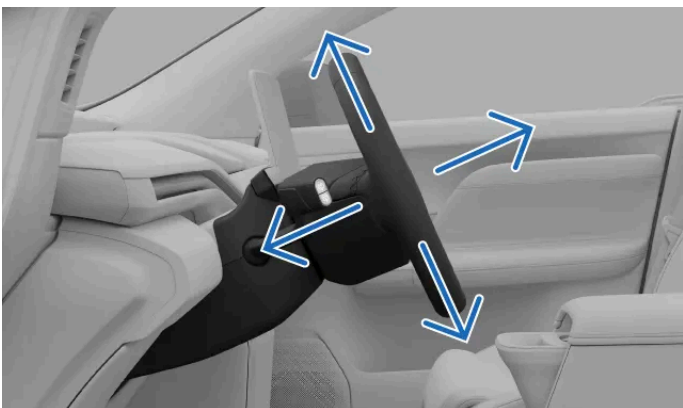

Ajustar a posição do volante de direção é fundamental para a sua postura de condução, permitindo melhor conforto e controle do veículo.

A visualização do ajuste do volante de direção é acessada no visor central. Ela guia você pelas configurações disponíveis para mover o volante de direção em sua posição preferida.

 **Aviso**

Certifique-se de ajustar a posição do volante quando estiver estacionado, pois isso não deve ser feito enquanto estiver dirigindo.

 **Importante**

Limpe o espaço ao redor do visor do motorista

Não coloque nenhum objeto na frente do visor do motorista. Se o fizer, corre o risco de danificar o visor do motorista.

 **Dica**

Acesso rápido

Você pode abrir a visualização dos ajustes usando o botão de ajuste do assento na lateral do assento. Lá, você pode fazer vários ajustes relacionados à sua postura ao dirigir. Também é possível acessar determinados ajustes do motorista na visualização de controles rápidos no visor central. Isso permite que você faça ajustes pelo visor, mas sem entrar nas configurações.

1. Pressione o símbolo do veículo  na barra inferior.



2. Acesse **Controles** → **Volante de direção** → **Ajustar o volante de direção**.

> A visualização de ajustes do volante de direção é exibida.

3. Ajuste a posição do volante de direção usando os botões do mesmo.

 **Importante**

Depois de terminar de ajustar a posição do volante de acordo com sua preferência, é importante certificar-se de que outras partes do veículo estejam alinhadas corretamente. Sua postura ao conduzir é importante e é afetada por mais fatores do que apenas os ajustes do volante de direção, como a posição do banco e dos espelhos.

8.7.2. Ajuste da sensação de direção

Você pode ajustar a resistência do volante de direção e a sensação de condução nas configurações.

Uma série de configurações predefinidas está disponível para controlar a sensação de condução. Essas opções são selecionadas no visor central.

Nota

Seu veículo tem resistência do volante dependente da velocidade, além da sensação de condução ajustada manualmente. Isso significa que o seu veículo ajusta automaticamente a resistência do volante de acordo com a sua velocidade de condução, proporcionando maior controle e estabilidade.

1. Pressione o símbolo do veículo  na barra inferior.
2. Acesse **Condução** → **Dinâmicas de condução** → **Sensação do volante**.
3. Selecione uma configuração de sensação de condução.

8.8. Freios

Seu veículo tem vários tipos de funções de frenagem, tanto manuais como automáticas.



Seu veículo tem vários recursos e capacidades quando se trata de frenagem.

Freio de pé Seu modo principal de frear manualmente. Pressionar o pedal do freio pode ativar a frenagem regenerativa ou acionar os freios de fricção, dependendo das condições de condução.

One pedal drive Quando o One pedal drive está ativo, você controla a frenagem e a aceleração com o pedal do acelerador.

O conteúdo deste manual representa o status do manual do usuário no momento da impressão e pode não ser totalmente válido em casos futuros. Para obter mais informações, consultar a nota de isenção de responsabilidade completa na primeira página.

Frenagem regenerativa	Reduz a velocidade do veículo usando o movimento do veículo para carregar a bateria. ^[1]
Freios de fricção	Desacelera o veículo acionando os freios a disco.
Freio de estacionamento	Mantém o veículo no lugar enquanto estacionado.
Retenção automática	Aplica automaticamente o freio para segurar o veículo ao parar.
Frenagem automática	Este é um termo geral para as intervenções de frenagem do veículo. Vários sistemas de suporte à condução e de segurança podem intervir e realizar manobras de frenagem por questão de segurança ou conveniência.
Frenagem pós-impacto	Frenagem automática após colisões graves para evitar riscos adicionais.
Controle de estabilidade eletrônico ^[2]	Ajuda a evitar derrapagens e outros problemas relacionados à estabilidade, acionando automaticamente os freios.
Sistema de freio antitravamento ^[3]	Impede que os freios travem durante uma frenagem brusca. Ele melhora o desempenho da frenagem, a estabilidade e a capacidade de manobra do veículo.

Importante

Indicadores de desgaste do freio

Seu veículo está equipado com indicadores de desgaste do freio, que são tiras de metal presas ao freio. Os indicadores emitem um ruído quando a pastilha de freio se desgasta.

Se ouvir um ruído nos freios, entre em contato com uma oficina Volvo autorizada para que as pastilhas de freio sejam inspecionadas e, se necessário, substituídas. Dirigir com pastilhas de freio desgastadas pode comprometer a segurança e danificar os discos de freio.

Nota

Luzes de freio

As luzes de freio do seu veículo acendem automaticamente durante manobras de frenagem. As luzes respondem à frenagem manual originária do uso do pedal do freio e ao acionamento do One pedal drive, bem como à frenagem automática a partir de qualquer sistema de suporte à condução.

Luzes de freio de emergência

Durante manobras de frenagem brusca ou se o sistema ABS estiver ativado, as luzes de frenagem de emergência do seu veículo podem ativar. Isso faz com que as luzes de freio pisquem para alertar os veículos vindo por trás. O pisca-alerta do seu veículo também pode ativar nessas situações, mas somente depois que o veículo desacelerar para uma velocidade inferior a 10 km/h (6 mph).

^[1] Converte energia cinética em eletricidade.

^[2] ESC

^[3] ABS

8.8.1. Freio de pé

O freio de pé acopla diferentes tipos de mecanismos de frenagem, dependendo da situação.

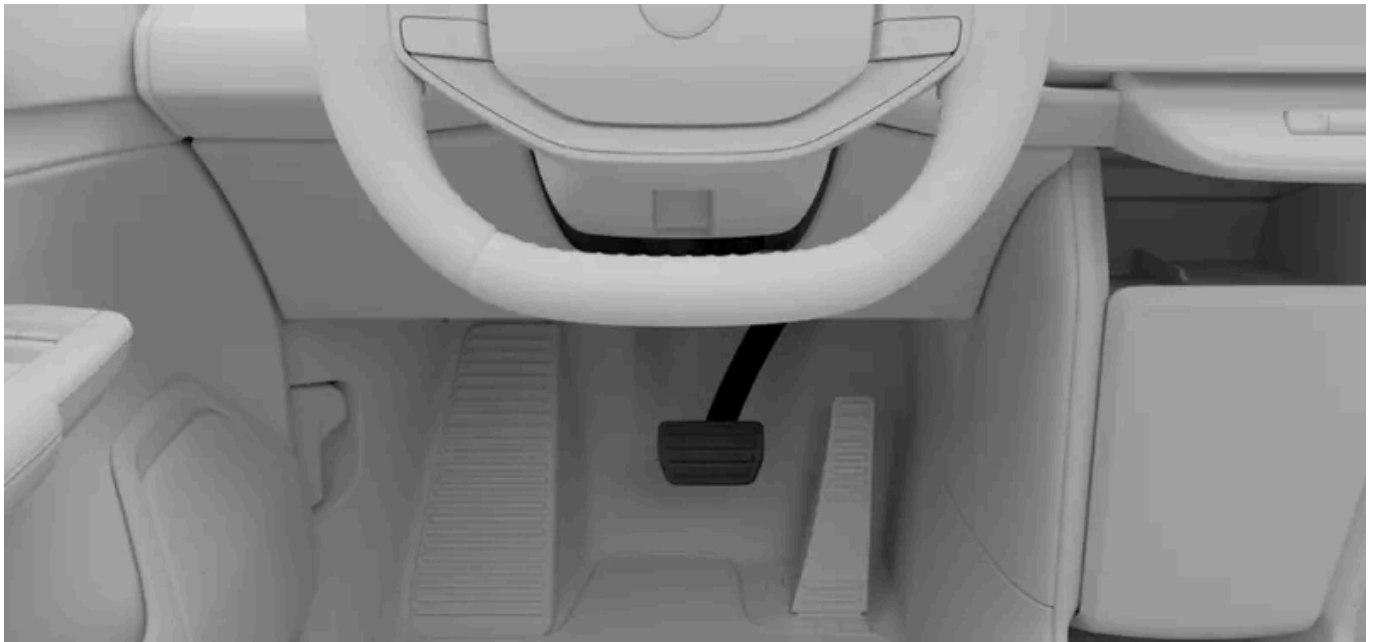

O freio de pé acopla tanto a frenagem regenerativa quanto os freios de fricção, dependendo de como você pressiona o pedal. A frenagem leve ativa a frenagem regenerativa, ao passo que a frenagem mais intensa acopla os freios de fricção.

Frenagem controlada eletronicamente ^[1]

O freio de pé é controlado eletronicamente. Como a força de frenagem é transmitida eletronicamente em vez de fisicamente, não há forças de reação naturais viajando dos freios para o pedal.

Sistema de freio antitravamento ^[2]

O sistema de freio antitravamento do veículo impede que os freios se travem durante uma frenagem forte. Isso melhora o desempenho de frenagem e a capacidade de manobra e ajuda a estabilizar o veículo.

Nota

Botão P

Ao conduzir acima de aproximadamente 5 km/h (3 mph), pressionar e manter pressionado o botão P reduz a velocidade do veículo em um ritmo constante. Isso oferece uma alternativa reserva a frear normalmente. Só use o botão P dessa forma se você não conseguir frear usando o pedal do freio.

Verificações de partida

Vários sistemas de freio fazem parte da verificação de partida do veículo. Certifique-se de resolver qualquer falha de freio indicada antes de conduzir.



Aviso

Freios molhados

A distância de parada do veículo será maior se os discos de freio estiverem molhados. Caso tenham sido expostos à água, execute com segurança uma manobra de frenagem para remover a água dos freios. Ao acionar os freios a disco enquanto dirige, eles aquecem e secam.

^[1] Também chamado de freio por cabo.

^[2] ABS

8.8.2. Freio de estacionamento

O freio de estacionamento é aplicado quando você passa de uma marcha de condução para o estado estacionado do veículo.

O freio de estacionamento trava as rodas traseiras do veículo. Quando estacionado, o veículo monitora a força de frenagem e a aumenta automaticamente, se necessário.

Ao pressionar o botão da haste marcado com P, você coloca o veículo em posição de estacionamento e o freio de estacionamento é acionado.^[1]

Seu veículo acionará automaticamente o freio de estacionamento em várias situações. Entre eles:

- Seu veículo ficar parado em retenção automática por um longo período de tempo.
- Você deixar seu veículo.
- Um cabo de carregamento for conectado ao seu veículo.
- Ao final de uma manobra de estacionamento assistido.

O visor do motorista indica quando o veículo está em estacionamento e o freio de estacionamento aplicado.



Aviso

Evite estacionar em uma rampa durante as condições de inverno. Os pneus podem perder tração, mesmo que o freio de estacionamento esteja acionado. É sempre sua responsabilidade estacionar de forma segura. Verifique o símbolo de advertência do freio de estacionamento para saber o status do freio de estacionamento.



Liberação automática

O freio de estacionamento é liberado automaticamente quando você seleciona uma marcha.

(i) Nota

Botão P

Ao conduzir acima de aproximadamente 5 km/h (3 mph), pressionar e manter pressionado o botão P reduz a velocidade do veículo em um ritmo constante. Isso oferece uma alternativa reserva a frear normalmente. Só use o botão P dessa forma se você não conseguir frear usando o pedal do freio.

^[1] O veículo precisa estar parado para ser colocado em estacionamento.

8.8.2.1. Acionamento do freio de estacionamento

Acione o freio de estacionamento pressionando o botão marcado como P na haste do lado direito do volante de direção.

O veículo pode aplicar o freio de estacionamento automaticamente em várias situações. Você também pode aplicar o freio de estacionamento manualmente.

1. Depois de parar, pressione o botão marcado como P haste do lado direito do volante de direção.

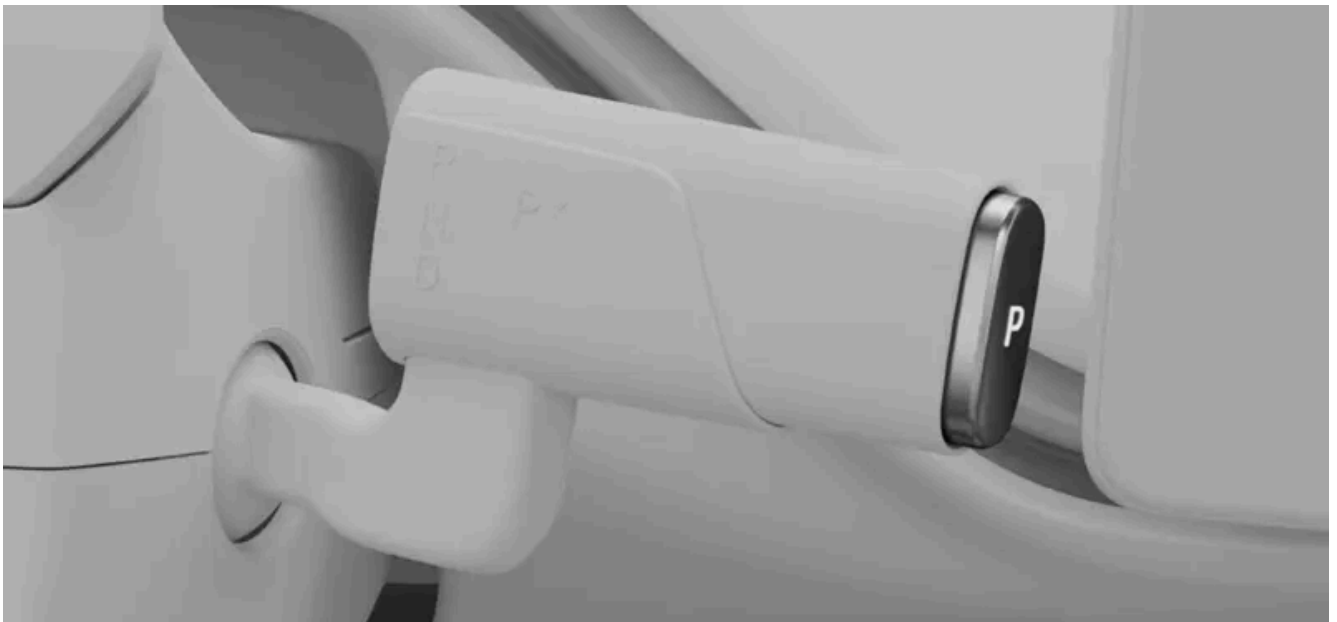

- > O veículo muda para um estado estacionado, o que inclui o acionamento do freio de estacionamento. O novo estado é indicado no visor do motorista.



O freio de estacionamento é liberado automaticamente quando você seleciona uma marcha.

8.8.3. Retenção automática

A retenção automática ajuda a manter o veículo parado após uma parada total, permitindo que você solte o pedal do freio.

Quando estiver na marcha D ou R e o veículo parar completamente, a retenção automática será ativada automaticamente se as condições necessárias forem atendidas.

Para sair da retenção automática e continuar dirigindo na marcha selecionada, pressione o acelerador.

Nota

Transição de retenção automática para estacionado

Seu veículo fará a transição para P se a retenção automática estiver ativa por vários minutos, se você desfivelar o cinto de segurança ou se abrir a porta do motorista.

Condições para a retenção automática

A retenção automática ficará disponível quando você estiver na marcha D ou R e tiver desativado o avanço lento automático.

Ativação manual de retenção

Ao pressionar vigorosamente o pedal do freio, você ativa a função hold (retenção).^[1] Isto é indicado no visor do motorista com o símbolo de retenção.



Símbolo de retenção

^[1] O recurso de ativar manualmente a retenção está disponível quando você usa o deslocamento automático.

8.8.4. Frenagem pós-impacto

O veículo aciona os freios automaticamente ao detectar uma colisão grave. Isso pode reduzir os riscos associados a impactos adicionais.

Nos momentos que sucedem uma colisão, o veículo ainda pode estar se movimentando em alta velocidade. Há também um risco alto do motorista não estar no controle total do veículo, o que pode gerar impactos adicionais.

Em caso de colisão grave ^[1], a frenagem automática reduz a velocidade de forma controlada, fazendo o veículo parar. Reduzir a velocidade é especialmente importante se houver pedestres, veículos ou objetos no caminho do veículo.

O conteúdo deste manual representa o status do manual do usuário no momento da impressão e pode não ser totalmente válido em casos futuros. Para obter mais informações, consultar a nota de isenção de responsabilidade completa na primeira página.

As luzes de freio e as luzes de advertência de perigo são ativadas durante a manobra. Quando o veículo para, as luzes de advertência de perigo permanecem acesas e o freio de estacionamento é ativado.

(i) Nota

Cancelamento manual

Pressionar o acelerador cancela a manobra de frenagem, permitindo ao motorista selecionar um local seguro para parar.

A frenagem pós-impacto exige que o sistema de freios esteja intacto após a colisão.

^[1] A gravidade da colisão deve exceder um determinado limite para que a frenagem pós-impacto seja ativada. Por exemplo, se os airbags acionarem.

8.9. Seleção da marcha

Selecione uma marcha com a haste do lado direito do volante de direção. A marcha atual é indicada no visor do motorista.

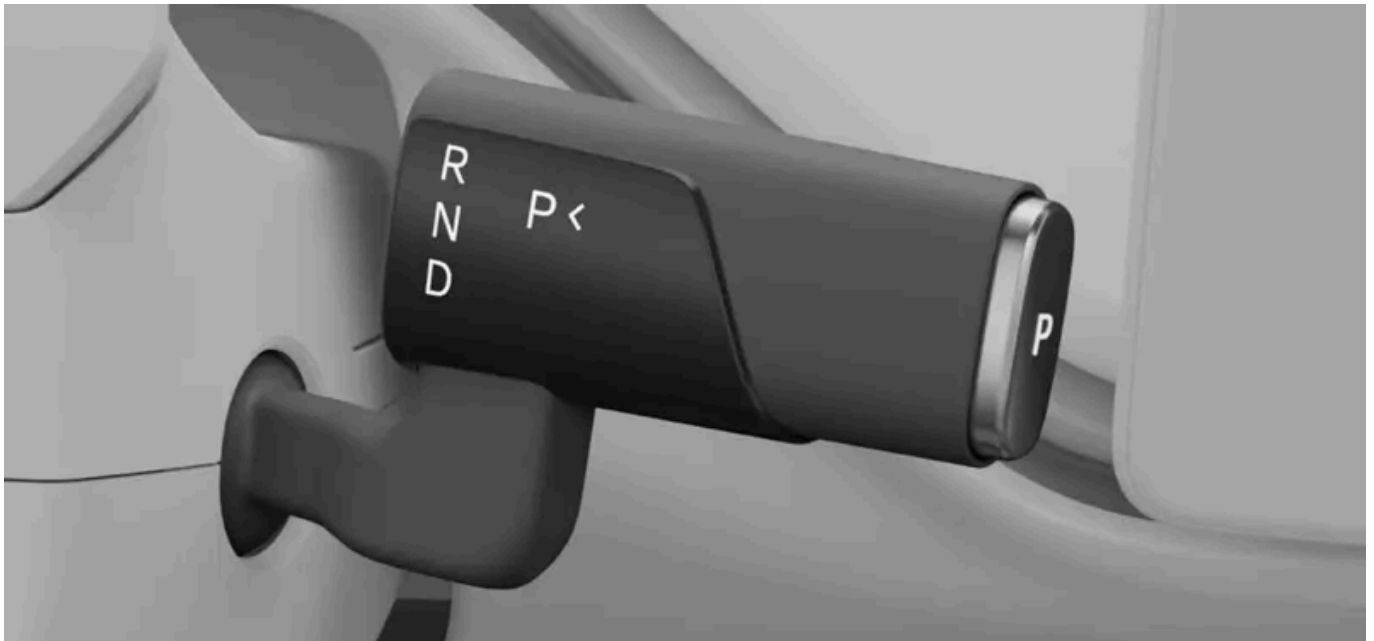

R Marcha à ré

N Neutro

D Condução

Além da seleção de marcha, a haste do lado direito também controla o freio de estacionamento e algumas funções de suporte à condução.

A mudança de marchas apenas é possível quando o veículo está parado ou quando a condução é lenta. Você não pode trocar de marcha enquanto carrega seu veículo.

1. Pressione o pedal do freio^[1].
 2. Mova a haste para cima ou para baixo para selecionar uma marcha.
- > Sua seleção é indicada no visor do motorista.

 **Nota**

Ao mover o seletor de marchas para cima ou para baixo, você sente que ele tem duas posições em ambos os sentidos. Selecione R movendo o seletor de marchas totalmente para cima. Mova o seletor totalmente para baixo para selecionar D.

É possível selecionar a marcha neutra, N, pressionando o pedal do freio e movendo o seletor de marchas para a primeira posição. A haste sempre volta à posição central entre as seleções de marcha.

^[1] apenas necessário se o veículo estiver parado ou ao selecionar N

9. Visibilidade, espelhos e luzes externas

Saiba como controlar luzes, espelhos e limpadores do veículo para melhorar a visibilidade quando as condições exigirem.



Seu veículo é equipado com vários recursos para auxiliar em sua condução. Alguns deles são concebidos para melhorar a segurança, enquanto outros melhoram a visibilidade. Alguns recursos são projetados com ambas as finalidades em mente. A leitura desta seção do manual pode ajudar a tornar a sua experiência de condução mais segura e mais confortável.

9.1. Luzes exteriores

Seu veículo tem uma variedade de recursos de iluminação. Você pode selecionar e controlar as diferentes opções de iluminação no visor central e na haste do volante do lado esquerdo.

 **Aviso**

Os sistemas de iluminação do veículo que dependem da detecção de luz ambiente não isentam o motorista da responsabilidade de garantir que a iluminação adequada seja usada em todas as situações, de acordo com as leis e os regulamentos de trânsito locais.

Luzes externas referem-se a todas as funções e recursos de iluminação externa que afetam a visibilidade.

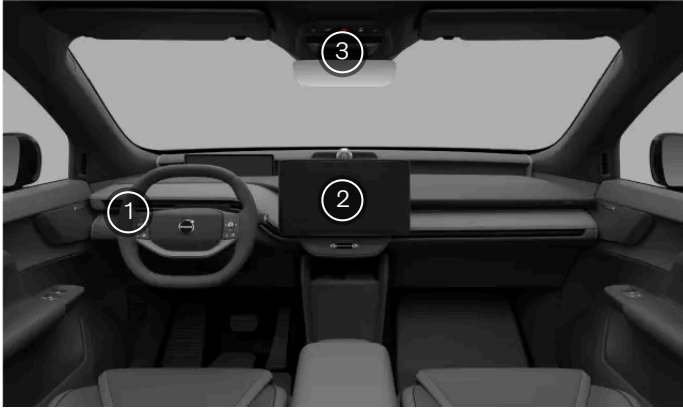

- 1 Você controla algumas luzes de condução, como o farol alto e os indicadores de direção, com a haste do volante de direção do lado esquerdo.
- 2 Você seleciona os modos de iluminação primária, as luzes de condução adicionais e as luzes de conveniência externas no visor central.
- 3 O botão das luzes de perigo está localizado no console suspenso.

Algumas características de iluminação dependem da capacidade do veículo de sentir que há más condições de iluminação no exterior. Certifique-se de que as câmeras do veículo sejam mantidas limpas e bem conservadas. Se a visão das câmeras é afetada pela sujeira, elas não conseguem fazer seu trabalho adequadamente. Elas precisam ser capazes de obter informações suficientes para que possam direcionar adequadamente as respostas do veículo.

i Nota

Condensação nas luzes

A iluminação externa pode conter temporariamente água de condensação. Isso é normal, e toda as luzes externas são projetadas para aguentar isso. Normalmente, a condensação é expelida do compartimento da luz após um período de tempo.

9.1.1. Luzes de direção



As luzes de direção misturam comportamentos automáticos e controles manuais que permitem a adaptação a qualquer situação ou condição de visibilidade.

! Importante

O motorista é sempre responsável por garantir que o veículo seja conduzido usando um modo de iluminação adequado às condições de condução atuais e aos regulamentos de trânsito locais.

Iluminação primária

Você pode optar entre vários modos de iluminação principal diferentes no visor central. Sua seleção define um comportamento de iluminação padrão.

Auto	Auto	O modo de luzes automáticas ^[1] permite que seu veículo detecte e calcule automaticamente qual modo de iluminação é mais adequado para as condições de condução e de iluminação ambiental..
	Luz de neblina	Você pode usar a luz de neblina em condições climáticas com neblina ou severas. A luz de neblina lhe dá maior visibilidade e ajuda seu veículo a ser visto por outras pessoas.
	Luz de passagem	Você pode selecionar manualmente o feixe de cruzamento para manter as luzes dianteiras abaixadas.
	Luzes de posição	As luzes de posição são pontos de iluminação ao redor do veículo que o tornam mais visível para outros usuários da estrada quando o veículo está parado. ^[2]
Off	Desligado	Desligado desativa todos os modos de iluminação primária. ^[3]

Nota

Disponibilidade do modo de iluminação

Alguns modos de iluminação primária só podem ser usados em determinadas condições, como ao dirigir ou quando o veículo está desligado.

Recursos adaptativos

No modo de luzes automáticas, recursos adicionais de luz são ativados para ajudá-lo a se adaptar às mudanças nas condições de condução e iluminação. Isso pode ser útil em condições de pouca iluminação e ao entrar em túneis.

Luzes adicionais

É possível controlar o farol alto automático e manual e os indicadores de direção com a haste do volante do lado esquerdo.

O pisca-alerta ajuda você a alertar outras pessoas sobre possíveis riscos. É possível ligá-las ou desligá-las pressionando o botão no visor ou no console suspenso.

Existem configurações de iluminação adicionais disponíveis no visor central, tais como:

Luz de neblina traseira	A luz de neblina traseira alerta o tráfego atrás de você quanto à sua presença em condições de pouca iluminação.
Adaptar luzes para condução do lado direito	Se estiver viajando para uma região cuja direção seja no lado oposto ao seu, você pode alterar a orientação das luzes para evitar cegar os outros motoristas.

Nivelamento automático

O nivelamento automático ajusta automaticamente o alinhamento vertical do feixe de luz para manter uma boa visibilidade e evitar ofuscar outros usuários da rodovia.

^[1] Auto

^[2] As luzes de posição não podem ser selecionadas quando o veículo está em Drive (direção). As luzes podem variar em diferentes mercados e regiões.

^[3] Off não pode ser selecionado quando o veículo estiver sendo conduzido.

9.1.1.1. Seleção de um modo de iluminação primária

Você pode selecionar um modo de iluminação principal por meio do visor central.

O modo de iluminação primária define o comportamento de iluminação padrão do veículo. Em determinados modos de iluminação, é possível ativar ou habilitar recursos adicionais para ajudar você a se adaptar às condições de condução.

Nota

Alguns modos de iluminação primária só podem ser usados em determinadas condições, como ao dirigir ou quando o veículo está desligado.

1. Pressione o símbolo do veículo  na barra inferior.
2. Acesse **Controles** → **Luzes e displays** → **Luzes externas** → **Iluminação principal**.
3. Selecione um modo de iluminação primária.

O modo de iluminação principal será redefinido para o modo automático ^[1] entre conduções.

Dica

Você também pode selecionar um modo de iluminação principal por meio dos controles rápidos no visor central.

^[1] Auto

9.1.1.2. Farol alto

O farol alto é importante para sua visibilidade ao dirigir. Há diferentes estados que você pode usar para atender às suas necessidades.

Importante

Lembre-se de que sua capacidade de enxergar a rodovia adequadamente em condições de pouca iluminação é importante não apenas para sua própria segurança, mas também para a dos outros usuários da estrada e pedestres.

O farol alto é mais potente e tem um alcance de iluminação mais longo do que o farol de cruzamento. Para usar o farol alto, você deve primeiro selecionar o modo de iluminação primária automático, farol de passagem ou luz de neblina.

O conteúdo deste manual representa o status do manual do usuário no momento da impressão e pode não ser totalmente válido em casos futuros. Para obter mais informações, consultar a nota de isenção de responsabilidade completa na primeira página.

Você pode escolher entre farol alto manual e automático. No modo de luzes automáticas^[1], o farol alto manual e automático só estarão disponíveis e só serão ativados em condições de baixa luminosidade.

Farol alto automático

Quando ativado, o farol alto automático adapta automaticamente o padrão do feixe ao tráfego circundante para evitar ofuscar outros usuários da estrada.

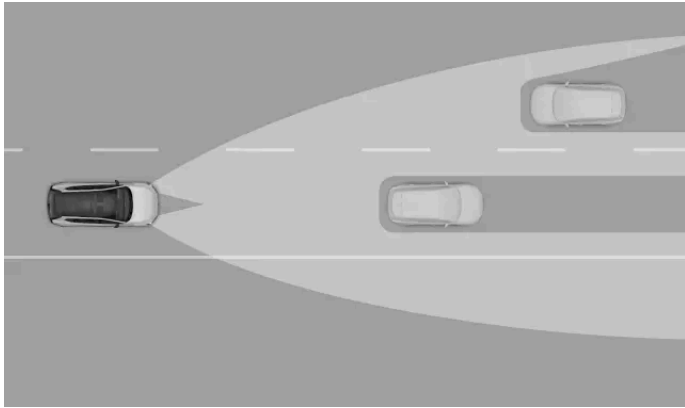

Os recursos adaptativos do farol alto automático

Nota

O farol alto automático só é ativado em velocidades acima de aproximadamente 20 km/h (12 mph) e com pouca iluminação.

Você pode usar a haste do volante do lado esquerdo para alternar entre o farol alto manual e o farol alto automático. Há símbolos no visor do motorista que mostram qual configuração de farol alto está ativa no momento. Entre eles:



O farol alto manual está ativo.



O farol alto automático está ativado, mas não está ativo.



O farol alto automático está ativo e as luzes estão acesas.

Farol adaptativo para rodovias

A luz adaptativa para rodovias faz parte do sistema de farol alto automático. Se estiver dirigindo em alta velocidade na rodovia, a luz adaptativa de rodovia, o padrão do feixe de luz no lado do passageiro da estrada ao tráfego ao redor. O farol alto do lado do motorista muda automaticamente para o farol de cruzamento se algum tráfego for detectado.

Importante

Certifique-se de que as câmeras do veículo estejam bem conservadas e mantidas limpas. Se a visão das câmeras estiver comprometida pela sujeira, elas não poderão obter informações suficientes para direcionar adequadamente as respostas de iluminação do veículo.

9.1.1.2.1. Operação do farol alto

Você pode controlar o farol alto por meio da haste do volante do lado esquerdo.

Há várias opções diferentes de farol alto que você pode escolher para se adequar às condições de condução.



Você pode mover a haste do lado esquerdo para frente ou para trás para alternar entre as diferentes opções de farol alto. A alavanca sempre retorna à posição neutra.

As opções disponíveis são as seguintes:

- Farol alto automático
- Farol alto manual
- Lançamento de farol alto

i Nota

Modos de iluminação primária

Quando você está no modo de iluminação primária automática, o farol alto se torna parte do sistema de luz dianteira adaptativa e funciona de maneiras diferentes, dependendo das condições de luz externa. Você pode ativar o farol alto automático em todas as condições de iluminação, mas tanto o farol alto automático quanto o manual só podem ser ativados com pouca luz.

Quando o farol de cruzamento ou a luz de neblina são selecionados como o modo de iluminação principal, você só pode ativar o farol alto manual.

A configuração padrão das luzes é automática [1] com o farol alto automático ativado.

Habilitação ou ativação do farol alto

- Quando o farol alto estiver desligado, pressione a haste uma vez para habilitar o farol alto automático ou ativar o farol alto manual.

Desativação do farol alto

- Quando o farol alto manual está ligado, um breve acionamento na haste desliga o farol alto.
- Quando o farol alto automático estiver ligado, puxe a haste totalmente para desligar o farol alto automático.

Piscar o farol alto

- Um puxão curto da haste ativa o lampejo do farol alto.

Alternância entre farol alto manual e automático

- Quando o modo de iluminação principal for selecionado e o farol alto for ativado, pressione a haste uma vez para alternar entre o farol alto automático e o farol alto manual.

Nota

Se você desativar o farol alto, ligá-lo novamente durante a mesma viagem ativa ou habilita a última opção de farol alto que você usou.

As configurações de luzes são redefinidas aos valores padrão entre conduções.

Importante

Certifique-se de que as câmeras do veículo estejam bem conservadas e mantidas limpas. Se a visão das câmeras estiver comprometida pela sujeira, elas não poderão obter informações suficientes para direcionar adequadamente as respostas de iluminação do veículo.

^[1] Auto

9.1.1.3. Operação dos indicadores de direção

Use os indicadores de direção para informar como você pretende manobrar o veículo. Os controles estão localizados na haste do volante do lado esquerdo.

Os indicadores têm dois tipos de ativação: rápida e padrão. Enquanto os indicadores estiverem piscando, você ouvirá um som

de tique-taque e verá um símbolo indicador de direção no visor do motorista.

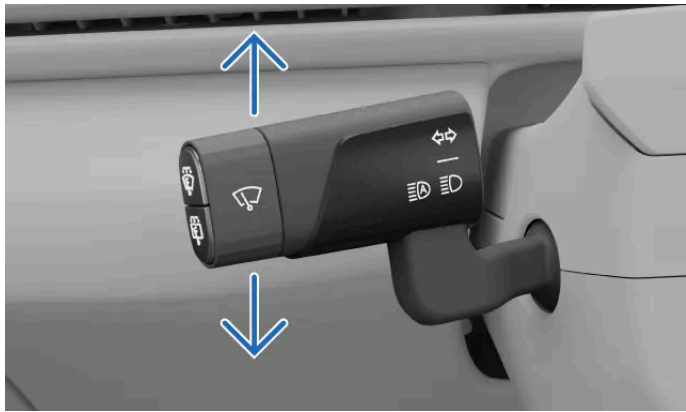

Você pode controlar os indicadores usando a haste do lado esquerdo

Indicação rápida

- Mova a alavanca do volante de direção do lado esquerdo levemente para cima ou para baixo e deixe-a voltar para o meio.
- > Os indicadores piscam três vezes antes de desligarem.

Indicação padrão

- Mova a haste do volante do lado esquerdo para cima para ligar o indicador de direção direito e para baixo para ligar o indicador de direção esquerdo.
- > A haste volta à posição original e os indicadores desligam quando você endireita o volante após fazer a curva.

i Nota

Você pode cancelar os indicadores de direção movendo a haste do volante esquerdo ligeiramente para cima ou para baixo na direção oposta.

i Nota

Falha do indicador

Em caso de falha ou dano ao indicador de direção, o som e o símbolo piscante do indicador será duas vezes mais rápido que o normal e o símbolo de falha  aparecerá no visor do motorista.

9.1.1.4. Feixe de cruzamento adaptável

O farol de cruzamento adaptativo reduz o risco de ofuscar outros usuários da estrada.

O farol de cruzamento adaptativo faz parte do modo de iluminação principal automática.^[1] Quando ativado, o farol de cruzamento adaptativo atua como parte do sistema de faróis dianteiros adaptativos e se ajusta automaticamente às condições de condução.

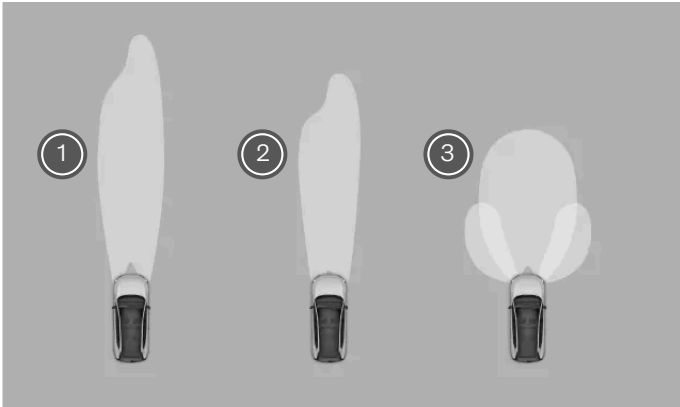

O feixe de cruzamento possui três tipos de feixe automático

- 1 As luzes de rodovia dão a você o alcance mais longo dos modos de feixe de cruzamento.
- 2 As luzes de campo têm médio alcance e propagação em comparação com os dois outros modos de luz.
- 3 O modo de luzes urbanas usa um feixe amplo que ilumina a área perto do veículo, com luzes adicionais nas laterais. Elas foram projetadas para oferecer boa visibilidade com incômodo mínimo para os outros usuários da rodovia.

! Importante

Farol de cruzamento manual

O farol de cruzamento manual mantém os faróis dianteiros baixos. Você pode ativá-lo selecionando o farol de cruzamento como seu modo de iluminação principal.

^[1] Auto

9.1.1.5. Luzes de curva

As luzes de direção automáticas melhoram a visibilidade nas imediações do veículo.

Quando o farol de cruzamento está ativo, as luzes de curva são acionadas ao conduzir e dar marcha à ré em baixa velocidade

em condições de pouca iluminação ou escuridão.

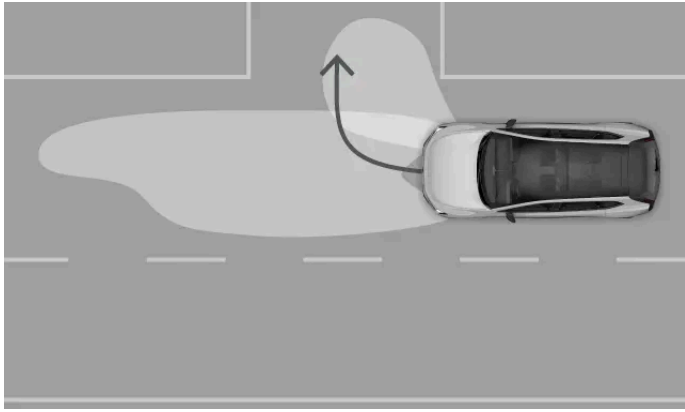

As luzes de direção iluminam a área perto do veículo para proporcionar melhor visibilidade ao fazer curvas.

i Nota

Condições de ativação

Ao conduzir para a frente, as luzes de curva só são ativadas em velocidades abaixo de aproximadamente 40 km/h (25 mph). Apenas a luz do lado para o qual você está virando acenderá. Ao dar marcha à ré lentamente, as duas luzes de curva serão acesas. Ao dar marcha à ré em velocidades acima de 10 km/h (6 mph), apenas a luz do lado para o qual você está virando acenderá.

9.1.1.6. Luzes de curva ativas

As luzes de curva ativas funcionam durante as curvas para mudar ativamente a área de iluminação para o ponto para onde você está direcionando.

As luzes de curva ativas fazem parte do modo de iluminação primária automática^[1] e ajudam a proporcionar melhor visibilidade da estrada em condições de baixa luminosidade.





Funcionamento típico das luzes de curva ativas

Quando o farol autodirecional está ativado, o padrão do feixe segue a curvatura da estrada à frente.

9.1.1.7. Ativação da luz de neblina traseira

A luz de neblina traseira foi projetada para alertar o tráfego atrás de você sobre sua presença em condições de tempo ruim e pouca luz.

A luz de neblina traseira precisa ser ativada manualmente no visor central.

1. Pressione o símbolo do veículo  na barra inferior.
2. Acesse **Controles** → **Luzes e displays** → **Luzes externas** → **Luz de neblina traseira**.
3. Ative ou desative pressionando o símbolo da luz de neblina .

9.1.1.8. Luzes de aviso de perigo

Se houver risco potencial para o tráfego ao redor, você deve ligar as luzes de aviso de perigo. Isso ajuda a alertar os outros usuários da rodovia sobre a necessidade de maior conscientização.

 **Importante**

É responsabilidade do motorista usar luzes de aviso de perigo de acordo com as leis e os regulamentos de trânsito locais.

O botão das luzes de perigo está localizado no console suspenso. Você também pode acessar as luzes na barra inferior do visor central.



A localização do botão das luzes de emergência no

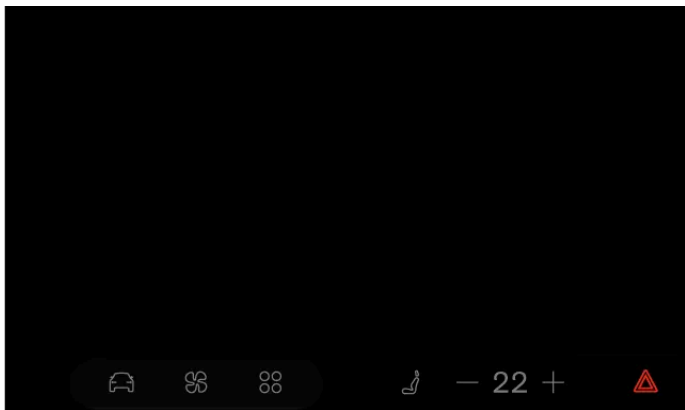

A localização do botão das luzes de emergência no console suspenso

O status e os pontos de interação para controlar as luzes de aviso de perigo são indicados pelo símbolo associado.



Ativação automática

O pisca alerta acende automaticamente quando as luzes de freio de emergência são acionadas devido a uma frenagem brusca ou manobra de parada de emergência.

É possível desligar as luzes de emergência com o botão no console suspenso ou pelo visor central. O pisca alerta apagará automaticamente se você começar a conduzir novamente.

No caso de uma colisão

Seu pisca-alerta acenderá automaticamente no caso de uma colisão.^[1]

Há um período curto de resfriamento que desativa a opção de desligar o pisca-alerta. Quando o período de resfriamento terminar, você pode desativar as luzes através do botão no console suspenso ou no visor central.

^[1] Isto depende da regulamentação local e das normas regionais.

9.1.1.8.1. Ativação do pisca alerta

As luzes de aviso de perigo (pisca alerta) são essenciais para a segurança ao dirigir. Certifique-se de saber como funcionam.



Símbolo do pisca alerta

Quando você entra no veículo, o botão das luzes de aviso de perigo (pisca alerta) no console suspenso acende, mostrando que você pode usá-lo. Há também um botão localizado na barra inferior do visor central.

1. Pressione o botão das luzes de emergência no console suspenso ou no visor central.
- > Os botões do pisca-alerta piscam simultaneamente no mesmo ritmo das luzes. Se você estiver dirigindo, os dois símbolos indicadores no visor do motorista também piscarão e você ouvirá um som de tique-taque.

9.1.1.9. Reorientação das luzes para o tráfego local

Se você for a uma região com lado do motorista diferente do seu, poderá alterar a orientação das luzes nas configurações.

Quando você reorienta as luzes para o tráfego local, as luzes se ajustam para reduzir o brilho e evitar ofuscar os outros usuários da estrada.

Seleção da orientação das luzes

1. Pressione o símbolo do veículo  na barra inferior.
 2. Acesse **Controles** → **Luzes e displays** → **Luzes externas** → **Adaptar luzes para condução do lado direito**.
 3. Reoriente as luzes pressionando para ligar ou desligar.
- > Uma notificação é exibida no visor do motorista.

Nota

Quando suas luzes forem reorientadas para o tráfego local, o padrão do feixe será espelhado.

Importante

Até que sejam desmarcadas, as luzes permanecem reorientadas toda vez que você iniciar uma nova condução. Lembre-se de desativá-las quando não precisar mais alterar a orientação das luzes.

9.1.2. Luzes externas de conveniência

Há funções de iluminação disponíveis que facilitam a visualização quando você está fora do veículo.

Luzes de saudação

As luzes de saudação exibem uma sequência curta de luzes e ajudam você a ver melhor o ambiente ao trancar ou destrancar o veículo. Você também pode ativar as luzes de saudação para serem acionadas quando você se aproximar ou sair do veículo com uma chave com capacidade de distância. Isso pode ser ativado nas configurações.

9.1.2.1. Ativação das luzes de saudação

As luzes de saudação ajudam você a ver a área ao redor do veículo.

Você pode ativar as luzes de saudação para serem acionadas quando você se aproxima ou sai do veículo com uma chave com capacidade de distância. Se essa configuração estiver desativada ou se você não estiver usando uma chave com capacidade de distância, as luzes de saudação serão acionadas quando você travar ou destravar o veículo.

Quando a configuração de luzes de saudação estiver ativada, uma sequência de luzes adicional também será acionada.

1. Pressione o símbolo do veículo  na barra inferior.
2. Acesse **Controles** → **Travamento** → **Aproximação e saída** → **Luzes de aproximação**.
3. Ative ou desative as luzes de saudação.

A configuração das luzes de saudação fica ativa até que você a desative.

9.2. Espelhos

O espelho retrovisor e os dois espelhos retrovisores laterais são importantes para sua percepção ao dirigir. Certifique-se de ajustar os espelhos conforme suas necessidades antes de dirigir.

Espelho retrovisor

Você pode ajustar o espelho retrovisor interno movendo-o manualmente.

Espelhos retrovisores laterais

Os alertas de abertura de portas são indicados de forma semelhante aos alertas sobre veículos em seu ponto cego. Esses dois recursos também contam com os mesmos radares traseiros para a detecção de tráfego.

Os espelhos retrovisores laterais são aquecidos para evitar que o gelo e a geada impeçam a visibilidade.

Para rebater os espelhos para dentro, acesse as configurações. É conveniente fazer isso quando estiver estacionado. Também é possível configurar os espelhos retrovisores laterais para automaticamente rebaterem e desdobrarem quando você travar ou destravar o veículo.

Incline os espelhos para baixo ao dar ré para ter melhor visibilidade. Você pode fazer isso via configurações.

 **Nota**

Alertas sobre veículos em pontos cegos

Os espelhos retrovisores laterais têm luzes para que você tenha mais consciência ao dirigir. Eles são ativados quando veículos são detectados nos pontos cegos ou e aproximando deles.

 **Aviso**

Os espelhos retrovisores laterais são curvos para melhorar a visibilidade. Os objetos podem parecer estar mais longe do que realmente estão.

 **Nota**

Esmacimento automático

O escurecimento automático pode reduzir o brilho de luzes fortes no espelho retrovisor do lado do motorista e no espelho retrovisor. O esmaecimento automático é acionado apenas quando são detectadas condições de pouca luz fora do veículo e é desativado ao dar marcha à ré.

9.2.1. Ajuste dos espelhos retrovisores laterais

Antes de começar a dirigir, certifique-se de que os espelhos retrovisores laterais estejam em posições que lhe proporcionem boa visibilidade.

O ajuste dos espelhos retrovisores é uma parte importante dos ajustes do motorista e é fundamental para sua postura ao dirigir, permitindo melhor visibilidade e controle do veículo.

1. Pressione o símbolo do veículo  na barra inferior.
2. Acesse **Espelhos e limpadores** → **Ajustar espelhos laterais**.
- > A visualização das configurações de ajuste é exibida.
3. Selecione o espelho retrovisor lateral que deseja ajustar.
4. Use os controles no volante para ajustar o espelho selecionado.

 **Importante**

Ajustes para a postura ao dirigir

Quando terminar de ajustar os espelhos retrovisores a seu gosto, é importante certificar-se de que as outras partes do veículo estejam alinhadas corretamente. Sua postura ao dirigir é importante e é afetada por mais do que seus ajustes nos espelhos retrovisores laterais, como a posição do banco e do volante de direção.

Ajuste os espelhos somente por meio do visor central

Só é possível ajustar os espelhos retrovisores por meio do visor central. Não é recomendável ajustar os espelhos com as mãos, pois isso pode quebrá-los.

 **Dica**

Acesso rápido à visualização das configurações de ajuste

Você pode fazer vários ajustes relacionados à sua postura ao dirigir na visualização das configurações de ajuste. Para acessar essa visualização sem usar a tela central, basta usar o botão de ajuste do assento na lateral do assento. Também é possível acessar determinados ajustes do motorista na visualização de controles rápidos via visor central. Isso permite que você faça ajustes sem entrar nas configurações.

Dobra e desdobra dos espelhos retrovisores laterais

Você pode rebater e abrir os espelhos retrovisores laterais na visualização **Espelhos e limpadores**. Isso pode ser útil quando você estiver estacionando ou dirigindo em espaços estreitos. Você também pode configurar os espelhos para rebater e abrir automaticamente quando ao travar ou destravar o veículo na visualização de **Travamento**.

Inclinar os espelhos retrovisores laterais ao dar ré

Incline os espelhos para baixo ao dar ré para ter melhor visibilidade. Você pode fazer isso via configurações.

9.3. Limpadores e lavadores

Os limpadores e lavadores trabalham juntos para manter os para-brisas limpos e claros.

 **Importante**

Antes de ativar os limpadores, verifique se as palhetas não estão congeladas no lugar e certifique-se de remover alguma neve ou gelo no para-brisa.

Controles do limpador e do lavador

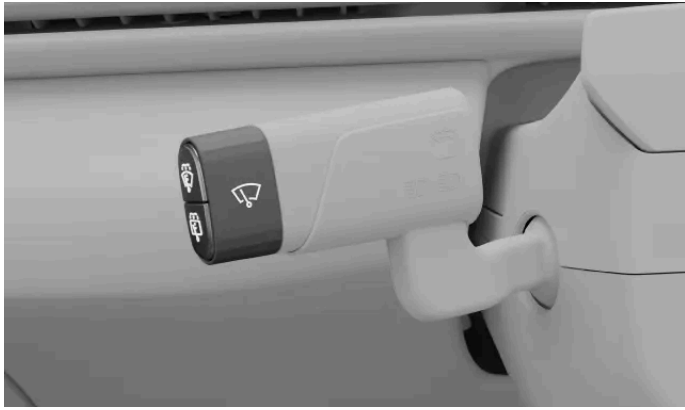

Você pode controlar os limpadores e lavadores usando o botão do limpador e os botões na haste do volante do lado esquerdo.



Limpadores e lavadores dianteiros.



Limpador e lavador traseiros.

Lavadores

Os bicos do lavador são integrados nos braços do limpador para distribuir eficientemente o fluido do lavador. Os bicos são aquecidos automaticamente em condições frias para ajudar a impedir que o fluido do lavador congele.

Quando o farol alto ou o farol de cruzamento estiver ligado e você ativar os lavadores, os faróis serão limpos automaticamente. A limpeza dos faróis é desativada quando o nível do fluido do lavador está baixo.

Seu veículo avisa quando é hora de reabastecer o fluido do lavador. Quando o fluido do lavador estiver acabando, uma mensagem será exibida no visor central.

Modos do limpador dianteiro

Os limpadores dianteiros possuem um modo automático, além de várias velocidades manuais. Cada modo do limpador define uma velocidade diferente dos movimentos do limpador, portanto, você precisa selecionar o modo apropriado para as condições em que estiver conduzindo. Você pode ver o modo atual do limpador no visor do motorista. Entre uma condução e outra, o veículo redefine para o modo automático por padrão.

Quando o modo automático está ativo, o veículo usa informações do sensor de chuva para ativar os limpadores e controlar a velocidade deles. Você altera a sensibilidade do sensor de chuva em configurações. Quando o sensor de chuva está ativo, você vê um símbolo no visor do motorista.



Símbolo do sensor de chuva ativo

Limpador traseiro

Use a haste do volante do lado esquerdo para ativar ou desativar manualmente o limpador traseiro.

O limpador traseiro é ativado automaticamente se os limpadores de para-brisa dianteiros estiverem ativos enquanto você estiver dando ré. Se você mudar de marcha, o limpador traseiro deixará de limpar o para-brisa traseiro. Em baixas temperaturas, o limpador traseiro não será ativado automaticamente enquanto você estiver dando ré.

! Importante

Manutenção, reabastecimento e reposição

- Limpe as palhetas do limpador regularmente.
- Substitua as palhetas do limpador se mostrarem sinais de desgaste.
- Reabasteça o fluido do lavador quando o veículo informar para fazê-lo.
- Evite usar os limpadores sem lubrificação, seja da chuva ou do fluido do lavador. Isso pode causar desgaste ou danos.

Segurança na lavagem do veículo

Ative o modo do limpador automático quando entrar em uma lavagem de veículo. Do contrário, o sensor de chuva fará com que os limpadores ativem, o que pode resultar em danos.

9.3.1. Controle dos limpadores dianteiros

Você pode ativar manualmente os limpadores de para-brisa ou mudar a maneira como eles funcionam. Quando o veículo detecta chuva no modo automático, os limpadores são ativados.

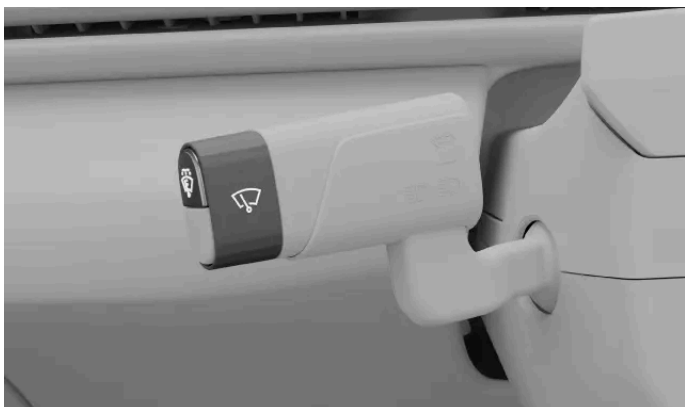

Há diferentes modos do limpador dianteiro que podem ser ativados com o uso da haste do lado esquerdo. Os modos são:

- Alta** Limpeza em alta velocidade
- Baixa** Limpeza em baixa velocidade
- Auto** Modo automático usando sensor de chuva
- Desligado** Os limpadores estão desligados

Limpeza única

1. Pressione uma vez rapidamente o botão superior na extremidade da haste do lado esquerdo do volante de direção.



- > Os limpadores passarão uma vez pelo para-brisa dianteiro.

Alteração do modo do limpador

2. Gire o botão do limpador na extremidade da haste do volante do lado esquerdo.
- > O menu do limpador aparece no visor do motorista, permitindo navegar pelos modos do limpador. O modo atual selecionado também é realçado.

9.3.2. Controle do limpador traseiro

O limpador traseiro pode ser ligado e desligado manualmente. Também é ativado automaticamente se os limpadores de para-brisa dianteiros estiverem ativos enquanto você estiver dando ré.



Você controla o limpador de para-brisas traseiro usando o botão inferior na haste do volante do lado esquerdo.

Ativação e desativação

1. Pressione uma vez rapidamente o botão inferior na extremidade da haste do lado esquerdo do volante de direção.



- > A limpeza intervalada do pára-brisa traseiro é ativada ou desativada. O estado atual é mostrado no visor do motorista.
2. Pressione o botão novamente para desativar o limpador traseiro.



Dica

Ativação durante marcha à ré

Se os limpadores dianteiros estiverem ativados, o limpador traseiro será ativado automaticamente enquanto estiver se movendo em marcha à ré. Ele desliga automaticamente quando você muda de marcha. O limpador traseiro não funciona em temperaturas baixas.

9.3.3. Ativação dos lavadores

Ative os lavadores do para-brisa traseiro ou dianteiro usando os botões na haste do lado esquerdo do volante de direção.

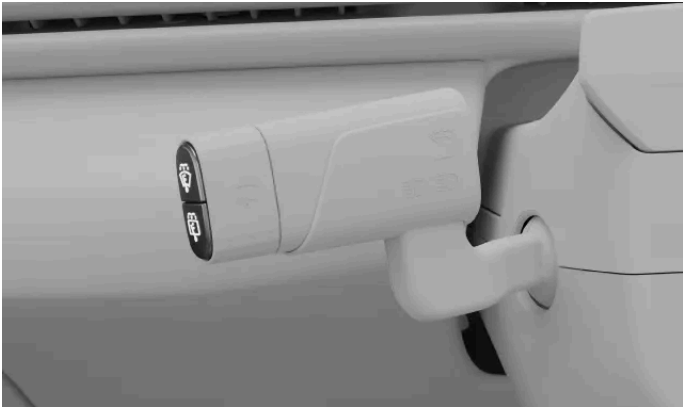

- Mantenha pressionado o botão na haste do volante do lado esquerdo correspondente ao lavador que você deseja ativar. Os lavadores dianteiros são ativados pelo botão superior e os traseiros ativados pelo botão inferior.



Símbolo de limpadores e lavadores dianteiros



Símbolo dos limpadores e lavador traseiros

- > O lavador e os limpadores funcionam juntos para distribuir fluido do lavador no para-brisas. Ao soltar o botão, os limpadores fazem mais algumas passagens para remover o excesso de fluido.

10. Suporte à condução e navegação

Os recursos de suporte à condução são projetados para aumentar a segurança, o conforto e a conveniência quando você estiver usando o seu veículo. Eles ajudam você a dirigir, planejar a rota e tomar decisões na direção.



A coleção de recursos de suporte à condução desse veículo pode ajudá-lo a dirigir, navegar e estacionar. Alguns são projetados exclusivamente para melhorar a segurança, outros para a conveniência. Alguns recursos são projetados com ambas as finalidades em mente.

Quando usados corretamente, os recursos de suporte à condução podem reduzir o esforço de dirigir, ajudar a reduzir as distrações e aumentar a segurança para você e para os outros. Eles geralmente aproveitam a capacidade do veículo de monitorar e acompanhar o ambiente ao seu redor. Alguns recursos fornecem essas informações a você para aumentar a conscientização do motorista, enquanto outros recursos proporcionam reações rápidas aos perigos identificados pelo veículo.

10.1. Navegação

Use o aplicativo de navegação Google Maps para obter direções e informações de trânsito e encontrar a estação de carregamento mais próxima.

Quando o veículo está conectado à internet, pode baixar continuamente mapas e informações de trânsito para ajudar você a navegar até um destino. A orientação de navegação pode ser exibida no visor do veículo.

O veículo conhece a localização pelo GPS e a mostra nas visualizações de mapa nos visores do veículo.

Aplicativo de navegação



Símbolo do Google Maps

Nota

Versão mais recente do aplicativo

Não se esqueça de atualizar o aplicativo sempre que houver uma nova versão disponível. A funcionalidade e o suporte para versões antigas podem variar.

Recursos de navegação conectados

Sempre que o seu veículo estiver conectado à internet, ele poderá obter as informações de navegação mais recentes.

Informações de trânsito em tempo real	Você pode obter informações de trânsito em tempo real se o veículo estiver conectado à Internet. Por exemplo, você pode ver se o trânsito está se movendo lentamente. Linhas coloridas diferentes que correspondem a situações de tráfego aparecerão na rota escolhida no mapa. Se a conexão de internet for perdida, as linhas desaparecerão depois de um tempo. Você também recebe informações sobre as condições de tráfego ao longo da rota escolhida, como obras na rodovia ou acidentes.
Rotas alternativas e tráfego redirecionado	Quando você define um destino no aplicativo de navegação, a rota mais rápida é sugerida, levando também em conta suas configurações de navegação. Por exemplo, você pode optar por evitar pedágios ou balsas. A rota escolhida pode ser redirecionada enquanto você estiver dirigindo, por exemplo, quando houver um acidente ou uma condição de trânsito que afete o tempo de viagem.
Compartilhamento de informações com outros dispositivos	Vincule sua conta do Google a um perfil do usuário ativo para obter as mesmas informações do Google Maps no seu veículo e nos seus outros dispositivos. Destinos salvos em sua conta do Google usando outros dispositivos, tais como casa, trabalho, favoritos e últimas buscas, estarão disponíveis em seu veículo também.

Mapas off-line

Quando conectado(a) à internet, você pode baixar as áreas do mapa para que estejam disponíveis no veículo, mesmo que seu veículo esteja com recepção fraca ou sem conexão com a internet. Esse recurso está disponível nas configurações do Google Maps.

Informações exibidas

Quando uma rota é adicionada, as seguintes informações da viagem sobre o percurso são mostradas no visor central:

- Tempo de percurso
- Distância até o próximo destino em sua rota, por exemplo, uma parada extra
- Hora estimada de chegada
- O nome do próximo destino em sua rota
- Estado de carga estimado ao chegar ao destino

Dependendo do modo de exibição selecionado, o visor do motorista mostra diferentes quantidades de informações sobre mapa e orientação.

Configurações de navegação

Você pode alterar as configurações de navegação no aplicativo de navegação.

O conteúdo deste manual representa o status do manual do usuário no momento da impressão e pode não ser totalmente válido em casos futuros. Para obter mais informações, consultar a nota de isenção de responsabilidade completa na primeira página.



Aviso

Como evitar distrações para o motorista

Evite qualquer interação com o sistema do veículo ou outros dispositivos que possam distraí-lo(a) de conduzir em segurança. Qualquer tarefa que não permita a você manter a atenção na estrada e no tráfego ao redor deve ser realizada quando o veículo estiver estacionado.



Nota

Limitações de navegação

- O recurso de navegação é fornecido por um fornecedor terceirizado. A disponibilidade, o procedimento e a funcionalidade podem variar ao longo do tempo e conforme a região.
- Às vezes, as instruções de navegação podem ser menos confiáveis devido a fatores como o clima e as condições da estrada.

Sem conexão ou conexão ruim com a Internet

O aplicativo de navegação pode ter problemas para encontrar uma rota ou sinal quando você estiver em um local que possa interferir na sua conexão com a Internet, como um túnel ou um estacionamento de vários andares.



Dica

Autonomia e carregamento

Existem recursos de navegação que podem ajudar você a planejar sua viagem com base em estações de carregamento, tempo de carregamento estimado, nível da bateria estimado na chegada e autonomia.

10.1.1. Localização e seleção de um destino de navegação

Encontre seu destino usando o campo de pesquisa ou um comando de voz. O veículo sugere rotas para você escolher.

1. Pressione o símbolo  da biblioteca de aplicativos na barra inferior e abra o Google Maps.
 2. Insira o endereço ou destino no campo de pesquisa.
 - > Uma rota é sugerida juntamente com rotas alternativas.
 3. Selecione sua rota preferida.
 4. Selecione iniciar.
 - > Iniciar as instruções de navegação.
-

10.2. Detecção de arredores e tráfego

Esta seção aborda os fundamentos de como funcionam as câmeras, os radares e outros sensores, inclusive suas limitações. Entender como o seu veículo percebe o ambiente pode ajudá-lo a usar recursos que dependem dessa capacidade.

A capacidade do seu veículo de entender o ambiente ao seu redor é obtida por meio de vários sistemas e tipos de sensores. A interpretação que o veículo faz dos dados coletados ajuda a informar seu comportamento, especialmente para os recursos de suporte à condução

Câmeras	As câmeras funcionam de forma semelhante ao olho humano. O que elas capturam é usado para diferentes finalidades, o que depende da câmera. Por exemplo, a câmera dianteira superior ajuda o veículo a identificar coisas como sinais de trânsito e marcações na pista, enquanto o que a câmera de estacionamento traseira captura aparece no visor central.
Radares	Os radares usam ondas de rádio para coletar informações sobre o entorno do veículo. Eles podem identificar a distância até os objetos e certos aspectos do movimento deles. Essas informações são essenciais para vários recursos do veículo.
Sensores de estacionamento ultrassônicos	Esses sensores usam ondas sonoras para detectar objetos relativamente próximos. Eles funcionam enviando pulsos ultrassônicos que podem retornar aos sensores quando encontram um objeto.

Como os sistemas funcionam juntos

Os diferentes tipos de detecção se complementam. Às vezes, eles são usados sozinhos e, às vezes, juntos.

Importante

Mesmo quando usados em conjunto, esses sistemas de detecção não conseguem lidar com todas as condições e situações de tráfego. Por isso que é importante que o motorista nunca confie totalmente nos recursos de suporte à condução. Esteja sempre atento(a) às condições e situações em que o desempenho dos recursos de suporte à condução é afetado pelas limitações dos recursos.

Limitações gerais de detecção e identificação

Cada tipo de detecção tem seu próprio conjunto de limitações, mas também há alguns aspectos gerais a serem considerados.

- O veículo nem sempre consegue lidar com situações imprevisíveis ou incomuns. Quando o veículo tem dificuldade para identificar corretamente o ambiente ou a situação do tráfego, a precisão de sua resposta é afetada.
- Os danos ao veículo podem afetar a detecção e os recursos que o utilizam. Muitas falhas podem ser identificadas pelo veículo, mas algumas podem não ser possíveis de serem identificadas por ele mesmo. É por isso que é importante garantir que o veículo esteja em boas condições e funcionando. Entre em contato com uma Oficina Volvo autorizada se suspeitar que há algum defeito ou se notar danos no veículo.
- Os fatores e condições limitantes podem coincidir, e frequentemente coincidem. Eles podem se combinar e interagir de forma que resultem em uma resposta incorreta do veículo.

Limitações da detecção de obstáculos

A detecção de obstáculos ajuda o veículo a identificar determinados objetos estacionários e em movimento. Os objetos podem ser outros usuários da rodovia, como pedestres ou outros veículos, animais, barreiras ou outros objetos. Se estiverem dentro ou perto do caminho de condução do veículo, podem representar um risco de colisão. Dependendo das circunstâncias, o veículo poderá avisar ou intervir se o objeto for identificado com precisão. Para todos os tipos de objetos que o veículo pode identificar, há muitos fatores que podem impedir a identificação precisa. Exemplos de fatores limitantes, situações e eventos incluem:

O conteúdo deste manual representa o status do manual do usuário no momento da impressão e pode não ser totalmente válido em casos futuros. Para obter mais informações, consultar a nota de isenção de responsabilidade completa na primeira página.

- Objetos e usuários da rodovia muito espaçados, sobrepostos ou parcialmente bloqueados.
- Objetos e usuários de rodovias que se misturam ao fundo.
- Objetos e usuários da rodovia que se movem ou aceleram particularmente rápido.
- Veículos incomuns, como bicicletas reclinadas, colheitadeiras ou reboques com cargas de formato estranho.
- Bicicletas de um tipo ou tamanho diferente em comparação com uma bicicleta normal de adulto.
- Novos meios de transporte.
- Roupas ou objetos carregados que alteram a silhueta de um pedestre.
- Pedestres com menos de 80 cm (32 polegadas).
- Obstáculos inclinados de forma a criar uma silhueta desconhecida.
- Tamanho e velocidade dos animais. Os cães e gatos geralmente são muito pequenos para identificar de forma confiável.

i Nota

Exemplos de detecção de tráfego

Exemplos de diferentes cenários de tráfego podem ajudá-lo a entender algumas das limitações dos sistemas de detecção do seu veículo. Os cenários do mundo real geralmente são mais complexos do que os exemplos ilustrativos ^[1] deste manual.

Fora do campo de visão e detecção tardia

As várias zonas de detecção ao redor do veículo são estáticas, cada uma com um alcance e um campo de visão limitados. Se algo entrar em uma zona de detecção em um ângulo incomum, em alta velocidade ou muito próximo ao seu veículo, isso pode causar uma resposta rápida. Isso reduz as margens de segurança em comparação com uma situação em que a detecção antecipada fosse possível.

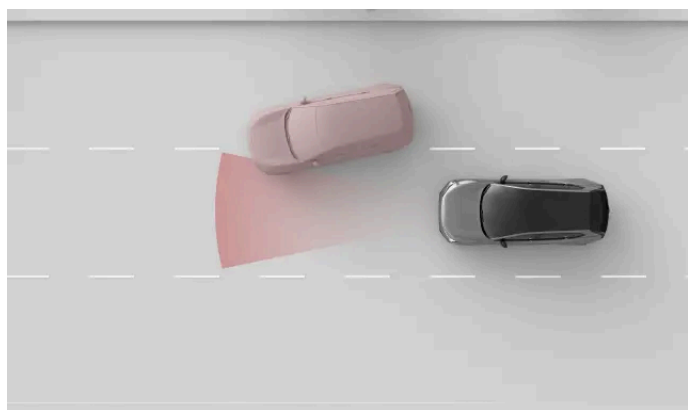

A zona de detecção do radar dianteiro tem uma largura limitada. Se você for ultrapassado por outro veículo, a detecção pode ocorrer relativamente tarde, causando uma resposta repentina do seu veículo.

! **Importante**

Posicionamento na faixa e veículos pequenos

Para a detecção a frente, o meio da faixa é mais favorável em comparação com suas partes externas. Os veículos podem passar despercebidos se não ocuparem o meio da faixa. Embora isso possa acontecer com qualquer veículo, o risco é maior para veículos pequenos, como motocicletas. Eles ocupam menos largura da faixa e podem se movimentar mais dentro da faixa. Sempre preste mais atenção a qualquer veículo que não esteja dirigindo no meio da faixa.

Forma, tamanho e número de objetos

A detecção pode ser menos confiável dependendo da forma, do tamanho e do número de objetos em uma zona de detecção. A identificação da distância até o veículo mais próximo à frente pode se tornar menos precisa dependendo desses fatores, especialmente se eles forem combinados.

- Objetos pequenos são mais difíceis de identificar.
- Quanto mais objetos, mais difícil é identificar cada um deles.
- Os objetos próximos que se sobrepõem são mais difíceis de identificar.
- Objetos com formas não uniformes, como saliências ou partes que sobressaem, são mais difíceis de identificar.

A presença de um veículo grande na frente pode dificultar a identificação de um veículo menor, como uma motocicleta.

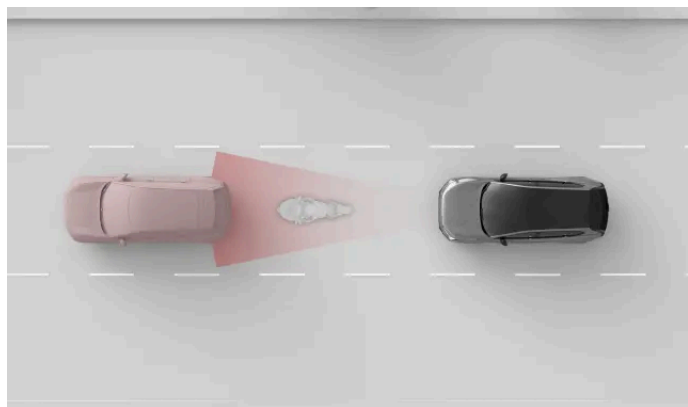

A motocicleta menor e o veículo estão próximos um do outro e se sobrepõem, tornando a detecção da motocicleta menos precisa.

! **Importante**

Reboque na frente

Em comparação com muitos outros veículos na rodovia, a detecção de reboques geralmente é menos confiável devido à sua forma e altura. Isso se aplica, em particular, a reboques estreitos, reboques baixos e reboques com plataformas de carga muito altas. Esses tipos de reboques geralmente não têm área de superfície suficiente na altura em que os sistemas de detecção frontal se concentram.

Rodovia e infraestrutura

As curvas na rodovia podem fazer com que o veículo interprete erroneamente a situação do tráfego. Por exemplo, ele pode perder o controle de um veículo ou identificar incorretamente em qual faixa o veículo adiante está.

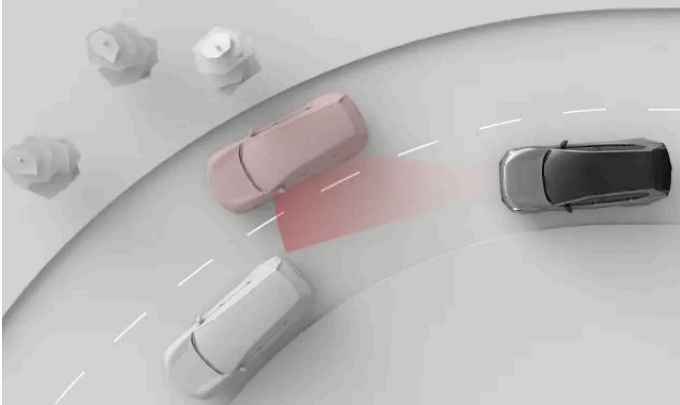

Em uma curva, o veículo adiante pode sair da zona de detecção. Os veículos na faixa adjacente também podem entrar na zona, afetando a percepção do seu veículo quanto à distância do tráfego adiante.

! Importante

Condições e irregularidades da rodovia

As características comuns e incomuns das rodovias podem impactar a eficácia dos sistemas de detecção do veículo.

- Curvas acentuadas e solavancos na rodovia podem obscurecer temporariamente partes importantes dos arredores do veículo, como outros veículos ou marcações na rodovia.
- Uma infraestrutura de rodovia fora do padrão ou incomum pode não ser identificada corretamente pelo veículo. Por exemplo, obras na pista ou desvios de tráfego podem resultar em conjuntos múltiplos ou conflitantes de marcações na pista.
- As marcações ou sinalizações de rodovia desgastadas podem não ser identificadas corretamente.

[1] As representações dos sistemas de detecção e dos arredores do veículo não estão em escala.

10.2.1. Locais das câmeras, sensores e radares

Saber a localização dos diferentes componentes usados pelo veículo para mapear seu entorno ajuda a mantê-los livres de sujeira, obstruções e danos acidentais.

Muitos dos recursos de suporte à condução do seu veículo dependem de dados de componentes que fazem a varredura e o mapeamento do entorno do veículo, como câmeras, sensores e radar. Esta seção não mostra todos os componentes e suas localizações precisas, mas dá a você uma ideia geral de onde se encontram. As áreas indicadas nesta seção são especialmente importantes em termos de manutenção da limpeza. Danos nessas áreas também podem afetar funções que dependem de componentes ali localizados.



Aviso

Limpeza regular

As áreas de câmeras, radares e outros sensores no veículo devem ser limpas regularmente e mantidas sem etiquetas, objetos, sujeira e outras possíveis obstruções. Do contrário, as funções do veículo podem responder incorretamente ou se tornar menos responsivas ou desativadas.

Tenha cuidado ao limpar a área próxima a uma câmera para evitar arranhar a lente.

Raspagem do para-brisa

A área do para-brisa em frente às câmeras voltadas para frente tem o próprio aquecimento para descongelar e remover qualquer acúmulo de neve ou gelo. Não use raspador de gelo nessa área, pois isso pode riscar a superfície do vidro. Arranhões ou danos no vidro na frente da câmera podem interferir ou limitar suas capacidades de detecção.

Acessórios montados

Esteja atento(a) aos efeitos dos acessórios montados no veículo, tais como acessórios das luzes externas dos transportadores de carga. Os próprios itens ou a carga que você adicionar podem obstruir câmeras, sensores ou radares.



- ① A parte superior central do para-brisas abriga uma câmera frontal.
- ② As câmeras de visão lateral ficam localizadas nos espelhos retrovisores laterais.
- ③ Há uma câmera na área do emblema na frente do veículo.
- ④ Há um radar atrás do para-choque dianteiro, do lado do motorista.
- ⑤ A frente do veículo também tem um radar em cada canto.



- ⑥ Há uma câmera retrovisora na parte central traseira do veículo.

O conteúdo deste manual representa o status do manual do usuário no momento da impressão e pode não ser totalmente válido em casos futuros. Para obter mais informações, consultar a nota de isenção de responsabilidade completa na primeira página.

7 A traseira do veículo também tem um radar em cada canto.

 **Dica**

Localização dos sensores de estacionamento

Existem vários sensores de estacionamento ultrassônicos ao longo da borda inferior do veículo. É possível ver as localizações exatas procurando as placas de cobertura em forma de botão ao longo do painel do para-choque.

 **Importante**

Limpeza na frente dos radares

Se você encontrar sujeira, neve ou gelo, ou se o veículo indicar que um radar está bloqueado, você deve resolver o assunto o mais rápido possível. Sempre limpe e libere uma área grande em torno dos radares para disponibilizar todo o seu campo de visão.

10.2.2. Detecção e limitações da câmera

As câmeras do veículo capturam os arredores de forma semelhante ao olho humano. Essa comparação é útil para entender os recursos e limitações das câmeras.

As câmeras ajudam o veículo a identificar determinados objetos e superfícies que se destacam visualmente em relação ao fundo. Isso inclui coisas como marcações na pista, sinalizações de trânsito, pedestres e outros veículos.

As informações da câmera na visualização do estacionamento podem fornecer uma maneira adicional de monitorar os arredores do veículo.

Condições de luz

As câmeras precisam de luz para funcionar e são afetadas pelas condições de iluminação.

- Fontes de luz intensa, como o sol, podem causar brilho e reflexos que afetam negativamente a detecção da câmera.
- A baixa luminosidade pode afetar negativamente certos tipos de detecção da câmera.
- Alguns tipos de detecção exigem condições de baixa luminosidade. Quando está escuro, as luzes de outros veículos podem ser identificadas, pois se destacam contra o fundo.

 **Importante**

Detecção da câmara no escuro

Para que o veículo possa identificar outros veículos quando estiver escuro, os outros veículos devem ter seus faróis e luzes traseiras acesas e estar claramente visíveis. Embora o veículo também use outros tipos de detecção, como o radar, ele pode não ter informações suficientes para identificar de forma confiável os veículos que não são vistos pelas câmeras. Vários recursos de suporte à condução podem ser afetados por isso, como intervenções de segurança, avisos de colisão e recursos que fornecem manutenção de distância.

Visibilidade

A baixa visibilidade para o motorista normalmente significa baixa visibilidade para as câmeras. Objetos que são difíceis de detectar pelo olho humano podem, às vezes, ser difíceis de detectar também pelas câmeras. Isso pode incluir objetos bem camuflados ou objetos cujos contornos não se destacam no plano de fundo.

- Neblina, chuva forte, neve ou tempestades de poeira podem limitar severamente a visibilidade das câmeras.
- Cuidado com a poeira, a água ou a neve no solo que podem ser levantadas pelo seu veículo, por outros veículos ou pelo vento.

Campo de visão e obstruções

As câmeras enxergam na direção para a qual estão voltadas e somente dentro de seu campo de visão. O campo de visão é diferente para cada câmara e depende da finalidade pretendida.

As obstruções limitam o que a câmara vê. Cada câmara visualiza os arredores de onde está montada, e qualquer coisa que entre em seu campo de visão bloqueia o que está atrás da obstrução. Os objetos próximos a uma câmara bloquearão mais o campo de visão da câmara do que os objetos mais distantes. Se o veículo detectar que uma câmara está bloqueada, ele poderá desativar determinados recursos que dependem dessa câmara.

- Certifique-se de que qualquer acessório montado, equipamento extra ou carga armazenada externamente não bloqueie parte do campo de visão das câmeras. Por exemplo, cargas de teto muito extensas podem bloquear parte da visão superior das câmeras dianteiras e traseiras.
- Reboques, suportes para bicicletas ou outros equipamentos montados na barra de reboque podem bloquear a visualização da câmara traseira.
- Sujeira, gelo, neve, gotículas de água e condensação nas lentes das câmeras obstruem a visão até certo ponto. Em alguns casos, o veículo pode ser capaz de identificar que algo está no caminho e notificá-lo. No entanto, ainda é recomendável inspecionar regularmente as câmeras e certificar-se de que estejam limpas e desobstruídas.

 **Aviso**

Limpeza regular

As áreas de câmeras, radares e outros sensores no veículo devem ser limpas regularmente e mantidas sem etiquetas, objetos, sujeira e outras possíveis obstruções. Do contrário, as funções do veículo podem responder incorretamente ou se tornar menos responsivas ou desativadas.

Outras limitações

Se as câmeras ficarem muito quentes, elas podem ser temporariamente desligadas para protegê-las contra danos. Isso pode acontecer ao ligar o veículo depois de ter ficado estacionado em altas temperaturas em combinação com a luz solar direta que atinge a câmera. A câmera pode ficar disponível novamente assim que esfriar o suficiente.

 **Importante**

Danos no para-brisa

Danos no para-brisas na área da câmera, incluindo pequenas lascas, arranhões ou rachaduras, podem afetar negativamente o desempenho da câmera e dos recursos que a usam. Isso pode causar redução da funcionalidade, respostas não confiáveis do veículo e desativação de recursos. Se ocorrerem danos, siga as recomendações separadas deste manual para lidar com danos no para-brisas.

Calibragem da câmera

Depois de substituir as câmeras do seu veículo ou alguma das peças adjacentes, como o para-brisa, os retrovisores laterais ou o para-choque dianteiro, as câmeras podem demorar um pouco para se recalibrar. Isso pode fazer com que alguns recursos de suporte à condução fiquem indisponíveis por um curto período depois que o veículo passar por serviço. A calibração pode ser prolongada se for realizada em condições de pouca iluminação. Você pode encontrar mensagens sobre a calibração contínua da câmera no visor do motorista.

10.2.3. Detecção de radar e limitações

Os radares usam ondas de rádio para coletar informações sobre o entorno do veículo. Eles podem identificar a distância até os objetos e certos aspectos do movimento deles. É importante não bloquear os radares.

Há vários radares apontados em diferentes direções para coletar informações sobre os arredores do veículo. Essas informações são usadas principalmente pelos recursos de suporte à condução no veículo. As ondas de rádio são continuamente enviadas e retornam se encontrarem um objeto em seu caminho. Conforme as ondas retornam, o veículo é capaz de calcular a posição e o movimento do objeto, por exemplo.

Os radares não são afetados pelas condições de luz, funcionando tão bem em um dia ensolarado quanto na escuridão total.

 **Importante**

Uso responsável

Os radares e os recursos que dependem deles são complementos das práticas de direção segura. Eles não reduzem nem substituem a necessidade da atenção e do foco do motorista na condução segura.

Zona de detecção e campo de visão

Cada radar no veículo tem sua própria zona de detecção. A zona é limitada pelo campo de visão e pelo alcance do radar.

Os objetos no campo de visão bloqueiam o que está atrás deles. Quanto mais próximo algo estiver do radar, mais ele bloqueará o campo de visão do radar.

- Se um radar estiver bloqueado, determinados recursos poderão se tornar menos eficazes ou responder incorretamente.

- Se o veículo detectar que um radar está bloqueado, ele poderá desativar determinados recursos.
- Não coloque ou monte nada na frente ou próximo aos radares do veículo. Isso inclui adesivos, película de carroceria do veículo e fita adesiva.
- Danos na pintura na frente do radar podem afetar seu desempenho. Entre em contato com um ponto de serviço para realizar reparos se houver algum dano próximo aos radares.^[1]
- Certifique-se de que qualquer acessório montado, equipamento extra ou carga armazenada externamente não bloqueie os radares do veículo.
- Reboques, suportes para bicicletas ou outros equipamentos montados na barra de reboque podem bloquear o radar, tornando-o indisponível, assim como determinados recursos.
- Radares são sensíveis ao acúmulo de sujeira, gelo ou neve na frente deles. Isso afeta as ondas de rádio e pode reduzir a capacidade de detecção de objetos do radar. A obstrução do radar nem sempre pode ser identificada pelo veículo. Em situações nas quais ela seja detectada, o veículo comunica isso por notificações nos visores. No entanto, ainda é recomendável inspecionar regularmente os radares e certificar-se de que as áreas ao redor deles estejam limpas e desobstruídas.



Aviso

Limpeza regular

As áreas de câmeras, radares e outros sensores no veículo devem ser limpas regularmente e mantidas sem etiquetas, objetos, sujeira e outros tipos de possíveis obstruções. Do contrário, as funções do veículo podem responder incorretamente ou se tornar menos responsivas ou desativadas.

Outras condições e limitações

Outras fontes de radar podem causar interferência e reduzir a eficácia dos radares do seu veículo.

^[1] A Volvo recomenda uma Oficina Volvo autorizada para todas as necessidades de serviço e reparo.

10.2.4. Detecção e limitações do sensor de estacionamento

Os sensores de estacionamento ultrassônicos permitem que o veículo detecte objetos e sua distância do veículo. Eles operam a uma distância relativamente próxima durante manobras lentas e apertadas, como ao estacionar.

Sensores ultrassônicos usam ondas sonoras para detectar obstáculos próximo ao veículo. Eles funcionam enviando pulsos ultrassônicos que podem retornar ao sensor quando encontram um objeto ou barreira. Isso permite ao veículo identificar a distância até os obstáculos na direção de detecção.

As informações desses sensores só ficam disponíveis em velocidades baixas. Eles oferecem informações sobre distância quando a visualização de estacionamento é mostrada no visor.

Importante

Uso responsável

Os sensores ultrassônicos de estacionamento e os recursos que dependem deles são complementos das práticas de direção segura. Eles não reduzem nem substituem a necessidade da percepção do motorista do entorno do veículo e do foco na condução segura.

Faixa de detecção

Sensores ultrassônicos em geral ficam localizados relativamente baixos no para-choque.

- Obstáculos cujos suportes estejam fora da zona de detecção podem passar despercebidos. Tais obstáculos incluem objetos suspensos de cima ou objetos que se estendem para longe do suporte no solo, como algumas barreiras e portões.
- Objetos em seu entorno imediato^[1] podem não ser detectados quando o veículo está parado. No entanto, se um objeto já tiver sido detectado, o veículo ainda poderá detectá-lo mesmo que você chegue muito perto dele.

Sensores bloqueados

Os sensores ultrassônicos podem ficar bloqueados, reduzindo a distância e a detecção de obstáculos ou a tornando indisponível. Para evitar sensores bloqueados ou entender melhor quando eles podem ficar indisponíveis, considere o seguinte:

- Se um sensor estiver bloqueado, determinados recursos poderão se tornar menos eficazes ou responder incorretamente.
- Chuva intensa ou flocos de neve podem resultar em detecção não confiável e na indisponibilidade de recursos que dependem dos sensores ultrassônicos.
- Se o veículo detectar que um sensor está bloqueado, ele poderá desativar determinados recursos.
- Não coloque ou monte nada na frente ou próximo aos sensores do veículo. Isso inclui adesivos, película de carroceria do veículo e fita adesiva.
- Danos na carroceria onde ficam localizados os sensores podem afetar o desempenho deles. Entre em contato com um ponto de serviço para reparos caso haja algum dano nas áreas dos sensores.^[2]
- Certifique-se de que qualquer acessório montado, equipamento extra ou carga armazenada externamente não bloqueie os sensores do veículo.
- Reboques, suportes para bicicletas ou outros equipamentos montados na barra de reboque podem bloquear os sensores, tornando-os indisponíveis a detecção e determinados recursos.
- Os sensores ultrassônicos são sensíveis ao acúmulo de sujeira, gelo ou neve na frente deles. Isso pode reduzir sua capacidade de detectar objetos. A obstrução do sensor de estacionamento nem sempre pode ser identificada pelo veículo. Em situações nas quais ela seja detectada, o veículo comunica isso por notificações no visor. No entanto, ainda é recomendável inspecionar regularmente os locais dos sensores e certificar-se de que as áreas ao redor deles estejam limpas e livres de obstruções.

Aviso

Limpeza regular

As áreas de câmeras, radares e outros sensores no veículo devem ser limpas regularmente e mantidas sem etiquetas, objetos, sujeira e outros tipos de possíveis obstruções. Do contrário, as funções do veículo podem responder incorretamente ou se tornar menos responsivas ou desativadas.

[1] cerca de 15 cm (6 polegadas)

[2] A Volvo recomenda uma Oficina Volvo autorizada para todas as necessidades de serviço e reparo.

10.3. Detecção de comportamento do motorista

Certos aspectos do comportamento do motorista são continuamente monitorados pelo veículo. Isso é importante para vários recursos de suporte à condução.

A detecção do comportamento do motorista é usada para verificar se condições específicas são atendidas ao conduzir e ao usar determinados recursos. Duas câmeras, uma localizada atrás do volante de direção e outra localizada logo acima do visor central, rastreiam continuamente o comportamento do motorista sem gravações. Uma parte importante do sistema de monitoramento é verificar se as mãos do motorista estão no volante de direção durante a condução. As informações desse sistema são usadas por diversos recursos de suporte à condução.

Vários aspectos do comportamento do motorista são monitorados, incluindo:

- Postura corporal e da cabeça
- Movimento e foco dos olhos
- Sinais de cansaço ou fadiga

Nota

Sistema de compreensão do motorista

Além de monitorar a atenção do motorista, o veículo monitora algumas outras partes da condução. Isso inclui manter as portas fechadas e os cintos de segurança afivelados durante a condução. Os pontos de detecção individuais são combinados para formar uma melhor compreensão do foco, da atenção e do comportamento do motorista.

As informações do sistema de detecção de comportamento são combinadas para identificar se a atenção do motorista está concentrada na condução. Isso inclui acompanhar o trânsito e o entorno, além de estar atento(a) e alerta. O sistema de detecção pode fornecer notificações no visor do motorista.

Recursos e funções dependentes

O sistema de detecção de comportamento do motorista monitora o comportamento do motorista para decidir se o veículo está sendo conduzido com segurança. Se o sistema estiver bloqueado ou detectar uso indevido do motorista, ele poderá acionar uma resposta de vários outros recursos ou funções do veículo.

Os recursos afetados pelo sistema de detecção de comportamento do motorista incluem:

Driver Alert (Alerta do motorista)	O Driver alert pode notificar você se você mostrar sinais de cansaço, distração ou falta de concentração.
Assistência à parada de emergência	Em situações nas quais o motorista não consegue continuar a conduzir, o veículo pode realizar uma parada controlada para reduzir o risco de colisão.
Avisos e mitigação de colisões	Se você não estiver totalmente concentrado na direção, o veículo poderá avisá-lo ou intervir em situações perigosas mais cedo do que o habitual.

O conteúdo deste manual representa o status do manual do usuário no momento da impressão e pode não ser totalmente válido em casos futuros. Para obter mais informações, consultar a nota de isenção de responsabilidade completa na primeira página.

Condições e limitações

O sistema de detecção do comportamento do motorista depende de câmeras para detecção e rastreamento. Embora o sistema seja avançado, as câmeras têm limitações relacionadas à visibilidade que podem afetar os recursos de detecção do sistema. Leia a seção separada sobre as condições e limitações das câmeras do seu veículo para entender como os recursos que dependem da detecção da câmera são afetados.

- O acompanhamento da atenção requer uma visão desobstruída do rosto do motorista.
 - A posição do assento pode afetar a nitidez com que as câmeras detectam o rosto do motorista.
 - As condições ambientais dentro da cabine, como fumaça, podem reduzir a nitidez com que as câmeras detectam o rosto do motorista.
 - Itens armazenados incorretamente podem obstruir a vista do motorista, assim como poeira e sujeira na lente da câmera. Mantenha o espaço do motorista limpo e livre de desordem.
 - O uso de certas roupas e acessórios pode obstruir partes do rosto do motorista que precisam estar visíveis para o acompanhamento da atenção, como os olhos.
- Certas condições podem afetar a qualidade da avaliação do veículo em relação à sua direção e manobras. Isso, por sua vez, afeta o quão bem ele pode distinguir sinais de falta de concentração ou cansaço do motorista.
 - Os recursos que ajudam a posicionar a pista podem, às vezes, compensar manobras que, de outra forma, indicariam falta de foco do motorista. Isso torna mais difícil identificar sinais de falta de foco em comparação com a direção sem assistência.
 - Mudanças repentinas nas condições de iluminação podem afetar temporariamente a capacidade do seu veículo de detectar a atenção do motorista.
 - Condições como ventos fortes ou superfícies irregulares da pista podem afetar sua direção de forma semelhante à de um motorista sem foco. Isso pode potencialmente causar avisos, apesar de haver um motorista totalmente concentrado ao volante.

Importante

O que afeta o sistema

Não tente enganar intencionalmente o sistema de detecção de comportamento do motorista. O sistema existe para manter a condução o mais segura possível. Ao limitar a capacidade do sistema de detectar uma situação perigosa, você também limita a sua capacidade de realizar uma intervenção de segurança.

10.4. Intervenções e avisos de segurança

Seu veículo tem recursos que, direta ou indiretamente, ajudam a evitar colisões. Se o seu veículo detectar uma situação de trânsito perigosa, ele poderá intervir avisando o motorista ou executando uma manobra de direção evasiva.

A condução segura começa com boas práticas do usuário. Como um nível adicional de proteção contra incidentes, seu veículo pode avisá-lo caso detecte uma situação que exija sua atenção ou ação imediata. Além de conscientizar o motorista por meio de avisos, o veículo pode intervir dirigindo ou freando para evitar ou mitigar uma colisão.

O conteúdo deste manual representa o status do manual do usuário no momento da impressão e pode não ser totalmente válido em casos futuros. Para obter mais informações, consultar a nota de isenção de responsabilidade completa na primeira página.

Os recursos projetados para fornecer avisos ou realizar intervenções de diferentes maneiras incluem:

- Avisos e mitigação de colisões
- Informações sobre pontos cegos
- Auxílio de permanência na faixa
- Notificações de foco e alerta do motorista^[1]
- Assistência à parada de emergência
- Alertas sobre o tráfego que passa atrás do veículo durante a marcha à ré^[2]
- Freio automático durante a marcha à ré^[3]

 **Dica**

O que são intervenções de segurança?

As intervenções de segurança são respostas do veículo em situações em que ele identifica um risco alto ou iminente de colisão. Os avisos podem ser fornecidos para alertar o motorista sobre os perigos para que ele possa agir, mas o veículo também é capaz de realizar manobras de direção ou frenagem de emergência, dependendo da situação. Alguns tipos de avisos e intervenções estão sempre ativados, enquanto outros fazem parte de recursos que você pode personalizar ou optar por ativar ou desativar.

Intervenções de segurança para evitar colisões

Quando o veículo identifica um risco de colisão, ele reage de acordo com o nível de urgência. Ele pode identificar objetos como pedestres, ciclistas e veículos que se aproximam ou estão no caminho de sua direção. Muitos fatores podem afetar a velocidade e a eficácia com que o veículo pode detectar o risco de um incidente. Há situações que estão além da capacidade do veículo, e é por isso que as práticas de direção segura são essenciais.

Se o veículo identificar um risco cada vez maior de colisão, os alertas podem ser rapidamente escalados para manobras evasivas pelo veículo. Se uma ameaça surgir repentinamente, o veículo poderá executar imediatamente manobras evasivas.

Avisos de colisão	Quando o veículo identifica que há risco de colisão, o primeiro passo é chamar a atenção do motorista. O veículo pode avisar você visualmente, com som ou com pulsos no cinto ou no freio.
Manobras de frenagem	Se o veículo determinar que é necessária uma ação imediata, ele poderá frear independentemente das ações do motorista. Isso pode ocorrer ao mesmo tempo que uma manobra de direção. O quanto o veículo freia ao intervir depende da situação. Um obstáculo que aparece repentinamente na frente do veículo pode fazer com que os freios sejam totalmente acionados, enquanto outra situação exige menos frenagem para evitar uma possível colisão.
Manobras de direção	Se o veículo determinar que é necessária uma ação imediata, ele poderá conduzir o veículo independentemente das ações do motorista. Isso pode ocorrer ao mesmo tempo que uma manobra de frenagem. Também pode haver avisos visuais ou sonoros, dependendo da situação. Você receberá notificações no visor do motorista.

Mensagens sobre intervenções de segurança realizadas são mostradas no visor do motorista.

 **Nota**

Anulação das intervenções de direção e frenagem

- As intervenções de direção do veículo sempre podem ser anuladas pela direção intencional do motorista.
- Para anular uma intervenção de frenagem, é necessário pressionar firmemente o pedal do acelerador. Após um determinado limite, a ação de frenagem em andamento é anulada.

Conheça as capacidades de seu veículo

Intervenções de segurança do veículo podem ocorrer repentinamente e pegar você de surpresa. Elas podem causar desconforto, apesar dos benefícios que proporcionam. Ter conhecimento sobre seu veículo é uma boa maneira de fazer com que as intervenções de segurança sejam menos perturbadoras quando ocorrerem. Não deixe de ler todas as notificações após uma intervenção para entender melhor o motivo de intervenção do veículo.

Redução da quantidade de intervenções e avisos

A quantidade de intervenções e avisos de segurança que você recebe depende das condições de direção e do seu estilo de direção. Certas combinações de fatores podem resultar em respostas que você considera desnecessárias ou muito sensíveis. Em geral, a maneira mais eficaz de reduzir a quantidade de avisos e intervenções é dirigir com responsabilidade. Adapte sua velocidade às condições de direção e mantenha uma distância segura dos outros veículos. Você também pode ajustar ou desativar determinados recursos nas configurações.

Equilíbrio da necessidade de resposta

Quando o veículo sugere, orienta ou executa uma ação de direção, isso é considerado uma resposta. A maioria dos recursos de suporte à condução tem um conjunto de respostas possíveis. Por exemplo, a frenagem automática para evitar uma colisão com um veículo que freia repentinamente à sua frente é uma resposta. Os recursos que podem lhe fornecer avisos e intervenções de segurança são projetados para limitar respostas desnecessárias.

Cada uma das respostas do seu veículo tem seu próprio conjunto de condições. Essas condições podem estar relacionadas à situação do tráfego, ao estado do veículo e do motorista e às informações coletadas pelos sistemas de detecção do veículo. Para que uma resposta ocorra, todas as condições necessárias precisam ser atendidas e o veículo deve ter uma alta certeza de que a resposta é necessária. À medida que uma situação se desenvolve, o veículo avalia continuamente as condições e a necessidade de resposta. Se a necessidade de resposta ou as condições forem incertas, o veículo não responderá.

Se uma situação potencialmente perigosa puder ser facilmente resolvida pelo motorista, isso é preferível em vez de uma resposta do veículo. O veículo pode atrasar ou evitar uma resposta em situações em que você tem a oportunidade de abordar a situação usando manobras não emergenciais. Isso ajuda a reduzir avisos desnecessários e intervenções de segurança. A maioria dos possíveis perigos identificados pelo veículo é resolvida pelo motorista por meio de pequenos ajustes bem antes da necessidade de manobras evasivas de emergência. Na maioria dos casos, você as percebe como ações rotineiras que fazem parte da condução normal.

 **Importante**

Sempre atenda aos perigos da condução

O veículo pode e irá compensar alguns, mas não todos, os casos em que você não puder ou não conseguir responder a um perigo da condução. Há situações em que uma resposta eficaz está além das capacidades do veículo e situações em que uma resposta não é fornecida porque se espera que o motorista enfrente o possível perigo. Ao conduzir, é necessário ficar alerta e atento para que possa reagir aos perigos da mesma forma que faria ao dirigir um veículo sem recursos de suporte à condução.

Condições e limitações



Aviso

Nunca confie nas intervenções de segurança do veículo para substituir as práticas de direção segura. Conduza o veículo com a mesma atenção à segurança exigida por um veículo sem esses recursos.

Avisos e intervenções não podem ser garantidos em qualquer situação. O veículo não pode lidar com todas as condições de condução, tráfego, clima e estrada. O veículo deixar de detectar ou responder a um perigo pode acontecer por motivos que talvez você não seja capaz de identificar nem prever.

A capacidade do veículo de responder a perigos varia de acordo com muitos fatores. Eles geralmente se enquadram em uma das seguintes categorias:

- A velocidade e o movimento do seu veículo.
- Tamanho, forma, velocidade e movimento de objetos ou usuários da rodovia ao redor do veículo.
- Condições ambientais.
- A condição da infraestrutura da direção.
- A complexidade da situação do tráfego.

Exemplos notáveis incluem:

- Curvas acentuadas podem fazer com que a detecção se torne menos consistente. O veículo pode não conseguir identificar perigos que aparecem repentinamente como resultado de uma curva acentuada.
- A baixa tração, como quando a rodovia está molhada ou com gelo, pode reduzir a eficácia das intervenções.
- As condições e limitações que afetam a detecção de obstáculos podem impedir que o veículo identifique com precisão os possíveis perigos. As limitações da detecção de obstáculos são descritas em detalhes na seção separada do manual sobre como os arredores e o tráfego são detectados pelo veículo.
- O veículo não realizará intervenções de frenagem automática se você estiver dirigindo para frente em ritmo de caminhada ou abaixo. Isso evita intervenções indesejadas de frenagem quando estiver manobrando em espaços apertados.

Importante

Limitações gerais

Você tem bons motivos para se sentir seguro(a) em um veículo capaz de intervir em situações perigosas, mas é importante fazer o possível para dirigir com segurança e responsabilidade. Os recursos do veículo são sempre limitados por fatores e restrições, condições do veículo e ambiente de direção.

Recursos de detecção

Os recursos que podem fornecer avisos e intervenções usam a capacidade do veículo de monitorar o ambiente ao seu redor. Para entender melhor as limitações de tais recursos, leia a seção separada sobre detecção de tráfego e arredores. Ela fornece uma visão geral do funcionamento de componentes importantes, como câmeras e radares, detalhando os recursos e as limitações.

Tempos de reação

Em condições favoráveis, o veículo pode perceber e reagir a determinados perigos, em alguns casos mais rapidamente do que um motorista humano. No entanto, esse recurso não é uma garantia de intervenção, pois o veículo não consegue detectar todos os perigos potenciais que podem exigir uma resposta.

Disponibilidade de respostas

Todos os tipos de resposta do veículo têm seu próprio conjunto de condições que definem quando estão disponíveis. Isso significa que as respostas disponíveis mudam constantemente à medida que você dirige. Certas condições são estritamente definidas, como uma faixa de velocidade exata, uma configuração ativada ou o uso do cinto de segurança pelo motorista. Outras condições têm limites mais imprecisos que podem depender de uma combinação de fatores. Isso faz com que não seja possível saber com certeza se ou como o veículo responderá em uma determinada situação, mas é possível desenvolver um senso de quais respostas são prováveis ou não.

Leia tudo sobre os recursos que você usa

Recomenda-se que você leia todas as informações sobre os recursos de suporte à condução antes de usá-los. É essencial entender seus recursos e limitações.

Use seu cinto de segurança

Intervenções de frenagem de emergência podem ocorrer mesmo se o motorista não estiver usando o cinto de segurança. O risco de ferimentos causados por freadas bruscas aumenta significativamente para ocupantes sem cinto de segurança. Use sempre seu cinto de segurança e certifique-se de que todos os passageiros também o façam.

Responsabilidade do motorista

Os recursos que fornecem intervenções e avisos são complementos às práticas de direção segura. Eles não reduzem nem substituem a necessidade da atenção e do foco do motorista na condução segura. A seção que trata da responsabilidade do motorista é leitura essencial para entender as limitações das intervenções e avisos de segurança. Se encontrar algo que não esteja claro ou se tiver outras dúvidas, não hesite em entrar em contato com a concessionária Volvo.

[1] Alerta de distração

[2] Cross Traffic Alert

[3] Freio traseiro automático

10.4.1. Avisos e mitigação de colisões

Seu veículo tem recursos de aviso projetados para reduzir o risco de colisão. Se uma colisão não puder ser evitada, o aviso e a resposta antecipados podem ajudar a reduzir seus efeitos.

Os recursos de aviso de colisão incluem:

- Avisos de colisão dianteira
- Avisos sobre veículos cortando que atravessam sua faixa
- Avisos de colisão traseira

Nota

Intervenções de segurança

Se for identificado um risco de colisão urgente o suficiente, o veículo poderá intervir para evitar ou mitigar a colisão sem nenhum aviso de colisão anterior. As advertências serão então mostradas simultaneamente à intervenção.

Aviso

Nunca confie nos avisos de colisão ou nas intervenções de segurança do veículo para substituir as práticas de direção segura. Conduza o veículo com a mesma atenção à segurança exigida por um veículo sem esses recursos.

Avisos de colisão dianteira



Símbolo de advertência de colisão frontal no visor do motorista

Os avisos de colisão dianteira podem ocorrer se você estiver se aproximando demais de um veículo à sua frente. O veículo o avisa caso identifique um risco de colisão que exija sua atenção imediata.

A situação e o nível de urgência afetam a forma como os avisos de colisão frontal são comunicados. Os avisos podem ser comunicados visualmente no visor do motorista, com som e com pulsos do cinto e do freio.

Avisos sobre veículos cortando que atravessam sua faixa

Seu veículo pode avisá-lo com informações no visor do motorista caso haja risco de mudança de faixa ou ultrapassagem indevida e inesperada, como quando um veículo muda de faixa logo à sua frente. Os veículos que desviam ou se movem de forma imprevisível nas faixas adjacentes também podem acionar esses avisos. Seu veículo também pode ajudar a evitar um incidente com a intervenção do freio.

Avisos de colisão traseira

Se o veículo identificar uma situação com alto risco de colisão traseira, ele poderá piscar as luzes de emergência traseiras, laterais e dianteiras para avisar os motoristas atrás de você. Os avisos de colisão traseira aparecem automaticamente se você desa-

O conteúdo deste manual representa o status do manual do usuário no momento da impressão e pode não ser totalmente válido em casos futuros. Para obter mais informações, consultar a nota de isenção de responsabilidade completa na primeira página.

celerar repentinamente^[1], como durante uma frenagem muito brusca. Avisos também podem ser mostrados se o seu veículo detectar um veículo se aproximando rapidamente por trás. Nesse caso, você não precisa diminuir a velocidade para que um aviso seja exibido. Eles podem aparecer tanto quando você está conduzindo quanto quando parado(a), mas somente se o veículo detectar um risco de colisão alto o suficiente.

Quando estiver em situações que causam avisos de colisão traseira, seu veículo poderá pré-tensionar o cinto como medida de segurança. Se o seu veículo estiver parado, ele também poderá frear bruscamente para atenuar uma colisão traseira inevitável.

 **Nota**

Resposta à colisão

Se uma colisão não puder ser evitada, o veículo pode reagir de outras maneiras para proteger os ocupantes e reduzir o perigo para o tráfego ao redor. Leia mais sobre esses recursos na seção de segurança deste manual.

^[1] A taxa de desaceleração deve exceder um determinado limite.

10.4.2. Intervenções e avisos ao dar marcha à ré

Seu veículo tem recursos especializados que podem intervir e ajudar a evitar colisões quando você está dando marcha à ré em baixa velocidade, como ao estacionar.

Formas de detecção

O veículo tem várias maneiras de identificar objetos que estão no caminho da ré ou se aproximando dele. Se detectar um objeto, o veículo pode fornecer avisos ou intervir por meio de frenagem.

Sensores de estacionamento ultrassônicos	Esses sensores podem identificar determinados obstáculos imediatamente atrás do veículo ao dar ré em baixas velocidades.
Radar voltado para a parte traseira	Os radares traseiros do veículo podem detectar o tráfego que se aproxima do seu caminho de ré pelas laterais.
Câmera	Alguns recursos podem usar a detecção de câmera para ajudar a identificar obstáculos ao dar ré.

 **Importante**

Esses tipos de detecção têm limitações e não podem detectar todos os obstáculos em todas as situações. Não deixe de ler as seções separadas do manual sobre suas condições e limitações.

Quando você está dando ré, algumas informações dos sistemas de detecção podem ser comunicadas na visualização do estacionamento.

Recursos de aviso e intervenção

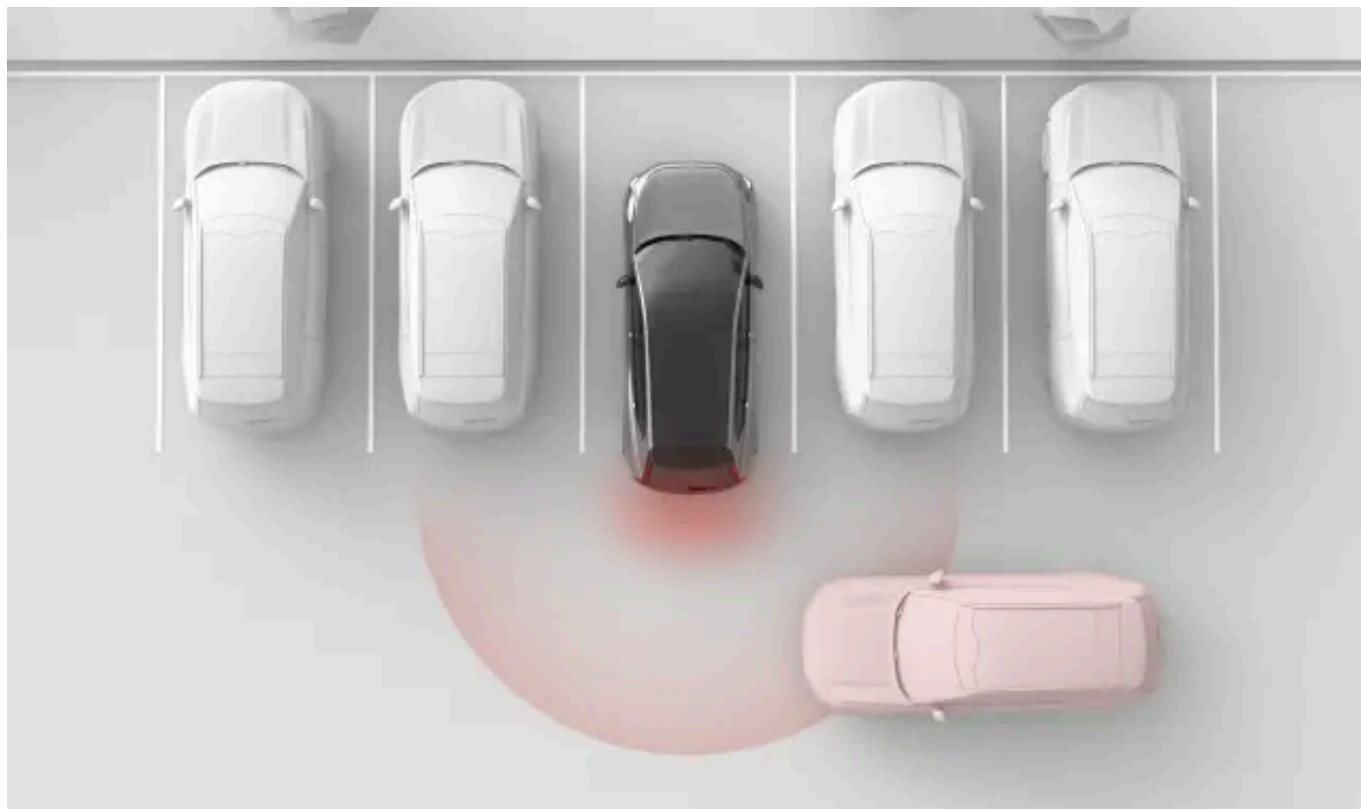

Os recursos a seguir são projetados para reagir quando o veículo identifica um risco de colisão ao dar ré.

Alertas sobre o tráfego que passa atrás do veículo^[1] Seu veículo pode fornecer alertas visuais e sonoros se detectar tráfego prestes a cruzar seu caminho de ré.

Freio automático durante a marcha à ré^[2] O veículo pode frear automaticamente para evitar uma colisão ao dar ré. Isso pode acontecer se o veículo detectar um obstáculo ou trânsito por trás.

 **Dica**

Desativação temporária

O freio automático traseiro pode ser temporariamente desativado se as intervenções forem muito frequentes ou causarem distração. Por exemplo, dar ré em grama alta ou manobrar em espaços muito apertados pode causar intervenções de frenagem indesejadas.

 **Importante**

Uso responsável

Avisos e intervenções ao dar marcha à ré são complementos das práticas de direção segura. Eles não reduzem nem substituem a necessidade da atenção e do foco do motorista na condução segura.

Preste atenção aos arredores

O motorista é sempre responsável por prestar atenção aos arredores do veículo e garantir que seja seguro manobrar o veículo.

Condições para detecção

Se o veículo desativar os radares traseiros, os recursos de alerta de tráfego cruzado e freio automático traseiro serão automaticamente desativados. Isso acontece se houver um reboque conectado. Os acessórios montados na barra de reboque não conectados eletricamente ao veículo não desativam os radares traseiros, mas podem obstruí-los.

A detecção do tráfego ou de obstáculos atrás do veículo depende da detecção pelos radares traseiros. Não deixe de ler a seção separada sobre as limitações da detecção de radar.

Condições para a frenagem automática

Quando e como o seu veículo realiza intervenções de frenagem durante a marcha à ré em baixa velocidade depende de um obstáculo detectado estar parado ou não.

- Se o obstáculo detectado estiver em movimento, como um trânsito prestes a cruzar o seu caminho de marcha à ré, a frenagem automática estará disponível e poderá intervir quando você estiver dando marcha à ré em velocidades inferiores a 15 km/h (9 mph).
- Se o obstáculo detectado estiver parado, as intervenções de frenagem automática estarão limitadas a ocorrer apenas quando você estiver realizando marcha à ré em velocidades entre 2 km/h (1 mph) e 15 km/h (9 mph). Isso evita intervenções indesejadas de frenagem durante manobras em baixa velocidade em espaços apertados.

^[1] Cross Traffic Alert (CTA)

^[2] Freio automático traseiro (RAB)

10.4.2.1. Alertas sobre tráfegos que passam atrás do veículo

Quando você está dando marcha à ré em baixa velocidade, o veículo pode avisar se detectar tráfego prestes a passar atrás de você. Esse recurso é chamado de Cross Traffic Alert.

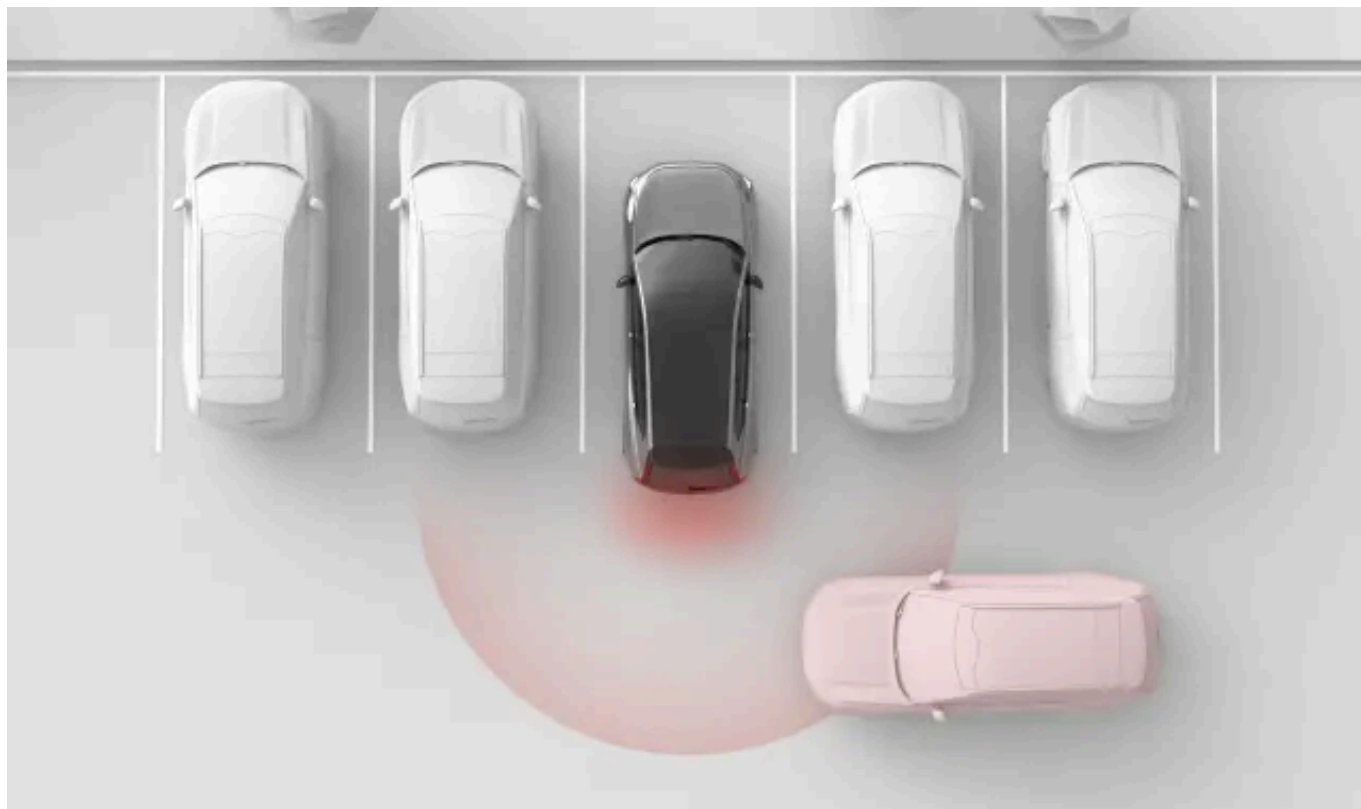

Os alertas sobre tráfego cruzado atrás do veículo só estão disponíveis quando o veículo está em marcha à ré (R) ou em movimento para trás em neutro (N). Esse recurso usa os radares traseiros para detectar o tráfego. Quando detecta um veículo em movimento, um alerta aparece no visor central junto com um som.

Esse recurso foi projetado principalmente para detectar veículos maiores em movimento, como veículos. Em condições favoráveis, ele também poderá avisá-lo sobre objetos menores em movimento, tais como ciclistas e pedestres.

Importante

Responsabilidade do motorista

Os alertas sobre cruzamento do tráfego atrás são um complemento às práticas de direção segura. Eles não reduzem nem substituem a necessidade da atenção e do foco do motorista na condução segura.

Nota

Frenagem automática para cruzamento do tráfego

Se a frenagem automática^[1] estiver ativada, o veículo também poderá intervir freando para impedir ou mitigar uma colisão iminente com o tráfego detectado atrás de você.

Zonas de detecção

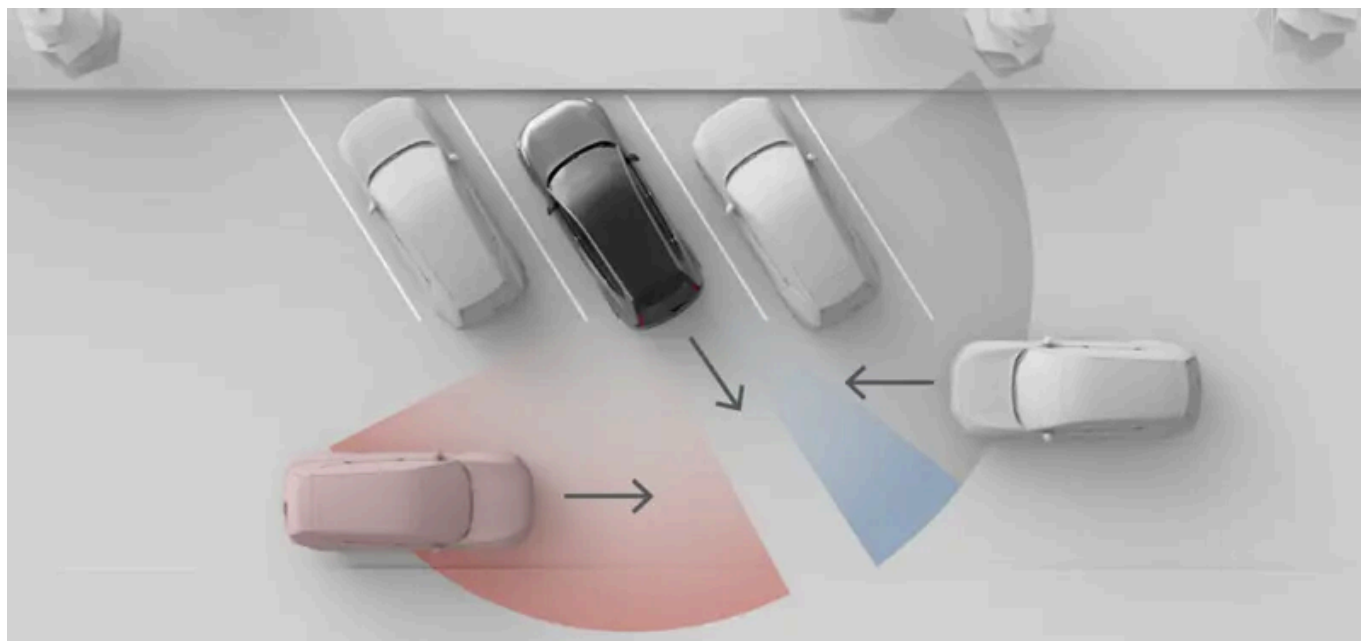

A situação mostrada nesta imagem ilustra como os objetos circundantes, como veículos estacionados, podem limitar a capacidade do veículo de detectar outros veículos e situações de trânsito. Em uma situação sem obstáculos, as zonas de detecção efetivas são as mesmas em ambos os lados.

i Nota

Sair da vaga de estacionamento em marcha à ré

Quando estacionado, suas visualizações laterais dos radares dos cantos podem ser obstruídas, o que afetará a detecção do tráfego em cruzamento. Isso acontece quando você está estacionado(a) com os cantos traseiros do veículo mais para dentro do que os veículo ou outros objetos adjacentes. Esse efeito é especialmente perceptível em vagas de estacionamento em ângulo. No entanto, quando você sai de uma vaga de estacionamento, as visualizações dos radares aumentam gradualmente, possibilitando a detecção. Para minimizar o risco de detecção tardia ou não detecção ao sair de uma vaga de estacionamento em marcha à ré, vá devagar.

Condições e limitações

- Os alertas só estão disponíveis ao dar ré em velocidades abaixo de 15 km/h (9 mph).
- Se o veículo desativar os radares traseiros, esse recurso será desativado automaticamente. Isso acontece se houver um reboque conectado. Os acessórios montados na barra de reboque não conectados eletricamente ao veículo não desativam os radares traseiros, mas podem obstruí-los.
- A detecção do tráfego atrás do veículo depende da detecção pelos radares traseiros. Não deixe de ler a seção separada sobre as limitações da detecção de radar.

^[1] Freio automático traseiro (RAB)

10.4.2.2. Desativação da frenagem automática em marcha à ré

O freio automático traseiro pode ser temporariamente desativado na visualização do estacionamento.

Ao desativar o freio automático traseiro, você cancela a capacidade do seu veículo de realizar intervenções de frenagem quando você está em marcha-à ré. A desativação do freio automático traseiro é apenas temporária. Por padrão, o recurso será redefinido para ativado entre uma condução e outra.

Importante

Alteração das configurações de suporte à condução

Certifique-se de entender como a alteração das configurações do veículo afeta seu comportamento. Isso é particularmente importante quando se trata de recursos que afetam o nível de assistência que o veículo pode oferecer.

1. Na visualização de estacionamento, pressione o botão do freio traseiro automático (R).
- > A frenagem automática ao dar ré é desativada temporariamente.

10.4.3. Auxílio de permanência na faixa

O auxílio de permanência na faixa ajuda a evitar saídas acidentais da faixa em alta velocidade, fornecendo avisos e intervenções na direção.

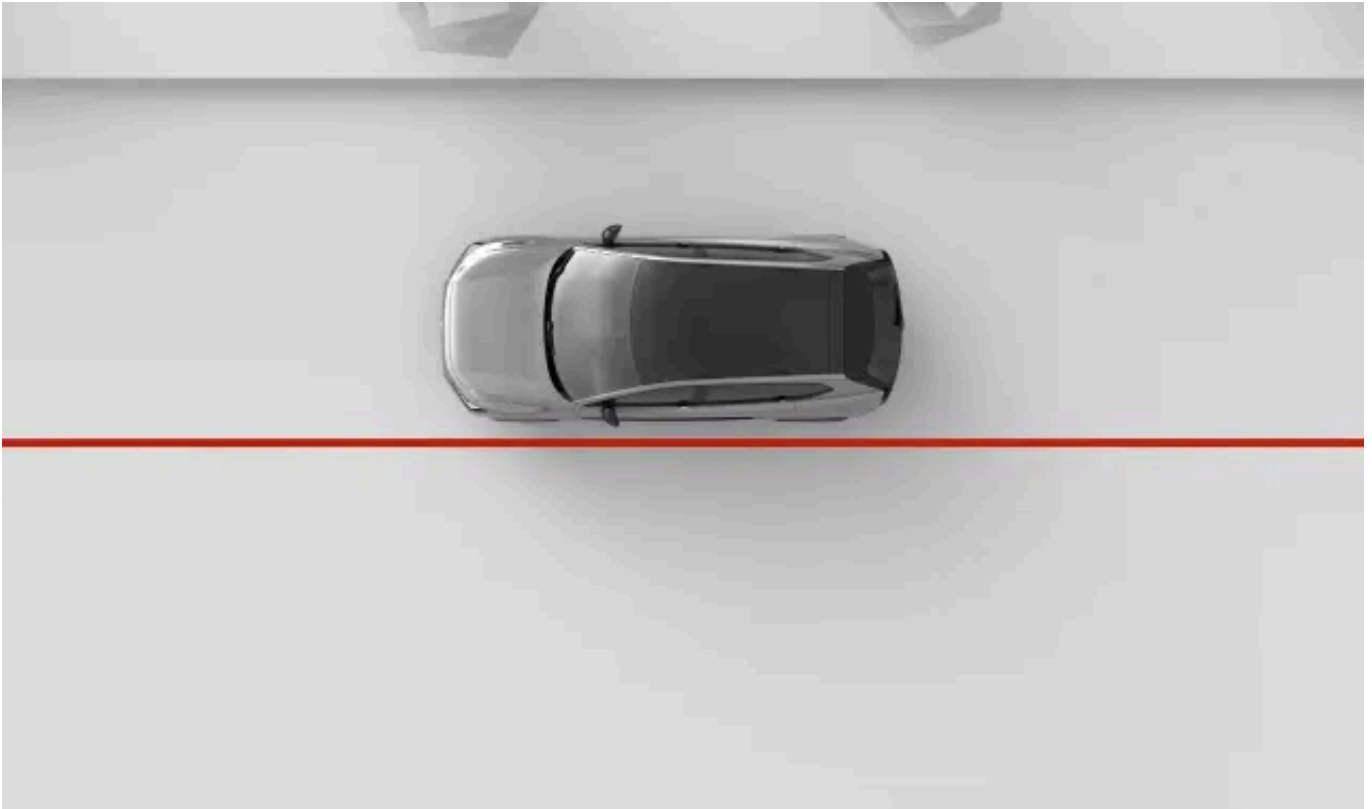

Quando o auxílio de permanência na faixa está ativado, o veículo pode alertá-lo se você estiver prestes a sair da faixa. Ele também pode realizar intervenções na direção. O auxílio de permanência na faixa depende da câmera dianteira do veículo para identificar as marcações da pista e sua posição na faixa.



Aviso

Os avisos e intervenções de auxílio de permanência na faixa são complementos das práticas de direção segura. Eles não reduzem nem substituem a necessidade da atenção e do foco do motorista na condução segura. Dirija o veículo com a mesma atenção à segurança exigida por um veículo sem a capacidade de intervir.

Principais condições para o auxílio de permanência na faixa

Para que o auxílio de permanência na faixa funcione, várias condições precisam ser atendidas. As seguintes são as mais essenciais:

- Sua velocidade deve estar na faixa de 60-180 km/h (40-110 mph).
- As marcações da faixa devem estar claramente visíveis para que a câmera do veículo possa identificá-las.
- A faixa deve ser suficientemente larga. Uma faixa muito estreita não oferece margem suficiente entre o veículo e as marcações da pista.



Importante

Condução ativa

Nunca solte o volante de direção ao conduzir. Não ignore as solicitações do veículo para que você dirija ativamente e mantenha sua atenção na pista.

Tipos de intervenção de auxílio de permanência na faixa

Seu veículo pode avisá-lo ou intervir das seguintes maneiras:

Intervenção de direção	Se você conduzir muito perto das marcações da faixa, o veículo tentará voltar para o centro da faixa. Seu veículo o avisará que houve uma intervenção na direção através do visor do motorista.
Aviso de saída de faixa	Se você ultrapassar as marcações da faixa, o veículo o alertará com vibrações no volante de direção e um símbolo será exibido no visor do motorista.

Nota

Indicação de uma mudança de direção ou de faixa

Desde que você use os indicadores de mudança ao mudar de faixa, o veículo assume que se trata de uma manobra intencional.

Cortar uma curva

O auxílio à manutenção de faixa pode permitir que você cruze brevemente a linha em curvas fechadas.

As intervenções de segurança estão sempre ativadas

Algumas situações, como quando você está prestes a cruzar uma linha contínua ou se você mostra sinais de desatenção, podem causar uma intervenção na direção para impedir uma saída perigosa da faixa, mesmo que o auxílio de permanência na faixa esteja desativado nas configurações. As intervenções de segurança também podem ocorrer mesmo que nem todas as condições sejam atendidas, como em velocidades inferiores a 60 km/h (40 mph) ou se o veículo sair da pista sem cruzar nenhuma linha.

Comunicação e símbolos do visor

Os avisos e intervenções de auxílio de permanência na faixa são comunicados no visor do motorista.



Esse símbolo aparece se você estiver se aproximando demais das marcações da pista. O símbolo é espelhado nos avisos referentes ao lado esquerdo do veículo. A linha laranja indica que o auxílio de permanência na faixa interveio.



Esse símbolo indica que o auxílio de permanência na faixa está desativado nas configurações ou temporariamente indisponível.

Quando o visor do motorista apresenta o modo de exibição surround, as intervenções do auxílio de permanência na faixa são apresentadas como animações.

Importante

Uso do modo surround

O modo surround não consegue representar perfeitamente o que realmente está acontecendo na estrada ao redor, portanto, não confie nele quando estiver dirigindo.

Condições e limitações

Para que o auxílio de permanência na faixa funcione, as marcações de pista devem estar presentes e visíveis. O veículo os identifica usando a câmera voltada para frente. Essa forma de detecção exige que a visualização da câmera esteja desobstruída e

O conteúdo deste manual representa o status do manual do usuário no momento da impressão e pode não ser totalmente válido em casos futuros. Para obter mais informações, consultar a nota de isenção de responsabilidade completa na primeira página.

que as condições para a detecção visual estejam presentes. Leia a seção separada sobre as condições e limitações das câmeras do seu veículo para entender como os recursos que dependem da detecção da câmera são afetados.

A aparência, a condição e o traçado das marcações nas pistas podem afetar sua detecção das seguintes maneiras:

- As divisões e fusões de pistas podem causar erros temporários de identificação da pista.
- Traçados de marcações de pista fora do padrão ou incomuns podem não ser identificados corretamente pelo veículo. Por exemplo, obras na pista ou desvios de tráfego podem resultar em conjuntos múltiplos ou conflitantes de marcações na pista.
- O veículo pode não conseguir detectar marcações da rodovia deterioradas, por exemplo, se estiverem desgastadas, disformes ou descoloridas.
- Outras bordas ou linhas podem ser identificadas erroneamente como marcações da rodovia, como meios-fios, bordas de reparo da superfície da pista, barreiras ou sombras bem definidas.
- As marcações da pista devem ser suficientemente iluminadas para serem detectadas. Em condições de pouca luz, elas precisam ser iluminados pelas luzes do veículo ou da rua.

10.4.3.1. Ajuste do auxílio de permanência na faixa

Você pode ajustar ou desativar o auxílio de permanência na faixa nas configurações.

Quando o auxílio de permanência na faixa está ativado, o veículo pode alertá-lo ou intervir na direção se você estiver prestes a sair da faixa.

As configurações disponíveis são:

Direção e vibração	Se você conduzir muito perto das marcações da faixa, o veículo tentará voltar para o centro da faixa. Se você cruzar as marcações da faixa, o veículo o alertará com vibrações no volante.
Vibração	Seu veículo emitirá vibrações no volante de direção se você cruzar as marcações da rodovia em sua faixa.

Você pode desativar o auxílio de permanência na faixa nas configurações. Isso pode ser útil se as marcações da pista estiverem parcialmente obscurecidas ou desbotadas, pois isso pode causar avisos indesejados.

Importante

Alteração das configurações de suporte à condução

Certifique-se de entender como a alteração das configurações do veículo afeta seu comportamento. Isso é particularmente importante quando se trata de recursos que afetam o nível de assistência que o veículo pode oferecer.

1. Pressione o símbolo do veículo  na barra inferior.
2. Acesse **Condução** → **Assistência à segurança** → **Lane keeping aid**.
3. Ajuste do auxílio de permanência na faixa. Se você tiver desativado anteriormente o auxílio de manutenção de faixa, deverá reativá-lo antes de poder ajustar as configurações.

 **Nota**

Desativado

Um símbolo é mostrado no visor do motorista quando o auxílio de permanência na faixa está desativado.



Intervenções de segurança

Algumas situações, como quando você está prestes a cruzar uma linha contínua ou se você mostra sinais de desatenção, podem causar uma intervenção na direção para impedir uma saída perigosa da faixa, mesmo que o auxílio de permanência na faixa esteja desativado nas configurações. As intervenções de segurança também podem ocorrer mesmo que nem todas as condições sejam atendidas, como em velocidades inferiores a 60 km/h (40 mph) ou se o veículo sair da pista sem cruzar nenhuma linha.

10.4.4. Informações sobre pontos cegos

O recurso de informações sobre pontos cegos ajuda a aumentar sua percepção dos veículos que estão em seus pontos cegos ou se aproximando deles. Uma luz aparece no espelho retrovisor lateral quando um veículo é detectado.

Alertas de ponto cego podem aumentar sua percepção de veículos na lateral do seu veículo, o que pode ajudar você a evitar realizar mudanças de faixa perigosas. Os alertas são exibidos principalmente como uma luz no espelho retrovisor lateral no lado de detecção. Eles dependem dos radares traseiros do veículo para detecção de veículos nas faixas adjacentes.

Entre as situações de tráfego nas quais os alertas de ponto cego aparecem, estão:

- Quando seu veículo está sendo ultrapassado por outro veículo.
 - Em alguns casos, eles podem ser exibidos antes que o veículo que está ultrapassando atinja seu ponto cego. Isso acontece se ele estiver se aproximando rapidamente por trás em uma faixa adjacente.
- Quando você está ultrapassando outro veículo.
- Quando duas pistas convergem e outro veículo é detectado em seu ponto cego.

Independentemente da situação, o alerta permanece enquanto o outro veículo for detectado em seu ponto cego.

Se você começar a indicar uma mudança de faixa enquanto um alerta é mostrado, o alerta se intensifica.

Alertas nos espelhos retrovisores laterais



Quando um veículo é detectado em seu ponto cego ou se aproximando dele, uma luz é exibida no espelho retrovisor lateral.

Indicação no visor do motorista

Quando o visor do motorista exibe o modo de visualização surround, as informações sobre pontos cegos podem ser comunicadas por meio de animações no visor do motorista.

! Importante

Uso do modo surround

O modo surround não consegue representar perfeitamente o que realmente está acontecendo na estrada ao redor, portanto, não confie nele quando estiver dirigindo.

Áreas de detecção



Áreas de detecção de radar.

! Importante

As áreas de detecção podem não cobrir perfeitamente seus próprios pontos cegos. Certifique-se de ajustar sua postura ao conduzir para permitir uma boa visão geral do tráfego ao redor.

Condições e limitações

O conteúdo deste manual representa o status do manual do usuário no momento da impressão e pode não ser totalmente válido em casos futuros. Para obter mais informações, consultar a nota de isenção de responsabilidade completa na primeira página.

- As informações sobre pontos cegos ficam ativas em velocidades acima de 10 km/h (6 mph). Não está disponível durante a marcha à ré.
- Ao passar outros veículos, a diferença de velocidade entre o seu veículo e os demais deve ser de menos de 15 km/h (9 mph) para que os alertas sejam exibidos..
- Informações sobre pontos cegos dependem da detecção pelos radares traseiros. Não deixe de ler a seção separada deste manual sobre limitações da detecção de radar.
- Se os radares traseiros estiverem obstruídos, por exemplo, por um reboque acoplado ou um suporte para bicicletas montado, os alertas sobre veículos no ponto cego são automaticamente desativados.

! **Importante**

Responsabilidade do motorista

Os alertas sobre veículos nos pontos cegos são um suplemento às práticas de direção segura. Eles não reduzem nem substituem a necessidade da atenção e do foco do motorista na condução segura.

A falta de uma indicação de ponto cego não é uma confirmação de que é seguro mudar de faixa. É uma das várias informações que permitem que o motorista avalie se é seguro prosseguir.

10.4.5. Intervenções e avisos ao sair do veículo

Para tornar a saída do veículo mais segura, seu veículo pode avisá-lo sobre o tráfego que se aproxima por trás e impedir que você abra uma porta.

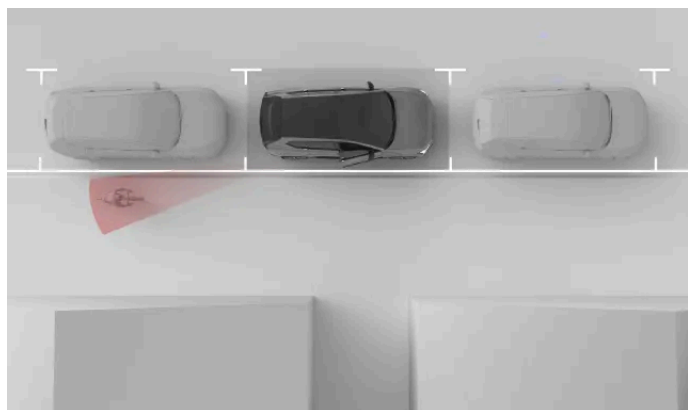

Quando o veículo detecta o tráfego que está prestes a passar próximo às laterais do veículo, como ciclistas, veículos ou motocicletas que se aproximam, uma luz aparece no espelho retrovisor lateral. Se você começar a abrir a porta do lado do tráfego detectado, o alerta de abertura da porta será intensificado e um alerta sonoro poderá ser ouvido junto com a luz no espelho retrovisor lateral. Seu veículo também pode evitar que você abra a porta para o tráfego em sentido contrário, segurando a porta por um breve período.

Os alertas e intervenções podem ser fornecidos quando o veículo estiver parado e enquanto um ocupante ainda for detectado dentro do veículo.

i Nota

Desativação da prevenção de abertura das portas

Você ainda pode abrir a porta caso o veículo tenha impedido. Quando for seguro abrir a porta, você pode puxar firmemente a maçaneta da porta interna duas vezes, uma longa puxada de cada vez.

i Dica

Informações sobre pontos cegos e alertas de abertura de porta

Os alertas de abertura de portas são indicados de forma semelhante aos alertas sobre veículos em seu ponto cego. Esses dois recursos também contam com os mesmos radares traseiros para a detecção de tráfego.

Limitações

O veículo usa seu sistema de radar traseiro para detectar o tráfego que se aproxima. Certifique-se de ler sobre as condições e limitações do radar e da detecção em sua seção separada do manual.

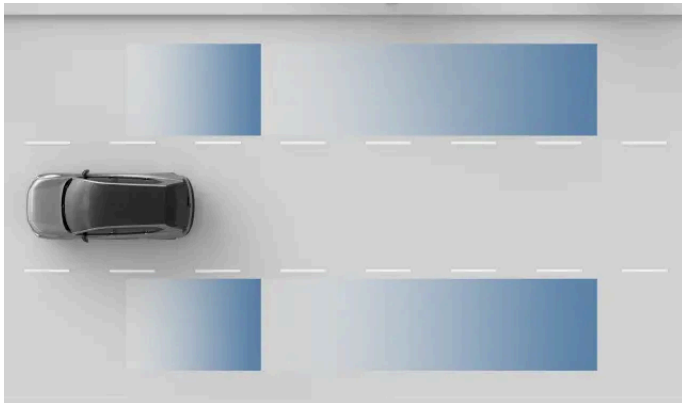

Áreas de detecção de radar.

Seu veículo só detecta objetos que se aproximam a 9-140 km/h (5,5-87 mph).

! Importante

Os alertas e a prevenção de abertura de portas são complementos das práticas seguras do usuário. O motorista e os passageiros são totalmente responsáveis por garantir que as portas do veículo possam ser abertas com segurança.

10.4.6. Driver Alert (Alerta do motorista)

O veículo observa continuamente o seu comportamento ao conduzir e pode notificar se você aparentar falta de concentração. A falta de concentração pode ser causada por distração ou cansaço.

Se o veículo identificar sinais de redução da concentração do motorista, ele o notificará com um som e uma mensagem. O tipo de mensagem depende de você parecer cansado ou distraído. Se você ignorar a mensagem e continuar a se comportar da mesma maneira, os avisos aumentarão. A falta de resposta pode resultar, em última análise, na desaceleração do veículo para realizar uma manobra de parada de emergência.

O veículo usa métodos diferentes para avaliar sua concentração ao conduzir.

Acompanhamento da atenção	O acompanhamento do seu rosto e movimentos dos olhos pela câmera permite que o veículo determine para onde você está direcionando sua atenção.
Manobras	O veículo pode fornecer uma indicação de falta de concentração por meio da análise da maneira como você o manobra. Um exemplo disso é o veículo sair excessivamente da faixa.

Alertas de distração

Seu nível de atenção ao conduzir é monitorado continuamente pelas câmeras internas do seu veículo. Se você parecer desatento ou distraído, o carro pode alertá-lo sobre isso por meio de mensagens no visor do motorista. Os alertas desaparecem apenas quando o veículo detecta que você está atento novamente. Se você não recuperar um nível aceitável de atenção e foco na condução, os alertas podem aumentar para avisos. Se seu veículo detectar que você não responde por um determinado período, pode parar automaticamente na faixa atual.



As notificações do alerta de distração podem ser desativadas em configurações.

Importante

As notificações de alerta de distração são ativadas por padrão sempre que você ativa o Pilot Assist com assistência de direção.

Alertas sobre um motorista cansado ou sonolento

Seu veículo monitora certos aspectos da sua condução. Alguns padrões de condução, como o desvio de faixa em excesso, podem fornecer indicações de que o motorista está cansado ou sonolento.

Se o veículo identificar sinais de cansaço ou sonolência, ele notificará você com um som e uma mensagem no visor do motorista. Esses alertas não podem ser desativados nas configurações.





Aviso

A importância de um motorista bem descansado

Qualquer notificação sobre sinais de cansaço deve ser levada a sério, pois um motorista cansado geralmente não tem consciência de sua condição. Se você se sentir cansado ou receber um alerta sobre isso do veículo, pare o mais rápido possível em um local adequado para descansar. Sempre planeje intervalos regulares e comece todas as viagens com um motorista bem descansado.

Dirigir cansado é comparável a dirigir sob a influência de álcool.

Condições e limitações

- O acompanhamento da atenção requer uma visão desobstruída do rosto do motorista.
 - Itens armazenados incorretamente podem obstruir a vista do motorista, assim como poeira e sujeira na lente da câmera. Mantenha o espaço do motorista limpo e livre de desordem.
 - O uso de certas roupas e acessórios pode obstruir partes do rosto do motorista que precisam estar visíveis para o acompanhamento da atenção, como os olhos.
- Certas condições podem afetar a qualidade da avaliação do veículo em relação à sua direção e manobras. Isso, por sua vez, afeta o quão bem ele pode distinguir sinais de falta de concentração ou cansaço do motorista.
 - Os recursos que ajudam a posicionar a pista podem, às vezes, compensar manobras que, de outra forma, indicariam falta de foco do motorista. Isso torna mais difícil identificar sinais de falta de foco em comparação com a direção sem assistência.
 - Condições como ventos fortes ou superfícies irregulares da pista podem afetar sua direção de forma semelhante à de um motorista sem foco. Isso pode causar avisos, apesar de haver um motorista totalmente concentrado ao volante.

Leia a seção separada sobre as condições e limitações do sistema de detecção de comportamento do motorista e das câmeras do seu veículo para entender como os recursos que dependem desses sistemas são afetados.



Importante

Responsabilidade do motorista

Os alertas sobre falta de foco ao dirigir são um complemento às práticas de direção segura. O motorista é totalmente responsável por garantir que seja capaz de ficar alerta e manter o foco ao dirigir.

10.4.6.1. Desativação de notificações do alerta de distrações

Você pode desativar ou ativar as notificações do alerta de distrações nas configurações.

Você não pode desativar alertas relacionados a cansaço ou sonolência do motorista.



Aviso

A importância de um motorista bem descansado

Qualquer notificação sobre sinais de cansaço deve ser levada a sério, pois um motorista cansado geralmente não tem consciência de sua condição. Se você se sentir cansado ou receber um alerta sobre isso do veículo, pare o mais rápido possível em um local adequado para descansar. Sempre planeje intervalos regulares e comece todas as viagens com um motorista bem descansado.

Dirigir cansado é comparável a dirigir sob a influência de álcool.



Nota

Responsabilidade do motorista

Os alertas sobre falta de foco ao dirigir são um complemento às práticas de direção segura. Eles não reduzem a responsabilidade do motorista de avaliar continuamente se está muito cansado(a) ou sem foco para conduzir em segurança.

1. Pressione o símbolo do veículo  na barra inferior.
2. Acesse **Condução** → **Assistência à segurança** → **Alerta de distração**.
3. Ligue ou desligue as notificações do alerta de distrações.



Importante

Ao desativar as notificações do alerta de distrações, você evita que seu veículo faça paradas de emergência com base nas informações do Driver Alert System. Isso significa que a assistência à parada de emergência não intervirá se o motorista apresentar sinais de cansaço ou falta de atenção.

As notificações de alerta de distração são ativadas por padrão sempre que você ativa o Pilot Assist com assistência de direção.

10.4.7. Assistência à parada de emergência

Em situações nas quais o motorista não consegue continuar a conduzir, o veículo pode realizar uma parada controlada para reduzir o risco de colisão.

Se o veículo detectar que o motorista não responde por um determinado período, pode parar automaticamente na faixa atual. Isso pode, por exemplo, ajudar a evitar um acidente se o motorista sofrer uma emergência médica enquanto conduz.

O veículo inicia uma parada controlada se o motorista não responder às solicitações para conduzir ativamente o veículo. Essas solicitações podem vir do recurso Driver Alert se o motorista estiver sem concentração ou mostrar sinais de falta de atenção em

demasia para conduzir com segurança. Também podem estar relacionadas ao fato de o motorista não estar mantendo as mãos no volante.

Dica

As paradas de emergência são realizadas se o veículo detectar que o motorista não responde por um determinado tempo. Você sempre pode anular a manobra de parada dirigindo, freando ou acelerando ativamente. Isso indica que você está novamente atento(a) e disponível para continuar a viagem.

Durante a manobra de frenagem, o veículo utiliza todas as informações que coleta continuamente sobre o entorno para parar controladamente na faixa da estrada em que você se encontra. Ele também ativa o pisca alerta para alertar outros motoristas.

Se o motorista estiver disponível após a conclusão da manobra de parada segura, o veículo deverá ser movido para um local seguro onde não represente perigo de trânsito.

Assistência de emergência

Em caso de uma parada de emergência, seu veículo pode conectar você automaticamente a uma central de atendimento de emergência.^[1] Leia mais sobre assistência de emergência em uma seção separada deste manual.

Aviso

- As intervenções na condução, como a realização de uma parada de emergência controlada, são complementos às práticas de condução seguras. Eles não reduzem nem substituem a necessidade da atenção e do foco do motorista na condução segura.
- Não acione intencionalmente uma manobra de parada de emergência se não for absolutamente necessária para uma parada segura.

Condições e limitações

O sistema de detecção do comportamento do motorista do seu veículo monitora constantemente as ações do motorista. Ele depende de câmeras internas para monitorar o movimento dos olhos, a atenção, a sonolência e se as mãos do motorista estão no volante de direção. A assistência à parada de emergência usa informações desse sistema para identificar as ações do motorista e decidir quando uma parada de emergência é necessária. Portanto, é importante não tentar enganar o sistema de monitoramento do comportamento, nem cobrir as câmeras.

Ao desativar as notificações do alerta de distrações, você evita que seu veículo faça paradas de emergência com base no sistema de alerta de distrações. Isso significa que a assistência à parada de emergência não intervirá se o motorista apresentar sinais de cansaço ou falta de atenção. No entanto, ignorar os avisos relacionados ao fato de o motorista não manter as mãos no volante ainda pode levar a intervenções de parada de emergência.

A assistência à parada de emergência depende de informações de unidades de radar e câmera para identificar o entorno do veículo e realizar uma parada segura. Leia as seções separadas sobre as condições e limitações do sistema de detecção de comportamento do motorista do seu veículo, câmeras e radares para entender como são afetados os recursos dependentes desses tipos de detecção.

! **Importante**

Defeitos do veículo

Se a assistência à parada de emergência não estiver disponível devido a uma falha do sistema do suporte à condução, uma mensagem é mostrada no visor do motorista, dizendo para você agendar um serviço. Contate uma oficina Volvo autorizada se uma falha for indicada dessa ou de outra forma.

Alterações do veículo

Modificações, reparos e instalações de acessórios podem afetar negativamente ou limitar os recursos de suporte à condução. Há uma seção separada do manual com informações detalhadas sobre esse tópico.

[1] A disponibilidade desse recurso pode variar entre regiões.

10.5. Direção assistida

Os recursos de direção assistida usam a capacidade do veículo de monitorar os arredores para tornar a direção mais segura e menos exigente.

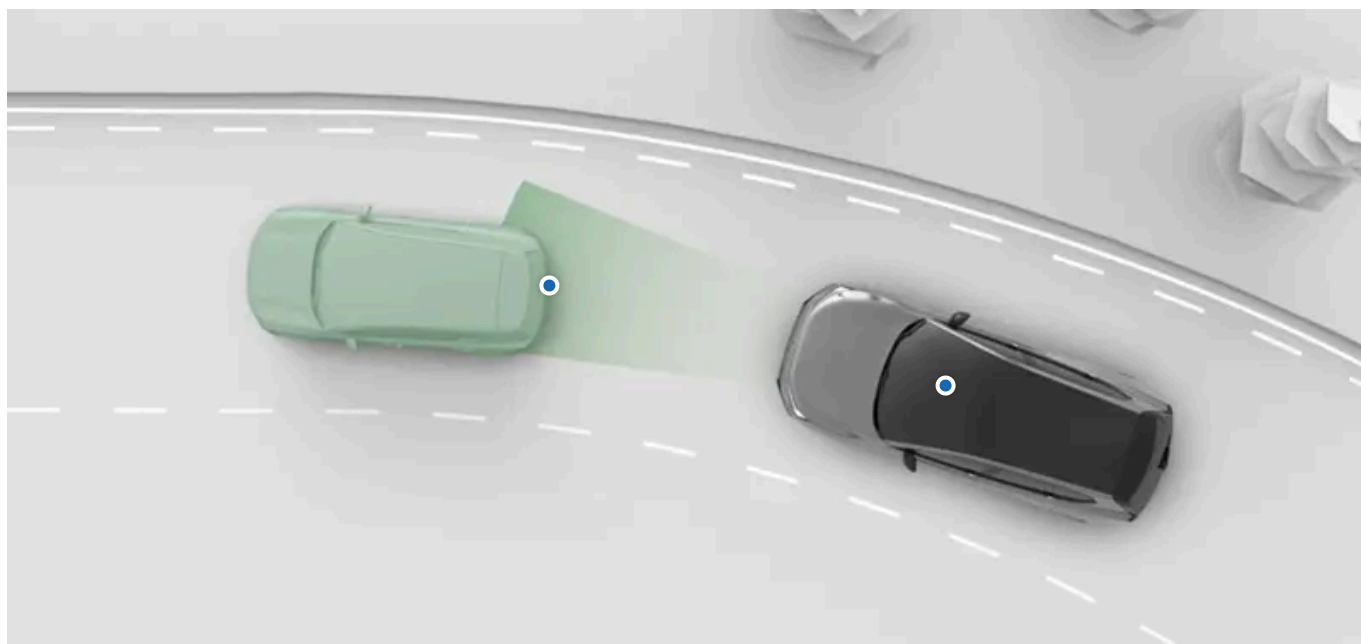

Há várias formas e níveis de assistência. Elas podem ajudá-lo ativamente em várias tarefas de condução e fornecer suporte de informações para melhorar a tomada de decisões do motorista.

Você pode ativar, desativar ou personalizar muitos dos recursos de direção assistida do seu veículo nas configurações.

Pilot Assist Esse recurso pode ajudá-lo em várias tarefas de direção, como dirigir, controlar a velocidade e mudar de faixa. O Pilot Assist pode ser personalizado nas configurações de condução.



Dica

Intervenções e avisos de segurança

Muitos dos recursos de suporte à condução foram projetados para aumentar a conveniência e a segurança. Os recursos que fornecem principalmente intervenções e avisos de segurança têm sua própria seção separada neste manual.

Estacionamento assistido

Há uma seção separada neste manual que trata dos recursos de estacionamento assistido.



Importante

Responsabilidade do motorista e conhecimento necessários

Os recursos de direção assistida são projetados para tornar a direção mais segura e menos exigente, mas não reduzem a responsabilidade do motorista de operar o veículo da forma mais segura possível. Certifique-se de ler todas as informações relacionadas a um recurso antes de usá-lo. A seção que trata da responsabilidade do motorista é uma leitura essencial para entender as capacidades e limitações dos recursos de direção assistida do seu veículo.

Se encontrar algo que não esteja claro ou se tiver outras dúvidas, não hesite em entrar em contato com uma Oficina Volvo autorizada.

Recursos de detecção

A capacidade do veículo de monitor o seu entorno é usada pelos recursos da direção assistida. Para entender melhor as limitações de tais recursos, leia a seção separada sobre detecção de tráfego e arredores. Ela fornece uma visão geral do funcionamento de componentes importantes, como câmeras e radares, detalhando os recursos e as limitações.

10.5.1. Pilot Assist

O Pilot Assist combina vários recursos de suporte para tornar a direção mais segura, mais conveniente e menos exigente. Ele pode ajudá-lo a gerenciar a velocidade e orientar a direção em uma ampla variedade de situações.

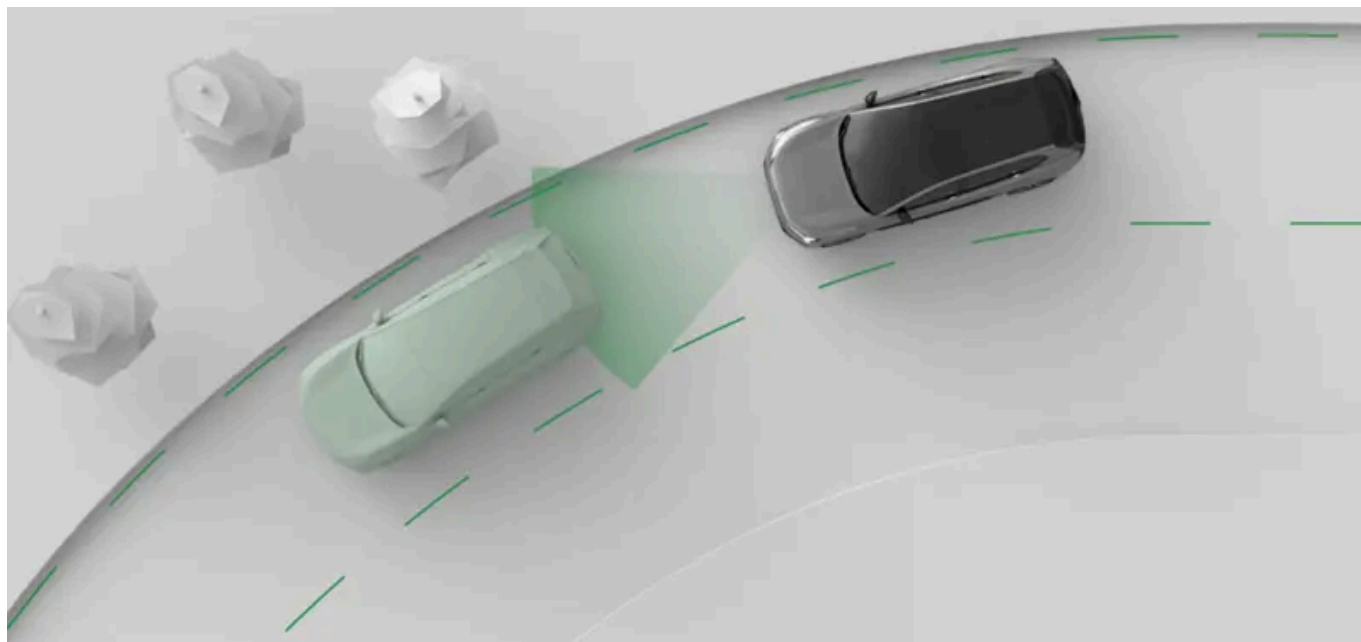

O Pilot Assist orienta ativamente sua condução de várias maneiras. Ao dirigir com o Pilot Assist, você seleciona a velocidade alvo. Em seguida, o veículo gerencia a aceleração e a frenagem para atingir esse alvo e, ao mesmo tempo, se adapta ao tráfego ao redor.

Ele também é capaz de prestar assistência de direção. Quando ativada, a assistência de direção ajuda no posicionamento na pista, orientando o movimento do volante.

Importante

Antes de usar o Pilot Assist

Leia com atenção tudo o que o manual tem a dizer sobre o Pilot Assist antes de usá-lo. Compreender seus recursos e limitações é necessário para o uso seguro.

O motorista está no controle

Ao usar o Pilot Assist, você ainda está no controle do veículo. É sua responsabilidade avaliar continuamente o desempenho do Pilot Assist. Desde que considere a entrada correta, você pode deixar que guie sua direção.

Dica

Personalização do Pilot Assist

Algumas das funcionalidades do Pilot Assist podem ser personalizadas, quer nas configurações de condução, quer utilizando o comando de suporte à condução  no volante. Isso permite que você o configure para o nível de suporte que deseja.

Gerenciamento da velocidade e da distância em relação aos veículos adiante

O conteúdo deste manual representa o status do manual do usuário no momento da impressão e pode não ser totalmente válido em casos futuros. Para obter mais informações, consultar a nota de isenção de responsabilidade completa na primeira página.

Quando você ativa o Pilot Assist, um valor de velocidade é exibido no velocímetro. Isso representa a velocidade-alvo que o Pilot Assist tenta manter. Você pode ajustar a velocidade desejada com o controle de suporte à condução no volante.

Se o seu veículo detectar um veículo adiante que esteja mais lento do que você ou um pouco próximo demais, o Pilot Assist reduzirá a velocidade para manter uma certa distância do veículo à frente. Quando a rodovia adiante estiver livre novamente, o veículo retorna à velocidade alvo. Você pode ajustar a distância geral em relação aos veículos à frente com o controle de suporte à condução.

Assistência de direção

A disponibilidade da assistência de direção ativa depende das condições que você está enfrentando. Por exemplo, se você encontrar um trecho de rodovia com marcações gastas, o veículo poderá desativar a assistência de direção temporariamente e solicitar que você conduza o veículo sem assistência do Pilot Assist. Assim que as condições necessárias forem atendidas novamente, a assistência de direção será reativada.

A assistência de direção pode ser ativada nas configurações de condução ou pressionando o controle de suporte à condução no volante se você estiver conduzindo.

Recursos e configurações do Pilot Assist

Há vários recursos e configurações do Pilot Assist que podem ser lidos neste manual.

Assistência à direção	Ao conduzir com a assistência de direção, sua direção é guiada ativamente. Isso pode ajudá-lo a manter o posicionamento correto da pista.
Assistência à mudança de pista	Orienta as manobras de mudança de faixa iniciadas pelo motorista.
Assistência em curva	A velocidade de condução é adaptada às características conhecidas da estrada, como curvas, rotatórias e cruzamentos. Você sempre pode ignorar isso pressionando o pedal do acelerador.
Intervalo de tempo para veículos à frente	Ajuste o intervalo de tempo alvo para o veículo adiante. Dessa forma, você pode ajustar a distância para os veículos à sua frente.

Status e disponibilidade

Para usar o Pilot Assist, ele precisa ser ativado nas configurações de condução. Ele fica disponível para ativação quando você estiver dirigindo.

A disponibilidade do Pilot Assist é indicada no visor do motorista e depende das condições atuais de condução. Você sempre pode ver o nível atual de suporte que está recebendo do Pilot Assist no visor do motorista.

Nota

Pausado

Em algumas situações, o Pilot Assist pode ser pausado temporariamente. Isso pode acontecer quando é necessária uma decisão do motorista para retomar a condução com o Pilot Assist, por exemplo, depois de parar. Quando o Pilot Assist é pausado, uma mensagem com instruções para retomar normalmente é mostrada no visor do motorista.

O Pilot Assist usa dados de mapas fornecidos pelo Google. A não aceitação dos termos e condições do Google limita a disponibilidade e o desempenho do Pilot Assist. Você pode gerenciar seu consentimento nas configurações de privacidade por meio do visor central.

10.5.1.1. Estado e comunicação do Pilot Assist

Saiba como o estado e as ações do Pilot Assist são comunicados no veículo.

O visor do motorista mostra o estado do Pilot Assist usando imagens e símbolos. Informações importantes também podem aparecer como notificações.

O status primário é mostrado ao lado do velocímetro. Ele informa se o Pilot Assist está ativo ou não.

A velocidade alvo aparece em verde acima do velocímetro.

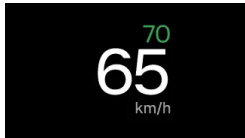

Comunicação com símbolos

Os símbolos podem indicar o nível de suporte que o Pilot Assist está fornecendo no momento, dependendo das configurações ativas do Pilot Assist.



O Pilot Assist sem assistência de direção está disponível para ativação se todas as condições forem atendidas.



O Pilot Assist com assistência de direção está disponível para ativação se todas as condições forem atendidas.



O Pilot Assist está ativo, mas a assistência de direção está desativada nas configurações.



O Pilot Assist está ativo e fornece assistência à direção.



O Pilot Assist está ativo e requer que você mantenha as mãos no volante. Esse é o primeiro aviso e aparece junto com uma mensagem. O aviso permanecerá no visor do motorista até que você coloque suas mãos no volante de direção.



Se as mãos não forem detectadas no volante de direção após o primeiro aviso, um segundo aviso será exibido junto com uma mensagem e um som.



Há mudança de faixa assistida disponível. A seta indica a direção da mudança de faixa disponível.



Uma mudança de faixa está em andamento. O percurso indica a direção da mudança de faixa iniciada.



O assistente de mudança de faixa não está disponível, e qualquer mudança de faixa em andamento é cancelada. Isso pode ocorrer se houver uma falha que afete sistemas ou recursos críticos necessários para mudanças de faixa assistidas, como a assistência de direção. Ficar atento a todas as mensagens que possam vir a seguir.



Uma manobra de mudança de faixa em andamento é cancelada. Isso pode ocorrer se você realizar uma ação que anule o assistente de mudança de faixa. Ficar atento a todas as mensagens que possam vir a seguir.



Assistência de direção temporariamente indisponível.



O Pilot Assist está adaptando a velocidade de condução a um veículo adiante.



Seu intervalo de tempo selecionado para um veículo à frente.



A assistência à velocidade em curvas está ativa, e o Pilot Assist está adaptando a velocidade de condução a uma curva. Uma seta indica se é uma curva à esquerda ou à direita.



A assistência à velocidade em curvas está ativa, e o Pilot Assist está adaptando a velocidade de condução a uma rotatória.



A assistência à velocidade em curvas está ativa, e o Pilot Assist está adaptando a velocidade de condução a uma interseção.



O Pilot Assist está impedindo ultrapassagens em alta velocidade pela direita de outro veículo.

Comunicação no modo de exibição surround

Quando o visor do motorista mostra o modo de visualização surround, o status e as ações do Pilot Assist são mostrados como animações. As animações podem indicar o nível de suporte que o Pilot Assist está fornecendo no momento, dependendo das configurações do Pilot Assist. Isso pode incluir permanência de velocidade, permanência de distância, ajuste da velocidade para outros veículos adiante e disponibilidade de assistência de direção.

Importante

Uso do modo surround

O modo surround não consegue representar perfeitamente o que realmente está acontecendo na estrada ao redor, portanto, não confie nele quando estiver dirigindo.

Notificações e mensagens

Ao usar o Pilot Assist, as notificações podem ser exibidas no visor do motorista. Elas contêm informações importantes sobre o status dos recursos do Pilot Assist, além de instruções a serem seguidas, por exemplo, não soltar o volante de direção.

10.5.1.2. Ativação do Pilot Assist

Você ativa o Pilot Assist pressionando o controle de suporte à condução no volante enquanto dirige.

Ao dirigir, um símbolo cinza do Pilot Assist no visor do motorista indica que a função está disponível, mas ainda não está ativada. O símbolo muda em função de a assistência de direção estar ativada ou não nas configurações de condução.



O Pilot Assist com assistência de direção está desligado, mas disponível para ser ativado se todas as condições forem atendidas.



O Pilot Assist com assistência de direção está desligado, mas disponível para ser ativado se todas as condições forem atendidas.

 **Importante**

Antes de usar o Pilot Assist

Leia atentamente tudo sobre o Pilot Assist neste manual antes de usá-lo pela primeira vez. Compreender seus recursos e limitações é importante para o uso seguro.

Avaliação da situação

Certifique-se de que a situação e as condições do tráfego sejam adequadas para a ativação. Aguarde até que sejam concluídas manobras em andamento, tais como a mudança de faixa, antes de ativar o Pilot Assist.

Ativação do Pilot Assist durante a condução



Pressione uma vez o controle de suporte à condução  no volante.

> Quando o Pilot Assist estiver ativado, você verá um símbolo no visor do motorista.



O Pilot Assist estar ativo.

Na primeira vez que você ativar o Pilot Assist ao conduzir, sua velocidade no momento da ativação se tornará a velocidade definida.

Quando o Pilot Assist está ativo, você pode ajustar a velocidade desejada movendo o controle de suporte à condução  para cima ou para baixo no volante.

 **Dica**

Retomar o Pilot Assist

Se você usou recentemente o Pilot Assist e deseja usar sua velocidade alvo anterior, mova o controle de suporte à condução para cima em direção ao símbolo de retomada  no volante.

10.5.1.3. Desativação do Pilot Assist

Quando quiser parar de dirigir com o Pilot Assist, você pode desativá-lo manualmente. Há também situações em que o Pilot Assist é desativado automaticamente.

Quando você desativa o Pilot Assist, toda a sua assistência é desligada. Isso inclui controle de distância e velocidade, além de assistência de direção.

Desativar o Pilot Assist usando o controle do volante



Pressione uma vez o controle de suporte à condução (🚘) no volante.

> A desativação é confirmada no visor do motorista.

Desativação por frenagem

- Pressione o pedal do freio.

> A desativação é confirmada no visor do motorista.

Nota

Desativação automática

O Pilot Assist só funciona se todas as condições necessárias forem atendidas. Se as condições de direção mudarem durante a viagem, o Pilot Assist poderá ser desativado automaticamente.

As situações em que o Pilot Assist pode ser desativado automaticamente incluem, entre outras::

- Você não estar dirigindo de forma ativa. Você deve ficar atento e manter as duas mãos no volante, mesmo que a assistência de direção esteja ativada.
- Você abrir uma porta ou desafivelar o cinto de segurança.
- Você mudar de marcha. O Pilot Assist só poderá ajudá-lo quando D estiver selecionado.
- Você deixar o indicador de direção ligado por muito tempo ao conduzir com a assistência de direção. Isso pode indicar que você não está totalmente concentrado(a).
- Você acelerar manualmente e manter uma velocidade de condução mais alta do que a velocidade alvo. Isso indica que você deseja retornar ao controle manual total do seu veículo.
- As condições da câmera ou do radar para o Pilot Assist não forem atendidas.

10.5.1.4. Ajuste da velocidade-alvo para o Pilot Assist

Ao conduzir com o Pilot Assist, é possível definir uma velocidade-alvo usando o controle de suporte à condução no volante de direção.

Quando estiver dirigindo com o Pilot Assist ativo, você poderá selecionar uma velocidade-alvo. Em seguida, o veículo gerencia a aceleração e a frenagem para atingir esse alvo e, ao mesmo tempo, se adapta ao tráfego ao redor. O comportamento para

ajustar a velocidade-alvo difere dependendo de o seu veículo ser fabricado para um mercado que usa km/h ou mph como unidade de velocidade padrão. Esse comportamento não muda se você alterar a unidade de velocidade nas configurações do sistema.

Para veículos fabricados para um mercado de km/h:

Pressionar uma vez Ajusta a velocidade alvo em 5 unidades.

Pressionar e manter pressionado Ajusta a velocidade alvo em incrementos de 1 unidade.

Para veículos fabricados para um mercado de mph:

Pressionar uma vez Ajuste a velocidade alvo em 1 unidade.

Pressionar e manter pressionado Ajusta a velocidade alvo em incrementos de 5 unidades.

Quando você ajusta 5 unidades por vez, a velocidade alvo adota o padrão de aumentos de velocidade divisíveis por cinco, como 25, 30 e 35.

Ajuste da velocidade alvo



Mova o controle de suporte à condução (↻) para cima para aumentar a velocidade ou para baixo para diminuir a velocidade.

> A nova velocidade alvo é mostrada em verde acima do velocímetro no visor do motorista.

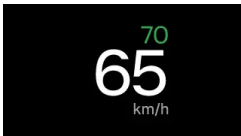

10.5.1.5. Ajuste do intervalo de tempo até veículos à frente

O Pilot Assist pode ajudar a manter a distância entre o seu veículo e os veículos à frente, utilizando um intervalo de tempo definido. Você pode ajustar o intervalo de tempo usando o controle de suporte à condução no volante.

Quando você estiver conduzindo com o Pilot Assist ativo, o veículo tentará adaptar a velocidade de condução à dos outros veículos. Você pode ajustar a manutenção da distância geral do seu veículo ajustando o intervalo de tempo até os veículos à frente usando o controle do volante. O veículo então gerencia a aceleração e a frenagem para manter esse intervalo de tempo.

Você pode ajustar o intervalo de tempo usando o controle de suporte à condução (↻) na área de controle do lado esquerdo do volante.

- Diminua o intervalo de tempo alvo movendo o controle de suporte à condução (↻) para a esquerda, em direção ao símbolo de diminuição da distância = .

- Aumente o intervalo de tempo alvo movendo o controle de suporte à condução (🛖) para a direita, em direção ao símbolo de aumento de distância ≡.

O tempo selecionado aparece acima do símbolo do Pilot Assist no visor do motorista.



As linhas horizontais verdes representam o intervalo de tempo.

Ao ajustar o intervalo de tempo até os veículos à frente, o número de linhas aumentará ou diminuirá, dependendo de seu ajuste. Mais linhas indicam um intervalo de tempo mais longo e uma distância geral maior em relação aos veículos à frente. Menos linhas indicam o contrário.

! Importante

Alteração das configurações de suporte à condução

Certifique-se de entender como a alteração das configurações do veículo afeta seu comportamento. Isso é particularmente importante quando se trata de recursos que afetam o nível de assistência que o veículo pode oferecer.

Ajuste do intervalo de tempo até veículos à frente



Ajuste o intervalo de tempo até os veículos à frente usando o controle de suporte à condução (🛖) no volante:

- Mova-o para a esquerda para diminuir o intervalo de tempo em relação aos veículos à frente.
 - Mova-o para a direita para aumentar o intervalo de tempo em relação aos veículos à frente.
- > Seu novo intervalo de tempo alvo é mostrado acima do símbolo do Pilot Assist no visor do motorista.

i Nota

Velocidades de condução mais altas podem fazer com que a distância geral até um veículo à frente seja maior do que em velocidades mais baixas, mesmo que o intervalo de tempo alvo seja o mesmo. Isso ocorre porque a distância calculada se torna maior para o intervalo de tempo determinado.

10.5.1.6. Ativação e desativação da assistência de direção ao dirigir

A assistência de direção do Pilot Assist pode ser facilmente ativada ou desativada usando o controle de suporte à condução no volante. Isso permite que você a controle sem entrar nas configurações de condução enquanto dirige.

A assistência de direção faz parte do Pilot Assist e só pode ser usada quando o Pilot Assist estiver ativo.

Se a assistência de direção não estiver disponível por algum motivo, como, por exemplo, devido à deterioração das marcações da pista, não será possível forçar sua ativação. No entanto, ao ativar a assistência de direção, ela será ligada automaticamente quando as condições necessárias forem atendidas.

1. Pressione o botão de assistência de direção  no volante de direção.
- > A assistência de direção é ativada ou desativada.
- Se ativada, a assistência de direção é ligada automaticamente quando as condições necessárias são atendidas.
 - Se desativada, o Pilot Assist permanecerá ligado, mas fornecerá principalmente suporte a velocidade e controle de distância.

10.5.1.7. Mudança de faixa com o Pilot Assist

O Assistente de mudança de faixa é um recurso incluído no Pilot Assist que pode oferecer suporte em mudanças de faixa.

O Pilot Assist fornece assistência de direção automaticamente durante suas mudanças de faixa se todas as condições forem atendidas.

Além das condições gerais para usar o Pilot Assist, as condições para mudanças de faixa assistidas incluem:

- Tanto a assistência de direção quanto a assistência de mudança de faixa são ativadas nas configurações do Pilot Assist.
- O Pilot Assist estar ativo.
- As condições para a assistência de direção serem atendidas.
- Sua velocidade está na faixa de 65-150 km/h (40-90 mph).
- A situação do tráfego permitir uma mudança de faixa.
 - O veículo verifica se são atendidas as condições para uma mudança de faixa assistida, por exemplo, a faixa adjacente estar disponível. No entanto, a responsabilidade de avaliar e decidir se uma mudança de faixa pode ser feita com segurança, em última análise, é do motorista.
 - Existem condições da rodovia e de direção que não fornecem ao veículo informações suficientes para que ele forneça assistência de direção durante uma mudança de faixa. Em tais situações, o motorista ainda pode realizar mudanças de faixa sem assistência. Isso desativa a assistência de direção até que as condições sejam atendidas novamente.
- Você estar conduzindo em uma rodovia ou estrada semelhante.

Se o visor do motorista estiver no modo calmo ou de mapa, o status de mudança de faixa é comunicado por meio de símbolos e mensagens. Ao usar o modo surround, as mudanças de faixa assistidas podem ser mostradas como animações, além dos símbolos e mensagens.

Os símbolos que indicam informações sobre mudanças de faixa disponíveis ou em andamento são exibidos ao lado do velocímetro.



O assistente de mudança de faixa está disponível para uso. O símbolo mostra uma seta para indicar a direção de uma possível mudança de faixa. Pode ser mostrado para qualquer um dos lados ou para os dois lados simultaneamente.



Uma mudança de faixa está em andamento. O percurso indica a direção da mudança de faixa iniciada.

As informações sobre mudanças de faixa interrompidas ou falhas que afetam a capacidade do veículo em realizar mudanças de faixa assistidas são comunicadas por meio de símbolos e mensagens.



A mudança de faixa em andamento é interrompida. Uma manobra de mudança de faixa assistida pode ser interrompida se houver uma mudança nas condições ou na situação do trânsito, ou se você se opuser à direção guiada. A mudança de faixa é cancelada imediatamente. Assuma o controle total do veículo conforme necessário.



O assistente de mudança de faixa não está disponível e qualquer mudança de faixa em andamento é cancelada. Isso pode ocorrer se houver uma falha que afete sistemas ou recursos críticos necessários para mudanças de faixa assistidas, como a assistência de direção. Fique atento a quaisquer mensagens que possam aparecer e assumo o controle total do veículo, conforme necessário.



Aviso

O assistente de mudança de faixa é um complemento às práticas de direção segura. Ele não reduz nem substitui a necessidade do motorista ficar atento e concentrado em dirigir com segurança. Dirija o veículo com a mesma atenção à segurança exigida por um veículo sem a capacidade de intervir.

Iniciar uma mudança de faixa assistida

1. Quando uma mudança de faixa estiver disponível, mova a haste do volante do lado esquerdo para baixo até sua posição final para iniciar a mudança de faixa.
- > O veículo reconhece que você quer mudar de faixa. Se as condições necessárias forem atendidas, o veículo começará a guiar sua direção durante a mudança de faixa.



Nota

Mantenha suas mãos no volante de direção

Mantenha as duas mãos no volante de direção durante a mudança de faixa. Você é responsável por intervir, se necessário. Você pode ignorar a orientação do veículo freando, acelerando ou dirigindo a qualquer momento.

10.5.1.8. Ajuste das configurações do Pilot Assist

Você pode ajustar ou alterar quais recursos estão ativados para o Pilot Assist nas configurações de condução.

O Pilot Assist inclui vários recursos que podem ser ativados ou desativados nas configurações de condução. A velocidade-alvo e o intervalo de tempo para os veículos à frente podem ser ajustados movendo o controle de suporte à condução (b) no volante de direção em direção aos diferentes símbolos. Isso permite que você configure o Pilot Assist para o nível de suporte desejado.

Recursos que podem ser ativados ou desativados nas configurações de condução:

Assistência à direção	Orienta o movimento do volante de direção para posicionar corretamente o veículo na faixa.
Assistência à mudança de pista	Orienta as manobras de mudança de faixa iniciadas pelo motorista.
Assistência em curva	A velocidade de condução é adaptada às características conhecidas da estrada, como curvas, rotatórias e cruzamentos.
Evita ultrapassagens pela direita	Impede que o veículo faça ultrapassagens em alta velocidade pela direita de outros veículos.

Importante

Alteração das configurações de suporte à condução

Certifique-se de entender como a alteração das configurações do veículo afeta seu comportamento. Isso é particularmente importante quando se trata de recursos que afetam o nível de assistência que o veículo pode oferecer.

1. Pressione o símbolo do veículo  na barra inferior.
2. Acesse **Condução** → **Pilot Assist**.
3. Personalize as configurações do Pilot Assist.

Nota

Ajuste do intervalo de tempo até veículos à frente

Velocidades de condução mais altas podem fazer com que a distância geral até um veículo à frente seja maior do que em velocidades mais baixas, mesmo que o intervalo de tempo alvo seja o mesmo. Isso ocorre porque a distância calculada se torna maior para o intervalo de tempo determinado.

10.5.1.9. Condições e limitações do Pilot Assist

Para usar o Pilot Assist de forma segura, é importante estar ciente das limitações da função. Embora se trate de uma função avançada, existem condições e situações com que ela não pode lidar.

Responsabilidade do motorista ao usar o Pilot Assist

Embora o Pilot Assist assuma muitas tarefas relacionadas à condução, você ainda é considerado(a) o motorista e, como tal, é o responsável. Ao usar a função, você ainda deve conduzir o veículo, de forma ativa e atenta. O Pilot Assist não conhece suas intenções nem as de outros motoristas. Ele não é capaz de antever nem identificar todas as situações potencialmente perigosas de que um motorista atento é capaz. É sua responsabilidade avaliar continuamente o desempenho do Pilot Assist e agir, se necessário. Desde que considere a entrada correta, você pode deixar que guie sua direção.

O conteúdo deste manual representa o status do manual do usuário no momento da impressão e pode não ser totalmente válido em casos futuros. Para obter mais informações, consultar a nota de isenção de responsabilidade completa na primeira página.

Importante

Condições de dirigibilidade

Avaliar o desempenho do Pilot Assist requer levar em consideração todas as condições de dirigibilidade, tráfego, climáticas e da estrada. Por exemplo, em caso de baixa visibilidade, pode ser necessário aumentar a distância em relação aos veículos à frente, em comparação com a distância mantida pelo Pilot Assist. O mesmo se aplica a manter uma velocidade que seja segura para as condições na estrada e de tráfego atuais.

Segurança e conveniência aprimoradas

Quando usado corretamente, o Pilot Assist pode aprimorar a segurança e reduzir o esforço ao conduzir. Em alguns casos, ele pode compensar erros do motorista, por exemplo, erros causados por lapsos de atenção ou distrações. Esse benefício potencial é um complemento às práticas de condução segura. Ele não reduz nem substitui a necessidade do motorista ficar atento e concentrado em dirigir com segurança.

Prontidão do motorista

O uso de recursos de manutenção de velocidade e distância pode resultar em períodos longos sem que você use os pedais. Entretanto, você deve permanecer preparado(a) e pronto(a) para frear ou acelerar por conta própria, se necessário. Evite mudar sua postura ao dirigir de formas que possam vir a atrasar seu tempo de resposta.

Mãos no volante

O Pilot Assist pode guiar sua direção, mas você ainda precisa manter as mãos no volante, assim como ao conduzir sem ajuda. Desde que você considere correta a contribuição de direção do Pilot Assist, você pode deixar que ele guie a sua direção.

Olhos na estrada

Ao usar o Pilot Assist, você ainda deve permanecer atento(a) na condição de motorista. Isso inclui acompanhar o que está ao seu redor e o trânsito à sua volta, como acontece quando você dirige sem assistência.

Faixa de velocidade do Pilot Assist

O Pilot Assist está disponível em diferentes velocidades, dependendo do contexto de ativação e uso.

- Ao usar o Pilot Assist sem assistência de direção, você pode definir velocidades alvo entre 20-180 km/h (10-110 mph).
- Ao usar o Pilot Assist com assistência de direção, você pode definir velocidades alvo entre 20-150 km/h (10-90 mph).
- O Pilot Assist pode ser ativado abaixo de 20 km/h (10 mph), mas tentará então acelerar até a velocidade mínima definida.
- Ao seguir outro veículo, o Pilot Assist pode ficar ativo acima de 20 km/h (10 mph).
 - Em situações nas quais você estiver dirigindo lentamente atrás de outros veículos, como em uma fila de trânsito, será possível usar o Pilot Assist mesmo dirigindo a uma velocidade inferior a 20 km/h (10 mph). Isso requer um veículo à frente cuja velocidade seu veículo possa igualar.^[1]

Ativação e disponibilidade

Várias condições devem ser atendidas para ativar o Pilot Assist. Elas podem estar relacionadas ao tráfego atual e às condições da estrada ou ao status de sistema do veículo. Algumas estão relacionadas ao fato de o veículo estar pronto para dirigir, como o motorista usar o cinto de segurança, manter as mãos no volante ^[2] e todas as portas estarem fechadas.. Outras estão relacionadas à situação atual de dirigibilidade, por exemplo, em uma velocidade dentro da faixa de velocidade do Pilot Assist. A ativa-

ção com o veículo parado requer um veículo à frente em uma distância próxima. Se a ativação for impedida, o motivo específico normalmente é comunicado no visor do motorista.

Acompanhamento dos veículos à frente

Uma das capacidades do Pilot Assist é adaptar a velocidade do veículo ao veículo da frente e manter uma certa distância em relação a ele. O comportamento e a capacidade do Pilot Assist de acompanhar o tráfego à frente dependem de vários fatores, como sua velocidade e a velocidade do veículo à frente.

Veículos muito lentos ou parados à sua frente podem fazer com que o Pilot Assist se comporte de maneira diferente, dependendo da situação e da sua velocidade:

- Se o Pilot Assist seguir um veículo que venha a parar, o Pilot Assist desacelera seu veículo até parar atrás do outro veículo.
- Se um veículo parado for detectado à sua frente, o Pilot Assist reduzirá a velocidade do seu veículo na tentativa de parar atrás do outro veículo.
 - Dependendo da sua velocidade de condução, o veículo pode não ser capaz de parar completamente atrás do veículo da frente. Você é sempre responsável por acompanhar o tráfego ao redor e dirigir o veículo de forma a lhe permitir reagir e controlá-lo com segurança.
- Ao dirigir em alta velocidade, os veículos parados à sua frente podem ser mal interpretados pelo Pilot Assist, como ao alcançar uma fila de trânsito parada. Em uma situação dessas, o Pilot Assist não considerará os veículos parados nem reduzirá a velocidade do seu veículo. Esteja sempre atento(a) e disponível para controlar seu veículo e frear quando necessário.



Aviso

Veículos parados ou lentos à frente

Um veículo parado em sua faixa é um risco de colisão que requer que você aja freando ou desviando. ^[3]

- Em velocidades inferiores a 5 km/h (3 mph), o Pilot Assist pode pausar ao seguir outro veículo:
 - caso haja incerteza sobre o que foi detectado na frente ser um veículo parado ou outro objeto ^[4].
 - se o veículo à frente fizer uma curva e sair do seu caminho.

Status e sistema do veículo

O Pilot Assist depende da detecção e identificação precisas do tráfego circundante e das condições da rodovia. Isso inclui o uso de informações de câmeras, radares e outros sensores. O sistema de detecção não pode lidar com todas as condições de condução, tráfego, clima ou estrada. Leia as seções separadas do manual sobre os tipos de detecção, como eles funcionam e suas limitações para entender melhor como o desempenho do Pilot Assist pode ser afetado.

Vários recursos do Pilot Assist dependem de outros sistemas do veículo.

- Para adaptar a velocidade aos veículos à frente, o veículo usa uma combinação de detecção de câmera e radar. Consequentemente, as condições e limitações desses sistemas podem afetar a disponibilidade e o desempenho desse recurso.
- A assistência de direção só está disponível quando o veículo pode identificar sua posição na estrada por meio de detecção da câmera das marcações da faixa.
 - Isso requer que a estrada esteja de acordo com algumas padrões.
 - As condições e limitações de detecção da câmera do veículo podem afetar a disponibilidade e o desempenho da assistência de direção.

O conteúdo deste manual representa o status do manual do usuário no momento da impressão e pode não ser totalmente válido em casos futuros. Para obter mais informações, consultar a nota de isenção de responsabilidade completa na primeira página.

- As informações sobre recursos da estrada, como curvas acentuadas e rotatórias que se aproximam, dependem de dados precisos do mapa. A disponibilidade e a funcionalidade do serviço de dados de mapas podem variar com o tempo e dependem da região. Isso, por sua vez, afeta a disponibilidade e o desempenho do recurso de assistência à velocidade em curvas.
- A não aceitação dos termos e condições do Google limita a disponibilidade e o desempenho do Pilot Assist. Você pode gerenciar seu consentimento nas configurações de privacidade por meio do visor central.

 **Importante**

Defeitos do veículo

Certos defeitos do veículo podem afetar a disponibilidade dos recursos de suporte à condução. Verifique a visualização de status do veículo para os problemas indicados se o Pilot Assist estiver indisponível.

Alterações do veículo

Modificações, reparos e instalações de acessórios podem afetar negativamente ou limitar os recursos de suporte à condução. Há uma seção separada do manual com informações detalhadas sobre esse tópico.

Outras condições e limitações

- O Pilot Assist foi projetado principalmente para ser usado ao dirigir em rodovias de superfície plana. Ele pode ter dificuldade em manter a distância correta dos veículos à frente em descidas íngremes.
- Não use o Pilot Assist ao dirigir com um reboque ou cargas pesadas.

[1] A velocidade alvo mais baixa do Pilot Assist é de 20 km/h (10 mph), mesmo que sua velocidade na ativação seja inferior a essa.

[2] O uso de luvas às vezes pode interferir nos sensores de detecção de mão do volante

[3] Seu veículo ainda pode avisar do risco de colisão e realizar uma intervenção de segurança se você deixar de reagir a tempo. Isso pode ocorrer separadamente dos recursos do Pilot Assist.

[4] Por exemplo, obstáculos designados para incentivar a condução lenta.

10.6. Estacionamento assistido

Seu veículo tem vários recursos que ajudam você a estacionar, como orientação por meio de visualizações de câmeras e sensores. Saiba como usar os diferentes tipos de assistência.

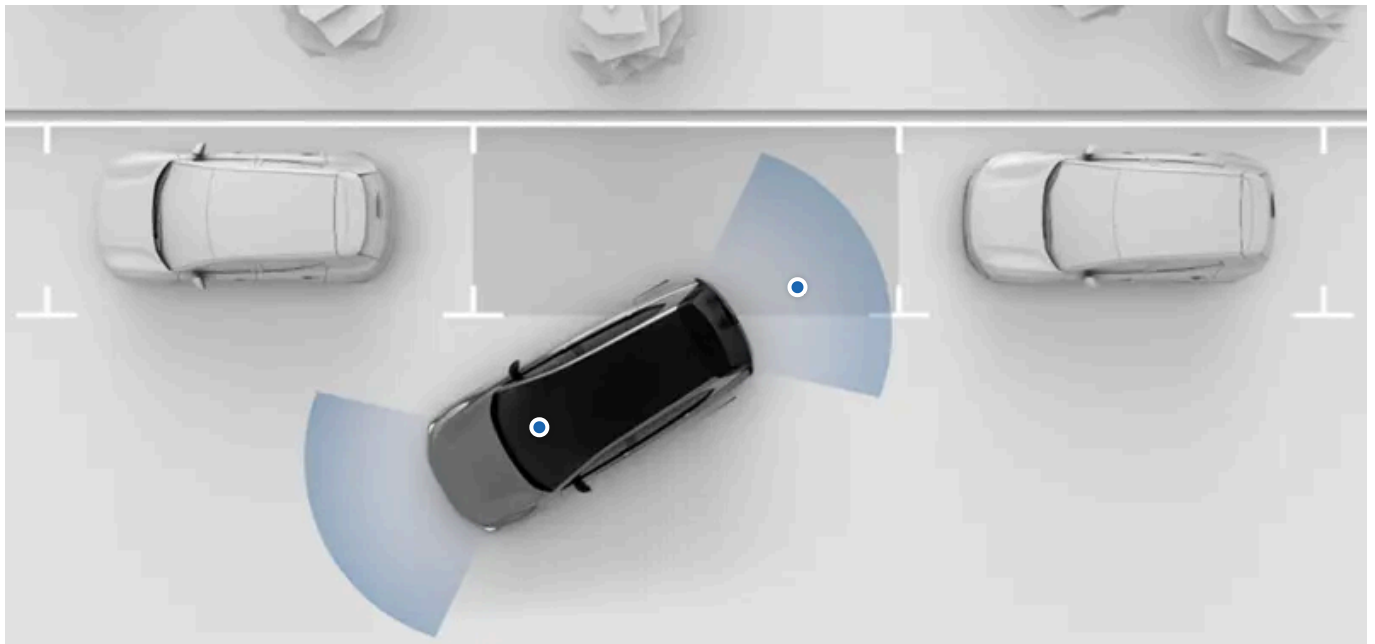

Os recursos de assistência de estacionamento do seu veículo estão disponíveis na visualização de estacionamento do visor central. Na maioria dos casos, a visualização de estacionamento abre automaticamente quando você precisa dela, mas você também pode abri-la manualmente.

Os seguintes recursos de assistência ao estacionamento estão disponíveis na visualização do estacionamento:

Detecção de distância e obstáculos	O veículo detecta os arredores usando vários sensores diferentes. Ele usa essas informações para lhe orientar com sons, imagens e avisos ao dirigir em baixas velocidades.
Visualizações da câmera de estacionamento	O veículo mostra o ambiente ao seu redor usando câmeras localizadas ao redor do veículo.
Freio traseiro automático	O veículo pode frear automaticamente se um obstáculo for detectado imediatamente atrás do veículo durante a marcha à ré em baixa velocidade.
Park Pilot Assist	Esse recurso pode direcionar ativamente o freio e move para dentro e para fora das vagas de estacionamento.

Importante

Responsabilidade do motorista e conhecimento necessários

Os recursos de estacionamento assistido são projetados para tornar a direção mais confortável e segura, mas não reduzem a necessidade ou a responsabilidade do motorista de operar o veículo da forma mais segura possível. Certifique-se de ler todas as informações relacionadas a um recurso antes de usá-lo. A seção que trata da responsabilidade do motorista é uma leitura essencial para entender as capacidades e limitações dos recursos de assistência à condução do seu veículo.

Se encontrar algo que não esteja claro ou se tiver outras dúvidas, não hesite em entrar em contato com o suporte da Volvo.

10.6.1. Visualização de estacionamento

O conteúdo deste manual representa o status do manual do usuário no momento da impressão e pode não ser totalmente válido em casos futuros. Para obter mais informações, consultar a nota de isenção de responsabilidade completa na primeira página.

A visualização de estacionamento contém informações da câmera e do sensor de estacionamento para ajudar a melhorar sua percepção dos arredores do veículo. Isso pode ser útil ao manobrar em velocidades baixas, como ao estacionar.

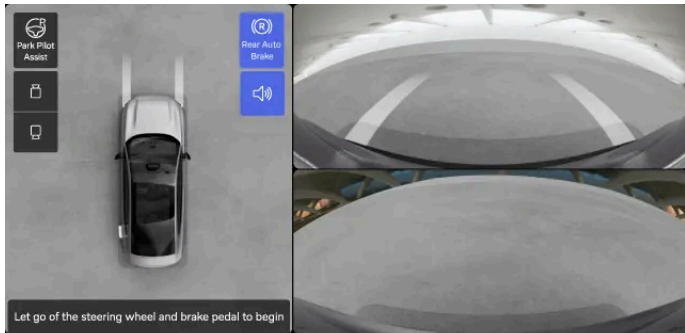

Acesso à visualização de estacionamento

Na maioria dos casos, a visualização de estacionamento abre automaticamente quando você precisa dela. Você também pode acessá-la abrindo o aplicativo da câmera na barra contextual ou na biblioteca de aplicativos .



A visualização de estacionamento fecha automaticamente quando você está dirigindo acima de uma determinada velocidade. Depois de estacionar, a visualização de estacionamento fecha quando você sai do veículo.

Recursos na visualização de estacionamento

A visualização de estacionamento contém os seguintes recursos:

- Visualizações da câmera, que também oferece orientação visual e detecção de obstáculos.
- Freio automático traseiro, que pode proporcionar frenagem automática para obstáculos durante a marcha a ré em baixas velocidades.
- Park Pilot Assist, que pode dirigir ativamente o veículo para dentro e para fora das vagas de estacionamento.



Dica

Silenciamento temporário

Você pode desativar os sons do suporte de estacionamento pressionando o botão de mudo  na visualização de estacionamento. Isso dura o resto do percurso.

Ajuste do volume

Se você quiser alterar o volume dos sons do suporte de estacionamento, vá para as configurações de som.

Visualizações das câmeras

As visualizações da câmera dianteira e traseira estão sempre visíveis. A visualização 3D combina as visualizações para mostrar o veículo em seu entorno. A perspectiva padrão é mostrar o veículo de cima, mas você também pode alterar essa visualização para mostrar outras perspectivas.

Ao usar o Park Pilot Assist, a visualização 3D é substituída por animações para orientação.

Quando a marcha R está selecionada, não é possível fechar a visualização da câmera, mas é possível alternar entre elas.

Ajuste da visualização 3D

Você pode ajustar a visualização 3D arrastando os dedos para alterar o ângulo. Você também pode aumentar e diminuir o zoom aproximando os dedos. Ajustar a visualização facilita olhar mais de perto em diferentes ângulos e ver as coisas com mais clareza na visualização de estacionamento.



Dica

Recentralização da visualização 3D

Você sempre pode atualizar a visualização pressionando **Centralizar**. Isso permite que você retorne à visualização 3D padrão novamente.

Ampliação e redução automáticas

Ao se aproximar de um obstáculo, o veículo pode ampliar automaticamente a visualização dianteira e traseira na parte do veículo que estiver mais próxima do obstáculo. Se você se afastar do obstáculo ou se o obstáculo for removido, o veículo poderá reduzir automaticamente mais uma vez.

Detecção de obstáculos e distância

A visualização de estacionamento pode fornecer alertas visuais e sonoros se o veículo detectar algum obstáculo nas proximidades.

Esses alertas mudam se você ultrapassa um ponto de parada recomendado. A cor da indicação visual muda para vermelho e o som muda conforme se aproxima do obstáculo.



Importante

Responsabilidade do motorista

A detecção de obstáculos e distância é um complemento às práticas de condução segura. Isso não reduz a necessidade ou a responsabilidade do motorista de operar o veículo da forma mais segura possível.

O motorista é sempre responsável por prestar atenção aos arredores do veículo e garantir que seja seguro manobrá-lo.

Limitações de detecção

Os recursos de detecção de obstáculos e distância do veículo têm limitações. Leia a seção separada que trata da detecção dos arredores do veículo e do tráfego antes de usar os recursos que dependem desses recursos.

 **Nota**

Calibragem da câmera

Após realizar a manutenção das câmeras de estacionamento do seu veículo, às vezes elas podem demorar um pouco para se recalibrarem. Isso pode fazer com que certos recursos, como a visualização de estacionamento, fiquem indisponíveis por um curto período após a manutenção do veículo.

11. Cenários e recomendações de condução

Às vezes, as condições que você enfrenta afetam como você pode e deve usar seu veículo. Conhecer as capacidades do veículo e como você pode se adaptar à situação pode ter um impacto significativo no resultado. Os benefícios vão de evitar perigos imediatos a obter o máximo em termos de desempenho do seu veículo.



Esta seção do manual cobrirá cenários de condução específicos. Isso inclui preparar-se para uma viagem longa, entrar na água e dirigir em estradas com gelo. Explorar esta seção pode dar uma boa ideia de quais recursos e práticas podem lhe apoiar em condições exigentes.

11.1. Condições frias

Dirigir e cuidar do seu veículo em condições de frio pode ser complicado. Exige preparações diferentes e uma maneira diferente de dirigir do que em um clima mais quente.

Ao conduzir em condições frias, há vários fatores a levar em consideração. Desde consumo de energia e integridade da bateria até um clima confortável e diferentes aspectos sobre segurança. Certifique-se de se familiarizar com as implicações desse modo de conduzir, além da legislação e regulamentações aplicáveis.

Visibilidade

Em condições de frio, gelo e condensação podem obstruir a visibilidade. Seu veículo é equipado com desembaçadores, um para-brisa traseiro aquecido e espelhos retrovisores aquecidos para evitar que isso aconteça.



Aviso

Raspagem do para-brisa

A área do para-brisa em frente às câmeras voltadas para frente tem o próprio aquecimento para descongelar e remover qualquer acúmulo de neve ou gelo. Não use raspador de gelo nessa área, pois isso pode riscar a superfície do vidro. Arranhões ou danos no vidro na frente da câmera podem interferir ou limitar suas capacidades de detecção.

Autonomia

A bateria do seu veículo pode ser afetada negativamente por temperaturas frias. Quando a bateria do veículo está fria, um floco de neve ❄️ é exibido ao lado da porcentagem da bateria. Isso indica que a capacidade de carga, o desempenho e a autonomia da bateria estão reduzidos em comparação com as condições normais. Você pode evitar isso sempre carregando seu veículo enquanto ele estiver estacionado, o que pode ser especialmente útil se você estiver estacionando em clima frio.

Quando a bateria aquece, por exemplo, durante o pré-condicionamento do veículo ou ao conduzir, o floco de neve desaparece do visor do motorista.



Dica

A ativação da climatização ecológica permite que o veículo faça ajustes extras para aumentar sua autonomia.

Se achar que isso deixa o compartimento de passageiros um pouco frio demais, você pode usar o aquecimento do assento para se manter aquecido, pois isso consome menos energia.

Manutenção



Nota

Pressão dos pneus

Quando a temperatura cai, a pressão do pneu diminui. Lembre-se de verificar a pressão dos pneus regularmente e ajustá-la conforme necessário.



Importante

Limpeza na frente dos radares

Se você encontrar sujeira, neve ou gelo, ou se o veículo indicar que um radar está bloqueado, você deve resolver o assunto o mais rápido possível. Sempre limpe e libere uma área grande em torno dos radares para disponibilizar todo o seu campo de visão.

Estacionamento em clima frio

Quando a bateria está fria, o veículo reduz temporariamente o desempenho da bateria até que ela se aqueça. Conduzir o veículo em estado de desempenho reduzido não prejudica a bateria.

Para evitar o desempenho temporariamente reduzido resultante da bateria fria, conecte o veículo para carregamento e ative o pré-condicionamento antes da viagem. O veículo então aquecerá a bateria sem afetar o desempenho e a autonomia disponível.

Em temperaturas abaixo de -30 °C (-22 °F), evite deixar o veículo estacionado sem carga por mais de 24 horas.

 **Importante**

Você deve sempre evitar esgotar completamente a bateria. Se você precisar deixar seu veículo no frio, certifique-se de que ele esteja suficientemente carregado com antecedência.

11.1.1. Recomendações para condução no inverno

Há alguns itens dos quais você deve estar ciente ao conduzir na neve e no gelo. Eis algumas dicas e recomendações para uma condução mais segura e maior eficácia do sistema do veículo.

Preparativos para conduzir em condições de inverno

- O clima frio é mais exigente para a bateria e pode resultar em desempenho temporariamente reduzido. Para um melhor desempenho da bateria, realize o pré-condicionamento do veículo antes de conduzi-lo.
- Use fluido do lavador com anticongelante para evitar a formação de gelo no reservatório do fluido do lavador.
- A Volvo recomenda usar pneus de inverno quando houver risco de neve ou gelo.

 **Nota**

Em algumas regiões, os pneus de inverno são obrigatórios por lei. No entanto, tenha em mente que nem todos os países permitem pneus cravados.

Recomendações para conduzir em condições de inverno

Rodovias com neve e gelo exigem condução cautelosa diferente da condução em rodovias secas. Há uma série de precauções a serem tomadas que ajudarão você a conduzir com mais segurança. Por exemplo:

- Remova toda a neve do veículo antes de começar a conduzir, tanto para o seu próprio bem quanto para o de outros usuários da rodovia. Preste atenção especial às áreas de sensores, luzes, teto e capô.
- Evite movimentos bruscos do volante, aceleração forte ou frenagens bruscas, pois podem causar a perda de aderência do veículo.
- Desative o one pedal drive ou use a configuração mais baixa do one pedal drive.
- Mantenha uma distância segura do veículo à frente, pois você provavelmente precisará de uma distância de frenagem maior.
- Lembre-se que mesmo que o sol derreta a neve e o gelo, ainda pode estar escorregadio.
- Mesmo quando outras rodovias não estão congeladas, pontes ainda podem ser perigosas.
- Neve e gelo podem se acumular dentro dos para-lamas, o que pode afetar a direção. Verifique regularmente e remova qualquer neve, gelo ou detritos.
- A capacidade de frenagem pode ser afetada negativamente se neve e gelo se acumularem no sistema de freios. Verifique regularmente se os freios estão funcionando corretamente. Entretanto, só o faça de forma segura e cautelosa.

- Eventualmente, pode ser uma boa ideia usar correntes para neve. No entanto, certifique-se de ler as instruções sobre como usá-las de forma segura e eficaz.

 **Aviso**

Evite estacionar em locais inclinados durante o inverno. Os pneus podem perder tração, mesmo que o freio de estacionamento esteja acionado. É sempre sua responsabilidade estacionar de forma segura.

 **Dica**

É boa ideia praticar a condução em superfícies escorregadias sob condições controladas para aprender como o veículo reage. Visite uma área circular de teste se você tiver acesso a uma.

11.2. Recomendações sobre conduzir na água

Ao conduzir na água, existem limitações importantes a considerar sobre a profundidade da água e a velocidade de condução.

 **Importante**

A Volvo recomenda que a condução na água seja feita com muito cuidado e evitada sempre que possível. Pode ser difícil avaliar com precisão a profundidade da água e a força da corrente. O motorista é sempre responsável por conduzir de maneira segura e em conformidade com todas as regras de trânsito aplicáveis.

- Se possível, verifique a profundidade da água antes de começar a dirigir. Só tente dirigir se tiver certeza de ser rasa o suficiente para atravessar com segurança.
- Ative o modo off-road para aumentar a distância ao solo do seu veículo.
- O nível de água mais profundo recomendado ao atravessar a água é de até 45 cm (17 polegadas).
- Limite sua velocidade ao ritmo de passeio.
- Evite atravessar em correntes fortes, especialmente se a água for profunda o suficiente para arriscar passar por cima do veículo.
- O tráfego no sentido contrário pode fazer com que as ondas aumentem a altura de alcance da água.
- Se possível, evite parar quando estiver na água. Continue conduzindo com cuidado para fora dela, para frente ou para trás.
- Evite conduzir em água salgada, pois isso pode causar corrosão.



Aviso

Freios molhados

A distância de parada do veículo será maior se os discos de freio estiverem molhados. Conduzir na água expõe os discos de freio à água e, possivelmente, à lama ou outros sedimentos. Depois de atravessar a água, faça uma manobra de frenagem brusca com segurança para remover a sujeira e a água dos freios. Acionar os discos de freio ao conduzir faz com que esquentem e sequem.

11.3. Preparativos para uma viagem longa

Antes de partir para uma viagem longa, existem alguns itens que valem ser verificados.

- Certifique-se de que os freios estejam funcionando como devem.
- Verifique a banda de rodagem e a pressão dos pneus. Em caso de risco de pistas com neve ou gelo, mude para pneus de inverno.
- Certifique-se de que os limpadores estejam em bom estado e troque-os, se necessário.
- Complete o fluido do lavador.
- Carregue o veículo até o nível da bateria necessário para a primeira etapa da viagem. É uma boa ideia procurar estações de carregamento disponíveis ao longo do percurso planejado.
- Certifique-se de que o equipamento útil esteja no lugar, como cabos de carregamento, jogo de reparo de punção, kit de primeiros socorros, triângulo de aviso e colete refletivo.
- Se você planeja visitar uma região que usa diferentes unidades de medida, como milhas ou quilômetros por hora, pode alterar as configurações de unidade do veículo.
- Se estiver nos seus planos visitar uma região com um lado do motorista diferente do que você usa, as luzes externas precisarão ser alteradas. Certifique-se de se familiarizar com o modo como o veículo pode reorientar as luzes externas para se adequar à situação de condução.
- Se estiver se dirigindo para uma região com outras leis de trânsito, certifique-se de que o veículo esteja equipado conforme exigido e leia sobre as regras que diferem das regras com as quais você está habituado(a).
- Áreas remotas podem ter conexão ruim ou nenhuma conexão com a Internet. Se estiver nos seus planos conduzir nessas áreas, baixe os mapas necessários no aplicativo de navegação para poder usá-los quando o veículo estiver off-line.

11.4. Estacionamento de longa duração

Siga as recomendações para estacionamento de longa duração quando seu veículo precisar ficar fora do uso por mais de um mês. Lembre-se de verificar o veículo regularmente quando ele estiver estacionado.

Preparações para o estacionamento de longa duração

- Ao deixar o veículo estacionado por mais de um mês, o nível da bateria recomendado é de 40-60%. Use ou carregue o veículo para alcançar o nível recomendado.

- Se for deixar o veículo estacionado por mais de três meses, é recomendável mantê-lo conectado à tomada, mas definir o limite de carregamento da bateria para 50%. Isso é para uma melhor integridade da bateria.
- Verifique e ajuste a pressão dos pneus. A pressão recomendada durante o estacionamento de longa duração é de 330 kPA (48 PSI).
- Escolha um local fresco e sombreado. O recomendável é um ambiente com condições controladas e consistentes.

Durante o estacionamento de longa duração

Verifique regularmente:

- o estado de carga e se o carregamento está funcionando corretamente
- a pressão dos pneus.



Dica

Como manter o veículo atualizado

Durante períodos em que o veículo não for utilizado, habitue-se a verificar e instalar atualizações de software.

Após o estacionamento de longa duração

- Antes de conduzir o veículo, certifique-se de que todos os controles e funções centrais estejam funcionando corretamente, por exemplo, os freios.
- Instale as atualizações de software disponíveis.

12. Armazenamento, arrumação e rebocamento

Seu veículo foi projetado para transportar pessoas, bem como bagagem e outras cargas. Informe-se sobre as capacidades de armazenamento e rebocamento do veículo.



O espaço para armazenamento sob o capô pode ser usado para armazenar pequenos itens, tais como um jogo de reparo de punção.

O compartimento de passageiros e o porta-malas do seu veículo têm várias áreas para guardar itens de diferentes formas e tamanhos com segurança. O porta-malas pode ser expandido para criar mais espaço para cargas maiores.

Você também pode usar o teto para transportar cargas pesadas e, com uma barra de reboque, pode prender um reboque.

Aviso

É importante armazenar objetos corretamente, mesmo itens pequenos. Objetos que não são armazenados com segurança podem ser perigosos em caso de frenagem súbita ou colisão.

Adicionar carga ao veículo altera o peso do veículo e as propriedades de controle de direção. Consulte sempre os regulamentos e diretrizes de peso permitido do veículo.

Antes de rebocar um reboque, certifique-se de que todos os conectores e acessórios de segurança estejam presos. Além disso, certifique-se de seguir as regulamentações locais referentes a reboque.

Importante

Transportar cargas no teto pode interferir nos sensores do veículo.

12.1. Armazenamento do compartimento de passageiros

Encontre os locais de armazenamento no compartimento de passageiros.

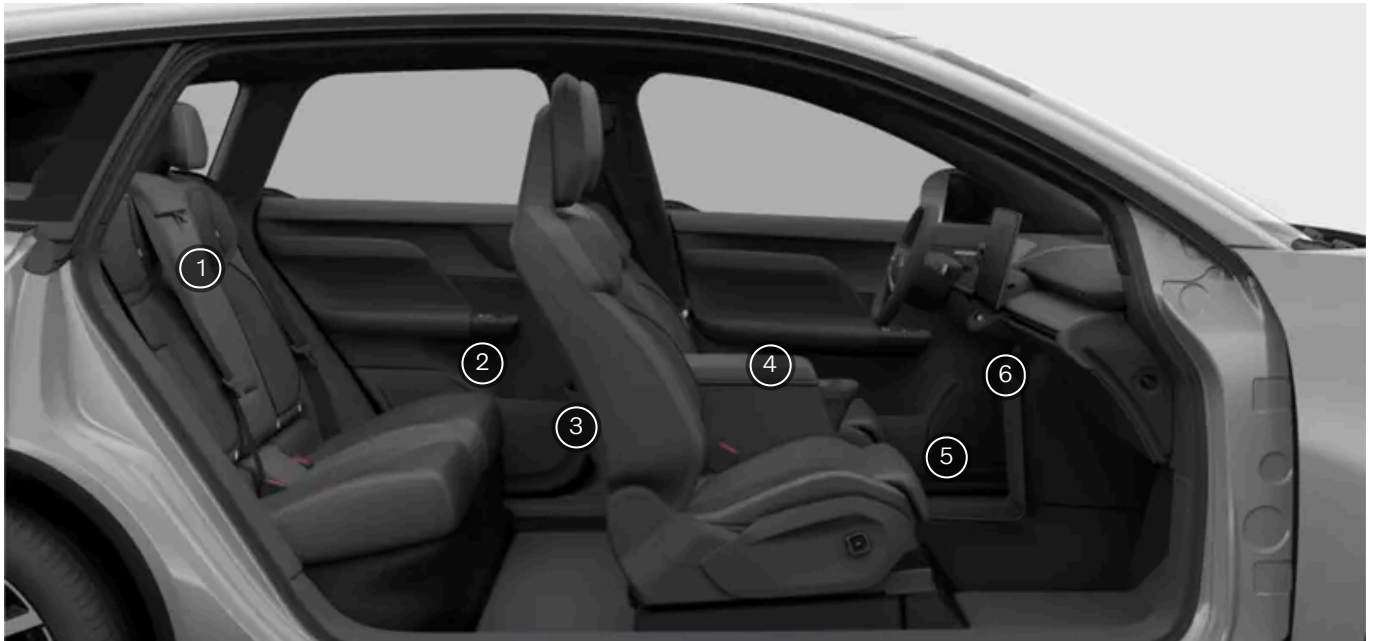

- ① Encosto do assento central.
- ② Compartimentos de armazenamento no painel da porta.
- ③ Bolsos nos encostos dos assentos dianteiros.
- ④ Console de túnel.
- ⑤ Espaço sob o visor central.
- ⑥ Porta-luvas.

Há também vários pequenos recursos que podem ser úteis para armazenar itens específicos:

- O console de túnel tem vários pequenos espaços utilitários e de armazenamento. Isso inclui uma bandeja retrátil para porta-copos e um espaço para armazenamento embaixo do porta-copos para itens menores, como chaves e celular.
- Há espaço sob o visor central para guardar uma bolsa ou outros itens.
- Desdobre o encosto do assento central para acessar os porta-copos.
- Há cabides nos assentos traseiros, na parte interna do teto.

i Nota

Acesso ao porta-copos no console de túnel

Não é possível levantar o apoio do braço no console de túnel. Para acessar o porta-copos, empurre e solte a seção dianteira inferior do console de túnel. A seção dianteira inferior do console de túnel deslizará para fora para revelar totalmente a bandeja do porta-copos.

Não tente forçar a abertura da bandeja do porta-copos. Ela precisa ser manuseada com cuidado para não ser danificada.

Você pode acessar o espaço para armazenamento sob o porta-copos deslizando suavemente a bandeja do porta-copos para trás.

12.1.1. Porta-luvas

Armazene no porta-luvas os itens que você não precisa imediatamente.

Em caso de frenagem brusca ou colisão, itens soltos podem ser perigosos. O porta-luvas é útil para armazenar itens pequenos de forma segura e protegida.

O porta-luvas está localizado no meio do painel, abaixo do visor central.

Abertura do porta-luvas

Você pode abrir o porta-luvas através de um botão físico, localizado na parte superior da porta do porta-luvas.

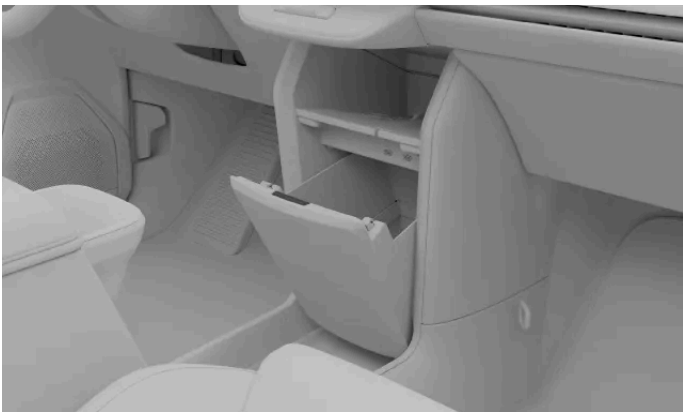

Abertura do porta-luvas

12.2. Espaço e armazenamento no porta-malas

O porta-malas pode ser configurado para acomodar cargas de diferentes formas e tamanhos.

É possível adaptar o porta-malas de diferentes maneiras e expandi-lo para criar um espaço de carga maior. Isso pode ser útil para armazenar itens maiores.



- ① Tampa de carga
- ② Assentos traseiros rebatíveis
- ③ Tampa de carga

Você pode estender e retrain a tampa de carga ou removê-la completamente. Não coloque itens em cima da tampa de carga.

Rebater os assentos traseiros é ideal para carregar objetos grandes. Instale uma rede de proteção ao fazer isso para impedir a entrada de objetos no compartimento do passageiro dianteiro.

A tampa de carga pode ser dobrada para trás para acessar o compartimento de carga. O compartimento de carga é útil para guardar itens.

i Dica

Ajuste da altura da abertura do porta-malas

É possível ajustar o grau de abertura da porta do porta-malas. Isso pode ser útil quando você estiver estacionado em locais com teto baixo, como uma garagem, e quiser reduzir a altura da abertura do porta-malas. Você também pode aumentar a altura de abertura do porta-malas para ter gerado espaço para acessar o porta-malas.

Armazenamento seguro da carga

Você também pode encontrar opções para guardar a carga com segurança, como olhais de retenção de carga, ganchos para sacolas e bandejas de armazenamento. Esses recursos são úteis para garantir que a carga não se mova pelo porta-malas enquanto você estiver dirigindo.

12.2.1. Tampa de carga

Use a tampa de carga para ocultar da visão itens no porta-malas.

A tampa de carga pode ser estendida, retraída ou removida. Pode ser guardado no compartimento de carga depois de removido.

Remova a tampa de carga para criar mais espaço ou acessar mais facilmente o interior traseiro do veículo.



Aviso

Contenção infantil

Tome cuidado para manter a tampa de carga e os objetos no porta-malas afastados das cintas superiores da contenção infantil. O contato com as cintas pode causar danos. Nunca use a contenção infantil se as cintas superiores estiverem danificadas de alguma forma. Ao usar uma contenção infantil nos assentos mais traseiros, remova a tampa de carga. Além disso, proteja todos os objetos no porta-malas.



Importante

- Não coloque nada sobre a tampa de carga quando ela estiver estendida. Em caso de frenagem brusca ou colisão, objetos soltos podem se mover abruptamente e causar ferimentos.
- Não deixe a tampa de carga no veículo se ela não estiver devidamente presa.
- Ao rebater os assentos mais atrás, primeiro remova a tampa de carga.
- Ao colocar objetos altos no porta-malas, é melhor remover a tampa de carga. Em vez disso, use a aletas de retenção de carga para prender cintas. Você também deve instalar uma rede de segurança.
- Lembre-se de que objetos grandes armazenados no porta-malas podem reduzir sua visibilidade ao conduzir.

12.2.1.1. Instalação da tampa de carga

A tampa de carga possui uma tela retrátil para ocultar da vista itens no porta-malas.

A tampa de carga é instalada atrás dos assentos traseiros. Quando a tela da tampa de carga está totalmente estendida, ela cobre todo o espaço para armazenamento.

Certifique-se de que a tampa de carga esteja voltada para cima. Você deve conseguir segurar a alça na tela.



Há ranhuras em cada lado do espaço do porta-malas. Coloque uma das extremidades da tampa de carga em uma das ranhuras e deslize-a para a frente.

2. Repita o primeiro passo no outro lado da tampa de carga e encaixe ambas as extremidades no lugar.

3. Puxe a tela da tampa de carga pela alça até que esteja totalmente estendida.



Incline a borda inferior da tampa de carga para baixo para que trave na posição nas ranhuras.

! Importante

Não é aconselhável colocar objetos sobre a tampa de carga. Eles não estarão seguros e podem causar danos em caso de colisão ou frenagem brusca.

Objetos grandes colocados no porta-malas podem obstruir a visão do motorista pelo para-brisa traseiro.

12.2.1.2. Remoção da tampa de carga

A tampa de carga pode ser removida para proporcionar mais espaço no porta-malas.

Retração da tela da tampa de carga

1. Levante ligeiramente a extremidade da tela da tampa de carga para soltá-la da posição travada. Segure a alça enquanto a tela da tampa de carga se retrai automaticamente.

Remoção da tampa de carga

2.

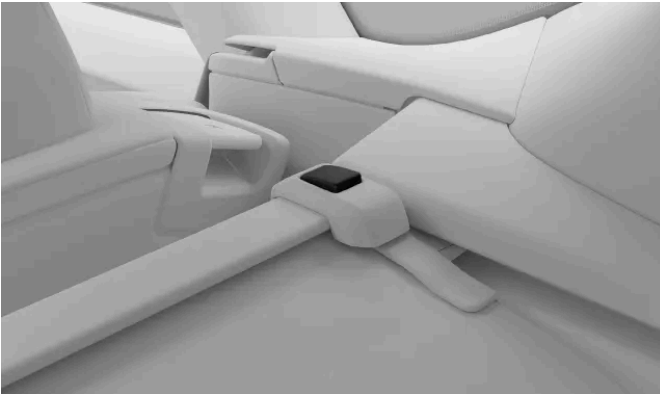

Há botões de travamento nas extremidades da tampa de carga. Pressione um dos botões e mantenha-o pressionado enquanto desliza a extremidade da tampa de carga na sua direção. Faça o mesmo na outra extremidade da tampa de carga.

3.



Deslize a tampa de carga para fora das ranhuras na parte traseira do porta-malas para removê-la.

Guarde a tampa de carga removida em algum lugar onde não seja danificada nem atrapalhe outras pessoas.

12.2.1.3. Armazenamento da tampa de carga no compartimento de carga

A tampa de carga pode ser guardada no compartimento de carga, localizado sob a tampa do compartimento de carga.

Quando não estiver usando a tampa de carga, você poderá guardá-la no suporte da tampa de carga do compartimento de carga.

1. Segure as alças da tampa, puxe as seções da tampa para cima e dobre-as para trás.

2. Coloque a tampa de carga no suporte da tampa de carga.



3. Feche a tampa do compartimento de carga.

Recuperação da tampa de carga

4. Puxe as seções da tampa do compartimento de carga para cima e dobre-as para trás.
5. Levante a tampa da carga para fora do suporte da tampa da carga.
6. Feche a tampa do compartimento de carga.

12.2.2. Armazenamento de carga no porta-malas

O porta-malas tem várias opções para guardar itens. Isso pode ser útil para garantir que a carga não se mova pelo porta-malas enquanto você estiver conduzindo.

O porta-malas tem vários recursos para ajudar a guardar itens. Entre eles:

- olhais de retenção de carga nos quatro cantos inferiores do porta-malas para prender com segurança os objetos com correias
- ganchos para sacolas, para impedir que as sacolas de compras caiam, localizados nos painéis laterais
- bandejas de armazenamento localizadas nos painéis laterais
- compartimento de carga sob a tampa de carga para armazenamento de itens
- compartimento de armazenamento localizado atrás do compartimento de carga, sob a tampa de carga, para itens que não são usados com tanta frequência.

Olhais de retenção de carga



Os olhais de retenção de carga estão localizados nos quatro cantos do porta-malas. Você pode usar os olhais de retenção de carga para prender as correias e proteger a carga no porta-malas.

Dica

Há uma tomada de 12 V no lado direito do porta-malas. Ela pode ser útil para alimentar vários dispositivos elétricos, como uma caixa térmica.

12.2.2.1. Acesso ao compartimento de carga

Você pode acessar o compartimento de carga através da tampa do compartimento de carga. O compartimento de carga é útil para guardar itens.

As duas seções da tampa do compartimento de carga podem ser rebatidas separadamente ou em conjunto, permitindo configurar o espaço traseiro de acordo com as suas necessidades.

Dica

Você também pode levantar toda a tampa do compartimento de carga para acessar um compartimento de armazenamento localizado atrás do compartimento de carga.

Retire todos os itens do porta-malas antes de abrir a tampa do compartimento de carga.

1. Segure a alça da tampa localizada ao longo da borda externa de cada seção.

2.



Puxe as seções da tampa para cima e dobre-as para trás.

i Nota

Você pode remover todo o assoalho de carga levantando-o e puxando-o para fora de seus grampos localizados atrás dos assentos traseiros, mas isso não é aconselhável.

12.3. Armazenamento sob o capô

Além do porta-malas, há um espaço para armazenamento sob o capô.

Exemplos de itens que podem ser armazenados na área de carga dianteira incluem o triângulo de aviso do veículo, o jogo de ferramentas, o olhal de reboque, o cabo de carregamento, o jogo de reparo de punção e outros pequenos itens.

! Importante

Há uma restrição de altura para a carga armazenada sob o capô, indicada por um adesivo e uma linha amarela ao redor da parte superior do espaço para armazenamento. Para evitar o risco de danos no capô ou de o capô não fechar corretamente, certifique-se de não encher o espaço para armazenamento acima da linha amarela de restrição de altura.

12.4. Rebocamento de um reboque

A barra de reboque permite rebocar um reboque com seu veículo. Certifique-se de se familiarizar com os recursos de reboque e quaisquer questões de segurança relevantes.

Antes de realizar o rebocamento, considere como isso afeta sua jornada. Faça uma avaliação completa com base nas capacidades do seu veículo.

- Lembre-se de que o desempenho do veículo é diferente com peso adicionado na parte traseira. Isso afeta tanto a manobrabilidade quanto o consumo de energia. Espere uma redução notável na autonomia ao realizar o rebocamento de um reboque.
- Use apenas reboques em boas condições de funcionamento em conformidade com os regulamentos locais.
- Certifique-se de ler a seção separada que cobre recomendações sobre carregamento.

 **Nota**

Recursos de software conectados à sua barra de reboque

Certifique-se de que a barra de reboque esteja instalada corretamente.

Se você instalou uma barra de reboque que não é recomendada pela Volvo, saiba que os recursos de software relacionados à conexão da barra de reboque podem não funcionar como esperado.

Se a barra de reboque tiver sido instalada após a compra do veículo, pode ser necessária uma atualização do sistema para que os recursos de reboque funcionem. Entre em contato com uma oficina Volvo autorizada para atualizar o software.

Pesos máximos permitidos do reboque

Os pesos máximos permitidos do reboque declarados são os permitidos pela Volvo. Os regulamentos nacionais de veículos podem limitar ainda mais os pesos e as velocidades permitidos do reboque. Sua barra de reboque pode ser certificada para um peso de reboque superior ao que o veículo pode efetivamente rebocar.

Preparações para o rebocamento

1. Aumente a pressão dos pneus para a pressão recomendada para uma carga total. Isso se aplica independentemente do peso do reboque.
2. Prenda o reboque.
3. É aconselhável verificar se as luzes do reboque estão em boas condições de funcionamento.

Condução com reboque

4. Leia atentamente as recomendações para conduzir com reboque antes de começar a conduzir.

Importante

Durante a condução

- Mantenha uma velocidade baixa se tiver um reboque e estiver em uma subida longa e íngreme.
- Evite conduzir com um reboque em inclinações superiores a 12%.
- A carga adicional aumenta o risco de superaquecimento, o que será indicado no visor do motorista. Siga qualquer instrução mostrada.
- Evite estacionar em uma inclinação, se possível. O peso extra do reboque pode afetar a capacidade do freio de estacionamento de conter o veículo com segurança. Se não puder evitar estacionar em um local inclinado, certifique-se de bloquear as rodas^[1] por precaução.

Serpentear

Serpentear é um fenômeno que pode ocorrer ao realizar o rebocamento de um reboque. Ele faz com que o veículo e o reboque ressoem em um movimento lateral, que pode aumentar rapidamente e ocasionar perda de controle. O movimento de serpentear ocorre principalmente em altas velocidades, especialmente se a carga do reboque for muito pesada ou mal distribuída. O veículo monitora continuamente seu movimento e pode intervir para ajudar o motorista a recuperar o controle se detectar o movimento de serpentear.

Fatores que introduzem o movimento lateral podem desencadear o fenômeno serpentear. Por exemplo:

- Rajadas repentinas e ventos laterais fortes.
- Superfícies irregulares da rodovia.
- Movimentos radicais do volante de direção de um lado para o outro.

Assistência à estabilidade do reboque

O sistema de controle de estabilidade^[2] intervém se detectar um movimento de serpentear ao realizar o rebocamento de um reboque. O sistema cronometra com precisão as ações de frenagem individuais das rodas dianteiras para mitigar o fenômeno de serpentear. Isso geralmente é suficiente para ajudar o motorista a estabilizar o veículo e o reboque.

Quando o sistema de controle de estabilidade intervém para suprimir o movimento de serpentear, o símbolo do controle de estabilidade eletrônico é exibido no visor do motorista.



Símbolo do controle de estabilidade eletrônico

^[1] Se você não tiver calços de roda, poderá usar pedras grandes ou blocos de madeira.

^[2] Controle de estabilidade eletrônico (ESC)

12.5. Recomendações para a carga

O carregamento correto é importante para a segurança e o desempenho do seu veículo na rodovia.

Carga em termos gerais

O peso e o posicionamento da carga afetam o centro de gravidade, a manobrabilidade e o desempenho do veículo.



Aviso

Cargas não protegidas

Um objeto solto pesando 20 kg (44 libras) pode, em uma colisão frontal a uma velocidade de 50 km/h (30 mph), carregar o impacto de um objeto pesando 1.000 kg (2.200 libras). Siga sempre as recomendações de carga para reduzir o risco de danos materiais ou ferimentos pessoais.

- Coloque cargas pesadas o mais baixo possível.
- Sempre prenda a carga nos olhais de retenção de carga com cintas ou amarrações de tecido. Do contrário, a carga pode se deslocar durante uma frenagem brusca ou curvas fechadas. Isso é particularmente importante se os bancos traseiros estiverem inclinados.
- Não guarde a carga em local onde possa obstruir o acionamento do airbag. Se a carga empilhada exceder a borda superior dos vidros, certifique-se de deixar pelo menos 10 cm (4 polegadas) de espaço livre entre o vidro e a carga. Do contrário, a proteção pretendida da cortina inflável, que fica escondida atrás dos painéis acima dos vidros, pode ficar comprometida.
- Cumpra sempre as especificações do veículo quanto ao peso e à carga máxima permitida.
- Ao carregar o porta-malas, posicione a carga firmemente contra os encostos dos bancos traseiros.
- Evite colocar a carga contra a parte de trás dos assentos dianteiros. Isso pode comprometer a eficácia da proteção contra efeito chicote do assento dianteiro.
- Cubra todos os cantos, protuberâncias e bordas afiadas.
- Certifique-se de que toda a carga esteja presa pela viagem inteira. Você precisa verificar e reapertar regularmente as cintas, pois a carga pode se mover no trajeto.
- Remova a carga que você não precisa mais manter no veículo. Reduzir o peso geral do veículo melhora o desempenho e a autonomia.

Carga no teto



Importante

Cargas no teto não devem ultrapassar o para-brisas. Isso pode interferir com os sensores do veículo.

Para acessar os pontos de fixação do transportador de carga no teto do seu veículo, abra cada tampa puxando o recorte localizado no meio. Quando terminar de usar os pontos de fixação do transportador de carga, feche cada tampa pressionando suavemente para baixo em ambos os lados.

Use um transportador de carga recomendado pela Volvo ao transportar cargas no teto do veículo. Isso reduzirá o risco de danos ao veículo e ajudará a garantir a segurança durante as viagens. Siga cuidadosamente as instruções de montagem fornecidas com os transportadores de carga.

As cargas externas afetam a aerodinâmica, a manobrabilidade e a sensibilidade do veículo a ventos cruzados. O aumento da resistência afeta o consumo de energia e a autonomia.

- Coloque cargas pesadas o mais baixo possível.

O conteúdo deste manual representa o status do manual do usuário no momento da impressão e pode não ser totalmente válido em casos futuros. Para obter mais informações, consultar a nota de isenção de responsabilidade completa na primeira página.

- Distribua a carga uniformemente entre os transportadores de carga.
 - Para cargas longas que se estendem sobre o capô, coloque o olhal de rebocamento na frente do veículo e use-o para prender a carga.
 - Conduza com cuidado. Evite acelerações e frenagens bruscas e curvas fechadas.
 - Remova os transportadores de carga quando não estiverem sendo usados. Isso melhora tanto o desempenho quanto a autonomia. Você pode armazenar os transportadores de carga no compartimento de carga do porta-malas.
-

13. Cuidados e manutenção

Mantenha o interior e o exterior do veículo em boas condições com cuidado e manutenção regulares.



Esta seção do manual cobre cuidados e limpeza regulares que você pode fazer por conta própria, informações sobre alguns dos componentes do seu veículo que têm necessidades específicas de manutenção e informações sobre serviços de manutenção.

Nota

Programa de manutenção da Volvo

É altamente recomendável seguir o programa de manutenção de seu veículo. Um veículo em boas condições contribui para a segurança do tráfego e à confiabilidade operacional.

13.1. Estado do veículo

A visualização do estado do veículo no visor central é um auxílio útil para manter o controle da integridade do seu veículo. É nesse local que o veículo mostra informações sobre qualquer problema detectado.

A visualização do estado do veículo mostra uma visão geral visual do seu veículo e lista qualquer problema detectado. Os problemas são classificados conforme a gravidade. Um problema menor pode ser algo que você pode resolver por conta própria, por exemplo, reabastecer o fluido do lavador. Um problema crítico pode exigir a ida a uma oficina para que você possa voltar a conduzir o veículo em segurança. É recomendável resolver os problemas tão logo eles surjam, especialmente se não forem pequenos.

 **Importante**

O veículo não é capaz de detectar nem identificar todos os tipos de problemas que podem ocorrer. Portanto, é importante inspecionar regularmente a condição do veículo e resolver qualquer necessidade de serviço ou manutenção que você venha a identificar. Contate uma Oficina Volvo autorizada para obter orientação caso não tenha certeza sobre a gravidade de um problema, seja ele indicado ou não pelo veículo.

Para abrir a visualização de estado do veículo, pressione o símbolo do veículo  na barra inferior e acesse **Status**.

13.1.1. Status e integridade da bateria

Você pode encontrar o status e a integridade da bateria de tração do seu veículo no visor central.

Para abrir a visualização de status do veículo, pressione o símbolo do veículo  na barra inferior e acesse **Status** e, depois, **Bateria**.

Pressione o símbolo de informação ou a seta para baixo para obter mais informações sobre cada área:

Potência de carregamento	Estimativa atual da potência de carregamento do seu veículo, bem como do status de pré-condicionamento da bateria. Você pode pressionar o símbolo de informações para obter mais detalhes sobre a potência de carregamento real e o limite de carga real. Se o veículo não estiver conectado, os valores serão 0.
Temperatura da bateria	Aqui você encontra informações sobre a temperatura da bateria, que pode afetar a velocidade de carregamento, a autonomia e a aceleração.

Você receberá notificações se as funções relacionadas à integridade da bateria forem afetadas ou se for necessário tomar alguma medida.

13.2. Limpeza e cuidados com o exterior

Mantenha o exterior do seu veículo em boas condições limpando a sujeira e cuidando de arranhões na pintura assim que você os perceber. Garanta uma boa visibilidade mantendo as palhetas dos limpadores em boas condições.



Lave seu veículo regularmente, complete o fluido do lavador quando necessário e substitua as palhetas do limpador quando estiverem gastas. Cuidar do exterior do seu veículo não é só questão de mantê-lo com boa aparência, mas também em boas condições.

13.2.1. Lavagem manual da parte externa

Para evitar problemas com limpeza e sujeira entranhada, lave o veículo regularmente e assim que ele começar a ficar sujo. Isso reduz o risco de arranhões e, é claro, mantém seu veículo com boa aparência.

 **Importante**

Quando e onde limpar a parte externa

- Limpe seu veículo assim que ele tiver acumulado poeira ou sujeira. Isto evita o acúmulo de sujeira incrustada, que muitas vezes contém partículas maiores e detritos que causam desgaste e danos, especialmente durante a limpeza.
- Remova excrementos de pássaros e seiva ou resina de árvores o mais rápido possível. Estas contêm substâncias que podem danificar e descolorir rapidamente a pintura.
- Evite lavar seu veículo sob a luz direta do sol. Isto pode fazer com que os agentes de limpeza ou cera sequem e atuem como abrasivos.
- Se o seu veículo foi exposto a substâncias corrosivas, tais como chuva ácida, sal, produtos químicos, pó de ferro, fuligem ou cinzas, ele precisa ser limpo o mais rápido possível para evitar danos. Em áreas com muitas emissões industriais, recomenda-se uma lavagem mais frequente.
- Limpe o veículo em uma área dedicada à limpeza que coleta as águas residuais e certifique-se de que a água seja tratada de acordo com as normas ambientais. Certifique-se de haver um separador de óleo na área de limpeza.

Lavagem de alta pressão

- Certifique-se de que portas, vidros e escotilhas estejam fechados.
- Use um movimento circular e mantenha o bico a pelo menos 30 cm (1 pé) da superfície do veículo.
- Não pulverize diretamente em aberturas ou áreas sensíveis, como fechaduras, câmeras, guarnições, entradas de ar ou a porta de carregamento.

Não lavar durante o carregamento

Não lave o veículo se o cabo de carregamento estiver conectado.

 **Nota**

- Seja delicado(a) e use o equipamento de limpeza correto para o tipo de superfície que estiver lavando.
- Use apenas os produtos de limpeza e produtos de cuidados com o veículo recomendados pela Volvo e siga as instruções de cada produto.

Lavagem externa completa

1. Comece enxaguando a parte inferior da carroceria, incluindo as carcaças das rodas e os para-choques.
2. Enxágue todo o veículo para dissolver e lavar a sujeira. Para superfícies especialmente sujas, use um agente desengordurante a frio.
3. Em seguida, use uma esponja, xampu para veículo e bastante água morna para lavar todo o veículo.
4. Seque o veículo com uma camurça macia e limpa ou um rodo suave. Isso reduz o risco de manchas de gotas de água secas, que exigem polimento adicional.
5. Remova a sujeira dos orifícios de drenagem nas portas e limpe as soleiras das portas após a lavagem do veículo.
6. Se permanecer alguma mancha de betume do asfalto da superfície da rodovia, use um removedor de alcatrão para retirar.

O conteúdo deste manual representa o status do manual do usuário no momento da impressão e pode não ser totalmente válido em casos futuros. Para obter mais informações, consultar a nota de isenção de responsabilidade completa na primeira página.

Se houver manchas de sujeira particularmente resistentes ou se você não obtiver o resultado desejado ao limpar seu veículo, entre em contato com o suporte da Volvo para obter orientação.

13.2.2. Lavagem do veículo em um lava-rápido automático

A Volvo recomenda lavar o veículo manualmente para que você possa acessar corretamente todas as partes do veículo. No entanto, um lava-rápido automático é uma maneira simples de limpar o veículo rapidamente assim que ele fica sujo.

Nota

A Volvo recomenda não usar um lava-rápido automático durante os primeiros meses, quando o veículo ainda está novo. Isso permite que a pintura endureça corretamente.

Importante

Antes de usar um lava-rápido automático

- Certifique-se de que portas, vidros e escotilhas estejam fechados.
- Para evitar que as maçanetas das portas se abram durante a lavagem, tranque o veículo.
- Altere o modo do limpador para desligado.
- Rebata os espelhos laterais.
- Proteja as luzes auxiliares.
- Ative a recirculação de ar.
- Desative as funções de suporte à condução para que o veículo não trave automaticamente nem mostre avisos desnecessários.

1. Siga as instruções para entrar no lava-rápido automático e parar no local designado.
2. Se estiver usando um lava-rápido de túnel:
 - Coloque a marcha em N e tire o pé do freio. Não acione o freio de estacionamento.Se estiver usando um lava-rápido de escova:
 - Coloque a marcha em P para engatar o freio de estacionamento.
3. Quando a lavagem for concluída, siga as instruções e saia.
4. Certifique-se de redefinir as funções que você alterou antes de entrar.

**Aviso**

Teste sempre os freios após a lavagem, incluindo o freio de estacionamento. Isso ajuda a evitar que a umidade cause corrosão, o que, por sua vez, pode reduzir o desempenho dos freios.

Se houver manchas de sujeira particularmente resistentes ou se você não obtiver o resultado desejado ao limpar seu veículo, entre em contato com o suporte da Volvo para obter orientação.

13.2.3. Polimento e aplicação de cera

Se o seu veículo perder o brilho, é hora de aplicar uma nova camada de polimento e cera. Isso oferecerá proteção extra à pintura.

Fique à vontade para aplicar cera no veículo sempre que julgar necessário, no entanto, você não precisará aplicar polimento durante o primeiro ano.

**Importante****Tenha cuidado**

- Não faça polimento nem use produtos destinados à pintura de alto brilho nas superfícies que possuem pintura fosca. Isso pode criar um brilho permanente sobre a superfície.
- O polimento de molduras de acabamento brilhante pode desgastar ou danificar a camada de superfície brilhante.
- Evite usar polidor ou cera em borracha e componentes plásticos não pintados.

Contate o suporte da Volvo para obter informações sobre agentes de limpeza e produtos para cuidados com o veículo recomendados.

1. Certifique-se de que o veículo esteja protegido da luz solar direta. A temperatura da superfície não deve exceder 45 °C (113 °F) ao aplicar polimento ou cera.
2. Lave e seque minuciosamente o veículo.
3. Primeiro, dê polimento no veículo; em seguida, encere-o. Siga atentamente as instruções nas embalagens. Muitos produtos contêm polidor e cera.

13.2.4. Retoque de danos na pintura

Cuidar da pintura do veículo ajuda a manter sua parte externa. Inspecione-o regularmente e repare os danos imediatamente para evitar mais problemas.

Danos comuns que podem ocorrer incluem lascas de pedras, arranhões e marcas ao longo das bordas das portas ou para-choques.

 **Importante**

Danos na pintura em frente a um radar podem afetar a capacidade de detecção do radar. Entre em contato com um ponto de serviço para realizar reparos caso encontre algum dano próximo aos radares.^[1] Se não tiver certeza de onde estão os radares do carro, você pode ver uma visão geral dos locais em uma seção separada deste manual.

 **Nota**

Os lotes e marcas de tinta podem diferir ligeiramente na cor, mesmo que o código de cor seja o mesmo. Portanto, embora você possa retocar danos na pintura por conta própria, a Volvo recomenda que você sempre entre em contato com uma oficina Volvo autorizada para obter ajuda em caso de danos na pintura.

- Entre em contato com a concessionária Volvo para obter recomendações sobre canetas para retoque e tintas em spray.
 - A superfície deve estar limpa e seca antes de qualquer retoque.
 - Siga as instruções da caneta para retoque ou tinta que estiver usando.
1. Aplique fita adesiva sobre a área danificada. Em seguida, retire-a para remover toda tinta solta.
 2. Se houver bordas irregulares, pode ser necessário polir suavemente ao redor da área danificada usando um pano abrasivo muito fino. Depois, limpe a área meticulosamente e deixe secar.
 3. Se o dano:
 - não tiver atingido o metal e uma camada intacta da pintura permanecer, você poderá aplicar tinta de retoque diretamente na superfície limpa.
 - tiver atingido o metal, use primeiro uma base.
 - estiver sobre superfície plástica, use primeiro uma base adesiva para melhores resultados. Pulverize na tampa da lata de spray e pincele uma camada fina.
 - for um arranhão longo, use fita adesiva em torno da área danificada para proteger a pintura intacta.
 4. Misture a base profundamente e aplique com um pincel fino, palito de fósforo ou algo semelhante. Deixe secar.
 5. Finalize com uma camada de base e verniz.

^[1] A Volvo recomenda uma Oficina Volvo autorizada para todas as necessidades de serviço e reparo.

13.2.4.1. Localização do código de cor da tinta

O código de cor da pintura da carroceria do veículo pode ser encontrado na etiqueta do produto, localizada em uma coluna entre as portas dianteira e traseira.

Se houver danos na pintura do seu veículo, ou se ele precisar de reparos ou repintura, você precisa saber a cor exata da tinta.

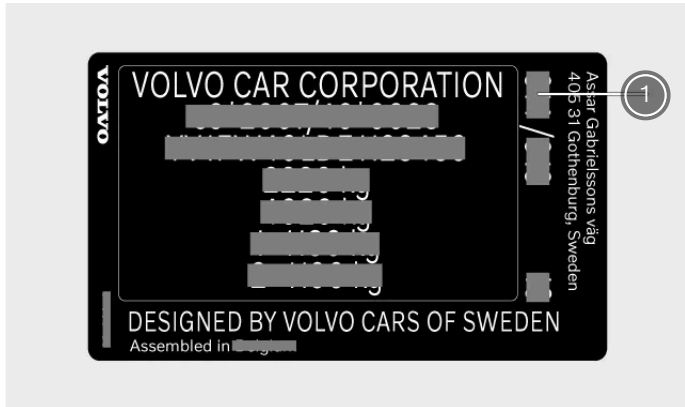

① Código de cor de tinta

1. Vá para o lado direito do veículo.
 2. Abra as portas dianteiras e traseiras.
 3. Encontre o pilar da porta, localizado entre a porta dianteira e a traseira.
- > A etiqueta do produto contendo o código de cor fica localizada na parte externa do pilar da porta, perto de sua parte inferior.

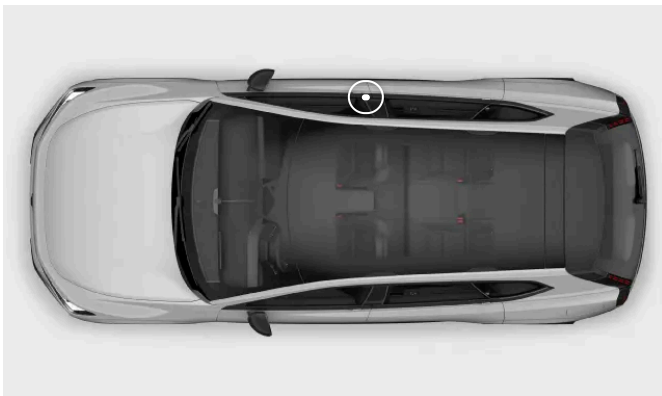

13.2.5. Danos no para-brisa

É importante providenciar o reparo do para-brisa danificado o mais rápido possível. Se você agir de imediato, lascas e rachaduras menores geralmente podem ser reparadas sem precisar trocar todo o para-brisa.

Pequenas rachaduras ou lascas

O conteúdo deste manual representa o status do manual do usuário no momento da impressão e pode não ser totalmente válido em casos futuros. Para obter mais informações, consultar a nota de isenção de responsabilidade completa na primeira página.

Pequenas rachaduras ou lascas no para-brisa podem se espalhar rapidamente, transformando danos menores em danos graves. Entre em contato com uma Oficina Volvo autorizada se notar danos no vidro. Providencie o reparo do para-brisa o mais rápido possível.

 **Importante**

Área da câmera e do sensor

Qualquer dano no para-brisa na área da câmera e do sensor, incluindo pequenas lascas, arranhões ou rachaduras, pode afetar negativamente a detecção frontal e os recursos que a utilizam.

- Qualquer dano no para-brisa nessa área exige inspeção por um técnico de serviço.
- A Volvo recomenda não reparar pequenos danos na área da câmera e do sensor. Em vez disso, o para-brisa inteiro deverá ser substituído.

Dano grave no vidro

Se o para-brisa sofrer dano grave, será necessário substituir todo o painel de vidro.

 **Aviso**

Segurança comprometida

Não conduza o veículo se houver danos estruturais no para-brisa. O vidro enfraquecido pode se degradar muito rapidamente, prejudicar a visibilidade e comprometer seriamente a segurança.

 **Nota**

Compatibilidade do novo para-brisa

É importante que o novo para-brisa e a sua instalação cumpram as especificações da Volvo¹ quanto à segurança e compatibilidade com os recursos do veículo.

Calibragem

Quando um para-brisa é instalado, a câmera voltada para frente, atrás do vidro, exige verificações de funcionamento e calibragem por um técnico de serviço que garanta o seu funcionamento correto.

13.2.6. Reabastecimento do fluido do lavador

A tampa do reservatório do fluido do lavador fica localizada sob o capô. Certifique-se de usar fluido do lavador de boa qualidade.

O veículo notificará você quando o nível do fluido do lavador estiver ficando baixo.^[1]

i Nota

Capacidade do reservatório

Seu veículo pode conter 5,5 litros (aproximadamente 5,8 quartos dos EUA) de fluido do lavador.

! Importante

Qualidade do fluido do lavador

- Use um fluido do lavador com pH entre 6 e 8.
- Se usar um fluido do lavador concentrado, dilua-o conforme as instruções na embalagem e use água limpa com pH neutro.
- A Volvo recomenda fluido do lavador com proteção contra congelamento em condições de frio, especialmente em temperaturas abaixo de zero. Isso serve para evitar danos causados pelo congelamento do fluido dentro da bomba, reservatório e mangueiras.

1. Abra o capô do veículo.



Localize a tampa azul com o símbolo do fluido do lavador e abra.

3. Despeje o fluido do lavador no reservatório. Evite derramar, se possível.

4. Feche a tampa e o capô.

^[1] Quando restar cerca de 1 litro (1 quarto).

13.2.7. Limpeza dos limpadores

Sujeira, poeira, areia, insetos e diferentes condições climáticas são apenas algumas das coisas que seus limpadores cuidam. É importante limpar seus limpadores regularmente para manter uma boa visibilidade e

prolongar a vida de serviço das palhetas.

1. Ative a posição de serviço do limpador nas configurações do visor central. Isso dá a você melhor acesso às palhetas do limpador dianteiro.
2. Enxágue a área com água para se livrar de qualquer poeira e sujeira solta.
3. Use uma esponja macia com uma solução morna de sabão ou xampu para veículo para limpar a área. Levante os braços do limpador no para-brisa para ter melhor acesso.
4. Use um pano limpo e macio para secar os limpadores.
5. Certifique-se de que os braços do limpador sejam dobrados de volta contra o para-brisas e, em seguida, desative a Wiper service position (Posição de serviço do limpador).

 **Importante**

Teste os limpadores antes de dirigir. Use bastante fluido do lavador quando os limpadores estiverem em movimento. O para-brisa deve estar molhado para que os limpadores funcionem corretamente.

13.2.8. Substituição das palhetas do limpador do para-brisa

A vida de serviço das palhetas do limpador dianteiro é afetada pela água, sujeira e detritos que elas retiram do para-brisa. As palhetas do limpador precisam ser substituídas quando apresentarem sinais de desgaste.

1. Ative a posição de serviço do limpador nas configurações do visor central.

2.



Dobre os limpadores para cima e afastados do para-brisa.

3.

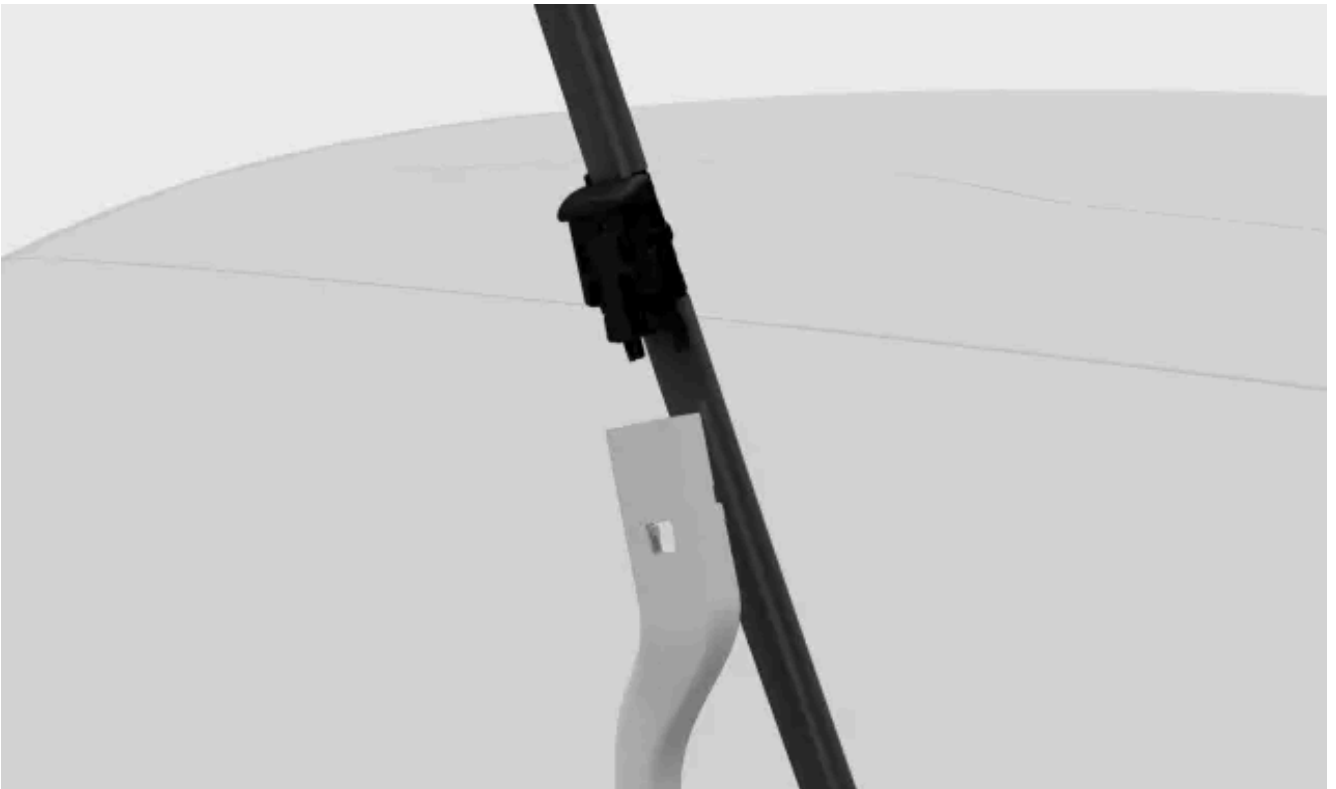

Pressione o botão no braço do limpador e puxe a palheta para fora de forma que fique paralela ao braço do limpador.

4.

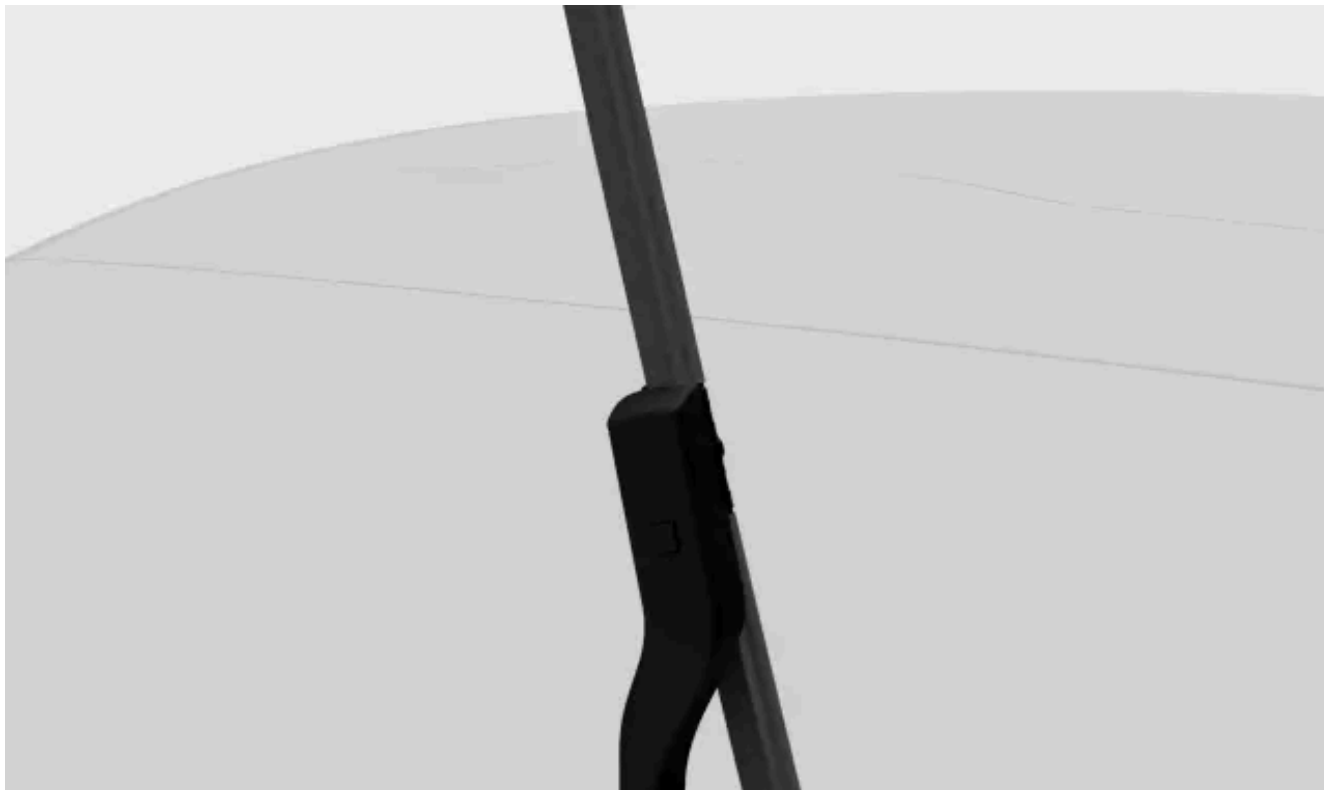

Certifique-se de que a palheta do lado do motorista seja mais longa que a palheta do lado do passageiro. Deslize a nova palheta no braço do limpador até ouvir um clique no lugar.

5. Verifique se a palheta do limpador se encontra devidamente presa.
6. Dobre os braços do limpador de volta contra o para-brisa.
7. Desative a posição de serviço do limpador.

13.2.9. Substituição da palheta do limpador traseiro

A vida de serviço das palhetas do limpador traseiro é afetada pela água, sujeira e detritos que elas retiram do para-brisa traseiro. A palheta do limpador precisa ser substituída quando apresentar sinais de desgaste.

1.

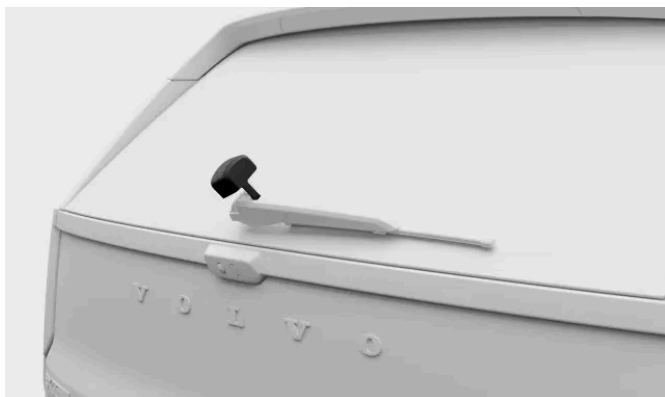

Encontre a tampa plástica onde o braço do limpador é preso no veículo. Solte primeiro o lado da tampa mais próximo de você e, depois, o lado mais distante. Levante totalmente a tampa plástica. Isso dará acesso ao conector da mangueira.

2.



Desconecte o conector da mangueira. Pode ser necessário balançar para soltá-la.

3.

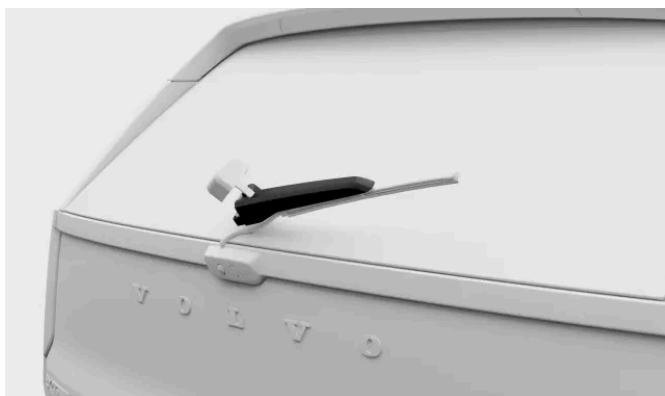

Segure o centro do braço do limpador e levante-o afastando-o do para-brisa traseiro. Você pode sentir alguma resistência no meio do caminho, essa é a posição de travamento. Você precisa puxar o braço do limpador além da posição de travamento para que ele não caia de volta no para-brisa.

4.



Puxe a palheta para baixo até que ela se solte e se afaste do braço do limpador.

O conteúdo deste manual representa o status do manual do usuário no momento da impressão e pode não ser totalmente válido em casos futuros. Para obter mais informações, consultar a nota de isenção de responsabilidade completa na primeira página.

5.

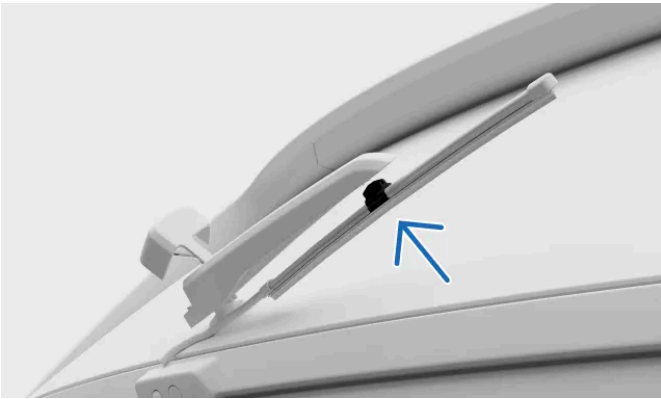

Pressione a nova palheta no lugar até ouvir um clique.

6. Verifique se a palheta está firmemente presa no braço do limpador.

7.



Dobre o braço de volta contra o para-brisa.

8.



Conecte o conector da mangueira da palheta do limpador. Abaixe a tampa plástica.

 **Nota**

Certifique-se de que a mangueira esteja posicionada de forma a não ficar presa ou ser esmagada quando a tampa plástica for abaixada novamente.

13.2.10. Ativação da posição de serviço do limpador

A posição de serviço do limpador permite limpar ou substituir as palhetas do limpador dianteiro. Quando ativados, os limpadores se movem para uma posição mais acessível no para-brisa.

1. Pressione o símbolo do veículo  na barra inferior.
 2. Acesse **Controles** → **Espelhos e limpadores** → **Posição para serviço do limpador de para-brisa**.
 3. Ative a posição de serviço.
- > Os limpadores se movem para uma posição mais acessível e podem ser levantados do para-brisa para realização de serviço.

 **Importante**

Dobrar os limpadores para baixo

Certifique-se de dobrar os limpadores de volta para baixo contra o para-brisa após realizar o serviço neles. Ativar os limpadores quando estes estiverem na posição elevada pode danificar o veículo.

Depois de dobrar os limpadores de volta para baixo, desative a posição de serviço. Isso pode ser feito por uma destas opções:

- A configuração no visor central.
- Comece a conduzir.
- Comece a usar os limpadores ou lavadores.

13.2.11. Proteção contra corrosão

Uma boa maneira de reduzir o risco de corrosão é manter seu veículo limpo. Seu veículo também tem uma proteção durável contra a corrosão.

Normalmente, a proteção contra a corrosão não exige manutenção, além de limpeza e lavagem regulares, o que remove as substâncias corrosivas. Evite usar soluções de limpeza alcalinas ou ácidas fortes em componentes com acabamento brilhante,

pois podem causar corrosão. Superfícies de rodovias com cascalho ou pequenas pedras podem levar a lascas de tinta que podem atuar como pontos de entrada para corrosão. Lide com esse dano assim que você notar.

A proteção contra corrosão e abrasão do veículo consiste em:

- revestimentos protetores, tanto na chapa quanto aplicados em um processo de pintura de alta qualidade
- blindagem com componentes de plástico
- alumínio fundido resistente à corrosão usado para componentes expostos da suspensão da roda.

13.3. Limpeza e cuidado internos

Mantenha o interior do veículo em boas condições cuidando dos materiais e mantendo-os limpos.

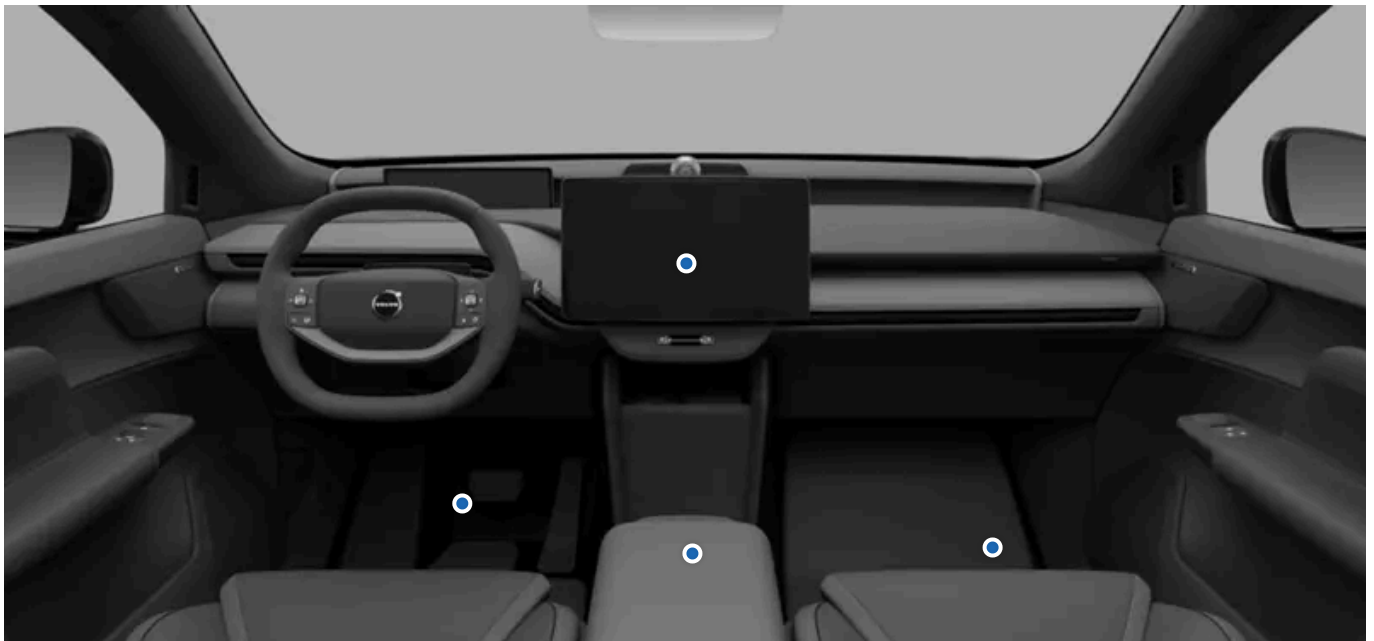

Use as áreas de armazenamento do compartimento de passageiros e os porta-copos para manter o veículo arrumado. Sempre cuide das manchas e sujeira assim que as perceber para evitar manchas permanentes.

Se houver manchas de sujeira particularmente resistentes ou se você não obtiver o resultado desejado ao limpar seu veículo, entre em contato com o suporte da Volvo para obter orientação.

13.3.1. Limpeza de tecidos e materiais

Se houver uma mancha no interior do veículo, como no revestimento do teto, na tampa do alto-falante ou no estofamento do assento, faça a limpeza o mais rápido possível.

Estas recomendações aplicam-se a vários tecidos interiores.

 **Importante**

Limpeza do estofamento

- Nunca raspe ou esfregue superfícies sujas. Em vez disso, use movimentos circulares suaves. Lembre-se que objetos afiados ou materiais abrasivos podem danificar o veículo.
- Sempre limpe todo o estofamento. Limpar apenas manchas no estofamento pode deixar anéis d'água ou outras marcas.
- Não remova o estofamento da superfície durante a limpeza.
- Certas roupas, como jeans ou camurça, podem descolorir o estofamento têxtil.
- Tenha cuidado ao limpar o painel de instrumentos ou o revestimento do teto, pois um tratamento severo poderá danificá-lo.
- Use apenas agentes de limpeza e produto para cuidados com o veículo recomendados para a limpeza de têxteis e siga as instruções que acompanham cada produto.
- Nunca borrife fluidos diretamente nos componentes elétricos, como alto-falantes, botões ou controles.

 **Aviso**

Assentos com airbags laterais

Nunca pulverize um produto de limpeza diretamente nas laterais dos assentos com airbags laterais. Em vez disso, limpe-os com um pano levemente umedecido com um produto de limpeza adequado.

1. Aspire ou limpe a área para remover a poeira solta e a sujeira.
2. Limpe a área com um pano de microfibra limpo e sem fiapos, de cor neutra, levemente umedecido com água ou um produto de limpeza suave e incolor. Use movimentos circulares suaves.

 **Dica**

Para lavar o estofamento têxtil do assento, recomenda-se o uso de uma máquina de limpeza de estofados para extrair a solução de limpeza e realizar um enxágue com água.

3. Deixe o material secar completamente antes de usar.

 **Importante**

Limpeza dos cintos de segurança

Ao limpar um cinto de segurança, mantenha-o estendido até secar completamente.

13.3.2. Limpeza do couro e do vinil

O couro e o vinil do seu veículo podem ser afetados pela sujeira e por roupas coloridas ao longo do tempo. Você precisa limpar e tratar a superfície para torná-la mais resistente a danos.

Importante

Limpeza do estofamento

- Nunca raspe ou esfregue superfícies sujas. Em vez disso, use movimentos circulares suaves. Lembre-se que objetos afiados ou materiais abrasivos podem danificar o veículo.
- Não use limpador a vapor no couro.
- Não remova o estofamento da superfície durante a limpeza.
- Não use o limpador de couro e vinil em superfícies têxteis.
- Use apenas os produtos de limpeza e produtos de cuidados com o veículo recomendados pela Volvo e siga as instruções de cada produto. Entre em contato com o suporte da Volvo para obter mais informações.

Aviso

Assentos com airbags laterais

Nunca pulverize um produto de limpeza diretamente nas laterais dos assentos com airbags laterais. Em vez disso, limpe-os com um pano levemente umedecido com um produto de limpeza adequado.

1. Aspire ou limpe a área para remover a poeira solta e a sujeira.
2. Use um pano de microfibra de cor neutra limpo levemente umedecido com produto de limpeza e limpe a área com movimentos circulares suaves.
3. Deixe o estofamento secar completamente antes de usar ou aplicar qualquer tratamento.

13.3.3. Limpeza de vidros e superfícies brilhantes

Limpe as superfícies regularmente e com cuidado, como visores, espelhos e botões táteis.

Importante

Quando fazer a limpeza de vidros e superfícies brilhantes

Não raspe nem use nenhum agente de limpeza abrasivo nas telas, espelhos e botões táteis. Isso pode danificar a superfície reflexiva.

1. Use um pano de microfibra limpo levemente umedecido com água e limpe a área com movimentos circulares suaves.
2. Deixe a superfície secar completamente antes de usar.

13.3.4. Limpeza interior de componentes de plástico, de metal e de madeira

Limpe regularmente painéis e controles e remova imediatamente as manchas.

 **Importante**

Seja cuidadoso

Nunca raspe ou esfregue superfícies sujas. Em vez disso, use movimentos circulares suaves. Lembre-se que objetos afiados ou materiais abrasivos podem danificar o veículo.

1. Aspire ou limpe a área para remover a poeira solta e a sujeira.
2. Use um pano de microfibra limpo levemente umedecido com água e limpe a área com movimentos circulares suaves.

 **Importante**

Nunca borrife fluidos diretamente em componentes elétricos, como botões ou controles.

3. Deixe o material secar completamente antes de usar.

13.3.5. Limpeza de tapetes

Limpe os tapetes regularmente e certifique-se sempre de que estão bem colocados.

 **Importante**

Seja cuidadoso

Nunca raspe ou esfregue superfícies sujas. Em vez disso, use movimentos circulares suaves. Lembre-se que objetos afiados ou materiais abrasivos podem danificar o veículo.

1. Remova os tapetes para limpeza separada e acesse o assoalho. Segure o tapete pelos pinos de fixação e levante-o.
2. Aspire os tapetes e o assoalho para remover poeira e sujeira soltas. Não agite nem bata os tapetes para remover poeira e sujeira, pois eles podem rachar.
3. Limpe a área com um pano de microfibra limpo de cor neutra, levemente umedecido com água ou um produto de limpeza suave e incolor. Use movimentos circulares suaves.
4. Deixe o tapete secar completamente antes de colocá-lo de volta. Prenda-o no lugar pressionando para baixo próximo a cada pino.



Aviso

Utilize apenas um tapete para cada assento e certifique-se de que estejam bem fixados com todos os pinos. Se o tapete do motorista não estiver bem preso, ele pode se mover e colocar sua condução em risco ao ficar preso perto ou sob os pedais do motorista.

13.4. Rodas e pneus

A finalidade dos pneus é suportar a carga do veículo, aderir à superfície subjacente, reduzir a vibração e proteger o aro da roda contra o desgaste. Familiarize-se com as recomendações para obter o máximo das rodas e pneus.



Familiarize-se com tarefas, por exemplo, como manter a pressão correta dos pneus e como trocar as rodas para ficar à vontade nessas situações.

13.4.1. Recomendações de roda e de pneu

A Volvo recomenda só usar aros e pneus testados e aprovados pela Volvo e que sejam acessórios originais da Volvo. Uma roda completa refere-se a quando os pneus são instalados nos aros das rodas.

Pneus recomendados

No ato da entrega, o veículo está equipado com pneus originais Volvo com a marcação VOL nas laterais.^[1] Esses pneus foram cuidadosamente adaptados ao veículo. Portanto, é importante que, ao trocar pneus, os pneus novos também tenham essa marcação, de forma a manter as características de condução, conforto e consumo de eletricidade do veículo.

Pneus originais

Seu veículo é originalmente equipado com pneus de acordo com a etiqueta encontrada no pilar da porta do motorista.

Os pneus têm boas propriedades de aderência à rodovia e oferecem boas características de condução em superfícies de rodovias secas ou molhadas. Mas lembre-se de que os pneus foram concebidos para oferecer estas características em estradas que não tenham nem gelo nem neve. Mesmo que o veículo esteja equipado com sistemas de estabilidade ou tração nas quatro rodas, esses pneus não foram projetados para a condução no inverno. Troque para pneus de inverno quando o clima exigir.

Alguns veículos são equipados com uma combinação de pneus e aros da roda de desempenho extra-alto. Eles são projetados para superfícies de estradas secas e com resistência contra aquaplanagem. Eles podem ser mais sensíveis a danos na superfície da rodovia e, dependendo das condições, podem ter uma vida de serviço mais curta.

Os pneus "all season" (para todas as estações) proporcionam uma aderência ligeiramente melhor em superfícies escorregadias do que os pneus sem a classificação para todas as estações. No entanto, para uma boa aderência em rodovias com gelo ou neve, a Volvo recomenda pneus de inverno nas quatro rodas.

Idade do pneu

A Volvo recomenda que os pneus sejam trocados após 6 anos da data em que foram usados pela primeira vez. Se você não souber determinar a data, use a marcação DOT^[2] na lateral do pneu. Os pneus envelhecem e deterioram com o tempo, mesmo que raramente sejam usados. O seu funcionamento, portanto, pode ser afetado. O processo de envelhecimento pode ser acelerado por climas quentes, cargas pesadas frequentes ou exposição a raios ultravioletas (UV). Rachaduras ou descoloração são exemplos de sinais externos que indicam que o pneu não é adequado para uso. Um pneu que apresente sinais visíveis de deterioração deve ser trocado imediatamente.

Troca dos pneus

Observe que os pares de rodas dianteiros e traseiros têm dimensões diferentes. Nunca troque as rodas originalmente instaladas entre os eixos dianteiro e traseiro.

Ao substituir os pneus, certifique-se de que todos os quatro pneus tenham a designação de tamanho correta para o eixo correspondente, sejam do mesmo tipo (radial) e, de preferência, do mesmo fabricante dos pneus originais. A Volvo recomenda que você use os pneus com a marcação VOL. Do contrário, haverá o risco de alterar as propriedades de aderência à rodovia e características de condução do veículo.

Se as rodas forem instaladas incorretamente, as características de frenagem e capacidade do veículo de desviar na chuva e na lama serão afetadas negativamente.

Tamanhos de pneus e aros das rodas

**Aviso**

- Os tamanhos da Volvo para aros das rodas e pneus são especificados para atender a exigências rigorosas de estabilidade e características de condução. Combinações não aprovadas de tamanho de aro de roda e tamanho de pneu podem ter um efeito negativo na estabilidade e nas características de condução do veículo.
- Qualquer dano causado pela instalação de combinações não aprovadas de tamanho de aro da roda e tamanho de pneu não é coberto pela garantia de carro novo. A Volvo não se responsabiliza por morte, ferimentos pessoais ou custos causados por tais instalações.
- Não use aros de rodas de aço ou alumínio danificadas, rachadas ou deformadas, que tenham muito dano por corrosão ou que tenham sido soldadas ou reparadas.

^[1] Pode haver divergências para algumas dimensões de pneus.

^[2] Departamento de Transporte

13.4.1.1. Armazenamento de pneus e rodas

Para mantê-los em boas condições, armazene sempre as rodas que não estiverem em uso em um local fresco, seco e escuro. Também é importante o modo como você os posiciona, além de evitar a exposição a produtos químicos.

Ao armazenar as rodas que não estiverem em uso, é importante mantê-las protegidas da solar direta, chuva, água, fontes de calor e faíscas. Nunca devem ser armazenadas perto de solventes, petróleo, óleos ou substâncias similares. Especialmente as inflamáveis.

Armazene as rodas ^[1] penduradas ou deitadas de lado no chão. Se você armazenar pneus não instalados nos aros, nunca os pendure. Certifique-se de armazená-los em pé ou deitados de lado. Pneus pendurados sem aros podem ficar deformados.

**Aviso**

Não levante as rodas segurando as peças de plástico. Elas podem se soltar e você pode deixar cair a roda. Certifique-se de segurar o volante com firmeza antes de levantar.

^[1] Pneus instalados nos aros

13.4.1.2. Economia dos pneus

Para preservar seus pneus o máximo possível, existem alguns fatores que você deve ter em mente.

- A pressão correta dos pneus reduz o desgaste desigual. É importante verificar a pressão regularmente.
- Aceleração brusca, frenagem brusca e conduzir cantando pneus aumentam o desgaste dos pneus.

O conteúdo deste manual representa o status do manual do usuário no momento da impressão e pode não ser totalmente válido em casos futuros. Para obter mais informações, consultar a nota de isenção de responsabilidade completa na primeira página.

- O desgaste dos pneus aumenta com a velocidade.
- Rodas desbalanceadas causam o desgaste desigual e excessivo e reduzem o conforto de condução.
- A aderência do pneu traseiro deve ser sempre equivalente ou melhor do que a aderência do pneu dianteiro para reduzir o risco de sobresterço em caso de frenagem brusca.
- Os pneus ou aros das rodas podem ficar permanentemente danificados se você bater em pedras do meio-fio ou entrar em buracos profundos.
- Estilo de condução, condições da estrada e clima afetam o desgaste dos pneus.

13.4.2. Designações na parede lateral do pneu

Há muitos dígitos, números e símbolos que podem ser encontrados na parede lateral de um pneu. Aqui estão alguns exemplos e explicações sobre o que eles indicam.

Nota

Esteja ciente de que as seguintes designações de pneus são apenas exemplos. Nem todas essas designações podem estar disponíveis para seus pneus e pode haver designações em seus pneus não incluídas aqui.

Dimensões de pneu

Todos os pneus têm uma designação de dimensões, por exemplo: 265/40 R21 98 W.

- 265** Largura do pneu (mm).
- 40** Relação entre altura da parede do pneu e largura do pneu (%).
- R** Estrutura radial O símbolo e a designação RF especificam que o veículo é equipado com pneus resistentes a perfurações.
- 21** Diâmetro do aro (polegadas).
- 98** Códigos para a carga máxima permitida de pneus, índice de carga.
- W** Classificação de velocidade para velocidade máxima permitida, símbolo de velocidade.

Dimensões do aro da roda

Todos os aros das rodas têm uma designação de dimensões, por exemplo: 8J x 19 x 50.

- 8** Largura do aro (polegadas).
- J** Perfil do flange do aro.
- 19** Diâmetro do aro (polegadas).
- 50** Desvio em mm (distância do centro da roda à superfície de contato da roda no cubo).

Classificação das condições meteorológicas

Aqui estão alguns exemplos de classificação. As capacidades meteorológicas também podem ser definidas com certos símbolos.

- M+S ou M/S** Lama e Neve.
- AT** Todos os terrenos.

O conteúdo deste manual representa o status do manual do usuário no momento da impressão e pode não ser totalmente válido em casos futuros. Para obter mais informações, consultar a nota de isenção de responsabilidade completa na primeira página.

Idade do pneu

DOT YLX2 0819 Número de identificação do pneu ou TIN. Essas informações ajudam o fabricante a identificar os pneus em caso de recalls de segurança.

1. DOT^[1]
2. Os dois ou três primeiros caracteres são o código da fábrica onde o pneu foi produzido.
3. Os dois caracteres seguintes são o código do tamanho do pneu.
4. Os últimos quatro dígitos especificam a semana e o ano em que o pneu foi fabricado. Por exemplo, 0819 significa que o pneu foi fabricado na semana 08 do ano de 2019.

Quaisquer números ou letras mostrados entre eles são códigos de mercado escolhidos pelo fabricante.

Carga máxima e pressão

Carga máx. 685 kg (1610 lb). Especifica a carga máxima que o pneu pode suportar.

Pressão máx. 240 kPa (35 psi). A pressão do pneu máxima que deve ser submetido. Este limite é especificado pelo fabricante do pneu.

Índice de carga e classificação de velocidade mínimos permitidos



Aviso

O índice de carga mínimo permitido (LI) e a classificação de velocidade (SS) dos pneus para cada variante de motor respectiva são indicados nas seções de especificações. Se for usado um pneu com índice de carga ou classificação de velocidade muito baixos, ele poderá superaquecer e ser danificado.

Tipo, materiais e rodízio de pneus

P	Indica que o pneu é para veículos de passageiros.
VOL	Pneus originais da Volvo.
Camadas: Banda de rodagem 2 poliéster, 2 aço, 1 poliamida. 2 camadas de poliéster na parede lateral	Indica o número de camadas de cordão ou o número de camadas com tecido revestido de borracha na banda de rodagem e na parede lateral do pneu. Os fabricantes de pneus também devem informar os materiais de camada utilizados no pneu e na parede lateral, que podem ser aço, náilon, poliéster e alguns outros materiais.
Símbolo de seta	Pneus com uma banda de rodagem projetada para girar em apenas uma direção têm a direção de rotação marcada com uma seta.

Classificação da qualidade uniforme do pneu

Grau 200 de desgaste da banda de rodagem	O grau de desgaste da banda de rodagem é uma classificação comparativa baseada na taxa de desgaste do pneu em um teste padronizado. Um valor mais alto é melhor.
Grau AA de tração	O grau de tração é baseado em testes padronizados de tração de frenagem adiante em linha reta. Os graus de tração, do mais alto ao mais baixo, são AA, A, B e C.
Grau A de temperatura	O grau de temperatura reflete o desempenho térmico de um pneu que está devidamente inflado e não sobrecarregado. Os graus de temperatura, da mais alta à mais baixa, são A, B e C.

^[1] Departamento de Transporte

13.4.2.1. Indicadores de desgaste da banda de rodagem do pneu

Há indicadores de desgaste da banda de rodagem para mostrar o estado da profundidade da banda de rodagem do pneu.



Os sulcos estreitos que percorrem longitudinalmente o padrão da banda de rodagem do pneu são indicadores de desgaste da banda de rodagem. Na lateral do pneu encontramos as letras TWI ^[1].

! Importante

- Os pneus devem ser trocados antes de se desgastarem a ponto de atingir os indicadores de desgaste da banda de rodagem para evitar tração ruim na chuva e na neve.
- A Volvo recomenda que os pneus de inverno tenham uma profundidade de banda de rodagem maior que 4 milímetros (1/8 de polegada) e os pneus de verão, 1,6 milímetros (1/16 de polegada).

^[1] Indicador de desgaste da banda de rodagem

13.4.3. Substituição de rodas

Se você precisar substituir a roda, é importante seguir o procedimento recomendado.



Aviso

Levante o veículo para substituir uma roda

A substituição de uma roda exige que você levante a roda do chão. Siga cuidadosamente as instruções separadas para levantar o veículo com segurança.

- Se você estiver substituindo uma roda dentro ou perto do trânsito, certifique-se de que você e o veículo estejam claramente visíveis para os outros. Ative o pisca alerta, coloque um triângulo de aviso em um local visível, porém seguro, e use um colete refletor.
- Designe um espaço seguro para os passageiros esperarem, longe tanto do veículo como do trânsito.
- Você é responsável pela segurança em torno do veículo enquanto ele estiver levantado. Não permita que as pessoas entrem ou se aproximem do veículo.
- Nunca fique sob o veículo nem deixe que ninguém se aproxime com alguma parte do corpo enquanto ele estiver levantado com o macaco.

Antes da remoção da roda

As rodas do seu veículo são fixadas com parafusos de roda. Para segurança extra, você pode usar parafusos com trava.

Importante

- Certifique-se de que as dimensões da roda de substituição estejam aprovadas para seu veículo. ^[1]
- Certifique-se de ler todas as instruções antes de começar. Obtenha todas as ferramentas que você precisa antes de levantar o veículo. ^[2]

Remoção da roda

1. Remova as tampas plásticas dos prendedores de roda usando uma ferramenta adequada ou puxe a tampa da roda.



Ferramenta para remover as tampas dos prendedores das rodas

2. Enquanto seu veículo ainda estiver no chão, use a chave de rodas para soltar o prendedor de roda aproximadamente 0,5-1 volta. Pressione a chave para baixo enquanto a chave é estendida para a esquerda para evitar ferimentos pessoais. A rotação no sentido anti-horário afrouxa o prendedor. Se você tiver prendedores com parafusos traváveis, comece com eles.
3. Siga as instruções sobre como levantar o veículo com segurança.

- Levante o veículo alto o suficiente para que a roda que você quer remover fique fora do chão. Remova os prendedores e levante a roda.

 **Aviso**

Não levante as rodas segurando as peças de plástico. Elas podem se soltar e você pode deixar cair a roda. Certifique-se de segurar o volante com firmeza antes de levantar.

 **Dica**

Ao substituir as rodas entre o inverno e o verão, marque em que lado elas foram montadas, por exemplo, L para a esquerda e R para a direita.

Montagem da roda

- Limpe as superfícies entre a roda e o cubo.
- Monte a roda. Certifique-se de apertar os prendedores. No entanto, o aperto final no torque especificado é feito quando a roda estiver de volta no chão e não puder girar enquanto você o faz.

 **Aviso**

- As rodas dianteiras e traseiras têm tamanhos diferentes. Assegure-se de colocá-las no eixo correto. As rodas montadas incorretamente podem afetar o manuseio do veículo.
- Nunca use lubrificante nas roscas dos prendedores de roda. Isso pode fazer com que os prendedores de roda afrouxem após o aperto.

- Abaixe o veículo de volta no chão.
- Fixar os prendedores de forma cruzada. Se estiver usando parafusos traváveis, conclua com eles.

É muito importante que os prendedores estejam devidamente fixados. Aperte para 140 Nm (103 libras-pé). Verifique o torque de aperto com uma chave de torque. Prendedores apertados excessiva ou frouxamente podem danificar as roscas de fixação ou a própria roda.



Aperte os prendedores de roda de forma cruzada.

- Coloque a tampa do prendedor de roda de volta sobre os prendedores, usando os marcadores-guia para posicioná-la corretamente e, depois, pressione-a no lugar. Certifique-se de prendê-la firmemente.
- Verifique a pressão do pneu e armazene um novo valor de referência no sistema de monitoramento da pressão dos pneus.



Aviso

Verificação dos prendedores de roda

Os prendedores de roda podem precisar ser reapertados alguns dias depois que a roda for substituída. As diferenças de temperatura e as vibrações podem causar o afrouxamento das mesmas.

Propriedades da roda após uma substituição da roda

Esteja atento aos sinais de rodas mal ajustadas. Isto poderia afetar as características de frenagem do veículo e a capacidade de desviar da chuva e da lama.

Depois de alterar o tipo ou tamanho das rodas, você deve dirigir com cuidado primeiro. A dinâmica e as características de direção das rodas podem ter mudado.

^[1] Alguns estepes têm dimensões diferentes. Se o seu veículo for aprovado para o estepe que você pretende usar, a diferença de dimensões é boa.

^[2] Use ferramentas que são projetadas para o seu modelo de veículo.

13.4.3.1. Estepe

Se você tiver um pneu perfurado, um estepe^[1] pode ser usado temporariamente até que a roda original possa ser substituída ou reparada.

O estepe destina-se apenas ao uso temporário. Você deve substituir o estepe por uma roda comum o mais rápido possível.

Quando não estiver em uso, guarde o estepe em uma bolsa no assoalho do porta-malas. Ele deve ser preso por duas cintas que são esticadas transversalmente sobre a roda e presas aos quatro olhais de retenção de carga do veículo.



Aviso

Antes de conduzir com um estepe

- Só use um estepe aprovado para o seu veículo.
- Nunca conduza o veículo com mais de um estepe instalado.
- Correntes para neve não podem ser usadas se o estepe estiver instalado no eixo frontal.
- O estepe nunca deve ser reparado.
- Certifique-se de seguir as recomendações do fabricante do estepe em relação à pressão dos pneus. Essa informação geralmente está indicada na lateral do pneu estepe.

Condução com um estepe

- Nunca conduza a mais de 80 km/h (50 mph) com um estepe instalado no veículo.
- As características de condução do veículo podem ser afetadas pelo uso de um estepe. É importante substituir o estepe pela roda original o mais rápido possível.



Importante

O estepe é menor do que as rodas originais do veículo. Isso afetará a distância ao solo do veículo. Preste atenção a meios-fios altos e não lave o veículo em um lava-rápido automático.



Nota

Enquanto estiver usando um estepe, o sistema de monitoramento da pressão dos pneus pode não funcionar corretamente.

^[1] O estepe deve ser do tipo sobressalente temporário.

13.4.3.2. Pneus de inverno

Os pneus de inverno são projetados para conduzir em condições de rodovia com gelo e neve. A profundidade da banda de rodagem dos pneus de inverno deve ser maior do que a dos pneus normais.

Dimensões

Ao conduzir com pneus de inverno, é importante que todos os quatro pneus sejam do tipo correto. Entre em contato com uma concessionária Volvo para obter orientação.

Pneus cravados

Pneus de inverno cravados devem ser usados levemente por 500-1000 km (300-600 milhas) para que os cravos assentem de forma adequada nos pneus. Isso dá ao pneu, e especialmente aos cravos, maior vida de serviço.

 **Nota**

Os regulamentos legais para o uso de pneus cravados podem variar. Certifique-se de que seus pneus instalados estejam em total conformidade com regulamentações e leis locais.

Profundidade da banda de rodagem

Condições da rodovia com gelo, lama e baixas temperaturas exigem mais dos pneus do que condições de verão. A Volvo recomenda que pneus de inverno tenham uma profundidade da banda de rodagem de pelo menos 4 milímetros (0,15 polegada).

 **Nota**

Classificação de velocidade

Os pneus de inverno^[1] podem ter uma classificação de velocidade inferior à velocidade máxima do seu veículo. No entanto, se seus pneus de inverno não têm uma classificação de velocidade inferior à velocidade máxima do veículo, você não poderá conduzir com velocidade superior à classificação de velocidade dos pneus.

^[1] Pneus cravados e pneus sem cravos

13.4.3.3. Utilização de correntes para neve

O uso de correntes para neve pode ajudar a melhorar a tração em condições de inverno. Entretanto, existem algumas restrições para se ter em mente:

 **Aviso**

Correntes para neve podem ser usadas em seu veículo com as seguintes restrições:

- Use correntes para neve originais da Volvo ou correntes equivalentes projetadas para o modelo e as dimensões dos pneus e aros das rodas do veículo.
- Só são permitidas correntes para neve unilaterais.
- Correntes para neve incorretas podem danificar seriamente o veículo e provocar um acidente.

 **Nota**

O uso de correntes para neve pode resultar em mau funcionamento do sistema de monitoramento da pressão dos pneus.

Instalação de correntes para neve

- Certifique-se de estar em local seguro ao instalar ou remover as correntes para neve.
- Cumpra sempre os regulamentos e as legislações locais sobre o uso de correntes para neve.
- Sempre siga atentamente as instruções de montagem do fabricante.
- Use sempre o mesmo tipo de correntes nos pneus esquerdo e direito.
- A Volvo recomenda que as correntes para neve não sejam usadas em rodas maiores que 20 polegadas.
- Certifique-se de usar o tamanho correto em relação às rodas.
- Correntes para neve só devem ser usadas nas rodas traseiras.^[1]
- Se rodas de tamanho diferente das rodas originais tiverem instaladas, certas correntes para neve não deverão ser usadas.
- Deve haver distância suficiente entre as correntes e os freios, a suspensão e os componentes da carroceria do veículo. Correntes com risco de interferir nos componentes do freio não devem ser usadas.
- Se precisar deslocar o veículo durante a instalação ou remoção das correntes, não deixe as rodas passarem por cima dos engates das correntes.
- Coloque as correntes o mais tensionadas possível e tensione-as em intervalos regulares.

Dica

Pratique a instalação das correntes para neve antes da chegada do inverno.

Condução com correntes para neve

- Após a instalação das correntes para neve, conduza cerca de 200 metros (650 pés). Em seguida, pare o veículo e verifique novamente se as correntes estão firmemente presas.
- Nunca exceda o limite de velocidade especificado pelo fabricante das correntes. Nunca exceda 50 km/h (30 mph) em nenhuma circunstância.
- Embora melhorem a aderência em certas condições, as correntes para neve afetam negativamente outras características de condução. Se possível, evite conduzir em terrenos irregulares, como lombadas ou buracos. Evite também fazer curvas rápidas ou fechadas e freadas bruscas.
- Evite conduzir em solo descoberto em situações de neve ou gelo, pois isso desgasta tanto as correntes para a neve quanto as rodas.

Para obter mais informações, entre em contato com uma concessionária Volvo.

^[1] Isso também se aplica a veículos com tração nas quatro rodas.

13.4.4. Perfurações

Em caso de pneu perfurado, há várias medidas a tomar para a recuperação segura, especialmente se isso acontecer enquanto você estiver conduzindo.

Se a perfuração acontecer enquanto você estiver conduzindo, é importante pensar na segurança em primeiro lugar. Ative o pisca alerta e, se possível, afaste o veículo do perigo imediato. Se necessário, ligue para a assistência na estrada.

Aviso

- Não conduza o veículo se ele estiver com o pneu furado. Não é seguro e danificará o veículo.
- Se possível, pare o veículo no acostamento com o mínimo de tráfego para evitar causar um acidente.
- Coloque um triângulo de aviso para que outras pessoas sejam advertidas bem antes de passar pelo seu veículo. Lembre-se de colocar um colete refletivo, se você tiver um.

Dica

Se seu veículo for equipado com um jogo de reparo de punção temporário, certifique-se de ler as instruções antes de usá-lo.

13.4.4.1. Reparo de perfuração temporário

Seu veículo é equipado com um jogo de reparo de punção^[1] que pode ser usado para reparar um furo pequeno no pneu. O jogo inclui um frasco de fluido selante e um compressor.

Aviso

Leia todas as instruções antes de usar o jogo de reparo.

Após a utilização do jogo de reparo nos pneus, a velocidade não pode ultrapassar os 80 km/h (50 mph).



Compressor

O compressor destina-se ao uso para reparo temporário do pneu e é aprovado pela Volvo. Você também pode usar o compressor para verificar e ajustar a pressão dos pneus em seus pneus originais, quando necessário.

O compressor é um dispositivo elétrico. Quando for a hora de descartá-lo, certifique-se de seguir as regulamentações locais sobre gestão de resíduos.

Fluido selante

O fluido selante funciona como um reparo provisório. Ele é eficaz na vedação de uma perfuração na banda de rodagem, mas não deve ser usado para vedar uma perfuração na parede lateral do pneu. Se o pneu apresentar grandes fendas, rachaduras ou danos semelhantes, você não deve usar o selante para repará-lo.

O frasco de fluido selante precisa ser substituído se a data de vencimento tiver expirado^[2]. O frasco antigo é considerado resíduo perigoso.

^[1] Também chamado de kit de mobilidade temporária ou TMK

^[2] Consulte a data de validade no frasco.

13.4.4.1.1. Uso do jogo de reparo de punção temporário

Ao usar o jogo de reparo de punção temporário, há uma série de etapas importantes que precisam ser seguidas. Certifique-se de ler e entender cada etapa antes de prosseguir.

i Nota

Essas instruções se aplicam ao jogo de reparo de punção temporário fornecido pela Volvo.



Visão geral do compressor do jogo de reparo de punção temporário.

- ① Medidor de pressão
- ② Válvula redutora de pressão
- ③ Etiqueta, velocidade máxima permitida

O conteúdo deste manual representa o status do manual do usuário no momento da impressão e pode não ser totalmente válido em casos futuros. Para obter mais informações, consultar a nota de isenção de responsabilidade completa na primeira página.

4 Mangueira de ar

5 Cabo elétrico



Frasco de fluido vedante

 **Aviso**

O fluido vedante pode ser nocivo

O fluido vedante contém substâncias nocivas se ingerido. O conteúdo pode também causar reações alérgicas ou ser potencialmente prejudicial às vias respiratórias, pele, sistema nervoso central e olhos.

Precauções

- Guarde o jogo fora do alcance das crianças.
- Evite contato prolongado ou repetido com a pele. Se o fluido vedante cair em suas roupas, retire-as.
- Lave bem as mãos depois de manusear.

Primeiros socorros

- Ingestão: não provoque vômitos, exceto se recomendado por profissionais de saúde. Consulte um médico.
- Pele: lave com água e sabão as áreas afetadas da pele. Consulte um médico se os sintomas persistirem.
- Olhos: limpe com muita água por, pelo menos, 15 minutos e, ocasionalmente levantando as pálpebras superiores e inferiores. Consulte um médico se os sintomas persistirem.
- Inalação: leve a pessoa exposta a um local com ar fresco. Consulte um médico se a irritação persistir.

- Certifique-se de que o botão de liga/desliga do compressor esteja na posição desligada antes de começar.
- Não remova a mangueira de ar durante o reparo.
- Se o furo foi causado por um prego ou algo parecido e ainda estiver no pneu, deixe-o lá dentro. Isso ajuda a vedar o furo.
- Se o reparo for realizado em uma área onde possa haver outros veículos, ative o pisca-alerta e utilize um triângulo de aviso, se você tiver um.

Preparativos

1. Coloque a etiqueta que mostra a velocidade máxima de forma bem visível como um lembrete para o motorista, por exemplo, no para-brisa. Você a encontrará no compressor.

O conteúdo deste manual representa o status do manual do usuário no momento da impressão e pode não ser totalmente válido em casos futuros. Para obter mais informações, consultar a nota de isenção de responsabilidade completa na primeira página.

2. Remova a etiqueta TMK do frasco do fluido vedante e coloque-a no aro do pneu. Isso ajuda você a lembrar qual trocar.
3. Aparafuse o frasco no fundo do suporte do frasco, localizado no compressor onde você encontrou originalmente a etiqueta indicando a velocidade máxima. Há uma trava inversa para impedir vazamentos. Quando o frasco estiver preso, não poderá ser removido novamente. A remoção só deve ser realizada por uma oficina^[1].
4. Conecte uma extremidade da mangueira de ar ao topo do frasco do fluido de vedação onde você encontrou a etiqueta TMK.
5. Desaparafuse a tampa antipoeira da válvula do pneu e conecte a outra extremidade da mangueira de ar ao pneu. Rosqueie o conector da mangueira de ar o mais fundo possível na rosca.

Início dos reparos de perfurações

6. Conecte o compressor à tomada de 12 V do veículo e verifique se a tomada funciona e está fornecendo corrente.^[2]
7. Ligue o compressor pressionando o botão liga/desliga.
- > A pressão do compressor aumenta. A pressão pode chegar temporariamente a 6 bar (87 psi) antes de estabilizar após cerca de 30 segundos.



Aviso

Nunca fique próximo ao pneu enquanto o compressor estiver ligado. Se aparecerem rachaduras ou saliências, o compressor deverá ser desligado imediatamente. Pare e contate a auxiliar da Volvo para obter um resgate seguro.

8. Calibre o pneu por 7 minutos ou até que a pressão atinja 3.5 bar (51 psi).



Importante

Para evitar superaquecimento, não opere o compressor por mais de 10 minutos.

9. Desligue o compressor para verificar a pressão no medidor de pressão. A pressão mínima é de 1,8 bar (26 psi) e a máxima é de 3,5 bar (51 psi). Use a válvula redutora de pressão se a pressão estiver muito alta.



Aviso

Se a pressão estiver abaixo de 1,8 bar (26 psi), o furo no pneu é muito grande. Não continue e entre em contato com a auxiliar da Volvo para um resgate seguro.

10. Desconecte o compressor da tomada de 12 V.
11. Desatarraxe a mangueira de ar do pneu e use a tampa protetora para evitar vazamento do fluido vedante restante.
12. Recoloque a tampa antipoeira da válvula do pneu.
13. O mais rápido possível, conduza por 10 minutos^[3] para que o fluido vede o pneu. Depois disso, realize uma verificação de acompanhamento.

Verificação de acompanhamento

14. Com o compressor desligado, conecte a mangueira de ar na válvula de ar do pneu.
15. Verifique a pressão do pneu no medidor de pressão.

- Se for inferior a 1,3 bar (19 psi), o pneu não foi devidamente vedado. Pare e contate a auxiliar da Volvo para obter um resgate seguro.
- Se a pressão do pneu for superior a 1,3 bar (19 psi), o pneu deve ser calibrado com a pressão especificada na etiqueta de pressão do pneu no pilar da porta do lado do motorista. A pressão deve ser de pelo menos 2,0 bares (29 psi) para continuar dirigindo. Se a pressão for inferior a 2,0 bares (29 psi), contate o auxiliar da Volvo. Se a pressão estiver muito alta, solte o ar usando a válvula redutora de pressão.

16. Recoloque a tampa antipoeira da válvula do pneu.

- Substitua o frasco de fluído vedante e a mangueira após o uso. Contate uma concessionária Volvo para fazê-lo.
- A Volvo recomenda substituir ou reparar o pneu danificado o mais rápido possível. Informe na oficina que o pneu contém fluído vedante.



Aviso

A quilometragem máxima com pneus contendo fluído de vedação é de 200 km (120 milhas).

[1] Recomenda-se uma oficina autorizada Volvo.

[2] A tomada não fornece mais energia por 10 minutos depois que o motorista sai do veículo. Para que a energia seja retomada, basta entrar no veículo novamente.

[3] Ou 3 quilômetros (2 milhas)

13.4.4.1.2. Enchimento do pneu com o compressor de reparo de furos

Os pneus do seu veículo podem ser calibrados com o compressor incluído no jogo de reparo de punção temporário.

Certifique-se de que o botão de liga/desliga do compressor esteja na posição desligada antes de começar.

1. Conecte uma extremidade da mangueira de ar ao compressor onde está localizada a etiqueta de limite de velocidade. Desaparafuse a tampa antipoeira da válvula do pneu e conecte a outra extremidade da mangueira de ar ao pneu. Rosqueie o conector da mangueira de ar o mais fundo possível na rosca.
2. Conecte o compressor à tomada de 12 V do veículo e verifique se a tomada funciona e está fornecendo corrente.^[1]
3. Ligue o compressor pressionando o botão liga/desliga.

 **Importante**

Para evitar superaquecimento, não ligue o compressor por tempo superior a 10 minutos de cada vez.

4. Verifique a pressão do pneu no medidor de pressão do compressor^[2]. Use a válvula redutora de pressão se a pressão estiver muito alta.
5. Desligue o compressor e desconecte-o da tomada de 12 V.
6. Desatarraxe a mangueira de ar do pneu.
7. Recoloque a tampa antipoeira da válvula do pneu.

Retorne o jogo ao local próprio de armazenamento.

^[1] A tomada não fornece mais energia por 10 minutos depois que o motorista sai do veículo. Para que a energia seja retomada, basta entrar no veículo novamente.

^[2] A pressão do pneu recomendada para os pneus originais do veículo pode ser encontrada em uma etiqueta no pilar da porta lateral do motorista.

13.4.5. Pressão dos pneus

A pressão correta dos pneus ajuda a melhorar a estabilidade de condução, diminuir o consumo de energia e prolongar a vida útil do pneu.

Com o tempo, a pressão dos pneus diminui. A pressão também varia dependendo das condições ambientais. Tudo isso é normal. No entanto, se você conduzir com a pressão dos pneus incorreta, os pneus podem superaquecer e sofrer danos. A pressão dos pneus afeta o conforto de condução, os níveis de ruído e as características de manobrabilidade.

Habitue-se a verificar a pressão dos pneus mensalmente e antes de viagens mais longas. Certifique-se sempre de usar um medidor de pressão confiável. Para manter os pneus em bom estado, use a pressão dos pneus recomendada para pneus frios.

 **Aviso**

Se a pressão dos pneus for alta demais ou baixa demais, os pneus poderão sofrer danos graves. Os pneus podem explodir enquanto você estiver dirigindo e fazer você perder o controle do veículo.

 **Dica**

A pressão correta dos pneus ajuda você a aproveitar a capacidade de carga total do veículo.

13.4.5.1. Monitoramento da pressão dos pneus

O veículo pode detectar e indicar se a pressão dos pneus está baixa. O monitoramento da pressão dos pneus não pode ser desativado. Se o sistema não for capaz de detectar a baixa pressão do pneu, ele indicará um mau funcionamento.

Para que o sistema de monitoramento da pressão dos pneus forneça informações atualizadas, é necessário conduzir o veículo acima de 30 km/h (20 mph) por vários minutos.



Um símbolo indicador acende se for detectada uma pressão baixa em qualquer um dos pneus. Ele permanecerá aceso até que o problema seja resolvido.

Além das mensagens no visor do motorista, você também pode encontrar informações sobre o monitoramento da pressão dos pneus na visualização de status do veículo do visor central.



Aviso

Incapaz de fornecer um aviso antecipado

O sistema não pode fornecer nenhum aviso antecipado de dano potencial nos pneus.

Certificação imediata da pressão correta dos pneus

Quando o símbolo de baixa pressão dos pneus acender, pare e verifique a pressão dos pneus o mais rápido possível. Conduzir com pneus murchos pode causar falha dos pneus.

Se o sistema de monitoramento da pressão dos pneus não estiver funcionando corretamente, o símbolo indicador do visor do motorista piscará primeiro por cerca de um minuto e depois permanecerá aceso. Também será exibida uma mensagem no visor do motorista. Se o defeito for permanente, significa que o serviço é necessário.^[1]

Lembre-se:

- O sistema não substitui a necessidade de inspeções e manutenções regulares dos pneus.
- O símbolo de indicação de baixa pressão dos pneus não desaparecerá até que a baixa pressão dos pneus seja corrigida.
- Se a pressão recomendada dos pneus tiver mudado, como ao trocar os pneus ou as cargas, você precisará salvar um novo valor de referência para a pressão dos pneus.

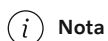

Nota

Os sensores de monitoramento da pressão dos pneus precisam ser montados em todas as rodas, incluindo em pneus de inverno. Se você usar um estepe ou outra roda sem o sensor, uma mensagem de falha será exibida no visor do motorista após alguns minutos de condução. Lembre-se de garantir que novas rodas tenham o sensor para evitar um aviso de mau funcionamento do sistema.

Estado

O conteúdo deste manual representa o status do manual do usuário no momento da impressão e pode não ser totalmente válido em casos futuros. Para obter mais informações, consultar a nota de isenção de responsabilidade completa na primeira página.

Você encontrará informações sobre quaisquer problemas detectados pelo monitoramento da pressão dos pneus na visualização de status do veículo no visor central.

Símbolo indicador vermelho A pressão dos pneus está muito baixa. Pare imediatamente e verifique os pneus.

Símbolo indicador amarelo A pressão dos pneus está baixa. Pare e verifique os pneus o mais rápido possível.

Triângulo de aviso É necessário verificar o estado do Sistema de monitoramento da pressão dos pneus.

Descrição do sistema

As informações a seguir são redigidas de acordo com requisitos legais externos.

Each tire, including the spare (if provided), should be checked monthly when cold and inflated to the inflation pressure recommended by the vehicle manufacturer on the vehicle placard or tire inflation pressure label. (If your vehicle has tires of a different size than the size indicated on the vehicle placard or tyre inflation pressure label, you should determine the proper tire inflation pressure for those tires.)

Como um recurso de segurança adicional, seu veículo foi equipado com um Sistema de monitoramento da pressão dos pneus (TPMS) que acende um indicador de baixa pressão dos pneus quando um ou mais pneus estão com a pressão significativamente baixa. Assim, quando o indicador de baixa pressão dos pneus acender, pare e verifique os pneus o mais rápido possível e calibre com a pressão adequada. Conduzir com um pneu significativamente descalibrado faz com que o pneu superaqueça e pode levar a falha do pneu. Pneus descalibrados também reduzem a eficiência de combustível e a vida útil da banda de rodagem do pneu, além de poderem afetar a manobrabilidade e a capacidade de parada do veículo.

Observe que o TPMS não substitui a manutenção adequada dos pneus, e é responsabilidade do motorista manter a pressão correta dos pneus, mesmo que a pressão insuficiente não tenha atingido o nível que aciona a iluminação do indicador de baixa pressão dos pneus do TPMS.

Seu veículo também foi equipado com um indicador de funcionamento incorreto do TPMS para indicar quando o sistema não está funcionando corretamente. O indicador de mau funcionamento do TPMS é combinado com o indicador de baixa pressão dos pneus. Quando o sistema detecta um mau funcionamento, o indicador pisca por cerca de um minuto e depois fica continuamente aceso. Essa sequência continuará nas partidas subsequentes do veículo enquanto o mau funcionamento existir. Quando o indicador de mau funcionamento estiver aceso, o sistema pode não ser capaz de detectar nem sinalizar a baixa pressão dos pneus conforme pretendido. O mau funcionamento do TPMS pode ocorrer por vários motivos, incluindo a instalação de pneus ou rodas substitutos ou alternativos no veículo que impeçam o funcionamento adequado do TPMS. Verifique sempre o indicador de mau funcionamento do TPMS depois de substituir um ou mais pneus ou rodas do veículo para garantir que os pneus ou rodas substitutos ou alternativos permitam que o TPMS continue a funcionar corretamente.

^[1] A Volvo recomenda uma Oficina Volvo autorizada para reparos e serviços necessários.

13.4.5.1.1. Como salvar um novo valor de referência para monitoramento da pressão dos pneus



O sistema de monitoramento da pressão dos pneus exige um valor de referência a partir do qual funcionar. Isso significa que o valor precisa ser atualizado em determinadas circunstâncias para que o sistema funcione corretamente.

Sempre que a pressão dos pneus for ajustada, um novo valor de referência precisa ser salvo. Pode ser quando determinadas alterações são feitas, por exemplo, sempre que você muda para rodas que exigem uma pressão dos pneus recomendada dife-

rente. O valor de referência também precisa ser atualizado quando há uma alteração significativa no peso do veículo devido a carga ou descarga.

Mesmo quando estiver lidando com um aviso de baixa pressão dos pneus e calibrando até o valor de referência anterior, é necessário salvar novamente o valor da pressão dos pneus para levar em conta quaisquer alterações relacionadas à temperatura.

Para salvar um novo valor de referência, o veículo precisa estar ligado e parado.

1. Calibre os pneus na pressão correta.^[1]
2. Pressione o símbolo do veículo  na barra inferior e acesse **Status** → **Pressão do pneu**.
3. Pressione  para acessar as configurações.
4. Selecione a pressão de referência dos pneus e pressione **Salvar**.

 **Nota**

Botão Salvar indisponível

Por motivos de segurança, o botão **Salvar** só fica disponível quando o veículo está ligado e parado.

O botão também fica indisponível se houver um aviso sobre pressão muito baixa dos pneus no visor do motorista. Isso evita que um valor baixo seja salvo acidentalmente como referência. Nesse caso, você precisa calibrar os pneus até a pressão correta e, em seguida, começar a dirigir o veículo. Assim que o aviso no visor do motorista desaparecer, você pode parar o veículo e continuar com o armazenamento de um novo valor de referência.

5. Confirme que você deseja salvar um novo valor. A etapa de confirmação é necessária para evitar salvar um novo valor de referência por engano.
- > Isso substitui a pressão e a temperatura do pneu anteriores e insere um novo valor de referência.
6. Comece a conduzir o veículo a uma velocidade superior a 30 km/h (20 mph).

^[1] Veja a etiqueta de pressão dos pneus no pilar da porta do motorista para obter informações sobre a pressão dos pneus recomendada para o seu veículo.

13.4.5.2. Ajuste da pressão do pneu

Pode ser necessário ajustar a pressão dos pneus. É normal que a pressão do pneu diminua ao longo do tempo. Ajustá-lo para que você tenha a pressão correta para a situação atual ajuda a garantir um desgaste uniforme do pneu, além de alto desempenho.

Os pneus precisam estar à temperatura ambiente quando a pressão é verificada e ajustada. Isso é chamado de pneus frios. Nunca libere ar de um pneu quente. Quando esfria, a pressão de ar interna cai, o que pode levar a pneus murchos ou até

mesmo totalmente esvaziados.

Os pneus podem aquecer muito rapidamente e devem ser considerados quentes se conduzidos por mais de aproximadamente 1,5 km (1 milha). Eles frequentemente precisam de cerca de 3 horas de resfriamento antes de atingir a temperatura ambiente novamente.

A pressão recomendada para os pneus instalados na fábrica é mostrada no pilar da porta do lado do motorista.

1. Remova a tampa antipoeira da válvula do pneu e depois pressione firmemente o medidor de pressão do pneu sobre a válvula.
2. Verifique o manômetro para ver a atual pressão dos pneus.
3. Calibre o pneu até a pressão correta.

i Nota

Aviso de baixa pressão

Se você recebeu um aviso de baixa pressão, calibre o pneu até o último valor de pressão salvo.

Mudanças nas condições

Se precisar ajustar a pressão dos pneus devido a mudanças nas condições, como ao trocar um pneu, calibre-os até atingir a pressão recomendada.

4. Recoloque a tampa antipoeira^[1] para evitar danos à válvula.
5. Inspeccione o pneu para que não haja detritos presos, como pregos ou outros objetos, que possam perfurar o pneu.
6. Verifique as paredes laterais para que não haja buracos, cortes, bolhas ou outras irregularidades.
7. Salve o valor de referência da pressão dos pneus no visor central depois de ajustar a pressão.

Se você acidentalmente inflar demais o pneu, pressione o pino de metal no meio da válvula para liberar o ar em excesso. Em seguida, verifique a pressão novamente.

i Nota

Os estepes podem ter pressões recomendadas que são diferentes das dos pneus originais. Use sempre a pressão recomendada pelo fabricante do estepe. Essa informação geralmente está indicada na lateral do pneu estepe.

i Dica

Você pode usar o compressor do jogo de reparo de punção temporário para verificar e ajustar a pressão do pneu em seus pneus originais, quando necessário.

[1] Use somente tampas antipoeira Volvo originais ou de plástico pois as tampas antipoeira de metal podem corroer e grudar na válvula.

13.5. Baterias e elétrica de um veículo

Seu veículo tem um sistema elétrico especializado que fornece eletricidade de e para as baterias. Existem circuitos de alta e baixa tensão para diferentes funções elétricas.

Há informações sobre vários componentes elétricos do seu veículo nesta seção do manual. Isso inclui:

- Bateria de tração
- Bateria de 12 V
- Terminal de abastecimento de emergência de 12 V
- Fusíveis

Dica

Carregamento de veículo

Os recursos e equipamentos relacionados ao carregamento, como a porta de carregamento e os cabos, têm sua própria seção.

Recursos de conveniência

Recursos relacionados a energia, tais como portas USB e carregamento sem fio de dispositivos, são cobertos em outras seções.

Aviso

- Não manuseie nem modifique os componentes elétricos do veículo. Só execute ações claramente descritas no manual do usuário.
- Componentes de alta tensão podem produzir ou conduzir correntes letais e só devem ser manuseados por técnicos autorizados.
- Não efetue reparos no sistema elétrico nem nos componentes do veículo. Contate uma Oficina Volvo autorizada para realizar qualquer reparo ou serviço necessário.

13.5.1. Bateria de tração

A bateria de tração do seu veículo é a fonte central de energia e potência do veículo. Ela alimenta toda a propulsão elétrica e fornece energia para manter a bateria de 12 V carregada.

A bateria de tração é integrada na parte inferior do veículo.

Cuidados e integridade da bateria

O modo como você usa seu veículo afeta a condição da bateria de tração. Com o tempo, sua capacidade diminui. Existem práticas de usuário recomendadas que podem ajudar a prolongar a vida de serviço da bateria. Essas práticas do usuário abrangem eventos e condições que podem causar danos à bateria.

Importante

Deixar o veículo com o nível da bateria baixo pode resultar em danos na bateria. Certifique-se de carregar o veículo o mais rápido possível se o nível da bateria estiver quase vazio.

Dica

Existem seções separadas neste manual sobre a integridade da bateria e o que você pode fazer para se recuperar de um cenário de baixa energia.

Serviço e manutenção da bateria

A bateria de tração é um componente de alta tensão que somente técnicos autorizados estão equipados para realizar serviço com segurança.

Aviso

- Não manuseie nem modifique os componentes elétricos do veículo. Só execute ações claramente descritas no manual do usuário.
- Componentes de alta tensão podem produzir ou conduzir correntes letais e só devem ser manuseados por técnicos autorizados.
- Não efetue reparos no sistema elétrico nem nos componentes do veículo. Contate uma Oficina Volvo autorizada para realizar qualquer reparo ou serviço necessário.

Passaporte da bateria

Você pode obter mais informações sobre a bateria de tração do seu veículo digitalizando o código QR do passaporte da bateria. Ela se localiza na parte interna do pilar da porta do lado do motorista e fica visível quando a porta é aberta.

13.5.1.1. Gerenciamento de integridade e desempenho da bateria

Existem práticas do usuário que podem ajudar a manter a condição e o desempenho da bateria de tração ao longo do tempo. Alguns cenários podem resultar em danos à bateria e devem ser sempre evitados.

Nível baixo da bateria e bateria descarregada

Importante

A bateria de tração pode sofrer danos graves se não for carregada depois que seu nível alcançar 0%. O veículo extrai uma pequena quantidade de energia quando estacionado. Portanto, deixar o veículo com um nível da bateria baixo sem carregar pode resultar em uma bateria vazia e em danos à bateria. Se o nível da bateria estiver abaixo de 20% quando estacionado, é recomendável que o veículo seja conectado para carregar o mais rápido possível.

Se o nível da bateria chegar a 0%, a bateria será considerada descarregada ou vazia. O veículo precisará então ser carregado o mais rápido possível para reduzir o risco de danos à bateria.

A bateria de 12 V menor também corre o risco de descarregar se a bateria de tração não puder fornecer energia. Se as duas baterias estiverem descarregadas, o veículo ficará sem energia e sem poder iniciar o carregamento.

Estado de carga elevado

Importante

A bateria de tração pode sofrer danos se o nível da bateria do veículo for mantido muito alto por um longo período.

Para carregamentos regulares, o desgaste da bateria pode ser reduzido selecionando um nível da bateria alvo inferior a 100%. Só carregue até 100% se a autonomia total for necessária para sua próxima viagem.

Se estiver deixando o veículo conectado para carregar sem planos imediatos de dirigi-lo, selecione o nível da bateria alvo recomendado na visualização de carregamento do veículo.

Hábitos de carregamento

O carregamento CA é o modo de carregamento recomendado para carregamento diário. Isso ajuda a manter a condição da bateria ao longo do tempo. O carregamento CC causa mais desgaste.

Estacionamento de longa duração

Ao deixar o veículo estacionado por mais de um mês, o nível da bateria recomendado é de 40-60%. Use ou carregue o veículo para alcançar o nível recomendado.

Se for deixar o veículo estacionado por mais de três meses, é recomendável mantê-lo conectado à tomada, mas definir o limite de carregamento da bateria para 50%. Isso é para uma melhor integridade da bateria.

Verifique regularmente o nível da bateria e se o carregamento está funcionando.

Dica

Há uma seção separada neste manual com mais recomendações para estacionamento de longo prazo.

Estacionamento em clima quente

 **Importante**

Evite expor o veículo a temperaturas extremas. Evite deixar o veículo estacionado por mais de 24 horas se a temperatura estiver correndo o risco de atingir 55 °C (131 °F).

Durante os períodos mais quentes, é recomendável conectar o veículo à tomada durante o estacionamento. Temperaturas elevadas causam danos à bateria, especialmente quando o veículo é exposto ao clima quente por períodos prolongados. O veículo pode esfriar a bateria ativamente enquanto estiver estacionado, mas isso consome energia. Ao retornar ao veículo estacionado, o nível da bateria pode estar visivelmente mais baixo do que antes. Se o veículo estiver conectado à tomada para carregamento, ele poderá resfriar a bateria sem diminuir o nível da bateria e correr o risco de ficar com a bateria vazia.

Em temperaturas quentes, é recomendável estacionar em locais sombreados. A luz solar intensa combinada com altas temperaturas pode levar a temperaturas muito altas da bateria e a uma necessidade excessiva de resfriamento.

Estacionamento em clima frio

Quando a bateria está fria, o veículo reduz temporariamente o desempenho da bateria até que ela se aqueça. Conduzir o veículo em estado de desempenho reduzido não prejudica a bateria.

Para evitar o desempenho temporariamente reduzido resultante da bateria fria, conecte o veículo para carregamento e ative o pré-condicionamento antes da viagem. O veículo então aquecerá a bateria sem afetar o desempenho e a autonomia disponível.

Em temperaturas abaixo de -30 °C (-22 °F), evite deixar o veículo estacionado sem carregar por mais de 24 horas.

13.5.1.2. Sistema de arrefecimento do trem de força

Seu carro possui um sistema avançado de regulação de temperatura.

O sistema regula ativamente a temperatura da bateria de tração enquanto você estaciona, carrega ou dirige seu carro. Isso acontece se o seu veículo apresentar temperaturas altas ou baixas e durante o pré-condicionamento.

 **Importante**

Nunca tente adicionar líquido de arrefecimento por conta própria

O sistema de arrefecimento é um sistema fechado. Um técnico treinado deverá realizar toda manutenção necessária do sistema de arrefecimento.^[1]

^[1] A Volvo recomenda uma oficina Volvo autorizada.

13.5.2. Bateria de 12 V

A bateria de 12 V funciona como reserva para a bateria de tração quando há alta demanda elétrica. É compatível com todas as funções elétricas do veículo, exceto a propulsão elétrica.

Manutenção e substituição

A bateria de 12 V não precisa de manutenção.

Contate uma Oficina Volvo autorizada se a bateria de 12 V precisar ser trocada.

Especificações da bateria de 12 V	
Tipo de bateria	Íon de lítio ^[1]
Tensão	14,7 V
Dimensões (comprimento × largura × altura)	188,88 × 188,20 × 103,60 mm (7,44 × 7,40 × 4 pol.)
Capacidade	8.4 Ah
Capacidade de partida a frio ^[2]	680 A

^[1] NCM

^[2] CCA

13.5.2.1. Etiquetas de bateria

As baterias de veículos de baixa tensão têm etiquetas com informações para o manuseio seguro.

Símbolos



Evite faíscas ou fogo aberto.

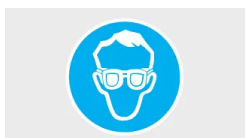

Use óculos de proteção.



Armazene a bateria fora do alcance das crianças.



A bateria contém ácido corrosivo.



Obtenha mais informações no manual do usuário do veículo.



Risco de explosão.



Número de gravação e de registro.



A bateria deve ser descartada de forma adequada para ser reciclada.



Recicle corretamente.

(i) Nota

Etiquetas descritas

Etiquetas descritas neste manual são representações genéricas das etiquetas encontradas em torno do veículo. O manual só contém as localizações e o tipo de informações nelas contidas. Localize a etiqueta real para obter informações específicas sobre seu veículo.

13.5.3. Reciclagem da bateria

O conteúdo deste manual representa o status do manual do usuário no momento da impressão e pode não ser totalmente válido em casos futuros. Para obter mais informações, consultar a nota de isenção de responsabilidade completa na primeira página.

As baterias usadas devem ser recicladas de uma maneira ambientalmente correta.

Consulte o suporte da Volvo se você não tiver certeza de como descartar as baterias.¹ A bateria de tração deve ser manuseada somente por técnicos autorizados.

13.5.4. Fusíveis

Seu veículo possui fusíveis eletrônicos que protegem diferentes partes do sistema elétrico do veículo, cortando a energia se a corrente exceder o limite do fusível.

Seu veículo não possui fusíveis tradicionais que derretem, mas fusíveis eletrônicos controlados por software. Eles funcionam da mesma forma que os fusíveis tradicionais e cortam a energia para proteger o seu veículo contra danos. Quando uma corrente ou tensão elevada flui para um fusível eletrônico, o fusível abre e algumas funções podem ficar limitadas. Após um breve período de resfriamento, o fusível eletrônico fechará automaticamente e todas as funções deverão funcionar normalmente.

Importante

Se as funções elétricas do veículo não forem restauradas, isso pode ser um indicador de uma falha elétrica e você deve entrar em contato com uma oficina.

A Volvo recomenda uma oficina Volvo autorizada para quaisquer reparos ou manutenção necessárias relacionadas com o sistema elétrico ou componentes do veículo.

13.6. Ferramentas e equipamento

Seu veículo é equipado com algumas ferramentas que podem ser úteis em determinadas situações. Por exemplo, se você precisar trocar uma roda.

As ferramentas e o equipamento em seu veículo são armazenados em locais diferentes, tais como sob o capô, no porta-luvas e no porta-malas. Certifique-se de se familiarizar com o local onde tudo está armazenado para não precisar procurar quando precisar de algum item.



Aviso

Armazenamento correto das ferramentas

Sempre guarde ferramentas e equipamentos soltos em áreas de armazenamento designadas quando não estiverem em uso. Do contrário, poderão causar danos ou ferimentos em caso de colisão.

Leitura de todas as instruções antes de usar as ferramentas

Antes de usar, certifique-se de ler e entender todas as instruções relacionadas a ferramentas e equipamentos, quando disponíveis.

Contate o suporte da Volvo para obter recomendações sobre ferramentas e equipamentos para o seu veículo.

Triângulo de aviso



Se o seu veículo precisar ser imobilizado em uma área onde possa haver outros veículos, você pode colocar o triângulo de aviso no chão para alertar outras pessoas antes que cheguem ao seu veículo.

Colete refletivo

Se precisar sair do veículo e ficar próximo ao trânsito, use um colete refletivo para sua segurança.

Olhal de reboque



O olhal de reboque pode ser preso no para-choque do veículo para possibilitar o reboque. Ele também pode ser usado para prender objetos carregados no teto que sejam maiores do que o teto.

Jogo de reparo de punção temporário



Seu veículo é equipado com um jogo de reparo de punção temporário, que pode ser usado para reparar um furo pequeno no pneu.

13.6.1. Utilização do triângulo de aviso

Monte e coloque um triângulo de aviso se o veículo estiver imobilizado em uma área onde possa haver outros veículos. A finalidade do triângulo de aviso é avisar outros motoristas antecipadamente sobre o seu veículo ou outros perigos estacionários.



O triângulo de aviso dobrado na respectiva caixa.

i Nota

Regras e normas locais

As regras e normas locais sobre como e quando colocar um triângulo de aviso variam conforme a região. Você é responsável por conhecer e seguir o que se aplica em sua região.

i Dica

- Se estiver escuro quando você colocar o triângulo de aviso, use um colete refletivo caso tenha um no veículo. Se você não tiver um, segure o triângulo de aviso de modo que as partes refletivas fiquem visíveis ao carregá-lo.
- Você pode usar a caixa como um lembrete de recolher o triângulo de aviso ao sair colocando-a no banco do motorista.

1. Ative as luzes de aviso de perigo.
2. Retire o triângulo de aviso de sua caixa, desdobre-o e conecte suas extremidades.
3. Abra as pernas de apoio do triângulo de aviso.
4. Posicione o triângulo de aviso em um local adequado em relação ao tráfego e a uma distância que assegure que outros motoristas sejam alertados em tempo suficiente antes de atingirem o seu veículo.

Lembre-se de recolher o triângulo de aviso antes de sair novamente.

13.6.2. Fixação do gancho de reboque

O conteúdo deste manual representa o status do manual do usuário no momento da impressão e pode não ser totalmente válido em casos futuros. Para obter mais informações, consultar a nota de isenção de responsabilidade completa na primeira página.

Use o olhal de reboque para prender um cabo do-guincho ao rebocar.

No lado direito do veículo, o olhal de reboque é aparafusado em um soquete roscado atrás de uma tampa localizada nos para-choques dianteiro e traseiro.

! **Importante**

Certifique-se de ler sobre rebocar e suas limitações antes de começar.

Pegue o olhal de reboque para tê-lo em mãos.

Acoplamento na dianteira

1.

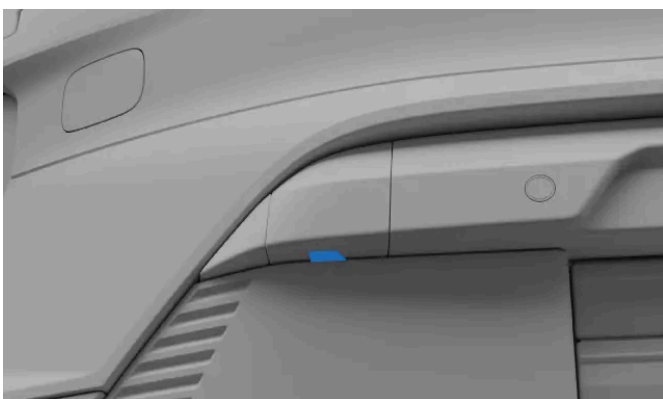

Tampa de fixação do olhal de reboque dianteiro

Para acoplar na parte dianteira: remova a tampa empurrando a parte inferior e puxando a tampa para fora do veículo.

Acoplamento na traseira

2.

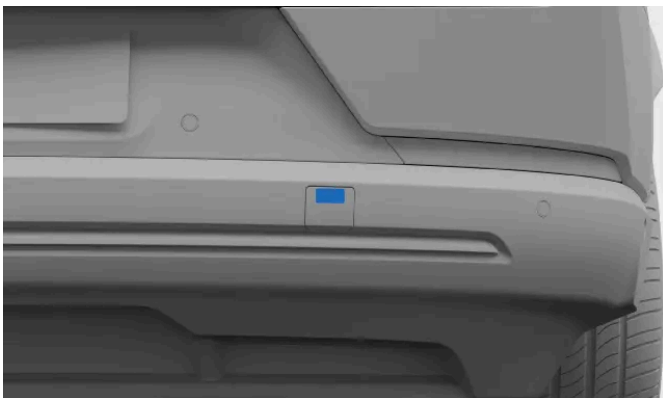

Tampa de fixação do olhal de reboque traseiro

Para acoplar na traseira: remova a tampa empurrando no meio do lado superior. A tampa gira e pode então ser removida.

3. Aparafuse o olhal de reboque totalmente no soquete.

! **Importante**

É importante que o olhal de reboque seja aparafusado firmemente no lugar. Colocar algo no olhal de reboque, como uma chave de roda, pode oferecer uma alavancagem extra.

Depois de terminar, lembre-se de remover novamente o olhal de reboque e retorná-lo ao local de armazenamento.

13.7. Levantamento do veículo

Você pode levantar do chão uma roda de cada vez usando um macaco. Certifique-se de ler todas as instruções antes de levantar o veículo.

Importante

É muito importante colocar o macaco nos pontos de levantamento ou a bateria pode ser danificada.

Equipamento recomendado ou fornecido

- As instruções para levantar o veículo pressupõem o uso de um macaco recomendado ou fornecido^[1] pela Volvo.
- Só use ferramentas e equipamento projetados para o modelo do seu veículo. Contate uma concessionária Volvo para obter recomendações sobre ferramentas.
- A Volvo recomenda uma Oficina Volvo autorizada para tarefas não descritas no manual.
- Um macaco portátil desenvolvido para uso ocasional e limitado só está disponível para tarefas curtas e urgentes, tais como lidar com uma perfuração. Um macaco de oficina é o recomendado para uso frequente ou prolongado.
- Só levante o veículo usando seus pontos de levantamento.

Outros equipamentos de levantamento

- Se estiver usando equipamento que não tenha sido fornecido pela Volvo^[2], leia atentamente as respectivas instruções antes de levantar o veículo. Certifique-se de que o equipamento seja compatível com o veículo.
- Use equipamento de segurança adicional, como suportes e blocos de rodas, quando aplicável.
- Ao usar macacos de oficina ou outros equipamentos de elevação projetados para uso frequente e prolongado, você deve usar áreas de elevação separadas em vez das descritas nesta instrução.



Aviso

Segurança em torno do veículo

- Se você estiver substituindo uma roda dentro ou perto do trânsito, certifique-se de que você e o veículo estejam claramente visíveis para os outros. Ative o pisca alerta, coloque um triângulo de aviso em um local visível, porém seguro, e use um colete refletor.
- Designe uma área segura para que os passageiros esperem, distante do veículo e do trânsito.
- Você é responsável pela segurança em torno do veículo enquanto ele estiver levantado. Não permita a permanência de pessoas dentro ou próximo ao veículo.

Levantamento do veículo

- Nunca fique sob o veículo nem deixe que ninguém se aproxime com alguma parte do corpo enquanto ele estiver levantado.
- Não coloque objetos entre o solo e o macaco, nem entre o macaco e o ponto de levantamento do veículo.
- Não use nenhum equipamento de levantamento que apresente algum sinal de dano.

Antes de levantar o veículo:

- Reúna as ferramentas e peças necessárias para seu trabalho planejado.
- Certifique-se de que o macaco esteja em boas condições e de que as roscas dele estejam corretamente lubrificadas e sem sujeira.

1. Ative o freio de estacionamento.
2. Coloque blocos de roda para reduzir o risco de movimentação do veículo enquanto levantado. Pedras ou blocos de madeira grandes funcionam bem. Coloque ambos na frente e atrás de cada roda que permanecer no solo.
3. Localize o ponto de levantamento destinado na parte inferior da carroceria do veículo.

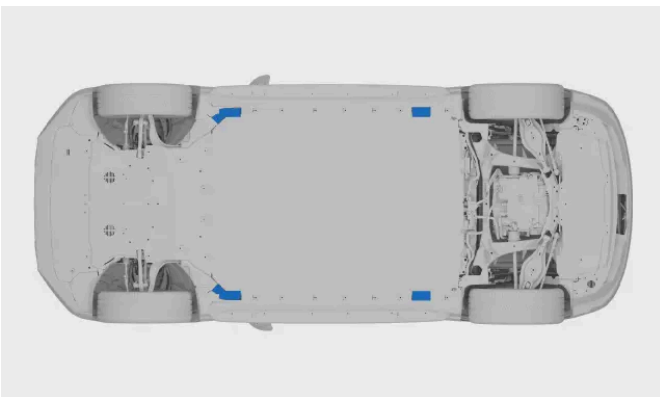

Existem dois pontos de levantamento em cada lado do veículo.

4. Posicione o macaco sob os pontos de levantamento do veículo. A superfície na qual ele se encontra deve ser firme, não escorregadia e nivelada. Posicione o macaco com a alavanca da manivela apontando para longe do veículo.
5. Acione a manivela do macaco até que a cabeça encaixe no ponto de levantamento do veículo. Certifique-se de que a peça

saliente da cabeça do macaco se encaixe na ranhura do ponto de levantamento.

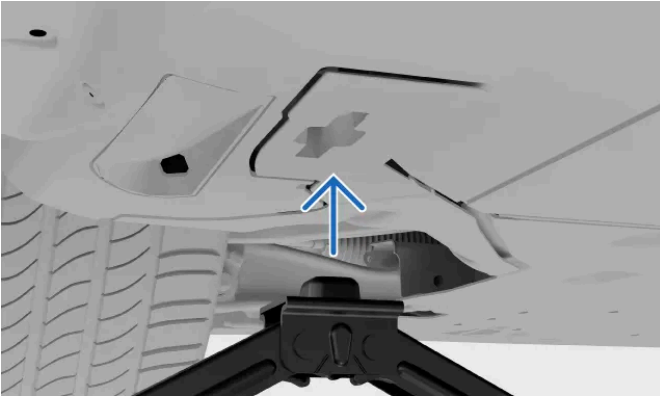

! **Importante**

Existem luzes de sinalização localizadas perto dos pontos de elevação. Certifique-se de que a cabeça do macaco esteja posicionada de forma que não entre em contato com as luzes.

6. Faça um alinhamento final. Certifique-se de que:

- o macaco não esteja inclinado em nenhuma direção
- a base do macaco esteja centralizada sob o ponto de levantamento
- a cabeça do macaco coincida corretamente com o ponto de levantamento.

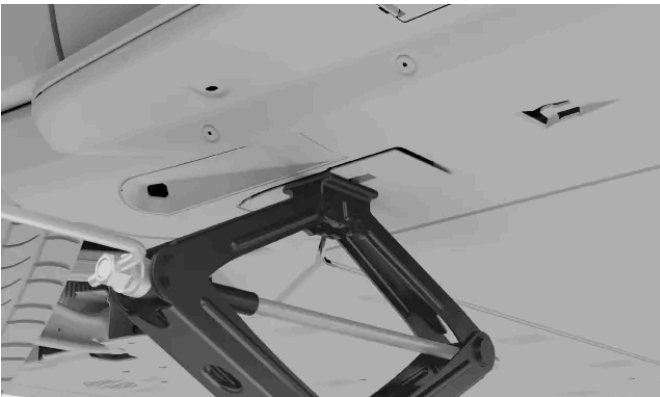

7. Levante o veículo até uma altura apropriada. Não o levante mais alto do que o necessário para o trabalho que você estiver realizando.

! **Aviso**

Não deixe o veículo sem vigilância quando levantado.

Abaixe o veículo com cuidado ao concluir o trabalho. Lembre-se de testar funções importantes do veículo que possam ter sido afetadas pelo trabalho realizado.

Coloque o macaco de volta no respectivo local de armazenamento.

[1] Dependendo do mercado, um macaco para uso ocasional e limitado pode ser incluído com o veículo.

[2] Por exemplo, macacos de oficina ou outro equipamento de levantamento destinado ao uso frequente e prolongado

13.7.1. Área de elevação da oficina

Você pode usar um macaco de oficina ou equipamento de elevação projetado para uso frequente e prolongado ao levantar o veículo do chão. No entanto, ao fazer isso, você precisa garantir que ele seja colocado nas áreas de elevação do veículo.

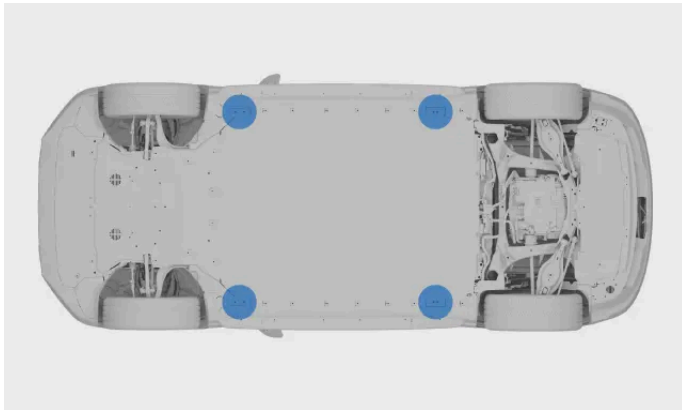

Áreas de elevação utilizadas para equipamentos de oficina.

As áreas de elevação a serem utilizadas junto com o equipamento da oficina são colocadas nos cantos externos da bandeja da bateria.

! Importante

É muito importante colocar o macaco de oficina nas áreas de elevação do veículo ou a bateria pode ficar danificada.

Se você estiver usando um macaco de oficina, certifique-se de que a placa do macaco esteja equipada com uma proteção de borracha para proteger o veículo e garantir que permaneça estável.

13.8. Manutenção e reparos

A manutenção e os reparos realizados adequadamente são essenciais para manter seu veículo em boas condições de funcionamento.

O seu veículo mantém um registro de quando foi a última vez que você fez uma manutenção e avisa quando é hora de fazer uma nova. Ele pode fazer o autodiagnóstico de muitos tipos de falhas e notificá-lo caso seja necessário tomar alguma providência.

Se você notar alguma necessidade de manutenção ou reparo que não tenha sido detectada pelo veículo, entre em contato com o suporte da Volvo.

A Volvo recomenda uma Oficina Volvo autorizada para todas as necessidades de manutenção e reparo.

O conteúdo deste manual representa o status do manual do usuário no momento da impressão e pode não ser totalmente válido em casos futuros. Para obter mais informações, consultar a nota de isenção de responsabilidade completa na primeira página.

 **Importante**

Falhas e notificações

Se uma notificação no veículo exigir uma manutenção, marque uma consulta o mais rápido possível. A visualização de status do veículo no visor central também contém informações sobre os problemas detectados.

 **Aviso**

- Não manuseie nem modifique os componentes elétricos do veículo. Só execute ações claramente descritas no manual do usuário.
- Componentes de alta tensão podem produzir ou conduzir correntes letais e só devem ser manuseados por técnicos autorizados.
- Não efetue reparos no sistema elétrico nem nos componentes do veículo. Contate uma Oficina Volvo autorizada para realizar qualquer reparo ou serviço necessário.

Programa de manutenção recomendado pela Volvo

A Volvo recomenda a contratação de uma Oficina Volvo autorizada para realizar qualquer trabalho de reparo e manutenção. As oficinas da Volvo têm o pessoal, as ferramentas especiais e a literatura de serviço necessária para fornecer manutenção de alta qualidade. O programa de manutenção recomendado pela Volvo foi desenvolvido para proporcionar ao seu veículo uma longa vida de serviço. A manutenção do seu veículo de acordo com seu programa de manutenção personalizado pode ser um pré-requisito para a cobertura das garantias da Volvo. As informações de serviço e garantia de seu veículo ^[1] contêm mais detalhes sobre os termos e condições de serviço e garantia.

^[1] Essa é uma publicação separada incluída com seu veículo.

13.8.1. Agendamento de manutenção ou reparos

O suporte da Volvo cuida dos agendamentos quando você precisa de uma consulta de manutenção ou reparo. As Oficinas Volvo autorizadas têm treinamento e equipamentos especializados para cuidar do seu veículo.

Seu veículo o notifica quando é hora de fazer manutenção.

1. Entre em contato com o suporte da Volvo para agendar uma consulta. Eles podem localizar seu ponto de serviço mais próximo.

Se não conseguir entrar em contato com o suporte da Volvo e precisar urgentemente de manutenção ou reparos, entre em contato com um serviço de assistência da rodovia disponível em sua localidade.

13.8.2. Porta de diagnóstico de bordo

Seu veículo possui uma porta de diagnóstico que permite que a oficina se conecte ao veículo e se comunique com seus sistemas. Não conecte um equipamento que não tenha sido autorizado pela Volvo.

A porta de diagnóstico é do tipo OBDII.

A porta de diagnóstico se localiza na parte inferior do painel, perto da alça de liberação do capô.

O uso incorreto da porta de diagnóstico pode afetar negativamente os sistemas e o software do veículo. Isso inclui conectar equipamento ^[1] não autorizado e instalar software e ferramentas de diagnóstico.



Aviso

A Volvo não aceita ser responsabilizada em caso de conexão de equipamento não autorizado à porta de diagnóstico. Contate uma Oficina Volvo autorizada para obter mais informações.

^[1] Equipamento não aprovado pela Volvo.

14. Recuperação e imobilização do veículo

Se você não conseguir conduzir seu veículo, ele será considerado imobilizado. Você pode sempre contatar uma Oficina Volvo autorizada se não conseguir encontrar uma solução no manual ou se tiver dúvidas sobre como proceder.

Dependendo da natureza do problema, você pode ser capaz de resolvê-lo sozinho ou com a assistência de uma Oficina Volvo autorizada ou outros serviços. Nesta parte do manual você encontrará uma série de cenários e como lidar com eles com segurança.

Em uma situação em que há algum ferimento ou risco de ferimentos, priorize a segurança e as necessidades médicas em vez da recuperação do veículo. Não hesite em contatar os serviços de emergência, se necessário.

Os seguintes cenários têm suas próprias seções do manual do usuário que podem ajudar você a identificar o problema subjacente e as etapas necessárias para a recuperação.

- O veículo apresenta mau funcionamento e não pode ser usado como pretendido.
- A bateria está descarregada e o veículo não responde.
- Há danos físicos no veículo. Os danos podem tornar o veículo inadequado para ser conduzido ou causar a imobilização dele. Mesmo danos superficiais precisam ser avaliados para garantir que você possa usar o veículo com segurança.

14.1. Veículo danificado

Se o seu veículo for danificado, é importante identificar a extensão e a gravidade dos danos para determinar como manusear o veículo com segurança.

Danos podem imobilizar seu veículo ou torná-lo não seguro para condução.

Entre em contato com uma Oficina Volvo autorizada se o seu veículo tiver sido danificado ou se apresentar sinais de danos sofridos enquanto estacionado. Se os danos imobilizarem ou prejudicarem gravemente o desempenho do veículo, será necessária a recuperação através de um serviço de assistência na estrada.

Importante

Danos menores

O seu veículo pode auto-diagnosticar muitos defeitos, mas não pode detectar todos os tipos de danos ou prever suas consequências. Um pequeno impacto resultando em danos superficiais pode perturbar componentes atrás da área afetada, tais como o desalinhamento de um sensor de estacionamento atrás de um para-choque. Portanto, é importante ter um dano aparentemente menor ou superficial examinado por um técnico treinado para determinar a extensão total do dano.

Danos imobilizantes

Há vários tipos de danos que podem imobilizar o veículo. Eles incluem, entre outros:

- Danos por colisão
- Perfuração
- Danos no para-brisa
- Danos causados por água
- Falha mecânica

Danos por colisão

Após uma colisão suficientemente grave, seu veículo entra no modo de segurança e precisa ser recuperado.

Importante

Se possível, não tente dirigir ou mover o veículo após uma colisão grave. Se o veículo apresentar um perigo de trânsito agudo, pode ser feita uma exceção para movê-lo a uma curta distância para fora de perigo imediato, se o estado do veículo o permitir.

Danos causados por água

Danos causados por água podem danificar o veículo de forma permanente e afetar gravemente seu bom funcionamento.

Importante

Secar o veículo simplesmente ou deixá-lo secar geralmente será insuficiente para resolver danos significativos causados por água. Um técnico treinado deverá examinar qualquer dano causado por água para determinar sua extensão total e gravidade.

Danos mecânicos

A melhor maneira de evitar falhas mecânicas é seguir o uso pretendido e fazer a manutenção regular do veículo. É importante realizar check-ups do seu veículo continuamente.

14.2. Mau funcionamento

Quando parte do seu veículo ou um de seus recursos não está funcionando como o planejado, isso conta como mau funcionamento.^[1] Pode não ser seguro de forma alguma conduzir seu veículo, dependendo do tipo de mau funcionamento que estiver ocorrendo.

 **Nota**

Veículo imobilizado

Considere imobilizar o veículo se um mau funcionamento impedir que você conduza em segurança.

Veículo sem resposta

Há uma seção separada neste manual para problemas relacionados a energia.

Orientação geral para casos de mau funcionamento

Se uma função não funcionar corretamente, tente as seguintes medidas:

- Leia o que o manual diz sobre a função. Certifique-se de saber o que é necessário para que ela funcione corretamente. A causa do problema pode ser o seu desconhecimento de uma limitação de uma função específica.
- Reinicie todos os dispositivos e sistemas relacionados. Isso se aplica ao veículo em si, mas também pode incluir seu telefone ou um aplicativo.
- Se houver mais de uma maneira de usar uma função ou realizar uma tarefa, tente as alternativas.

 **Nota**

Alterações após atualizações de software

Atualizações de software podem introduzir alterações em funções que afetam o modo como elas funcionam. Certifique-se de ler as informações fornecidas com cada atualização para compreender por que o veículo pode estar se comportando diferentemente.

Causas possíveis

Quando uma função não estiver funcionando da maneira como você espera, existem várias causas possíveis:

- As configurações do veículo foram alteradas.
- Há condições ambientais afetando o veículo e seus sistemas.
- Há interferência de sinal afetando a conectividade e os sistemas sem fio.
- Um fusível eletrônico está temporariamente desativado.
- Erro de software.
- Falha mecânica.

Entre em contato com uma Oficina Volvo autorizada, se necessário

Se você não conseguir resolver o problema usando as informações do manual, entre em contato com uma Oficina Volvo autorizada.

Anote o que aconteceu no momento em que o problema surgiu. Isso pode ajudar a identificar a causa. Um evento importante pode ser:

- Danos no veículo.
- Exposição a condições extremas.

O conteúdo deste manual representa o status do manual do usuário no momento da impressão e pode não ser totalmente válido em casos futuros. Para obter mais informações, consultar a nota de isenção de responsabilidade completa na primeira página.

- Serviço, manutenção ou substituição recente de um componente.
- Software atualizado recentemente.
- Qualquer outra falha ou mau funcionamento.

^[1] Em alguns casos, uma falta ou falha suspeita pode ser uma limitação intencional nas condições experimentadas pelo veículo.

14.3. Veículo sem energia ou sem resposta

Se o veículo não responder ou parecer não ter energia, a causa pode ser baterias descarregadas ou algo que esteja afetando os sistemas elétricos.

Se as baterias do veículo estiverem vazias, elas se desconectarão do veículo para se protegerem contra danos. O seu veículo pode não responder a algumas das suas ações, incluindo tentar destrancar ou ligar o veículo. Dependendo da situação, você poderá usar a energia de reserva das baterias para ajudar a carregar seu veículo.

As situações a seguir podem fazer com que as duas baterias do veículo descarreguem.

- O veículo ser conduzido até o nível da bateria chegar a 0% e não ser recarregado imediatamente.
- O veículo ficar com o nível da bateria baixo. Se não for conectado para carregar, o nível da bateria cairá ainda mais, pois o veículo usa uma pequena quantidade de energia enquanto está estacionado.
- O veículo ser deixado sem ser carregado por tempo prolongado, o que fará com que o nível da bateria caia.
- Baixas temperaturas reduzindo temporariamente a capacidade da bateria abaixo do nível exigido para manter o veículo com eletricidade.

Condições ou usos que aumentam o consumo de energia e resultam na queda do nível da bateria mais rápido do que o esperado incluem:

- O uso de acessórios ou funções que consomem a energia do veículo.
- Altas temperaturas que acionem o resfriamento da bateria.

Se o veículo não puder ser ligado ou conduzido devido a baterias vazias, existem várias ações de recuperação que você pode tentar, dependendo da situação.

Resgate de um veículo responsivo

Se o nível da bateria do seu veículo ficar com 0% enquanto estiver ligado, ele continuará respondendo por um tempo limitado. A energia de reserva das baterias pode alimentar o veículo e permitir que você inicie o carregamento da bateria de tração. Se você estiver dirigindo quando o nível da bateria estiver 0%, o veículo não irá parar imediatamente. No entanto, é importante que você conserve a energia restante e pare assim que for seguro fazê-lo.

Ações de resgate do veículo

- Se o seu veículo estiver responsivo e você puder carregá-lo onde ele se encontra estacionado, carregue-o imediatamente.
- Se seu veículo não puder ser carregado no local onde está, providencie para que seja resgatado e transportado até uma fonte de carregamento. Certifique-se de fazer isso o mais rápido possível para evitar uma paralisação total do veículo. Isso é

O conteúdo deste manual representa o status do manual do usuário no momento da impressão e pode não ser totalmente válido em casos futuros. Para obter mais informações, consultar a nota de isenção de responsabilidade completa na primeira página.

importante para a saúde da bateria, mas também mantém a funcionalidade essencial disponível para você utilizar em uma emergência.

Importante

Se você não carregar seu veículo com rapidez suficiente, a energia de reserva se esgotará e seu veículo ficará sem resposta. Se isso acontecer, você precisará tomar medidas diferentes.

Resgate de um veículo sem resposta

Se a bateria de tração do seu veículo ficar com 0% do nível da bateria enquanto estiver estacionado, o veículo não responderá e você não poderá destravá-lo ou carregá-lo normalmente.

Medidas de resgate

- Se houver uma fonte de carregamento onde o veículo se encontra imobilizado, talvez seja possível carregar o veículo temporariamente usando um terminal de 12 V externo especial. Isso permite que você acesse o veículo e inicie o carregamento.
- Se o veículo não puder ser carregado onde se encontra, precisará ser transportado por um veículo de resgate até um local que tenha uma fonte de carregamento. Uma Oficina Volvo autorizada tem o equipamento necessário para alimentar o veículo e carregá-lo.

Uso do terminal de 12 V

Em caso de perda total de energia, o veículo ficará sem resposta. Assim, para poder acessar o veículo e carregá-lo, o veículo pode ser alimentado por um curto período usando o terminal de 12 V acessível externamente. O acesso é feito removendo um pequeno painel na parte inferior do para-choque traseiro, no lado esquerdo do veículo.

Aviso

Não use nem conecte nada à porta de diagnósticos de bordo enquanto o veículo estiver sendo alimentado pelo terminal de 12 V.

Antes de qualquer uso do terminal de 12 V, considere o seguinte:

- O terminal de 12 V deve ser utilizado apenas para acessar e carregar o veículo como parte do resgate em caso de imobilização.
- Não é possível carregar outro veículo ou fonte externa semelhante a partir desse ponto.
- Não conecte outra bateria de 12 V ao terminal.
- Utilize apenas um carregador de 12 V com uma corrente de carregamento máxima inferior a 30 A. A conexão de qualquer fonte de alimentação que forneça correntes superiores a 30 A pode abrir um fusível eletrônico conectado ao terminal, o que o desativará temporariamente.

 **Importante**

Nível mínimo de carga

Ao alimentar o seu veículo através do terminal de 12 V, é importante manter a conexão estável. Não desconecte o terminal de 12 V até que seu veículo tenha atingido um nível da bateria de pelo menos 1%. Se você remover a fonte de alimentação do terminal de 12 V antes que o nível da bateria do veículo atinja 1%, o sistema do veículo será desligado. Isso pode causar danos à fonte de alimentação.

Veículo com a energia desligada

Se você conectou uma fonte de alimentação ao terminal de 12 V e o veículo desligou, isso pode significar que um fusível eletrônico se abriu. Aguarde para ver se ele volta a funcionar antes de desconectá-lo. Se isso acontecer repetidamente, pode significar que há uma falha diferente. Entre em contato com uma Oficina Volvo autorizada.

Outros cenários sem energia

Pode haver casos em que você tenha certeza de que o nível da bateria não está baixo e seu veículo ainda assim não responder ou responder apenas parcialmente. Nesses casos, isso pode ser um indicador de que há uma falha elétrica, de hardware ou de software impedindo o veículo de funcionar corretamente.

Caso não consiga identificar a causa do problema nem resolvê-lo consultando o manual, contate uma Oficina Volvo autorizada.

14.4. Resgate

O resgate do seu veículo normalmente exige transportá-lo com um veículo de resgate. Isso será necessário se o veículo estiver imobilizado e suas funções não puderem ser restauradas onde ele estiver.

Contate uma Oficina Volvo autorizada se precisar resgatar seu veículo.^[1]

O procedimento de resgate recomendado depende das condições e do estado do veículo. Se seu veículo não estiver danificado e tiver energia, o modo de resgate pode ser ativado para puxá-lo para a plataforma de um veículo de resgate. Se o veículo estiver danificado, sem resposta ou em modo de segurança, ele deverá ser elevado para a plataforma do veículo de resgate.

 **Importante**

Rodas fora do solo

Independentemente da condição do veículo, ele deve ser transportado com todas as rodas fora do solo quando resgatado. A rotação forçada da roda durante o transporte pode danificar gravemente o veículo.

Distância segura de presença

Não permita a presença de ninguém diretamente atrás do seu veículo enquanto estiver sendo puxado para o veículo de resgate.

^[1] Para necessidades de resgate urgentes, você também pode contatar diretamente um serviço de resgate e assistência na estrada.

14.5. Modo de segurança

Seu veículo pode entrar no modo de segurança se detectar danos que comprometam a segurança.

O modo de segurança limita as funções disponíveis quando seu veículo possui um dano contínuo. O veículo deve passar por avaliação e reparos dos danos ^[1] se o modo de segurança tiver sido ativado. Entre em contato com uma Oficina Volvo autorizada se o modo de segurança tiver sido ativado por algum motivo.

O visor indica claramente quando o veículo está no modo de segurança se ainda estiverem funcionando.

Quando o modo de segurança está ativo, você não consegue dirigir o veículo. No entanto, se precisar retirar o veículo de um local de perigo imediato, você pode sair do modo de segurança pelo visor central. Conduzir o veículo após o modo de segurança ter sido desativado deve ser feito com cautela e apenas em distâncias muito curtas, como na beira da estrada.

Nota

Ao sair do modo de segurança, o veículo realiza uma verificação de segurança. Isso é então comunicado no visor do motorista. Se a verificação falhar, você não poderá sair do modo de segurança para mover o veículo.

Aviso

- Não use nem fique no veículo quando ele estiver no modo de segurança. A única exceção é movê-lo uma distância curta se houver perigo imediato no trânsito.
- Não reboque o veículo sem antes ativar o modo de reboque. Isso é feito no visor central.
- Redefinir o estado do veículo sem realizar avaliação e reparos dos danos pode resultar em mais danos ao veículo, além de ferimentos pessoais.

^[1] A Volvo recomenda uma oficina Volvo autorizada

14.6. Providenciar o reboque do seu veículo

Seu veículo pode ser rebocado por curtas distâncias, se necessário. Para isso, o modo de rebocamento deve ser ativado primeiro.

 **Importante**

Antes de providenciar o reboque do seu veículo

- Você só pode acessar o modo de reboque se o veículo tiver energia. Se o veículo não puder ser ligado, precisará de um resgate completo.
- Certifique-se de ler todas as informações sobre ter o veículo rebocado antes de ativar o modo de reboque.
- Você só deve rebocar seu veículo por curtas distâncias, por exemplo, para o meio-fio da estrada ou para um veículo de resgate. Rebocar o veículo por distâncias maiores pode danificá-lo, fazendo com que a bateria seja carregada incorretamente.

Para rebocar seu veículo, primeiro ative o modo de rebocamento, que envolve prender o olhal de reboque e o cabo do guincho. Certifique-se de ter todo o equipamento necessário pronto.

1. Ative o modo de reboque no visor central.
 - > A ativação do modo de reboque é exibida.
2. Reboque seu veículo para um veículo de resgate ou para um lugar seguro, como o meio-fio da estrada.
3. Quando o veículo estiver no local necessário, engate o freio de estacionamento.
 - > O modo de reboque é desativado.
4. Se necessário, remova o olhal de reboque e o cabo do guincho.

 **Importante**

Sempre use um veículo de resgate para transportar o veículo quando ele não poder ser conduzido. A rotação forçada da roda durante o transporte pode danificar gravemente seu veículo. Certifique-se de que o veículo só seja transportado por um veículo de resgate, como uma plataforma, por exemplo, para que as rodas do veículo não toquem o solo durante o transporte.

14.6.1. Ativação do modo de reboque

Se o seu veículo precisar ser rebocado para um veículo de recuperação de plataforma, primeiro você precisa ativar o modo de reboque nas configurações.

 **Importante**

- Rebocar seu veículo sem um modo de reboque ativo pode danificá-lo. Siga as instruções no visor até receber a confirmação de que o modo de reboque está ativo antes de o veículo ser rebocado.
- O modo de reboque só pode ser acessado se o veículo não tiver energia. Se o veículo não puder ser ligado, precisará de um resgate completo.
- Certifique-se de ler todas as informações sobre ter o veículo rebocado antes de ativar o modo de reboque.

 **Nota**

O modo de reboque só é usado quando o veículo é rebocado. Não o ative ao rebocar outros veículos ou reboques.

1. Pressione o símbolo do veículo  na barra inferior.
2. Acesse **Controles** → **Modos do veículo** → **Modo de reboque**.
> O tutorial do modo de reboque é mostrado no visor central.
3. Siga o tutorial até obter a confirmação de que o modo de reboque está ativo.

O modo de reboque desativa quando você aciona o freio de estacionamento.

15. Especificações

Estas especificações descrevem o seu veículo em termos técnicos e em números. Pode ser necessário localizar alguns desses detalhes, por exemplo, ao comprar pneus novos.

Estas informações estão divididas da seguinte maneira, com alguns exemplos de conteúdo para ajudar a orientar você.

- Características gerais do veículo – dimensões, pesos e designações de tipo.
- Especificações do trem de força – desempenho, motor elétrico, autonomia e consumo elétrico.
- Especificações de rodas e pneus – pressões e tamanhos de pneus aprovados.
- Especificações de fluido - fluido de freio e líquido de arrefecimento do ar-condicionado.
- Certificados e homologações

15.1. Características gerais do veículo

Estes são os fatos básicos sobre seu veículo. Estes dados o ajudam a determinar a configuração específica de seu veículo.

Você pode precisar saber estas coisas sobre seu veículo por uma série de razões. Por exemplo, para poder encomendar as peças de reposição ou acessórios corretos.

15.1.1. Dimensões do veículo

Aqui você pode encontrar as medidas de seu veículo, tais como comprimento e altura.

Localize primeiro a medida que você está procurando nas imagens, depois verifique a letra correspondente na tabela abaixo.

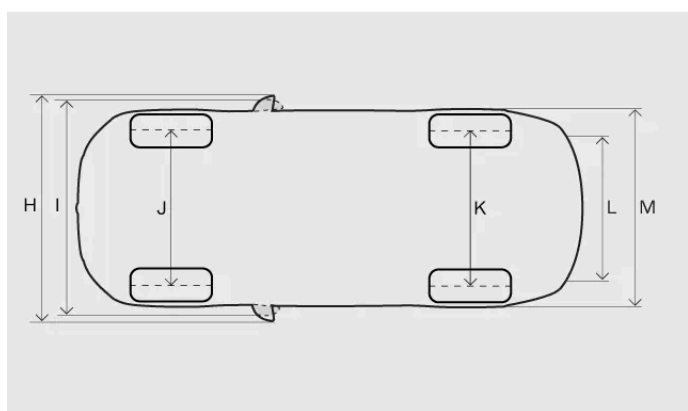
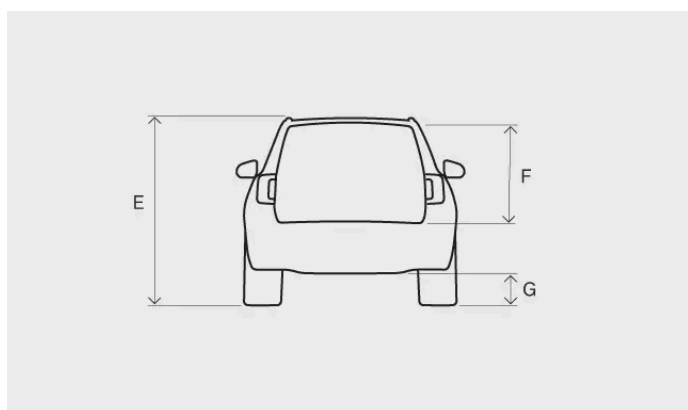
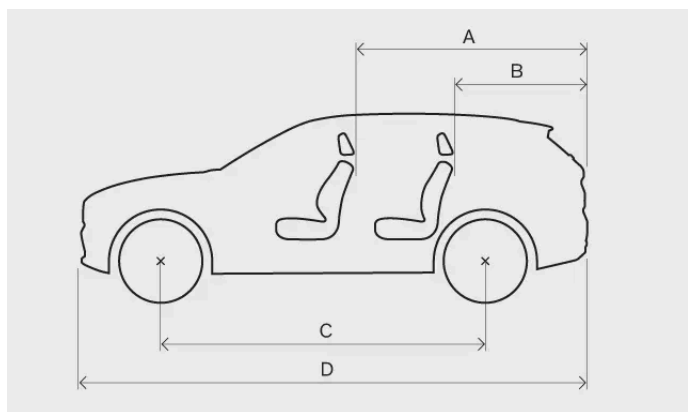

Medida		Milímetros	Polegadas
A	Comprimento da carga, assento dobrado	1877	73,9
B	Comprimento da carga, assento	1047	41,2
C	Distância entre eixos	2970	116,9
D	Comprimento	4803	189,1
E	Altura ^[1]	1635	64,4
F	Altura da carga	704	27,7
G	Distância ao solo ^[1]	178	7,0
H	Largura incluindo espelhos retrovisores laterais dobrados para fora	2067	81,4
I	Largura incluindo espelhos retrovisores laterais dobrados para dentro	1993	78,5
J	Pista dianteira ^[1]	1650–1655 ^[2]	65,0–65,2 ^[2]

O conteúdo deste manual representa o status do manual do usuário no momento da impressão e pode não ser totalmente válido em casos futuros. Para obter mais informações, consultar a nota de isenção de responsabilidade completa na primeira página.

Medida		Milímetros	Polegadas
K	Trilha traseira ^[1]	1639–1640 ^[2]	64,5–64,6 ^[2]
L	Largura de carga, assoalho	1054	41,5
M	Largura	1908	75,1

^[1] No peso sem carga mais uma pessoa.

^[2] Dependendo do tamanho de aro.

15.1.2. Pesos

O peso bruto máximo do veículo pode ser lido em uma etiqueta no veículo.

Terminologia de peso

Peso sem carga Peso do veículo, incluindo o motorista, todos os óleos, fluidos e equipamento padrão. Isso não inclui passageiros, carga, equipamento opcional nem carga da esfera de reboque quando houver um reboque conectado.

Carga máxima permitida Peso bruto do veículo - peso sem carga

Peso bruto máximo do veículo Peso sem carga + carga + passageiros

O peso sem carga documentado aplica-se a veículos na versão padrão, por exemplo, um veículo sem equipamentos e acessórios extras. Isso significa que, para cada acessório adicionado, a capacidade de carga do veículo será reduzida de acordo com o peso do acessório.

Pesar o veículo é uma forma segura de determinar o peso sem carga de seu próprio veículo específico.



Aviso

As características de condução do veículo mudam dependendo de quanto ele é carregado e de como a carga é distribuída.

Carga máxima

Carga máxima Consulte o documento de registro do seu veículo.

Carga máxima do teto 100 kg

Pesos na etiqueta

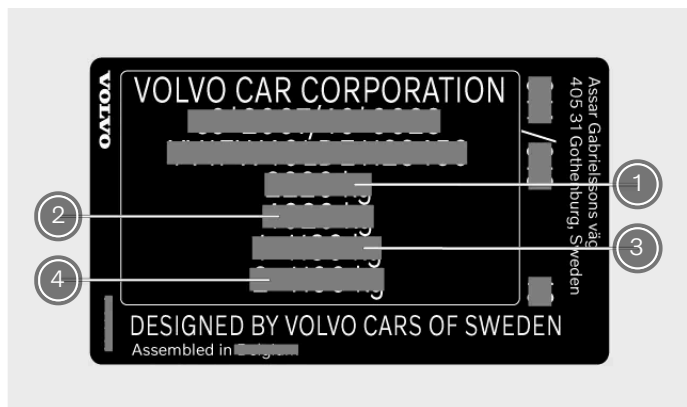

A etiqueta se encontra no pilar da porta direita e fica visível quando a porta é aberta.

- ① Peso bruto máximo do veículo
- ② Peso máximo total (veículo+reboque)
- ③ Carga máxima do eixo dianteiro
- ④ Carga máxima do eixo traseiro

15.1.3. Especificações e capacidades de rebocamento

Os pesos de rebocamento e as cargas da esfera de reboque para condução com um reboque podem ser vistos abaixo.

! Importante

Siga sempre as regras e regulamentações locais ao conduzir com um reboque, tais como velocidade da combinação do veículo.

Reboque freado

Peso máx. do reboque 2000 kg

Máxima carga da esfera de reboque 100 kg

Reboque não freado

Peso máx. do reboque 750 kg

15.1.4. Designações de tipo

O conteúdo deste manual representa o status do manual do usuário no momento da impressão e pode não ser totalmente válido em casos futuros. Para obter mais informações, consultar a nota de isenção de responsabilidade completa na primeira página.

Conhecer as informações detalhadas do seu veículo pode ajudar a facilitar o contato com a concessionária Volvo e ao solicitar peças de reposição e acessórios.

Etiqueta do produto

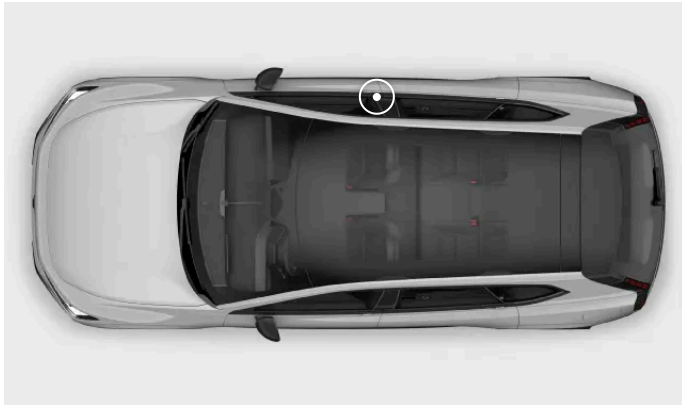

A etiqueta do produto se encontra no pilar da porta direita e fica visível quando a porta é aberta.

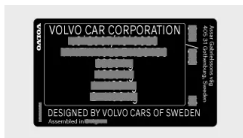

Exemplos de informação encontrada na etiqueta:

- Número da aprovação de tipo
- Número de identificação do veículo
- Informações sobre peso
- Designação de código para a cor exterior

i Nota

Etiquetas descritas neste manual são representações genéricas das etiquetas encontradas em torno do veículo. O manual só contém as localizações e o tipo de informações nelas contidas. Localize a etiqueta real para obter informações específicas sobre seu veículo.

i Dica

Para muitos mercados, mais informações também podem ser encontradas no documento de registro do veículo.

15.2. Especificações do trem de força

Encontre as especificações relativas à propulsão do seu veículo.

Estas especificações fornecem detalhes sobre o que seu veículo é capaz de oferecer e é certificado para isso. Elas também especificam dados sobre os cabos de carregamento relevantes.

15.2.1. Especificações do motor elétrico

Seu veículo é alimentado por um motor elétrico (traseiro) e você encontra as especificações aqui.

P6			
Traseira Veículo total (sistema)	Tipo de motor elétrico		Motor síncrono com ímã permanente
	Modelo de motor elétrico		R3109
	Saída de potência máxima	kW	275
		hp	374
	Potência nominal (potência contínua)	kW	N/A
	Torque máximo	Nm	480
lb-pé		354	

Nota

Se houver dados faltando, eles serão atualizados em um estágio posterior.

15.2.2. Desempenho

Abaixo você encontra a velocidade máxima e o tempo de aceleração do veículo.

Velocidade máxima 180 km/h (112 mph)

Tempo de aceleração 0-100 km/h (0-60 mph) 5,9 segundos (5,7 segundos)

Nota

Se houver dados faltando, eles serão atualizados em um estágio posterior.

15.2.3. Especificações do cabo de carregamento

Estas especificações fornecem detalhes sobre cabos de carregamento de modo 2. Os cabos de carregamento de modo 2 podem ser adquiridos na loja Volvo Extras.

Temperatura ambiente -32 °C a 50 °C (-25 °F a 122 °F)

O conteúdo deste manual representa o status do manual do usuário no momento da impressão e pode não ser totalmente válido em casos futuros. Para obter mais informações, consultar a nota de isenção de responsabilidade completa na primeira página.

Dispositivo de corrente residual

Os cabos de carregamento do modo 2 possuem um dispositivo de corrente residual integrado que protege o veículo e o usuário contra choques elétricos causados por falhas do sistema.

Aviso

O dispositivo de corrente residual ajuda a proteger o sistema de carregamento do veículo, mas não há garantia de que nunca ocorra uma sobrecarga.

Importante

O dispositivo de corrente residual não protege a tomada residencial.

Monitoramento de temperatura

O cabo do modo 2 também é equipado com uma unidade de controle, que possui a função de monitoramento de sobretensão integrada. Ela monitora a temperatura do cabo e da tomada residencial.

Importante

- Evite expor a unidade de controle e seu conector do plugue diretamente à luz solar. A proteção contra superaquecimento no conector do plugue pode reduzir ou interromper o carregamento do seu veículo.
- Se o carregamento for interrompido involuntariamente, tanto o cabo de carregamento quanto o sistema de carregamento do veículo deverão ser verificados por um técnico de serviço Volvo treinado e qualificado. A tomada doméstica também deverá ser verificada por um eletricista licenciado.

15.2.4. Rótulos e identificadores da porta de carregamento

O veículo tem um rótulo com identificadores que fornecem informações sobre a compatibilidade de carregamento.

Identificação de compatibilidade de carregamento

Você descobre se seu veículo e o ponto de carregamento são compatíveis olhando os rótulos de Identificação. Os rótulos são fornecidos de acordo com a norma EN 17186. Os rótulos de Identificação incluem uma letra ou letras. Se a letra no ponto de carregamento coincidir com a letra do rótulo de identificação do veículo, significa que são compatíveis.



O rótulo de identificação fica na parte interna da tampa de carregamento.

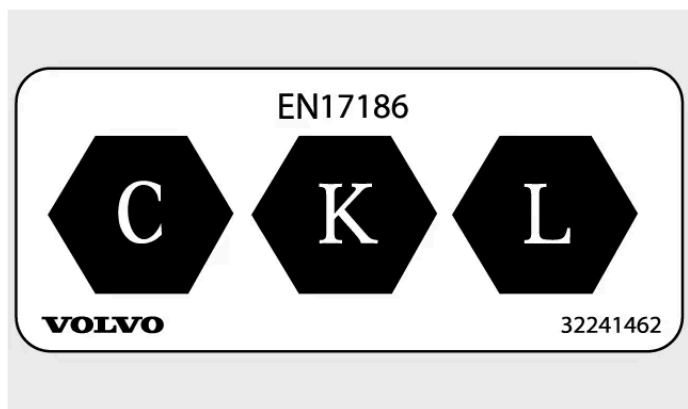

Rótulo de identificação de compatibilidade de carregamento.

As letras indicam os tipos de ponto de carregamento com que o veículo é compatível. Seu veículo possui três letras que definem a compatibilidade. Os detalhes podem ser encontrados na norma EN 17186.

Rótulo de identificação	Tipo de carregamento
C	Tipo 2 de carregamento ^[1] CA
K e L	Carregamento CC ^[2] (incluindo Combo 2 Combined Charging System, CCS)

^[1] Corrente alternada

^[2] Corrente contínua

15.3. Especificações de rodas e pneus

Aqui você encontra dados específicos de rodas e pneus aplicáveis ao seu veículo.

 **Nota**

Existem mais recomendações sobre rodas e pneus que são importantes saber.

15.3.1. Pressões de pneu aprovadas

Você pode encontrar as pressões de pneu aprovadas para o seu veículo na tabela abaixo.

A pressão recomendada para os pneus aprovados pode ser encontrada na etiqueta de pressão do pneu. Ela se localiza no pilar da porta do lado do motorista, e fica visível quando a porta é aberta.

Tamanho do pneu	Velocidade	Carga de 1-3 pessoas		Carga máxima		Pressão ECO
		Dianteiro kPa (psi)	Traseira kPa (psi)	Dianteiro kPa (psi)	Traseira kPa (psi)	Dianteira/traseira kPa (psi)
235/55 R20 255/50 R20 255/45 R21 265/45 R21 255/40 R22 265/40 R22	0-180 km/h (0-112 mph)	270 (39)	270 (39)	270 (39)	270 (39)	270 (39) / 270 (39)
Pneu reserva temporário	máx. 80 km/h (máx. 50 mph)	420 (60)	420 (60)	420 (60)	420 (60)	420 (60)

 **Importante**

Nunca troque as posições das rodas dianteiras pelas traseiras.

15.3.2. Tamanhos de roda e pneu aprovados

Em alguns países, os tamanhos aprovados não são indicados pelos documentos de registro do veículo. No entanto, você pode encontrar todas as combinações aprovadas de aros de rodas e pneus abaixo.

Dianteiro

Pneu	Aro da roda
235/55 R20	8x20x50,0
255/45 R21	8,5x21x52,5
255/40 R22	8,5x22x52,5

Traseira

Pneu	Aro da roda
255/50 R20	8x20x59,0

Pneu	Aro da roda
265/45 R21	9,5x21x59,5
265/40 R22	9,5x22x59,5

 **Importante**

Nunca troque as posições das rodas dianteiras pelas traseiras.

15.3.3. Índice de carga e classificação de velocidade mínimos permitidos para os pneus

Todos os pneus possuem limitações de velocidade e carga específicas. Os pneus devem ter uma classificação de velocidade igual ou superior à velocidade máxima de seu veículo. Os pneus também devem ter um índice de carga igual ou superior ao índice de carga especificado pela Volvo como o mínimo permitido para o peso de seu veículo.

A especificação dos pneus deve ser pelo menos igual ou superior a:

Índice de carga mínimo permitido (LI), dianteira	102
Índice de carga mínimo permitido (LI), traseira	106
Classificação de velocidade mínima permitida (SS) T	

 **Aviso**

Se um pneu com uma classificação de velocidade muito baixa for usado, poderá superaquecer e sofrer danos.

 **Nota**

Pneus de inverno

Os pneus de inverno^[1] podem ter uma classificação de velocidade inferior à velocidade máxima do seu veículo. No entanto, se seus pneus de inverno não têm uma classificação de velocidade inferior à velocidade máxima do veículo, você não poderá conduzir com velocidade superior à classificação de velocidade dos pneus.

^[1] Pneus cravados e pneus sem cravos.

15.4. Especificações dos fluidos

Seu veículo tem fluidos para ajudar diferentes sistemas a funcionar corretamente. Quando for hora de reabastecer ou fazer manutenção, talvez seja necessário conhecer os dados específicos para eles.

Para alguns fluidos, recomenda-se que sejam trocados ou abastecidos por uma oficina Volvo autorizada. Verifique nessa seção o fluido sobre o qual você precisa de informações e, se necessário, contate uma Oficina Volvo autorizada para agendar um horário.

15.4.1. Especificações do fluido de freio

O meio no sistema de freios do seu veículo é chamado de fluido de freio.

Qualidade recomendada Fluido de freio Volvo original ou equivalente que cumpra uma combinação das classificações Dot 4, 5.1 e ISO 4925 classe 6.

! Importante

Recomenda-se que o fluido de freio seja trocado ou abastecido por uma oficina Volvo autorizada.

15.4.2. Especificações do sistema de climatização

Aqui você encontra informações sobre a quantidade de líquido arrefecedor e a qualidade e volume prescritos para o óleo do compressor.

Etiqueta do sistema de climatização

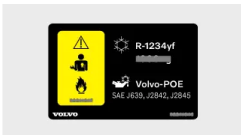

A etiqueta com informações sobre fluidos do sistema de climatização está localizada na parte inferior do capô.

Nesta etiqueta você pode encontrar:

- Tipo de líquido arrefecedor (R1234yf)
- Quantidade de líquido arrefecedor

Símbolos da etiqueta



Precaução



O serviço no sistema de ar-condicionado móvel deve ser efetuado por técnicos treinados e certificados^[1]



Líquidos arrefecedores inflamáveis



Sistema de ar-condicionado móvel^[1]



Tipo de lubrificante

Óleo do compressor

Volume 150 ml (5,07 EUA fl oz) (5,28 Reino Unido fl oz)

Qualidade recomendada POE ND11

Serviço e reparo do sistema de climatização



Aviso

Serviço e reparo

O sistema de climatização contém refrigerante pressurizado. O sistema de climatização só deve ser reparado e corrigido por técnicos treinados e certificados para garantir a segurança do sistema ^[2]. A Volvo recomenda uma Oficina Volvo autorizada para reparos e serviços necessários.



Importante

Reparo do evaporador

O evaporador e o condensador interno do sistema de climatização nunca devem ser reparados ou substituídos por um evaporador ou condensador interno usado anteriormente. Um novo evaporador ou condensador interno deve ser certificado e etiquetado de acordo com a norma SAE J2842.

^[1] MAC

^[2] De acordo com SAE J2845 (Treinamento técnico para serviço seguro e contenção de líquidos arrefecedores utilizados em sistema de A/C móvel).

15.5. Certificados e homologações

Esta documentação mostra que seu veículo atende a certas normas e especificações.

Os manuais do usuário são exigidos por lei para fornecer documentação de certos certificados e homologações.

Para obter mais informações, contate o suporte da Volvo.

15.5.1. Informações detalhadas sobre contenções infantis

O conteúdo deste manual representa o status do manual do usuário no momento da impressão e pode não ser totalmente válido em casos futuros. Para obter mais informações, consultar a nota de isenção de responsabilidade completa na primeira página.

A tabela fornece informações detalhadas para os fabricantes de contenção infantil a respeito de quais locais no veículo são apropriados para diferentes tipos de contenção infantil.

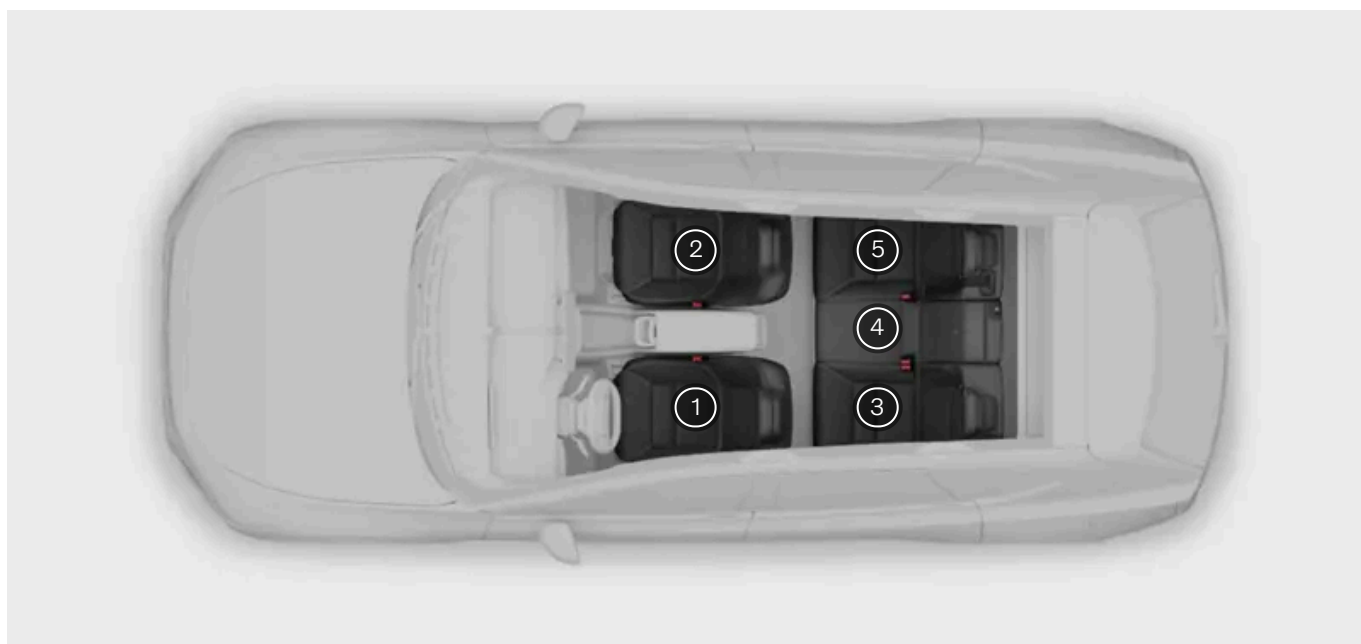

Posição do assento ^[1]	1	2 (com airbag desabilitado, somente contenções infantis voltadas para trás) ^[2]	2 (com airbag habilitado, somente contenções infantis voltadas para frente) ^[2]	3	4	5
Posição do assento adequada para as contenções de categoria universal que são fixadas usando o cinto de segurança do veículo (Sim/Não)	Não	Sim ^[3]	Sim ^[3]	Sim	Sim	Sim
Posição do assento para i-Size (Sim/Não)	Não	Não	Não	Sim	Não	Sim
Fixação lateral da posição do assento (L1/L2/Nº)	Não	Não	Não	Não	Não	Não
Maior fixação adequada voltada para trás (R1/R2/R3/Nº)	Não	R3 ^{[4] [5] [6]}	Não	R3	Não	R3
Maior fixação adequada voltada para a frente (F2/F2x/F3/Nº)	Não	Não	F3 ^{[4] [5] [6]}	F3	Não	F3
Maior fixação de reforço adequada (B2/B3/Nº)	Não	Não	B3 ^[7]	B3	B3 ^[8]	B3
Fixação inferior de correia de segurança (Sim/Não)	Não	Sim ^[9]	Não	Sim	Sim	Sim

^[1] De acordo com a ilustração.

^[2] A almofada do assento deve ser sempre retraída ao instalar as contenções infantis.

^[3] Ajuste o encosto para uma posição mais vertical quando necessário.

^[4] Funciona para a instalação de contenção infantil ISOFIX que for homologada especificamente para o veículo (IL) se o veículo estiver equipado com o acessório de console ISOFIX (a disponibilidade pode variar entre regiões). Os pontos de fixação dos tirantes superiores não estão disponíveis para este assento.

^[5] Ajuste o encosto para que o encosto de cabeça do assento não toque na contenção infantil.

^[6] Não encaixe as pernas de apoio em nenhuma superfície de assoalho elevada ou desnivelada, apoios para os pés ou outros objetos. Ajuste a posição do banco para frente, se necessário, para evitar.

^[7] Ajuste o regulador de altura do cinto, se necessário.

^[8] Ajuste a altura do encosto de cabeça de acordo com o tamanho da criança.

^[9] a disponibilidade pode variar entre as regiões.

15.5.2. Procedimento para ajustar a orientação dos faróis

Você pode ajustar a orientação dos faróis dianteiros do seu veículo através do visor central.

O ajuste avançado dos faróis pode ser usado para calibrar a orientação do feixe de cruzamento. Ele não se destina ao uso regular. Volvo recomenda que o ajuste avançado dos faróis seja utilizado apenas por técnicos de manutenção com o objetivo de orientar os faróis do veículo.

Nota

Nivelamento automático

O ajuste avançado dos faróis não é o mesmo que o nivelamento automático. O autonivelamento ajusta automaticamente o alinhamento vertical do farol de cruzamento.

Importante

Ajuste a orientação dos faróis apenas quando necessário e certifique-se de ter lido todas as informações antes de fazer qualquer alteração. Antes de ajustar os faróis, certifique-se de:

- estar familiarizado(a) com o uso de pontos de referência para o ajuste dos faróis
- o veículo estar parado e sobre superfície plana e nivelada.

1. Pressione o símbolo do veículo  na barra inferior e acesse **Controles**.
2. Acesse **Mais** → **Ajuste avançado dos faróis**.
 - > A visualização de ajuste avançado dos faróis é exibida.
3. Selecione o farol que deseja ajustar pressionando **Farol esquerdo** ou **Farol direito**.
 - > O farol selecionado acende.
4. Siga as instruções no visor central para ajustar o farol verticalmente ou horizontalmente.
5. Confirme suas alterações clicando em **Salvar**.

Depois de ajustar a orientação dos faróis, você pode restaurá-los para as últimas configurações salvas pressionando **Restaurar** ou redefini-los para as configurações de fábrica pressionando **Restauração de fábrica**.



Nota



Os faróis permanecem nas novas posições quando você inicia um novo ciclo de condução.

15.5.3. Homologação de radar externo

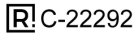
Encontre a homologação de radar externo pelo qual está procurando entre os listados aqui.



Radar central frontal











Região	Etiquetas e símbolos	Especificação
Argentina		C-22292
Austrália		
Brasil		Este equipamento não tem direito à proteção contra interferência prejudicial e não pode causar interferência em sistemas devidamente autorizados. Para mais informações, consulte o site da ANATEL – https://www.gov.br/anatel/pt-br [https://www.gov.br/anatel/pt-br]
Canadá		Advanced Radar Sensor, ARS5-B IC: 4135A-ARS5B This device contains licence-exempt transmitter(s)/receiver(s) that comply with Innovation, Science and Economic Development Canada's licence-exempt RSS(s). Operation is subject to the following two conditions: (1) This device may not cause interference. (2) This device must accept any interference, including interference that may cause undesired operation of the device. L'émetteur/récepteur exempt de licence contenu dans le présent appareil est conforme aux CNR d'Innovation, Sciences et Développement économique Canada applicables aux appareils radio exempts de licence. L'exploitation est autorisée aux deux conditions suivantes: (1) L'appareil ne doit pas produire de brouillage; (2) L'appareil doit accepter tout brouillage radioélectrique subi, même si le brouillage est susceptible d'en compromettre le fonctionnement. Radiofrequency radiation exposure Information: This equipment complies with radiation exposure limits set forth for an uncontrolled environment. This equipment should be installed and operated with minimum distance of 20 cm between the radiator and the body of any persons, user or bystander. Informations sur l'exposition aux rayonnements radiofréquences: Cet équipement est conforme aux limites d'exposition aux rayonnements établies pour un environnement non contrôlé. Cet équipement doit être installé et utilisé avec un minimum de 20 cm de distance entre la source de rayonnement et votre corps.





Região	Etiquetas e símbolos	Especificação
China		<p>76-77GHz 2 3 4 1703 26 2 1703 3 3 5 15 10</p>
Eurasian Economic Union		<p>Настоящим компания ADC Automotive Distance Control Systems GmbH, Peter-Dornier-Strasse 10, 88131 Lindau, Germany, заявляет, что данный ARS5-B соответствует основным требованиям и другим соответствующим положениям Директивы. Оригинал декларации соответствия можно просмотреть по следующей ссылке http://continental.automotive-approvals.com/ Частотный диапазон(ы), в котором(ых) работает радиооборудование: 76-77 ГГц Максимальная мощность радиочастот, передаваемая в частотном диапазоне(ах), в котором(ых) работает радиооборудование: 33 дБм RMS EIRP дБм (2 Вт) Made in: China</p> <p>аппаратура радиолокационная, радионавигационная, датчик адаптивной радиолокационной станции</p>
União Europeia e EFTA	 <p>ADC Automotive Distance Control Systems GmbH Peter-Dornier-Strasse 10, 88131 Lindau, Germany</p>	<p>Simplified EU declaration of conformity.</p> <p>Inglês Hereby, ADC Automotive Distance Control Systems GmbH declares that the radio equipment type ARS5-B is in compliance with Directive 2014/53/EU. The full text of the EU declaration of conformity is available at the following internet address: http://continental.automotive-approvals.com/ Frequency band(s) in which the radio equipment operates: 76–77 GHz Maximum radio-frequency power transmitted in the frequency band(s) in which the radio equipment operates: 2.0 W (33 dBm RMS EIRP)</p> <p>Búlgaro С настоящото ADC Automotive Distance Control Systems GmbH декларира, че този тип радиосъоръжение ARS5-B е в съответствие с Директива 2014/53/ЕС. Цялостният текст на ЕС декларацията за съответствие може да се намери на следния интернет адрес: http://continental.automotive-approvals.com/ радиочестотната лента или ленти, в която или които работи радиосъоръжението: 76–77 GHz максималната радиочестотна мощност, излъчвана в радиочестотната лента или ленти, в която или които работи радиосъоръжението.: 2.0 W (33dBm RMS EIRP)</p> <p>Espanhol Por la presente, ADC Automotive Distance Control Systems GmbH declara que el tipo de equipo radioeléctrico ARS5-B es conforme con la Directiva 2014/53/UE. El texto completo de la declaración UE de conformidad está disponible en la dirección Internet siguiente: http://continental.automotive-approvals.com/ Banda o bandas de frecuencia en las que opera el equipo radioeléctrico: 76–77 GHz Potencia máxima de radiofrecuencia transmitida en la banda o bandas de frecuencia en las que opera el equipo radioeléctrico: 2.0 W (33dBm RMS EIRP)</p> <p>Tcheco Tímto ADC Automotive Distance Control Systems GmbH prohlašuje, že typ rádiového zařízení ARS5-B je v souladu se směrnici 2014/53/EU. Úplně znění EU prohlášení o shodě je k dispozici na této internetové adrese: http://continental.automotive-approval.s.com/ Kmitočtové pásmo (kmitočtová pásma), v němž (v nichž) rádiové zařízení pracuje: 76–77 GHz Maximální radiofrekvenční výkon vysílaný v kmitočtovém pásmu (v kmitočtových pásmech), v němž (v nichž) je rádiové zařízení provozováno: 2.0 W (33dBm RMS EIRP)</p> <p>Dinamarquês Hermed erklærer ADC Automotive Distance Control Systems GmbH, at radioudstyrtypen ARS5-B er i overensstemmelse med direktiv 2014/53/EU. EU-overensstemmelseserklæringens fulde tekst kan findes på følgende internetadresse: http://continental.automotive-approvals.com/ Frekvensbånd, som radioudstyret fungerer på: 76–77 GHz Maksimal radiofrekvenseffekt, der udsendes i de frekvensbånd, som radioudstyret fungerer på: 2.0 W (33dBm RMS EIRP)</p> <p>Alemão Hiermit erklärt ADC Automotive Distance Control Systems GmbH, dass der Funkanlagentyp ARS5-B der Richtlinie 2014/53/EU entspricht. Der vollständige Text der EU-Konformitätserklärung ist unter der folgenden Internetadresse verfügbar: http://continental.automotive-approvals.com/ Das Frequenzband oder die Frequenzbänder, in dem bzw. denen die Funkanlage betrieben wird: 76–77 GHz Die in dem Frequenzband oder den Frequenzbändern, in dem bzw. denen die Funkanlage betrieben wird, abgestrahlte maximale Sendeleistung: 2.0 W (33dBm RMS EIRP)</p> <p>Estoniano Käesolevaga deklareerib ADC Automotive Distance Control Systems GmbH, et käesolev raadioseadme tüüp ARS5-B vastab direktiivi 2014/53/EL nõuetele. ELi vastavusdeklaratsiooni täielik tekst on kättesaadav järgmisel internetiaadressil: http://continental.automotive-approvals.com/</p>

Região	Etiquetas e símbolos	Especificação
		<p>Sagedusriba(d), millel raadioseade töötab: 76–77 GHz Raadioseadme töösagedus(t)el edastatav maksimaalne saatevõimsus: 2.0 W (33dBm RMS EIRP)</p> <p>Grego Με την παρούσα ο/η ADC Automotive Distance Control Systems GmbH, δηλώνει ότι ο ραδιοεξοπλισμός ARS5-B πληροί την οδηγία 2014/53/ΕΕ. Το πλήρες κείμενο της δήλωσης συμμόρφωσης ΕΕ διατίθεται στην ακόλουθη ιστοσελίδα στο διαδίκτυο: http://continental.automotive-approvals.com/ Οι ζώνες συχνοτήτων στις οποίες λειτουργεί ο ραδιοεξοπλισμός: 76–77 GHz η μέγιστη ραδιοηλεκτρική ισχύς στις ζώνες συχνοτήτων στις οποίες λειτουργεί ο ραδιοεξοπλισμός: 2.0 W (33dBm RMS EIRP)</p> <p>Francês Le soussigné, ADC Automotive Distance Control Systems GmbH, déclare que l'équipement radioélectrique du type ARS5-B est conforme à la directive 2014/53/UE. Le texte complet de la déclaration UE de conformité est disponible à l'adresse internet suivante : http://continental.automotive-approvals.com/ Bandes de fréquences utilisées par l'équipement radioélectrique : 76–77 GHz Puissance de radiofréquence maximale transmise sur les bandes de fréquences utilisées par l'équipement radioélectrique : 2.0 W (33dBm RMS EIRP)</p> <p>Croata ADC Automotive Distance Control Systems GmbH ovime izjavljuje da je radijska oprema tipa ARS5-B u skladu s Direktivom 2014/53/EU. Cjeloviti tekst EU izjave o sukladnosti dostupan je na sljedećoj internetskoj adresi: http://continental.automotive-approvals.com/ Frekvencijski pojas (frekvencijski pojasi) u kojem (kojima) radijska oprema radi: 76–77 GHz Najveća radiofrekvencijska snaga koja se prenosi u frekvencijskom pojasu (frekvencijskim pojasi) u kojem (kojima) radijska oprema radi: 2.0 W (33dBm RMS EIRP)</p> <p>Italiano Il fabbricante, ADC Automotive Distance Control Systems GmbH, dichiara che il tipo di apparecchiatura radio ARS5-B è conforme alla direttiva 2014/53/UE. Il testo completo della dichiarazione di conformità UE è disponibile al seguente indirizzo Internet: http://continental.automotive-approvals.com/ Bande di frequenza di funzionamento dell'apparecchiatura radio: 76–77 GHz Massima potenza a radiofrequenza trasmessa nelle bande di frequenza in cui opera l'apparecchiatura radio: 2.0 W (33dBm RMS EIRP)</p> <p>Letão Ar šo ADC Automotive Distance Control Systems GmbH deklarē, ka radioiekārta ARS5-B atbilst Direktīvai 2014/53/ES. Pilns ES atbilstības deklarācijas teksts ir pieejams šādā interneta vietnē: http://continental.automotive-approvals.com/ Frekvenču joslu(-as), kurā(-ās) radioiekārtas darbojas: 76–77 GHz Frekvenču joslā(-ās), kurā(-ās) darbojas radioiekārtas, maksimālo pārraidītā signāla jaudu: 2.0 W (33dBm RMS EIRP)</p> <p>Lituano Aš, ADC Automotive Distance Control Systems GmbH, patvirtinu, kad radijo įrenginių tipas ARS5-B atitinka Direktyvą 2014/53/ES. Visas ES atitikties deklaracijos tekstas prieinamas šiuo interneto adresu: http://continental.automotive-approvals.com/ Dažnių juosta (-os), kurioje (-iose) veikia radijo įrenginiai: 76–77 GHz Didžiausia radijo dažnių galia, perduodama toje (tose) dažnių juostoje (-ose), kurioje (-iose) veikia radijo įrenginiai: 2.0 W (33dBm RMS EIRP)</p> <p>Húngaro ADC Automotive Distance Control Systems GmbH igazolja, hogy a ARS5-B típusú rádióberendezés megfelel a 2014/53/EU iránylevnek. Az EU-megfelelőségi nyilatkozat teljes szövege elérhető a következő internetes címen: http://continental.automotive-approvals.com/ Az(ok) a frekvenciasáv(ok), amely(ek)en a rádióberendezés működik: 76–77 GHz Az abban a frekvenciasávban vagy azokban a frekvenciasávokban továbbított maximális jelerősség, amely(ek)ben a rádióberendezés üzemel: 2.0 W (33dBm RMS EIRP)</p> <p>Maltès B'dan, ADC Automotive Distance Control Systems GmbH, niddikjara li dan it-tip ta' tagħmir tar-radju ARS5-B huwa konformi mad-Direttiva 2014/53/UE. It-test kollu tad-dikjarazzjoni ta' konformità tal-UE huwa disponibbli f'dan l-indirizz tal-Internet li ġej: http://continental.automotive-approvals.com/ Il-medda/meded tal-frekwenza li jaħdem fihom it-tagħmir tar-radju: 76–77 GHz Il-potenza massima tal-frekwenza tar-radju trażmessa fil-medda/meded tal-frekwenza li jaħdem fihom it-tagħmir tar-radju: 2.0 W (33dBm RMS EIRP)</p> <p>Holandês Hierbij verklaar ik, ADC Automotive Distance Control Systems GmbH, dat het type radioapparatuur ARS5-B conform is met Richtlijn 2014/53/EU. De volledige tekst van de EU-conformiteitsverklaring kan worden geraadpleegd op het volgende internetadres: http://continental.automotive-approvals.com/ Frequentieband(en) waarin de radioapparatuur functioneert: 76–77 GHz Maximaal radiofrequent vermogen uitgezonden in de frequentieband(en) waarin de radioapparatuur functioneert: 2.0 W (33dBm RMS EIRP)</p> <p>Polonês ADC Automotive Distance Control Systems GmbH niniejszym oświadcza, że typ urządzenia radiowego ARS5-B jest zgodny z dyrektywą 2014/53/UE. Pełny tekst deklaracji zgodności UE jest dostępny pod następującym adresem internetowym: http://continental.automotive-approvals.com/ Zakresu(-ów) częstotliwości, w którym (których) pracuje urządzenie radiowe: 76–77 GHz</p>

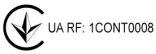

Região	Etiquetas e símbolos	Especificação
		<p>Maksymalnej mocy częstotliwości radiowej emitowanej w zakresie(-ach) częstotliwości, w którym (których) pracuje urządzenie radiowe: 2.0 W (33dBm RMS EIRP)</p> <p>Português</p> <p>O(a) abaixo assinado(a) ADC Automotive Distance Control Systems GmbH declara que o presente tipo de equipamento de rádio ARS5-B está em conformidade com a Diretiva 2014/53/UE. O texto integral da declaração de conformidade está disponível no seguinte endereço de Internet: http://continental.automotive-approvals.com/</p> <p>A(s) banda(s) de frequências em que o equipamento de rádio funciona: 76–77 GHz</p> <p>A potência máxima de radiofrequências transmitida na(s) banda(s) de frequências em que o equipamento de rádio funciona: 2.0 W (33dBm RMS EIRP)</p> <p>Romeno</p> <p>Prin prezenta, ADC Automotive Distance Control Systems GmbH declară că tipul de echipamente radio ARS5-B este în conformitate cu Directiva 2014/53/UE. Textul integral al declarației UE de conformitate este disponibil la următoarea adresă internet: http://continental.automotive-approvals.com/</p> <p>Banda (benzile) de frecvențe în care funcționează echipamentul radio: 76–77 GHz</p> <p>Puterea maximă de radiofrecvență transmisă în banda (benzile) de frecvențe în care funcționează echipamentul radio: 2.0 W (33dBm RMS EIRP)</p> <p>Eslovaco</p> <p>ADC Automotive Distance Control Systems GmbH týmto vyhlasuje, že rádiové zariadenie typu ARS5-B je v súlade so smernicou 2014/53/EÚ. Úplné EÚ vyhlásenie o zhode je k dispozícii na tejto internetovej adrese: http://continental.automotive-approvals.com/</p> <p>Frekvencné pásmo resp. pásma, v ktorých rádiové zariadenie pracuje: 76–77 GHz</p> <p>Maximálny vysokofrekvenčný výkon prenášaný vo frekvenčnom pásme, resp. pásmach, v ktorých rádiové zariadenie pracuje: 2.0 W (33dBm RMS EIRP)</p> <p>Esloveno</p> <p>ADC Automotive Distance Control Systems GmbH potrjuje, da je tip radijske opreme ARS5-B skladen z Direktivo 2014/53/EU. Celotno besedilo izjave EU o skladnosti je na voljo na naslednjem spletnem naslovu: http://continental.automotive-approvals.com/</p> <p>Frekvenčni pas ali pasovi, na katerih deluje radijska oprema: 76–77 GHz</p> <p>Največja energija za radijsko frekvenco, preneseno po frekvenčnem pasu ali pasovih, na katerih radijska oprema deluje: 2.0 W (33dBm RMS EIRP)</p> <p>Finlandês</p> <p>ADC Automotive Distance Control Systems GmbH vakuuttaa, että radiolaitetyypin ARS5-B on direktiivin 2014/53/EU mukainen. EU-vaatimustenmukaisuusvakuutuksen täysimittainen teksti on saatavilla seuraavassa internetosoitteessa: http://continental.automotive-approvals.com/</p> <p>Radiotaajuudet, joilla radiolaitte toimii: 76–77 GHz</p> <p>Suurin mahdollinen lähetysteho radiotaajuuksilla, joilla radiolaitte toimii: 2.0 W (33dBm RMS EIRP)</p> <p>Sueco</p> <p>Härmed försäkrar ADC Automotive Distance Control Systems GmbH att denna typ av radioutrustning ARS5-B överensstämmer med direktiv 2014/53/EU. Den fullständiga texten till EU-försäkran om överensstämmelse finns på följande webbadress: http://continental.automotive-approvals.com/</p> <p>Det eller de frekvensband där radioutrustningen arbetar: 76–77 GHz</p> <p>Den maximala radiofrekvenseffekt som överförs inom det eller de frekvensband där radioutrustningen arbetar: 2.0 W (33dBm RMS EIRP)</p> <p>Países da Associação Europeia de Comércio Livre (EFTA)</p> <p>Islandês</p> <p>Hér með lýsir ADC Automotive Distance Control Systems GmbH því yfir, að fjarskiptabúnaðurinn að gerð ARS5-B er í samræmi við tilskipun 2014/53/ESB. Textinn í fullri lengd um Samræmisyfirlýsingu ESB er aðgengilegur á eftirfarandi veffangi: http://continental.automotive-approvals.com/</p> <p>Bandbreidd(ir), sem fjarskiptabúnaðurinn starfar í: 76–77 GHz</p> <p>Hámarks fjarskiptatíðni sendistyrkleika í bandbreiddinni/bandbreiddunum sem fjarskiptabúnaðurinn starfar í: 2.0 W (33dBm RMS EIRP)</p> <p>Acordo de União Aduaneira entre a UE e a Turquia</p> <p>Turco</p> <p>İşbu belge ile, ADC Automotive Distance Control Systems GmbH şirketi ARS5-B tipi radyo ekipmanının 2014/53/AB sayılı direktife uygun olduğunu beyan eder. AB uygunluk beyanının tam metni aşağıdaki İnternet adresinde mevcuttur: http://continental.automotive-approvals.com/</p> <p>Radyo cihazının çalıştığı frekans bandı/bantları: 76–77 GHz</p> <p>Radyo ekipmanının çalıştığı frekans bandında/bantlarında iletilen maksimum radyo frekansı gücü: 2.0 W (33dBm RMS EIRP)</p> <p>Idiomas adicionais</p> <p>Albanês</p> <p>Nëpërmjet këtij dokumenti, "ADC Automotive Distance Control Systems GmbH" deklaroi se radiopajisja e llojit ARS5-B është në pajtim me direktivën 2014/53/BE. Teksti i plotë i deklaratës së konformitetit të BE-së disponohet në adresën e mëposhtme të internetit: http://continental.automotive-approvals.com/</p> <p>Brezat e frekuencës në të cilat punon radiopajisja: 76–77 GHz</p> <p>Fuqia maksimale e radiofrekuencës e transmetuar në brezat e frekuencës në të cilat punon radiopajisja: 2.0 W (33 dBm RMS EIRP)</p> <p>Bósnio</p>

Região	Etiquetas e símbolos	Especificação
		<p>Ovim putem kompanija ADC Automotive Distance Control Systems GmbH potvrđuje da je tip radio opreme ARS5-B u skladu s Direktivom 2014/53/EU. Cjelokupni tekst EU izjave o usklađenosti je dostupan na sljedećoj web adresi: http://continental.automotive-approvals.com/</p> <p>Frekvencijski pojasevi na kojima funkcioniра radio oprema: 76–77 GHz</p> <p>Maksimalna snaga radiofrekvencije koja se prenosi putem frekvencijskih pojava na kojima funkcioniра radio oprema: 2.0 W (33 dBm RMS EIRP)</p> <p>Georgiano</p> <p>ამით, ADC Automotive Distance Control Systems GmbH აცხადებს, რომ ARS5-B ტიპის რადიომონყოილობა შეესაბამება 2014/53/EU დირექტივას. ევროკავშირის შესაბამისობის დეკლარაციის სრული ტექსტი ხელმისაწვდომია შემდეგ ინტერნეტმისამართზე: http://continental.automotive-approvals.com/</p> <p>სიხშირის დიაპაზონ(ებ)ი, რომელშიც/რომლებშიც რადიომონყოილობა მუშაობს: 76–77 გჰც</p> <p>რადიოსიხშირის მაქსიმალური სიმძლავრე, გადაცემული სიხშირის დიაპაზონ(ებ)ში, რომელშიც/რომლებშიც რადიომონყოილობა მუშაობს: 2.0 ვტ (33 დბმვ RMS EIRP)</p> <p>Macedônio</p> <p>ADC Automotive Distance Control Systems GmbH изјавува дека радио опремата од типот ARS5- B е во сообразност со Директивата 2014/53/EU. Целосниот текст на Декларацијата за сообразност на ЕУ е достапен на следната интернет-адреса: http://continental.automotive-approvals.com/</p> <p>Фреквентно поле(иња) во кои радио опремата функционира: 76–77 GHz</p> <p>Максимална моќност на радиофреквенција која се пренесува во фреквентното поле(иња) во кои радио опремата функционира: 2.0 W (33 dBm RMS EIRP)</p>
Gana		AR2-0M-GE2-114
Indonésia	<p>Para produtos fabricados na Alemanha:</p> 	
Israel		<p>510485261 מספר זיהוי היבואן</p> <p>חל איסור לבצע פעולות במכשיר שיש בהן כדי לשנות את תכונותיו האלחוטיות של המכשיר, ובכלל זה שינוי תכנה, החלפת אנטנה מקורית או חוספת אפשרות לחיבור לאנטנה חיצונית, בלא קבלת אישור משרד התקשורת, בשל החשש. להפרעות אלחוטיות.</p>
Jordânia		<p>ARS5-B</p> <p>ADC Automotive Distance Control Systems GmbH Peter-Dornier-Strasse 10, 88131 Lindau, Germany Continental</p>
Malásia		
México		IFETEL: RCPCOAR18-1800
Moldávia		<p>Romeno</p> <p>DECLARAȚIA UE DE CONFORMITATE SIMPLIFICATĂ</p> <p>Prin prezenta, ADC Automotive Distance Control Systems GmbH declară că tipul de echipamente radio ARS5-B este în conformitate cu Reglementarea tehnică „Punerea la dispoziție pe piață a echipamentelor radio”. Textul integral al declarației de conformitate este disponibil la următoarea adresă de Internet: http://continental.automotive-approvals.com/</p> <p>Banda (benzile) de frecvențe în care funcționează echipamentul radio: 76–77 GHz</p> <p>Puterea maximă de radiofrecvență transmisă în banda (benzile) de frecvențe în care funcționează echipamentul radio: 2.0 W (33dBm RMS EIRP)</p>
Marrocos		<p>AGREE PAR L'ANRT MAROC</p> <p>Numéro d'agrément: MR 17505 ANRT 2018</p> <p>Date d'agrément: 14/09/2018</p>

Região	Etiquetas e símbolos	Especificação
Nigéria		Connection and use of this communications equipment is permitted by the Nigerian Communications Commission
Nova Zelândia		
Omã		OMAN TRA R/22991/2025 1015354
Paraguai		NR: 2032-12-I-0936 Información del contacto Garden Automotores, Avda. Rca. Argentina, 1383 - Asunción, 1001, Paraguay Número de teléfono nacional: +595216198000 Central telefónica internacional: +595216191224
Rússia		Декларация о соответствии ТР ТС 020/2011 ЕАЭС № АМ-016/С.В-0190-2022 от 04.11.2022, действительна по 03.11.2027, зарегистрирована Органом по сертификации продукции ООО «АРМСЕРТ» Настоящим компания ADC Automotive Distance Control Systems GmbH, Peter-Dornier-Strasse 10, 88131 Lindau, Germany, заявляет, что данный ARS5-B соответствует основным требованиям и другим соответствующим положениям Директивы. Оригинал декларации соответствия можно просмотреть по следующей ссылке http://continental.automotive-approvals.com/ Частотный диапазон(ы), в котором(ых) работает радиооборудование: 76-77 ГГц Максимальная мощность радиочастот, передаваемая в частотном диапазоне(ах), в котором(ых) работает радиооборудование: 33 дБм RMS EIRP дБм (2 Вт)
Senegal		
Sérvia		Kontakt podaci MAXX AUTO SR DOO, Autoput za Novi Sad 98, 11080 Beograd, Srbija Broj telefona: +381114045826 POJEDNOSTAVLJENA EU IZJAVA O USKLADENOSTI Ovim, ADC Automotive Distance Control Systems GmbH izjavljuje da je tip radio opreme ARS5-B u skladu sa Direktivom 2014/53/EU. Kompletan tekst EU izjave o uskladenosti nalazi se na sledećoj internet adresi: http://continental.automotive-approvals.com/ Frekvencijski pojasi u kojima radio oprema radi: 76-77 GHz Maksimalna snaga radio-frekvencije prenetu u frekvencijskim pojasi u kojima radio oprema radi: 2.0 W (33 dBm RMS EIRP)
Cingapura		
África do Sul		TA-2018/2868
Taiwan		CCAI19LP1390T7 [Placeholder for regulatory text]
Tailândia		NBTC ID. 5700619-XXXX 1) [Placeholder for regulatory text] 2) [Placeholder for regulatory text]

Região	Etiquetas e símbolos	Especificação
Ucrânia		<p>US RF: 1CONT0008</p> <p>Ucraniano</p> <p>Цим ADC Automotive Distance Control Systems GmbH заявляє, що радіообладнання типу ARS5-B відповідає вимогам Директиви 2014/53/EU. Повний текст декларації ЄС про відповідність доступний за наступною адресою в мережі Інтернет: http://continental.automotive-approvals.com/</p> <p>Частотний діапазон(-и), в якому працює радіообладнання: 76–77 ГГц</p> <p>Максимальна потужність радіочастотного сигналу, що передається у частотному діапазоні(-ах), в якому працює радіообладнання: 2.0 Вт (33 дБм середньоквадратична ефективна потужність випромінювання)</p>
Reino Unido		<p>Modelo: ARS5-B</p> <p>FCC ID: OAYARS5B</p> <p>Contact information</p> <p>Volvo Car UK, Scandinavia House, Norreys Drive, Maidenhead, SL6 4FL, UK.</p> <p>Phone number: +441628 422200</p> <p>Simplified UK declaration of conformity</p> <p>Hereby, ADC Automotive Distance Control Systems GmbH declares that the radio equipment type ARS5-B is in compliance with the Radio Equipment Regulations 2017, SI 2017:1206 (as amended). The full text of the UK declaration of conformity is available at the following internet address: http://continental.automotive-approvals.com/</p> <p>Frequency band(s) in which the radio equipment operates: 76–77 GHz</p> <p>Maximum radio-frequency power transmitted in the frequency band(s) in which the radio equipment operates: 2.0 W (33 dBm RMS EIRP)</p>
Estados Unidos		<p>Modelo: ARS5-B</p> <p>FCC ID: OAYARS5B</p> <p>Radiofrequency radiation exposure information: This equipment complies with FCC radiation exposure limits set forth for an uncontrolled environment. This equipment should be installed and operated with minimum distance of 20 cm between the radiator and your body. This transmitter must not be co-located or operating in conjunction with any other antenna or transmitter.</p> <p>Changes or modifications not expressly approved by the party responsible for compliance could void the user's authority to operate the equipment.</p>
Vietnã		
Zâmbia		

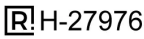
Radars dos cantos dianteiros



Região	Etiquetas e símbolos	Especificação
Argentina		
Argélia	<p>Nº CC : 049 /HIANF/2023 Homologué par l'ANF</p> <p>Nº CC : 050 /HIANF/2023 Homologué par l'ANF</p>	
Brasil		Este equipamento não tem direito à proteção contra interferência prejudicial e não pode causar interferência em sistemas devidamente autorizados.
Canadá		<p>This device contains licence-exempt transmitter(s)/receiver(s) that comply with Innovation, Science and Economic Development Canada's licence-exempt RSS(s). Operation is subject to the following two conditions:</p> <p>(1) This device may not cause interference.</p> <p>(2) This device must accept any interference, including interference that may cause undesired operation of the device.</p> <p>L'émetteur/récepteur exempt de licence contenu dans le présent appareil est conforme aux CNR d'Innovation, Sciences et Développement économique Canada applicables aux appareils radio exempts de licence. L'exploitation est autorisée aux deux conditions suivantes :</p> <p>1) L'appareil ne doit pas produire de brouillage;</p> <p>2) L'appareil doit accepter tout brouillage radioélectrique subi, même si le brouillage est susceptible d'en compromettre le fonctionnement.</p>

Região	Etiquetas e símbolos	Especificação
		<p>Sagedusriba: 76 ... 77 GHz Edastusvõimsus: 20 dBm (keskmine) EIRP Tootja ja aadress: HELLA GmbH & Co. KGaA Rixbecker Straße 75, 59552 Lippstadt, Saksamaa</p> <p>Grego Με την παρούσα ο/η HELLA GmbH & Co. KGaA, δηλώνει ότι ο ραδιοεξοπλισμός RS5.3 πληροί την οδηγία 2014/53/EE. Το πλήρες κείμενο της δήλωσης συμμόρφωσης ΕΕ διατίθεται στην ακόλουθη ιστοσελίδα στο διαδίκτυο: www.hella.com/vcc Τεχνικές πληροφορίες: Ζώνη συχνότητων: 76 ... 77 GHz Ισχύς μετάδοσης: 20 dBm (μέση) EIRP Κατασκευαστής και Διεύθυνση: HELLA GmbH & Co KGaA Rixbecker Straße 75, 59552 Lippstadt, Γερμανία</p> <p>Francês Le soussigné, HELLA GmbH & Co. KGaA, déclare que l'équipement radioélectrique du type RS5.3 est conforme à la directive 2014/53/UE. Le texte complet de la déclaration UE de conformité est disponible à l'adresse internet suivante: www.hella.com/vcc Informations techniques: Bande de fréquence : 76 ... 77 GHz Puissance d'émission : 20 dBm (moyenne) EIRP Fabricant et adresse : HELLA GmbH & Co. KGaA Rixbecker Straße 75, 59552 Lippstadt, Allemagne</p> <p>Gaélico Leis seo, dearbhaíonn Hella GmbH & Co. KGaA go gcomhlíonann an cineál trealaimh raidió RS5.3 Treoir 2014/53 / AE. Tá téacs iomlán dhearbhú comhréireachta an AE ar fáil ag an seoladh idirlín seo a leanas: www.hella.com/vcc Gwybodaeth dechnegol: Band amledd: 76 ... 77 GHz Pŵer trosglwyddo: 20 dBm (cyfartaledd) EIRP Gwneuthurwr a Chyfeiriad: HELLA GmbH & Co. KGaA Rixbecker Straße 75, 59552 Lippstadt, yr Almaen</p> <p>Croata HELLA GmbH & Co. KGaA ovime izjavlja da je radijska oprema tipa RS5.3 u skladu s Direktivom 2014/53/EU. Cjeloviti tekst EU izjave o sukladnosti dostupan je na sljedećoj internetskoj adresi: www.hella.com/vcc Tehničke informacije: Frekvencijski pojas: 76 ... 77 GHz Snaga prijenoša: 20 dBm (prosječno) EIRP Proizvođač i adresa: HELLA GmbH & Co. KGaA Rixbecker Straße 75, 59552 Lippstadt, Njemačk</p> <p>Italiano Il fabbricante, HELLA GmbH & Co. KGaA, dichiara che il tipo di apparecchiatura radio RS5.3 è conforme alla direttiva 2014/53/UE. Il testo completo della dichiarazione di conformità UE è disponibile al seguente indirizzo Internet: www.hella.com/vcc Informazioni tecniche: Banda di frequenza: 76 ... 77 GHz Potenza di trasmissione: 20 dBm (media) EIRP Produttore e indirizzo: HELLA GmbH & Co. KGaA Rixbecker Straße 75, 59552 Lippstadt, Germania</p> <p>Letão Ar šo HELLA GmbH & Co. KGaA deklarē, ka radioiekārta RS5.3 atbilst Direktīvai 2014/53/ES. Pilns ES atbilstības deklarācijas teksts ir pieejams šādā interneta vietnē: www.hella.com/vcc Tehniskā informācija: Frekvenču josla: 76 ... 77 GHz Raidīšanas jauda: 20 dBm (vidēji) EIRP Ražotājs un adrese: HELLA GmbH & Co. KGaA Rixbecker Straße 75, 59552 Lippstadt, Vācija</p> <p>Lituano Aš, HELLA GmbH & Co. KGaA, patvirtinu, kad radijo įrenginių tipas RS5.3 atitinka Direktyvą 2014/53/ES. Visas ES atitikties deklaracijos tekstas prieinamas šiuo interneto adresu: www.hella.com/vcc Technine informacija: Dažnių juosta: 76 ... 77 GHz Perdavimo galia: 20 dBm (vidutinis) EIRP Gamintojas ir adresas: HELLA GmbH & Co. KGaA Rixbecker Straße 75, 59552 Lippstadt, Vokietija</p> <p>Húngaro HELLA GmbH & Co. KGaA igazolja, hogy a RS5.3 típusú rádióberendezés megfelel a 2014/53/EU irányelvnek. Az EU-megfelelőségi nyilatkozat teljes szövege elérhető a következő internetes címen: www.hella.com/vcc Technikai információ: Frekvenciasáv: 76 ... 77 GHz Átviteli teljesítmény: 20 dBm (átlag) EIRP Gyártó és cím: HELLA GmbH & Co. KGaA Rixbecker Straße 75, 59552 Lippstadt, Németország</p> <p>Maltès B'dan, HELLA GmbH & Co. KGaA, niddikjara li dan it-tip ta' taghmir tar-radju RS5.3 huwa konformi mad-Direttiva 2014/53/UE. It-test kollu tad-dikjarazzjoni ta' konformità tal-UE huwa disponibbli f'dan l-indirizz tal-Internet li ġej: www.hella.com/vcc Informazzjoni teknika: Faxxa tal-frekwenza: 76 ... 77 GHz Qawwa tat-trażmissjoni: 20 dBm (medja) EIRP</p>



Região	Etiquetas e símbolos	Especificação
		<p>Manifattur u Indirizz: HELLA GmbH & Co KGaA Rixbecker Straße 75, 59552 Lippstadt, il-Ġermanja</p> <p>Holandês Hierbij verklaar ik, HELLA GmbH & Co. KGaA, dat het type radioapparatuur RS5.3 conform is met Richtlijn 2014/53/EU. De volledige tekst van de EU-conformiteitsverklaring kan worden geraadpleegd op het volgende internetadres: www.hella.com/vcc Technische informatie: Frequentieband: 76 ... 77 GHz Zendvermogen: 20 dBm (gemiddeld) EIRP Fabrikant en adres: HELLA GmbH & Co. KGaA Rixbecker Straße 75, 59552 Lippstadt, Duitsland</p> <p>Polonês HELLA GmbH & Co. KGaA niniejszym oświadcza, że typ urządzenia radiowego RS5.3 jest zgodny z dyrektywą 2014/53/UE. Pełny tekst deklaracji zgodności UE jest dostępny pod następującym adresem internetowym: www.hella.com/vcc Specyfikacja: Pasmo częstotliwości: 76...77 GHz Moc transmisji: 20 dBm (średnia) EIRP Producent i adres: HELLA GmbH & Co. KGaA Rixbecker Straße 75, 59552 Lippstadt, Niemcy</p> <p>Português O(a) abaixo assinado(a) HELLA GmbH & Co. KGaA declara que o presente tipo de equipamento de rádio RS5.3 está em conformidade com a Diretiva 2014/53/UE. O texto integral da declaração de conformidade está disponível no seguinte endereço de Internet: www.hella.com/vcc Informação técnica: Banda de frequência: 76 ... 77 GHz Potência de transmissão: 20 dBm (média) EIRP Fabricante e Endereço: HELLA GmbH & Co. KGaA Rixbecker Straße 75, 59552 Lippstadt, Alemanha</p> <p>Romeno Prin prezenta, HELLA GmbH & Co. KGaA declară că tipul de echipamente radio RS5.3 este în conformitate cu Directiva 2014/53/UE. Textul integral al declarației UE de conformitate este disponibil la următoarea adresă de internet: www.hella.com/vcc Informații tehnice: Banda de frecvență: 76 ... 77 GHz Puterea de transmisie: 20 dBm (medie) EIRP Producător și adresa: HELLA GmbH & Co. KGaA Rixbecker Straße 75, 59552 Lippstadt, Germania</p> <p>Eslovaco HELLA GmbH & Co. KGaA týmto vyhlasuje, že rádiové zariadenie typu RS5.3 je v súlade so smernicou 2014/53/EÚ. Úplné EÚ vyhlásenie o zhode je k dispozícii na tejto internetovej adrese: www.hella.com/vcc Technická informácia: Frekvenčné pásmo: 76 ... 77 GHz Vysielací výkon: 20 dBm (priemer) EIRP Výrobca a adresa: HELLA GmbH & Co. KGaA Rixbecker Straße 75, 59552 Lippstadt, Nemecko</p> <p>Esloveno HELLA GmbH & Co. KGaA potrjuje, da je tip radijske opreme RS5.3 skladen z Direktivo 2014/53/EU. Celotno besedilo izjave EU o skladnosti je na voljo na naslednjem spletnem naslovu: www.hella.com/vcc Tehnične informacije: Frekvenčni pas: 76 ... 77 GHz Oddajna moč: 20 dBm (povprečje) EIRP Proizvajalec in naslov: HELLA GmbH & Co. KGaA Rixbecker Straße 75, 59552 Lippstadt, Nemčija</p> <p>Finlandês HELLA GmbH & Co. KGaA vakuuttaa, että radiolaitetyyppi RS5.3 on direktiivin 2014/53/EU mukainen. EU-vaatimustenmukaisuusvaikutuksen täysimittainen teksti on saatavilla seuraavassa internetosoitteessa: www.hella.com/vcc Tekninen informaatio: Taajuuskaista: 76 ... 77 GHz Lähetysteho: 20 dBm (keskimääräinen) EIRP Valmistaja ja osoite: HELLA GmbH & Co. KGaA Rixbecker Straße 75, 59552 Lippstadt, Saksa</p> <p>Sueco Härmed förklarar HELLA GmbH & Co. KGaA att radioutrustningen av typen RS5.3 överensstämmer med direktiv 2014/53/EU. Den fullständiga texten till EU-försäkran om överensstämmelse finns tillgänglig på följande internetadress: www.hella.com/vcc Teknisk information: Frekvensband: 76 ... 77 GHz Sändningseffekt: 20 dBm (medel) EIRP Tillverkare och adress: HELLA GmbH & Co. KGaA Rixbecker Straße 75, 59552 Lippstadt, Tyskland</p> <p>Turco HELLA GmbH & Co. KGaA, işbu belgeyle RS5.3 tipi radyo ekipmanının 2014/53/AB sayılı direktife uygun olduğunu beyan eder. AB uygunluk beyanının tam metni, aşağıdaki internet adresinde mevcuttur: www.hella.com/vcc</p>

O conteúdo deste manual representa o status do manual do usuário no momento da impressão e pode não ser totalmente válido em casos futuros. Para obter mais informações, consultar a nota de isenção de responsabilidade completa na primeira página.

Região	Etiquetas e símbolos	Especificação
		<p>Teknik Bilgiler: Frekans bandı: 76 ... 77 GHz İletim gücü: 20 dBm (ortalama) EIRP Üretici ve Adres: HELLA GmbH & Co. KGaA Rixbecker Straße 75, 59552 Lippstadt, Almanya</p> <p>İslandés Hér með lýsir HELLA GmbH & Co. KGaA því yfir að útvarpsbúnaður af gerðinni RS5.3 sé í samræmi við tilskipun 2014/53/ESB. Heildartexti ESB -samræmisýfirlýsingarinnar er fáanlegur á eftirfarandi netfangi: www.hella.com/vcc Tæknilegar upplýsingar: Tíðnisvið: 76 ... 77 GHz Sendingarkraftur: 20 dBm (meðalta) EIRP Framleiðandi og heimilisfang: Hella GmbH & Co. KGaA Rixbecker Straße 75, 59552 Lippstadt, Þýskaland</p> <p>Norueguês HELLA GmbH & Co. KGaA erklærer herved at radioutstyret av typen RS5.3 samsvarer med direktiv 2014/53/EU. Den fullstendige teksten til EU-samsvarserklæringen er tilgjengelig på følgende internettadresse: www.hella.com/vcc Teknisk informasjon: Frekvensbånd: 76 ... 77 GHz Overføringsytelse: 20 dBm (gjennomsnittlig) EIRP Produsent og adresse: Hella GmbH & Co. KGaA Rixbecker Straße 75, 59552 Lippstadt, Tyskland</p> <p>Sérvio Ovim putem HELLA GmbH & Co. KGaA izjavljuje da je radio-oprema tipa RS5.3 usklađena sa Uredbom 2014/53/EU. Kompletan tekst EU Deklaracije o usaglašenosti dostupan je na sledećoj internet adresi: www.hella.com/vcc Tehničke informacije: Frekvencijski opseg: 76 ... 77 GHz Snaga prenosa: 20 dBm (prosečno) EIRP Proizvođač i adresa: HELLA GmbH & Co. KGaA Rixbecker Straße 75, 59552 Lippstadt, Nemačka</p> <p>Albanês Me anë të kësaj, Hella GmbH & Co. KGaA deklaron se pajisjet e radios tip RS5.3 janë në përputhje me Direktivën 2014/53 / EU. Teksti i plotë i deklaratës së konformitetit të BE është në dispozicion në adresën e mëposhtme të internetit: www.hella.com/vcc Informacion teknik: Fasha e frekuencës: 76 ... 77 GHz Fuqia e transmetimit: 20 dBm (mesatare) EIRP Prodhuesi dhe Adresa: Hella GmbH & Co. KGaA Rixbecker Straße 75, 59552 Lippstadt, Gjermania</p> <p>Bósnio Ovime kompanija Hella GmbH & Co. KGaA izjavljuje da je radijska oprema tipa RS5.3 u skladu s Direktivom 2014/53/EU. Puni tekst EU Izjave o sukladnosti dostupan je na sljedećoj internet adresi: www.hella.com/vcc Tehničke informacije: Raspon frekvencije: 76 ... 77 GHz Snaga prijenoša: 20 dBm (prosječno) EIRP (efektivna izotropska snaga zračenja) Proizvođač i adresa: Hella GmbH & Co. KGaA Rixbecker Straße 75, 59552 Lippstadt, Njemačka</p> <p>Macedônio Со ова Hella GmbH & Co. KGaA декларира дека радиоопремата од тип RS5.3 е во согласност со Директивата 2014/53/EU. Целосниот текст на декларацијата за сообразност на ЕУ е достапна на следната интернет-адреса: www.hella.com/vcc Технички информации: Појас на фреквенција: 76 ... 77 GHz Моќност на трансмисија: 20 dBm (просечна) EIRP Производител и адреса: Hella GmbH & Co. KGaA Rixbecker Straße 75, 59552 Lippstadt, Германија</p>
Gana		NCA Approved: 7E5-7M-156-RDR

Região	Etiquetas e símbolos	Especificação
Estados Unidos da América		This device complies with Part 95M of the FCC Rules. Operation is subject to the following two conditions: (1) this device may not cause harmful interference, and (2) this device must accept any interference received, including interference that may cause undesired operation. CAUTION TO USERS Changes or modifications not expressly approved by the party responsible for compliance could void the user's authority to operate the equipment.
Vietnã		
Zâmbia		

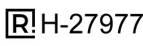
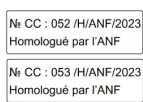
Radars dos cantos traseiros



Região	Etiquetas e símbolos	Especificação
Argentina		
Argélia		
Austrália		
Brasil		Este equipamento não tem direito à proteção contra interferência prejudicial e não pode causar interferência em sistemas devidamente autorizados.
Canadá		This device contains licence-exempt transmitter(s)/receiver(s) that comply with Innovation, Science and Economic Development Canada's licence-exempt RSS(s). Operation is subject to the following two conditions: (1) This device may not cause interference. (2) This device must accept any interference, including interference that may cause undesired operation of the device. L'émetteur/récepteur exempt de licence contenu dans le présent appareil est conforme aux CNR d'Innovation, Sciences et Développement économique Canada applicables aux appareils radio exempts de licence. L'exploitation est autorisée aux deux conditions suivantes : 1) L'appareil ne doit pas produire de brouillage; 2) L'appareil doit accepter tout brouillage radioélectrique subi, même si le brouillage est susceptible d'en compromettre le fonctionnement.

Região	Etiquetas e símbolos	Especificação
		<p>Sagedusriba: 76 ... 77 GHz Edastusvõimsus: 23 dBm (keskmine) EIRP Tootja ja aadress: HELLA GmbH & Co. KGaA Rixbecker Straße 75, 59552 Lippstadt, Saksamaa</p> <p>Grego Με την παρούσα ο/η HELLA GmbH & Co. KGaA, δηλώνει ότι ο ραδιοεξοπλισμός RS5.5 πληροί την οδηγία 2014/53/EE. Το πλήρες κείμενο της δήλωσης συμμόρφωσης ΕΕ διατίθεται στην ακόλουθη ιστοσελίδα στο διαδίκτυο: www.hella.com/vcc Τεχνικές πληροφορίες: Ζώνη συχνότητων: 76 ... 77 GHz Ισχύς μετάδοσης: 23 dBm (μέση) EIRP Κατασκευαστής και Διεύθυνση: HELLA GmbH & Co KGaA Rixbecker Straße 75, 59552 Lippstadt, Γερμανία</p> <p>Francês Le soussigné, HELLA GmbH & Co. KGaA, déclare que l'équipement radioélectrique du type RS5.5 est conforme à la directive 2014/53/UE. Le texte complet de la déclaration UE de conformité est disponible à l'adresse internet suivante: www.hella.com/vcc Informations techniques: Bande de fréquence : 76 ... 77 GHz Puissance d'émission : 23 dBm (moyenne) EIRP Fabricant et adresse : HELLA GmbH & Co. KGaA Rixbecker Straße 75, 59552 Lippstadt, Allemagne</p> <p>Gaélico Leis seo, dearbhaíonn Hella GmbH & Co. KGaA go gcomhlíonann an cineál trealaimh raidió RS5.5 Treoir 2014/53 / AE. Tá téacs iomlán dhearbhú comhréireachta an AE ar fáil ag an seoladh idirlín seo a leanas: www.hella.com/vcc Gwybodaeth dechnegol: Band amledd: 76 ... 77 GHz Pŵer trosglwyddo: 23 dBm (cyfartaledd) EIRP Gwneuthurwr a Chyfeiriad: HELLA GmbH & Co. KGaA Rixbecker Straße 75, 59552 Lippstadt, yr Almaen</p> <p>Croata HELLA GmbH & Co. KGaA ovime izjavljuje da je radijska oprema tipa RS5.5 u skladu s Direktivom 2014/53/EU. Cjeloviti tekst EU izjave o sukladnosti dostupan je na sljedećoj internetskoj adresi: www.hella.com/vcc Tehničke informacije: Frekvencijski pojas: 76 ... 77 GHz Snaga prijenoša: 23 dBm (prosječno) EIRP Proizvođač i adresa: HELLA GmbH & Co. KGaA Rixbecker Straße 75, 59552 Lippstadt, Njemačk</p> <p>Italiano Il fabbricante, HELLA GmbH & Co. KGaA, dichiara che il tipo di apparecchiatura radio RS5.5 è conforme alla direttiva 2014/53/UE. Il testo completo della dichiarazione di conformità UE è disponibile al seguente indirizzo Internet: www.hella.com/vcc Informazioni tecniche: Banda di frequenza: 76 ... 77 GHz Potenza di trasmissione: 23 dBm (media) EIRP Produttore e indirizzo: HELLA GmbH & Co. KGaA Rixbecker Straße 75, 59552 Lippstadt, Germania</p> <p>Letão Ar šo HELLA GmbH & Co. KGaA deklarē, ka radioiekārta RS5.5 atbilst Direktīvai 2014/53/ES Pilns ES atbilstības deklarācijas teksts ir pieejams šādā interneta vietnē: www.hella.com/vcc Tehniskā informācija: Frekvenču josla: 76 ... 77 GHz Raidīšanas jauda: 23 dBm (vidēji) EIRP Ražotājs un adrese: HELLA GmbH & Co. KGaA Rixbecker Straße 75, 59552 Lippstadt, Vācija</p> <p>Lituano Aš, HELLA GmbH & Co. KGaA, patvirtinu, kad radijo įrenginių tipas RS5.5 atitinka Direktyvą 2014/53/ES. Visas ES atitikties deklaracijos tekstas prieinamas šiuo interneto adresu: www.hella.com/vcc Techninė informacija: Dažnių juosta: 76 ... 77 GHz Perdavimo galia: 23 dBm (vidutinis) EIRP Gamintojas ir adresas: HELLA GmbH & Co. KGaA Rixbecker Straße 75, 59552 Lippstadt, Vokietija</p> <p>Húngaro HELLA GmbH & Co. KGaA igazolja, hogy a RS5.5 típusú rádióberendezés megfelel a 2014/53/EU irányelvnek. Az EU-megfelelőségi nyilatkozat teljes szövege elérhető a következő internetes címen: www.hella.com/vcc Technikai információ: Frekvenciasáv: 76 ... 77 GHz Átviteli teljesítmény: 23 dBm (átlag) EIRP Gyártó és cím: HELLA GmbH & Co. KGaA Rixbecker Straße 75, 59552 Lippstadt, Németország</p> <p>Maltès B'dan, HELLA GmbH & Co. KGaA, niddikjara li dan it-tip ta' taghmir tar-radju RS5.5 huwa konformi mad-Direttiva 2014/53/UE. It-test kollu tad-dikjarazzjoni ta' konformità tal-UE huwa disponibbli f'dan l-indirizz tal-Internet li ġej: www.hella.com/vcc Informazzjoni teknika: Faxxa tal-frekwenza: 76 ... 77 GHz Qawwa tat-trażmissjoni: 23 dBm (medja) EIRP</p>

Região	Etiquetas e símbolos	Especificação
		<p>Manifattur u Indirizz: HELLA GmbH & Co KGaA Rixbecker Straße 75, 59552 Lippstadt, il-Ġermanja</p> <p>Holandês Hierbij verklaar ik, HELLA GmbH & Co. KGaA, dat het type radioapparatuur RS5.5 conform is met Richtlijn 2014/53/EU. De volledige tekst van de EU-conformiteitsverklaring kan worden geraadpleegd op het volgende internetadres: www.hella.com/vcc Technische informatie: Frequentieband: 76 ... 77 GHz Zendvermogen: 23 dBm (gemiddeld) EIRP Fabrikant en adres: HELLA GmbH & Co. KGaA Rixbecker Straße 75, 59552 Lippstadt, Duitsland</p> <p>Polonês HELLA GmbH & Co. KGaA niniejszym oświadcza, że typ urządzenia radiowego RS5.5 jest zgodny z dyrektywą 2014/53/UE. Pełny tekst deklaracji zgodności UE jest dostępny pod następującym adresem internetowym: www.hella.com/vcc Specyfikacja: Pasmo częstotliwości: 76...77 GHz Moc transmisji: 23 dBm (średnia) EIRP Producent i adres: HELLA GmbH & Co. KGaA Rixbecker Straße 75, 59552 Lippstadt, Niemcy</p> <p>Português O(a) abaixo assinado(a) HELLA GmbH & Co. KGaA declara que o presente tipo de equipamento de rádio RS5.5 está em conformidade com a Diretiva 2014/53/UE. O texto integral da declaração de conformidade está disponível no seguinte endereço de Internet: www.hella.com/vcc Informação técnica: Banda de frequência: 76 ... 77 GHz Potência de transmissão: 23 dBm (média) EIRP Fabricante e Endereço: HELLA GmbH & Co. KGaA Rixbecker Straße 75, 59552 Lippstadt, Alemanha</p> <p>Romeno Prin prezenta, HELLA GmbH & Co. KGaA declară că tipul de echipamente radio RS5.5 este în conformitate cu Directiva 2014/53/UE. Textul integral al declarației UE de conformitate este disponibil la următoarea adresă de internet: www.hella.com/vcc Informații tehnice: Banda de frecvență: 76 ... 77 GHz Puterea de transmisie: 23 dBm (medie) EIRP Producător și adresa: HELLA GmbH & Co. KGaA Rixbecker Straße 75, 59552 Lippstadt, Germania</p> <p>Eslovaco HELLA GmbH & Co. KGaA týmto vyhlasuje, že rádiové zariadenie typu RS5.5 je v súlade so smernicou 2014/53/EÚ. Úplné EÚ vyhlásenie o zhode je k dispozícii na tejto internetovej adrese: www.hella.com/vcc Technická informácia: Frekvencné pásmo: 76 ... 77 GHz Vysielací výkon: 23 dBm (priemer) EIRP Výrobca a adresa: HELLA GmbH & Co. KGaA Rixbecker Straße 75, 59552 Lippstadt, Nemecko</p> <p>Esloveno HELLA GmbH & Co. KGaA potrjuje, da je tip radijske opreme RS5.5 skladen z Direktivo 2014/53/EU. Celotno besedilo izjave EU o skladnosti je na voljo na naslednjem spletnem naslovu: www.hella.com/vcc Tehnične informacije: Frekvenčni pas: 76 ... 77 GHz Oddajna moč: 23 dBm (povprečje) EIRP Proizvajalec in naslov: HELLA GmbH & Co. KGaA Rixbecker Straße 75, 59552 Lippstadt, Nemčija</p> <p>Finlandês HELLA GmbH & Co. KGaA vakuuttaa, että radiolaitetyypin RS5.5 on direktiivin 2014/53/EU mukainen. EU-vaatimustenmukaisuusvaikutuksen täysimittainen teksti on saatavilla seuraavassa internetosoitteessa: www.hella.com/vcc Tekninen informaatio: Taajuuskaista: 76 ... 77 GHz Lähetysteho: 23 dBm (keskimääräinen) EIRP Valmistaja ja osoite: HELLA GmbH & Co. KGaA Rixbecker Straße 75, 59552 Lippstadt, Saksa</p> <p>Sueco Härmed förklarar HELLA GmbH & Co. KGaA att radioutrustningen av typen RS5.5 överensstämmer med direktiv 2014/53/EU. Den fullständiga texten till EU-försäkran om överensstämmelse finns tillgänglig på följande internetadress: www.hella.com/vcc Teknisk information: Frekvensband: 76 ... 77 GHz Sändningseffekt: 23 dBm (medel) EIRP Tillverkare och adress: HELLA GmbH & Co. KGaA Rixbecker Straße 75, 59552 Lippstadt, Tyskland</p> <p>Turco HELLA GmbH & Co. KGaA, işbu belgeyle RS5.5 tipi radyo ekipmanının 2014/53/AB sayılı direktife uygun olduğunu beyan eder. AB uygunluk beyanının tam metni, aşağıdaki internet adresinde mevcuttur: www.hella.com/vcc</p>



O conteúdo deste manual representa o status do manual do usuário no momento da impressão e pode não ser totalmente válido em casos futuros. Para obter mais informações, consultar a nota de isenção de responsabilidade completa na primeira página.



Região	Etiquetas e símbolos	Especificação
		<p>Teknik Bilgiler: Frekans bandı: 76 ... 77 GHz İletim gücü: 23 dBm (ortalama) EIRP Üretici ve Adres: HELLA GmbH & Co. KGaA Rixbecker Straße 75, 59552 Lippstadt, Almanya</p> <p>Islandês Hér með lýsir HELLA GmbH & Co. KGaA því yfir að útvarpsbúnaður af gerðinni RS5.5 sé í samræmi við tilskipun 2014/53/ESB. Heildartexti ESB -samræmisýfirlýsingarinnar er fáanlegur á eftirfarandi netfangi: www.hella.com/vcc Tæknilegar upplýsingar: Tíðnisvið: 76 ... 77 GHz Sendingarkraftur: 23 dBm (meðaltal) EIRP Framleiðandi og heimilisfang: Hella GmbH & Co. KGaA Rixbecker Straße 75, 59552 Lippstadt, Þýskaland</p> <p>Norueguês HELLA GmbH & Co. KGaA erklærer herved at radioutstyret av typen RS5.5 samsvarer med direktiv 2014/53/EU. Den fullstendige teksten til EU-samsvarserklæringen er tilgjengelig på følgende internettadresse: www.hella.com/vcc Teknisk informasjon: Frekvensbånd: 76 ... 77 GHz Overføringsytelse: 23 dBm (gjennomsnittlig) EIRP Produsent og adresse: Hella GmbH & Co. KGaA Rixbecker Straße 75, 59552 Lippstadt, Tyskland</p> <p>Sérvio Ovim putem HELLA GmbH & Co. KGaA izjavljuje da je radio-oprema tipa RS5.5 usklađena sa Uredbom 2014/53/EU. Kompletan tekst EU Deklaracije o usaglašenosti dostupan je na sledećoj internet adresi: www.hella.com/vcc Tehničke informacije: Frekvencijski opseg: 76 ... 77 GHz Snaga prenosa: 23 dBm (prosečno) EIRP Proizvođač i adresa: HELLA GmbH & Co. KGaA Rixbecker Straße 75, 59552 Lippstadt, Nemačka</p> <p>Albanês Me anë të kësaj, Hella GmbH & Co. KGaA deklaroi se pajisjet e radios tip RS5.5 janë në përputhje me Direktivën 2014/53 / EU. Teksti i plotë i deklaratës së konformitetit të BE është në dispozicion në adresën e mëposhtme të internetit: www.hella.com/vcc Informacion teknik: Fasha e frekuencës: 76 ... 77 GHz Fuqia e transmetimit: 23 dBm (mesatare) EIRP Prodhuesi dhe Adresa: Hella GmbH & Co. KGaA Rixbecker Straße 75, 59552 Lippstadt, Gjermania</p> <p>Bósnio Ovime kompanija Hella GmbH & Co. KGaA izjavljuje da je radijska oprema tipa RS5.5 u skladu s Direktivom 2014/53/EU. Puni tekst EU Izjave o sukladnosti dostupan je na sljedećoj internet adresi: www.hella.com/vcc Tehničke informacije: Raspon frekvencije: 76 ... 77 GHz Snaga prijenoša: 23 dBm (prosječno) EIRP (efektivna izotropna snaga zračenja) Proizvođač i adresa: Hella GmbH & Co. KGaA Rixbecker Straße 75, 59552 Lippstadt, Njemačka</p> <p>Macedônio Со ова Hella GmbH & Co. KGaA декларира дека радиоопремата од тип RS5.5 е во согласност со Директивата 2014/53/EU. Целосниот текст на декларацијата за сообразност на ЕУ е достапна на следната интернет-адреса: www.hella.com/vcc Технички информации: Појас на фреквенција: 76 ... 77 GHz Моќност на трансмисија: 23 dBm (просечна) EIRP Производител и адреса: Hella GmbH & Co. KGaA Rixbecker Straße 75, 59552 Lippstadt, Германија</p>
Gana		NCA Approved: 7E5-7M-151-RDR

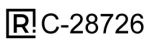

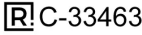
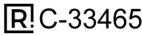
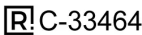



Região	Etiquetas e símbolos	Especificação
Estados Unidos da América		This device complies with Part 95M of the FCC Rules. Operation is subject to the following two conditions: (1) this device may not cause harmful interference, and (2) this device must accept any interference received, including interference that may cause undesired operation. CAUTION TO USERS Changes or modifications not expressly approved by the party responsible for compliance could void the user's authority to operate the equipment.
Vietnã		
Zâmbia		







Radars para detecção de movimento do pé abaixo do para-choque traseiro

Região	Etiquetas e símbolos	Especificação
Argentina		C-28726
Canadá/ FCC (EUA)		<p>Contains FCC ID: 2AQ6KA1003</p> <p>FCC Part15 and ISDE(IC) This device complies with part 15 of FCC Rules and Innovation, Science and Economic Development Canada's licence-exempt RSS(s). Operation is subject to the following two conditions: (1) this device may not cause harmful interference, and (2) this device must accept any interference received, including interference that may cause undesired operation.</p> <p>FCC Part15 FCC CAUTION Changes or modifications not expressly approved by the party responsible for compliance could void the user's authority to operate the equipment.</p> <p>FCC Part15 This transmitter must not be co-located or operated in conjunction with any other antenna or transmitter.</p> <p>SAR Specific Absorption Rate This equipment complies with radio frequency exposure limits set forth by the FCC and Industry Canada for an uncontrolled environment. This equipment should be installed and operated with a minimum distance of 20 cm between the device and the user or bystanders. This device must not be co-located or operating in conjunction with any other antenna or transmitter.</p> <p>Le présent appareil est conforme à la partie 15 des règles de la FCC et aux normes des CNR d'Innovation, Sciences et Développement économique Canada applicables aux appareils radio exempts de licence. L'exploitation est autorisée aux deux conditions suivantes: (1) l'appareil ne doit pas produire de brouillage, et (2) l'appareil doit accepter tout brouillage subi, même si le brouillage est susceptible d'en compromettre le fonctionnement.</p> <p>Cet équipement est conforme aux limites d'exposition aux radiofréquences définies par la FCC et Industrie Canada pour un environnement non contrôlé. Cet équipement doit être installé et utilisé avec un minimum de 20 cm de distance entre le dispositif et l'utilisateur ou des tiers. Ce dispositif ne doit pas être utilisé à proximité d'une autre antenne ou d'un autre émetteur.</p>
CE		<p>Manufacturer's name & Manufacturer's registered trade name or registered trade mark: ALPS ALPINE CO., LTD. Manufacturer's postal address:6-3-36, Nakazato, Furukawa, Osaki-city, Miyagi-pref., JAPAN 989-6181. Specification: frequency band(s) in which the radio equipment operates; 57 - 64GHz maximum radio-frequency power transmitted in the frequency band(s) in which the radio equipment operates; 13dBm e.i.r.p peak (This Value conforms to European standard ETSI EN 305 550 measurement method). Declaration of conformity: UK SIMPLIFIED EU DECLARATION OF CONFORMITY. Hereby, ALPS ALPINE CO., LTD. declares that the radio equipment type B2101 is in compliance with the relevant statutory requirements. The full text of the UK declaration of conformity is available at the following internet address: https://www.alpsalpine.com/common/pdf/Kick_Sensor/B2101.pdf</p>
China		<p>24-24.5GHz 20mW(e.i.r.p) ECM ISM 5000 -4085 916</p>

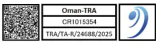
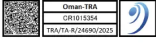
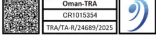
Região	Etiquetas e símbolos	Especificação
Albânia, Áustria, Bélgica, Bolívia, Bósnia e Herzegovina, Bulgária, Croácia, Chipre, República Tcheca, Dinamarca, Egito, Estônia, Finlândia, França, Alemanha, Grécia, Hungria, Islândia, Irlanda, Itália, Kosovo, Letônia, Lituânia, Malta, Ilhas Maurício, Moldávia, Montenegro, Países Baixos, Macedônia do Norte, Noruega, Polônia, Portugal, Romênia, Eslováquia, Eslovênia, Espanha, Suécia, Suíça, Turquia, Reino Unido		<p>frequency band(s) in which the radio equipment operates; 57 - 64GHz maximum radio-frequency power transmitted in the frequency band(s) in which the radio equipment operates; 13dBm e.i.r.p peak (This Value conforms to European standard ETSI EN 305 550 measurement method)</p> <p>Simplified EU declaration of conformity</p> <p>OHRR2601 Por meio deste, a ALPS ALPINE CO., LTD. declara que o equipamento de rádio tipo OHRR2601 está em conformidade com a Diretiva 2014/53/UE. O texto completo da declaração de conformidade da UE está disponível no seguinte endereço de Internet: https://www.alpsalpine.com/common/pdf/Interior_Sensor/OHRR2601.pdf [https://www.alpsalpine.com/common/pdf/Interior_Sensor/OHC2101.pdf]</p> <p>OHRL2601 Por meio deste, a ALPS ALPINE CO., LTD. declara que o equipamento de rádio tipo OHRL2601 está em conformidade com a Diretiva 2014/53/UE. O texto completo da declaração de conformidade da UE está disponível no seguinte endereço de Internet: https://www.alpsalpine.com/common/pdf/Interior_Sensor/OHRL2601.pdf</p> <p>OHC2601 Por meio deste, a ALPS ALPINE CO., LTD. declara que o equipamento de rádio tipo OHC2601 está em conformidade com a Diretiva 2014/53/UE. O texto completo da declaração de conformidade da UE está disponível no seguinte endereço de Internet: https://www.alpsalpine.com/common/pdf/Interior_Sensor/OHC2601.pdf</p>
Argentina	 OHC2601  OHRL2601  OHRR2601	
Austrália	 OHC2601, OHRL2601, OHRR2601	
Brasil		<p>"Este equipamento não tem direito à proteção contra interferência prejudicial e não pode causar interferência em sistemas devidamente autorizados". Para consultas, visite: www.gov.br/anatel/</p>
Barein		ALPS ALPINE CO., LTD. MODELO: OHRL2601

Região	Etiquetas e símbolos	Especificação
Canadá, Guiana, Porto Rico, Estados Unidos		<p>Contains FCC ID: CWTUKCZB1A Contains IC: 1788F-UKCZB1A</p> <p>FCC Part15 and ISED(IC) This device complies with part 15 of FCC Rules and Innovation, Science and Economic Development Canada's licence-exempt RSS(s). Operation is subject to the following two conditions: (1) this device may not cause harmful interference, and (2) this device must accept any interference received, including interference that may cause undesired operation.</p> <p>FCC Part15 FCC CAUTION Changes or modifications not expressly approved by the party responsible for compliance could void the user's authority to operate the equipment.</p> <p>FCC Part15 This transmitter must not be co-located or operated in conjunction with any other antenna or transmitter.</p> <p>SAR: Specific Absorption Rate This equipment complies with radio frequency exposure limits set forth by the FCC and Industry Canada for an uncontrolled environment. This equipment should be installed and operated with a minimum distance of 20 cm between the device and the user or bystanders.</p> <p>Le présent appareil est conforme à la partie 15 des règles de la FCC et aux normes des CNR d'Innovation, Sciences et Développement économique Canada applicables aux appareils radio exempts de licence. L'exploitation est autorisée aux deux conditions suivantes : (1) l'appareil ne doit pas produire de brouillage, et (2) l'appareil doit accepter tout brouillage subi, même si le brouillage est susceptible d'en compromettre le fonctionnement.</p> <p>Cet équipement est conforme aux limites d'exposition aux radiofréquences définies par la FCC et Industrie Canada pour un environnement non contrôlé. Cet équipement doit être installé et utilisé avec un minimum de 20 cm de distance entre le dispositif et l'utilisateur ou des tiers.</p>
Chile	 <p>OHC2601</p>  <p>OHRL2601</p>  <p>OHRR2601</p>	Informações sobre o cumprimento das normas de telecomunicações no Chile

Região	Etiquetas e símbolos	Especificação
Geórgia		<p>მწარმოებლის ინფორმაცია მწარმოებლის დასახელება : ALPS ALPINE CO., LTD. მწარმოებლის რეგისტრირებული საგაჭრო დასახელება : ALPS ALPINE CO., LTD. მწარმოებლის საფოსტო მისამართი : 6-3-36, Nakazato, Furukawa, Osaki-city, Miyagi-pref., JAPAN 989-6181 სპეციფიკაცია სიხშირის დიაპაზონი(ები), რომლებშიც მუშაობს რადიომონწყობილობა; 57 - 64 გჰც მაქსიმალური რადიოსიხშირული სიმძლავრე გადაცემული სიხშირის დიაპაზონ(ებ)ში, რომლებშიც მუშაობს რადიო მონწყობილობა; საშუალო EIRP 13dBm მაქსიმალური საშუალო შესაბამისობის დეკლარაცია წინამდებარე დეკლარაციით, ALPS ALPINE CO., LTD., ვაცხადებ, რომ რადიომონწყობილობის ტიპი OHC2601 შეესაბამება რადიომონწყობილობის შესახებ ტექნიკური რეგლამენტის მოთხოვნებს. შესაბამისობის დეკლარაციის სრული ტექსტი ხელმისაწვდომია შემდეგ ინტერნეტმისამართზე: https://www.alpsalpine.com/common/pdf/Interior_Sensor/OHC2601.pdf</p>
Indonésia	  <p>OHC2601</p>   <p>OHR2601</p>   <p>OHRR2601</p>  <p>Dilarang melakukan perubahan spesifikasi yang dapat menimbulkan gangguan fisik dan/atau elektromagnetik terhadap lingkungan sekitarnya</p>	
Israel		<p>99999999 – "שאלו את המוכר" המוכר זה המעלה את המוצר וזה המעלה את המידע. המוכר אינו אחראי על המוצר או על המידע המוצג. המוכר אינו אחראי על המוצר או על המידע המוצג. המוכר אינו אחראי על המוצר או על המידע המוצג. המוכר אינו אחראי על המוצר או על המידע המוצג.</p>

Região	Etiquetas e símbolos	Especificação
Jordânia		ALPS ALPINE CO., LTD. MODELO: OHC2601, OHRL2601, OHRR2601 VOLVO
Nova Zelândia	R-NZ	
Omã	 OHC2601  OHRL2601  OHRR2601	
Paraguai	 OHC2601  OHRL2601  OHRR2601	
Sérvia		Specifications: Фреквенцијски опсег (и) у којем ради радио опрема; 57 - 64GHz Максимална снага радио-фреквенције; 13dBm e.i.r.p Maximum Average SIMPLIFIED EU DECLARATION OF CONFORMITY Овим путем, ALPS ALPINE CO., LTD. изјављује да је тип радио-опреме OHC2601 у складу са захтевима следећих прописа: ПРАВИЛНИК о радио-опреми "Службени гласник РС", број 24 од 22. марта 2024. Потпун текст декларације о усаглашености доступан је на следећој интернет адреси: https://www.alpsalpine.com/common/pdf/Interior_Sensor/OHC2601.pdf
Cingapura	 OHC2601, OHRL2601, OHRR2601	

76307 Karlsbad

Alemanha

Importador local (Reino Unido)

Volvo Car UK Limited

Scandinavia House, Morrey's Drive

Maidenhead SL6 4FL

Reino Unido

Representante local (Reino Unido)

Harman International Industries Inc.

26-27 London's St. Vita Basingstoke RG21 7PG

Reino Unido

União Europeia: Declaração de Conformidade ^[2]

Banda(s) de frequência em que o equipamento de rádio opera:

Interface de RF	Bandas de frequência de transmissão (MHz)	Bandas de frequência de recepção (MHz)
GSM900	880-915	925-960
GSM1800	1710-1785	1805-1880
Banda I do WCDMA	1920-1980	2110-2170
Banda III do WCDMA	1710-1785	1805-1880
Banda VIII do WCDMA	880-915	925-960
Banda 1 LTE FDD	1920-1980	2110-2170
Banda 3 LTE FDD	1710-1785	1805-1880
Banda 7 LTE FDD	2500-2570	2620-2690
Banda 8 LTE FDD	880-915	925-960
Banda 20 LTE FDD	832-862	791-821
Banda 28 LTE FDD	703-748	758-803
Banda 32 LTE FDD (Rx)	-	1452-1496
Banda 34 LTE FDD	2010-2025	2010-2025
Banda 38 LTE FDD	2570-2620	2570-2620
Banda 40 LTE FDD	2300-2400	2300-2400
Banda 42 LTE FDD	3400-3600	3400-3600
5G NR n1	1920-1980	2110-2170
5G NR n3	1710-1785	1805-1880
5G NR n7	2500-2570	2620-2690
5G NR n8	880-915	925-960

O conteúdo deste manual representa o status do manual do usuário no momento da impressão e pode não ser totalmente válido em casos futuros. Para obter mais informações, consultar a nota de isenção de responsabilidade completa na primeira página.

Interface de RF	Bandas de frequência de transmissão (MHz)	Bandas de frequência de recepção (MHz)
5G NR n20	832-862	791-821
5G NR n28	703-748	758-803
5G NR n38	2570-2620	2570-2620
5G NR n41	2496-2690 (restrito a 2570-2620 MHz)	2496-2690 (restrito a 2570-2620 MHz)
5G NR n77	3300-4200 (restrito a 3400-3800MHz)	3300-4200 (restrito a 3400-3800MHz)
5G NR n78	3300-3800 (restrito a 3400-3800MHz)	3300-3800 (restrito a 3400-3800MHz)
Bluetooth	2400-2483.5	2400-2483.5
GNSS (Rx)	-	1559-1610
ISM (Rx)	-	433.05 -434.79

Potência máxima de radiofrequência transmitida na(s) banda(s) de frequência em que o equipamento de rádio opera.

Potência de saída do transmissor de RF Bluetooth LE: <5 dBm

Potência de saída do transmissor de RF do módulo NAD:

GSM:

Classe 4 (+33 dBm ± 2 dB) para EGSM 900

Classe 1 (+30 dBm ± 2 dB) para GSM 1800

Classe E2 (+27 dBm ± 3 dB) para GSM 900 8-PSK

Classe E2 (+26 dBm + 3/- 4 dB) para GSM 1800 8-PSK

UMTS: Classe 3 (+24 dBm + 1/- 3 dB)

LTE: Classe 3 (+23 dBm ± 2 dB)

5G: Classe 3 (+23 dBm+2/-3 dB)^[3]

Região(ões)	Especificação
Chile	

[1] TCAM3

[2] DoC

[3] Para a maioria das bandas. Existem algumas exceções, de acordo com o padrão 3GPP

15.5.6. Aprovação de tipo da frequência de rádio do sensor TPMS

Aqui você encontra as aprovações de tipo de frequência de rádio do sensor do sistema de monitoramento da pressão dos pneus.

Região	Especificação
Albânia	Pelo presente, a Baolong Huf Shanghai Electronics Co., Ltd. declara que o tipo de equipamento de rádio TMSS6D4 está em conformidade com a Diretiva 2014/53/UE. O texto completo da declaração de conformidade da UE está disponível no seguinte endereço da Internet: https://www.bh-sens.com/conformity Banda de frequência: 433,92 MHz Potência máxima de transmissão: <10 mW Fabricante: Baolong Huf Shanghai Electronics Co., Ltd, 1st Floor, Building 5, 5500 Shenzhuan Rd, Songjiang, Xangai
Argentina	Por meio deste documento, a Baolong Huf Shanghai Electronics Co., Ltd, declara que este sensor TPMS está em conformidade com os requisitos e as disposições essenciais do ENACOM.
Armênia	Por meio deste documento, a Baolong Huf Shanghai Electronics Co., Ltd, declara que este sensor TPMS está em conformidade com os requisitos e as disposições essenciais do AR COC.
Austrália	Por meio deste documento, a Baolong Huf Shanghai Electronics Co., Ltd, declara que este sensor TPMS está em conformidade com os requisitos e as disposições essenciais do RCM.
Áustria	Pelo presente, a Baolong Huf Shanghai Electronics Co., Ltd. declara que o tipo de equipamento de rádio TMSS6D4 está em conformidade com a Diretiva 2014/53/UE. O texto completo da declaração de conformidade da UE está disponível no seguinte endereço da Internet: https://www.bh-sens.com/conformity Banda de frequência: 433,92 MHz Potência máxima de transmissão: <10 mW Fabricante: Baolong Huf Shanghai Electronics Co., Ltd, 1st Floor, Building 5, 5500 Shenzhuan Rd, Songjiang, Xangai
Azerbaijão	Por meio deste documento, a Baolong Huf Shanghai Electronics Co., Ltd, declara que este sensor TPMS está em conformidade com os requisitos e as disposições essenciais do AZ COC.
Barein	Por meio deste documento, a Baolong Huf Shanghai Electronics Co., Ltd, declara que este sensor TPMS está em conformidade com os requisitos e as disposições essenciais do TRA.
Bélgica	Pelo presente, a Baolong Huf Shanghai Electronics Co., Ltd. declara que o tipo de equipamento de rádio TMSS6D4 está em conformidade com a Diretiva 2014/53/UE. O texto completo da declaração de conformidade da UE está disponível no seguinte endereço da Internet: https://www.bh-sens.com/conformity Banda de frequência: 433,92 MHz Potência máxima de transmissão: <10 mW Fabricante: Baolong Huf Shanghai Electronics Co., Ltd, 1st Floor, Building 5, 5500 Shenzhuan Rd, Songjiang, Xangai
Bósnia-Herzegovina	Pelo presente, a Baolong Huf Shanghai Electronics Co., Ltd. declara que o tipo de equipamento de rádio TMSS6D4 está em conformidade com a Diretiva 2014/53/UE. O texto completo da declaração de conformidade da UE está disponível no seguinte endereço da Internet: https://www.bh-sens.com/conformity Banda de frequência: 433,92 MHz Potência máxima de transmissão: <10 mW Fabricante: Baolong Huf Shanghai Electronics Co., Ltd, 1st Floor, Building 5, 5500 Shenzhuan Rd, Songjiang, Xangai
Brasil	Por meio deste documento, a Baolong Huf Shanghai Electronics Co., Ltd, declara que este sensor TPMS está em conformidade com os requisitos e as disposições essenciais da ANATEL.
Bulgária	Pelo presente, a Baolong Huf Shanghai Electronics Co., Ltd. declara que o tipo de equipamento de rádio TMSS6D4 está em conformidade com a Diretiva 2014/53/UE. O texto completo da declaração de conformidade da UE está disponível no seguinte endereço da Internet: https://www.bh-sens.com/conformity Banda de frequência: 433,92 MHz Potência máxima de transmissão: <10 mW Fabricante: Baolong Huf Shanghai Electronics Co., Ltd, 1st Floor, Building 5, 5500 Shenzhuan Rd, Songjiang, Xangai
Camboja	Por meio deste documento, a Baolong Huf Shanghai Electronics Co., Ltd, declara que este sensor TPMS está em conformidade com os requisitos e as disposições essenciais do TRC.
Canadá	Por meio deste documento, a Baolong Huf Shanghai Electronics Co., Ltd, declara que este sensor TPMS está em conformidade com os requisitos e as disposições essenciais do ISED.
Chile	El equipo previamente individualizado cumple con las disposiciones establecidas en la Norma Técnica de Equipos de alcance reducido, aprobada por la resolución exenta N° 1.985, de 2017, de la Subsecretaría de Telecomunicaciones. Digitalize para visualizar o documento de conformidade do sensor TPMS - TMSS6D4: 

Região	Especificação
Colômbia	Por meio deste documento, a Baolong Huf Shanghai Electronics Co., Ltd, declara que este sensor TPMS está em conformidade com os requisitos e as disposições essenciais da CRC.
Costa Rica	Por meio deste documento, a Baolong Huf Shanghai Electronics Co., Ltd, declara que este sensor TPMS está em conformidade com os requisitos e as disposições essenciais da SUTEL.
Croácia	Pelo presente, a Baolong Huf Shanghai Electronics Co., Ltd. declara que o tipo de equipamento de rádio TMSS6D4 está em conformidade com a Diretiva 2014/53/UE. O texto completo da declaração de conformidade da UE está disponível no seguinte endereço da Internet: https://www.bh-sens.com/conformity Banda de frequência: 433,92 MHz Potência máxima de transmissão: <10 mW Fabricante: Baolong Huf Shanghai Electronics Co., Ltd, 1st Floor, Building 5, 5500 Shenzhuan Rd, Songjiang, Xangai
Chipre	Pelo presente, a Baolong Huf Shanghai Electronics Co., Ltd. declara que o tipo de equipamento de rádio TMSS6D4 está em conformidade com a Diretiva 2014/53/UE. O texto completo da declaração de conformidade da UE está disponível no seguinte endereço da Internet: https://www.bh-sens.com/conformity Banda de frequência: 433,92 MHz Potência máxima de transmissão: <10 mW Fabricante: Baolong Huf Shanghai Electronics Co., Ltd, 1st Floor, Building 5, 5500 Shenzhuan Rd, Songjiang, Xangai
República Checa	Pelo presente, a Baolong Huf Shanghai Electronics Co., Ltd. declara que o tipo de equipamento de rádio TMSS6D4 está em conformidade com a Diretiva 2014/53/UE. O texto completo da declaração de conformidade da UE está disponível no seguinte endereço da Internet: https://www.bh-sens.com/conformity Banda de frequência: 433,92 MHz Potência máxima de transmissão: <10 mW Fabricante: Baolong Huf Shanghai Electronics Co., Ltd, 1st Floor, Building 5, 5500 Shenzhuan Rd, Songjiang, Xangai
Dinamarca	Pelo presente, a Baolong Huf Shanghai Electronics Co., Ltd. declara que o tipo de equipamento de rádio TMSS6D4 está em conformidade com a Diretiva 2014/53/UE. O texto completo da declaração de conformidade da UE está disponível no seguinte endereço da Internet: https://www.bh-sens.com/conformity Banda de frequência: 433,92 MHz Potência máxima de transmissão: <10 mW Fabricante: Baolong Huf Shanghai Electronics Co., Ltd, 1st Floor, Building 5, 5500 Shenzhuan Rd, Songjiang, Xangai
República Dominicana	Por meio deste documento, a Baolong Huf Shanghai Electronics Co., Ltd, declara que este sensor TPMS está em conformidade com os requisitos e as disposições essenciais da INDOTEL.
Egito	Por meio deste documento, a Baolong Huf Shanghai Electronics Co., Ltd, declara que este sensor TPMS está em conformidade com os requisitos e as disposições essenciais do NTRA.
Estônia	Pelo presente, a Baolong Huf Shanghai Electronics Co., Ltd. declara que o tipo de equipamento de rádio TMSS6D4 está em conformidade com a Diretiva 2014/53/UE. O texto completo da declaração de conformidade da UE está disponível no seguinte endereço da Internet: https://www.bh-sens.com/conformity Banda de frequência: 433,92 MHz Potência máxima de transmissão: <10 mW Fabricante: Baolong Huf Shanghai Electronics Co., Ltd, 1st Floor, Building 5, 5500 Shenzhuan Rd, Songjiang, Xangai
Finlândia	Pelo presente, a Baolong Huf Shanghai Electronics Co., Ltd. declara que o tipo de equipamento de rádio TMSS6D4 está em conformidade com a Diretiva 2014/53/UE. O texto completo da declaração de conformidade da UE está disponível no seguinte endereço da Internet: https://www.bh-sens.com/conformity Banda de frequência: 433,92 MHz Potência máxima de transmissão: <10 mW Fabricante: Baolong Huf Shanghai Electronics Co., Ltd, 1st Floor, Building 5, 5500 Shenzhuan Rd, Songjiang, Xangai
França	Pelo presente, a Baolong Huf Shanghai Electronics Co., Ltd. declara que o tipo de equipamento de rádio TMSS6D4 está em conformidade com a Diretiva 2014/53/UE. O texto completo da declaração de conformidade da UE está disponível no seguinte endereço da Internet: https://www.bh-sens.com/conformity Banda de frequência: 433,92 MHz Potência máxima de transmissão: <10 mW Fabricante: Baolong Huf Shanghai Electronics Co., Ltd, 1st Floor, Building 5, 5500 Shenzhuan Rd, Songjiang, Xangai
Geórgia	Pelo presente, a Baolong Huf Shanghai Electronics Co., Ltd. declara que o tipo de equipamento de rádio TMSS6D4 está em conformidade com a Diretiva 2014/53/UE. O texto completo da declaração de conformidade da UE está disponível no seguinte endereço da Internet: https://www.bh-sens.com/conformity Banda de frequência: 433,92 MHz Potência máxima de transmissão: <10 mW Fabricante: Baolong Huf Shanghai Electronics Co., Ltd, 1st Floor, Building 5, 5500 Shenzhuan Rd, Songjiang, Xangai

Região	Especificação
Alemanha	Pelo presente, a Baolong Huf Shanghai Electronics Co., Ltd. declara que o tipo de equipamento de rádio TMSS6D4 está em conformidade com a Diretiva 2014/53/UE. O texto completo da declaração de conformidade da UE está disponível no seguinte endereço da Internet: https://www.bh-sens.com/conformity Banda de frequência: 433,92 MHz Potência máxima de transmissão: <10 mW Fabricante: Baolong Huf Shanghai Electronics Co., Ltd, 1st Floor, Building 5, 5500 Shenzhuan Rd, Songjiang, Xangai
Grécia	Pelo presente, a Baolong Huf Shanghai Electronics Co., Ltd. declara que o tipo de equipamento de rádio TMSS6D4 está em conformidade com a Diretiva 2014/53/UE. O texto completo da declaração de conformidade da UE está disponível no seguinte endereço da Internet: https://www.bh-sens.com/conformity Banda de frequência: 433,92 MHz Potência máxima de transmissão: <10 mW Fabricante: Baolong Huf Shanghai Electronics Co., Ltd, 1st Floor, Building 5, 5500 Shenzhuan Rd, Songjiang, Xangai
Guatemala	Por meio deste documento, a Baolong Huf Shanghai Electronics Co., Ltd, declara que este sensor TPMS está em conformidade com os requisitos e as disposições essenciais do SIT.
Hong Kong	Pelo presente, a Baolong Huf Shanghai Electronics Co., Ltd. declara que o tipo de equipamento de rádio TMSS6D4 está em conformidade com a Diretiva 2014/53/UE. O texto completo da declaração de conformidade da UE está disponível no seguinte endereço da Internet: https://www.bh-sens.com/conformity Banda de frequência: 433,92 MHz Potência máxima de transmissão: <10 mW Fabricante: Baolong Huf Shanghai Electronics Co., Ltd, 1st Floor, Building 5, 5500 Shenzhuan Rd, Songjiang, Xangai
Hungria	Pelo presente, a Baolong Huf Shanghai Electronics Co., Ltd. declara que o tipo de equipamento de rádio TMSS6D4 está em conformidade com a Diretiva 2014/53/UE. O texto completo da declaração de conformidade da UE está disponível no seguinte endereço da Internet: https://www.bh-sens.com/conformity Banda de frequência: 433,92 MHz Potência máxima de transmissão: <10 mW Fabricante: Baolong Huf Shanghai Electronics Co., Ltd, 1st Floor, Building 5, 5500 Shenzhuan Rd, Songjiang, Xangai
Islândia	Pelo presente, a Baolong Huf Shanghai Electronics Co., Ltd. declara que o tipo de equipamento de rádio TMSS6D4 está em conformidade com a Diretiva 2014/53/UE. O texto completo da declaração de conformidade da UE está disponível no seguinte endereço da Internet: https://www.bh-sens.com/conformity Banda de frequência: 433,92 MHz Potência máxima de transmissão: <10 mW Fabricante: Baolong Huf Shanghai Electronics Co., Ltd, 1st Floor, Building 5, 5500 Shenzhuan Rd, Songjiang, Xangai
Índia	Por meio deste documento, a Baolong Huf Shanghai Electronics Co., Ltd, declara que este sensor TPMS está em conformidade com os requisitos e as disposições essenciais do WPC.
Indonésia	Por meio deste documento, a Baolong Huf Shanghai Electronics Co., Ltd, declara que este sensor TPMS está em conformidade com os requisitos e as disposições essenciais do SDPPI.
Irlanda	Pelo presente, a Baolong Huf Shanghai Electronics Co., Ltd. declara que o tipo de equipamento de rádio TMSS6D4 está em conformidade com a Diretiva 2014/53/UE. O texto completo da declaração de conformidade da UE está disponível no seguinte endereço da Internet: https://www.bh-sens.com/conformity Banda de frequência: 433,92 MHz Potência máxima de transmissão: <10 mW Fabricante: Baolong Huf Shanghai Electronics Co., Ltd, 1st Floor, Building 5, 5500 Shenzhuan Rd, Songjiang, Xangai
Israel	Por meio deste documento, a Baolong Huf Shanghai Electronics Co., Ltd, declara que este sensor TPMS está em conformidade com os requisitos e as disposições essenciais do MOC.
Itália	Pelo presente, a Baolong Huf Shanghai Electronics Co., Ltd. declara que o tipo de equipamento de rádio TMSS6D4 está em conformidade com a Diretiva 2014/53/UE. O texto completo da declaração de conformidade da UE está disponível no seguinte endereço da Internet: https://www.bh-sens.com/conformity Banda de frequência: 433,92 MHz Potência máxima de transmissão: <10 mW Fabricante: Baolong Huf Shanghai Electronics Co., Ltd, 1st Floor, Building 5, 5500 Shenzhuan Rd, Songjiang, Xangai
Japão	Por meio deste documento, a Baolong Huf Shanghai Electronics Co., Ltd, declara que este sensor TPMS está em conformidade com os requisitos e as disposições essenciais do MIC.  R 020-250172
Coreia	Por meio deste documento, a Baolong Huf Shanghai Electronics Co., Ltd, declara que este sensor TPMS está em conformidade com os requisitos e as disposições essenciais do KC.

Região	Especificação
Kosovo	Pelo presente, a Baolong Huf Shanghai Electronics Co., Ltd. declara que o tipo de equipamento de rádio TMSS6D4 está em conformidade com a Diretiva 2014/53/UE. O texto completo da declaração de conformidade da UE está disponível no seguinte endereço da Internet: https://www.bh-sens.com/conformity Banda de frequência: 433,92 MHz Potência máxima de transmissão: <10 mW Fabricante: Baolong Huf Shanghai Electronics Co., Ltd, 1st Floor, Building 5, 5500 Shenzhuan Rd, Songjiang, Xangai
Kuwait	Por meio deste documento, a Baolong Huf Shanghai Electronics Co., Ltd, declara que este sensor TPMS está em conformidade com os requisitos e as disposições essenciais do CITRA.
Letônia	Pelo presente, a Baolong Huf Shanghai Electronics Co., Ltd. declara que o tipo de equipamento de rádio TMSS6D4 está em conformidade com a Diretiva 2014/53/UE. O texto completo da declaração de conformidade da UE está disponível no seguinte endereço da Internet: https://www.bh-sens.com/conformity Banda de frequência: 433,92 MHz Potência máxima de transmissão: <10 mW Fabricante: Baolong Huf Shanghai Electronics Co., Ltd, 1st Floor, Building 5, 5500 Shenzhuan Rd, Songjiang, Xangai
Lituânia	Pelo presente, a Baolong Huf Shanghai Electronics Co., Ltd. declara que o tipo de equipamento de rádio TMSS6D4 está em conformidade com a Diretiva 2014/53/UE. O texto completo da declaração de conformidade da UE está disponível no seguinte endereço da Internet: https://www.bh-sens.com/conformity Banda de frequência: 433,92 MHz Potência máxima de transmissão: <10 mW Fabricante: Baolong Huf Shanghai Electronics Co., Ltd, 1st Floor, Building 5, 5500 Shenzhuan Rd, Songjiang, Xangai
Luxemburgo	Pelo presente, a Baolong Huf Shanghai Electronics Co., Ltd. declara que o tipo de equipamento de rádio TMSS6D4 está em conformidade com a Diretiva 2014/53/UE. O texto completo da declaração de conformidade da UE está disponível no seguinte endereço da Internet: https://www.bh-sens.com/conformity Banda de frequência: 433,92 MHz Potência máxima de transmissão: <10 mW Fabricante: Baolong Huf Shanghai Electronics Co., Ltd, 1st Floor, Building 5, 5500 Shenzhuan Rd, Songjiang, Xangai
Macedônia	Pelo presente, a Baolong Huf Shanghai Electronics Co., Ltd. declara que o tipo de equipamento de rádio TMSS6D4 está em conformidade com a Diretiva 2014/53/UE. O texto completo da declaração de conformidade da UE está disponível no seguinte endereço da Internet: https://www.bh-sens.com/conformity Banda de frequência: 433,92 MHz Potência máxima de transmissão: <10 mW Fabricante: Baolong Huf Shanghai Electronics Co., Ltd, 1st Floor, Building 5, 5500 Shenzhuan Rd, Songjiang, Xangai
Malásia	Por meio deste documento, a Baolong Huf Shanghai Electronics Co., Ltd, declara que este sensor TPMS está em conformidade com os requisitos e as disposições essenciais do SIRIM.
Malta	Pelo presente, a Baolong Huf Shanghai Electronics Co., Ltd. declara que o tipo de equipamento de rádio TMSS6D4 está em conformidade com a Diretiva 2014/53/UE. O texto completo da declaração de conformidade da UE está disponível no seguinte endereço da Internet: https://www.bh-sens.com/conformity Banda de frequência: 433,92 MHz Potência máxima de transmissão: <10 mW Fabricante: Baolong Huf Shanghai Electronics Co., Ltd, 1st Floor, Building 5, 5500 Shenzhuan Rd, Songjiang, Xangai
Marrocos	Por meio deste documento, a Baolong Huf Shanghai Electronics Co., Ltd, declara que este sensor TPMS está em conformidade com os requisitos e as disposições essenciais do ANRT.
México	Modelo del producto: TMSS6D4 Marca: BH SENS CRT La operación de este equipo está sujeta a las siguientes dos condiciones: (1) es posible que este equipo o dispositivo no cause interferencia perjudicial y (2) este equipo o dispositivo debe aceptar cualquier interferencia, incluyendo la que pueda causar su operación no deseada. Pelo presente, a Volvo Cars México declara que este sensor TPMS está em conformidade com os requisitos essenciais e as disposições da NOM.
Moldávia	Pelo presente, a Baolong Huf Shanghai Electronics Co., Ltd. declara que o tipo de equipamento de rádio TMSS6D4 está em conformidade com a Diretiva 2014/53/UE. O texto completo da declaração de conformidade da UE está disponível no seguinte endereço da Internet: https://www.bh-sens.com/conformity Banda de frequência: 433,92 MHz Potência máxima de transmissão: <10 mW Fabricante: Baolong Huf Shanghai Electronics Co., Ltd, 1st Floor, Building 5, 5500 Shenzhuan Rd, Songjiang, Xangai
Mônaco	Pelo presente, a Baolong Huf Shanghai Electronics Co., Ltd. declara que o tipo de equipamento de rádio TMSS6D4 está em conformidade com a Diretiva 2014/53/UE. O texto completo da declaração de conformidade da UE está disponível no seguinte endereço da Internet: https://www.bh-sens.com/conformity Banda de frequência: 433,92 MHz Potência máxima de transmissão: <10 mW Fabricante: Baolong Huf Shanghai Electronics Co., Ltd, 1st Floor, Building 5, 5500 Shenzhuan Rd, Songjiang, Xangai

Região	Especificação
Moçambique	Por meio deste documento, a Baolong Huf Shanghai Electronics Co., Ltd, declara que este sensor TPMS está em conformidade com os requisitos e as disposições essenciais do INCM.
Namíbia	Por meio deste documento, a Baolong Huf Shanghai Electronics Co., Ltd, declara que este sensor TPMS está em conformidade com os requisitos e as disposições essenciais do CRAN.
Países Baixos	Pelo presente, a Baolong Huf Shanghai Electronics Co., Ltd. declara que o tipo de equipamento de rádio TMSS6D4 está em conformidade com a Diretiva 2014/53/UE. O texto completo da declaração de conformidade da UE está disponível no seguinte endereço da Internet: https://www.bh-sens.com/conformity Banda de frequência: 433,92 MHz Potência máxima de transmissão: <10 mW Fabricante: Baolong Huf Shanghai Electronics Co., Ltd, 1st Floor, Building 5, 5500 Shenzhuan Rd, Songjiang, Xangai
Nova Zelândia	Por meio deste documento, a Baolong Huf Shanghai Electronics Co., Ltd, declara que este sensor TPMS está em conformidade com os requisitos e as disposições essenciais do RCM.
Noruega	Pelo presente, a Baolong Huf Shanghai Electronics Co., Ltd. declara que o tipo de equipamento de rádio TMSS6D4 está em conformidade com a Diretiva 2014/53/UE. O texto completo da declaração de conformidade da UE está disponível no seguinte endereço da Internet: https://www.bh-sens.com/conformity Banda de frequência: 433,92 MHz Potência máxima de transmissão: <10 mW Fabricante: Baolong Huf Shanghai Electronics Co., Ltd, 1st Floor, Building 5, 5500 Shenzhuan Rd, Songjiang, Xangai
Omã	Por meio deste documento, a Baolong Huf Shanghai Electronics Co., Ltd, declara que este sensor TPMS está em conformidade com os requisitos e as disposições essenciais do TRA.
Panamá	Por meio deste documento, a Baolong Huf Shanghai Electronics Co., Ltd, declara que este sensor TPMS está em conformidade com os requisitos e as disposições essenciais do ASEP.
Paraguai	Por meio deste documento, a Baolong Huf Shanghai Electronics Co., Ltd, declara que este sensor TPMS está em conformidade com os requisitos e as disposições essenciais da CONATEL. 
Peru (Maquinaria)	Por meio deste documento, a Baolong Huf Shanghai Electronics Co., Ltd, declara que este sensor TPMS está em conformidade com os requisitos e as disposições essenciais do MTC.
Filipinas	Por meio deste documento, a Baolong Huf Shanghai Electronics Co., Ltd, declara que este sensor TPMS está em conformidade com os requisitos e as disposições essenciais do NTC.
Polónia	Pelo presente, a Baolong Huf Shanghai Electronics Co., Ltd. declara que o tipo de equipamento de rádio TMSS6D4 está em conformidade com a Diretiva 2014/53/UE. O texto completo da declaração de conformidade da UE está disponível no seguinte endereço da Internet: https://www.bh-sens.com/conformity Banda de frequência: 433,92 MHz Potência máxima de transmissão: <10 mW Fabricante: Baolong Huf Shanghai Electronics Co., Ltd, 1st Floor, Building 5, 5500 Shenzhuan Rd, Songjiang, Xangai
Portugal	Pelo presente, a Baolong Huf Shanghai Electronics Co., Ltd. declara que o tipo de equipamento de rádio TMSS6D4 está em conformidade com a Diretiva 2014/53/UE. O texto completo da declaração de conformidade da UE está disponível no seguinte endereço da Internet: https://www.bh-sens.com/conformity Banda de frequência: 433,92 MHz Potência máxima de transmissão: <10 mW Fabricante: Baolong Huf Shanghai Electronics Co., Ltd, 1st Floor, Building 5, 5500 Shenzhuan Rd, Songjiang, Xangai
Porto Rico	Por meio deste documento, a Baolong Huf Shanghai Electronics Co., Ltd, declara que este sensor TPMS está em conformidade com os requisitos e as disposições essenciais do FCC.
Catar	Por meio deste documento, a Baolong Huf Shanghai Electronics Co., Ltd, declara que este sensor TPMS está em conformidade com os requisitos e as disposições essenciais do CRA.
Romênia	Pelo presente, a Baolong Huf Shanghai Electronics Co., Ltd. declara que o tipo de equipamento de rádio TMSS6D4 está em conformidade com a Diretiva 2014/53/UE. O texto completo da declaração de conformidade da UE está disponível no seguinte endereço da Internet: https://www.bh-sens.com/conformity Banda de frequência: 433,92 MHz Potência máxima de transmissão: <10 mW Fabricante: Baolong Huf Shanghai Electronics Co., Ltd, 1st Floor, Building 5, 5500 Shenzhuan Rd, Songjiang, Xangai



Região	Especificação
San Marino	Pelo presente, a Baolong Huf Shanghai Electronics Co., Ltd. declara que o tipo de equipamento de rádio TMSS6D4 está em conformidade com a Diretiva 2014/53/UE. O texto completo da declaração de conformidade da UE está disponível no seguinte endereço da Internet: https://www.bh-sens.com/conformity Banda de frequência: 433,92 MHz Potência máxima de transmissão: <10 mW Fabricante: Baolong Huf Shanghai Electronics Co., Ltd, 1st Floor, Building 5, 5500 Shenzhuan Rd, Songjiang, Xangai
Arábia Saudita	Por meio deste documento, a Baolong Huf Shanghai Electronics Co., Ltd, declara que este sensor TPMS está em conformidade com os requisitos e as disposições essenciais do CST.
Sérvia/Montenegro	Por meio deste documento, a Baolong Huf Shanghai Electronics Co., Ltd, declara que este sensor TPMS está em conformidade com os requisitos e as disposições essenciais do RS COC.
Cingapura	Por meio deste documento, a Baolong Huf Shanghai Electronics Co., Ltd, declara que este sensor TPMS está em conformidade com os requisitos e as disposições essenciais do IMDA.
República Eslovaca	Pelo presente, a Baolong Huf Shanghai Electronics Co., Ltd. declara que o tipo de equipamento de rádio TMSS6D4 está em conformidade com a Diretiva 2014/53/UE. O texto completo da declaração de conformidade da UE está disponível no seguinte endereço da Internet: https://www.bh-sens.com/conformity Banda de frequência: 433,92 MHz Potência máxima de transmissão: <10 mW Fabricante: Baolong Huf Shanghai Electronics Co., Ltd, 1st Floor, Building 5, 5500 Shenzhuan Rd, Songjiang, Xangai
Eslovênia	Pelo presente, a Baolong Huf Shanghai Electronics Co., Ltd. declara que o tipo de equipamento de rádio TMSS6D4 está em conformidade com a Diretiva 2014/53/UE. O texto completo da declaração de conformidade da UE está disponível no seguinte endereço da Internet: https://www.bh-sens.com/conformity Banda de frequência: 433,92 MHz Potência máxima de transmissão: <10 mW Fabricante: Baolong Huf Shanghai Electronics Co., Ltd, 1st Floor, Building 5, 5500 Shenzhuan Rd, Songjiang, Xangai
África do Sul	Por meio deste documento, a Baolong Huf Shanghai Electronics Co., Ltd, declara que este sensor TPMS está em conformidade com os requisitos e as disposições essenciais do ICASA.
Espanha	Pelo presente, a Baolong Huf Shanghai Electronics Co., Ltd. declara que o tipo de equipamento de rádio TMSS6D4 está em conformidade com a Diretiva 2014/53/UE. O texto completo da declaração de conformidade da UE está disponível no seguinte endereço da Internet: https://www.bh-sens.com/conformity Banda de frequência: 433,92 MHz Potência máxima de transmissão: <10 mW Fabricante: Baolong Huf Shanghai Electronics Co., Ltd, 1st Floor, Building 5, 5500 Shenzhuan Rd, Songjiang, Xangai
Sri Lanka	Por meio deste documento, a Baolong Huf Shanghai Electronics Co., Ltd, declara que este sensor TPMS está em conformidade com os requisitos e as disposições essenciais do TRCSL.
Suécia	Pelo presente, a Baolong Huf Shanghai Electronics Co., Ltd. declara que o tipo de equipamento de rádio TMSS6D4 está em conformidade com a Diretiva 2014/53/UE. O texto completo da declaração de conformidade da UE está disponível no seguinte endereço da Internet: https://www.bh-sens.com/conformity Banda de frequência: 433,92 MHz Potência máxima de transmissão: <10 mW Fabricante: Baolong Huf Shanghai Electronics Co., Ltd, 1st Floor, Building 5, 5500 Shenzhuan Rd, Songjiang, Xangai
Suíça	Pelo presente, a Baolong Huf Shanghai Electronics Co., Ltd. declara que o tipo de equipamento de rádio TMSS6D4 está em conformidade com a Diretiva 2014/53/UE. O texto completo da declaração de conformidade da UE está disponível no seguinte endereço da Internet: https://www.bh-sens.com/conformity Banda de frequência: 433,92 MHz Potência máxima de transmissão: <10 mW Fabricante: Baolong Huf Shanghai Electronics Co., Ltd, 1st Floor, Building 5, 5500 Shenzhuan Rd, Songjiang, Xangai
Taiwan	Por meio deste documento, a Baolong Huf Shanghai Electronics Co., Ltd, declara que este sensor TPMS está em conformidade com os requisitos e as disposições essenciais do NCC.
Tailândia	Por meio deste documento, a Baolong Huf Shanghai Electronics Co., Ltd, declara que este sensor TPMS está em conformidade com os requisitos e as disposições essenciais do NBTC.
Trinidad e Tobago	Por meio deste documento, a Baolong Huf Shanghai Electronics Co., Ltd, declara que este sensor TPMS está em conformidade com os requisitos e as disposições essenciais do TATT.
Tunísia	Por meio deste documento, a Baolong Huf Shanghai Electronics Co., Ltd, declara que este sensor TPMS está em conformidade com os requisitos e as disposições essenciais do CERT.

Região	Especificação
Turquia	Pelo presente, a Baolong Huf Shanghai Electronics Co., Ltd. declara que o tipo de equipamento de rádio TMSS6D4 está em conformidade com a Diretiva 2014/53/UE. O texto completo da declaração de conformidade da UE está disponível no seguinte endereço da Internet: https://www.bh-sens.com/conformity Banda de frequência: 433,92 MHz Potência máxima de transmissão: <10 mW Fabricante: Baolong Huf Shanghai Electronics Co., Ltd, 1st Floor, Building 5, 5500 Shenzhuan Rd, Songjiang, Xangai
Emirados Árabes Unidos	Por meio deste documento, a Baolong Huf Shanghai Electronics Co., Ltd, declara que este sensor TPMS está em conformidade com os requisitos e as disposições essenciais do TDRA.
Ucrânia	справжнім Baolong Huf Shanghai Electronics Co., Ltd заявляє, що тип радіобладнання TMSS6D4 відповідає Технічному регламенту радіобладнання; повний текст декларації про відповідність доступний на веб-сайті за такою адресою: https://www.bh-sens.com/conformity
Reino Unido	Pelo presente, a Baolong Huf Shanghai Electronics Co., Ltd. declara que o equipamento de rádio do tipo TMSS6D4 está em conformidade com a Diretiva 2014/53/UE. O texto completo da declaração de conformidade da UE está disponível no seguinte endereço da Internet: https://www.bh-sens.com/conformity Banda de frequência: 433,92 MHz Potência máxima de transmissão: <10 mW Fabricante: Baolong Huf Shanghai Electronics Co., Ltd, 1st Floor, Building 5, 5500 Shenzhuan Rd, Songjiang, Xangai
Uruguai	Por meio deste documento, a Baolong Huf Shanghai Electronics Co., Ltd, declara que este sensor TPMS está em conformidade com os requisitos e as disposições essenciais do URSEC.
Estados Unidos	Por meio deste documento, a Baolong Huf Shanghai Electronics Co., Ltd, declara que este sensor TPMS está em conformidade com os requisitos e as disposições essenciais do FCC.
Cidade do Vaticano	Pelo presente, a Baolong Huf Shanghai Electronics Co., Ltd. declara que o tipo de equipamento de rádio TMSS6D4 está em conformidade com a Diretiva 2014/53/UE. O texto completo da declaração de conformidade da UE está disponível no seguinte endereço da Internet: https://www.bh-sens.com/conformity Banda de frequência: 433,92 MHz Potência máxima de transmissão: <10 mW Fabricante: Baolong Huf Shanghai Electronics Co., Ltd, 1st Floor, Building 5, 5500 Shenzhuan Rd, Songjiang, Xangai
Vietnã	Por meio deste documento, a Baolong Huf Shanghai Electronics Co., Ltd, declara que este sensor TPMS está em conformidade com os requisitos e as disposições essenciais do MIC.

15.5.7. Certificação de sistemas de chave

Aqui você pode encontrar a certificação de conformidade com padrões para chaves com recurso de distância e leitores de chaves associados.



Sistemas de chave

País/Região	Tipo de homologação	Conformidade	Etiqueta
Argentina	WAN00, YBN00		 H-27299 DENSO WAN00  C-28672 DENSO YBN00
Brasil	WAN00, YBN00	Este equipamento nao tem direito à proteção contra interferência prejudicial e nao pode causar interferência em sistemas devidamente autorizados.	

País/Região	Tipo de homologação	Conformidade	Etiqueta
<p>Estado de adesão à UE Albânia, Andorra, San Marino, Cidade do Vaticano, Bósnia e Herzegovina, Macedônia, Mônaco, Moldávia, Montenegro, Turquia, Kosovo, Groenlândia, Ilhas Faroé</p>	<p>WAN00, YBN00</p>	<p>UWB Reader (UWBR): Model: WAN00 Manufacturer: DENSO CORPORATION Address: 1-1, Showa-cho, Kariya-shi, Aichi-ken, 448-8661 Japan Operation frequency: CH5: 6240.0 - 6739.2 MHz CH9: 7737.6 - 8236.8 MHz. Maximum output power: -41.3 dBm/MHz or less Radio Frequency Key (RFK) Model: YBN00 Manufacturer: DENSO CORPORATION Address: 1-1, Showa-cho, Kariya-shi, Aichi-ken, 448-8661 Japan UWB Operation frequency: CH5: 6240.0 - 6739.2 MHz. CH9: 7737.6 - 8236.8 MHz. Maximum output power: -41.3 dBm/MHz or less Key system Manufacturer: DENSO CORPORATION Address: 1-1, Showa-cho, Kariya-shi, Aichi-ken, 448-8661 Japan Bluetooth Operation frequency: 2402 - 2480 MHz. Maximum output power: 0 dBm or less NFC Operation frequency: 13.56 MHz Qi Operation frequency: 110 - 205 kHz Hereby, DENSO CORPORATION declares that the radio equipment type is in compliance with Directive 2014/53/EU. The full text of the EU declaration of conformity is available at the following internet address: https://contact-us.denso.com/form/global/en/contact-us/doc/ [https://contact-us.denso.com/form/global/en/contact-us/doc/] DENSO CORPORATION vakuuttaa, että radiolaitetyyppi on direktiivin 2014/53/EU mukainen. EU-vaatimustenmukaisuusvakuutuksen täysimittainen teksti on saatavilla seuraavassa internetosoitteessa: https://contact-us.denso.com/form/global/en/contact-us/doc/ [https://contact-us.denso.com/form/global/en/contact-us/doc/] Hierbij verklaar ik, DENSO CORPORATION, dat het type radioapparatuur conform is met Richtlijn 2014/53/EU. De volledige tekst van de EU-conformiteitsverklaring kan worden geraadpleegd op het volgende internetadres: https://contact-us.denso.com/form/global/en/contact-us/doc/ [https://contact-us.denso.com/form/global/en/contact-us/doc/] Le soussigné, DENSO CORPORATION, déclare que l'équipement radioélectrique du type est conforme à la directive 2014/53/UE. Le texte complet de la déclaration UE de conformité est disponible à l'adresse internet suivante: https://contact-us.denso.com/form/global/en/contact-us/doc/ [https://contact-us.denso.com/form/global/en/contact-us/doc/] Härmed försäkrar DENSO CORPORATION att denna typ av radioutrustning överensstämmer med direktiv 2014/53/EU. Den fullständiga texten till EU-försäkran om överensstämmelse finns på följande webbadress: https://contact-us.denso.com/form/global/en/contact-us/doc/ [https://contact-us.denso.com/form/global/en/contact-us/doc/] Hermed erklærer DENSO CORPORATION, at radioudstyrstypen er i overensstemmelse med direktiv 2014/53/EU. EU-overensstemmelseserklæringens fulde tekst kan findes på følgende internetadresse: https://contact-us.denso.com/form/global/en/contact-us/doc/ [https://contact-us.denso.com/form/global/en/contact-us/doc/] Hiermit erklärt DENSO CORPORATION, dass der Funkanlagentyp der Richtlinie 2014/53/EU entspricht. Der vollständige Text der EU-Konformitätserklärung ist unter der folgenden Internetadresse verfügbar: https://contact-us.denso.com/form/global/en/contact-us/doc/ [https://contact-us.denso.com/form/global/en/contact-us/doc/] Με την παρούσα ο/η DENSO CORPORATION, δηλώνει ότι ο ραδιοεξοπλισμός πληροί την οδηγία 2014/53/ΕΕ. Το πλήρες κείμενο της δήλωσης συμμόρφωσης ΕΕ διατίθεται στην ακόλουθη ιστοσελίδα στο διαδίκτυο: https://contact-us.denso.com/form/global/en/contact-us/doc/ [https://contact-us.denso.com/form/global/en/contact-us/doc/] Il fabbricante, DENSO CORPORATION, dichiara che il tipo di apparecchiatura radio è conforme alla direttiva 2014/53/UE. Il testo completo della dichiarazione di conformità UE è disponibile al seguente indirizzo Internet: https://contact-us.denso.com/form/global/en/contact-us/doc/ [https://contact-us.denso.com/form/global/en/contact-us/doc/] Por la presente, DENSO CORPORATION declara que el tipo de equipo radioeléctrico es conforme con la Directiva 2014/53/UE. El texto completo de la declaración UE de conformidad está disponible en la dirección Internet siguiente: https://contact-us.denso.com/form/global/en/contact-us/doc/ [https://contact-us.denso.com/form/global/en/contact-us/doc/] O(a) abaixo assinado(a) DENSO CORPORATION declara que o presente tipo de equipamento de rádio está em conformidade com a Diretiva 2014/53/UE. O texto integral da declaração de conformidade está disponível no seguinte endereço de Internet: https://contact-us.denso.com/form/global/en/contact-us/doc/ [https://contact-us.denso.com/form/global/en/contact-us/doc/] B'dan, DENSO CORPORATION, niddikjara li dan it-tip ta' taghmir tar-radju huwa konformi mad-Direttiva 2014/53/UE. It-test kollu tad-dikjarazzjoni ta' konformità tal-UE huwa dispo-</p>	

País/Região	Tipo de homologação	Conformidade	Etiqueta
		<p> nibbli f'dan l-indirizz tal-Internet li ġej: https://contact-us.denso.com/form/global/en/contact-us/doc/ [https://contact-us.denso.com/form/global/en/contact-us/doc/]</p> <p> Kāesolevaga deklareerib DENSO CORPORATION, et kāesolev raadioseadme tüüp vastab direktiivi 2014/53/EU nõuetele. ELi vastavusdeklaratsiooni täielik tekst on kättesaadav järgmisel internetiaadressil: https://contact-us.denso.com/form/global/en/contact-us/doc/ [https://contact-us.denso.com/form/global/en/contact-us/doc/]</p> <p> DENSO CORPORATION igazolja, hogy a típusú rádióberendezés megfelel a 2014/53/EU irányelvnek. Az EU-megfelelőségi nyilatkozat teljes szövege elérhető a következő internetes címen: https://contact-us.denso.com/form/global/en/contact-us/doc/ [https://contact-us.denso.com/form/global/en/contact-us/doc/]</p> <p> Me anë të kësaj deklaratë, subjekti DENSO CORPORATION deklaron se pajisjet radio është në përputhje me këtë rregull teknik për pajisjet radio dhe fundore të komunikimeve elektronike. Teksti i plotë i Deklaratës së Konformitetit është i disponueshëm në adresën e mëposhtme të internetit: https://contact-us.denso.com/form/global/en/contact-us/doc/ [https://contact-us.denso.com/form/global/en/contact-us/doc/]</p> <p> Prin prezenta, DENSO CORPORATION deklara që tipul de echipamente radio este în conformitate cu Reglementarea tehnică „Punerea la dispoziție pe piață a echipamentelor radio”. Textul integral al declarației de conformitate este disponibil la următoarea adresă de Internet: https://contact-us.denso.com/form/global/en/contact-us/doc/ [https://contact-us.denso.com/form/global/en/contact-us/doc/]</p> <p> DENSO CORPORATION tímto vyhlasuje, že rádiové zariadenie typu je v súlade so smernicou 2014/53/EÚ. Úplné EÚ vyhlásenie o zhode je k dispozícii na tejto internetovej adrese: https://contact-us.denso.com/form/global/en/contact-us/doc/ [https://contact-us.denso.com/form/global/en/contact-us/doc/]</p> <p> Tímto DENSO CORPORATION prohlašuje, že typ rádiového zařízení je v souladu se směrnicí 2014/53/EU. Úplné znění EU prohlášení o shodě je k dispozici na této internetové adrese: https://contact-us.denso.com/form/global/en/contact-us/doc/ [https://contact-us.denso.com/form/global/en/contact-us/doc/]</p> <p> DENSO CORPORATION potvrdjuje, da je tip radijske opreme skladen z Direktivo 2014/53/EU. Celotno besedilo izjave EU o skladnosti je na voljo na naslednjem spletnem naslovu: https://contact-us.denso.com/form/global/en/contact-us/doc/ [https://contact-us.denso.com/form/global/en/contact-us/doc/]</p> <p> Aš, DENSO CORPORATION, patvirtinu, kad radijo įrenginių tipas atitinka Direktyvą 2014/53/ES. Visas ES atitikties deklaracijos tekstas prieinamas šiuo interneto adresu: https://contact-us.denso.com/form/global/en/contact-us/doc/ [https://contact-us.denso.com/form/global/en/contact-us/doc/]</p> <p> Ar šo DENSO CORPORATION deklara, ka radioiekārta atbilst Direktīvai 2014/53/ES. Pilns ES atbilstības deklarācijas teksts ir pieejams šādā interneta vietnē: https://contact-us.denso.com/form/global/en/contact-us/doc/ [https://contact-us.denso.com/form/global/en/contact-us/doc/]</p> <p> DENSO CORPORATION niniejszym oświadcza, że typ urządzenia radiowego jest zgodny z dyrektywą 2014/53/UE. Pełny tekst deklaracji zgodności UE jest dostępny pod następującym adresem internetowym: https://contact-us.denso.com/form/global/en/contact-us/doc/ [https://contact-us.denso.com/form/global/en/contact-us/doc/]</p> <p> Hér með lýsir DENSO CORPORATION yfir því að er í samræmi við grunnkröfur og aðrar kröfur, sem gerðar eru í tilskipun 2014/53/EU. Samræmisýfirlýsing er einnig aðgengileg á eftirtífarandi vefslóð: https://contact-us.denso.com/form/global/en/contact-us/doc/ [https://contact-us.denso.com/form/global/en/contact-us/doc/]</p> <p> DENSO CORPORATION erklærer at er i overensstemmelse med direktiv 2014/53/EU. Samsvarserklæringen i fulltekst er tilgjengelig på følgende internetadresse: https://contact-us.denso.com/form/global/en/contact-us/doc/ [https://contact-us.denso.com/form/global/en/contact-us/doc/]</p> <p> С настоящото DENSO CORPORATION декларира, че този тип радиосъоръжение е в съответствие с Директива 2014/53/ЕС. Цялостният текст на ЕС декларацията за съответствие може да се намери на следния интернет адрес: https://contact-us.denso.com/form/global/en/contact-us/doc/ [https://contact-us.denso.com/form/global/en/contact-us/doc/]</p> <p> DENSO CORPORATION ovime izjavljuje da je radijska oprema tipa u skladu s Direktivom 2014/53/EU. Cjeloviti tekst EU izjave o skladnosti dostupan je na sljedećoj internetskoj adresi: https://contact-us.denso.com/form/global/en/contact-us/doc/ [https://contact-us.denso.com/form/global/en/contact-us/doc/]</p> <p> Овие, DENSO CORPORATION изјављује да је радио опрема тип усаглашена са Директивом 2014/53/EU. Цео текст ЕУ декларације о усаглашености доступан је на следећој интернет адреси: https://contact-us.denso.com/form/global/en/contact-us/doc/ [https://contact-us.denso.com/form/global/en/contact-us/doc/]</p>	

País/Região	Tipo de homologação	Conformidade	Etiqueta
		<p>Amb aquest document, DENSO CORPORATION declara que el tipus d'equipament radioelèctric es conforme a la Directiva 2014/53/UE. El text complet de la declaració UE de conformitat està disponible en la següent adreça d'Internet: https://contact-us.denso.com/form/global/en/contact-us/doc/ [https://contact-us.denso.com/form/global/en/contact-us/doc/]</p> <p>İşbu belge; DENSO CORPORATION telsiz ekipmanı tipinin 2014/53/AB sayılı Direktif'e uygun olduğunu beyan eder. AB uygunluk beyanının tam metni aşağıdaki internet adresinde mevcuttur: https://contact-us.denso.com/form/global/en/contact-us/doc/ [https://contact-us.denso.com/form/global/en/contact-us/doc/]</p>	
Geórgia	WAN00, YBN00	<p>გადამცემი მოდელი: WAN00 მუშაობის სიხშირე: CH5: 6240.0 - 6739.2 MHz CH9: 7737.6 - 8236.8 MHz. მაქსიმალური გამომავალი სიმძლავრე: -41.3 dBm/MHz ან ნაკლები გადამცემი მოდელი: YBN00 UWB მაქსიმალური გამომავალი სიმძლავრე: -41.3 dBm/MHz ან ნაკლები Bluetooth მუშაობის სიხშირე: 2402 - 2480 MHz მაქსიმალური გამომავალი სიმძლავრე: 0 dBm ან ნაკლები NFC მუშაობის სიხშირე: 13.56 MHz Qi მუშაობის სიხშირე: 110 - 205 kHz მუშაობის სიხშირე: CH5: 6240.0 - 6739.2 MHz CH9: 7737.6 - 8236.8 MHz. მაქსიმალური გამომავალი სიმძლავრე: -41.3 dBm/MHz ან ნაკლები მწარმოებელი: DENSO CORPORATION ათები: 1-1, Showa-cho, Kariya-shi, Aichi-ken, 448-8661 წინამდებარე დეკლარაციით, DENSO CORPORATION ვაცხადებ, რომ რადიომონწყობილობის ტიპი შეესაბამება რადიომონწყობილობის შესახებ ტექნიკური რეგლამენტის მოთხოვნებს. შესაბამისობის დეკლარაციის სრული ტექსტი ხელმისაწვდომია შემდეგ ინტერნეტმისამართზე: https://contact-us.denso.com/form/global/en/contact-us/doc/ [https://contact-us.denso.com/form/global/en/contact-us/doc/]</p>	
Israel	WAN00, YBN00	<p>חל איסור בצע פעולות במכשיר שיש בהן כדי לשנות את תכונותיו האלחוטיות של המכשיר, ובכלל זה שינוי תוכנה, החלפת אנטנה מקורית או הוספת אפשרות לחיבור לאנטנה חיצונית, בלא קבלת אישור משרד התקשורת, בשל החשש להפרעות אלחוטיות.</p> <p>DENSO : סימון רשום ראה מוצר : שנת ייצור קורא : מוצר (UWB) (UWB) WAN00 : דגם ראה מוצר : ארץ ייצור מוצר (RFK) : טווח התדרים של המפתח YBN00 : דגם ראה מוצר : ארץ ייצור</p>	

País/Região	Tipo de homologação	Conformidade	Etiqueta
Emirados Árabes Unidos	YBN00	UAE: ER17320/23 DENSO YBN00	
Ucrânia	WAN00, YBN00	<p>UWB Reader (UWBR): модель: WAN00 смугу радіочастот: CH5: 6240.0 - 6739.2 МГц, CH9: 7737.6 - 8236.8 МГц максимальну потужність випромінювання: -41.3 дБм/МГц або менше</p> <p>Radio Frequency Key (RFK): модель: YBN00 UWB смугу радіочастот: CH5: 6240.0 - 6739.2 МГц, CH9: 7737.6 - 8236.8 МГц максимальну потужність випромінювання: -41.3 дБм/МГц або менше</p> <p>Bluetooth смугу радіочастот: 2402 - 2480 МГц максимальну потужність випромінювання: 0 дБм/МГц або менше</p> <p>NFC смугу радіочастот: 13.56 МГц Qi смугу радіочастот: 110 - 205 кГц виробник: DENSO CORPORATION адреса: 1-1, Showa-cho, Kariya-shi, Aichi-ken, 448-8661, Japan</p> <p>справжнім DENSO CORPORATION заявляє, що тип радіообладнання відповідає Технічному регламенту радіообладнання; повний текст декларації про відповідність доступний на веб-сайті за такою адресою: https://www.denso.com/global/en/contact-us/doc/ [https://www.denso.com/global/en/contact-us/doc/]</p>	 UARF: 3DENSWANO  UARF: 3DENSYBNO
Reino Unido	WAN00, YBN00	<p>UWB Reader (UWBR) Model: WAN00 Manufacturer: DENSO CORPORATION Address: 1-1, Showa-cho, Kariya-shi, Aichi-ken, 448-8661 Japan Operation frequency: CH5: 6240.0 - 6739.2 MHz. CH9: 7737.6 - 8236.8 MHz. Maximum output power: -41.3 dBm/MHz or less Radio Frequency Key (RFK) Model: YBN00</p> <p>Hereby, DENSO CORPORATION declares that the radio equipment type is in compliance with Directive 2014/53/EU. The full text of the EU declaration of conformity is available at the following internet address: https://www.denso.com/global/en/contact-us/doc/ [https://www.denso.com/global/en/contact-us/doc/]</p> <p>Hereby, DENSO CORPORATION declares that the radio equipment type is in compliance with the relevant statutory requirements. The full text of the UK declaration of conformity is available at the following internet address: https://www.denso.com/global/en/contact-us/doc/ [https://www.denso.com/global/en/contact-us/doc/]</p> <p>Manufacturer: DENSO CORPORATION Address: 1-1, Showa-cho, Kariya-shi, Aichi-ken, 448-8661 Japan UWB Operation frequency: CH5: 6240.0 - 6739.2 MHz. CH9: 7737.6 - 8236.8 MHz. Maximum output power: -41.3 dBm/MHz or less Key system Manufacturer: DENSO CORPORATION Address: 1-1, Showa-cho, Kariya-shi, Aichi-ken, 448-8661 Japan Bluetooth Operation frequency: 2402 - 2480 MHz. Maximum output power: 0 dBm or less NFC Operation frequency: 13.56 MHz Qi Operation frequency: 110 - 205 kHz</p>	

País/Região	Tipo de homologação	Conformidade	Etiqueta
Estados Unidos, Porto Rico	WAN00, YBN00	<p>UWB Reader</p> <p>NOTE: This device complies with part 15 of the FCC Rules. Operation is subject to the following two conditions: (1) This device may not cause harmful interference, and (2) this device must accept any interference received, including interference that may cause undesired operation.</p> <p>Radio Frequency Key</p> <p>NOTE: This device complies with part 15 and part 18 of the FCC Rules. Operation is subject to the following two conditions: (1) This device may not cause harmful interference, and (2) this device must accept any interference received, including interference that may cause undesired operation.</p> <p>This equipment has been tested and found to comply with the limits for a wireless power charger, pursuant to part 18 of the FCC Rules. This equipment generates, uses and can radiate radio frequency energy and, if not installed and used in accordance with the instructions, may cause harmful interference to radio communications. However, there is no guarantee that interference will not occur in a particular installation.</p> <p>If this equipment does cause harmful interference to radio communications, which can be determined by turning the equipment off and on, the user is encouraged to try to correct the interference by one or more of the following measures:</p> <ul style="list-style-type: none"> • Reorient or relocate the receiving antenna. • Increase the separation between the equipment and receiver. • Connect the equipment into an outlet on a circuit different from that to which the receiver is connected. <p>FCC Warning: Changes or modifications not expressly approved by the party responsible for compliance could void the user's authority to operate the equipment.</p> <p>Radiofrequency radiation exposure information: This equipment complies with FCC radiation exposure limits set forth for an uncontrolled environment and meets the FCC radio frequency (RF) Exposure Guidelines as this equipment has very low levels of RF energy.</p>	
Vietnã	WAN00, YBN00	CÔNG TY TNHH SWEDEN AUTO. B2100176	
Zâmbia	WAN00, YBN00	<p>WAN00 ZMB/ZICTA/TA/2021/12/9</p> <p>YBN00 ZMB/ZICTA/TA/2023/3/4</p>	

Padrão de segurança para RFK

País/RegiãoEstado de
adesão à UE

Inglês

Do not expose to excessive heat, such as sunshine, fire, etc., or low temperatures. This may cause explosion or leakage of flammable liquids or gases during use, storage, transportation or disposal. Do not throw battery into fire or hot stove, do not crush or cut mechanically as this may cause explosion. Do not expose the battery to extremely low air pressure at high altitude, which may cause explosion or leakage of flammable liquids or gases.

Sueco

Får inte exponeras för överdriven värme, t.ex. solsken, eld, etc., eller låga temperaturer eftersom detta kan orsaka explosion eller läckage av brandfarliga vätskor eller gaser under användning, lagring, transport och bortskaftande. Kasta inte batteriet i eld eller en het ugn, krossa eller skär det inte mekaniskt eftersom detta kan orsaka explosion. Ackumulatorm får inte utsättas för extremt lågt lufttryck på hög höjd eftersom detta kan orsaka explosion eller läckage av brandfarliga vätskor eller gaser.

Finlandês

Älä altista liialliselle kuumuudelle, kuten auringonpaisteelle, tulelle tai vastaavalle; tai alhaiselle lämpötilalle, joka voi aiheuttaa räjähdyksen tai syttyvän nesteen tai kaasun vuotamisen käytön, varastoinnin tai kuljetuksen tai hävittämisen aikana. Älä heitä akkua tuleen tai kuumaan uuniin äläkä purista tai leikkaa akkua mekaanisesti, mikä voi aiheuttaa räjähdyksen. Älä altista äärimmäisen alhaiselle ilmanpaineelle suuressa korkeudessa, mikä voi aiheuttaa räjähdyksen tai syttyvän nesteen tai kaasun vuotamisen.

Dinamarquês

Må ikke udsættes for lave temperaturer eller overdreven varme såsom solskin, ild osv., da dette kan forårsage eksplosion eller lækage af brændbare væsker eller gasser under brug, opbevaring, transport og bortskaftelse. Batteriet må ikke smides i ild eller i en varm ovn, det må ikke knuses eller skæres mekanisk, da dette kan forårsage eksplosion. Akkumulatoren må ikke udsættes for ekstremt lavt lufttryk i stor højde, da dette kan forårsage eksplosion eller lækage af brændbare væsker eller gasser.

Holandês

Niet blootstellen aan overmatige hitte zoals zonneshijjn, vuur, enz. of lage temperaturen. Dit kan explosie of lekkage van brandbare vloeistoffen of gasen veroorzaken tijdens gebruik, opslag, vervoer of verwijdering. Gooi de batterij niet in het vuur of in een hete oven, plet of knip de batterij niet mechanisch, want dat kan een explosie veroorzaken. Stel de batterij niet bloot aan extreem lage luchtdruk op grote hoogten, wat explosie of lekkage van brandbare vloeistoffen of gasen kan veroorzaken.

Alemão

Nicht übermäßiger Hitze, wie Sonnenschein, Feuer etc., sowie niedrigen Temperaturen aussetzen. Dieses kann zur Explosion oder zum Austreten von entflammenden Flüssigkeiten oder Gasen während des Gebrauchs, der Lagerung, des Transports oder der Entsorgung führen. Batterie nicht ins Feuer oder in einen heißen Ofen werfen, nicht mechanisch zerdrücken oder zerschneiden, da dies zur Explosion führen kann. Den Akku nicht extrem niedrigem Luftdruck in großer Höhe aussetzen, was zur Explosion oder zum Austreten von brennbaren Flüssigkeiten oder Gasen führen kann.

Francês

Ne pas exposer à une chaleur excessive, comme la lumière du soleil, le feu, etc. ou à de basses températures. Cela peut entraîner une explosion ou une fuite de liquides ou de gaz inflammables pendant l'utilisation, le stockage, le transport ou l'élimination. Ne pas jeter la batterie dans le feu ou dans un four chaud, ne pas l'écraser ou la couper mécaniquement, car cela pourrait entraîner une explosion. Ne pas exposer l'accumulateur à une pression atmosphérique extrêmement faible en haute altitude, ce qui pourrait entraîner une explosion ou une fuite de liquides ou de gaz inflammables.

Grego

Ο φορτιστής να μη εκτίθεται σε υπερβολική ζέση, όπως στον ήλιο, στη φωτιά κλπ., αλλά ούτε σε χαμηλές θερμοκρασίες. Αυτό μπορεί να επιφέρει έκρηξη ή διαρροή φλεγόμενων υγρών ή αερίων κατά τη διάρκεια της χρήσης, της αποθήκευσης, της μεταφοράς ή της διάθεσης απορριμμάτων. Μη ρίχνετε μπαταρίες στη φωτιά ή σε αναμμένο φούρνο, μη συμπιέζετε και μη κόβετε αυτές κατά μηχανικό τρόπο, επειδή τούτο μπορεί να επιφέρει ανάφλεξη μέχρι και έκρηξη. Ο φορτιστής να μη εκτίθεται σε υπερβολικά χαμηλή ατμοσφαιρική πίεση σε μεγάλο ύψος, επειδή τούτο μπορεί να προκαλέσει έκρηξη ή διαρροή φλεγόμενων υγρών ή αερίων.

Eslovaco

Nevystavujte batériu nadmernému teplu, napríklad snečnému žiareniu, ohňu atď., ani nízkym teplotám. To môže spôsobiť výbuch alebo únik horľavých kvapalín alebo plynov počas používania, skladovania, prepravy alebo likvidácie. Batériu nevhadzujte do ohňa alebo horúcej pece (rúry), nedrťte ju ani mechanicky nerozrezávajte, pretože to môže spôsobiť výbuch. Nevystavujte batériu extrémne nízkemu tlaku vzduchu vo vysokých nadmorských výškach, ktorý môže spôsobiť výbuch alebo únik horľavých kvapalín alebo plynov.

Letão

Nepakļaujiet pārmērīgam karstumam, piemēram, saules, uguns iedarbībai vai tamlīdzīgi; vai zemai temperatūrai, kas lietošanas, uzglabāšanas, transportēšanas vai utilizācijas laikā var izraisīt eksploziju vai uzliesmojoša šķidrums, gāzes noplūdi. Akumulatora likšana ugunī, karstā cepeškrāsnī vai mehāniska tā saspiešana vai griešana var izraisīt eksploziju. Nepakļaujiet ekstrēmi zemam gaisa spiedienam lielā augstumā, kas var izraisīt eksploziju vai uzliesmojoša šķidrums, gāzes noplūdi.

Tcheco

Nevystavovat nadměrnému teplu jako je sluneční záření, oheň nebo podobným vlivům, či nízkým teplotám, které by mohly způsobit výbuch, únik hořlavé kapaliny nebo plynu během používání, skladování nebo přepravy či likvidace. Nevyhazovat baterii do ohně nebo horkých kamen, ani ji mechanicky nedrtit nebo nerozřezávat, což může vést k výbuchu. Nevystavovat baterii extrémně nízkému tlaku vzduchu ve velké nadmořské výšce, který může mít za následek výbuch nebo únik hořlavé kapaliny či plynu.

Polonês

Nie wystawiać na działanie nadmiernej ciepła, takiego jak światło słoneczne, ogień itp.; lub niską temperaturą, która może spowodować wybuch lub wyciek łatwopalnej cieczy lub gazu podczas użytkowania, przechowywania, transportu lub użycia. Nie wrzucaj baterii do ognia lub gorącego piekarnika, ani nie poddawaj mechanicznemu kruszeniu lub cięciu baterii, co może spowodować wybuch. Nie jest przeznaczone do ekstremalnie niskich ciśnień powietrza powietrza na dużej wysokości, które może spowodować wybuch lub wyciek łatwopalnej cieczy lub gazu.

Esloveno

Ne izpostavljajte niti visokim temperaturam kot je sonce, ogenj in podobno niti nizkim temperaturam, ker lahko pride do eksplozije in uhajanja vnetljive tekočine ali plina med uporabo, shranjevanjem, prevozom ali odlaganjem. Baterije ne odlagajte v ogenj ali vročo pečico, ne je stiskati ali rezati, ker lahko eksplodira. Ne izpostavljajte izjemno nizkemu zračnemu tlaku na visoki nadmorski višini, ker lahko eksplodira ali pa povzroči uhajanje vnetljive tekočine ali plina.

Islandês

Látið ekki nærri miklum hita svo sem sólskini, eldi eða álíka; eða lágu hitastigi. Það getur valdið sprengingu eða leka á eldfimum vökva eða gasi við notkun, geymslu, flutning eða förgun. Fargið ekki rafhlöðunni með eldi, varast skal að kremja eða skera, það getur valdið sprengingu. Látið ekki vera í mjög

País/Região

lágum loftþrýstingi í mikilli hæð. Það getur valdið sprengingu eða leka á eldfimum vökva eða gasi.

Lituano

Nelaikykite per didelio karščio, pvz., saulės, ugnies ar pan.; arba žema temperatūra, dėl kurios naudojimo, sandėliavimo, transportavimo ar šalinimo metu gali įvykti sproginimas arba degių skysčių ar dujų nuotėkis. Nemeskite akumulatoriaus į ugnį ar įkaitusią orkaitę ir nemeskite akumulatoriaus mechanškai sutraiškyti ar įpjauti, nes tai gali sukelti sproginimą. Nelaikykite labai žemo oro slėgio dideliame aukštyje, nes gali įvykti sproginimas arba degių skysčių ar dujų nuotėkis.

Italiano

Non esporre a calore eccessivo come luce solare, fuoco o simili, o a bassa temperatura poiché possono provocare un'esplosione o la fuoriuscita di liquidi o gas infiammabili durante l'uso, lo stoccaggio o il trasporto o lo smaltimento. Non smaltire una batteria nel fuoco o in un forno caldo, né schiacciare o tagliare meccanicamente una batteria, può provocare un'esplosione. Non sottoporre ad una pressione dell'aria estremamente bassa ad alta quota, poiché potrebbe provocare un'esplosione o la fuoriuscita di liquidi o gas infiammabili.

Estoniano

Ärge jätke toodet liigse kuumuse (nt otsese päikesekiirguse, leegi vms) või madala temperatuuri mõju kätte. See võib lõppeda kasutamise, ladustamise, transpordi või kõrvaldamise ajal tuleohtliku vedeliku või gaasi plahvatuse või lekkega. Ärge visake akut tulle ega muljuge või lõigake seda, sest see võib põhjustada plahvatuse. Ärge viige suurele kõrgusele või väga madala õhurõhuga keskkonda. See võib lõppeda tuleohtliku vedeliku või gaasi plahvatuse või lekkega.

Espanhol

No exponga a calor excesivo como por ejemplo exposición directa al sol, fuego o similar; ni tampoco a bajas temperaturas, que puedan provocar una explosión o la fuga de líquidos o gases inflamables durante el uso, almacenamiento, transporte o desecho de la batería. No arroje la batería al fuego o a un horno caliente, ni la aplaste o corte mecánicamente, ya que puede producir explotar. No someta la batería a una presión de aire extremadamente baja a causa de una gran altitud ya que puede provocar una explosión o la fuga de líquido o gas inflamable.

Húngaro

Ne tegye ki túlzott hőhatásnak, például napsütésnek, tűznek vagy hasonlónak; vagy alacsony hőmérsékletnek ami robbanást vagy gyúlékony folyadék vagy gáz szivárgását okozhatja használat, tárolás, szállítás vagy ártalmatlanítás során. Ne dobja az akkumulátort tűzbe vagy forró sütőbe, és ne tegye mechanikusan összetörni vagy vágni az akkumulátort, mert ez robbanást okozhat. Ne tegye ki rendkívül alacsony légnyomásnak nagy magasságban, ami robbanást vagy gyúlékony folyadék vagy gáz szivárgását okozhatja.

Português

Não expor ao calor excessivo, como sol, fogo, etc., ou baixas temperaturas. Isto pode resultar na explosão ou vazamento de líquidos ou gases inflamáveis durante a utilização, armazenamento, transporte ou eliminação. Não atirar a bateria ao fogo ou forno quente, não a esmagar ou cortar mecanicamente, pois isto pode causar uma explosão. Não expor o acumulador a pressão de ar extremamente baixa a grande altitude, o que pode causar explosão ou vazamento de líquidos ou gases inflamáveis.

Búlgaro

Да не се излага на прекомерна топлина, като слънце, огън или подобни; или на ниска температура. В противен случай това може да доведе до избухване или до изтичане на запалими течности или газове по време на употреба, складиране, преносване или изхвърляне. Не изхвърляйте батерията в огън, нито се опитвайте да я смачкате или срежете. Това може да доведе до избухване. Да не се излага на прекомерно ниско атмосферно налягане на висока надморска височина, което може да доведе до избухване или теч на запалими течности или газове.

Maltês

Tesponix għal sħana eċċessiva bħal xemx, nar jew simili; jew temperatura baxxa, li tista 'tirriżulta fi splużjoni jew it-tnixxija ta' likwidu jew gass li jaqbad waqt l-użu, il-ħażna jew it-trasport jew ir-rimi. Tarmix batterija fin-nar jew f'forn jaħraq, jew tagħti tgħaffiġ jew qtuġh mekkaniku ta' batterija, li jista' jirriżulta fi splużjoni. Tghamilx sugġett għal pressjoni ta' arja estremament baxxa f'altitudni għolja li tista' tirriżulta fi splużjoni jew tnixxija ta' likwidu jew gass li jaqbad.

Romeno

Nu expuneți la căldură excesivă, cum ar fi soarele, focul sau condiții asemanătoare; sau temperatură scăzută, care poate cauza o explozie sau scurgerea de lichid sau gaz inflamabil în timpul utilizării, depozitării, transportului sau eliminării. Nu aruncați bateria în foc sau într-un cuptor încins și nu provocați zdrobirea sau tăierea mecanică a bateriei, care poate duce la explozie. Nu expuneți la presiune extrem de scăzută a aerului la altitudine mare, care poate duce la explozie sau la scurgerea lichidului sau emiterea de gaz inflamabil.

Croata

Nemojte izlagati visokim temperaturama poput sunca, vatre ili slično, niti niskim temperaturama, koje mogu uzrokovati eksploziju i curenje zapaljive tekućine ili plina tijekom upotrebe, skladištenja, transporta ili odlaganja. Ne odlagati baterije u vatru ili vruću pećnicu, nemojte je stiskati ili rezati, jer može dovesti do eksplozije. Ne izlažite baterije ekstremno niskom tlaku zraka na velikoj nadmorskoj visini, jer može eksplodirati ili izazvati curenje zapaljive tekućine ili plina.

Albanês

Mos e ekspozoni ndaj nxehtësisë së tepërt si rrezet e diellit, zjarrit etj. dhe temperaturave të ulëta. Kjo mund të shkaktoj një shpërthim ose rrjedhje të lëngut ose gazit të ndezshëm gjatë përdorimit, ruajtjes, transportit ose asgjësimit. Mos e hidhni baterinë në zjarr ose në furrë të nxehtë, mos e shtypni ose preni mekanikisht pasi kjo mund të shkaktoj një shpërthim. Mos e ekspozoni baterinë ndaj presionit jashtëzakonisht të ulët të ajrit në lartësi të madhe, gjë që mund të shkaktoj një shpërthim ose rrjedhje të lëngut ose gazit të ndezshëm.

Sérvio

Nemojte izložiti izrazito visokim temperaturama (sunčevi zraci, vatra, ili slično) ili izrazito niskim temperaturama. Može doći do eksplozije ili curenja zapaljive tečnosti ili gasa prilikom korišćenja, skladištenja, i otpada. Nemojte odstraniti bateriju u vatru, nemojte je drobiti ili seći, jer može doći do eksplozije. Nemojte izložiti ekstremno niskom vazdušnom pritisku na velikim visinama. Može doći do eksplozije ili curenja zapaljive tečnosti ili gasa.

Catalão

No exposi a una calor excessiva com ara exposició directa al sol, foc o similar; ni tampoc a baixes temperatures, que puguin provocar una explosió o la fuga de líquids o gasos inflamables durant l'ús, l'emmagatzematge, el transport o el rebuig de la bateria. No llençi la bateria al foc o a un forn calent, ni l'aixafi o la talli mecànicament, ja que podria explotar. No sotmeti la bateria a una pressió d'aire extremadament baixa a causa d'una gran altitud, ja que podria provocar una explosió o la fuga de líquid o gas inflamable.

Turco

Güneş ışığı, ateş vb. aşırı ısı ve düşük sıcaklıklara maruz bırakmayınız. Bu durum; kullanım, depolama, nakliye veya imha sırasında yanıcı sıvı veya gazın patlamasına veya sızıtmasına neden olabilir. Pili ateşe veya sıcak fırına atmayınız, ayrıca patlamaya neden olabileceğinden mekanik olarak ezmeyin veya

País/Região	
	kesmeyiniz. Bataryayı yüksek irtifada düşük hava basıncına maruz bırakmayınız, bu durum da patlamaya veya yanıcı sıvı veya gaz sızıntısına neden olabilir.
Geórgia	არ გაუშვათ ზედმეტი სიცხე, როგორცაა მზე, ხანძარი და ა.შ., ან დაბალ ტემპერატურაზე. ამან შეიძლება გამოიწვიოს აალებადი სითხეების ან აირების აფეთქება ან გაჟონვა გამოყენების, შენახვის, ტრანსპორტირებისა თუ განადგურების დროს. არ ჩააგდოთ ბატარეა ცეცხლში ან ცხელ ღუმელში, არ დაამტვრიოთ ან გაჭრაოთ მექანიკურად, რადგან ამან შეიძლება აფეთქება გამოიწვიოს. არ დაუშვათ ბატარეა ჰაერის უკიდურესად დაბალ წნევაზე მაღალ სიმაღლეზე, რამაც შეიძლება გამოიწვიოს აალებადი სითხეების ან აირების აფეთქება ან გაჟონვა.
Reino Unido	Do not expose to excessive heat, such as sunshine, fire, etc., or low temperatures. This may cause explosion or leakage of flammable liquids or gases during use, storage, transportation or disposal. Do not throw battery into fire or hot stove, do not crush or cut mechanically as this may cause explosion. Do not expose the battery to extremely low air pressure at high altitude, which may cause explosion or leakage of flammable liquids or gases.

Bateria

TIPO de bateria: CP1254 A4 WC

Fabricante

- Nome do fabricante: VARTA Microbattery GmbH
- Nome comercial: VARTA
- Endereço: VARTA-Platz 1, 73479 Elwangen, Germany
- URL: <https://www.varta-microbattery.com/en> [<https://www.varta-microbattery.com/en>]

Importador

- Nome do importador: Volvo Car Corporation
- Nome comercial: VOLVO
- Endereço: 405 31 Göteborg, Sweden
- URL: volvocars.com [<https://www.volvocars.com>]



15.5.8. Certificações do sistema de entretenimento e rádio

Você encontra as certificações e etiquetas do rádio e do sistema de entretenimento listadas aqui.

Região	Etiquetas e símbolos	Especificação
Ucrânia		LLC "WINNER IMPORTS UKRAINE, LTD" 5-A Dachna street, Kapitanivka village, Kyiv region, Buchanskiy district, 08112, Ukraine.
Reino Unido		Volvo Cars UK Scandinavia House, Norreys drive, Maidenhead, SL6 4FL, United Kingdom
Estados Unidos da América e Canadá		This device complies with part 15 of FCC Rules and Innovation, Science and Economic Development Canada's licence-exempt RSS(s). Operation is subject to the following two conditions: (1) this device may not cause harmful interference, and (2) this device must accept any interference received, including interference that may cause undesired operation. Changes or modifications not expressly approved by the party responsible for compliance could void the user's authority to operate the equipment. This equipment complies with FCC/ISED radiation exposure limits set forth for an uncontrolled environment and meets the FCC radio frequency (RF) Exposure Guidelines and RSS-102 of the ISED radio frequency (RF) Exposure rules. This equipment should be installed and operated keeping the radiator at least 20cm or more away from person's body. This transmitter must not be co-located or operated in conjunction with any other antenna or transmitter. Le présent appareil est conforme à la partie 15 des règles de la FCC et aux normes des CNR d'Innovation, Sciences et Développement économique Canada applicables aux appareils radio exempts de licence. L'exploitation est autorisée aux deux conditions suivantes : (1) l'appareil ne doit pas produire de brouillage, et (2) l'appareil doit accepter tout brouillage subi, même si le brouillage est susceptible d'en compromettre le fonctionnement. Cet équipement est conforme aux limites d'exposition aux rayonnements énoncées pour un environnement non contrôlé et respecte les règles des radioélectriques (RF) de la FCC lignes directrices d'exposition et d'exposition aux fréquences radioélectriques (RF) CNR-102 de l'ISDE Cet équipement doit être installé et utilisé en gardant une distance de 20 cm ou plus entre le radiateur et le corps humain.

Largura de banda da frequência de operação e saída máxima de transmissão para certificação CE (RED) da União Europeia, Sérvia e Ucrânia

Aplicação	Frequência	Potência máxima de saída
Wi-Fi de 2,4 GHz	2.412 a 2.472 MHz	19,0 dBm por condução
Wi-Fi de 5 GHz	5.180-5.240 MHz	16,0 dBm por condução
	5.500-5.700 MHz	19,5 dBm por condução
	5.745-5.825 MHz	13,5 dBm por condução
Bluetooth BT	2.402 a 2.480 MHz	7,5 dBm por condução
Bluetooth BLE	2.402 a 2.480 MHz	7,5 dBm por condução

Largura de banda da frequência de operação e saída máxima de transmissão para o Reino Unido e a Arábia Saudita

Aplicação	Frequência	Potência máxima de saída
Wi-Fi de 2,4 GHz	2.412 a 2.472 MHz	19,0 dBm por condução
Wi-Fi de 5 GHz	5.180-5.240 MHz	16,0 dBm por condução
	5.745-5.825 MHz	13,5 dBm por condução
Bluetooth BT	2.402 a 2.480 MHz	7,5 dBm por condução
Bluetooth BLE	2.402 a 2.480 MHz	7,5 dBm por condução

15.6. Etiquetas

O conteúdo deste manual representa o status do manual do usuário no momento da impressão e pode não ser totalmente válido em casos futuros. Para obter mais informações, consultar a nota de isenção de responsabilidade completa na primeira página.

Seu veículo possui uma série de etiquetas que fornecem informações sobre o veículo e seu uso, tais como especificações e avisos.

Etiqueta de advertência

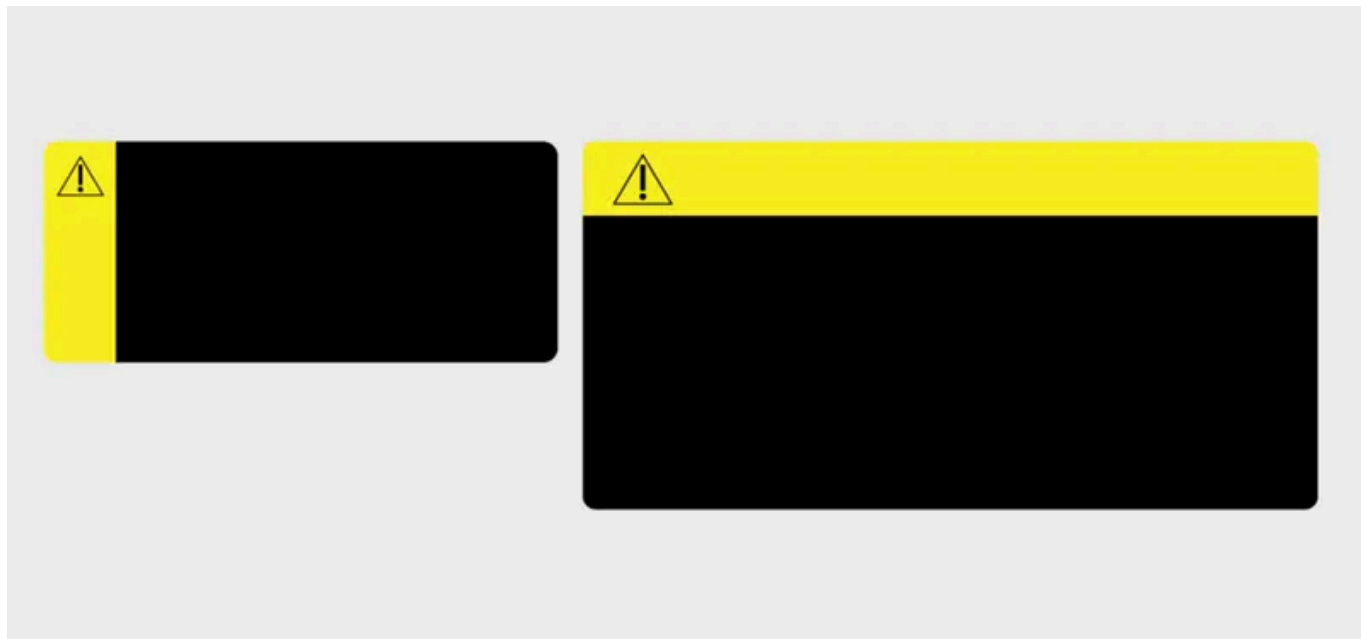

Painel de sinalização amarelo com símbolo de advertência.

Indica uma situações potencialmente perigosa que, se não evitada, pode resultar em morte ou lesão grave.

Etiqueta de aviso



Símbolo de aviso no painel de sinalização.

Indica uma situação perigosa que, se não evitada, pode resultar em danos materiais menores ou moderados.

Etiqueta de informação



Etiqueta sem painel de visualização.

Indica informação importante, mas sem risco de danos pessoais ou materiais.

Nota

Etiquetas descritas

Etiquetas descritas neste manual são representações genéricas das etiquetas encontradas em torno do veículo. O manual só contém as localizações e o tipo de informações nelas contidas. Localize a etiqueta real para obter informações específicas sobre seu veículo.