

ES90 2027 (26w17) Førerveiledning

Versjon 2026-04-20

Ansvarsfraskrivelse

Siden det programvarebaserte produktet vårt er dynamisk av natur, representerer innholdet i denne PDF-en den mest oppdaterte versjonen av førerveiledningen på utskriftstidspunktet. Ettersom vi stadig oppdaterer og forbedrer produktet, kan det være at deler av innholdet ikke gir helt oppdatert informasjon på et fremtidig tidspunkt. Derfor anbefaler vi sterkt å bruke den digitale førerveiledningsappen i bilens midtdisplay (i bil) for å få så nøyaktig og oppdatert informasjon som mulig. Du kan også få tilgang til informasjonen i Volvo Cars-mobilappen.

Vær oppmerksom på at hvis du velger å skrive ut førerveiledningen, kan vi ikke garantere at informasjonen vil være gyldig i fremtiden, siden det kan ha kommet oppdateringer etter at du skrev den ut. For sikkerhets skyld, og for optimal bruk av produktet, anbefaler vi at du forholder deg til den digitale førerveiledningen, som er lett tilgjengelig gjennom bilens midtdisplay. Denne utskriftsversjonen er generell, og gjelder ikke din bil spesielt. Hvis det finnes uoverensstemmelser mellom denne førerveiledningen i utskriftsversjon og førerveiledningen du ser i bilens midtdisplay, har sistnevnte forrang.

Innhold

1. Forbrukerinformasjon
 - 1.1 Om brukerhåndboken
 - 1.1.1 Lese brukerhåndboken
 - 1.2 Kundestøtte og kontaktinformasjon
 - 1.3 Føreransvar
 - 1.4 Modifikasjoner, reparasjoner og montering av tilbehør
 - 1.5 Finne bilens kjøretøyinformasjonsnummer (VIN)
 - 1.6 Samtykke til vilkår og datainnsamling
 - 1.7 Håndtering av registrerte og innsamlede data
 - 1.8 Om tilkoblede tjenester og retningslinjer for rimelig bruk
 - 1.9 Endre eierskap til bilen
 - 1.10 Tilbakestille brukerdata
 - 1.11 Anbefalinger ved endring av region
2. Brukerkontoer, profiler og tjenester
 - 2.1 Første gangs oppsett av bilen
 - 2.2 Volvo ID
 - 2.2.1 Opprette en Volvo ID
 - 2.3 Volvo Cars-app
 - 2.4 Kom i gang med Google-tjenester
 - 2.5 Tilpasning og innstillinger
 - 2.6 Bilens brukerprofiler
 - 2.6.1 Bytte profiler
 - 2.6.2 Legge til en profil
 - 2.6.3 Fjerne en profil
 - 2.6.4 Tilordne en nøkkel til en profil
 - 2.6.5 Administrasjon av nøkler tilordnet profiler
 - 2.6.6 Begrense adgang til en profil
 - 2.6.7 Legge til en konto i en profil
 - 2.7 Volvo Assistance
 - 2.7.1 Ringe Volvo Assistance for å få veihjelp
 - 2.8 Hjelp i en nødssituasjon

Innholdet i denne førerveiledningen gjenspeiler brukerveiledningens tilstand på utskriftstidspunktet, og vil kanskje ikke være fullstendig gyldig i fremtiden. Du finner nærmere informasjon i den komplette versjonen av ansvarsfraskrivningen på første side.

- 2.8.1 Ringe nødtjenester med SOS-knapper.
- 2.8.2 Endre mottaker for nødanrop
- 3. Displayer, programvare og telefon
 - 3.1 Displayer
 - 3.1.1 Midtdisplay
 - 3.1.1.1 Visninger på midtdisplayet
 - 3.1.1.2 Statussymboler i midtdisplayet
 - 3.1.1.3 Tastatur
 - 3.1.1.3.1 Bytte tastaturspråk
 - 3.1.1.3.2 Legge til og fjerne tastaturspråk
 - 3.1.2 Førerdisplay
 - 3.1.2.1 Varsel- og indikatorsymboler
 - 3.1.2.2 Batterimåler
 - 3.1.2.3 Strømmåler
 - 3.1.3 Frontrutedisplay
 - 3.1.3.1 Justere frontrutedisplayet
 - 3.1.4 Systeminnstillinger
 - 3.1.4.1 Stille klokkeslett og dato
 - 3.1.4.2 Endre systemspråk.
 - 3.1.4.3 Endre systemenheter
 - 3.2 Telefon
 - 3.2.1 Koble en telefon til bilen
 - 3.2.2 Bruke telefonen i bilen
 - 3.2.3 Bytte mellom sammenkoblede telefoner
 - 3.2.4 Apple CarPlay
 - 3.2.4.1 Koble din iPhone til Apple CarPlay
 - 3.2.5 Android Auto™
 - 3.2.5.1 Koble Android™-telefonen din til Android Auto™
 - 3.3 Lyd og media
 - 3.3.1 Radio
 - 3.3.1.1 Legge inn favorittradiostasjoner
 - 3.3.1.2 Koble sammen DAB- og FM-stasjoner
 - 3.3.2 Lydinnstillinger
 - 3.3.3 Mediespillere
 - 3.4 Bilapper
 - 3.4.1 Laste ned apper
 - 3.4.2 Avinstallere apper
 - 3.5 Tilkoblinger og programvare
 - 3.5.1 Internettilkobling
 - 3.5.1.1 Tilkobling til internett via en Bluetooth-tilkoblet telefon
 - 3.5.1.2 Tilkobling til internett via wifi
 - 3.5.2 Over-the-air-oppdateringer
 - 3.6 Talestyring
 - 3.6.1 Bruk av talestyring
- 4. Komfort og klima i bilen
 - 4.1 Interiør
 - 4.1.1 Bruke den trådløse laderen
 - 4.1.2 Aktivere den trådløse laderen
 - 4.1.3 USB-porter
 - 4.1.4 12 V-uttak
 - 4.1.5 Solskjermer
 - 4.2 Komfort

- 4.3 Klima
 - 4.3.1 Klimakontroller
 - 4.3.1.1 Aktivere setevarme
 - 4.3.1.2 Aktivere seteventilasjon
 - 4.3.1.3 Aktivering av rattvarme
 - 4.3.2 Klimainnstillinger
 - 4.3.3 Temperatur og klimaanlegg
 - 4.3.3.1 Aktivere klimaanlegget
 - 4.3.3.2 Stille inn temperaturen
 - 4.3.3.3 Synkronisere temperatur
 - 4.3.3.4 Aktivere Eco-klima
 - 4.3.4 Luftfordeling og klimamoduser
 - 4.3.4.1 Justere ventilasjonsdysene
 - 4.3.4.2 Aktivere automatisk klimamodus
 - 4.3.4.3 Aktivere manuell klimamodus
 - 4.3.5 Is, dugg og avriming
 - 4.3.5.1 Slå på maks defroster
 - 4.3.5.2 Aktivere oppvarming av bakruten og sidespeilene
 - 4.3.6 Kupéklima når bilen er parkert
 - 4.3.6.1 Stille inn tidsinnstillingen for forkondisjonering
 - 4.3.6.2 Holde klimafunksjonen aktiv mens bilen er parkert
 - 4.3.6.3 Luftrensing
 - 4.3.7 Luftkvalitet
 - 4.3.7.1 Indikasjon på luftkvalitet
 - 4.3.7.2 Luftrensing
 - 4.3.7.2.1 Avansert luftrensing
 - 4.3.7.2.2 Fokusert luftrensing
 - 4.3.7.2.2.1 Aktivere fokusert luftrensing
 - 4.3.7.3 CleanZone
 - 4.3.7.4 Aktivere luftresirkulering
 - 4.3.8 Klimasystem
 - 4.3.8.1 Klimasoner
 - 4.3.8.2 Delvis klima
 - 4.3.8.3 Temperaturfølelse og faktisk temperatur
 - 4.3.8.4 Klimasensorer
 - 4.3.8.5 Varmere
- 4.4 Vinduer og ruteglass
 - 4.4.1 Regulering av vinduene
 - 4.4.2 Justere takfargen
 - 4.4.3 Klemmebeskyttelse
 - 4.4.4 Tilbakestille vinduene
- 4.5 Seter
 - 4.5.1 Forseter
 - 4.5.1.1 Justering av forsetene
 - 4.5.1.2 Tilbakestille posisjonene til forsetene
 - 4.5.1.3 Aktivere setemassasje
 - 4.5.1.4 Forlenge seteputen
 - 4.5.2 Bakseter
 - 4.5.2.1 Justere baksetene
 - 4.5.2.2 Felle ned baksetene
 - 4.5.2.3 Midtre armlene i baksetet
- 4.6 Kupébelysning

- 4.6.1 Justere leselysene
- 4.6.2 Justere stemningslys
- 4.6.3 Justere innvendig belysning
- 4.6.4 Slå av automatisk interiørbelysning
- 4.6.5 Aktivere alle de innvendige lysene

5. Sikkerhet

5.1 Kollisjonsrepons

5.1.1 System for fotgjengerbeskyttelse

5.2 Detektering av person i bilen

5.3 Korrekt bruk av seter

5.4 Sikkerhetsbelter

5.4.1 Feste og justere sikkerhetsbeltet

5.4.2 Beltepåminner

5.5 Kollisjonsputer

5.5.1 Utløsing av kollisjonsputer

5.5.2 Kollisjonsputer foran

5.5.2.1 Aktivering og deaktivering av passasjer-kollisjonsputen foran

5.5.3 Sidekollisjonsputer

5.5.4 Kollisjonsgardiner

5.5.5 Vedlikehold og service av kollisjonsputer

5.5.6 Merking av kollisjonsputer

5.6 Barnesikring

5.6.1 Bilstoler

5.6.1.1 Montering av bilstol

5.6.1.1.1 Montering av bilstoler i de ytre baksetene.

5.6.1.1.2 Montere bilstol i det midtre baksetet

5.6.1.1.3 Montering av bilstoler i passasjeret foran

5.6.1.2 Festepunkter for bilstol

5.6.1.2.1 ISOFIX-festepunkter

5.6.1.2.2 Høyt festepunkt

5.6.1.2.3 Lave festepunkter

5.6.1.3 Anbefalte bilstoler

5.6.1.4 Oversiktstabell over egnede posisjoner for bilstoler

6. Adgang og sikkerhet

6.1 Nøkler

6.1.1 Nøkkelbrikke

6.1.1.1 Lade nøkkelbrikken

6.1.2 Nøkkelkort

6.1.3 Digital nøkkel

6.1.3.1 Opprette en digital nøkkel

6.1.3.2 Slette en digital nøkkel

6.1.4 Posisjoner for avlesing av nøkler

6.2 Åpne og lukke

6.2.1 Åpne panseret

6.2.2 Lukke panseret

6.2.3 Tilgang til bagasjerommet

6.2.3.1 Åpne bakluken håndfritt

6.2.3.2 Justere baklukens åpningshøyde

6.3 Låse og låse opp

6.3.1 Aktivere barnesikring

6.3.2 Innstillinger for låsing og opplåsing

6.3.2.1 Justere innstillingene for låsing og opplåsing

- 6.3.3 Uresponsiv lås
- 6.4 Tyveriskring
 - 6.4.1 Alarm
 - 6.4.1.1 Redusere alarmens følsomhet
- 7. Lade bilen
 - 7.1 Ladetyper
 - 7.1.1 Ladekabler
 - 7.2 Visning og innstillinger for lading
 - 7.2.1 Stille inn et målnivå for lading av batteri
 - 7.2.2 Stille inn amperegrense for lading
 - 7.2.3 Legge inn og administrere ladeplaner
 - 7.2.4 Stille inn et minimumsnivå for lading av batteri
 - 7.2.5 Plug & Charge
 - 7.2.5.1 Aktivere Plug & Charge
 - 7.3 Starte og stoppe lading
 - 7.3.1 Starte vekselstrømlading
 - 7.3.2 Starte likestrømlading
 - 7.3.3 Stoppe lading med vekselstrøm
 - 7.3.4 Stoppe lading med likestrøm
 - 7.3.5 Løse ut ladekabelen
 - 7.3.5.1 Bruk av nødutløserhåndtaket for ladekabelen
 - 7.4 Ladetid og ladestatuser
 - 7.4.1 Ladetider
 - 7.4.1.1 Manuell aktivering av forkondisjonering av batteri
 - 7.4.2 Ladestatus
 - 7.4.2.1 Ladestatus i ladeporten
 - 7.4.2.2 Ladestatus på førerdisplayet
- 8. Kjøring
 - 8.1 En typisk kjøresyklus.
 - 8.2 Trips-appen
 - 8.3 Starte bilen
 - 8.3.1 Kontroller ved oppstart
 - 8.3.2 Alkolås
 - 8.4 Slå bilen av
 - 8.5 Kjøreegenskaper
 - 8.5.1 Kjøremoduser
 - 8.5.1.1 Velge kjøremodus
 - 8.5.2 En-pedalskjøring
 - 8.5.2.1 Justere en-pedalskjøring
 - 8.5.3 Stabilitetskontroll
 - 8.5.4 Fjæring
 - 8.5.4.1 Justere fjæringsfølelsen
 - 8.6 Rekkevidde
 - 8.6.1 Rekkevidde og tripp
 - 8.6.1.1 Nullstille tripptelleren
 - 8.7 Styring
 - 8.7.1 Ratt
 - 8.7.1.1 Rattkontroller
 - 8.7.1.2 Stille inn rattposisjonen
 - 8.7.2 Justere styrefølelsen
 - 8.8 Bremses
 - 8.8.1 Fotbrems

Innholdet i denne førerveiledningen gjenspeiler brukerveiledningens tilstand på utskriftstidspunktet, og vil kanskje ikke være fullstendig gyldig i fremtiden. Du finner nærmere informasjon i den komplette versjonen av ansvarsfraskrivningen på første side.

- 8.8.2 Parkeringsbrems
 - 8.8.2.1 Sette på parkeringsbremsen
- 8.8.3 Autohold
- 8.8.4 Bremsing etter kollisjon
- 8.9 Velge gir
- 9. Sikt, speil og utvendige lys.
 - 9.1 Utvendige lys
 - 9.1.1 Kjørelys
 - 9.1.1.1 Velge en primær lysmodus
 - 9.1.1.2 Fjernlys
 - 9.1.1.2.1 Bruk av fjernlyset
 - 9.1.1.3 Bruk av blinklysene
 - 9.1.1.4 Adaptivt nærlys
 - 9.1.1.5 Kurvelys
 - 9.1.1.6 Aktive kurvelys
 - 9.1.1.7 Slå på tåkelys bak
 - 9.1.1.8 Nødblinklys
 - 9.1.1.8.1 Aktivere nødblinklysene
 - 9.1.1.9 Skifte lysretning etter lokal trafikk
 - 9.1.2 Utvendige ekstralys
 - 9.1.2.1 Slå på hilselys
 - 9.2 Speil
 - 9.2.1 Justere sidespeilene
 - 9.3 Viskere og spylere
 - 9.3.1 Kontrollere frontruteviskerne
 - 9.3.2 Slå på spylere
- 10. Førerstøtte og navigasjon
 - 10.1 Navigasjon
 - 10.1.1 Finne og velge en navigasjonsdestinasjon
 - 10.2 Deteksjon av omgivelser og trafikk
 - 10.2.1 Plassering av kameraer, sensorer og radarer
 - 10.2.2 Kameradetektering og begrensninger
 - 10.2.3 Radardetektering og begrensninger
 - 10.2.4 Parkeringssensorens detektering og begrensninger
 - 10.3 Detektering av føreratferd
 - 10.4 Sikkerhetsmessige inngrep og advarsler
 - 10.4.1 Kollisjonsvarsler og demping av virkning av kollisjoner
 - 10.4.2 Inngrep og advarsler ved rygging
 - 10.4.2.1 Varsler om kryssende trafikk bak bilen
 - 10.4.2.2 Slå av automatisk bremsing ved rygging.
 - 10.4.3 Kjørefeltassistanse
 - 10.4.3.1 Justere kjørefeltassistanse
 - 10.4.4 Blind Spot Information
 - 10.4.5 Varsler om døråpning
 - 10.4.6 Driver Alert
 - 10.4.6.1 Slå av distraksjonsvarsler
 - 10.4.7 Connected safety
 - 10.4.7.1 Slå på connected safety
 - 10.4.8 Nødstopphjelp
 - 10.5 Assistert kjøring
 - 10.5.1 Trafikklys og respons på fartsoverskridelse
 - 10.5.1.1 Advarsler om fartsgrense

- 10.5.1.1.1 Slå av intelligent fartstilpasning (intelligent hastighetsassistanse)
 - 10.5.1.1.2 Justere advarsler om fartsgrenser
 - 10.5.1.2 Slå på lydvarsler for endret fartsgrense
 - 10.5.1.3 Trafikkskiltinformasjon
 - 10.5.2 Pilot Assist
 - 10.5.2.1 Videoveiledning for Pilot Assist
 - 10.5.2.2 Kommunikasjon og status for Pilot Assist
 - 10.5.2.3 Aktivere Pilot Assist
 - 10.5.2.4 Deaktivere Pilot Assist
 - 10.5.2.5 Justere målhastigheten for Pilot Assist
 - 10.5.2.6 Slå på og av styreassistanse når du kjører
 - 10.5.2.7 Skifte fil med Pilot Assist
 - 10.5.2.8 Forebygging av forbikjøring på innsiden
 - 10.5.2.9 Justere innstillinger for Pilot Assist
 - 10.5.2.10 Vilkår og begrensninger for Pilot Assist
- 10.6 Parkeringshjelp
 - 10.6.1 Parkeringsvisning
 - 10.6.2 Park Pilot Assist
 - 10.6.2.1 Parkering med Park Pilot Assist
 - 10.6.2.2 Kjøre ut fra en parkeringsplass med Park Pilot Assist
- 11. Scenarier og kjørebefalinger
 - 11.1 Kalde forhold
 - 11.1.1 Anbefalinger for vinterkjøring
 - 11.2 Anbefalinger for vading
 - 11.3 Forberedelser for langtur
 - 11.4 Langtidsparkering
- 12. Lagring, bagasje og trekking av tilhenger
 - 12.1 Oppbevaring i kupeen
 - 12.1.1 Hanskerom.
 - 12.2 Bagasjerom og oppbevaring av last
 - 12.2.1 Lastdeksel
 - 12.2.1.1 Montere lastdekselet
 - 12.2.1.2 Lagre lastdekselet i rommet under bagasjerommet
 - 12.2.2 Fjerne luken i gulvet i bagasjerommet
 - 12.2.3 Montere beskyttelsesnett
 - 12.2.4 Plassering av last i bagasjerommet
 - 12.2.4.1 Senke høyden bak for lasting
 - 12.2.4.2 Tilgang til rommet under bagasjerommet
 - 12.3 Oppbevaring under panseret
 - 12.4 Trekke en tilhenger
 - 12.5 Anbefalinger ved lasting
- 13. Stell og vedlikehold
 - 13.1 Bilstatus
 - 13.2 Rengjøring og stell av eksteriøret
 - 13.2.1 Vaske eksteriøret for hånd
 - 13.2.2 Vaske bilen i automatisk bilvask
 - 13.2.3 Polering og voksing
 - 13.2.4 Utbedring av lakkskader
 - 13.2.4.1 Finne fargekode for lakk
 - 13.2.5 Skade på frontruten
 - 13.2.6 Påfylling av spylervæske

- 13.2.7 Rengjøring av vindusviskere
- 13.2.8 Skifte viskerblad på frontruten
- 13.2.9 Aktivere serviceposisjonen for vindusviskeren
- 13.2.10 Rustbeskyttelse
- 13.3 Rengjøring og stell av interiøret
 - 13.3.1 Rengjøring av stoff og tekstiler
 - 13.3.2 Rengjøring av skinn og vinyl
 - 13.3.3 Rengjøring av glass og blanke overflater
 - 13.3.4 Rengjøring av innvendige komponenter av plast, metall og tre.
 - 13.3.5 Rengjøring av matter
- 13.4 Hjul og dekk
 - 13.4.1 Anbefalinger for hjul og dekk
 - 13.4.1.1 Lagring av dekk og hjul
 - 13.4.1.2 Dekkøkonomi
 - 13.4.2 Betegnelser på dekkets sidevegg
 - 13.4.2.1 Dekkets slitasjeindikatorer
 - 13.4.3 Skifte hjul
 - 13.4.3.1 Reservehjul
 - 13.4.3.2 Vinterdekk
 - 13.4.3.3 Bruk av snøkjettinger
 - 13.4.4 Kontrollere slitasje på bremseskivene
 - 13.4.5 Punkteringer
 - 13.4.5.1 Midlertidig punkteringsreparasjon
 - 13.4.5.1.1 Bruke dekketningssett
 - 13.4.5.1.2 Fulle på luft i dekk med kompressoren i dekketningssett
 - 13.4.6 Dekktrykk
 - 13.4.6.1 Dekktrykkovervåking
 - 13.4.6.1.1 Lagre en ny referanseverdi for dekktrykkovervåking
 - 13.4.6.2 Justere dekktrykket
- 13.5 Bilens elektriske system og batterier
 - 13.5.1 Fremdriftsbatteri
 - 13.5.1.1 Batterihelse og -ytelse
 - 13.5.1.2 Kjølssystem for drivlinjen
 - 13.5.2 12 V-batteri
 - 13.5.2.1 Batterimerker
 - 13.5.3 Resirkulering av batterier
 - 13.5.4 Sikringer
- 13.6 Verktøy og utstyr
 - 13.6.1 Bruke en varseltrekant
 - 13.6.2 Feste slepekroken
- 13.7 Løfte bilen
 - 13.7.1 Løfteområder for verksted
 - 13.7.2 Aktivere jekkemodus
- 13.8 Vedlikehold og reparasjoner
 - 13.8.1 Bestille time for vedlikehold eller reparasjoner
 - 13.8.2 On-board diagnoseport
- 14. Bil ute av kjørbær stand og berging
 - 14.1 Skadet bil
 - 14.2 Funksjonsfeil
 - 14.3 Strømløs bil eller bil uten respons
 - 14.4 Bilbergning
 - 14.5 Sikkerhetsmodus

- 14.6 [Tauing av bilen](#)
 - 14.6.1 [Aktivering av tauemodus](#)
- 15. [Spesifikasjoner](#)
 - 15.1 [Bilens generelle egenskaper](#)
 - 15.1.1 [Bilens mål](#)
 - 15.1.2 [Vekt](#)
 - 15.1.3 [Spesifikasjoner og kapasiteter for tilhenger](#)
 - 15.1.4 [Typebetegnelser](#)
 - 15.2 [Spesifikasjoner for drivlinje](#)
 - 15.2.1 [Spesifikasjoner elektrisk motor](#)
 - 15.2.2 [Performance](#)
 - 15.2.3 [Bilens sertifiserte verdier for rekkevidde og strømforbruk](#)
 - 15.2.4 [Spesifikasjoner for ladekabel](#)
 - 15.2.5 [Merker og identifikatorer på ladeport](#)
 - 15.3 [Anbefalinger for hjul og dekk](#)
 - 15.3.1 [Godkjente dekktrykk](#)
 - 15.3.2 [Godkjente hjul- og dekkdimensjoner](#)
 - 15.3.3 [Laveste tillatte lasteindeks og hastighetsklasse for dekk](#)
 - 15.4 [Væskespesifikasjoner](#)
 - 15.4.1 [Spesifikasjoner for bremsevæske](#)
 - 15.4.2 [Klimasystem, spesifikasjoner](#)
 - 15.5 [Sertifikater og typegodkjenninger](#)
 - 15.5.1 [Detaljert informasjon om bilstoler](#)
 - 15.5.2 [Typegodkjenninger for utvendig radar](#)
 - 15.5.3 [Typegodkjenninger for innvendig radar](#)
 - 15.5.4 [Typegodkjenninger for Telematic Connectivity Antenna Module](#)
 - 15.5.5 [Typegodkjenning for radiofrekvens for TPMS-sensor](#)
 - 15.5.6 [Typegodkjenninger for trådløs lader og NFC](#)
 - 15.5.7 [NFC-sertifisering for dør](#)
 - 15.5.8 [Sertifisering av nøkkelsystemer](#)
 - 15.5.9 [Informasjon om stoffer på kandidatlisten \(CL\) ifølge REACH-forordningen, artikkel 33.1](#)
 - 15.5.10 [Sertifiseringer for radio og underholdningssystem](#)
 - 15.6 [Merker](#)

1. Forbrukerinformasjon

Det er mye å lære om Volvoen din. Denne seksjonen dekker enkelte grunnleggende emner, som hvor du kan få støtte hvis du trenger det, og informasjon om visse rettigheter og ansvar som forbrukeren har.



Tips

Hvor bør man starte?

Teknisk sett er hele veiledningen anbefalt lesning for alle som ikke er kjent med bilen fra før. Et forslag er at du begynner med å lese informasjonen om hvordan veiledningen fungerer, slik at du vet hvor du finner opplysningene du trenger.

Føreransvar

Informasjonen om føreransvar er også et godt sted å begynne å lese. Den tar for seg enkelte generelle prinsipper for trygg bruk av bilen og bilens funksjoner.

1.1. Om brukerhåndboken

Lær mer om hvordan brukerhåndboken kan hjelpe deg med bruken av bilen, hvor du finner den og hvordan du navigerer gjennom innholdet i den.

En viktig del av bilen din.

Bilen din er et svært avansert produkt. Siden den også er godt designet, er den ikke vanskelig å bruke selv om den er avansert. Målet er å gi deg en intuitiv opplevelse, med et naturlig samspill mellom bilen og brukeren som fungerer både for føreren og passasjerene. Hensikten med denne veiledningen er å gi deg informasjon om trygg og effektiv bruk av bilen. Den gir deg informasjon om bilens funksjoner og egenskaper.



Tips

Ny bruker

Hvis du er ny bruker av denne bilen, bør du ta deg tid til å se nærmere på de forskjellige delene av håndboken. Det er ditt ansvar å være kjent med bilens evner og begrensninger, og dessuten er det nødvendig for trygg og effektiv bruk.

Hold veiledningen oppdatert

Sørg for at veiledningen er oppdatert ved å alltid ha den nyeste versjonen. Ta en kikk på den hver gang programvareoppdateringer introduserer endringer eller nye funksjoner.

En veiledning til tilsiktet bruk av bilen din

Veiledningen fastsetter hva Volvo definerer som tilsiktet bruk av bilen. Når du henvises til håndboken, skal du tolke det som en instruksjon om å forsikre deg om at du bruker bilen på tilsiktet måte. Dette anbefales siden både de beskrivende og foreskrevende delene av veiledningen gir viktig informasjon som bidrar til sikker og effektiv bruk.

Innholdet i denne førerveiledningen gjenspeiler brukerveiledningens tilstand på utskriftstidspunktet, og vil kanskje ikke være fullstendig gyldig i fremtiden. Du finner nærmere informasjon i den komplette versjonen av ansvarsfraskrivningen på første side.

i Nb!

Tilsiktet bruk

Hvis du bruker bilen på en måte som ikke er i tråd med Volvos intensjoner, kan det gå ut over bilens funksjon. Det kan blant annet føre til kortere levetid enn forventet for bilen, og redusert sikkerhet og effektivitet. Det kan også påvirke gyldigheten for kjøretøygarantien.

Volvo er ikke den eneste autoriteten som definerer hva som er korrekt bruk av bilen. Det er ditt ansvar å bruke bilen i henhold til lokale lover og restriksjoner.

Nøyaktig fremstilling av bilen

Hovedmålet er at denne håndboken skal gi en nøyaktig fremstilling av hvordan bilen virker. Det finnes imidlertid visse forskjeller mellom produserte biler som ikke gjenspeiles i håndboken, for eksempel farger, materialer og visse typer utstyr.

i Nb!

Biler utstyres og tilpasses behov, lover og krav i forskjellige markeder. Visse regionale variasjoner i konfigurasjonen vil kanskje ikke gjenspeiles i veiledningens innhold.

Hvor du finner veiledningen

Veiledningen for bilen er tilgjengelig som en app i bilens display, via mobilappen for bilen og på [volvocars.com/intl/support](https://www.volvocars.com/intl/support) [<https://www.volvocars.com/intl/support>].

i Nb!

Volvos nettsted for støtte

Versjonen av veiledningen på Volvos nettsted for støtte er for en fullt utstyrt bil med alt tilgjengelig ekstrautstyr og alle funksjoner. Der betyr at den kan avvike fra denne veiledningen på grunn av det som er tilgjengelig i din bil.^[1]

Trykte supplementer

Veiledningen er fullstendig digital, men et utvalg av innholdet kan leveres med bilen som et vedlegg i trykt format. Om slike vedlagte trykte publikasjoner leveres med bilen eller ikke, avhenger av regionen og hvordan bilen er konfigurert.

Anvendelighet

 **Viktig**

- Vedlikehold og behandle bilen i henhold til Volvos anbefalinger i veiledningen. Volvo påtar seg ikke ansvar for skader eller ulykker hvis du ikke tar hensyn til instruksjonene i denne veiledningen.
- Det anbefales at du leser all brukerinformasjonen før du kjører bilen for første gang.
- Hvis du finner annen informasjon gjennom andre kanaler, for eksempel Volvos nettsted, som avviker fra informasjonen i bilen, er det alltid brukerinformasjonen i bilens display som gjelder.
- Volvo arbeider kontinuerlig med å forbedre kvaliteten på informasjonen og gjøre den mer tilgjengelig og nyttig. Det betyr at beskrivelser og illustrasjoner kan bli endret. Volvo forbeholder seg retten til å gjøre endringer uten forvarsel.
- Originalversjonen av denne brukerhåndboken er skrevet på britisk engelsk. Det kan derfor være visse forskjeller mellom beskrivelsene i brukerhåndboken og den faktiske bilen.
- Beskrivelsene i denne brukerhåndboken er basert på generelle bruksforhold. Husk at de kan variere etter sted, miljø og kjøreatferd.
- Ingen illustrasjoner eller tekster i denne veiledningen kan kopieres uten tillatelse fra Volvo.

^[1] Tilgjengeligheten kan variere mellom regioner og utstyrsnivåer.

1.1.1. Lese brukerhåndboken

Lær hvordan innholdet i denne veiledningen er organisert, slik at du kan finne det du trenger, når du trenger det.

Bilens brukerhåndbok er laget for å gi deg veiledning både når du er ute etter spesifikk informasjon og når du bare vil vite mer om bilen din.

Struktur

Veiledningen består av et stort nettverk av informasjonssider. Hver side har sitt eget innhold, og kan dessuten ha en liste over lenker som tar deg med til relaterte sider. Lenkene kan føre til underseksjoner av den du er i, eller andre seksjoner med tilknytning til det du leser.



Tips

Finne riktig informasjonsnivå

Av og til trenger du ikke nødvendigvis et svar på detaljnivå. Ved å gå opp ett eller to nivåer i strukturen kan du få sammenheng og perspektivet du trenger, eller bare en klarere forståelse av hvor du bør lete.

Søke etter informasjon

Du kan bruke søkefeltet for raskere tilgang til det du er ute etter.

Alle hovedområder

For å hjelpe deg i gang har denne siden lenker til alle hovedseksjonene i veiledningen.

Navigere gjennom interaktive bilder

Enkelte av sidene i håndboken har bilder med interaktive markører. Du kan trykke på disse markørene for å se lenker til relevante deler av håndboken. Ved hjelp av disse interaktive markørene kan du utforske veiledningen på en mer visuell måte.



Tips

Animerte introduksjoner

Noen sider viser en kort animasjon som introduksjon. Dette gir deg visuelle hint om hva du kan forvente å finne i denne delen av veiledningen.

Bilder og videoer

Bildene i brukerhåndboken er av og til skjematisk og beregnet på å gi deg en oversikt eller et eksempel. Bildene kan avvike fra bilen din på grunn av utstyrsnivå eller markedskrav.

Fremhevet innhold

Du kan finne innhold som er fremhevet på ulike måter i denne veiledningen.



Advarsel

Innhold som fremheves på denne måten, informerer om forhold eller bruk som medfører åpenbar risiko for alvorlige personskader.



Viktig

Innhold som er fremhevet på denne måten, informerer hovedsakelig om forhold eller bruk som medfører klar risiko for materielle skader.

i **Nb!**

Innhold som er fremhevet på denne måten, inneholder hovedsakelig informasjon som kan bidra til å unngå feil bruk, eller informasjon som er lett å overse eller misforstå.

i **Tips**

Innhold som er fremhevet på denne måten, gir hovedsakelig tips om bruk eller hvor man finner relatert innhold.

Utstyr, tilbehør og funksjoner

Noe utstyr, tilbehør og funksjoner kan være begrenset eller kun tilgjengelig for visse bilkonfigurasjoner eller markeder. Selv om informasjonen er tilgjengelig for deg, garanterer det ikke at det spesifikke utstyret, tilbehøret eller funksjonen som beskrives, er tilgjengelig i bilen din.

i **Nb!**

Det kan være forskjeller i terminologien mellom veiledningen og materiell for markedsføring, salg og reklame.

For å få nærmere informasjon om standardutstyr og ekstrautstyr kan du kontakte Volvos kundestøtte.

1.2. Kundestøtte og kontaktinformasjon

Hvis du har spørsmål om bilen, finner du svar eller løsninger flere forskjellige steder. I tillegg til å søke i brukerhåndboken du leser nå, kan du besøke Volvos nettsted eller Volvos støttesider, eller kontakte Volvo Assistance.

Nettsted og støttesider

Volvos nettsted [volvocars.com](https://www.volvocars.com) [<https://www.volvocars.com>] har en rekke ressurser for kundestøtte.

Støtteseksjonen [volvocars.com/intl/support](https://www.volvocars.com/intl/support) [<https://www.volvocars.com/intl/support>] inneholder kontaktinformasjon, nyheter om programvare og svar på vanlige spørsmål. Du kan også finne din nærmeste Volvo-forhandler eller kontakte Volvo på telefon eller chat.

Volvo Assistance

Volvo Assistance kan hjelpe deg ved havari eller hvis bilen uventet settes ut av kjørbær stand. Dette omfatter veihjelp. Volvo Assistance er tilgjengelig døgnet rundt, hver dag.

Trykk på knappen Assist  i taket i bilen eller bruk mobilappen til å få bilen til å kontakte Volvo Assistance.

1.3. Føreransvar

Som fører av bilen har du ansvar for å gjøre det du kan for å ivareta din egen, passasjerenes og andre trafikanters sikkerhet.

Dine kunnskaper, avgjørelser og handlinger avgjør hvor trygt du kjører. Bilen har funksjoner som i visse situasjoner kan kompensere for feiltakelser og dårlige vurderinger. De fratar deg likevel ikke ansvaret. De er et supplement til gode kjørevaner, som du er ansvarlig for som fører.

Du har helt sikkert tatt opplæring for å opparbeide deg kunnskapen og ferdighetene du trenger for å kjøre trygt. Denne seksjonen tar for seg noen viktige faktorer som du kanskje kjenner til, som:

- Kjøring og bruk av førerstøttefunksjoner
- Kjennskap til bilens evner og begrensninger
- Førerdistraksjon
- Tretthet hos føreren
- Lover og regler

Kjøring og bruk av førerstøttefunksjoner

Du har ansvar for å tilpasse kjøringen til de gjeldende forholdene, selv når du bruker førerstøttefunksjoner. Dette omfatter å tilpasse avstanden til andre kjøretøy og hastigheten, og å være klar til å reagere på trafikken og farer på veiene. Bilens sikkerhetsinngrep og varsler er avhengige av nøyaktig detektering og identifisering av trafikken og veiforholdene rundt bilen. Deteksjonssystemene er ikke i stand til å håndtere alle kjøre-, trafikk-, vær- og veiforhold.

i **Nb!**

Førerstøtte

Førerstøttefunksjoner kan hjelpe til med visse kjøreoppgaver og gjøre føreren mer oppmerksom. Når de brukes riktig, kan de gir bedre sikkerhet og gjøre kjøringen enklere, men de er ikke en erstatning for gode og trygge kjørevaner. Kjør bilen med samme fokus på sikkerhet som kreves for en bil uten disse funksjonene.

Kjennskap til bilens evner og begrensninger

Før kjøring anbefales det at alle førere gjør seg kjent med bilen og alle funksjoner de kan komme til å bruke. Føreren har ansvar for å sørge for å ha tilstrekkelig kunnskap om bilen til å kjøre den på en trygg måte.

Hvis du er usikker på bilens funksjoner eller har spørsmål om hvordan den er ment å brukes, kan du slå opp i brukerhåndboken. Hvis du ikke finner informasjonen du trenger, kan du kontakte Volvos kundestøtte.

Førerdistraksjon

Distraksjoner reduserer oppmerksomheten og konsentrasjonen din når du kjører. Som bilfører har du alltid ansvar for å vurdere om det er trygt å utføre en handling. Vurderingene dine må ta hensyn til hele situasjonen, inkludert spesifikke forhold og omstendigheter som kan føre til distraksjon. Det kan være trygt å justere volumet når du kjører langs en rett vei uten trafikk, men ikke i mer krevende situasjoner, som mens du kjører forbi en annen bil.



Advarsel

Unngå distraksjoner

Alle handlinger som hindrer deg i å holde oppmerksomheten på veien og trafikken omkring deg, skal bare gjøres mens bilens er parkert. Her er noen eksempler:

- Ikke hold telefonen mens du kjører. Lokale lover begrenser eller forbyr ofte bruk av mobiltelefon mens du kjører.
- Ikke gjør endringer på kjøreruten i navigasjonssystemet manuelt mens du kjører.
- Ikke endre detaljerte lydinnstillinger mens du kjører.

Føreransvar og sikkerhetsfunksjoner

Bilen din har en rekke sikkerhetsfunksjoner som har som formål å redusere risikoen for en ulykke. De reduserer ikke førerens ansvar for å være oppmerksom, og heller ikke behovet for å bruke bilen på en så trygg måte som mulig.



Tips

Hjelp fra passasjerer

Handlinger som kan distrahere føreren, kan ofte utføres av en passasjer i stedet. Enkelte handlinger er rett og slett ikke tilgjengelige i bilen mens du kjører, som å lese denne brukerhåndboken i midtdisplayet. For denne typen handlinger må bilen være parkert.

Talekommandoer

Talekommandoer kan i visse situasjoner være mindre distraherende enn å gjøre de samme oppgavene manuelt.

Tretthet hos føreren

Bilføreren har alltid ansvar for å være uthvilt. Bilen har visse funksjoner som kan varsle deg hvis du viser tegn til tretthet. Det er viktig å alltid stoppe og ta en pause hvis du føler deg det minste trett.

Lover og regler

Føreren har alltid ansvar for å kjenne til og følge lokale lover og regler. Hvis du kjører i en region med andre trafikkregler, må du sørge for at bilen har alt påkrevd utstyr, og informere deg om eventuelle forskjeller i trafikkreglene.

1.4. Modifikasjoner, reparasjoner og montering av tilbehør

Modifikasjoner^[1], reparasjoner og montering av tilbehør eller ekstrautstyr krever nødvendig kunnskap, kvalitetsarbeid og kvalitetsdeler. Hvis disse kravene ikke er oppfylt, vil modifikasjonene medføre fare for bilens funksjonalitet og sikkerhet. Kontakt en Volvo-forhandler før du gjør endringer på bilen.

Hvis det skal gjøres endringer^[2] på bilen, anbefaler Volvo følgende:

- Søk råd hos en opplært, kvalifisert Volvo-servicetekniker.
- Arbeid bør bare utføres av opplærte og kvalifiserte Volvo-serviceteknikere.

Innholdet i denne førerveiledningen gjenspeiler brukerveiledningens tilstand på utskriftstidspunktet, og vil kanskje ikke være fullstendig gyldig i fremtiden. Du finner nærmere informasjon i den komplette versjonen av ansvarsfraskrivningen på første side.

- Deler og tilbehør som monteres, bør godkjennes av Volvo.^[3]
- Deler og tilbehør må monteres i henhold til monteringsinstruksjonene.
- Deler og tilbehør må oppfylle lokale lover og regler.^[4]

Ta kontakt med en Volvo-forhandler hvis du vil ha mer informasjon.

 **Advarsel**

Systemer kan bli negativt påvirket.

Tilbehør som ikke er godkjent eller som er feil montert, kan ha negativ påvirkning på bilens ytelse, kommunikasjon og sikkerhetssystemer. Visse tilbehør fungerer bare med tilknyttet programvare som må installeres i bilen.

Elektriske anlegg

For ekstra elektriske installasjoner må man bruke egnede tilkoblingspunkter for å ivareta integriteten til bilens elektriske anlegg. Bilen har et spesifikt jordingspunkt som er beregnet på montering av ettermarkedetsprodukter. Dette punktet er separat fra de som er forbeholdt kritiske komponenter. Volvo anbefaler at alle elektriske installasjoner utføres av et autorisert Volvo-verksted.

Behandling ved endt levetid

Enkelte deler av bilen er farlige å behandle. Spesialbehandling er påkrevd ved service eller vraking.

- Elektriske komponenter i bilen^[5] kan inneholde farlige stoffer, og kan avgi dødelig elektrisk strøm hvis de behandles feil.
- Komponenter som kollisjonsputemoduler, sikkerhetsbeltestrammere, regulerbare rattstammer og knappecellebatterier kan inneholde perklorater.

 **Nb!**

Ikke-godkjente endringer og ansvar

Volvo påtar seg ikke ansvar for skader, kostnader, personskader eller dødsfall som skyldes endringer på bilen^[6] som ikke er godkjent av Volvo.

^[1] Modifikasjoner omfatter endringer av bilens programvare, blant annet tuning.

^[2] Dette omfatter endringer, reparasjoner og montering av tilbehør og ekstrautstyr.

^[3] Tilbehør som ikke er godkjent av Volvo, er kanskje ikke spesifikt testet for bruk i bilen din.

^[4] Dette gjelder både gjennomføringen av endringen og påfølgende bruk av den endrede bilen.

^[5] Dette gjelder blant annet batteriene

^[6] Dette gjelder blant annet modifikasjoner, reparasjoner og montering av tilbehør eller tilleggsutstyr.

1.5. Finne bilens kjøretøyinformasjonsnummer (VIN)

Innholdet i denne førerveiledningen gjenspeiler brukerveiledningens tilstand på utskriftstidspunktet, og vil kanskje ikke være fullstendig gyldig i fremtiden. Du finner nærmere informasjon i den komplette versjonen av ansvarsfraskrivningen på første side.

Det finnes flere måter å finne bilens unike understellsnummer på.^[1] Du kan få bruk for bilens VIN hvis du kontakter Volvo om spørsmål eller problemer i tilknytning til bilen.

Finn nummeret på en av følgende måter:

- I midtdisplayet.
- På et merke på dashbordet nær frontrutens nedre kant. Det kan vanligvis leses utenfra.
- I bilens vognkort.
- Ved å kontakte en servicetekniker som kan hente det ut via bilens diagnosekontakt.

I midtdisplayet

1. Trykk på bilsymbolet  i bunnlinjen og gå til **Innstillinger**.
2. Gå til **System** → **About** → **VIN-nummer**.

^[1] VIN

1.6. Samtykke til vilkår og datainnsamling

Du vil se meldinger om forskjellige vilkår og datainnsamling^[1] i midtdisplayet. Ditt samtykke er nødvendig for at visse apper og tjenester skal fungere korrekt.

Den første gangen du bruker bilen, åpnes en veiviser i midtdisplayet. Denne hjelper deg å velge forskjellige innstillinger. I forbindelse med veiviseren blir du også bedt om å gi ditt samtykke til forskjellige vilkår og til innsamling av informasjon. Du kan også gjøre dette senere i innstillingene for personvern.

Det kan være du må gi ditt samtykke også i andre situasjoner, for eksempel når du

- bruker en app eller tjeneste for første gang.
- legger til en ny profil.
- sletter en profil.
- Eierskifte av bilen.
- Tilbakestill brukerdatabasen eller utfør en tilbakestilling til fabrikkinnstillinger.



Godta Googles vilkår

Hvis du ikke godtar Googles vilkår, begrenses tilgjengeligheten og ytelsen til visse funksjoner, for eksempel Pilot Assist, kartfunksjoner og talestyring.

Generell personvernerklæring

Avhengig av hvilket marked du befinner deg i, kan Volvo Cars samle inn og behandle ulike typer personopplysninger til forskjellige formål. Du finner mer informasjon om hvordan Volvo Cars behandler dine personopplysninger i Volvo Cars' generelle personvernerklæring, som er tilgjengelig på Volvos nettsted. Dersom det forekommer avvik mellom brukerboken og personvernerklæringen når det gjelder behandling av personopplysninger, har personvernerklæringen forrang.

Godta innstillinger for personvern

1. Trykk på bilsymbolet  i bunnlinjen og gå til **Innstillinger**.
2. Gå til **Personvern**.
3. Velg innstillingen for personvern som du vil endre, og følg instruksjonene i midtdisplayet.



Godta innstillinger for personvern

Hvis du velger å ikke godta personverninnstillingene, kan det hende at du ikke kan bruke alle funksjoner i apper og tjenester.



Volvo-tjenester

Du kan administrere ditt samtykke til å dele data med Volvo her.

Før du bruker internett

Brukervilkårene må godtas en gang per bil for at det skal være mulig å bruke internett.

Deling av bilens posisjon

Du må aktivere posisjonsdeling i bilen for å kunne bruke visse apper og funksjoner. For eksempel er deling av posisjon påkrevd for å bruke fjernstyrte kjøretøytjenester via Volvo Assistance og for apper som Finn bilen min (Find my car) og Trips-appen.^[2] Maps-funksjonene er også avhengige av posisjonsdeling. Hvis du deaktiverer posisjonsdeling via personverninnstillingene, blir posisjonsdelingen også deaktivert for alle funksjoner og apper som bruker denne funksjonen.

[1] Data samles inn for å gjøre bilen bedre, og til bruk i sikkerhets- og app-funksjoner.

[2] Trips-appen kan da samle inn data som bilens posisjon, hastighet, kjørelengde og strømforbruk.

1.7. Håndtering av registrerte og innsamlede data

Av kvalitets- og sikkerhetshensyn registreres og samles det inn visse opplysninger om bilens status og bruk. Dette kan gi en forståelse av omstendighetene rundt trafikkulykker bilen blir involvert i, og andre bruksscenarioer.

Event Data Recorder (EDR)

Bilen er utstyrt med en Event Data Recorder. Den har som hovedoppgave å registrere data i forbindelse med trafikkulykker og ulykkeslignende situasjoner, som når kollisjonsputen utløses eller bilen treffer en hindring i veien. Opplysningene samles inn for å øke forståelsen av hvordan bilens systemer fungerer i slike situasjoner. EDR registrerer data om kjøretøydynamikk og sikkerhetssystemer i kort tid, vanligvis 30 sekunder eller mindre.

Denne bilens EDR er laget slik at den ved trafikkulykker eller lignende situasjoner registrerer data om:

- Hvordan de ulike systemene i bilen fungerte.
- Om fører og passasjer hadde festet eller strammet sikkerhetsbeltene.
- Førerens bruk av gass- eller bremsepedalen.
- Hvilken hastighet bilen hadde.

Dette gir en bedre forståelse av omstendighetene hvor trafikkulykker, personskader og materielle skader oppstår. EDR registrerer bare data når det oppstår en ikke-triviell kollisjonssituasjon. EDR registrerer ikke data under normale kjøreforhold. Systemet registrerer heller aldri hvem som kjører bilen eller det geografiske stedet der ulykken eller den kollisjonsartede situasjonen oppstår. Andre parter, som politiet, kan likevel benytte de registrerte dataene i kombinasjon med den slags personlig identifiserbar informasjon som rutinemessig innhentes ved en trafikkulykke. For å kunne tolke de registrerte dataene må en ha spesialutstyr og tilgang til enten bilen eller til EDR-en.

Andre registrerte data

I tillegg til EDR er bilen utstyrt med en rekke datamaskiner som har til oppgave å kontrollere og overvåke bilens funksjon kontinuerlig. De kan registrere data under normale kjøreforhold, men fremfor alt hvis de registrerer feil som berører bilens funksjoner, eller ved aktivering av bilens aktive førerstøttefunksjon.

En del av de registrerte dataene trengs for at teknikere skal kunne utføre service og vedlikehold og rette eventuelle feil i bilen. Den registrerte informasjonen er også nødvendig for at Volvo skal oppfylle lover og forskrifter. Informasjonen som registreres i bilen, lagres i den interne datamaskinen til bilen leveres til service eller reparasjon.

I tillegg til det som er nevnt over, kan den registrerte informasjonen benyttes i kombinert form til forskning og produktutvikling for kontinuerlig forbedring av sikkerheten og kvaliteten i Volvo-biler.

Volvo vil ikke medvirke til at den ovennevnte informasjonen gis videre til tredjeparter uten bileierens samtykke. Nasjonale lover og forskrifter kan pålegge Volvo til å utlevere slik informasjon til politiet eller andre myndigheter som kan påberope seg juridisk rett til å se den. For å kunne lese av og tolke de registrerte dataene, kreves spesielt teknisk utstyr som Volvo og verksteder som har inngått avtale med Volvo, har tilgang til. Volvo har ansvar for at informasjonen som overføres til Volvo i forbindelse med ser-

vice og vedlikehold, lagres og håndteres på en sikker måte, og at håndteringen oppfyller relevante lovkrav. Kontakt en Volvo-forhandler for nærmere informasjon.

1.8. Om tilkoblede tjenester og retningslinjer for rimelig bruk

Bruk av bilens tilkoblede tjenester er underlagt visse vilkår.

Retningslinjer for rimelig bruk

Din bruk av tilkoblede tjenester som er del av bilen din, er underlagt disse retningslinjene for rimelig bruk.

Når du bruker disse tjenestene, samtykker du til ikke å gjøre følgende:

- sende innhold som er ulovlig, uanstendig, ærekrenkende, truende, sjikanerende, hatefullt, rasemessig eller etnisk støtende eller på annen måte upassende
- bruke tjenestene i strid med gjeldende lov
- bruke tjenestene i kommersielt øyemed

Din tilgang til disse tjenestene er del av en delt tilgang. Volvo forbeholder seg retten til å avbryte din tilgang til eller bruk av tjenestene hvis bruken din medfører datamengder som er uforholdsmessig store i forhold til andre brukere. Volvo kan også avbryte din tilgang av tekniske årsaker eller for å beskytte andre funksjoner i bilen

1.9. Endre eierskap til bilen

Føreren av bilen må være registrert hos Volvo for å kunne bruke alle tilgjengelige funksjoner og tjenester. Ved eierskifte må derfor den nåværende eieren fjernes for å gi den nye eieren tilgang.

Den nåværende eieren må avslutte eierskapet sitt ved å fjerne sin Volvo ID fra bilen. Dette kan gjøres i mobilappen for bilen eller ved å besøke en Volvo-forhandler. Den nye eieren kan også få hjelp til å registrere eierskapet sitt hos en Volvo-forhandler.

 **Nb!**

Nullstille bilen

Når den nåværende eieren har avsluttet eierskapet, stilles bilen automatisk tilbake til fabrikkinnstillingene. Det betyr at profiler, brukerdata og andre individuelle innstillinger fjernes.

Ingen eier?

Hvis bilen ikke har noen eier, kan du gjøre krav på eierskapet ved å koble Volvo ID-en din til profilen din i profilinnstillingene via midtdisplayet. Sørg for at du har to nøkler i bilen, siden du trenger begge for å utføre installasjonen.

1.10. Tilbakestille brukerdata

Du kan tilbakestille brukerdataene og systeminnstillingene i midtdisplayet.

Du kan tilbakestille app-innstillingene eller nettverksinnstillingene til standardverdiene eller gjøre en fullstendig tilbakestilling til fabrikkinnstillinger. Hvis du gjør en tilbakestilling til fabrikkinnstillinger, vil du slette profiler, nøkler, brukerdata og personlige innstillinger.

Nb!

Bare eieren kan tilbakestille nettverksinnstillingene og gjøre en tilbakestilling til fabrikkinnstillinger.

Tilkobling til Volvo Cars-appen

Hvis du utfører en tilbakestilling til fabrikkinnstillinger for bilen, vil Volvo Cars-appen fortsatt være tilkoblet, og den kan gjenopprette profilen din ved hjelp av data i skyen. For å unngå dette må du fjerne tilkoblingen til bilen i Volvo Cars-appen.

1. Trykk på bilsymbolet  i bunnlinjen og gå til **Innstillinger**.
2. Gå til **System** → **Tilbakestillingsalternativer**.
3. Velg hva du vil tilbakestille og følg instruksjonene i midtdisplayet.

1.11. Anbefalinger ved endring av region

Når du flytter eller importerer bilen til en ny region, må du registrere bilen og din Volvo ID der. Dette er for å sikre at digitale tjenester fungerer korrekt og at bilen følger lokale lover og regler.

For å få hjelp til å registrere bilen i en ny region kan du kontakte Volvos kundestøtte.

Nb!

Hvilke tjenester som er tilgjengelige, kan variere over tid og avhenger av region. Dette kan også skje når du besøker en annen region i kortere tid.

2. Brukerkontoer, profiler og tjenester

Få mer ut av bilen din ved å tilpasse den ved å bruke profiler og koble den til telefonen. Dette gir deg tilgang til flere funksjoner og tjenester, som støtte hvis du kommer ut for problemer ute på veiene.

Nb!

Enkelte av tjenestene som er tilgjengelige for bilen, krever en registrert personlig konto, for eksempel din Volvo ID.

For å få mest mulig ut av bilopplevelsen:

- Koble til Volvo ID
- Last ned og logg inn i Volvo Cars-appen på telefonen din.
- Sett opp brukerprofilen din og velg innstillinger for bilen, som ergonomiske innstillinger og andre preferanser.
- Logg inn med Google-konto

2.1. Første gangs oppsett av bilen

Det finnes en veiledning som hjelper deg med oppsett av bilen første gang du bruker den.

Veiledningen for oppsett av bilen starter automatisk i midtdisplayet. Den veileder deg gjennom oppsett av en profil og andre viktige innstillinger.

Tips

Før du får bilen

Før du starter, må du opprette en Volvo ID og laste ned Volvo Cars-appen. På den måten går oppsettprosessen i bilen raskere.

Veiledningen for oppsett omfatter følgende:

- Viktige innstillinger som bilens systemspråk
- Koble bilen til din Volvo ID og Volvo Cars-appen
- Gi samtykke til vilkår for diverse biltjenester, inkludert tredjepartstjenester
- Oppsett av tilgang til internett
- Samtykke til programvareoppdateringer
- Oppsett av en profil



Bilen må stå parkert mens oppsett pågår

Bilen må stå stille og i P når du går gjennom veiledningen for oppsett.

Fullfør oppsett

Det anbefales å fullføre oppsett før du kjører bilen. Hvis du går ut av veiledningen før du har gjort de nødvendige trinnene, vil visse funksjoner være utilgjengelige før du går tilbake og fullfører prosessen. Du vil også bli minnet om å utføre oppsett neste gang du kjører bilen.

Ingen veiledning?

Hvis bilen allerede er satt opp av noen andre, for eksempel en tidligere eier, kan du nullstille bilen for å få tilgang til veiledningen for oppsett igjen.

2.2. Volvo ID

Din Volvo ID er en personlig konto som gir deg tilgang til forskjellige tjenester tilknyttet bilen din.

Du trenger Volvo ID for å bruke fjernstyrte funksjoner via Volvo Cars-appen.



Hvilke tjenester som er tilgjengelige, kan variere over tid og avhenger både av region og utstyrsnivå.

2.2.1. Opprette en Volvo ID

Opprett en Volvo ID i Volvo Cars-appen på telefonen din eller på Volvos nettsted.

Hvis du vil bruke Volvo Cars-appen for å opprette din egen Volvo ID, må du sørge for at du har den nyeste versjonen installert på telefonen.

1. Åpne appen på telefonen din eller gå til [volvocars.com](https://www.volvocars.com) [<https://www.volvocars.com>].

i **Nb!**

Hvis du bruker nettstedet, må du huske å logge inn.

2. Velg alternativet for å opprette en ny Volvo ID, og følg instruksjonene.

i **Nb!**

Når du har opprettet din Volvo ID, kan det være du må bekrefte e-postadressen din for å aktivere kontoen fullstendig.

2.3. Volvo Cars-app

Volvo Cars-appen gjør at du kan kontrollere visse funksjoner og interagere med bilen via telefonen din.

Volvo Cars-appen er tilgjengelig for iPhone og Android-telefoner. Du kan laste den ned gratis fra app-butikken på telefonen din. Appen oppdateres regelmessig, så sørg for at du har den nyeste versjonen på telefonen din.

i **Nb!**

Logg inn med Volvo ID

Du må logge inn på appen med samme Volvo ID som er knyttet til profilen din i bilen.

Gi ditt samtykke

Gi ditt samtykke til Volvo-tjenester i innstillingene for personvern for å kunne koble appen til bilen.

Sjekk internettforbindelsen

Volvo Cars-appen og bilen må være koblet til internett for at alle tjenestene skal virke korrekt.

Her er noen av det du kan gjøre i Volvo Cars-appen:

- Sjekke batterinivå, låsestatus, vindusstatus og andre statuser i bilen

Innholdet i denne førerveiledningen gjenspeiler brukerveiledningens tilstand på utskriftstidspunktet, og vil kanskje ikke være fullstendig gyldig i fremtiden. Du finner nærmere informasjon i den komplette versjonen av ansvarsfraskrivningen på første side.

- Låse og låse opp dører
- Starte og stoppe parkeringsklima
- Kontakt Volvo for å få hjelp med andre ting
- Se kontoinformasjonen din



Hvilke tjenester som er tilgjengelige, kan variere over tid og avhenger av region.

2.4. Kom i gang med Google-tjenester

Ved å logge inn på Google-kontoen din, får du en persontilpasset opplevelse når du bruker Googles tjenester og apper som Maps.

For at du skal kunne logge inn på Google-kontoen din og utnytte Googles tjenester fullt ut, må bilen være koblet til internett.

1. Hvis du ikke allerede har en Google-konto, kan du gå til accounts.google.com/signup [<https://accounts.google.com/signup>] for å opprette en.
2. Logg inn på Google-kontoen din via bilens midtdisplay, og følg instruksjonene.

2.5. Tilpasning og innstillinger

Du kan tilpasse mange av bilens funksjoner og atferder i innstillingene.

Her finner du innstillingene

Innstillingene og justeringene er tilgjengelige på følgende steder:

- Innstillingsfanen i displayet inneholder de fleste av bilens innstillinger og justeringer. For å få tilgang til den må du trykke på bilsymbolet  i bunnlinjen og gå til **Innstillinger**. Det er flere kategorier i fanen.
- Enkelte visninger og bilapper har sine egne innstillingsseksjoner. Åpne appen eller visningen og se deg rundt for å finne tilgjengelige tilpasningsalternativer.
- Bilens mobilapp har innstillinger knyttet til fjernstyrte og tilkoblede funksjoner.

Innstillingstyper

Bilens innstillinger gjelder på forskjellige måter avhengig av type. De fleste innstillingene er spesifikke for en brukerprofil, men noen gjelder alle brukere av bilen. Noen få innstillinger er bare tilgjengelige for justering når eierprofilen, som har administrative

Innholdet i denne førerveiledningen gjenspeiler brukerveiledningens tilstand på utskriftstidspunktet, og vil kanskje ikke være fullstendig gyldig i fremtiden. Du finner nærmere informasjon i den komplette versjonen av ansvarsfraskrivningen på første side.

privilegier, er i bruk.



Tips

Tilpasset opplevelse

Sett opp brukerprofiler for alle førerne for å få en tilpasset opplevelse. Det er mange profilspesifikke innstillinger som brukes automatisk når du velger profilen din.

Enkelte innstillinger gjelder på ubestemt tid fra det øyeblikk du endrer dem, mens andre kan gjelde midlertidig, for eksempel til slutten av kjøreturen.

2.6. Bilens brukerprofiler

For å få en mer persontilpasset opplevelse, kan du sette opp brukerprofiler for forskjellige bilførere.

For å få tilgang til alle funksjonene i bilen, må du sette opp eierprofilen. Deretter kan du legge til førerprofiler for flere brukere. Individuelle brukerprofiler gir hver enkelt bilfører muligheten til å lagre persontilpassede innstillinger og justeringer som automatisk tas i bruk når den aktuelle profilen velges.

Profiltype	Hvem bruker den?
Eier	Den permanente brukerprofilen for bilens eier.
Gjest	En gjestebrukerprofil som er tilgjengelig for midlertidige brukere av bilen.
Tilleggsfører	Opptil fem ekstra brukerprofiler for personer som regelmessig bruker bilen.

Eieren har alle de administrative privilegiene, mens tilleggsførere har noen av dem. Gjesten kan gjøre enkelte justeringer, men denne profilen tilbakestilles når du begynner å bruke en annen profil.

Du finner profilinnstillingene i innstillingene. Der kan du gjøre følgende:

- Legge til og bytte profiler
- Begrense adgang til profilen din
- Koble Volvo Cars-appen til bilen
- Koble nøklene til profilen din
- Endre profilens navn
- Fjerne profilen din, hvis du er tilleggsfører

2.6.1. Bytte profiler

Du kan bytte mellom profiler i midtdisplayet.



Kun tilgjengelig når bilen står stille

Det er bare mulig å bytte profiler når bilen står stille og i P. Det er også utilgjengelig mens visse oppgaver pågår.

Kan du ikke bytte?

Hvis du har problemer med å bytte til en annen profil, vil du bruke gjesteprofilen. Prøv igjen senere.

Låst profil?

Det kan være du må ha en PIN eller et mønster for å låse opp en profil før du kan bruke den. Hvis det ikke er din profil, kan du bytte til din egen profil i stedet.

1. Trykk på bilsymbolet  i bunnlinjen og gå til **Innstillinger**.
2. Gå til **Profiler**.
3. Velg profilen din.

2.6.2. Legge til en profil

Du kan legge til nye profiler i midtdisplayet.

Når du legger til en ny profil, starter veiledningen for oppsett automatisk i midtdisplayet. Den veileder deg gjennom alle de viktigste innstillingene.

Nb!

Hvis du ikke fullfører veiledningen for oppsett, vil enkelte funksjoner og tjenester være utilgjengelige.

Tips

Eieren kan også opprette nye profiler i Volvo Cars-appen ved å invitere en ny tilleggsfører til å koble sin Volvo ID til bilen.

Legge til en profil i profilinnstillinger

1. Trykk på bilsymbolet  i bunnlinjen og gå til **Innstillinger**.
2. Gå til **Profiler**.
3. Trykk på **Legg til** og følg instruksjonene i midtdisplayet.

2.6.3. Fjerne en profil

Du kan fjerne brukerprofilen din i midtdisplayet.

Nb!

Du kan ikke fjerne eieren eller gjesteprofilen, men du kan tilbakestille dem. Hvis du vil tilbakestille eierprofilen, må du gjøre en tilbakestilling til fabrikkinnstillinger. Eierprofilen tilbakestilles også når du avslutter eierskapet. Gjesteprofilen tilbakestilles når du bytter til en annen profil.

Tips

Eieren av bilen kan også fjerne brukerprofiler fra bilen via Volvo Cars-appen.

1. Trykk på bilsymbolet  i bunnlinjen og gå til **Innstillinger**.

2. Gå til **Profiler**.

3. Velg **Fjern denne profilen**.

> Bilen bytter automatisk til gjesteprofilen.

i **Nb!**

Hvis du har en Volvo ID koblet til profilen din som tilleggsfører, kan du ikke slette profilen din. Du kan bare slette profilen din fra bilen.

2.6.4. Tilordne en nøkkel til en profil

Du kan tilordne nøkler til profilen din. Velg en nøkkel med fjernfunksjon eller et nøkkelkort.

I veiledningen for oppsett

Du kan tilordne en nøkkel til eierprofilen i veiledningen for oppsett. På det aktuelle tidspunktet legger du nøkkelen på NFC^[1]-leseren og følger instruksjonene i midtdisplayet. Du kan også gjøre det senere i profilinnstillingene.

i **Nb!**

Hvis du vil tilordne en digital nøkkel til profilen din, må du først opprette en digital nøkkel.

i **Tips**

Tilordne en nøkkel til profilen din slik at profilen automatisk blir valgt når du låser opp bilen eller låser opp førerdøren med nøkkelen. Hvis du bruker en nøkkel som ikke er tilordnet en profil, vil gjesteprofilen bli valgt automatisk.

Tilordne en nøkkel til en profil i profilinnstillingene.

1. Trykk på bilsymbolet  i bunnlinjen og gå til **Innstillinger**.
2. Gå til **Profiler** → **Bilnøkler**.
3. Velg nøkkelen du vil tilordne, og følg instruksjonene i midtdisplayet.

^[1] Nærfeltkommunikasjon

2.6.5. Administrasjon av nøkler tilordnet profiler

Du kan administrere tilordnede nøkler i profilinnstillingene.

Nb!

Hva du kan administrere

En tilleggsfører kan koble fra sine egne tilkoblede nøkler. Eiereren kan endre primærnøkkelen og koble fra eller fjerne alle de tilkoblede nøklene.

Endre en nøkkel

Du kan bare endre primærnøkkelen. For alle andre nøkler kan du koble fra den gamle nøkkelen og koble den nye nøkkelen til profilen din.

1. Trykk på bilsymbolet  i bunnlinjen og gå til **Innstillinger**.
2. Gå til **Profiler** → **Bilnøkler**.
 - > Du vil se en liste over alle de tilordnede nøklene.
3. Velg nøkkelen du vil administrere, og følg instruksjonene i midtdisplayet.

Tips

Ny telefon?

Eiereren kan endre primærnøkkelen hvis den allerede er tilordnet eierens profil. For å gjøre dette må du velge primærnøkkelen og trykke på **Bytt enhet** i midtdisplayet og følge instruksjonene. Du må ha den nye telefonen din for å skanne en QR-kode og din Volvo ID som er koblet til bilen, for å logge inn.

2.6.6. Begrense adgang til en profil

Du kan begrense adgangen til en profil ved å legge inn en profillås i midtdisplayet. Når en profillås er aktiv, må du kunne en PIN eller et mønster for å låse opp profilen.

1. Trykk på bilsymbolet  i bunnlinjen og gå til **Innstillinger**.
2. Gå til **Profiler** → **Låse profil**.
3. Velg ønsket låstypen og følg instruksjonene i midtdisplayet.

2.6.7. Legge til en konto i en profil

Du kan legge til ulike kontoer i profilen din, som Google-kontoen din og kontoer fra tredjepartsapper.

1. Trykk på bilsymbolet  i bunnlinjen og gå til **Innstillinger**.
2. Gå til **Profiler → Kontoer**.
3. Velg **Legg til konto**.
 - > Du vil se en liste over kontoer som det er mulig å legge til.
4. Velg kontoen du vil legge til, og følg instruksjonene i midtdisplayet.

Hvis du vil fjerne en konto fra profilen din, velg kontoen og trykk på **Fjern**.

2.7. Volvo Assistance

Volvo Assistance er en tjeneste som gir hjelp og fjerntilgang til visse funksjoner i bilen. Du kan kontakte et av Volvo Assistances servicesentre når som helst for å få hjelp.

Hvis du kommer ut for uforutsette problemer ute på veien, kan du ringe Volvo Assistance. Det kan være situasjoner hvor

- bilen går tom for batteri
- bilen havarerer
- bilen punkterer

Volvo Assistance er tilgjengelig i Volvo Cars-appen og ved å trykke på knappen for hjelp  i kupétaket i bilen.

 **Nb!**

Ikke for nødssituasjoner

Hvis du trenger hjelp i en nødssituasjon, må du trykke på SOS-knappen i stedet. Nødssituasjoner hvor det kan være behov for umiddelbar hjelp, er blant annet trafikkulykker, akutt sykdom og eksterne trusler.

En inkludert tjeneste

Volvo Assistance er inkludert med nye Volvo-biler i de første årene av eierskapet.^[1] For å få mer informasjon om bilen kan du kontakte Volvos kundestøtte eller en Volvo-forhandler.

i **Nb!**

Hvis du ikke har en Volvo Assistance-avtale, kan du likevel bruke tjenesten mot ekstra betaling.

Vilkår

Volvo Assistance skal etter hensikten være aktiv så lenge bilen er i bruk og teknologien den benytter er tilgjengelig, for eksempel bilens tilkobling til et mobilnettverk.

Visse typer informasjon, blant annet personopplysninger, må deles med Volvo for at du skal kunne bruke Volvo Assistance.

i **Nb!**

Volvo forbeholder seg retten til å fjerne funksjoner i Volvo Assistance som anses for å være praktisk umulig å opprettholde.

Hvis en bil står ubrukt i mer enn ett år, vil dette tolkes som at den ikke lenger er i bruk.

Hvis du trenger hjelp eller har spørsmål om Volvo Assistance, kan du kontakte Volvos kundestøtte.

^[1] Tilgjengelighet og inklusjon med nye biler varierer fra region til region.

2.7.1. Ringe Volvo Assistance for å få veihjelp

Du kan trykke på assistanseknappen i taket på bilen for å kontakte Volvo Assistance for å få veihjelp.^[1] Det kan for eksempel være hvis du kommer ut for uforutsette problemer på veien, som at bilen går tom for batteri, havarerer eller punkterer.

i **Nb!**

Ikke for nødssituasjoner

Hvis du trenger hjelp i en nødssituasjon, må du trykke på SOS-knappen i stedet. Nødssituasjoner hvor det kan være behov for umiddelbar hjelp, er blant annet trafikkulykker, akutt sykdom og eksterne trusler.

Bruke Volvo Assistance i andre land

Hvis du trykker på assistanseknappen  når du er i et annet land, vil du bli satt i kontakt med Volvo Assistance i hjemlandet ditt.

 **Tips**

Du kan også bruke mobilappen for bilen til å kontakte Volvo Assistance.



Assistanseknappen er plassert i taket, på høyre side av takkonsollen.

1. Trykk og hold inne assistanseknappen i minst 2 sekunder.



- > Bilen gjør et taleanrop til Volvo Assistance. Den sender også informasjon som bilens posisjon og status. Telefonsentralen til Volvo Assistance prøver å kommunisere med personene i bilen for å finne ut hva slags hjelp som trengs.

Hvis taleanropet mislykkes, kan telefonsentralen til Volvo Assistance respondere basert på informasjonen som bilen har sendt.

^[1] Tilgjengeligheten avhenger av region.

2.8. Hjelp i en nødssituasjon

I en nødssituasjon kan bilen koble deg til en alarmsentral. Dette skjer automatisk som en respons på en alvorlig kollisjon eller ved at man trykker på SOS-knappen i taket. ^[1]



Kun til bruk i nødssituasjoner

Nødssituasjoner hvor det kan være behov for umiddelbar hjelp, er blant annet trafikkulykker, akutt sykdom og eksterne trusler.

Bygget for å fungere etter en kollisjon

For at bilen skal kunne ringe til en alarmsentral etter en kollisjon, må systemet ikke være kritisk skadet. Systemet er bygget for å overleve alvorlige kollisjoner og har sitt eget reservebatteri i tilfelle den ordinære strømtilførselen svikter.

Når bilen gjør et nødansrop, skjer følgende:

1. Bilen ringer til en alarmsentral. Den sender også informasjon som bilens posisjon og status.
2. Alarmsentralen prøver å kommunisere med personene i bilen for å finne ut hva slags hjelp som trengs.
3. Hvis taleansropet mislykkes, kan alarmsentralen respondere basert på informasjonen som bilen har sendt.

Bruk av SOS-knappen

SOS-knappen er plassert i taket, på venstre side av takkonsollen. Du kan lese mer om bruk av SOS-knappen i en egen seksjon i veiledningen.

Når systemet for hjelp i nødssituasjoner fungerer normalt, lyser LED-lampen på SOS-knappen hvitt. I andre tilfeller kan lyset skifte til rødt eller blinke med varierende intervaller.

LED-ens atferd	Beskrivelse
Blinking	Systemet utfører en egenkontroll.
Kontinuerlig rødt med SOS-symbol i førerdisplayet	Systemet har oppdaget en kritisk feil. Umiddelbar service anbefales.
Kontinuerlig rødt uten SOS-symbol i førerdisplayet	Systemet har oppdaget en feil. Det kan fortsatt fungere, men bør kontrolleres.
Moderat blinking	En nødsamtale starter.
Rask blinking	Systemet overfører data til nødstatene.
Sakte blinking	Systemet er koblet til nødstatene.
Kontinuerlig hvitt	Systemet fungerer normalt.

Automatisk nødrespons

Bilen prøver automatisk å kontakte en alarmsentral hvis den registrerer en kollisjon over et visst alvorlighetsnivå.^[2]

I situasjoner der føreren ikke er i stand til å kjøre videre, kan bilen utføre et kontrollert stopp for å redusere faren for kollisjon. Hvis dette skjer, kan bilen automatisk koble deg til en alarmsentral.^[3]



Ikke en nødssituasjon?

Hvis du trenger hjelp ute på veiene, men det ikke dreier seg om en nødssituasjon, kan du trykke på assistanseknappen  for å ringe Volvo Assistance i stedet. Volvo Assistance kan hjelpe deg i visse situasjoner, som at bilen går tom for batteri, havarerer eller punkterer.

- [1] Tilgjengelighet varierer fra region til region. Kontakt Volvos kundestøtte for å få mer informasjon.
- [2] For eksempel når sikkerhetsfunksjoner som kollisjonsputer eller sikkerhetsbeltestrammere er utløst.
- [3] Tilgang til denne funksjonen kan variere fra region til region.

2.8.1. Ringe nødtjenester med SOS-knapper.

Et langt trykk på SOS-knappen i bilens tak kobler deg til en alarmsentral. [1]

i **Nb!**

Kun til bruk i nødssituasjoner

Nødssituasjoner hvor det kan være behov for umiddelbar hjelp, er blant annet trafikkulykker, akutt sykdom og eksterne trusler.

Ikke en nødssituasjon?

Hvis du trenger hjelp ute på veiene, men det ikke dreier seg om en nødssituasjon, kan du trykke på assistanseknappen

 for å ringe Volvo Assistance i stedet. Volvo Assistance kan hjelpe deg i visse situasjoner, som at bilen går tom for batteri, havarerer eller punkterer.

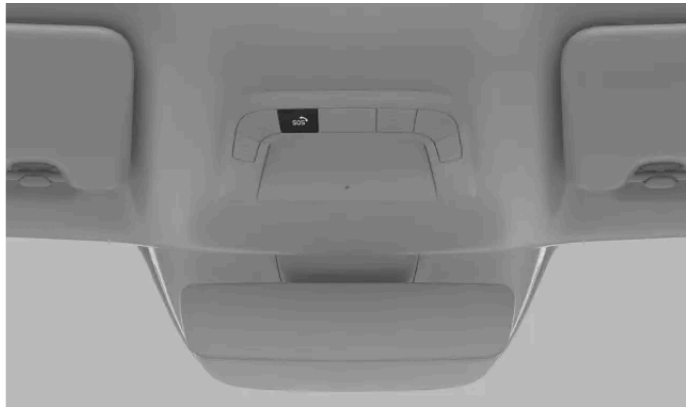

SOS-knappen er plassert i taket, på venstre side av takkonsollen.

1. Trykk og hold inne SOS-knappen i minst 2 sekunder.



- > Bilen ringer til en alarmsentral. Den sender også informasjon som bilens posisjon og status. Alarmsentralen prøver å kommunisere med personene i bilen for å finne ut hva slags hjelp som trengs.

Hvis taleanropet mislykkes, kan alarmsentralen respondere basert på informasjonen som bilen har sendt.

^[1] Tilgjengelighet varierer fra region til region.

2.8.2. Endre mottaker for nødanrop

Når du trykker på SOS-knappen, vil bilen ringe til en Volvo-nødtjeneste som standard. Hvis du vil at bilen skal ringe til en nødsentral i stedet, må du endre dette i profilinnstillingene dine.

 **Nb!**

Standardinnstillinger

I enkelte regioner ringer bilen en alarmsentral som standard i stedet for Volvos nødtjeneste.

Kan ikke endre mottaker?

Muligheten til å endre mottaker av nødanropet avhenger av regionen din, og kan variere over tid.

1. Trykk på bilsymbolet  i bunnlinjen og gå til **Innstillinger**.
2. Gå til **Kontroller** → **Mer** → **SOS-knapp ringer Volvo Cars nødtjenester**.
3. Velg et av alternativene.

3. Displayer, programvare og telefon

Utforsk de forskjellige formene for interaksjon med bilen. Her finner du mer informasjon om bilens displayer, tilkoblingsfunksjoner, lyd og media, bilapper, programvare og talestyring.



Du har adgang til de fleste av bilens funksjoner via displayene, men det er også mye du kan gjøre ved hjelp av telefonen din.

Når bilen har internettilkobling, kan du få tilgang fra distanse og holde bilen oppdatert ved å laste ned programvareoppdateringer. Lær hvordan alt er koblet sammen.

3.1. Displayer

De forskjellige displayene viser informasjon om bilen og kjøringen din. Du kan også kontrollere mange av bilens funksjoner ved hjelp av displayene.

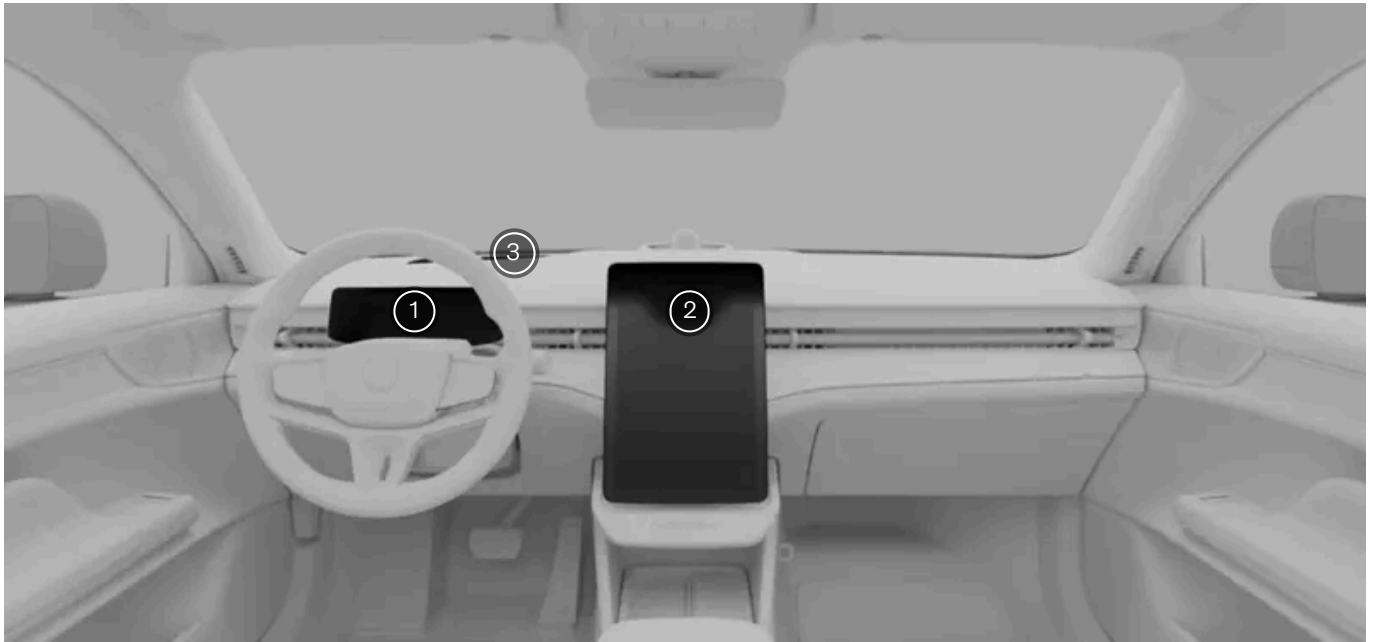

Displayenes plassering

- ① Førerdisplay
- ② Midtdisplay
- ③ Frontrutedisplay

i Tips

Du kan justere lysstyrken for alle displayene via innstillingene for lys og displayer i midtdisplayet.

3.1.1. Midtdisplay

Bruk midtdisplayet til å styre og se informasjon om mange av bilens funksjoner.

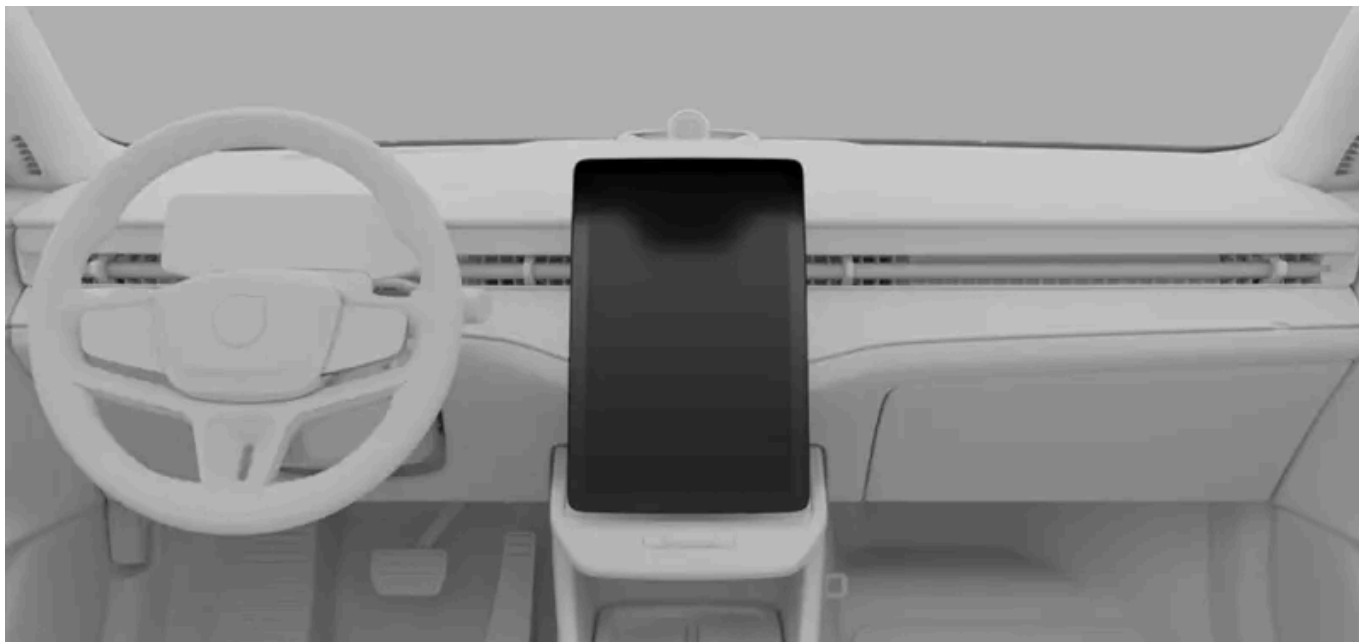

Midtdisplayet er plassert midt på dashbordet.

Funksjoner som ofte brukes, som klima, bilstatus og app-bibliotek, er tilgjengelig ved å trykke på symbolene nederst på displayet.

Eksempler på funksjoner som kan vises og styres via midtdisplayet, er:

- Navigasjon
- Mediespillere
- Bilapper
- Telefon



Viktig

Ikke bruk skarpe gjenstander på midtdisplayet. De kan forårsake skade.

3.1.1.1. Visninger på midtdisplayet

Lær mer om noen av visningene du kan se i midtdisplayet.

De forskjellige linjene viser statusinformasjon, snarveier til apper eller hurtigkontroller, og lar deg navigere i visningene i midtdisplayet. Hovedvisningen lar deg bruke og få tilgang til navigasjonsinformasjon, bilapper, klima, bilstatus og innstillinger. Det finnes også noen spesialiserte visninger for å kontrollere spesifikke bilfunksjoner.

Linjer i midtdisplayet







Innholdet i denne førerveiledningen gjenspeiler brukerveiledningens tilstand på utskriftstidspunktet, og vil kanskje ikke være fullstendig gyldig i fremtiden. Du finner nærmere informasjon i den komplette versjonen av ansvarsfraskrivningen på første side.

Statuslinjen øverst i midtdisplayet viser symboler knyttet til bilens tilstand og apper, i tillegg til klokkeslett og utetemperatur. Bunnlinjen er den viktigste metoden for å navigere rundt i visningene i midtdisplayet. Ved å trykke på symbolene kan du gå til andre visninger og funksjoner, og dessuten få tilgang til komfortvisning og aktivere nødblinsklysene. Statuslinjen og bunnlinjen er alltid synlige, uansett hvilken visning du ser på.

I enkelte visninger vil du se den kontekstuelle linjen over bunnlinjen. Denne linjen har snarveier til funksjoner som nylig er brukt, eller til apper som bare vises når du kan bruke dem. Av og til erstattes disse snarveiene av hurtigkontroller som gir deg muligheten til å kontrollere pågående telefonsamtaler og media når visningene eller widgetene for disse ikke synes.

Hovedvisninger

Følgende liste inneholder de viktigste visningene du vil se og bruke i midtdisplayet.

Startvisning	Startvisningen viser et stort navigasjonskart, og fungerer også som navigasjonsvisning. Det finnes widgeter for hurtigkontroll av media og telefon under kartet. Du kan gå til startvisningen fra andre visninger ved å trykke på startsymbolet  i bunnlinjen.
App-bibliotek	Du går til veiledningen, bilapper og app-butikken i denne visningen. For å se denne visningen trykker du på app-biblioteksymbolet  i bunnlinjen.
Klimavisning	Du kan endre diverse klimainnstillinger i denne visningen, som aktivering og deaktivering av avriming og justering av innstillinger for klimaanlegget. Du kan gå til klimavisningen ved å trykke på viftesymbolet  i bunnlinjen.
Oversikt over bilen	Denne visningen gir deg tilgang til fanene for hurtigkontroller, innstillinger og bilstatus samt brukerprofiler. Disse samles for å gi deg en oversikt over bilen som du kan gå til ved å trykke på bilsymbolet  i bunnlinjen.
Hurtigkontrollvisning	Denne visningen gir deg rask og enkel tilgang til noen av bilens funksjoner, som utvendige lys og førerjusteringer. Du kan gå til visningen for hurtigkontroller ved å trykke på bilsymbolet  i bunnlinjen.
Innstillingsvisning	I denne visningen har du tilgang til alle de forskjellige innstillingsfanene og visningene for bilen. Du kan gå til innstillingsvisningen ved å trykke på bilsymbolet  i bunnlinjen.
Bilstatusvisning	Denne visningen viser deg viktig informasjon om bilens status, som problemer som må løses, og disse problemenes alvorlighetsgrad. Du kan også se kilometertelleren og når det er tid for vedlikehold av bilen. Du kan gå til fanen ved å trykke på bilsymbolet  i bunnlinjen.

Spesialiserte visninger

Følgende visninger er knyttet til spesifikke funksjoner i bilen.

Komfortvisning	Komfortvisningen vises når du trykker på setesymbolet i bunnlinjen som svarer til fører- eller passasjersiden. Denne visningen gir begge sider rask tilgang til enkelte viktige klima- og komfortinnstillinger, som setevarme og temperaturkontroll.
Justeringsvisning	Du kan justere setene, sidespeilene, rattet og frontrutedisplayet i justeringsvisningen. Disse er gruppert sammen siden de er relatert til kjøreposisjonen din. For eksempel, hvis du endrer seteposisjonen, må du sannsynligvis også justere sidespeilene, ratt høyden og frontrutedisplayet.
Parkeringsvisning	Parkeringsvisningen inneholder funksjoner som hjelper deg å parkere. Når den vises, dekker den det meste av midtdisplayet. Hvis parkeringsvisningen ikke automatisk vises når du trenger den, kan du åpne den selv ved å trykke på kamerasymbolet  i den kontekstuelle linjen over bunnlinjen.

Nb!

Førerdistraksjonsoverlegg

Hva du kan se og gjøre i midtdisplayet avhenger av og til av om bilen er bevegelse eller ikke. For å minimere førerdistraksjonene mens bilen er i bevegelse, kan enkelte visninger bli utilgjengelige, som visse innstillinger. Hvis dette skjer, viser midtdisplayet overlegget for førerdistraksjon. Når bilen slutter å bevege seg, forsvinner overlegget, og du kan interagere med visningen igjen.

3.1.1.2. Statussymboler i midtdisplayet

Statussymboler vises i statuslinjen øverst i midtdisplayet. Symbolene gir viktig informasjon om tilstanden til bilens systemer.

Symboltyper















Enkelte statussymboler, som klokken og temperaturen, vises alltid i statuslinjen. Andre vises bare når en bestemt funksjon er aktiv, for eksempel trådløs lading, eller også avslått. Du vil også se symboler som forteller deg om eventuelle feil, som når det er et problem med wifi- eller mobilinternett.



Nb!

Slå opp betydningen av statussymboler du ikke kjenner igjen. De kan vises uten annen informasjon eller varsler.

Dette er en liste over noen statussymboler som kan vises i statuslinjen. Listen er ikke komplett, og du kan også se statussymboler i statuslinjen fra tredjepartsapper.

	Klokke	Klokken viser nåværende klokkeslett. Du kan velge om klokkeslettet skal vises i 12-timers- eller 24-timersformat.
	Utetemperatur	Dette er den nåværende temperaturen utenfor bilen. Du kan velge om temperaturen skal vises i celsius eller fahrenheit, i bilens systeminnstillinger.
	Utetemperatur med snøfnugg	Dette er den nåværende temperaturen utenfor bilen. Snøfnugget vises når utetemperaturen er lav.
	Mikrofonen lytter	Mikrofonen er aktiv og gjør opptak.
	Mikrofonen lytter ikke	Mikrofonen gjør ikke opptak.
	Nytt varsel	Det er et nytt varsel i varslingscenteret.
	Mobilinternettssignal	Mobilinternett er aktivt og brukes av bilen. Strekene viser signalstyrken.
	Feil ved mobilinternett	Det er et problem med tilkoblingen over mobilinternett
	Wifi-signal	Wifi er slått på og aktivt. Strekene viser signalstyrken. Hvis det ikke finnes noen streker, betyr det at en wifi-tilkobling er aktiv, men det er ikke noe signal.
	Feil ved wifi-internett	Det er et problem med tilkoblingen over wifi-internett.
	Bluetooth tilkoblet	Bluetooth er aktivert og en enhet er koblet til bilen.
	Sted	Bilens stedsopplysninger deles.
	Trådløs lading aktiv	En enhet lades på den trådløse laderen.
	Programvareoppdateringer er tilgjengelige	Nye over-the-air-oppdateringer av programvaren er tilgjengelige for nedlasting og installering.
	Diagnoseutstyr tilkoblet	Utstyr for diagnose eller service er koblet til bilen. Strekene viser utstyrets signalstyrke.

Innholdet i denne førerveiledningen gjenspeiler brukerveiledningens tilstand på utskriftstidspunktet, og vil kanskje ikke være fullstendig gyldig i fremtiden. Du finner nærmere informasjon i den komplette versjonen av ansvarsfraskrivningen på første side.

3.1.1.3. Tastatur

Midtdisplayets tastatur vises når du kan skrive tekst eller tall. Du kan tilpasse mange av tastaturets egenskaper i innstillingene.

Du kan bruke tastaturet på skjermen til å skrive tekst eller tall. For eksempel når du søker etter en destinasjon i navigasjonsappen eller oppgir passord for et wifi-nettverk.

Tastaturets layout kan endres etter hvilken type inndatafelt du skriver i.

Tastaturet støtter visse alternative måter å legge inn tekst på. Det gjelder:

- Glidetasting
- Tale til tekst
- Håndskrift



Tips

Du kan laste ned andre tastaturer gjennom app-butikken i app-biblioteket.

3.1.1.3.1. Bytte tastaturspråk

Du kan bytte språk for midtdisplayets tastatur på selve tastaturet.

Bytt tastaturspråk når du vil skrive tekst på et annet språk. Dette kan være nyttig når du kjører utenlands og skal søke etter en destinasjon eller adresse på det lokale språket.



Nb!

For å kunne bytte tastaturspråk må du ha mer enn ett språk tilgjengelig for tastaturet. Hvis du bare har ett språk tilgjengelig, vises ikke språksymbolene på tastaturet.

Bytte språk til det neste tilgjengelige språket.

1. Trykk på språksymbolet  nederst på tastaturet.
- > Tastaturspråket bytter til det neste av språkene på listen over tilgjengelige språk.

Bytte språk til et hvilket som helst tilgjengelig språk.

2. Trykk og hold på språksymbolet  nederst på tastaturet.
- > En liste over tilgjengelige språk kommer til syne.

Innholdet i denne førerveiledningen gjenspeiler brukerveiledningens tilstand på utskriftstidspunktet, og vil kanskje ikke være fullstendig gyldig i fremtiden. Du finner nærmere informasjon i den komplette versjonen av ansvarsfraskrivningen på første side.

3. Velg språket du vil bruke.

> Tastaturspråket endres til det du har valgt.



3.1.1.3.2. Legge til og fjerne tastaturspråk

Du kan legge til og fjerne tastaturspråk i innstillingene.



Du kan legge til språk i midtdisplayets skjermtastatur hvis du vil skrive på et språk som ikke allerede er tilgjengelig. Språk du ikke trenger lenger, kan fjernes fra tastaturet.

1. Trykk på bilsymbolet  i bunnlinjen og gå til **Innstillinger**.
2. Gå til **System** → **Languages and input** → **Keyboard**.
3. Velg tastaturet du vil gjøre endringer på.
4. Velg **Languages**.

Legge til et språk

5. Trykk på legg-til-symbolet  over listen over tilgjengelige språk, og søk etter språket du ønsker.
 6. Velg språket du vil legge til, og trykk deretter på nedlastingssymbolet .
- > Språket legges til på listen over språk som er tilgjengelige for bruk på tastaturet.

Fjerne et språk

7. Trykk på redigeringssymbolet  ovenfor listen over tilgjengelige språk.
 8. Velg språket du vil fjerne fra listen over tilgjengelige språk, og trykk deretter på papirkurvsymbolet .
- > Språket fjernes fra listen over språk som er tilgjengelige for bruk på tastaturet.

3.1.2. Førerdisplay

Førerdisplayet viser deg varsler og informasjon om din egen kjøring og selve bilen.



Førerdisplayet er plassert foran føreren, bak rattet. Displayets posisjon endres sammen med rattet når du justerer det til din ønskede kjøreposisjon.

Bruk knappene på rattet til interaksjon med displayet og kontrollere hva som vises på det.

Eksempler på informasjon som kan bli vist på førerdisplayet er:

- Varsel- og indikatorsymboler
- Hastighet
- Navigasjon
- Varselmeldinger
- Batterimåler
- Strømmåler

Visningsmoduser

Du kan velge mellom tre visningsmoduser: rolig, kart og omgivelser. Bruk knappene på rattet til å endre visningsmoduser.

Rolig Dette viser viktig informasjon som hastighet, batterinivå og rekkevidde, i tillegg til advarsel- og blinklyssymboler.

Kart Førerdisplayet viser din nåværende navigasjonsrute på et kart, i tillegg til viktig informasjon om kjøringen og bilen.

Omgivelser I denne modusen kan du se et bilde av bilen og hvordan den er plassert på veien. I tillegg vises den samme viktige informasjonen som i rolig modus.



Viktig

Bruke omgivelsesmodus

Omgivelsesmodus kan ikke gjengi perfekt det som skjer på veien rundt deg, så du må ikke gjøre deg avhengig av den når du kjører.

Advarsel

Hvis førerdisplayet slår seg av, ikke slår seg på eller bare er delvis lesbart, må du ikke bruke bilen. Dette fordi førerdisplayet ikke vil vise varsler og bilens statusinformasjon, for eksempel varsler og informasjon om bremsesystemer og andre sikkerhetssystemer. Hvis det oppstår et problem med førerdisplayet, må du kontakte et autorisert Volvo-verksted.

Viktig

Utildekket område rundt førerdisplayet.

Ikke heng eller legg gjenstander på rattstammen foran eller bak førerdisplayet. Førerdisplayet kan bli skadet hvis det befinner seg en gjenstand der når rattposisjonen endres.

Tips

Du kan endre innstillingene for førerdisplayet i midtdisplayet.

3.1.2.1. Varsel- og indikatorsymboler

Symbolene på førerdisplayet viser status for forskjellige systemer i bilen. Noen viser om et system er aktivt og fungerer som det skal, mens andre varsler deg om viktig informasjon eller feil som er oppdaget.

Symboltyper og -farger

Enkelte symboler er advarsler som krever et umiddelbart tiltak, mens andre viser nåværende status for spesifikke funksjoner. Symbolfargen gir en pekepinn på hvor viktig varselet er. Røde symboler er de mest kritiske, mens gule symboler står for mindre alvorlige advarsler og meldinger. Symboler med andre farger gir typisk informasjon om bilens funksjoner.

Tips

Slå opp betydningen av symboler du ikke kjenner til. Mange symboler vil bli vist sammen med et varsel som gir mer informasjon.



Advarsel om bremsesystem

Det er oppdaget en feil i bremsesystemet. Gjør tiltak straks, og kontakt et autorisert Volvo-verksted.



Advarsel om parkeringsbrems

Kontinuerlig lys viser at parkeringsbremsen er på. Blinking viser en feil på parkeringsbremsen.























Varsel om systemfeil

Det er oppdaget en feil i bilsystemet. Gjør tiltak straks, og kontakt et autorisert Volvo-verksted.



Beltepåminner

En person i bilen har ikke på seg sikkerhetsbeltet.

	Nødanrop	Det er et problem med systemet for nødanrop.
	SRS-advarsel	Det er oppdaget en feil med kollisjonsputene eller relaterte sikkerhetssystemer. Gjør tiltak straks, og kontakt et autorisert Volvo-verksted.
	Advarsel om bremsesystem	Det er oppdaget en feil i bremsesystemet.
	Advarsel om blokkeringsfritt bremsesystem	Systemet for blokkeringsfrie bremses er koblet ut. Friksjonsbremsene fungerer fortsatt, men uten blokkeringsfri bremsing.
	Advarsel om blinklys	Det er oppdaget en feil ved blinklysene.
	Feil ved kjørefeltassistanse	Det er en feil i systemet for kjørefeltassistanse. ^[1]
	Advarsel om dekktrykk	Konstant lys viser lavt dekktrykk. Blinkende lys viser systemfeil eller manglende evne til å måle dekktrykket.
	Advarsel om luftfjæring	Det er oppdaget en feil i bilens luftfjæringssystem.
	Advarsel om stabilitetssystem	Et blinkende symbol viser at stabilitetssystemet griper inn. En feil i systemet signaliseres med at det lyser konstant.
	Feil ved frontrutevisker	Det er oppdaget en feil ved frontruteviskerne.
	Varsel om redusert ytelse	Bilens ytelse er redusert.
	Feil ved førerstøttesystem	Det er en feil i førerstøttesystemet.
	Advarsel om kjørefeltassistanse på venstre side	Du ligger for nær eller krysser veimerkingen på venstre side av bilen.
	Advarsel om kjørefeltassistanse på høyre side	Du ligger for nær eller krysser veimerkingen på høyre side av bilen.
	Tilhengerfeste opplåst	Tilhengerfestet er opplåst.
	Tåkelys bak på	Tåkelyset bak er på.
	Funksjonsfeil i utvendige lys	Det er et problem med de utvendige lysene.
	Automatisk fjernlys aktivt	Automatisk fjernlys er aktivt.
	Manuelle fjernlys på	Manuelle fjernlys er på.
	Klar til å kjøre	Bilen har startet og er klar til å kjøre. Dette vises når bilen går fra å være parkert til å bli satt i et kjøregir. Det forsvinner når bilen setter seg i bevegelse.
	Venstre blinklys	Venstre blinklys er på og signaliserer sving til venstre.
	Høyre blinklys	Høyre blinklys er på og signaliserer sving til høyre.

	Posisjonslys	Posisjonslysene er på.
	Barnesikring	Barnesikringen er aktiv. Passasjerer i baksetet kan ikke åpne bakdørene eller åpne og lukke bakvinduene.
	Hold	Hold er aktiv.
	Ladekabel tilkoblet	Ladekabelen er fortsatt koblet til bilen.
	Automatisk fjernlys aktivert	Automatisk fjernlys er slått på.
	Regnsensor	Regnsensoren er aktiv og frontruteviskerne er i automodus.
	Kjørefeltassistanse av	Kjørefeltassistanse er slått av eller midlertidig utilgjengelig.

[1] Når det varsles om feil, slås funksjonen av.

[2] Avhengig av bilens nåværende tema kan dette symbolet ha en annen farge.

3.1.2.2. Batterimåler

Batterimåleren viser ladenivå i prosent og beregnet rekkevidde for bilen.

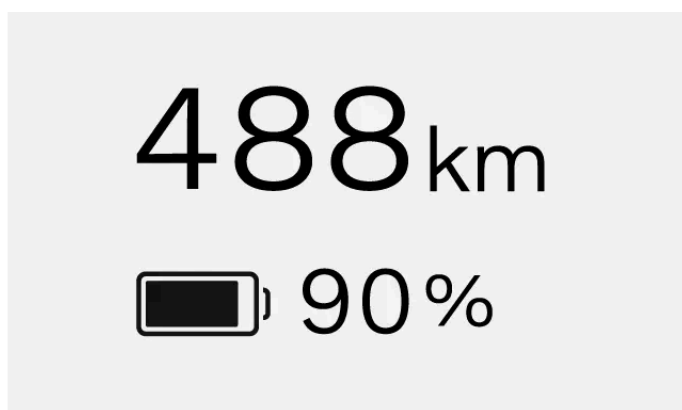

Batterimåleren vises i førerdisplayet til enhver tid.

Gjenværende batteri

Prosenttallet for batteriet viser ladenivået som er igjen i bilens batteri.

Rekkevidden viser hvor langt du kan kjøre med batteriets nåværende ladenivå. Den beregnede rekkevidden er basert på ditt tidligere kjøremønster.

i **Nb!**

Kjørestil og eksterne faktorer som utetemperatur og kjøring i høy hastighet over lang tid kan ha varierende effekt på den beregnede batterirekkevidden.

Indikator for kaldt batteri

Når bilen har kaldt batteri, vises et snøfnugg ❄ ved siden av batteriets prosenttall. Dette viser at batteriets ladekapasitet og rekkevidde er redusert i forhold til normale forhold.

Når batteriet varmes opp, for eksempel med forkondisjonering av bilen eller når du kjører, forsvinner snøfnuggsymbolet fra førerdisplayet.

3.1.2.3. Strømmåler

Strømmåleren forteller deg hvordan og når batteristrømmen brukes eller regenereres.

Strømmåleren vises alltid på førerdisplayet, men utseendet varierer mellom de forskjellige førerdisplaymodusene.

De forskjellige seksjonene og fargene i strømmåleren viser forskjellige typer strømbruk eller begrensninger. De kan vises på egen hånd eller i kombinasjon med andre seksjoner.

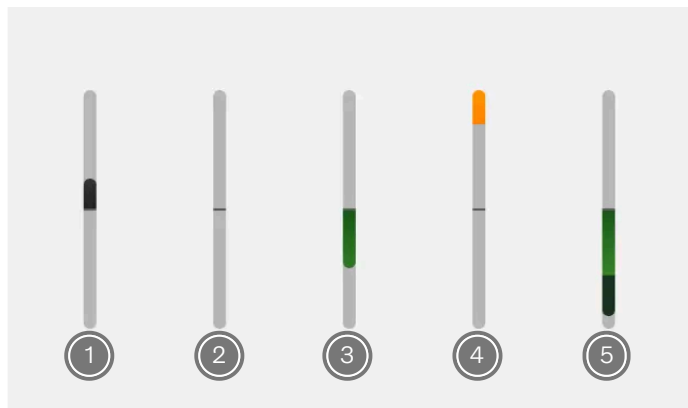

- 1 Bilen bruker strøm til fremdrift. Denne seksjonen blir større og mindre etter hvor mye strøm som brukes.
- 2 Denne linjen er alltid synlig. Når du bare kan se selve linjen, betyr det at bilen verken bruker eller regenererer energi.
- 3 Bilens batteri regenererer strøm i stedet for å bruke den. Dette kan skje ved retardasjon eller bremsing, eller når du slipper opp gasspedalen ved en-pedalskjøring. Denne seksjonen blir større eller mindre etter hvor mye strøm som regenereres.
- 4 Bilen kan ikke ta ut normal strømmengde fra batteriet, og den tilgjengelige strømmen er redusert. Dette kan skje i kaldt vær, når batteriprosenttallet er lavt eller når bilens ytelse er redusert.
- 5 Friksjonsbremsene er i bruk Denne seksjonen kan vises når bremseskivene brukes eller batteriet er fullt og ikke kan lagre mer strøm. Jo mer du bruker friksjonsbremsene, jo lengre blir seksjonen.

3.1.3. Frontrutedisplay

Frontrutedisplayet viser informasjon fra førerdisplayet på frontruten foran føreren.

Displayenheten, som projiserer informasjonen gjennom et glassdeksel, er plassert i dashbordet.

Eksempler på informasjon som kan bli vist på frontrutedisplayet:

- Hastighet
- Symboler knyttet til varsler som kan ses i førerdisplayet.
- Veibeskrivelser for navigasjon

Du kan justere frontrutedisplayets lysstyrke og posisjon i innstillingene. Der kan du også slå det på og av.

Nb!

Enkelte faktorer kan gjøre det vanskelig eller umulig for deg å se informasjonen i frontrutedisplayet. For eksempel:

- bruk av polariserte solbriller
- føreren sitter ikke midt i setet
- ugunstige lysforhold

Viktig

For å unngå å skade displayet, må det ikke oppbevares gjenstander på glassdekslet, og man må sørge for at det ikke kan falle gjenstander ned på det.

3.1.3.1. Justere frontrutedisplayet

Du kan justere lysstyrken og posisjonen til frontrutedisplayet i innstillingene.

1. Trykk på bilsymbolet  i bunnlinjen og gå til **Innstillinger**.
2. Gå til **Kontroller** → **Lys og displayer** → **Juster frontrutedisplayet**.
3. Bruk rattknappene til å justere frontrutedisplayets lysstyrke og posisjon.

3.1.4. Systeminnstillinger

Innholdet i denne førerveiledningen gjenspeiler brukerveiledningens tilstand på utskriftstidspunktet, og vil kanskje ikke være fullstendig gyldig i fremtiden. Du finner nærmere informasjon i den komplette versjonen av ansvarsfraskrivningen på første side.

Du kan endre systeminnstillingene slik at bilen viser informasjon på en måte som passer deg.

Det finnes mange systeminnstillinger du kan endre, blant annet:

- Systemspråk
- Klokkeslett og dato
- Måleenheter
- Tastaturspråk

3.1.4.1. Stille klokkeslett og dato

Du kan stille klokkeslett, dato og lokal tidssone i innstillingene.

Som standard bruker bilen informasjon fra internett for å stille klokkeslett, dato og tidssone for deg automatisk. Alt dette, pluss tidsformatet, kan endres manuelt i innstillingene.

1. Trykk på bilsymbolet  i bunntlinjen og gå til **Innstillinger**.
 2. Gå til **System** → **Date and time**.
 3. Hvis **Automatic date and time** og **Automatic time zone** er slått på, må du slå dem av.
 4. Velg ønsket innstilling og gjør eventuelle endringer.
- > Endringene vises i displayene.
Klokken i midtdisplayets statusfelt oppdateres hvis du endret tidsinnstillingene.



Tips

For å bytte tidsformat må du velge på for 24-timersformat eller av for 12-timersformat.

3.1.4.2. Endre systemspråk.

Du kan bytte språk i bilens systemer i innstillingene.

Hvis du vil at bilens system skal være på et annet språk enn det som er i bruk, må du endre systemspråk.

Viktig

Velg bare et språk som du forstår fullt ut. Bilen kommuniserer sikkerhetskritisk informasjon og varsler til deg via meldinger, så du må alltid være i stand til å forstå dem.

1. Trykk på bilsymbolet  i bunnlinjen og gå til **Innstillinger**.
 2. Gå til **System** → **Languages and input** → **Languages**.
 3. Velg språket du vil endre til.
- > Det nye språket vises i displayene.

3.1.4.3. Endre systemenheter

Du kan endre måleenhetene, for eksempel for hastighet og distanse, i innstillingene.

Tips

Når du kjører i andre land, kan det være nyttig å endre måleenhetene i bilen så de samsvarer med de som brukes lokalt. Det kan spesielt være nyttig hvis trafikkskilt viser distanser og hastigheter i andre enheter enn de som vises i bilen.

1. Trykk på bilsymbolet  i bunnlinjen og gå til **Innstillinger**.
 2. Gå til **System** → **Units**.
 3. Velg måleenhetene du vil at bilen skal vise.
- > Bilen viser enhetene i det nye formatet.

3.2. Telefon

Koble telefonen til bilen via Bluetooth for å kunne bruke den mens du kjører. Når du er borte fra bilen, kan du også bruke telefonen til å lese veiledningen eller bruke enkelte bilfunksjoner på avstand med Volvo Cars-appen.

Koble telefonen din til bilen

Innholdet i denne førerveiledningen gjenspeiler brukerveiledningens tilstand på utskriftstidspunktet, og vil kanskje ikke være fullstendig gyldig i fremtiden. Du finner nærmere informasjon i den komplette versjonen av ansvarsfraskrivningen på første side.

Ved å koble telefonen din til bilen via Bluetooth, kan du bruke den gjennom bilens grensesnitt. Du kan også strøkke media direkte fra telefonen til bilen og dele mobilens internetforbindelse.

Du kan bruke talestyring eller midtdisplayet til å søke etter kontakter, gjennomføre telefonsamtaler og svare på tekstmeldinger uten å røre telefonen.

Andre bruksområder for telefonen

Bruken av telefonen begrenser seg ikke til når du er inne i bilen. Last ned Volvo Cars-appen for å kunne bruke visse bilfunksjoner eller lese veiledningen når du ikke sitter i bilen.

3.2.1. Koble en telefon til bilen

Koble telefonen din til bilen via Bluetooth for å bruke telefonen gjennom bilens grensesnitt.

Bluetooth må være aktivert både i bilen og på telefonen for at de skal kunne kobles sammen. Du kan slå Bluetooth på i innstillingene. Sørg for at telefonen er stilt inn på synlig, slik at bilen kan finne den når de skal kobles sammen.

1. Trykk på bilsymbolet  i bunnlinjen og gå til **Innstillinger**.
 2. Gå til **Tilkobling** → **Bluetooth** → **Funnet enheter**.
 3. Velg enheten du ønsker å koble sammen med bilen, på listen over tilgjengelige enheter.
 4. Kontroller at bekreftelseskoden i midtdisplayet er den samme som på telefonen.
 5. Godta innstillingene og forespørselene om tillatelse som vises på telefonen din.^[1]
- > Telefonen din er nå koblet til bilen. Den vil koble seg til automatisk neste gang, så sant Bluetooth er aktivert på telefonen.

Nb!

Du kan ha flere telefoner koblet sammen (paret) med bilen, men bare en av dem kan ha en aktiv tilkobling til bilen om gangen. For å endre aktiv telefon, må du velge den fra listen over sammenkoblede telefoner eller legge den til som ny enhet.

^[1] Du kan koble telefonen til bilen selv om du hopper over forespørselene om tillatelse, men enkelte funksjoner vil da ikke være tilgjengelige.

3.2.2. Bruke telefonen i bilen

Du kan bruke telefonen via midtdisplayet og talestyring.

 **Viktig**

Husk å overholde alle lokale lover og regler om bruk av mobil mens du kjører.

 **Nb!**





Du må koble telefonen til bilen via Bluetooth og godkjenne de relevante telefoninnstillingene for å kunne bruke disse funksjonene.



Telefonsamtaler

Det finnes flere ulike måter å opprette og motta telefonsamtaler på mens du er i bilen. Du kan:

- svare på og avvise innkommende samtaler ved hjelp av midtdisplayet
- ringe noen mens du kjører ved å be den digitale assistenten om å ringe for deg
- bruke telefonappen i bilen via midtdisplayet for å ringe kontakter eller taste et telefonnummer med tastaturet på skjermen

Når du har en pågående samtale, vises den i midtdisplayet. Hvis du åpner bilens telefonapp mens du har en pågående samtale, kan du gjøre følgende:

- dempe lyden og oppheve demping av lyden for mikrofonen din 
- endre inngangsl lyd og utgangsl lyd, for eksempel gjennom bilens eller mobilens mikrofon og høyttalere 
- avslutte samtalen 
- sette samtalen på vent med pausefunksjonen 
- bruke tastaturet til å taste inn nummer, for eksempel når du blir bedt om å velge et alternativ i en meny 

Hvis du mottar et nytt anrop mens en samtale pågår, kan du sette den første på vent automatisk ved å svare på det nye anropet. Du kan veksle mellom de to samtalene  eller opprette en gruppesamtale og snakke med begge samtidig .

Meldinger

Du kan skrive og sende tekstmeldinger via den digitale assistenten ved hjelp av talestyring^[1]. Hvis du mottar en tekstmelding, vises et varsel i midtdisplayet med følgende alternativer:

- **Play** for å høre den digitale assistenten lese meldingen høyt
- **Mute** for å slutte å motta nye meldingsvarsler fra denne spesifikke samtalen for resten av tiden du er i bilen.

Du kan også ignorere varselet og se på det senere i varselsenteret.

Se gjennom og søke etter kontaktene dine

Bruk bilens telefonapp for å søke etter en bestemt kontakt på følgende måte:

- trykk på søkesymbolet 
- gå til kontaktfanen og tast inn personens navn

Innholdet i denne førerveiledningen gjenspeiler brukerveiledningens tilstand på utskriftstidspunktet, og vil kanskje ikke være fullstendig gyldig i fremtiden. Du finner nærmere informasjon i den komplette versjonen av ansvarsfraskrivningen på første side.

- gå til fanen med tastatur og taste inn nummeret

Du kan også be den digitale assistenten om å finne kontakten du ser etter.

^[1] Gjelder bare Android-telefoner med iOS 13 eller nyere.

3.2.3. Bytte mellom sammenkoblede telefoner

Du kan bytte hvilken Bluetooth-sammenkoblet telefon bilen er koblet til i innstillingene.

Bilen kan kobles til og huske forskjellige telefoner, men den kan bare ha aktiv tilkobling til én telefon om gangen.

Hvis du vil bytte Bluetooth-tilkoblingen til en ny enhet, må den først sammenkobles (pars) med bilen. Dette kan gjøres i innstillingene.

Før du prøver å bytte til en annen sammenkoblet enhet, må du sørge for at Bluetooth er aktivert på enheten du vil bytte til.

1. Trykk på bilsymbolet  i bunntinjen og gå til **Innstillinger**.
 2. Gå til **Tilkobling** → **Bluetooth** → **Lagrede enheter**.
 3. Trykk på navnet på telefonen du vil koble til.
- > Hvis tilkoblingen lykkes, flyttes telefonens navn til toppen av listen over lagrede enheter.

Hvis du ikke finner den ønskede enheten på listen over lagrede enheter, kan du prøve å koble den sammen med bilen på nytt.

3.2.4. Apple CarPlay

Aktiver Apple CarPlay for å bruke iPhone trådløst via bilen.

Apple CarPlay gir deg en annen måte å bruke iPhone på via bilens grensesnitt. Du kan bruke visse kommunikasjons-, navigasjons- og medieapper på iPhone ved hjelp av midtdisplayet, rattknappene og talestyring.

Viktig

Lokale lover og regler

Husk å overholde alle lokale lover og regler om bruk av mobil mens du kjører.

CarPlay-innhold

Volvo påtar seg ikke ansvar for innholdet som er tilgjengelig i Apple CarPlay.

Nb!

Telefonkompatibilitet og støttede apper

Apple CarPlay fungerer bare med iPhone, men ikke med alle iPhone-modeller. Gå til Apples nettsted

www.apple.com/ios/carplay [<https://www.apple.com/ios/carplay>] for å finne ut om din iPhone er kompatibel eller for å finne ut mer om hvilke apper som støttes.

Tips

Hold iPhone og appene dine oppdatert til de nyeste versjonene.

Koble din iPhone til bilen og start CarPlay

Koble din iPhone til bilen med Bluetooth og aktiver Apple CarPlay. Etter at du har satt opp CarPlay for første gang, starter det automatisk når du kobler til telefonen igjen via Bluetooth.

CarPlay-visning

Du får tilgang til CarPlay-visningen ved å åpne CarPlay-appen i app-biblioteket. Hvis CarPlay-symbolet  vises i kontekstlinjen, kan du også få tilgang til visningen ved å trykke på dette symbolet.

Når den er aktiv, dekker CarPlay-visningen hele midtdisplayet. Bunnlinjen, kontekstlinjen og statuslinjen vil imidlertid fortsatt alltid være synlige, i tilfelle du vil gå tilbake til bilens eget system.

Navigasjon med CarPlay

Du kan bruke navigasjonsapper på iPhone via Apple CarPlay. Hvis du starter en navigasjonsrute via CarPlay, kan du se veiledningen både i midtdisplayets CarPlay-visning og i førerdisplayet. Hvis du følger en navigasjonsrute i bilens egen navigasjonsapp og deretter starter en annen navigasjonsrute i CarPlay, avsluttes navigasjonen på førerdisplayet med bilens egen app.

Bruke Siri

Hvis du vil bruke Siri i stedet for bilens innebygde digitale assistent, må du trykke og holde inne knappen for talestyring  på rattet mens CarPlay er aktiv.



Du kan bruke Siri til å lese opp, skrive og sende meldinger. Siri leser og skriver meldinger på språket som er valgt i Siri-innstillingene på din iPhone. Hvis du skriver en melding via Siri, vises ikke meldingen på midtdisplayet, men den vises på din iPhone.

3.2.4.1. Koble din iPhone til Apple CarPlay

Koble din iPhone til bilen via Bluetooth for å begynne å bruke Apple CarPlay.

Bluetooth må være aktivert både i bilen og på telefonen for at de skal kunne kobles sammen. Du kan slå Bluetooth på i innstillingene. Sørg for at telefonen er stilt inn på synlig, slik at bilen kan finne den når de skal kobles sammen.

For å kunne bruke CarPlay må du aktivere Siri på iPhone og ha en aktiv internettforbindelse. Du må også slå av bilens wifi, siden CarPlay ikke kan være aktiv når wifi er slått på.

1. Trykk på bilsymbolet  i bunnlinjen og gå til **Innstillinger**.
 2. Gå til **Tilkobling** → **Bluetooth**.
 3. Velg din iPhone fra listen over oppdagede enheter.
 4. Kontroller at bekreftelseskoden i midtdisplayet er den samme som på telefonen.
 5. På din iPhone, gi samtykke til å bruke CarPlay.
 6. I bilens midtdisplay, les og godta CarPlays vilkår.
- > Din iPhone kobler seg til CarPlay, og CarPlay-visningen åpnes i midtdisplayet. Et CarPlay-symbol  kommer også til syne i statuslinjen for å vise at CarPlay er aktiv.

CarPlay starter automatisk neste gang du kobler til din iPhone via Bluetooth.

Tips

Du kan koble fra CarPlay uten å bryte bilens tilkobling til din iPhone, ved å trykke på CarPlay-symbolet  ved siden av navnet på enheten din i bilens Bluetooth-innstillinger.

3.2.5. Android Auto™

Koble til telefonen med Bluetooth og aktiver Android Auto™ for å bruke Android™-telefonen din via bilen.

Android Auto tilbyr deg en annen måte å bruke en Android-telefonen på via bilens grensesnitt. Med Android Auto kan du trygt få tilgang til telefonens kommunikasjons-, navigasjons- og medieapper via midtdisplayet og rattknappene.

Viktig

Lokale lover og regler

Husk å overholde alle lokale lover og regler om bruk av mobil mens du kjører.

Android Auto-innhold

Volvo påtar seg ikke ansvar for innholdet som er tilgjengelig i Android Auto.

Nb!

Telefonkompatibilitet og støttede apper

Android Auto fungerer bare med Android-telefoner, men det fungerer ikke med alle telefonmodeller. For å finne ut om telefonen din er kompatibel eller for å få vite mer om hvilke apper som støttes, gå til nettstedet for Android Auto www.android.com/auto/ [<https://www.android.com/auto/>].

Googles varemerker og kompatibilitet

Google, Android og Android Auto er varemerker som tilhører Google LLC. Kompatibel Android-telefon og kompatibelt aktivt dataabonnement er påkrevd.

Tips

Hold telefonen oppdatert

Hold telefonen og appene dine oppdatert til de nyeste versjonene.

Koble til Android-telefonen din og start Android Auto

Nb!

Sørg for at telefonen din har minst Android 9.0 og en aktiv internettforbindelse

For å kunne bruke Android Auto må du ha Android 9.0 eller høyere installert på telefonen og en aktiv internettforbindelse.

Koble Android-telefonen din til bilen via Bluetooth og aktiver Android Auto. Hvis du bruker Android Auto for første gang, må du godta vilkårene og betingelsene i midtdisplayet. Deretter starter Android Auto. Hvis du har brukt Android Auto før, starter det automatisk når du kobler telefonen til bilen.

Android Auto-visning

Du får tilgang til Android Auto-visningen ved å åpne Android Auto-appen i app-biblioteket. Hvis Android Auto-symbolet  vises i kontekstlinjen, kan du også få tilgang til visningen ved å trykke på dette symbolet.

Når den er aktiv, dekker Android Auto-visningen hele midtdisplayet. Bunnlinjen, kontekstlinjen og statuslinjen vil imidlertid fortsatt alltid være synlige, i tilfelle du vil gå tilbake til bilens eget system.

Navigasjon med Android Auto

Du kan bruke navigasjonsapper på telefonen din via Android Auto. Hvis du starter en navigasjonsrute via Android Auto, kan du se veiledningen både i midtdisplayets Android Auto-visning og i førerdisplayet. Hvis du følger en navigasjonsrute i bilens egen navigasjonsapp og deretter starter en annen navigasjonsrute i Android Auto, avsluttes navigasjonen på førerdisplayet med bilens egen app.

Bruke Google Assistent

Snakk med Google Assistent på Android Auto for å utføre oppgaver med stemmen din, slik at du kan konsentrere deg om kjøringen. For å bruke Google Assistent er det bare å si "Hey Google" eller trykke og holde inne talestyringsknappen  på rattet mens Android Auto er aktiv.



Du kan bruke Google Assistent til å utføre oppgaver som å sende meldinger, få veibeskrivelser eller kontrollere medier.

3.2.5.1. Koble Android™-telefonen din til Android Auto™

Koble Android-telefonen din til bilen via Bluetooth for å begynne å bruke Android Auto.

Bluetooth må være aktivert både i bilen og på Android-telefonen for at de skal kunne kobles sammen. Du kan slå Bluetooth på i innstillingene. Sørg for at telefonen er stilt inn på synlig, slik at bilen kan finne den når de skal kobles sammen.

Du må slå av bilens wifi, siden Android Auto ikke kan være aktiv når wifi er slått på.

1. Trykk på bilsymbolet  i bunnlinjen og gå til **Innstillinger**.
 2. Gå til **Tilkobling** → **Bluetooth**.
 3. Velg Android-telefonen din fra listen over oppdagede enheter.
 4. Kontroller at bekreftelseskoden i midtdisplayet er den samme som på telefonen.
 5. Les og godta vilkårene for Android Auto i bilens midtdisplay.
- > Telefonen din kobles til Android Auto, og Android Auto-vinduet åpnes på midtdisplayet. Et Android Auto-symbol  viser også i statuslinjen for å indikere at Android Auto er aktivt.

Android Auto starter automatisk neste gang du kobler til telefonen din via Bluetooth.

3.3. Lyd og media

Lytt til musikk og media gjennom bilens lydsystem. Du kan justere lyden i innstillingene.

Lydinnstillinger

Innholdet i denne førerveiledningen gjenspeiler brukerveiledningens tilstand på utskriftstidspunktet, og vil kanskje ikke være fullstendig gyldig i fremtiden. Du finner nærmere informasjon i den komplette versjonen av ansvarsfraskrivningen på første side.

Det finnes flere ulike lydinnstillinger som du kan bruke til å tilpasse lydopplevelsen etter egen smak. Lydanlegget støtter også Dolby Atmos.

Radio- og mediespillere

Du kan høre på direkteendt radio gjennom den forhåndsinstallerte radioappen og strøme media fra telefonen din via Bluetooth-mediespilleren.



Tips

Du kan finne og laste ned flere medieapper fra tredjeparter via bilens app-butikk.

Kontrollere medieavspilling

Du kan kontrollere medieavspilling på flere måter ved hjelp av

- kontroller for medieavspilling i midtdisplayet
- medieknoten under midtdisplayet
- rattknappene
- talestyring

3.3.1. Radio

Bruk den forhåndsinstallerte radioappen til å lytte til direkteoverført radio i bilen.

Koble sammen DAB- og FM-stasjoner

Sammenkobling av DAB og FM gjør at bilen automatisk velger det sterkeste signaler mellom DAB- og FM-kilder for sammenkoblede stasjoner. Bilen leveres med denne funksjonen aktivert, men du kan slå den av i radioappens innstillinger.

Meldinger over radio

Når du hører på radio, kan lyttingen bli avbrutt av meldinger. De ledsages av et varsel i midtdisplayet. Du kan stoppe meldingene og høre videre på radioen ved å avvise varselet.

Du kan velge hvilke radiomeldinger du vil høre i radioinnstillingene. Trykk på symbolet  for innstillinger øverst i radioappen, og slå deretter meldinger på eller av. Som standard er alarmmeldinger slått på, men andre meldinger er slått av.

Radiofavoritter

Du kan legge til stasjoner på listen din over radiofavoritter for raskere tilgang.





Tips

Du kan finne og laste ned andre radioapper via app-butikken.

3.3.1.1. Legge inn favorittradiostasjoner

Du kan legge inn radiostasjoner i listen over favoritter i radioappen.

For å få raskere tilgang til radiostasjonene du pleier å høre på, kan du legge dem inn i listen over favoritter. Du kan legge inn opptil 50 radiostasjoner i listen.



1. Trykk på app-biblioteksymbolet  i bunnlinjen, og åpne radioappen.
 2. Finn stasjonen du vil legge inn som favoritt, i listen over tilgjengelige radiostasjoner.
 3. Trykk på stjernesymbolet  til høyre for stasjonsnavnet.
- > Utseendet til stasjonens stjernesymbol endres, og radiostasjonen vises i listen over favoritter.

Hvis du vil fjerne en stasjon fra listen over favoritter, trykker du på stjernen ved siden av navnet på stasjonen.

3.3.1.2. Koble sammen DAB- og FM-stasjoner

Slå sammenkobling av DAB- og FM-stasjoner på eller av i radioappens innstillinger.

Når en FM-stasjon har en tilsvarende DAB-stasjon, og omvendt, kan de ofte kobles sammen i radioappen. Når de to radiokildene er koblet sammen, kan bilen automatisk veksle mellom DAB- og FM-stasjonene for å gjengi kilden med best mulig signal.

1. Trykk på app-biblioteksymbolet  i bunnlinjen, og åpne radioappen.
 2. Trykk på symbolet  for innstillinger for å gå til innstillinger for radio.
 3. Slå sammenkobling av DAB og FM på eller av.
- > Når funksjonen er slått på, viser radioappen én fane for radiostasjoner.
Når funksjonen er slått av, vises separate faner for DAB- og FM-stasjoner.

 **Nb!**

Det kan være umulig å koble sammen visse tilsvarende DAB- og FM-stasjoner. I så tilfelle vil de vises som separate stasjoner.

3.3.2. Lydinnstillinger

Du kan endre og justere diverse lydalternativer i innstillingene.

Fokus

Du kan velge mellom fire innstillinger for lydfokus: alle, fører, foran og bak. Alle er standardinnstilling og fokuserer ikke lyden i noen bestemt retning. Det gir et nøytralt lydfokus hvor personene i for- og baksetene har den samme lydopplevelsen. Fører-innstillingen fokuserer lyden mot føreren. Foran-innstillingen fokuserer lyden mot forsetene, mens bak-innstillingen fokuserer den mot baksetene.

Stage

Som standard er intensitet og omslutning stilt inn på et nøytralt nivå. Disse innstillingene kan justeres opp og ned for å tilpasse lydopplevelsen din.

Abbey Road Studios

Velg mellom fem forskjellige forhåndsinnstillinger, og opplev lyd basert på akustikken i Abbey Road Studios i London.

Tone og equalizer

Tilpass hvordan medielyden høres ut ved å justere verdiene for de ulike toneegenskapene. Slå på equalizeren for å justere lydfrekvensene etter eget ønske. Hvis du ikke liker equalizerjusteringene, er det bare å trykke på **Tilbakestill nivåer**. Da går equalizerverdiene tilbake til standardinnstillingene.

Volum

Du kan justere volumet for diverse lyder via midtdisplayet, blant annet:

- Media
- Ringetone
- Samtaler
- Taleassistent
- Navigasjon
- Varsler
- Parkeringshjelp



Tips

Det finnes andre måter å justere lydvolumentene på i bilen. Du kan skru på medieknotten på midtkonsollen, trykke på rattknappene eller bruke talestyring.

Taleforsterkning

Taleforsterkning kan hjelpe deg å høre personer i andre seterad bedre gjennom lydanlegget. Du kan velge at forsterkningen skal være lav, medium eller høy, eller slå den av. Innstillingen tilbakestilles til av som standard etter hver kjøretur.

Du kan også velge å bare forsterke lyd fra forsetene. Du kan slå på denne innstillingen når taleforsterkning er aktiv eller slå den av for å forsterke lyd fra alle seteradene i bilen igjen.

3.3.3. Mediespillere

Bilen leveres med en forhåndsinstallert mediespiller. Du kan laste ned flere medieapper fra tredjeparter fra Google Play i app-biblioteket.

Bilen leveres med Bluetooth-mediespilleren forhåndsinstallert i app-biblioteket.

Bruk Bluetooth-medieappen til å strøemme media fra en Bluetooth-tilkoblet enhet rett til bilen.

3.4. Bilapper

Alle appene i bilen vises i app-biblioteket.

Du kan gå til app-biblioteket ved å trykke på det tilhørende symbolet i bunnlinjen.



Symbol for app-bibliotek

Appene i biblioteket vises i kronologisk rekkefølge, fra appen som ble installert først til appen som ble installert sist.

Enkelte apper er forhåndsinstallert, som Bluetooth media, Google Maps og Google Assistent. Du kan søke etter og laste ned nye apper via Google Play, som du har tilgang til gjennom app-biblioteket.

3.4.1. Laste ned apper

Du kan laste ned flere apper til bilen fra app-butikken i app-biblioteket.

Bilen leveres med enkelte forhåndsinstallerte apper, men du kan finne og laste ned flere i app-butikken.

1. Trykk på symbolet for app-biblioteket  i bunnlinjen.
2. Trykk på **Hent flere apper** for å gå til app-butikken.
3. Søk etter appen du vil laste ned.
4. Last ned og installer appen.

> Hvis appen lastes ned og installeres på korrekt måte, vises den i app-biblioteket.

3.4.2. Avinstallere apper

Du kan avinstallere apper du ikke bruker eller ikke vil ha i app-biblioteket.



Nb!

Forhåndsinstallerte apper som telefon og radio kan ikke avinstalleres.

1. Trykk på symbolet for app-biblioteket  i bunnlinjen.
 2. Finn appen du vil avinstallere, og trykk og hold på appen til en meny kommer til syne.
 3. Velg **Avinstaller** fra menyen.
 4. Trykk på **Uninstall** for å fortsette avinstalleringen av appen.
- > Appen avinstalleres og forsvinner fra app-biblioteket.

3.5. Tilkoblinger og programvare

Koble bilen til internett for å få mer ut av bilen og motta programvareoppdateringer over-the-air.

Internettilkobling

Koble bilen til internett via bilens innebygde mobilnettverkstilkobling, wifi eller en Bluetooth-tilkoblet telefon.

Programvareoppdateringer

Over-the-air-oppdateringer holder bilens programvare oppdatert.

3.5.1. Internettilkobling

Ved å koble bilen til internett får du tilgang til visse funksjoner og over-the-air-oppdateringer av programvare.

Bilen kan kobles til internett på flere ulike måter:

Innholdet i denne førerveiledningen gjenspeiler brukerveiledningens tilstand på utskriftstidspunktet, og vil kanskje ikke være fullstendig gyldig i fremtiden. Du finner nærmere informasjon i den komplette versjonen av ansvarsfraskrivningen på første side.

- Mobilnettverk
- Wifi-nettverk
- Internettdeling via Bluetooth-tilkoblet telefon

Mobilnettverk

Bilen har et innebygd modem for tilkobling til et mobilnettverk. Internett over mobilnettverket settes opp før du får bilen, og er inkludert i flere år. Så lenge bilen har en aktiv avtale for mobilt internett og befinner seg i et område med nettilgang, kan den koble seg til internett. Kontakt et autorisert Volvo-verksted for å få informasjon om mobile tilkoblingstjenester for bilen.

Bilen støtter mobilnettverk opp til og med 5G. Hvilke mobilnettverkshastigheter som er tilgjengelige, avhenger av SIM-kortet som er installert i bilen.



Vilkår og begrensninger for tilkobling til mobilnettverk

- Du må gi ditt samtykke til mobilnettverkoperatørens vilkår for å slå på mobilinternettforbindelsen. Du kan gjøre dette under innføringen og via bilens innstillinger for personvern.
- Bilen må befinne seg i et område med signal fra et mobilnettverk.
- Tjenester for mobiltilkobling må være aktive for regionen der bilen befinner seg.
- Hindringer som bygninger, åser og fjell kan svekke eller blokkere mobilsignalet.

Wifi

Du kan koble bilen til et wifi-nettverk for tilgang til internett. Bilen kan automatisk koble seg til nettverket når det er innenfor rekkevidde.

Internettdeling via Bluetooth-tilkoblet telefon

Når en telefon er koblet til bilen via Bluetooth, kan bilen bruke telefonens internetttilkobling over mobilnettverket. For å gjøre dette må internettdeling over Bluetooth være slått på på telefonen og i bilens innstillinger for tilkoblinger. Både telefonen og mobilnettverksleverandøren må støtte denne typen internettdeling.

Innstillinger for internetttilkobling

Du finner innstillingene for tilkoblinger i midtdisplayet.



3.5.1.1. Tilkobling til internett via en Bluetooth-tilkoblet telefon

Koble telefonen din til bilen via Bluetooth, og del telefonens internettforbindelse.

 **Nb!**

Å dele telefonens mobile internettforbindelse med bilen vil påvirke hvor mye data du bruker. Enkelte dataleverandører tillater kanskje ikke denne typen databruk. Det er mulig at den tilgjengelige mengden er begrenset eller at leverandøren vil kreve ekstra betaling for denne typen bruk. Les leverandørens vilkår for databruk før du slår på internettdeling over Bluetooth.

Du må koble telefonen til bilen via Bluetooth før du kan dele telefonens internettforbindelse.

1. Trykk på bilsymbolet  i bunnlinjen og gå til **Innstillinger**.
 2. Gå til **Tilkobling** → **Bluetooth**.
 3. Trykk på symbolet for internettdeling over Bluetooth  for telefonen du vil dele internettforbindelsen fra.
 4. Trykk på **Godta** for å fortsette med aktiveringen av internettdeling.
- > Symbolet for internettdeling over Bluetooth skifter farge som tegn på at internettdelingen er slått på.

3.5.1.2. Tilkobling til internett via wifi

Koble bilen til et wifi-nettverk for å få tilgang til internett.

1. Trykk på bilsymbolet  i bunnlinjen og gå til **Innstillinger**.
 2. Gå til **Tilkobling** → **Wifi**.
 3. Slå på wifi hvis det er slått av.
 4. Velg wifi-nettverket du vil koble deg til.
 5. Oppgi passordet for wifi-nettverket ved hjelp av tastaturet på midtdisplayet, og trykk på **Confirm**.
- > Bilen kobler seg til wifi-nettverket.

3.5.2. Over-the-air-oppdateringer

Over-the-air-oppdateringer holder bilens programvare oppdatert.

Når bilen er koblet til internett, kan den motta over-the-air^[1]-oppdateringer for å holde bilens programvare oppdatert. Når en oppdatering er klar til nedlasting og installering, informerer bilen om dette med oppdateringssymbolet  i statusfeltet og et tekstvarsel.

Du kan sjekke om det har kommet nye programvareoppdateringer ved å gå til **System** → **Systeminformasjon** → **Programvareoppdatering** i innstillingene.

Automatiske nedlastinger av programvare

Du vil bli spurt om du vil aktivere automatiske nedlastinger av programvare når du konfigurerer bilen for første gang. Du kan velge å aktivere eller deaktivere automatiske nedlastinger på et senere tidspunkt i innstillingene. Hvis du velger å ikke aktivere dem, vil du bli bedt om samtykke til å laste ned programvareoppdateringer når de er tilgjengelige.

Installere programvareoppdateringer

Når en ny programvareoppdatering er tilgjengelig, vil bilen laste ned oppdateringen, men den vil ikke installere den for deg. Du må starte installeringen selv, enten via varselet i midtdisplayet eller i visningen for programvareoppdateringer. Du kan også velge å utsette oppdateringen så den installeres senere, eller avbryte installeringen etter at du har bekreftet den.

Du kan ikke gå inn i bilen eller bruke bilen mens programvareoppdateringen pågår. Derfor må du sørge for at den har tilstrekkelig batterinivå og at du ikke trenger å bruke bilen mens installeringsprosessen pågår. Bilen vil fortelle deg hvor høyt batterinivå du må ha for å starte installeringen, og gi deg et overslag over hvor lang tid det vil ta å installere oppdateringen.

Nb!

Problemer med montering

Det kan komme oppdateringer du ikke kan installere selv. Hvis dette skjer, vil du se et varsel i midtdisplayet som forteller deg hva du skal gjøre.

Ikke bruk diagnoseporten

Ikke bruk diagnoseporten mens en programvareoppdatering installeres. Bruk av diagnoseporten mens en installering pågår, kan påvirke bilens systemer og programvareoppdateringen.

Alarm deaktivert

For å unngå falske alarmer deaktiveres bilens alarm under installasjonen av programvaren.

^[1] OTA

3.6. Talestyring

Hold hendene på rattet og bruk tale til interaksjon med bilen via den digitale assistenten.

Ved hjelp av den digitale assistenten kan du bruke talestyring til å utføre oppgaver som å søke på internett eller hente værmelding. Du kan også bruke tale til interaksjon med bilen og styre flere av bilens funksjoner, som:

- Mediespiller
- Telefon
- Navigasjon
- Klima

Snakke med den digitale assistenten

Assistenten forstår vanlig tale, så du trenger ikke kunne spesifikke talekommandoer for å bruke den. Du kan be assistenten om hva som helst. Den svarer ved å bekrefte det du sa, før den gjør det du ba om. Den sier fra hvis den ikke forstår deg.

Nb!

- Talestyringsfunksjonen leveres av en tredjepartsleverandør. Tilgjengelighet, hvordan den brukes og hvordan den fungerer, kan variere over tid og fra region til region.
- Dårlig internettforbindelse kan begrense hvor mange funksjoner som er tilgjengelige.

3.6.1. Bruk av talestyring

Bruk tale til å styre og bruke mange av bilens funksjoner via den digitale assistenten.

Den eneste gangen du trenger å bruke spesifikke talekommandoer for å bruke den digitale assistenten, er når du aktiverer den. Når assistenten er aktivert, kan du bare snakke eller gi instruksjoner til den med vanlige ord og uttrykk.

Nb!

Google Assistant er ikke tilgjengelig på alle språk ennå. Finn ut mer på support.google.com [https://support.google.com] eller prøv å bruke et annet språk om du kan.

1. Si "Ok Google" eller "Hey Google" for å aktivere Google Assistant.
 - > Assistenten bekrefter at den lytter.
2. Snakk eller gi instruksjoner til den digitale assistenten med vanlige fraser.



Andre aktiveringsmåter

Du kan også aktivere den digitale assistenten ved å trykke på knappen på rattet, og via midtdisplayet.

Logg inn med Google-konto

Hvis du logger inn med en Google-konto, vil Google Assistant være mer persontilpasset når bilen er på nett. For eksempel kan du enkelt ringe kontakter lagret i Google-kontaktene dine, eller sjekke hva du har i Google Kalender.

4. Komfort og klima i bilen

Gjør deg kjent med bilens interiør og kontrollene for setejustering, klima og vinduer.



Bilen er utstyrt med flere funksjoner som kan hjelpe deg med kjøringen. Enkelte funksjoner er hovedsakelig for komfort, andre gir bedre sikt. Å lese denne seksjonen av veiledningen kan hjelpe deg å gjøre kjøreopplevelsen mer komfortabel.

4.1. Interiør

Gjør deg kjent med bilens interiør og praktiske funksjoner, som koppholdere og ladeporter for elektronisk utstyr.



Gjennomgang av interiøret

Enkelte steder og komponenter har navn og plasseringer det lønner seg å kjenne til, siden de ofte omtales i håndboken.

Kupé	Kupeen er delt i fremre og bakre del av kupeen
Bagasjerom	Bagasjerommet, eller lasterommet, er området bak baksetene, som du vanligvis bruker bakluken for å få tilgang til.
Dashbord	Dashbordet utgjør hele området med paneler og komponenter foran føreren og forsetepassasjeren. Det inneholder noen av bilens viktigste interaksjonsområder, som displayene, rattet, luftdysene og hanskerommet.
Midtkonsoll	Midtkonsollen er plassert mellom forsetene. Der finner du volumkontrollen, oppbevaringsrom, trådløs lader, en koppholder og et bakovervendt flerbrukspanel. Du finner også USB-porter både i fremre og bakre del av midtkonsollen.
Takkonsoll	Takkonsollen er plassert i taket ovenfor frontruten. Den gir enkel tilgang til enkelte viktige funksjoner og indikasjoner. Det er også her du finner forsetenes leselys.
Bryterpanel i dør	Hver av dørene har sitt eget sett av kontroller for vinduene og låsene.

4.1.1. Bruke den trådløse laderen

Bruk den trådløse laderen til å lade Qi-sertifiserte enheter, for eksempel mobiltelefoner.



For å bruke den trådløse laderen må enheten din være sertifisert for Qi-standarden for trådløs lading. Sørg også for at trådløs lading er aktivert på både enheten^[1] og selve laderen. Du kan aktivere laderen i midtdisplayet.

Advarsel

Trådløs lading kan påvirke funksjonen til en pacemaker eller andre implanterte medisinske apparater. Hvis du har pacemaker e.l., bør du rådføre deg med lege før du bruker det trådløse ladesystemet.

 **Viktig**

NFC-kort og lading

Ikke legg kort med NFC, for eksempel nøkkelkort eller elektroniske betalingskort, mellom den trådløse laderen og enheten når du bruker ladefunksjonen. Dette kan skade dem.

Hvis du har kort eller andre følsomme gjenstander i mobildekselet ditt, må disse fjernes før lading eller plasseres slik at de ikke ligger mellom mobilen og laderen.

Før du lader en enhet, må du sørge for at det ikke ligger andre gjenstander på laderen.

1. Legg enheten midt på laderen.
- > Enheten begynner å lades, og den integrerte kjøleviften aktiveres. Ladesymbolet vises i midtdisplayets statusfelt.

 **Advarsel**

La aldri telefonen bli liggende på den trådløse laderen når du forlater bilen.

 **Nb!**

- Du kan oppleve forskjellige resultater når du lader forskjellige enheter. For eksempel kan det være forskjeller i hvor lang tid det tar før ladingen begynner, og hvor raskt en enhet blir fulladet.
- Enheten kan bli varm under lading. Dette er normalt og ikke noe å bekymre seg over. Hvis enhetens batteritemperatur blir for høy, deaktiveres ladingen.

Hvis enheten ikke blir ladet

Hvis enheten ikke lades når du legger den på laderen, kan du prøve følgende:

- Sørg for at laderen er slått på i midtdisplayet.
- Sørg for at det ikke ligger andre gjenstander på laderen enn enheten som skal lades.
- Løft enheten og legg den tilbake midt på laderen.
- Eventuelle deksler eller etuier må tas av enheten først.
- Slå av enhetens NFC-funksjon, hvis den har dette.

^[1] Mange Qi-sertifiserte enheter er alltid aktivert.

4.1.2. Aktivere den trådløse laderen

Innholdet i denne førerveiledningen gjenspeiler brukerveiledningens tilstand på utskriftstidspunktet, og vil kanskje ikke være fullstendig gyldig i fremtiden. Du finner nærmere informasjon i den komplette versjonen av ansvarsfraskrivningen på første side.

Du kan aktivere eller deaktivere den trådløse laderen i midtdisplayet.

Laderen må være aktivert før du kan begynne å bruke den.

1. Trykk på bilsymbolet  i bunnlinjen og gå til **Innstillinger**.
2. Gå til **Kontroller** → **Mer** → **Trådløs lading av enhet**.
3. Slå laderen på.

4.1.3. USB-porter

Du kan bruke bilens USB-porter til å lade en telefon, et nettbrett eller et annet apparat.

USB-portenes plassering



Det finnes to USB-porter ^[1] under midtdisplayet.



Det finnes også to USB-porter ^[1] på baksiden av midtkonsollen.

Bruke USB-portene

Innholdet i denne førerveiledningen gjenspeiler brukerveiledningens tilstand på utskriftstidspunktet, og vil kanskje ikke være fullstendig gyldig i fremtiden. Du finner nærmere informasjon i den komplette versjonen av ansvarsfraskrivningen på første side.

Apparater må alltid kobles fra portene når de ikke er i bruk.

Enkelte apparater kan bli varme under lading. Dette er normalt.

Portene deaktiveres hvis du forlater bilen. Hvis du forlater bilen ulåst, vil portene fortsette å være aktive en stund.

Spesifikasjoner for USB-port

USB-portenes utgangseffekt avhenger av enheten du lader. Spenningen og strømmen tilpasses det enheten aksepterer.

- Kontakt av type C
- Maks utgangseffekt 18 W
- Støtter Quick Charge 3.0

^[1] type C

4.1.4. 12 V-uttak

Du kan bruke 12 V-uttaket som strømtilførsel til forskjellige elektriske apparater, for eksempel en kjøleboks.



Strømuttaket på 12 V er plassert på høyre side i bagasjerommet.

Bilen slår av strømmen til uttaket automatisk når du forlater bilen. Hvis du lar bilen stå ulåst, fortsetter uttaket å være aktivt en stund til.

Koble alltid apparater fra uttaket og lukk dekselet når det ikke er i bruk.

Enkelte apparater kan bli varme når de lades gjennom 12 V-uttaket. Dette er normalt for mange apparater.

 **Advarsel**

Hvis instruksjonene ikke følges, kan det føre til materiell skade eller personskade.

- Ikke bruk elektriske apparater med store, tunge plugger. De kan skade uttaket eller løsne mens du kjører.
- Ikke bruk elektriske apparater som kan forstyrre bilens systemer, for eksempel radiomottakeren.
- Koble bare til uskadde og fullt fungerende apparater som oppfyller alle relevante sikkerhetsstandarder^[1].
- Hold øye med tilkoblede apparater for å hindre materiell skade eller personskade ved en eventuell funksjonsfeil.
- Ikke koble adaptere eller skjøteledninger til 12 V-uttaket, da disse kan overstyre uttakets sikkerhetsfunksjoner.
- Ikke utsett uttaket, kontakten eller tilkoblede apparater for vann eller andre væsker.
- Ikke berør eller bruk uttaket hvis det har tegn til skader eller har kommet i kontakt med vann eller en annen væske.

Nominell effekt

 **Viktig**

Maksimalt effektuttak er 120 W (10 A).

^[1] CE-merking, UL-merking eller lignende samsvarsmerking

4.1.5. Solskjermer

Det finnes solskjermer i taket foran førersetet og passasjeret foran.



Solskjermene kan felles ned og vinkles til siden ved behov. Med solskjermen vinklet til siden kan du også trekke ut stangen som holder solskjermen, for å posisjonere den bedre. solskjerm

Solskjermen har et speil med deksel. Speilyslet slår seg på automatisk når du åpner dekselet.

Solskjermen har også en klemme som kan brukes til å feste kort, billetter osv.

4.2. Komfort

Bilen har flere funksjoner som er beregnet på å gi deg økt komfort når du kjører eller står parkert.

Mange av bilens funksjoner er beregnet på å gjøre kjøringen tryggere, mens andre er mer fokusert på å øke komforten. Dette inkluderer visse klimafunksjoner og komfortmoduser.

Klima

Bilen er i stand til å skape et behagelig klima i kupeen. Den kan kjøle ned, varme opp og avfukte luften for deg ved behov. Det finnes også innebygde funksjoner som sørger for god luftkvalitet.

Mange av klimafunksjonene er automatiske, mens andre kan justeres manuelt.

Seter

Forsetene i bilen er justerbare. En god kjørestilling er nødvendig for å oppnå god sikt og sikker kjøring, og dessuten gir setejustering bedre komfort når du kjører eller står parkert.

I kaldere temperaturer er det godt å kunne varme opp setet for en mer behagelig kjøreopplevelse. Når det er varmt ute, kan du i stedet aktivere seteventilasjonen. Du kan aktivere og justere setevarmen og -ventilasjonen via midtdisplayet.

Forsetene er også utstyrt med massasjefunksjon. Du kan velge mellom fem forskjellige massasjeprogrammer med tre forskjellige hastigheter og intensiteter.

Elektrisk oppvarmet ratt

Rattet har innebygd varme, noe som kan gi komfort i kaldere temperaturer. Du kan aktivere og justere rattvarmen via displayet.

Holde klimafunksjonen aktiv mens bilen er parkert

Du kan opprettholde et behagelig inneklime i bilen når den står parkert. Dette omfatter å holde klimafunksjoner og underholdningssystemet på. Du kan aktivere funksjonen hold klima aktivt via midtdisplayet. Husk at bilens rekkevidde kan bli påvirket hvis du lar denne innstillingen stå på for lenge.

4.3. Klima

Bilen er i stand til å skape et behagelig klima i kupeen. Den vil kjøle ned, varme opp og avfukte luften for deg ved behov. Det finnes også innebygde funksjoner som sørger for god luftkvalitet.



Denne delen av veiledningen tar for seg de forskjellige klimafunksjonene i bilen, som klimaanlegget, klimamoduser og oppvarmingsalternativer.

4.3.1. Klimakontroller

Du kan styre inneklimate i bilen på flere måter, både i bilen og fra telefonen din.

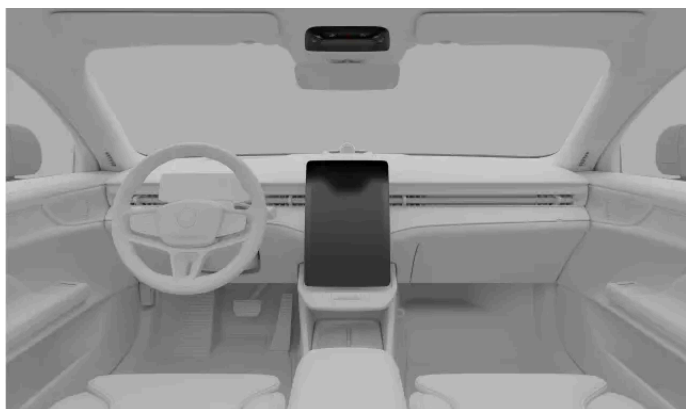

Klimakontroller i fremre del av kupeen



Innholdet i denne førerveiledningen gjenspeiler brukerveiledningens tilstand på utskriftstidspunktet, og vil kanskje ikke være fullstendig gyldig i fremtiden. Du finner nærmere informasjon i den komplette versjonen av ansvarsfraskrivningen på første side.



Mobilappen

Du kan kontrollere klimaet i bilen her:

- Midtdisplayet
- Midtkonsollens baksetepanel
- Takkonsollen
- Mobilappen for bilen.

De fleste av bilens klimakontroller og innstillinger er tilgjengelige i midtdisplayet. I tillegg finnes det enkelte fysiske knapper. Passasjerene i baksetene kan for eksempel stille inn sin egen ønskede temperatur via klimainnstillingene i midtkonsollens baksetepanel. Det er også en avrimingsknapp i takkonsollen.

I tillegg kan passasjerene i baksetene styre setevarmen sin via klimakontrollpanelet på baksiden av midtkonsollen.



Tips

Bruk mobilappen for bilen til å forkondisjonere bilen fra distanse. På denne måten kan du sørge for at du har et behagelig inneklime når du setter deg inn i bilen,

4.3.1.1. Aktivere setevarme

Du kan aktivere setevarmen via komfortvisningen i midtdisplayet. Det er tre varmenivåer å velge mellom.



I kaldere temperaturer er det godt å kunne varme opp setet for en mer behagelig kjøreeopplevelse. Du kan aktivere og justere setevarmen via midtdisplayet.



Advarsel

Setevarme må ikke brukes av personer som

- har vanskelig for å kjenne temperaturendringer på grunn av tap av sanseevne
- har vanskelig for å kontrollere innstillingene for setevarme

1. Åpne komfortvisningen for setet ved å trykke på det aktuelle setesymbolet   i bunntlinjen.
2. Velg ønsket varmenivå.

Lukk komfortvisningen ved å trykke på ned-pilen i bunnlinjen.

 **Tips**

Baksetevarme

Passasjerene i baksetet kan styre sin egen setevarme. Dette kan gjøres via klimaanleggpanelet på baksiden av midtkonsollen. Du kan også kontrollere varmen i baksetene fra midtdisplayet. Trykk på viftesymbolet  i bunnlinjen og gå til **Bak** for å få tilgang til innstillingene for setevarme.



Automatisk setevarme

I kaldt vær kan det være godt å ha automatisk setevarme. Gå til klimainnstillinger for å slå på automatisk aktivering.

4.3.1.2. Aktivere seteventilasjon

Du kan aktivere seteventilasjonen via komfortvisningen i midtdisplayet.

I varmere temperaturer er det godt å ha seteventilasjon for en mer behagelig kjøreopplevelse. Du kan aktivere og justere seteventilasjonen via midtdisplayet.

1. Åpne komfortvisningen for setet ved å trykke på det aktuelle setesymbolet   i bunnlinjen.
2. Velg ønsket ventilasjonsnivå.

Lukk komfortvisningen ved å trykke på ned-pilen i bunnlinjen.

 **Tips**

Ventilasjon i baksetet

Passasjerene i baksetet kan styre sin egen seteventilasjon. Dette kan gjøres via klimaanleggpanelet på baksiden av midtkonsollen. Du kan også styre ventilasjonen i baksetene fra midtdisplayet. Trykk på viftesymbolet  i bunnlinjen og gå til **Bak** for å få tilgang til innstillingene for seteventilasjon.

4.3.1.3. Aktivering av rattvarme

Rattvarmen kan kontrolleres via midtdisplayet. Du kan aktivere den manuelt eller stille den inn på automatisk aktivering.

Når det er kaldt ute, er det godt å kunne varme opp rattet for en mer behagelig kjøreopplevelse. Du kan aktivere og justere rattvarmen via midtdisplayet.

1. Trykk på symbolet for førerasetet i bunnlinjen .
2. Velg ønsket nivå for rattvarmen.

 **Tips**

Automatisk rattvarme

I kaldt vær kan automatisk rattvarme være godt å ha. Gå til klimainnstillingene for å slå på automatisk aktivering.

4.3.2. Klimainnstillinger

I klimavisningen kan du velge hvilke funksjoner som skal aktiveres automatisk når bilen slås på.

Du kan få tilgang til klimainnstillingene ved å trykke på viftesymbolet  i bunnlinjen og gå til innstillingene .

Det finnes flere klimafunksjoner som du kan stille inn til å slå seg på automatisk, og stille inn varmenivå for. Det gjelder:

- Setevarme
- Rattvarme
- Avriming bak

4.3.3. Temperatur og klimaanlegg

Ved bruk av de automatiske klimainnstillingene forsøker bilens klimaanlegg alltid å gi deg et behagelig kjøremiljø. Du kan også gjøre justeringer etter eget ønske.

Automatisk klimamodus gir et behagelig innemiljø i de fleste tilfeller. Det er likevel alltid mulig å gjøre endringer. Man kan for eksempel endre temperaturinnstillinger, la forskjellige klimasoner ha sine egne innstillinger og endre innstillingene for klimaanlegget.

 **Nb!**

I visse omstendigheter, som når man hurtiglader på en spesielt varm dag, kan luften som kommer fra luftdysene kanskje ikke være så kjølig som forventet. Dette skyldes at klimasystemet prioriterer kjøling av batteriet fremfor kjøling av kupeen. Dette bidrar til gode forhold for bilens ytelse og rekkevidde.

4.3.3.1. Aktivere klimaanlegget

Klimaanlegget kjøler og fjerner fuktighet fra den innkommende luften.

Når du velger automatisk klima, aktiveres eller deaktiveres klimaanlegget automatisk for å opprettholde den innstilte temperaturen. Hvis valg av klimaanlegg oppheves mens bilen er i automatisk klimamodus, vil manuell klimamodus bli aktivert.

For at klimaanlegget skal virke effektivt, må alle vinduer, dører og bakluken være lukket.

1. Trykk på viftesymbolet  i bunnlinjen.
2. Trykk på symbolet A/C for klimaanlegg.

4.3.3.2. Stille inn temperaturen

Du kan endre temperaturen i kupeen via midtdisplayet.

1. Trykk på temperaturen i bunnlinjen.
2. Bruk pluss- eller minustegnet til å justere temperaturen.



Tips

Du kan også stille inn temperaturen i bilen håndfritt med talestyring.

4.3.3.3. Synkronisere temperatur

Som standard brukes førerens temperaturinnstilling for alle klimasonene. Hver av klimasonene kan imidlertid ha sin egen individuelle innstilling. Du kan veksle mellom de to alternativene ved å desynkronisere og synkronisere temperaturen.

1. Trykk på førerens temperaturinnstilling i bunnlinjen.
2. Trykk på synkroniseringssymbolet  for å desynkronisere temperaturen.

Innholdet i denne førerveiledningen gjenspeiler brukerveiledningens tilstand på utskriftstidspunktet, og vil kanskje ikke være fullstendig gyldig i fremtiden. Du finner nærmere informasjon i den komplette versjonen av ansvarsfraskrivningen på første side.

> Klimasonene desynkroniseres og symbolet for desynkronisering kommer til syne.

3. Trykk på desynkroniseringssymbolet  for å synkronisere temperaturen igjen.

 **Tips**

Temperaturinnstillingen desynkroniseres også når passasjeren stiller inn en annen temperatur på sin side.

4.3.3.4. Aktivere Eco-klima

Bilen har en Eco-klimafunksjon som prioriterer bilens rekkevidde fremfor klimarelaterte funksjoner.

Eco-klima prioriterer rekkevidde over klimakomfort. Oppvarming, nedkjøling og klimaanleggfunksjoner er begrenset i denne modusen.

 **Nb!**

Det kan oppstå problemer med dugg siden klimaanleggfunksjonen som justerer luftfuktigheten, er begrenset når Eco-klima er aktiv. Når klimaanlegget er begrenset, kan det også påvirke luftkvaliteten, spesielt i baksetene, ettersom luftresirkuleringen øker.

1. Trykk på viftesymbolet  i bunnlinjen.

2. Trykk på Eco-klimasymbolet ECO.

4.3.4. Luftfordeling og klimamoduser

Den generelle luftfordelingen avgjøres av hvilken klimamodus og innstillinger som er valgt. Det finnes også luftdyser som kan brukes til å justere luftstrømmen i bilen.

Regulerbare luftdyser



De regulerbare luftdysenes plasseringer

De justerbare ventilasjonsdysene kan reguleres for å styre luftstrømmen.

Klimamoduser

Det finnes to klimamoduser – automatisk og manuell. Automatisk modus tar seg av de fleste justeringene og klimafunksjonene for deg. I manuell modus kan du styre flere av de tilgjengelige justeringene og funksjonene selv.

Du kan også skru klimaanlegget helt av.

! Viktig

Fare for kondens

Hvis klimasystemet slås helt av, kan det føre til kondens (dugg) på vinduene. Dette kan gå ut over sikten.

Klimamodusene og innstillingene for dem er tilgjengelige i midtdisplayets klimavisning.

4.3.4.1. Justere ventilasjonsdysene

Ventilasjonsdysene justeres i midtdisplayet eller med de fysiske knottene på ventilasjonsdysene.

Åpne og lukke ventilasjonsdyser

1. Trykk på viftesymbolet i bunnlinjen .

2.

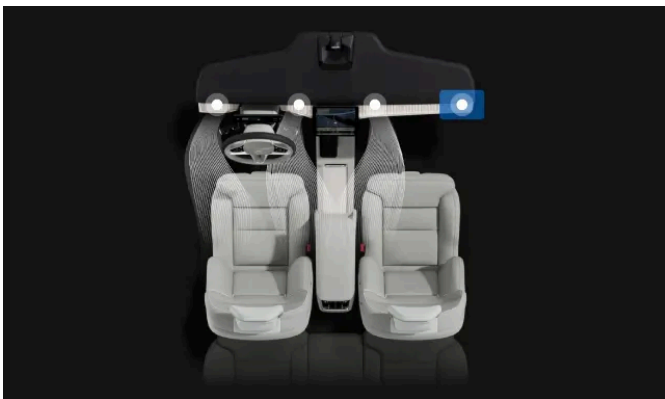

Trykk på ventilasjonsdysen du vil åpne eller lukke.

Styre luftstrømmen

3. Beveg knottene på de fysiske ventilasjonsdysen for å styre luftstrømmen.

4.3.4.2. Aktivere automatisk klimamodus

Når du aktiverer autoklimamodus, vil klimaanlegget styre flere av funksjonene automatisk.

 **Nb!**

Hvis du opphever valg av klimaanlegg mens bilen er i automatisk klimamodus, vil manuell klimamodus bli aktivert.

1. Trykk på viftesymbolet  i bunnlinjen.

2. Velg **Auto**.

3. Du kan endre viftenes styrkenivå og temperaturen hvis du vil.

4.3.4.3. Aktivere manuell klimamodus

Hvis du aktiverer manuell klimamodus, kan du stille inn ønsket retning for luftstrømmen og få mer kontroll over viftestyrken.

1. Trykk på viftesymbolet i bunnlinjen .

Innholdet i denne førerveiledningen gjenspeiler brukerveiledningens tilstand på utskriftstidspunktet, og vil kanskje ikke være fullstendig gyldig i fremtiden. Du finner nærmere informasjon i den komplette versjonen av ansvarsfraskrivningen på første side.

2. Velg **Manuell**.
3. Velg ønsket retning for luftstrømmen og viftestyrke.

4.3.5. Is, dugg og avriming

I kalde forhold kan sikten bli redusert av rim og dugg. Bilen er utstyrt med avriming, oppvarmet bakrute og oppvarmede sidespeil for å unngå dette.

Både vinduene, frontruten og bakruten har avrimingsfunksjon. Sidespeilene varmes opp sammen med bakruten. Hensikten med disse funksjonene er å sørge for god sikt.

Viktig

Sørg alltid for at vinduene og frontruten gir god sikt før du begynner å kjøre.



4.3.5.1. Slå på maks defroster

For å fjerne kondens og rim fra frontruten og vinduene raskt, kan du bruke maks avriming.

Maks avriming øker viftehastigheten og temperaturen. Klimaanlegget slås på, og luftresirkulering er utilgjengelig så lenge maks defroster er på. Når maks defroster slås av igjen, går klimainnstillingene tilbake til nivået de var på før.

Nb!

Når maks avriming bruker høy viftehastighet, øker viftens støynivå.



1. Trykk på viftesymbolet i bunnlinjen .
2. Trykk på symbolet  for maks defroster.

Tips

Avrimingsknappen  i takkonsollen slår på maks avriming og oppvarming av bakruten og sidespeilene. Hvis du allerede har maks avriming eller avriming bak aktivert via midtdisplayet, vil et trykk på avrimingsknappen i takkonsollen aktivere den andre funksjonen. Trykk på avrimingsknappen igjen for å slå begge av.

4.3.5.2. Aktivere oppvarming av bakruten og sidespeilene

Aktiver oppvarmingen av bakruten og sidespeilene for å fjerne dugg og rim.

1. Trykk på viftesymbolet i bunnlinjen .
2. Trykk på symbolet for avriming bak .

Tips

Avrimingsknapp i takkonsollen

Avrimingsknappen  i takkonsollen slår på maks avriming og oppvarming av bakruten og sidespeilene. Hvis du allerede har maks avriming eller avriming bak aktivert via midtdisplayet, vil et trykk på avrimingsknappen i takkonsollen aktivere den andre funksjonen. Trykk på avrimingsknappen igjen for å slå begge av.

Automatisk avriming bak.

I klimainnstillingene kan du stille inn avriming bak slik at det slås på automatisk når du starter bilen i kalde forhold.

4.3.6. Kupéklima når bilen er parkert

Bilen kan opprettholde et behagelig inneklima når den er parkert. Du kan også forkondisjonere bilen så kupeen er klar til neste kjøretur.

Nb!

Parkeringsklimafunksjonene slår seg automatisk av når maksimal driftstid er nådd eller bilen har for lavt batterinivå.

Forkondisjonering

Forkondisjonering aktiverer automatisk auto klimamodus for å varme opp eller kjøle ned kupeen til en behagelig temperatur før du setter deg inn i bilen. Det forkondisjonerer også batteriet for å gi bilen bedre ytelse og lengre rekkevidde.

Du kan planlegge en enkelt eller gjentatte tidsinnstillinger for forkondisjonering i midtdisplayet, eller via mobilappen for bilen. Forkondisjonering deaktiveres automatisk når du setter deg inn i bilen eller når det planlagte tidspunktet inntreffer.

Tips

Når du stiller inn en tidsinnstilling via mobilappen, kan du velge hva du vil forkondisjonere og stille inn ønsket temperatur i kupeen.

For at forkondisjonering skal være tilgjengelig, må fremdriftsbatteriet være tilstrekkelig ladet. Hvis forkondisjoneringen startes mens bilen ikke er koblet til for lading, kan det gå ut over bilens rekkevidde.

i **Nb!**

Ved forkondisjonering i varmt klima kan det dryppe kondens under bilen. Dette er normalt.

Holde klima aktivt

Du kan opprettholde et behagelig inneklime i bilen når den står parkert. Dette omfatter å holde klimafunksjoner og underholdningssystemet på. Du kan aktivere funksjonen hold klima aktivt via midtdisplayet. Husk at bilens rekkevidde kan bli påvirket hvis du lar denne innstillingen stå på for lenge.

4.3.6.1. Stille inn tidsinnstillingen for forkondisjonering

Du kan stille inn og aktivere en tidsinnstilling for å forkondisjonere bilen for et spesifikt avreisetidspunkt. Hvis du vil, kan du angi at dette skal gjentas visse dager.

Hvis du velger å forkondisjonere kupeen, vil bilen kjøle den ned eller varme den opp før planlagt avreisetid. Du kan velge at tidsinnstillingen skal gjentas ukentlig eller bare gjelde en enkelt avreisetid.

1. Trykk på viftesymbolet  i bunnlinjen og gå til **Tidsstyringer**.

2. Gå til **Tidsstyring for klima** → **Legg til tidsstyring**.

3. Velg et avreisetidspunkt.

> Tidsinnstillingen er innstilt.

Angi at en tidsinnstilling skal gjentas

4. Slå på **Gjenta hver uke** for å opprette en ukeplan, og velg en eller flere ukedager.

5. Trykk på **Lagre**.

Du kan aktivere en eksisterende tidsinnstilling under **Tidsstyring for klima**.

i **Tips**

Når du stiller inn en tidsinnstilling via mobilappen, kan du velge hva du vil forkondisjonere og stille inn ønsket temperatur i kupeen.

4.3.6.2. Holde klimafunksjonen aktiv mens bilen er parkert

Du kan aktivere funksjonen hold klima aktivt for å opprettholde et behagelig klima i bilen i ditt fravær.

Advarsel

Forlat aldri et barn eller et kjæledyr alene i bilen. Du har ansvar for deres sikkerhet og velvære. Enkelte regioner har lover som forbyr å etterlate personer eller dyr i et låst kjøretøy.

Nb!

Funksjonen hold klima aktivt vil slå seg av automatisk når maksimal varighet er nådd, bilens batterinivå er for lavt eller du starter en ny kjøresyklus. Hvis du aktiverer den når bilens batterinivå allerede er lavt, vil den maksimale funksjonstiden være kortere.

1. Trykk på viftesymbolet i bunnlinjen .
2. Gå til **Tidsstyringer** → **Hold klimastyring aktiv**.
3. Trykk på **Start**.
4. Bekreft valget.

Trykk på **Stopp** for å slå av igjen.

4.3.6.3. Luftrensing

Luftrensing forbedrer luftkvaliteten i kupeen i bilen før du starter kjøreturen.

Du kan starte luftrensingen via bilens mobilapp. Den starter også automatisk når forkondisjonering slutter.

Luftrensing forbedrer luftkvaliteten innvendig ved å blåse frisk luft gjennom luftfilteret og la luften resirkuleres i kupéen. Dette skjer helt til luftkvaliteten når et visst nivå.

Tips

Du kan følge innholdet av små partikler^[1] via mobilappen for bilen under forrengjøringsyklusen.

^[1] PM2,5

4.3.7. Luftkvalitet

Bilen din er laget for å ha et behagelig og sunt inn klima. Luftfiltrering bidrar til å fjerne lukt, stoffer og partikler fra kupeen.

Kupéfilter

Luften som kommer inn i kupeen, filtreres først gjennom klimasystemet. For å sikre høy ytelse må filteret skiftes ut regelmessig. Hvis filteret utsettes for intens bruk, som langvarig kjøring i områder med forurenset luft eller støvskyer, må filteret skiftes oftere. Hvis du er usikker på hva slags filter du skal bruke, må du kontakte Volvos kundestøtte.

Luftkvalitetssystem

Luften i kupeen renses på følgende måter:

- filtrering av allergi- og astmafremkallende stoffer
- fjerning av gasser og partikler for å redusere lukt
- fjerning av luftforurensning som partikler

Hvis luftkvalitetssensorene registrerer forurensning i uteluften, lukkes luftinntaket og intern luftresirkulering aktiveres.

Luftrensing

For å ha god luftkvalitet er bilen utstyrt med forskjellige former for luftrensing. Noen av disse kan aktiveres via midtdisplayet for rask forbedring av luftkvaliteten i kupeen.

CleanZone

CleanZone viser om vilkårene for god luftkvalitet er oppfylt eller ikke.

4.3.7.1. Indikasjon på luftkvalitet

Fanen for luftkvalitet i midtdisplayets klimavisning gir deg informasjon om luftkvaliteten både i og utenfor bilen.

Fanen for luftkvalitet viser kvaliteten til inneluften og uteluften. En sensor måler innholdet av partikler av en størrelse på under 2,5 µm i kupeen. Informasjonen om innholdet av forurensende stoffer utenfor bilen leveres av en ekstern tjeneste, og er basert på modellerte data.



Tips

For enkelte regioner er informasjon om pollennivå tilgjengelig. Trykk på **Luftkvalitet og pollen** for å se nærmere informasjon.

4.3.7.2. Luftrensing

For å ha god luftkvalitet er bilen utstyrt med forskjellige former for luftrensing.

Bilen har flere funksjoner for å sørge for god luftkvalitet. Noen av disse er passive, og noen kan styres i midtdisplayet.

4.3.7.2.1. Avansert luftrensing

Hensikten med avansert luftrensing er å minimere mengden av farlige partikler og skadelige gasser i kupeen.

Avansert luftrensing er alltid aktiv unntatt ved luftresirkulering eller når klimasystemet er slått av. Du kan se i klimavisningens fane for luftkvalitet om den er aktiv eller ikke.

4.3.7.2.2. Fokusert luftrensing

Du kan forbedre luftkvaliteten i kupeen ved å aktivere fokusert luftrensing. Dette reduserer antallet uønskede partikler i luften.

Når du aktiverer fokusert luftrensing, prioriterer bilen å redusere partikkelinnholdet i luften som kommer inn, over klimakomforten din. Dette begrenser noen av de andre klimakomfortfunksjonene, for eksempel ved å senke viftenes intensitetsnivå.

Tapet av komfort skyldes at klimasystemet resirkulerer mer luft. Dette merker man tydeligst når det er flere passasjerer i bilen.

Aktivere fokusert luftrensing

Fokusert luftrensing prioriterer å redusere antall uønskede partikler i luften i bilen fremfor andre klimakomfortfunksjoner. Du aktiverer funksjonen i midtdisplayets klimavisning.

Funksjonen for fokusert luftrensing rengjør luften i kupeen raskt for å bli kvitt uønskede partikler. Når den er aktiv, prioriteres den over andre klimafunksjoner.

Viktig

Når fokusert luftrensing er aktiv, reduseres klimakomforten og ventilasjonen. Dette kan føre til kondens, slik at vinduene dugger og sikten blir dårligere.

1. Trykk på viftesymbolet  i bunnlinjen.

Innholdet i denne førerveiledningen gjenspeiler brukerveiledningens tilstand på utskriftstidspunktet, og vil kanskje ikke være fullstendig gyldig i fremtiden. Du finner nærmere informasjon i den komplette versjonen av ansvarsfraskrivningen på første side.

2. Gå til **Luftkvalitet**.

3. Trykk på symbolet for fokusert luftrensing .

4. Trykk på **Aktiver**.

> **Fokusert** vises under viftesymbolet  i bunnlinjen når fokusert luftrensing er aktiv.

 **Nb!**

Unngå å bruke fokusert luftrensing over lengre perioder siden det kan gjøre luften i kupeen tung og ubehagelig. Når luften i bilen er renset, gir ikke fokusert luftrensing noen fordel lenger, så funksjonen kan slås av.

Trykk på symbolet  for fokusert luftrensing igjen for å slå av funksjonen. Du kan også slå fokusert luftrensing av ved å aktivere andre klimafunksjoner.

4.3.7.3. CleanZone

CleanZone er en luftkvalitetsfunksjon som kontrollerer og viser om alle vilkår for god luftkvalitet er oppfylt eller ikke.

Du finner informasjon om luftkvaliteten i klimavisningens fane for luftkvalitet. CleanZone oppnås hvis alle vilkår for å gi god luftkvalitet i kupeen er oppfylt. Hvis det ikke kan oppnås, kan du se i midtdisplayet hvilke vilkår som ikke er oppfylt.

4.3.7.4. Aktivere luftresirkulering

Luftresirkulering hjelper deg å holde skadelig eller illeluktende luft ute av kupeen. I visse tilfeller slås den på den automatisk, men du kan også slå den på manuelt i klimavisningen.

Som standard avgjør klimasystemet automatisk om luften skal resirkuleres avhengig av visse miljøforhold. Hvis luftkvalitets-sensoren merker at uteluften er forurenset, vil bilen automatisk lukke luftinntaket og i stedet resirkulere luften i kupeen. Hvis du vil, kan du slå av konstant luftresirkulering manuelt for å lukke luftinntaket.



 **Viktig**

Hvis luften resirkuleres over lengre tid, kan det dannes dugg på vinduene. Dette kan føre til dårlig sikt.

i **Nb!**

Luftresirkulering er ikke tilgjengelig når maks defroster er på.

Hvis den aktiveres manuelt, vil luftresirkuleringen gå ut på tid etter en stund.

1. Trykk på viftesymbolet  i bunnlinjen.
2. Trykk på resirkuleringssymbolet .

4.3.8. Klimasystem

Bilens klimasystem forsøker å gi alle i bilen et behagelig innemiljø ved hjelp av elektronisk klimakontroll.

Alle funksjonene til klimasystemet kontrolleres via midtdisplayet.

Bilen bruker sensorer for å automatisk kontrollere forskjellige funksjoner som har som formål å skape et behagelig inneklima til enhver tid.

i **Tips**

De fleste klimafunksjoner kan også talestyres. De fleste funksjonene krever internettilkobling for å kunne talestyres.

4.3.8.1. Klimasoner

Bilens kupé er delt inn i forskjellige klimasoner. Disse sonene gir personene i bilen muligheten til å angi sin egen ønskede temperatur for å få et behagelig miljø.

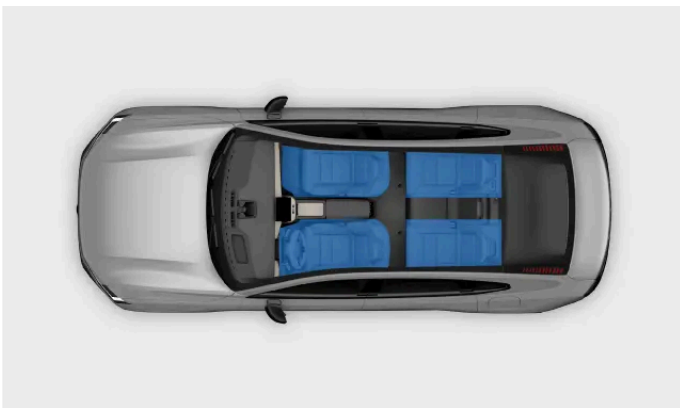

Bilens kupé har forskjellige klimasoner. Alle sonene er direkte synkronisert med førerens ønskede klimainnstilling som standard. Temperaturen kan imidlertid justeres individuelt for hver sone.

4.3.8.2. Delvis klima

For å spare energi kan bilen begrense klimafunksjonene bak hvis det ikke er personer i baksetet.

Hvis bilen detekterer at det ikke er personer i baksetet, begrenser den klimafunksjonene for bakre del av kupeen. Dette er for å redusere strømforbruket.

4.3.8.3. Temperaturfølelse og faktisk temperatur

Temperaturoppfattelsen din påvirkes av flere faktorer enn den faktiske temperaturen i luften. Å kjenne til forskjellen mellom følt og faktisk temperatur kan gi deg en bedre klimakomfortopplevelse.

Om luften i bilen føles varm eller kald, avhenger av luftens temperatur, men også andre faktorer. Disse faktorene omfatter din egen kroppstemperatur, luftstrømmen og luftfuktigheten i bilen, og om du er utsatt for direkte sollys. Når du justerer temperaturinnstillingen, tar bilen hensyn til noen av faktorene som bidrar til temperaturfølelsen din. Bilen tilpasser deretter kontinuerlig klimafunksjonene for å få inneklimateet til å føles som temperaturen du har valgt. Dette innebærer at den faktiske temperaturen i bilen kan avvike fra temperaturen du har valgt, for å gi deg en jevnere og mer behagelig klimaopplevelse.

Bilen tar hensyn til sollys når den regulerer klimaet i bilen. Hvis solen for eksempel skinner på førersiden, kan bilen justere luftstrømmen og temperaturen for å utjevne temperaturfølelsen på denne siden.

4.3.8.4. Klimasensorer

Det finnes flere klimasensorer inne i og utvendig på bilen. Disse sensorene bidrar til et behagelig klima i kupeen.

For at de innvendige sensorene skal kunne fungere etter hensikten, er det viktig at du ikke dekker dem til.

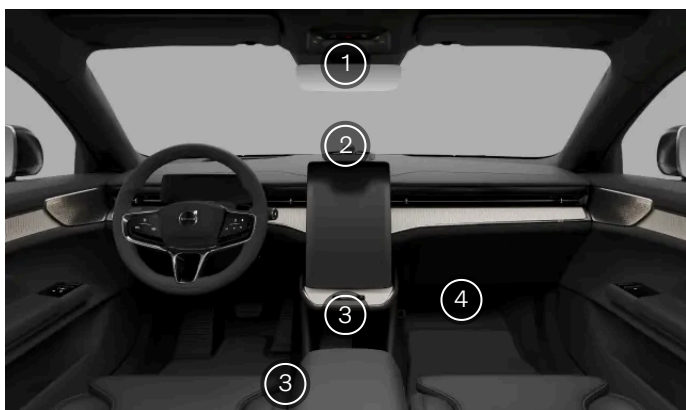

- ① Luftfuktighetssensorer i bakspeilkonsollen.
- ② Sollyssensor på dashbordets overside.
- ③ Sensorer for kupétemperatur under midtdisplayet.
- ③ Sensor for kupétemperatur mellom midtkonsollen og førerasetet.
- ④ Sensor for svevestøv på undersiden av hanskerommet.

Sensoren for omgivelsestemperatur er plassert på bilens underside.

4.3.8.5. Varmere

Hvis omgivelsestemperaturen er lavere enn temperaturen du ønsker å ha i bilen din, kan varmesystemet hjelpe deg å oppnå et behagelig inneklima.

Elektrisk varmer

Den elektriske varmeren drives av bilens fremdriftsbatteri. Den brukes til å varme batteriet og til å varme kupeen under forkondisjonering og kjøring.

Hvis ladenivået i fremdriftsbatteriet er for lavt, vil varmeren slå seg av.

Varmepumpe

Varmepumpens viktigste funksjon er å utvide bilens rekkevidde. I lav temperatur bidrar varmepumpen til å varme kupeen på en måte som bruker mindre energi enn den elektriske varmeren. Dette gir mer tilgjengelig strøm fra batteriet. Varmepumpen er i drift både under forkondisjonering og kjøring. Den bidrar også til å opprettholde ønsket driftstemperatur i fremdriftsbatteriet.

4.4. Vinduer og ruteglass

Bilen har flere forskjellige vinduer og ruteglass. Mange av dem er laminert for sikkerhets skyld. Lamineringen gir også bedre lydisolering i kupeen.

Alle laminerte vinduer, unntatt frontruten og panoramataket, er merket med et symbol for laminert glass.



Nb!

Ikke bruk farget folie med metallisert overflatebelegg på front- eller bakruten. Dette kan skape problemer med signalmottaket siden det er plassert antenner i disse områdene.

Panoramatak

Bilens panoramatak har et belegg som beskytter mot infrarødt lys. Dette bidrar til å holde temperaturen i kupéen nede i forhold med sterkt sollys.

Det har også et elektrokromatisk lag som gjør at du kan veksle mellom gjennomsiktig og mørkt glass.

4.4.1. Regulering av vinduene

Du kan bruke bryterne i dørpanelene til å regulere vinduene. Bryterne i førerdøren kan kontrollere alle vinduene i bilen, mens passasjerbryterne i både for- og baksetet bare kan kontrollere sine respektive vinduer.

Advarsel

Ta alltid hensyn til sikkerhet når du bruker vinduene. Bilens bevegelige deler kan forårsake skader på barn, andre personer og gjenstander.

- Sørg for at du har uhindret sikt mot vinduene du betjener.
- Ikke la barn leke med vindusbryterne.
- La aldri barn være alene i bilen.
- Før aldri en gjenstand eller kroppsdelt gjennom et åpent vindu. Dette gjelder også når bilens elektriske anlegg er helt frakoblet.

Vindusbryterne kan fortsatt fungere en stund etter at du har gått ut av bilen. Husk dette når du forlater bilen.

Du kan betjene vinduene hver for seg ved hjelp av bryterne på førerdørpanelet. Hver bryter kontrollerer det tilhørende venstre og høyre vinduet.

Trykk på vindussymbolet  for å velge bakvinduene. Lysene ved siden av symbolet viser hvilket vindu som er valgt.

Alle vinduene har innebygd klemmebeskyttelse som bidrar til å hindre skader. Les den relevante informasjonen om klemmebeskyttelse i en egen seksjon i brukerhåndboken.

For at du skal kunne betjene vinduene, må det være en nøkkel inne i eller nær bilen. Hvis du bruker nøkkelkort eller en nøkkel med fjernfunksjon med tomt batteri, må det eller den plasseres på kortleseren for at det skal være mulig å betjene vinduene.

i **Nb!**

Situasjoner der vinduene ikke kan åpnes.

- Vinduene kan ikke åpnes i hastigheter over ca. 180 km/t (112 mph), men de kan lukkes.
- I veldig lav temperatur kan vinduene fryse fast slik at du ikke kan regulere dem.

1.



Du finner vindusbryterne på førerdøren.

Finn bryteren på dørpanelet for vinduet du ønsker å betjene.

2. Bruk bryterne til å åpne eller lukke vinduene:

- Ved å trykke eller trekke lett i bryterne kan du betjene vinduene til du slipper bryteren.
- Hvis du trykker eller trekker bryteren til endeposisjonen, beveger vinduet seg automatisk selv om du slipper bryteren. Stopp det ved å bevege bryteren i den andre retningen.

i **Tips**

Støydemping

Vindstøy fra vinduene bak kan dempes ved å også åpne vinduene foran på gløtt.

Barnesikring

Du kan deaktivere bakvinduene kontroller i innstillingene. Dette hindrer baksetepassasjerer i å betjene vinduene.

i **Nb!**

Hvis automatisk vindusbevegelse eller klemmebeskyttelse ikke fungerer korrekt, kan det være du må tilbakestille vinduene. Du kan lære hvordan du gjør dette, i en egen seksjon i brukerhåndboken.

4.4.2. Justere takfargen

Bilens panoramatak er laget av elektrokromatisk glass. Det betyr at du kan veksle mellom gjennomsiktig og mørkt tak.

Panoramataket er beskyttet av et lag av infrarød folie som til en viss grad beskytter personene i kupeen mot sollys og varme på solrike dager. I tillegg har glasset elektrokromatiske egenskaper, som betyr at man kan skifte mellom gjennomsiktig og mørkt tak i bilens innstillinger i midtdisplayet.

1. Trykk på bilsymbolet  i bunnlinjen og gå til **Innstillinger**.
2. Gå til **Kontroller** → **Lys og displayer** → **Takets solskjerming**.
3. Slå mørkt tak på eller av.

Tips

Du kan også justere takfargen via hurtigkontrollene i midtdisplayet. Dette gjør at du raskt kan justere takfargen uten å gå inn i innstillingene.

4.4.3. Klemmebeskyttelse

For å hindre skader fra elektriske vinduer og andre bevegelige deler, har bilen din et innebygd klemsikringssystem. Personene i bilen må også følge korrekt brukeratferd for å redusere risikoen for å bli sittende fast mellom deler som beveger seg eller lukkes.

Hvis noe blokkerer vinduet når det lukkes, vil vinduet stoppe og bevege seg litt tilbake slik at du kan fjerne det som er i veien. På tilsvarende måte er bakluken beskyttet med klemmebeskyttelse når den åpnes og lukkes.

Advarsel

Ta alltid hensyn til sikkerhet når du bruker vinduene. Bilens bevegelige deler kan forårsake skader på barn, andre personer og gjenstander.

- Sørg for at du har uhindret sikt mot vinduene du betjener.
- Ikke la barn leke med vindusbryterne.
- La aldri barn være alene i bilen.
- Før aldri en gjenstand eller kroppsdel gjennom et åpent vindu. Dette gjelder også når bilens elektriske anlegg er helt frakoblet.

Hvis den automatiske lukkingen av et vindu stopper på grunn av en hindring, kan du likevel prøve å lukke vinduet manuelt ved å fortsette å trekke i kontrollbryteren. Forsøk likevel alltid å fjerne det som forårsaker hindringen først, og sørg for at ingenting er i

Innholdet i denne førerveiledningen gjenspeiler brukerveiledningens tilstand på utskriftstidspunktet, og vil kanskje ikke være fullstendig gyldig i fremtiden. Du finner nærmere informasjon i den komplette versjonen av ansvarsfraskrivningen på første side.

veien for vinduet før du prøver å lukke det igjen.

Hvis det oppstår et problem med klemmebeskyttelsen, kan du prøve å løse problemet ved å tilbakestille vinduet.

Advarsel

De elektriske vinduenes klemmebeskyttelse vil kanskje ikke virke som den skal hvis bilen mister oversikten over vinduets posisjon. Vindusposisjonene recalibreres når du tilbakestiller den automatiske vindusbevegelsen. Den må alltid tilbakes-tilles for å sikre at vindusposisjonene er korrekt kalibrert hvis

- bilen har mistet strømmen, for eksempel hvis 12 V-batteriet har blitt koblet fra
- den automatiske vindusbevegelsen ikke virker som den skal

Dette gjenoppretter den automatiske vindusfunksjonen og aktiverer klemmebeskyttelsen igjen.

4.4.4. Tilbakestille vinduene

Hvis du har problemer med et elektrisk vindu, kan det være du må tilbakestille det. På den måten kan bilen recalibrere vinduets posisjon, slik at både klemmebeskyttelsen og den automatiske bevegelsen gjenoprettes.

Kalibreringsfeil

Bilen følger til enhver tid med på vinduene og posisjonene deres. Av og til kan det oppstå en feil som får bilen til å oppfatte at et vindu har en annen posisjon enn det egentlig har. Dette kan føre til feil med den automatiske lukkefunksjonen og klemmebeskyttelsen. Hvis det er en kalibreringsfeil på et vindu, kan du tilbakestille det selv eller med hjelp fra et autorisert Volvo-verksted.

Det finnes to forskjellige kalibreringsfeil som kan påvirke vinduskalibreringen. Hvis systemet for vindusovervåking registrerer en kalibreringsfeil, slås den automatiske lukkefunksjonen av. Hvis feilen ikke detekteres, kan den automatiske lukkefunksjonen fortsette å fungere til en viss grad, men ikke på tilsiktet måte.

De to typene kalibreringsfeil er:

Forskyvning ned Vinduet er lenger nede enn vindusposisjonen som bilen registrerer. Dette gjør at vinduet ikke lukkes helt, siden bilen registrerer at det er lukket før det når vindusrammens øvre kant. Du kan recalibrere et vindu med denne feilen på egen hånd.

Forskyvning opp Vinduet er lenger oppe enn vindusposisjonen som bilen registrerer. De manuelle kontrollene fungerer, men hvis du bruker den automatiske lukkefunksjonen, vil vinduet lukke seg og deretter gå ned igjen. Dette er fordi systemet registrerer vindusrammens øvre kant som en hindring, og aktiverer klemmebeskyttelsen. Det er ikke mulig å recalibrere et vindu med en slik forskyvning på egen hånd. Kontakt i stedet et autorisert Volvo-verksted.

Viktig

Hvis kalibreringen går tapt, vil klemmebeskyttelsen kanskje ikke fungere korrekt før vinduet er tilbakestilt.

Før et vindu tilbakestilles, må du forsikre deg om at det er helt lukket. Du kan tvinge vinduet til å lukke seg helt ved å overstyre vinduets system for automatisk lukkebevegelse. Trekk vindusbryteren til manuell posisjon tre ganger i rask rekkefølge, og lukk deretter vinduet manuelt.

Tilbakestille vindu

1. Trykk lett på vindusbryteren til vinduet er helt åpent.
 2. Trekk lett i bryteren til vinduet er helt lukket.
- > Rekalibreringen er fullført, og både klemmebeskyttelsen og den automatiske vindusbevegelsen er gjenopprettet.

Kontroller for å forsikre deg om at vinduet fungerer korrekt etter prosedyren for tilbakestilling. Vinduet skal lukkes helt når du trekker bryteren helt til endes og deretter slipper den. Kontakt et autorisert Volvo-verksted hvis problemet vedvarer.

4.5. Seter

Setene er laget for å gi komfort og sikkerhet. Juster setene, aktiver komfortfunksjoner, og sørg for at du sitter godt



Setene i bilen har en rekke funksjoner som gir komfort, sikkerhet og fleksibilitet.

I denne seksjonen av veiledningen vil du lære om hvilke komfortfunksjoner og justeringer som er tilgjengelige for bilsetene. Dette omfatter funksjoner som justering av setenes posisjon og hvordan baksetene kan felles ned for å oppnå mer plass til bagasje eller last. Samtidig vil du få grunnleggende informasjon om hvordan disse funksjonene kan brukes trygt og korrekt.

En egen seksjon i denne veiledningen informerer om setenes passive sikkerhetsfunksjoner og hvordan man bidrar til at de fungerer som de skal, ved å sitte korrekt.

4.5.1. Forseter

Forsetene har mange justeringsmuligheter for å øke komforten.



Justeringsmuligheter

Den elektriske setejusteringen er delt inn i justeringsmoduser:

Grunnleggende justeringer	Setets høyde og posisjon, og seteryggens vinkel.
Tilt- og korsryggstøtte	Justering av korsryggstøttens høyde og dybde, i tillegg til seteputens vinkel.
Sidestøtte	Sidestøtteposisjon

Tips

Forlenge seteputen

Du kan forlenge seteputen manuelt for å få bedre støtte for lårene. Grip håndtaket under putens forkant og trekk puten fremover.

Knott for setejustering

Alle elektriske setejusteringer gjøres med knotten på siden av setet. Når du trykker på knappen i midten, kommer setejusteringsvisningen til syne i midtdisplayet for å veilede deg.

Funksjoner

Forsetene har også følgende komfortfunksjoner:

Massasje	Du kan velge mellom fem forskjellige massasjeprogrammer med tre forskjellige hastigheter og intensiteter.
Ventilasjon	De fleste delene av forsetene er ventilerte. Det er tre kjølenivåer å velge mellom.
Oppvarming	Setene har tre tilgjengelige varmenivåer.
Hodestøtter med høyttalere	Hodestøttene i forsetene har innebygde høyttalere som gir en mer omsluttende lytteopplevelse.

Viktig

Varsellyder

Det må aldri festes trekk eller puter på hodestøttene med høyttalere. Høyttalerne inngår i bilens sikkerhetssystem, og hvis de dekkes til, kan det dempe varsellyder.

Tips

Veskeoppbevaring

Hvis du eller passasjerene dine har med en håndveske eller mindre bagasje, finnes det et praktisk oppbevaringsrom for den under fremre del av midtkonsollen.

4.5.1.1. Justering av forsetene

Juster forsetene med setejusteringsknotten. Du finner den på siden av setet som er nærmest døren.

Knott for setejustering



Setejusteringsknotten kan beveges opp og ned, forover og bakover, og dessuten dreies i begge retninger. I midten av knotten er det også en knapp for å endre aktiv justeringsmodus.

Setet kan endres på mange måter. For at man skal kunne kontrollere alle disse endringene med justeringsknotten, er de tilgjengelige endringene gruppert i separate justeringsmoduser. Hver modus vises visuelt i midtdisplayet for å veilede deg når du justerer setet.

Innholdet i denne førerveiledningen gjenspeiler brukerveiledningens tilstand på utskriftstidspunktet, og vil kanskje ikke være fullstendig gyldig i fremtiden. Du finner nærmere informasjon i den komplette versjonen av ansvarsfraskrivningen på første side.

 **Advarsel**

Setet må aldri justeres mens du kjører. Dette kan føre til farlige distraksjoner og tap av kontroll. I stedet må du sørge for at alle nødvendige setejusteringer er gjort før du begynner å kjøre.

Justere setet

1. Start med å trykke på knappen på justeringsknotten.
 - > Setejusteringsvisningen kommer opp i midtdisplayet.
2. For å gå gjennom de forskjellige justeringsmodusene trykker du på knappen på knotten gjentatte ganger.
3. Vri eller beveg knotten for å justere setet slik du vil ha det.
 - > Den visuelle veiledningen i midtdisplayet viser hvilken del av setet du justerer.

 **Tips**

Hurtigjusteringer

Du kan også tilpasse setet uten visuell veiledning fra midtdisplayet. Bare beveg eller vri setejusteringsknotten for å justere. Vær oppmerksom på at kun grunnleggende justeringsmodus er tilgjengelig på denne måten.

Forlenge seteputen

Du kan forlenge seteputen manuelt for å få bedre støtte for lårene. Grip håndtaket under putens forkant og trekk puten fremover.

 **Nb!**

Justeringslås

Hvis du beveger justeringsknotten i samme retning flere ganger i løpet av kort tid, slutter knotten å reagere en stund. I tillegg vises det en melding i midtdisplayet om at justeringskontrollene er deaktivert. Dette er for å hindre utilsiktet bruk av justeringsknotten.

 **Viktig**

Når du er ferdig med å justere setet, er det viktig å sørge for at andre deler av bilen er riktig justert. Kjørestillingen din er viktig, og påvirkes av mer enn setejusteringene dine, for eksempel posisjonen til rattet, speilene og frontrutedisplayet.

4.5.1.2. Tilbakestille posisjonene til forsetene

Innholdet i denne førerveiledningen gjenspeiler brukerveiledningens tilstand på utskriftstidspunktet, og vil kanskje ikke være fullstendig gyldig i fremtiden. Du finner nærmere informasjon i den komplette versjonen av ansvarsfraskrivningen på første side.

Hvis setet ikke beveger seg til den lagrede profilposisjonen, eller hvis setets bevegelse virker begrenset eller ujevn, kan det være nødvendig å tilbakestille setet.

1. Beveg setet helt frem og deretter hele veien bakover.
2. Beveg seteputen til høyeste posisjon og deretter til laveste posisjon.
3. Juster setet til ønsket posisjon og lagre innstillingen i profilen din.

Kontakt ditt autoriserte Volvo-verksted hvis problemet vedvarer.

4.5.1.3. Aktivere setemassasje

Du kan aktivere setemassasjen fra setejusteringsvisningen i midtdisplayet. Det er flere forskjellige massasjeprogrammer og innstillinger å velge mellom.

1. Trykk på knappen på setejusteringsknotten.



Knotten er plassert på siden av setet som er nærmest døren.

- > Setejusteringsvisningen kommer opp i midtdisplayet.
2. Velg **Massasje**.
 3. Velg ønsket program, hastighet og intensitet.
 4. Velg **Start**.
- > Massasjen starter og midtdisplayet viser en melding som forteller hvor lenge massasjen varer.

Hvis du vil stoppe massasjen før massasjeprogrammet er ferdig, velger du **Stopp** i massasjevisningen i midtdisplayet.

 **Tips**

Du kan også gå til massasjevisningen i midtdisplayet via innstillinger uten å bruke setejusteringsknotten.

4.5.1.4. Forlenge seteputen

Lengden til forsetenes seteputer kan justeres for å gi bedre støtte under lårene.

1.



Grip og trekk i håndtaket foran på setet.

2. Juster lengden på seteputen.

4.5.2. Bakseter

Du kan justere baksetene på mange måter for å få mer rom, eller bruke tilleggsfunksjonene til å tilpasse området etter dine behov.



Det er flere justeringer og funksjoner du kan bruke i baksetet for å øke komforten eller få plass til bagasje eller last.

Justere baksetevinkelen	Juster vinkelen til seteryggen for å få bedre komfort og ryggstøtte.
Nedfellbare seterygger	Du kan felle ned setene for å få mer plass til last. Venstre sete og midtsetet kan felles ned hver for seg. Det ytre høyre setet kan bare felles ned sammen med midtsetet.
Setevarme	De ytre setene har tilgang til tre varmenivåer. Du kan kontrollere dette fra panelet på baksiden av midtkonsollen eller fra midtdisplayet.
Ventilasjon	Du kan styre seteventilasjonen via midtdisplayet eller panelet på baksiden av midtkonsollen. Det er tre kjølenivåer å velge mellom.

Tips

Midtre armlene i baksetet

Fell ned det midtre setets seterygg for å få tilgang til koppholdere og ekstra armstøtte.

4.5.2.1. Justere baksetene

Du kan justere seteryggen i baksetene for bedre komfort. Venstre seterygg kan justeres for seg selv, mens høyre og midtre seterygg justeres sammen.

Advarsel

Du må aldri justere setene mens bilen er i bevegelse. Hvis bilen bråbremses eller svinger, kan du miste kontrollen over setet og dermed risikere skade.

! Viktig

Bilstoler

Juster aldri setet hvis det er montert en bilstol i det og denne bilstolen er festet i det lave eller høye festepunktet. Dette kan skade bilstolen eller løsne festene som holder den på plass.

Justere seteryggens vinkel

1.



Knappene er plassert på dørpanelene.

i Nb!

Knappene er plassert på dørpanelene. Knappene på venstre dørpanel brukes til å justere det venstre setet. Knappene på høyre dørpanel brukes til å justere både høyre og midtre sete.

Trykk enten på knappen for vinkling bakover  eller knappen for vinkling forover  for å justere seteryggens vinkel.

2. Slipp knappen når setet har nådd ønsket posisjon.

! Viktig

Etter at du har justert, felt ned eller rettet opp et sete, må du forsikre deg om at alle setedelene er låst på plass.

4.5.2.2. Felle ned baksetene

Du kan felle ned baksetene for å få mer plass til last. Venstre sete og midtsetet kan felles ned hver for seg. Det ytre høyre setet kan bare felles ned sammen med midtsetet.

Viktig

Før du feller ned setene, må du sørge for at

- det ikke finnes gjenstander på setene
- sikkerhetsbeltene ikke er festet
- armlenet i midten er felt opp
- det er nok plass til å felle ned setene Ved behov kan setene foran beveges fremover.

Advarsel

Nedfelte bakseter må ikke være i kontakt med setet foran. Dette kan gå ut over sikkerheten til andre personer i bilen.

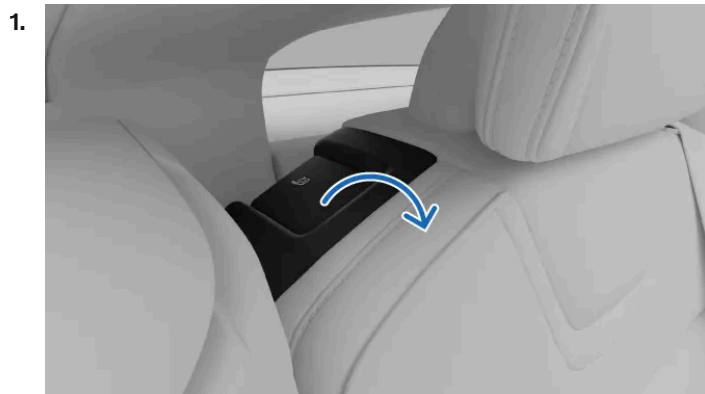

Trekk i håndtaket på seteryggen.

- > Seteryggen løses ut og vippes fremover.
2. Før seteryggen ned til nedfelt posisjon.

Skyv seteryggene manuelt til opprett posisjon når du ikke trenger ekstra plass til bagasje lenger. Kontroller at de låses på plass.

Viktig

Etter at du har justert, felt ned eller rettet opp et sete, må du forsikre deg om at alle setedelene er låst på plass.

4.5.2.3. Midtre armlene i baksetet

En del av det midtre baksetets seterygg kan felles ut og fungere som armlene.

Det er festet en stropp nær toppen av det midtre baksetet. Trekk i denne stroppen for å felle ned det midtre armlenet i baksetet.



Armlene i midten bak, med koppholder

Armlenet i midten kan gi ekstra armstøtte, men har også en skjult koppholder med plass til to kopper.

For å få tilgang til koppholderen må du trykke og slippe knappen i nærheten av koppholderens lokk på armlenet i midten. Koppholderens lokk åpnes. Lukk det manuelt når koppholderen ikke er i bruk.

Oppbevaring av små gjenstander

Det finnes også et lite rom du kan bruke til å oppbevare telefonen eller andre småting. For å åpne oppbevaringsrommet i armlenet må du trykke på knappen under lokket til oppbevaringsrommet så lokket åpner seg litt. Løft lokket manuelt for å åpne det helt.

4.6. Kupébelysning

Lysene i bilens kupé gir belysning til forskjellige formål. Det finnes leselys, generell belysning og belysning av oppbevaringsområder.

Leselys

Forsetene og baksetene har leselys. Du kan justere lysstyrken etter eget behov. Bak i kupeen fungerer de også som generell belysning.

Generell belysning

Bilen har lys som gir generell belysning i kupeen når du for eksempel setter deg inn i bilen. Generell belysning kan aktiveres både manuelt og automatisk.

Stemningslys

Stemningslysene i bilen kan gi behagelig belysning i kupeen når det er mørkt ute.

Lys i oppbevaringsrom

Dette er lys i forskjellige oppbevaringsrom som bagasjerommet og dørlommene, som gjør det enklere å finne det du leter etter.

4.6.1. Justere leselysene

Det finnes leselys for forsetene og baksetene. Du kan justere lysstyrken etter ditt eget behov.

Forsetenes leselys er plassert i takkonsollen, og leselysene bak er plassert over bakdørene.

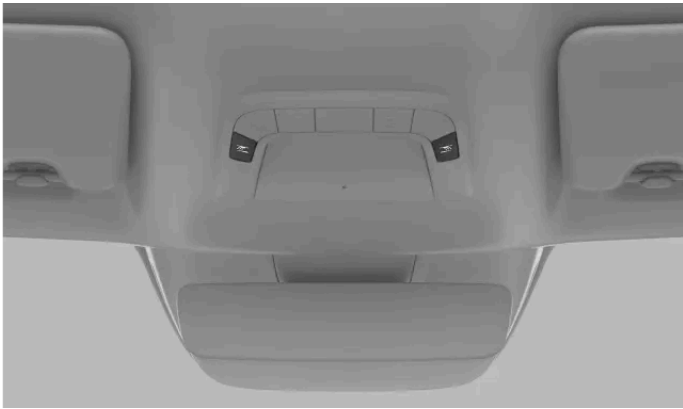

Forsetenes leselys i takkonsollen



Baksetenes leselys

1. Trykk på knappen ved siden av leselyset for å slå det på og av. Knappen er merket med et symbol for leselys.



2. Hold knappen nede for å justere lysstyrken.

4.6.2. Justere stemningslys

Stemningslyset i bilen kan gi behagelig belysning av kupeen. Det er flere fargetema å velge mellom.

1. Trykk på bilsymbolet  i bunntlinjen og gå til **Innstillinger**.

Innholdet i denne førerveiledningen gjenspeiler brukerveiledningens tilstand på utskriftstidspunktet, og vil kanskje ikke være fullstendig gyldig i fremtiden. Du finner nærmere informasjon i den komplette versjonen av ansvarsfraskrivningen på første side.

2. Gå til **Kontroller** → **Lys og displayer**.
3. Velg ett av de navngitte fargetemaene.

4.6.3. Justere innvendig belysning

Du kan justere lysstyrken til den innvendige belysningen i seksjonen for lys og display i innstillingene.

1. Trykk på bilsymbolet  i bunnlinjen og gå til **Innstillinger**.
2. Gå til **Kontroller** → **Lys og displayer** → **Lysstyrke i kupéen**.
3. Juster lysstyrken.

 **Tips**

Lysstyrke for skjerm og knapper

Du kan justere lysstyrken til displayene via menyen for lys og displayer i midtdisplayet.

4.6.4. Slå av automatisk interiørbelysning

Funksjonen automatisk belysning av holder belysningen inne i bilen av også når du går inn eller ut av bilen.

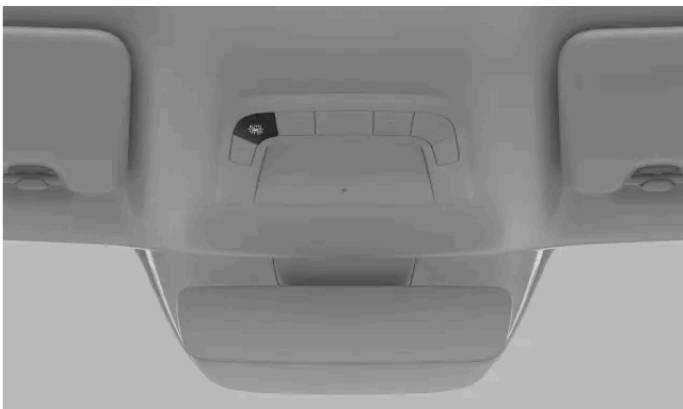

Knappen for automatisk lys av er plassert i takkonsollen

Automatisk interiørbelysning slår lysene inne i bilen på automatisk når en dør åpnes. Automatisk belysning gjør det enklere å sette seg inn i og gå ut av bilen når det er mørkt ute. Det kan imidlertid forekomme situasjoner der du ikke vil at lysene skal slås på, for eksempel når passasjerer sover i bilen.

Knappen for automatisk belysning av er plassert i takkonsollen og er markert med et symbol for automatisk belysning av.



Når automatisk belysning er slått av, skifter knappelyset farge.

1. Trykk på knappen for å slå funksjonen på eller av.

 **Nb!**

Selv om automatisk belysning er slått av, vil lysene slås på hvis du bruker funksjonen alle lys på.

4.6.5. Aktivere alle de innvendige lysene

Aktivering av alle innvendige lys slår på de fleste innvendige lysene. Dette kan være nyttig når du leter etter noe i kupeen.

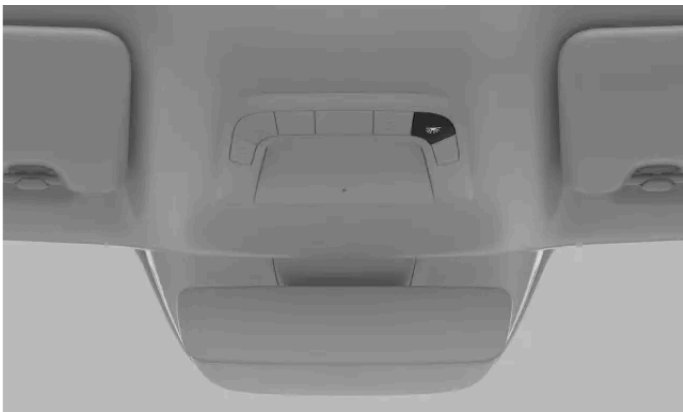

Knappen for alle innvendige lys på er plassert i takkonsollen

Knappen for aktivering av alle innvendige lys er plassert i takkonsollen og er markert med et lyssymbol.



1. Trykk på knappen for å slå alle innvendige lys på eller av.



Selv om automatisk lys av er slått av, vil lysene slås på hvis du bruker funksjonen alle lys på.

5. Sikkerhet

Gjør deg kjent med bilens kollisjonsbeskyttelsesfunksjoner og hva som kreves for trygg bruk av bilen.



Sikkerhetsseksjonen beskriver funksjoner som er utviklet for å redusere risikoen for alvorlig skade i en eventuell kollisjon. Sikkerhetsfunksjonene omfatter sikkerhetsbelter, kollisjonsputer, bilstoler og andre komponenter og funksjoner som kan bidra til å redde liv hvis de brukes korrekt.

Bilen din er laget for å fremme og legge til rette for trygg bruk. Sikkerhetsfunksjoner er aldri en erstatning for sikker brukeratferd. Dette gjelder ikke bare funksjoner som er direkte relatert til sikkerhet, men også resten av bilen. Det er ditt ansvar å bruke bilens funksjoner på en sikker måte.

Advarsel

Sikkerhetssystemer i samspill

Sikkerhetsfunksjonene er laget for å fungere i samspill for å øke sikkerheten til alle personene i bilen. Ingen funksjon fungerer som erstatning for en annen, med mindre dette uttrykkelig oppgis i veiledningen. For eksempel reduserer ikke bilens kollisjonsputer behovet for å bruke sikkerhetsbelte på noen som helst måte.

SRS-advarsel

Sensorer i bilen kan registrere om det er feil på kollisjonsputene eller relaterte sikkerhetssystemer. Et rødt varselsymbol vil vises i førerdisplayet for å varsle deg om eventuelle feil.



SRS-varselsymbol

Hvis det røde SRS-varselsymbolet vises i førerdisplayet, må du kontakte et autorisert Volvo-verksted straks.



Kontroller ved oppstart

Flere sikkerhetssystemer inngår i bilens kontroll ved oppstart. Under kontrollen kan det gule SRS-symbolet bli vist i førerdisplayet. Dette er helt normalt og betyr at sikkerhetssystemet starter opp og sjekker om det finnes problemer. Sørg for å få utbedret eventuelle feil.



Oppstartssymbol for SRS

Sikkerhetsrelaterte områder

Enkelte førerstøttefunksjoner er sikkerhetsrelaterte. I stedet for å sikre deg i en eventuell ulykke er hensikten med disse å hindre at ulykker i det hele tatt skjer. Gjør deg kjent med disse funksjonene også for at kjøreturen skal bli tryggere.

5.1. Kollisjonsrepons

I en eventuell kollisjon har bilen mange funksjoner som skal redusere virkningen av sammenstøtet. Bilens respons på en kollisjon skjer før, under og etter sammenstøtet.



Du finner informasjon relatert til kollisjonsrespons flere steder i denne håndboken. Hensikten med denne seksjonen er derfor å gi en mer samlet oversikt over bilens evner på dette området.

Før

Før et sammenstøt kan flere førerstøttefunksjoner bidra til å unngå kollisjonen eller redusere virkningen av den. Hvis bilen merker at en kollisjon er sannsynlig eller uunngåelig, kan den utløse beskyttelsessystemer, for eksempel sikkerhetsbeltestramming, før sammenstøtet inntreffer.

Under

Mens kollisjonen skjer, gir sensorer i hele bilen kontinuerlig informasjon om tilstanden til bilen og personene i den. Bilen bruker informasjonen til å koordinere og aktivere beskyttelsesfunksjoner som utløsning av kollisjonputer og forhåndsstramming av sikkerhetsbelter. Kollisjoner er komplekse hendelser som kan utfolde seg i flere stadier, der det første sammenstøtet ikke nødvendigvis er det mest alvorlige. Tidspunktene for utløsning av sikkerhetsfunksjoner er svært viktig for å oppnå best sjanse for effektiv beskyttelse.

Bilens sikkerhetssystemer fungerer i samspill med passive sikkerhetsfunksjoner. I en eventuell ulykke fordeler bilens konstruksjon krefter til spesifikke strukturelle komponenter. Den har også deformeringssoner som absorberer energi fra sammenstøtet. Basert på lignende prinsipper er bilens eksteriør utformet med tanke på fotgjengeres sikkerhet.

Etter

Innholdet i denne førerveiledningen gjenspeiler brukerveiledningens tilstand på utskriftstidspunktet, og vil kanskje ikke være fullstendig gyldig i fremtiden. Du finner nærmere informasjon i den komplette versjonen av ansvarsfraskrivningen på første side.

Etter en kollisjon forsøker bilen å stoppe på en kontrollert og sikker måte. Den kan også tilkalle utrykningspersonell med et automatisk nødalarmer.

i **Nb!**

Sikkerhetsmodus

I en kollisjon kan bilens sikkerhetssystemer koble fra høyspenningsbatteriet. Dette er for å beskytte personene i bilen og selve bilen mot potensiell skade forårsaket av batteriet. Samtidig går bilen inn i sikkerhetsmodus. Når sikkerhetsmodus er aktiv, kan du ikke kjøre bilen. Avhengig av hvor alvorlig kollisjonen er, kan du imidlertid gå ut av sikkerhetsmodus via midtdisplayet hvis du må flytte bilen bort fra umiddelbar fare. Dette koblet høyspenningsbatteriet til igjen og gjør det mulig å kjøre en kort strekning.

! **Viktig**

Bilen er utformet med sikkerhet som et sentralt element, men ingen beskyttelsessystemer er 100 % effektive i alle situasjoner. Sikkerhetsfunksjoner er aldri en erstatning for sikker brukeratferd.

5.1.1. System for fotgjengerbeskyttelse

Med tanke på en eventuell frontkollisjon med en fotgjenger, er bilen utstyrt med et system som kan dempe konsekvensene av sammenstøtet. Hvis systemet er blitt aktivert, må bilen hentes av bilberger og gjennomgå service.

Fotgjengerbeskyttelsessystemet har som formål å redusere skader på fotgjengere hvis de blir påkjørt av bilen. Hvis systemet utløses under en kollisjon, responderer bilen på tre spesifikke måter, i tillegg til den normale kollisjonsatferden:

- Panseret løftes for å dempe støtet fra fotgjengeren.
- En automatisk alarm sendes via en alarmsentral.
- Et symbol vises i førerdisplayet for å signalisere at systemet er utløst.



System for fotgjengerbeskyttelse

Hvis systemet utløses, må du følge anbefalingene som blir gitt.

i **Nb!**

Systemet for fotgjengerbeskyttelse er avhengig av sensorer for å detektere visse typer kollisjoner. Sensorene er aktive i hastigheter fra ca. 25 til 50 km/t (15 til 30 mph), men det er mange forhold og faktorer som avgjør om systemet for fotgjengerbeskyttelse vil bli utløst eller ikke. Det kan være objekter i bilens omgivelser som sensorene detekterer på lignende måte som en fotgjenger. Det er mulig at systemet aktiveres i en eventuell kollisjon med et slikt objekt.

 **Viktig**

Føreransvar

Systemet for fotgjengerbeskyttelse er et supplement til trygge kjørevaner. Funksjonen verken reduserer eller erstatter behovet for at føreren viser oppmerksomhet og konsentrerer seg om å kjøre trygt. Kjør bilen med samme fokus på sikkerhet som kreves for en bil som ikke har evne til å dempe kollisjoner.

 **Advarsel**

Skadet front

Kontakt et autorisert Volvo-verksted hvis bilens front blir skadet på noen som helst måte. Dette er for å sikre at skaden ikke har påvirket bilens sikkerhetssystemer, inkludert systemet for beskyttelse av fotgjengere.

Hevet panser etter aktivering

Ikke kjør bilen hvis panseret blokkerer sikten din etter at systemet er aktivert. Det anbefales å transportere bilen med et bergingsbil i stedet. Hvis fotgjengerbeskyttelsessystemet har blitt utløst, må bilen til service hos et autorisert Volvo-verksted.

Modifikasjoner av bilen

Ikke gjør modifikasjoner eller tilføyelser til bilens front. Modifikasjoner av bilen kan ha negativ innvirkning på bilens sikkerhetssystemer, og kan føre til alvorlige personskader og skade på bilen. Les seksjonen om modifikasjoner av bilen nøye, og kontakt Volvo hvis du vurderer å modifisere bilen.

5.2. Detektering av person i bilen

Bilen kan minne deg om å ikke etterlate noen i bilen når du låser den.

Tilstedeværelsesvarsler

Som standard varsler bilen deg hvis den detekterer at det fortsatt er personer eller kjæledyr i bilen når du forsøker å låse den. Når dette skjer, låses ikke bilen, og du får et varsel i midtdisplayet. Det er imidlertid mulig å låse bilen med en person i bilen hvis du midlertidig har tillatt låsing med person i bilen i låseinnstillingene.

 **Tips**

Mobilvarsel

Hvis Volvo Cars-appen din er koblet til profilen som for øyeblikket er logget inn i bilen, vil du også motta et varsel i appen i situasjoner der bilen ville varslet deg.

Advarsel

Volvo anbefaler ikke å etterlate personer eller kjæledyr i en låst bil.

Enkelte regioner har lover som forbyr å etterlate personer eller dyr i et låst kjøretøy.

5.3. Korrekt bruk av seter

Korrekt sittestilling og korrekt bruk av sikkerhetsbeltet er avgjørende for sikkerheten og komforten til alle personene i bilen. Det finnes også spesifikke råd for gravide og barn.

Viktig

Viktigheten av korrekt bruk av setene

Sikkerhetsfunksjoner som sikkerhetsbelter og kollisjonsputer krever at alle personene i bilen sitter på riktig måte. Dette gir best sjanse for effektiv beskyttelse i en kollisjon. Hvis instruksjonene om bruk av setene ikke følges, kan det sette liv i fare eller føre til alvorlige skader.

Graviditet

Gravide bør være ekstra nøye med å følge alle anbefalingene om sitteposisjon. Følgende er enten tilleggsråd eller ekstra viktig:

- Sørg for at sikkerhetsbeltet ikke ligger over magen. Hoftedelen av beltet skal ligge under magen, og skulderdelen skal gå på oversiden av den.
- Gravide som sitter i førersetet, bør unngå å sitte nærmere rattet enn nødvendig. Juster setet for å oppnå så stor avstand som mulig mellom magen og rattet samtidig som alle førerkontroller er lett tilgjengelige.

Barns setebehov

Vær ekstra nøye og oppmerksom på barnas behov når de plasseres i et sete. Sørg for at du har en egnet bilstol for barnet, at denne er korrekt montert og at barnet sitter trygt gjennom hele bilturen. For barn som sitter forovervendt, gjelder de samme sitteanbefalingene som for voksne. Sørg alltid for at sikkerhetsbeltet er korrekt justert og at hodestøtten er i en høyde som passer for barnet, hvis det er mulig.

Nb!

Fysiske begrensninger

Fysiske begrensninger kan hindre en person i å følge anbefalingene for bruk av setene. Bilen kan trenge modifikasjoner for å legge til rette for sikker bruk. Kontakt et autorisert Volvo-verksted for å få informasjon om modifikasjoner som er godkjent av Volvo.

Sittestilling

Både sittestillingen og korrekt justering av sikkerhetsbeltet er viktig for sikkerheten. Unngå uvanlige sittestillinger.



Person som sitter korrekt. Ikke sitt i andre stillinger når bilen er i bevegelse.

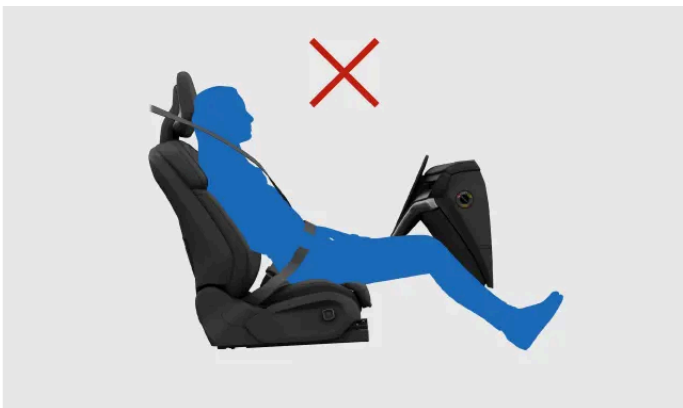

Ikke skli forover i setet. Korsryggen skal være i kontakt med seteryggen.

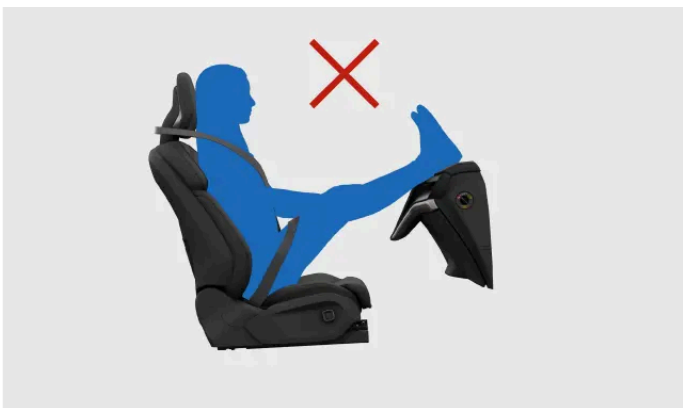

Hold begge føttene på gulvet.

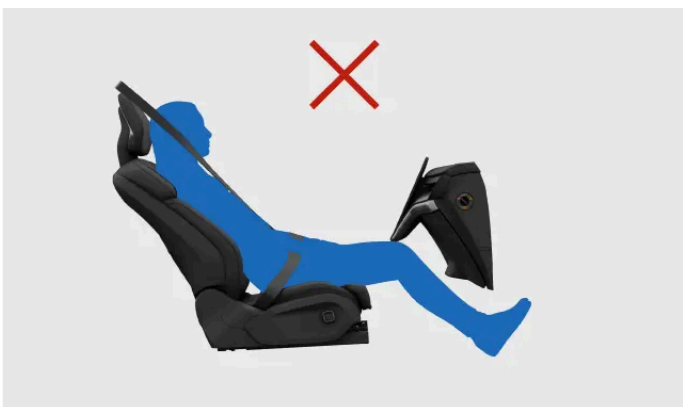

Innholdet i denne førerveiledningen gjenspeiler brukerveiledningens tilstand på utskriftstidspunktet, og vil kanskje ikke være fullstendig gyldig i fremtiden. Du finner nærmere informasjon i den komplette versjonen av ansvarsfraskrivningen på første side.

Ikke len seteryggen bakover til liggestilling. Sikkerhetsbeltet må ligge stramt mot skulderen.

Beskyttelse mot whiplash

Korrekt bruk av hodestøtten er svært viktig for å redusere faren for nakkeskader i en kollisjon. Alle hodestøttene i bilen er laget for å bidra til å beskytte hodet og nakken når de brukes på korrekt måte. Som en ekstra sikkerhetsfunksjon kan forsetenes konstruksjon redusere faren for nakkeslengskader i visse kollisjoner. Disse setene er laget slik at de forflytter seg på en måte som reduserer nakkeslengrelaterte krefter.

- Hold bakhodet mot hodestøtten.
- Sørg for at personene i bilen har korrekt justert hodestøtte så sant det er mulig.
- Unngå å plassere last inntil forsetenes seterygg. Det kan hindre setet å bevege seg slik det skal i en eventuell kollisjon.

5.4. Sikkerhetsbelter

Når sikkerhetsbeltene brukes riktig, kan de bidra til å unngå alvorlige skader i mange situasjoner, fra bråbremsing til kraftige kollisjoner.

Sikkerhetsbeltefunksjoner



Sikkerhetsbeltet låser seg for å fungere som en beskyttelsesmekanisme under visse vilkår, for eksempel hvis beltet trekkes ut plutselig og kraftig, hvis bilen kjøres aggressivt og hvis bilen befinner seg i en bratt bakke.

Bilen kan bruke beltepulser til å varsle føreren. Sikkerhetsbeltet kan også justere seg som et sikkerhetstiltak i en høyrisikosituasjon.

Innebygde beltestrammere kan stramme sikkerhetsbeltene ekstremt raskt i respons på en kollisjon.

Beltepåminner

Innholdet i denne førerveiledningen gjenspeiler brukerveiledningens tilstand på utskriftstidspunktet, og vil kanskje ikke være fullstendig gyldig i fremtiden. Du finner nærmere informasjon i den komplette versjonen av ansvarsfraskrivningen på første side.

Bilen bruker innebygde sensorer for å detektere om føreren eller andre personer i bilen ikke har festet sikkerhetsbeltet. Systemet varsler føreren med en varsellyd, og påminnelsessymbolet for sikkerhetsbelter vises i takkonsollen.



Symbol for påminnelse om sikkerhetsbelte

Viktig

Bruke sikkerhetsbeltene

Dette er de viktige punktene for korrekt bruk av sikkerhetsbelter. Det finnes mer detaljert informasjon i andre seksjoner av håndboken som tar for seg korrekt justering av seter og sikkerhetsbelter.

- Sørg for at alle i bilen har på seg sikkerhetsbeltet og at beltene er riktig justert.
- Juster sikkerhetsbeltets øvre festepunkt så det er tilpasset brukerens størrelse.
- Sikkerhetsbeltet skal ligge tett inntil kroppen.
- Alle delene av sikkerhetsbeltet skal ha minst mulig slark.
- La beltet gå så rett som mulig mellom de tre forankringspunktene.^[1]
- Ha seteryggen i opprett posisjon.
- Følg alle anbefalingene om setejustering og sittestilling.^[2]
- Ikke fest sikkerhetsbeltet på andre måter enn de som beskrives i denne brukerhåndboken.
- Fest alltid sikkerhetsbeltet før du kjører.
- Ett sikkerhetsbelte må ikke brukes av mer enn én person om gangen.

Advarsel

Stell og vedlikehold av sikkerhetsbelter

- Ikke modifier eller reparer sikkerhetsbelter eller relaterte deler som fester og kroker på egen hånd. Service eller utskiftninger må utføres av en opplært tekniker med tilgang til typegodkjente deler.^[3]
- Kontakt et autorisert Volvo-verksted hvis sikkerhetsbeltet eller en relatert del viser tegn til skade eller slitasje.
- Skift ut sikkerhetsbeltet hvis det har vært utsatt for en stor belastning, for eksempel en kollisjon. Det kan ha mistet sine beskyttende egenskaper selv om det ikke har synlige tegn til skader.
- Rengjør sikkerhetsbeltet så snart som mulig hvis det blir sølt noe på det. Det som blir sølt på beltet, kan komme inn i mekanismen og forringe materialet.

^[1] For eksempel må det aldri føres rundt eller festes til andre gjenstander eller interiørelementer i bilen.

^[2] Det finnes generelle anbefalinger om bruk av setene, og dessuten spesifikke anbefalinger for barn og gravide.

^[3] Volvo anbefaler å få utført utskiftningen hos et autorisert Volvo-verksted.

5.4.1. Feste og justere sikkerhetsbeltet

Å feste og justere sikkerhetsbeltet på riktig måte er viktig både for sikkerheten og komforten.



Korrekt festet og justert sikkerhetsbelte.

Nb!

Disse instruksjonene gjelder både voksne og barn som sitter normalt eller på sittepute eller i beltestol. Les den separate seksjonen om barnesikring for å informere deg nærmere om hvordan barn skal sitte og bruken av forskjellige typer bilstoler for barn.

Feste sikkerhetsbeltet

1. Trekk ut sikkerhetsbeltet etter låseplaten. Hvis du trekker for fort, vil låsemekanismen gå i inngrep.
 2. Når beltet er trukket ut, kan du sjekke om beltet er vridd eller har knuter eller skader.
 3. Før låseplaten inn i spennen.
- > Låseplaten klikker på plass.

Advarsel

Sjekk at sikkerhetsbeltet er festet.

- Sikkerhetsbeltet skal gå så rett som mulig mellom de tre forankringspunktene. Hvis beltet er unødvendig slakt, øker faren for skade.
- Sørg for at alle personene i bilen har på seg beltet på riktig måte.
- Bruk den riktige spennen for hvert av sikkerhetsbeltene. Bruk av feil spenne kan føre til funksjonsfeil eller svikt i sikkerhetsbeltet.

Justering av sikkerhetsbeltet

4. For personer i forsetene kan høyden på sikkerhetsbeltets øvre festepunkt justeres.



Sikkerhetsbeltets øvre festepunkt

1. Hold knappen på det øvre festepunktet nede så det kan skyves opp og ned.
 2. Plasser det så høyt som mulig uten at beltet berører halsen.
5. Stram hofteseksjonen så beltet ikke ligger slakt, ved å trekke opp brystseksjonen som ligger på skrå. Den skal ligge så rett og lavt som mulig, under buken.

! Viktig

Graviditet

Gravide bør være ekstra nøye med å følge alle anbefalingene om sitteposisjon. Sørg for at sikkerhetsbeltet ikke ligger over magen. Hoftedelen av beltet skal ligge under magen, og skulderdelen skal gå på oversiden av den.

Løse ut sikkerhetsbeltet

6. Løs ut sikkerhetsbeltet ved å trykke på spenneknappen.
7. Før sikkerhetsbeltet tilbake til tilbaketrasket posisjon.

! Viktig

Kontroller at sikkerhetsbeltet rulles helt inn etter bruk. Hvis du lukker en dør og sikkerhetsbeltet bli sittende fast i døråpningen, kan det skade både sikkerhetsbeltet og døren.

5.4.2. Beltepåminner

Bilen bruker innebygde sensorer for å detektere om føreren eller andre personer i bilen ikke har festet sikkerhetsbeltet.

Hvis bilen detekterer personer i bilen som ikke har på seg sikkerhetsbeltet, varsler systemet føreren med en varsellyd, og belte-

påminnersymbolet vises i takkonsollen og førerdisplayet.



Symbol for påminnelse om sikkerhetsbelte

Du finner informasjon om hvilke sikkerhetsbelter som ikke er festet, i førerdisplayet.



Oversikt over bilen i førerdisplayet

Hvis påminnelsen vises, må det aktuelle sikkerhetsbeltet festes så snart som mulig på en trygg måte. Om nødvendig må bilen stoppes, for å unngå distraheret kjøring.

I noen tilfeller kan sensorene tolke en gjenstand som ligger på et sete, som en person, og varsle deg om at sikkerhetsbeltet ikke er festet. Hvis du avviser disse påminnelsene i førerdisplayet, vil den store grafikken forsvinne, men de andre varselindikatorene vil bli værende. Fest sikkerhetsbeltelåsen for å fjerne dem.



Advarsel

Pass alltid på at alle i bilen har på seg sikkerhetsbeltet.

5.5. Kollisjonsputer

Bilen din har flere kollisjonsputer som kan bli utløst i en kollisjon. De kan bidra til å redusere støtkreftene som personene i bilen utsettes for.



Bildet viser et utvalg av tilgjengelige kollisjonsputer. Les videre for nærmere opplysninger om kollisjonsputene i bilen.

Innholdet i denne førerveiledningen gjenspeiler brukerveiledningens tilstand på utskriftstidspunktet, og vil kanskje ikke være fullstendig gyldig i fremtiden. Du finner nærmere informasjon i den komplette versjonen av ansvarsfraskrivningen på første side.

Kollisjonsputene er laget for å fungere sammen med de andre sikkerhetsfunksjonene i bilen. Kollisjonsputenes effektivitet er spesielt avhengig av at personene sitter korrekt og bruker sikkerhetsbelte. En kollisjonsputeutløsning er en plutselig, kraftig, men kontrollert hendelse som kan gi en betydelig reduksjon av risikoen for alvorlig skade på personer som sitter riktig i bilsetet.

 **Advarsel**

Kollisjonsputene kan ikke fungere etter hensikten hvis en person i bilen sitter feil idet en kollisjon inntreffer. Bruk alltid sikkerhetsbelte.

Sensorer overalt i bilen gjør at den kan utløse forskjellige kollisjonsputer basert på informasjon både om selve kollisjonen og status for bilen og personene i den.

Kollisjonsputetyper

Bilen din har følgende typer kollisjonsputer:

Kollisjonsputer foran Frontkollisjonsputer for personene i forsetene.

Sidekollisjonsputer Seteintegreerte sidekollisjonsputer for personene i forsetene.

Kollisjongardiner Takmonterte kollisjonsputer for personer i bilen som sitter ved siden av et vindu.

5.5.1. Utløsning av kollisjonsputer

Hvis en kollisjonspute har blitt utløst, må bilen settes i stand og gjennomgå service.

Når bilen utløser en kollisjonspute, blåses den opp nesten umiddelbart med stor kraft og en høy lyd. Etter dette vil den oppføre seg forskjellig avhengig av hvilken type kollisjonspute det dreier seg om. Front- og sidekollisjonsputene slipper ut luften når de trykkes sammen, og gir kontrollert demping av et enkelt kraftig sammenstøt. Kollisjongardinene holder seg oppblåst i lengre tid for å beskytte mot gjentatte sammenstøt.

 **Advarsel**

Skader relatert til kollisjonsputer

Ingen sikkerhetsfunksjon kan hindre alle mulige skader i en kollisjon. Kollisjonsputene er laget for å redusere risikoen for alvorlige skader. Å bli truffet av en kollisjonspute kan ofte føre til en eller annen form for skade. Hvilken type skade og skadens alvorlighetsgrad avhenger av flere faktorer. Ved å lese brukerhåndboken vil du bli oppmerksom på atferdstyper som øker risikoen for personskader, slik at du kan forsøke å unngå slik atferd.

For å redusere risikoen for skader relatert til kollisjonsputer i en kollisjon:

- Følg brukerhåndbokens instruksjoner for korrekt sitteposisjon og bruk av sikkerhetsbeltene.
- Lær deg hvor alle kollisjonsputene er plassert og hvordan de påvirker bruken av bilen.
- Løse gjenstander må oppbevares trygt mens du kjører, og det må ikke plasseres eller monteres gjenstander rundt kollisjonsputenes utløsningsområder.
- Ikke gjør modifikasjoner i bilens interiør eller elektriske systemer uten godkjenning fra Volvo.



Utløsningsvilkår

Det kan være at ikke alle kollisjonsputer utløses i en kollisjon. Det skyldes at forskjellige kollisjonsputer krever forskjellige vilkår og krefter for å bli utløst. Skadeomfanget på bilen etter en kollisjon er ikke en pålitelig indikator for om kollisjonsputer burde ha blitt utløst.

Gasser og røyk fra kollisjonsputer

- Gassen i en kollisjonspute inneholder røyk som slippes ut i bilens kupé når kollisjonsputen slipper ut luften.
- Vær alltid oppmerksom på tegn til brann etter en alvorlig kollisjon, men husk at noe røyk er normalt hvis en kollisjonspute har blitt utløst.

Etter utløsning av kollisjonspute

Etter en kollisjon der kollisjonsputene har blitt utløst, må man prioritere sikkerheten og de helsemessige behovene til de som er involvert i ulykken. Kontakt et autorisert Volvo-verksted før håndtering av bilen. Følg instruksjonene i brukerhåndboken om trygg behandling og berging av en bil som er sperret eller i sikkerhetsmodus.



Ikke forsøk å kjøre bilen hvis det er tegn til at kollisjonsputene har blitt utløst. Hvis bilen representerer en umiddelbar fare for trafikken og kan beveges, kan det gjøres et unntak for å flytte den et kort stykke bort fra umiddelbar fare.

5.5.2. Kollisjonsputer foran

Kollisjonsputene foran er laget for å utløses i visse frontkollisjoner. Passasjerkollisjonsputen foran kan deaktiveres for å tilrettelegge for bruk av visse bakovervendte bilstoler.

Kollisjonsputene foran kan bidra til å beskytte bilføreren og passasjeren foran mot alvorlige skader i en kollisjon hvis de sitter riktig. Kollisjonsputene på førersiden og passasjersiden utløses uavhengig av hverandre.



Førersiden har to kollisjonsputer foran. Den øvre kollisjonsputen er pakket inn i rattet. Knekollisjonsputen er pakket bak et panel under rattet.

Innholdet i denne førerveiledningen gjenspeiler brukerveiledningens tilstand på utskriftstidspunktet, og vil kanskje ikke være fullstendig gyldig i fremtiden. Du finner nærmere informasjon i den komplette versjonen av ansvarsfraskrivningen på første side.

Passasjersiden har en enkelt kollisjonspute foran. Kollisjonsputen er pakket bak et panel over hanskerommet.

Alle plasseringene av kollisjonsputer foran er merket med teksten AIRBAG eller SRS AIRBAG.



Advarsel

Ikke blokker kollisjonsputene foran

- Ikke plasser bagasje, barn eller kjæledyr i området mellom personen som sitter i setet og kollisjonsputene foran, inkludert på fanget til personen som sitter på setet.
- Beina eller føttene må aldri legges på dashbordet. Dette kan medføre livsfare eller fare for alvorlig skade.
- Ikke plasser eller monter gjenstander på dashbordet. Selv små gjenstander kan bli farlige prosjektiler i en kollisjon og havne mellom oppblåste kollisjonsputer og personer i bilen.

Blokkering av kollisjonsputer generelt

Hold alle kollisjonsputeområdene og oppblåsingssonene frie for hindringer. Hindringer kan gjøre kollisjonsputene mindre effektive og forårsake alvorlige skader.

- Følg instruksjonene for en korrekt sitteposisjon.
- Oppbevar bagasje og andre gjenstander på en trygg måte. Bilen har flere bagasjerom for trygg oppbevaring.
- Ikke modifier eller monter tilbehør på paneler som dekker en kollisjonspute, eller tilstøtende paneler.

Bryter for passasjerkollisjonspute

Du kan slå på eller av kollisjonsputen for passasjeren foran ved hjelp av kollisjonsputebryteren. I tillegg til passasjerkollisjonsputen kontrollerer bryteren status for passasjeretets sidekollisjonsputer og deler av beltestrammeren. Passasjerkollisjonsputen må slås av før du monterer en bakovervendt bilstol for barn på passasjeretset foran. Les all informasjonen om kollisjonsputer og sikkerhet for barn før du monterer en bilstol.

Status for passasjerkollisjonsputen

Status for passasjerkollisjonsputen vises i takkonsollen.



Ikonet viser at passasjerkollisjonsputen er aktivert og kan utløses av bilen.



Dette ikonet viser at passasjerkollisjonsputen er deaktivert og ikke kan utløses av bilen.

 **Advarsel**

Bilstoler og passasjeretset foran

Bruk ALDRI en bakovervendt bilstol på et sete som er beskyttet av en AKTIV kollisjonspute foran, det kan føre til DØD eller ALVORLIGE SKADER på BARNET.

 **Tips**

Les all informasjonen om kollisjonsputene

Det finnes mer informasjon om kollisjonsputer og sikkerhet generelt. Sørg for at du leser alt om disse emnene slik at du forstår hvilke muligheter og begrensninger bilens sikkerhetsfunksjoner har.

5.5.2.1. Aktivering og deaktivering av passasjerkollisjonsputen foran

For å bruke en bakovervendt bilstol i forsetet må du først slå av setets kollisjonsputer med bryteren for passasjerkollisjonsputen. Når de er slått av, vil ikke kollisjonsputene bli blåst opp i en kollisjon.

Bryternes plassering og posisjoner



Plassering av bryter for passasjerkollisjonspute

Bryteren for kollisjonsputen er plassert på siden av dashbordet. Den blir tilgjengelig når fordøren på passasjersiden er åpen.

Den har to posisjoner. De er merket med både symboler og tekst som viser om passasjerkollisjonsputene foran er på eller av.



Kollisjonsputene er slått på. Bruk alltid denne posisjonen når det sitter en forovervendt passasjer i setet, uavhengig av passasjerens alder eller størrelse.

I posisjonen merket ON er kollisjonsputene på og klare til å utløses av bilen.



Kollisjonsputer av. Bruk alltid denne posisjonen når det er montert en bakovervendt bilstol i passasjeretset foran.

I posisjonen merket OFF er kollisjonsputene av og kan ikke utløses av bilen.

Viktig

Les all informasjonen om kollisjonsputene foran, sidekollisjonsputene og bilstoler for barn før du endrer status for passasjerkollisjonsputen.

Endre posisjon for kollisjonsputebryteren

1. Trekk bryteren utover og vri den til posisjonen ON eller OFF.
- > Førerdisplayet bekrefter statusendringen.
- Hvis bryteren settes på ON, vises meldingen **Passasjerkollisjonspute på**. Kollisjonsputene er slått på.
- Hvis bryteren settes på OFF, vises meldingen **Passasjerkollisjonspute av**. Kollisjonsputene er slått av.

i **Nb!**

Takkonsollen viser alltid nåværende status for passasjerkollisjonsputen. Gjør det til en vane å alltid kontrollere den før du kjører, spesielt hvis en bakovervendt bilstol nylig er montert eller fjernet.

5.5.3. Sidekollisjonsputer

Sidekollisjonsputene er laget for å blåses opp i tilfelle en sidekollisjon.

Sidekollisjonsputene kan i visse sidekollisjoner bidra til å beskytte bilføreren og forsetepassasjeren hvis de sitter riktig. Ved en sidekollisjon utløses vanligvis begge kollisjonsputene for setet som er nærmest kollisjonen. For setet på motsatt side av kollisjonen vil bare den indre sidekollisjonsputen utløses.



Alle sidekollisjonsputer for personene i forsetene.

Sidekollisjonsputene er plassert på begge sider av hvert av forsetene. Kollisjonsputene er pakket inn i setets bakre ramme på begge sider av setet.

Begge forsetene har merker med teksten AIRBAG.

 **Advarsel**

Ikke blokker sidekollisjonsputene

- Ikke plasser gjenstander på siden av forsetene. Gjenstander mellom setene og dørpanelet, eller mellom setene og midtkonsollen, kan komme i konflikt med sidekollisjonsputene.
- Ikke bruk setetrekk som ikke er godkjent av Volvo.

Blokkering av kollisjonsputer generelt

Hold alle kollisjonsputeområdene og oppblåsingssonene frie for hindringer. Hindringer kan gjøre kollisjonsputene mindre effektive og forårsake alvorlige skader.

- Følg instruksjonene for en korrekt sitteposisjon.
- Oppbevar bagasje og andre gjenstander på en trygg måte. Bilen har flere bagasjerom for trygg oppbevaring.
- Ikke modifier eller monter tilbehør på paneler som dekker en kollisjonspute, eller tilstøtende paneler.

 **Tips**

Les all informasjonen om kollisjonsputene

Det finnes mer informasjon om kollisjonsputer og sikkerhet generelt. Sørg for at du leser alt om disse emnene slik at du forstår hvilke muligheter og begrensninger bilens sikkerhetsfunksjoner har.

5.5.4. Kollisjonsgardiner

I visse typer kollisjoner bidrar bilens kollisjonsgardiner til å beskytte personer som sitter ved vinduene i bilen. De er plassert over dørene på hver sin side av bilen.

Kollisjonsgardinene er beregnet på å beskytte hodet til personer som sitter riktig og sikret. I motsetning til vanlige kollisjonsputer holder kollisjonsgardinene seg oppblåst i lengre tid etter utløsning.



Kollisjonsgardin utløst på den ene siden av bilen.

Kollisjonsgardinene er pakket ned bak panelene langs kantene av taket på begge sidene av bilen. Panelene er merket IC AIRBAG.

 **Advarsel**

Ikke blokker kollisjonsgardinene

- Ikke heng tunge gjenstander på takkrokene eller håndtakene. Krokene er beregnet på klesplagg.
- Ikke modifier eller monter tilbehør på panelene som dekker kollisjonsgardinene, taket, stolpene eller tilstøtende paneler.

Blokkering av kollisjonsputer generelt

Hold alle kollisjonsputeområdene og oppblåsingssonene frie for hindringer. Hindringer kan gjøre kollisjonsputene mindre effektive og forårsake alvorlige skader.

- Følg instruksjonene for en korrekt sitteposisjon.
- Oppbevar bagasje og andre gjenstander på en trygg måte. Bilen har flere bagasjerom for trygg oppbevaring.
- Ikke modifier eller monter tilbehør på paneler som dekker en kollisjonspute, eller tilstøtende paneler.

 **Tips**

Les all informasjonen om kollisjonsputene.

Det finnes mer informasjon om kollisjonsputer og sikkerhet generelt. Sørg for at du leser alt om disse emnene slik at du forstår hvilke muligheter og begrensninger bilens sikkerhetsfunksjoner har.

5.5.5. Vedlikehold og service av kollisjonsputer

Kontakt et autorisert Volvo-verksted hvis det er tegn til feil eller skader på kollisjonsputene eller andre sikkerhetssystemer.

All service eller reparasjoner av kollisjonsputene og relaterte sikkerhetssystemer må utføres av godkjente serviceteknikere.^[1] Forsøk aldri å modifisere eller reparere noen del av bilens sikkerhetssystem på egen hånd. Reparasjoner som utføres på feil måte, kan føre til funksjonsfeil og alvorlige skader. Kontakt et autorisert Volvo-verksted når bilen trenger service og reparasjoner.

 **Nb!**

En advarsel vises i førerdisplayet hvis bilen registrerer feil på kollisjonsputene. Kontakt et autorisert Volvo-verksted straks hvis dette skjer.



Rødt SRS-varselsymbol

[1] Volvo anbefaler at alle reparasjoner og service utføres på et autorisert Volvo-verksted.

5.5.6. Merking av kollisjonsputer

Kollisjonsputemerke i bilen kan enten gi viktig informasjon om kollisjonsputene eller fungere som markering av kollisjonsputenes plassering.

Merking av plassering av kollisjonsputer

Steder i bilen som er merket enten AIRBAG, IC AIRBAG eller SRS AIRBAG, viser at det finnes en kollisjonspute på dette stedet.



Advarsel

Steder med kollisjonsputemerke

Steder med kollisjonsputemerke viser hvor bilens kollisjonsputer er plassert. Hold disse stedene og områdene rundt dem frie for gjenstander. Hindringer kan hemme utløsingen av kollisjonsputene, gjøre dem mindre effektive og forårsake alvorlige personskader. Seksjonen om kollisjonsputer inneholder med detaljert informasjon om bruk og forhold som kan påvirke kollisjonsputene.

Merker med informasjon om kollisjonsputer



Dette merket er plassert på solskjermen foran passasjeret foran.



Advarsel

Bilstoler og passasjeret foran

Bruk ALDRI en bakovervendt bilstol på et sete som er beskyttet av en AKTIV kollisjonspute foran, det kan føre til DØD eller ALVORLIGE SKADER på BARNET.

5.6. Barnesikring

Innholdet i denne førerveiledningen gjenspeiler brukerveiledningens tilstand på utskriftstidspunktet, og vil kanskje ikke være fullstendig gyldig i fremtiden. Du finner nærmere informasjon i den komplette versjonen av ansvarsfraskrivningen på første side.

Mange funksjoner i bilen har som formål å øke sikkerheten for barn, inkludert festepunkter for bilstoler og barnelåser.



Barn i bilen må alltid være sikret og under voksnes oppsyn. Følg anbefalingene i denne håndboken og de gjeldende lokale reglene og anbefalingene.

 **Advarsel**

Sitte sikkert

- Barn skal sitte sikkert i en bilstol eller med bilens sikkerhetsbelte avhengig av deres alder og størrelse. La aldri et barn sitte på fanget til en annen passasjer eller på et sted som ikke er beregnet på passasjerer.
- Andre personer i bilen skal sitte skikkelig og bruke sikkerhetsbeltene korrekt. Dette kan bidra til å unngå alvorlige skader på barn i bilen i situasjoner fra bråbremsing til alvorlige kollisjoner.

Under oppsyn

- La aldri barn være alene i bilen. Barn kan bli utsatt for skadelige temperaturer på varme eller kalde dager, eller kan låse seg inn.
- Ikke la barn leke i bilen eller leke med bilens kontroller. Dette reduserer faren for skader på barnet eller utilsiktet aktivering eller deaktivering av bilens funksjoner.

5.6.1. Bilstoler

Barn skal alltid sitte i egnet bilstol og være sikret i henhold til anbefalingene.

Forskjellige typer bilstoler er spesifikt laget for visse alders- og høydegrupper. Bilen er utstyrt med festepunkter for bilstol som passer til ulike typer bilstoler.

Volvo anbefaler at barn sitter i bakoverrettet bilstol så lenge som mulig, og minst til de fyller fire år. Deretter bør barn sitte i foroverrettet bilstol, helst en beltestol som bruker bilens sikkerhetsbelte til å sikre barnet. Barn bør sitte i bilstol til de når en kroppshøyde på minst 140 centimeter (4 fot 7 tommer).

Bilstoler klassifiseres i forskjellige godkjenningsnivåer:

i-Size	Bilstolstandarden i-Size bruker ISOFIX i kombinasjon med høye festepunkter eller et støtteben. Denne standarden sikrer at alle i-Size-bilstoler kan brukes på et sete som er i-Size-godkjent.
Universell	En bilstol på dette godkjenningsnivået kan monteres på et sete i hvilken som helst bilmodell, så lenge bilens seteposisjon egner seg til universelt godkjente bilstoler i henhold til veiledningen for bilen.
Kjøretøyspesifikk	En bilstol på dette godkjenningsnivået kan monteres på et sete i spesifikke bilmodeller, så lenge produsenten av bilstolen har inkludert bilmodellen i typelisten for den spesifikke bilstolen.

Advarsel

Bilstoler og passasjerselet foran

Bruk ALDRI en bakovervendt bilstol på et sete som er beskyttet av en AKTIV kollisjonspute foran, det kan føre til DØD eller ALVORLIGE SKADER på BARNET.

Skadde og gamle bilstoler

Bilstoler skal aldri gjenbrukes

- hvis bilstolen har vært involvert i en ulykke eller er skadet på en annen måte
- hvis utløpsdatoen eller levetiden til bilstolen er utløpt
- hvis du ikke kjenner til hele historikken til bilstolen

Viktig

Løse bilstoler

La aldri en bilstol stå eller ligge løst i kupeen. Når den ikke er i bruk, må den være montert ifølge produsentens instruksjoner eller oppbevares trygt i bagasjerommet. En løs bilstol kan føre til skade i en eventuell kollisjon eller ved bråbremsing.

Generelle sikkerhetsråd

Følg de generelle sikkerhetsrådene om bruk av sikkerhetsbelter, justering av hodestøtter og korrekt sitteposisjon.

Lokale regler

Reglene for hvor og hvordan barn skal sitte og sikres, er forskjellige fra region til region. Forsikre deg om at du vet hva som gjelder i regionen du befinner deg i.

Merker med informasjon om kollisjonsputer



Merket er plassert på solskjermen foran passasjeret foran.

5.6.1.1. Montering av bilstol

Når du monterer og bruker en bilstol, er det flere ting å ta hensyn til, avhengig av hvor i bilen bilstolen monteres.

Advarsel

Følg instruksjonene

Vær ekstra nøye med å lese all informasjon om barnesikring i denne veiledningen, og følg instruksjonene fra produsenten av bilstolen. Hvis ikke kan barnet pådra seg alvorlig skade i en eventuell ulykke.

Bilstoler og passasjeret foran

BRUK ALDRI en bakovervendt bilstol på et sete som har AKTIV KOLLISJONSPUTE foran seg, da dette kan føre til DØD eller ALVORLIG SKADE for BARNET.

Viktig

Lokale regler

Reglene for hvor og hvordan barn skal sitte og sikres, er forskjellige fra region til region. Forsikre deg om at du vet hva som gjelder i regionen du befinner deg i.

Produsentens instruksjoner

Følg alltid instruksjonene fra produsenten av bilstolen.

5.6.1.1.1. Montering av bilstoler i de ytre baksetene.

Innholdet i denne førerveiledningen gjenspeiler brukerveiledningens tilstand på utskriftstidspunktet, og vil kanskje ikke være fullstendig gyldig i fremtiden. Du finner nærmere informasjon i den komplette versjonen av ansvarsfraskrivningen på første side.

Før du fester en bilstol i et av de ytre baksetene, må du lese den viktige informasjonen og anbefalingene nedenfor.

ISOFIX, høye og lave festepunkter kan brukes ved montering av en bilstol i de ytre baksetene.

Disse setene er godkjent for i-Size-bilstoler.

Tips

Langvarig bruk av bilstol kan føre til slitasje på bilens interiør. Bruk sparkebeskyttelse for å beskytte bilens interiør.

Tillatte bilstoler

- Bruk bare bilstoler som er anbefalt av Volvo, i-Size-godkjente, universelt godkjente bilstoler eller kjøretøyspesifikt godkjente bilstoler der bilen er oppført i bilstolprodusentens kjøretøyliste.

Klargjøring av sete

- Fjern puteforlengere, fotstøtter og annet tilbehør fra setet før du monterer en bilstol. Hvis du bruker en sparkebeskyttelse, er det ikke nødvendig å fjerne denne.
- Eventuelle støttebein på bilstolen skal alltid monteres rett på gulvet. Ikke monter støttebein på hevede eller ujevne gulvflater, fotstøtter eller andre gjenstander.
- Løse gjenstander skal ikke oppbevares rundt en bilstols støttebein.
- Alle festestropper på en bilstol skal alltid festes i et spesifisert festepunkt. Ikke fest slike stropper i seteskinner, håndtak eller andre interiørelementer.
- Når du monterer en justerbar bakovervendt bilstol, må bilstolen justeres etter barnets alder. Eldre barn må sitte i en mer opprett posisjon enn yngre barn.

Bruk av sikkerhetsbelte

- Når du monterer en bilstol med bilens sikkerhetsbelte, eller bilens sikkerhetsbelte brukes til å feste et barn, må du sørge for at braketter eller andre deler av bilstolen ikke kommer i kontakt med knappen på sikkerhetsbeltets spenne.
- Når du sikrer et barn med bilens sikkerhetsbelte, må du alltid begynne med sikkerhetsbeltets øvre festepunkt justert til høyeste nivå. Senk det deretter etter behov slik at beltet ligger korrekt over skulderen.

Advarsel

Følg instruksjonene

Vær ekstra nøye med å lese all informasjonen om barnesikring i denne veiledningen, og følg instruksjonene fra produsenten av bilstolen. Hvis ikke kan barnet pådra seg alvorlig skade i en eventuell ulykke.

Viktig

Følg de generelle anbefalingene for festepunkter som brukes til å montere en bilstol.

1. Følg produsentens instruksjoner for montering av bilstolen.

Nb!

Spørsmål om montering

Hvis du har spørsmål om montering, kan du kontakte produsenten av bilstolen for å få mer detaljerte instruksjoner.

Beskytte bilens interiør

Når du monterer bilstolen, må du være forsiktig for å unngå å skade bilens interiør med utstikkende eller skarpe deler på bilstolen.

- Hvis bilstolen bruker lave festestropper, må seteposisjonen aldri justeres etter at stroppene er festet til de lave festepunktene. Husk å alltid fjerne stroppene når bilstolen ikke er montert.
- Seteryggen må aldri justeres hvis det er montert en bilstol i setet, og bilstolen er festet i det høye festepunktet. Dette kan skade bilstolen eller løsne festene som holder den på plass.
- Fest løse deler av bilstoler, for eksempel seler, i henhold til produsentens instruksjoner.

Viktig

Hevet hodestøtte

Hodestøtten må alltid være hevet når en bilstol monteres.

Generelle sikkerhetsråd

Følg de generelle sikkerhetsrådene om bruk av sikkerhetsbelter, justering av hodestøtter og korrekt sitteposisjon.

Lokale regler

Reglene for hvor og hvordan barn skal sitte og sikres, er forskjellige fra region til region. Forsikre deg om at du vet hva som gjelder i regionen du befinner deg i.

Tips

Beltepåminner

Sikkerhetsbeltepåminnelsen kan vises for et sete hvis en bilstol er montert uten bruk av bilens sikkerhetsbelte. Du kan av- vise påminnelsen i førerdisplayet, men andre varselys vil fortsatt være aktive. Fest sikkerhetsbeltelåsen for å fjerne dem.

5.6.1.1.2. Montere bilstol i det midtre baksetet

For å montere en bilstol på en trygg måte i et av de ytre baksetene, må du lese den viktige informasjonen og anbefalingene nedenfor.

Innholdet i denne førerveiledningen gjenspeiler brukerveiledningens tilstand på utskriftstidspunktet, og vil kanskje ikke være fullstendig gyldig i fremtiden. Du finner nærmere informasjon i den komplette versjonen av ansvarsfraskrivningen på første side.

Lave festepunkter kan brukes ved montering av en bilstol i det midtre setet.

Tips

Langvarig bruk av bilstol kan føre til slitasje på bilens interiør. Bruk sparkebeskyttelse for å beskytte bilens interiør.

Tillatte bilstoler

- Bruk bare bilstoler som er anbefalt av Volvo, universelt godkjente bilstoler eller kjøretøyspesifikt godkjente bilstoler der bilen er oppført i produsentens kjøretøyliste.

Klargjøring av sete

- Fjern puteforlengere, fotstøtter og annet tilbehør fra setet før du monterer en bilstol. Hvis du bruker en sparkebeskyttelse, er det ikke nødvendig å fjerne denne.
- Eventuelle støttebein på bilstolen skal alltid monteres rett på gulvet. Ikke monter støttebein på hevede eller ujevne gulvflater, fotstøtter eller andre gjenstander.
- Løse gjenstander skal ikke oppbevares rundt en bilstols støttebein.
- Alle festestropper på en bilstol skal alltid festes i et spesifisert festepunkt. Ikke fest slike stropper i seteskinner, håndtak eller andre interiørelementer.
- Når du monterer en justerbar bakovervendt bilstol, må bilstolen justeres etter barnets alder. Eldre barn må sitte i en mer opprett posisjon enn yngre barn.
- Når du monterer en foroverrettet bilstol, må du justere setets hodestøtte i forhold til barnets høyde. Selv om bilstolen har egen hodestøtte, vil denne kanskje ikke være konstruert for å tåle kreftene som en kollisjon medfører.

Bruk av sikkerhetsbelte

- Når du monterer en bilstol med bilens sikkerhetsbelte, eller bilens sikkerhetsbelte brukes til å feste et barn, må du sørge for at braketter eller andre deler av bilstolen ikke kommer i kontakt med knappen på sikkerhetsbeltets spenne.

Advarsel

Følg instruksjonene

Vær ekstra nøye med å lese all informasjonen om barnesikring i denne veiledningen, og følg instruksjonene fra produsenten av bilstolen din. Hvis ikke kan barnet pådra seg alvorlig skade i en eventuell ulykke.

Viktig

Følg de generelle anbefalingene for festepunkter som brukes til å montere en bilstol.

1. Følg produsentens instruksjoner for montering av bilstolen.

 **Nb!**

Spørsmål om montering

Hvis du har spørsmål om montering, kan du kontakte produsenten av bilstolen for å få mer detaljerte instruksjoner.

Beskytte bilens interiør

Vær forsiktig når du monterer bilstolen. Bilens interiør kan bli skadet av utstikkende eller skarpe deler på bilstolen.

- Hvis bilstolen bruker lave festestropper, må seteposisjonen aldri justeres etter at stroppene er festet til de lave festepunktene. Husk å alltid fjerne stroppene når bilstolen ikke er montert.
- Fest løse deler av bilstoler, for eksempel seler, i henhold til produsentens instruksjoner.

 **Viktig**

Generelle sikkerhetsråd

Følg de generelle sikkerhetsrådene om bruk av sikkerhetsbelter, justering av hodestøtter og korrekt sitteposisjon. Sørg for å lese disse seksjonene av veiledningen før du monterer en bilstol.

Lokale regler

Reglene for hvor og hvordan barn skal sitte og sikres, er forskjellige fra region til region. Forsikre deg om at du vet hva som gjelder i regionen du befinner deg i.

 **Tips**

Beltepåminner

Sikkerhetsbeltepåminnelsen kan vises for et sete hvis en bilstol er montert uten bruk av bilens sikkerhetsbelte. Du kan av- vise påminnelsen i førerdisplayet, men andre varselys vil fortsatt være aktive. Fest sikkerhetsbeltelåsen for å fjerne dem.

5.6.1.1.3. Montering av bilstoler i passasjerstet foran

For å montere en bilstol på en trygg måte i passasjerstet foran, må du lese den viktige informasjonen og anbefalingene nedenfor.

De lave festepunktene på sidene av fotrommet for passasjerstet foran kan brukes når du monterer bilstol.

 **Tips**

Langvarig bruk av bilstol kan føre til slitasje på bilens interiør. Bruk sparkebeskyttelse for å beskytte bilens interiør.

Tillatte bilstoler

- Bruk bare bilstoler som er anbefalt av Volvo, universelt godkjente bilstoler eller kjøretøyspesifikt godkjente bilstoler der bilen er oppført i produsentens kjøretøyliste.

Klargjøring av sete

- Trekk inn seteputeforlengeren og fjern puteforlengere, fotstøtter og annet tilbehør fra setet før montering av en bilstol. Hvis du bruker en sparkebeskyttelse, er det ikke nødvendig å fjerne denne.
- Eventuelle støttebein på bilstolen skal alltid monteres rett på gulvet. Ikke monter støttebein på hevede eller ujevne gulvflater, fotstøtter eller andre gjenstander. Juster seteposisjonen ved behov.
- Løse gjenstander skal ikke oppbevares rundt en bilstols støttebein.
- Alle festestropper på en bilstol skal alltid festes i et spesifisert festepunkt. Ikke fest slike stropper i seteskinner, håndtak eller andre interiørelementer.
- Ved montering av bilstol der de nedre festepunktene brukes, må man aldri justere seteposisjonen for å stramme stroppene.
- Når du monterer en bakovervendt bilstol, må setet justeres til laveste posisjon til å begynne med. Bilstolen skal ligge flatt mot setet, uten mellomrom. Hvis bilstolen har støtteben, må du heve setet etter behov for å plassere støttebenet korrekt på gulvet.
- Når du monterer en justerbar bakovervendt bilstol, må bilstolen justeres etter barnets alder. Eldre barn må sitte i en mer opprett posisjon enn yngre barn.

Bruk av sikkerhetsbelte

- Når du monterer en bilstol med bilens sikkerhetsbelte, eller bilens sikkerhetsbelte brukes til å feste et barn, må du sørge for at braketter eller andre deler av bilstolen ikke kommer i kontakt med knappen på sikkerhetsbeltets spenne.
- Når du sikrer et barn med bilens sikkerhetsbelte, må du alltid begynne med sikkerhetsbeltets øvre festepunkt justert til høyeste nivå. Senk det deretter etter behov slik at beltet ligger korrekt over skulderen.

Tips

Spenne fast sikkerhetsbeltet

Det kan være vanskelig å spenne fast et barn i en bilstol fordi det er trangt. For å gjøre enklere kan du skyve beltespennen litt forover. Da får du en bedre vinkel.

Advarsel

Status for passasjerkollisjonsputen

- Når du monterer bakovervendte bilstoler, må du alltid kontrollere at passasjerkollisjonsputen er deaktivert.
- Når du monterer forovervendte bilstoler, må du alltid kontrollere at passasjerkollisjonsputen er aktivert.

Hvis disse instruksjonene ikke følges, kan det medføre livsfare eller føre til alvorlige skader.

Følg instruksjonene

Vær ekstra nøye med å lese all informasjonen om barnesikring i denne veiledningen, og følg instruksjonene fra produsenten av bilstolen din. Hvis ikke kan barnet pådra seg alvorlig skade i en eventuell ulykke.

 **Viktig**

Følg de generelle anbefalingene for festepunkter som brukes til å montere en bilstol.

1. Følg produsentens instruksjoner for montering av bilstolen.

 **Nb!**

Spørsmål om montering

Hvis du har spørsmål om montering, kan du kontakte produsenten av bilstolen for å få mer detaljerte instruksjoner.

Beskytte bilens interiør

Når du monterer bilstolen, må du være forsiktig for å unngå å skade bilens interiør med utstikkende eller skarpe deler på bilstolen.

- Hvis bilstolen bruker lave festestropper, må seteposisjonen aldri justeres etter at stroppene er festet til de lave festepunktene. Husk å alltid fjerne stroppene når bilstolen ikke er montert.
- Fest løse deler av bilstoler, for eksempel seler, i henhold til produsentens instruksjoner.

 **Viktig**

Generelle sikkerhetsråd

Følg de generelle sikkerhetsrådene om bruk av sikkerhetsbelter, justering av hodestøtter og korrekt sitteposisjon.

Lokale regler

Reglene for hvor og hvordan barn skal sitte og sikres, er forskjellige fra region til region. Forsikre deg om at du vet hva som gjelder i regionen du befinner deg i.

 **Tips**

Beltepåminner

Sikkerhetsbeltepåminnelsen kan vises for et sete hvis en bilstol er montert uten bruk av bilens sikkerhetsbelte. Du kan av-
vise påminnelsen i førerdisplayet, men andre varselys vil fortsatt være aktive. Fest sikkerhetsbeltelåsen for å fjerne dem.

5.6.1.2. Festepunkter for bilstol

Bilen har forskjellige typer festepunkter. Sørg for at du bruker de riktige festepunktene for din spesifikke bilstol.

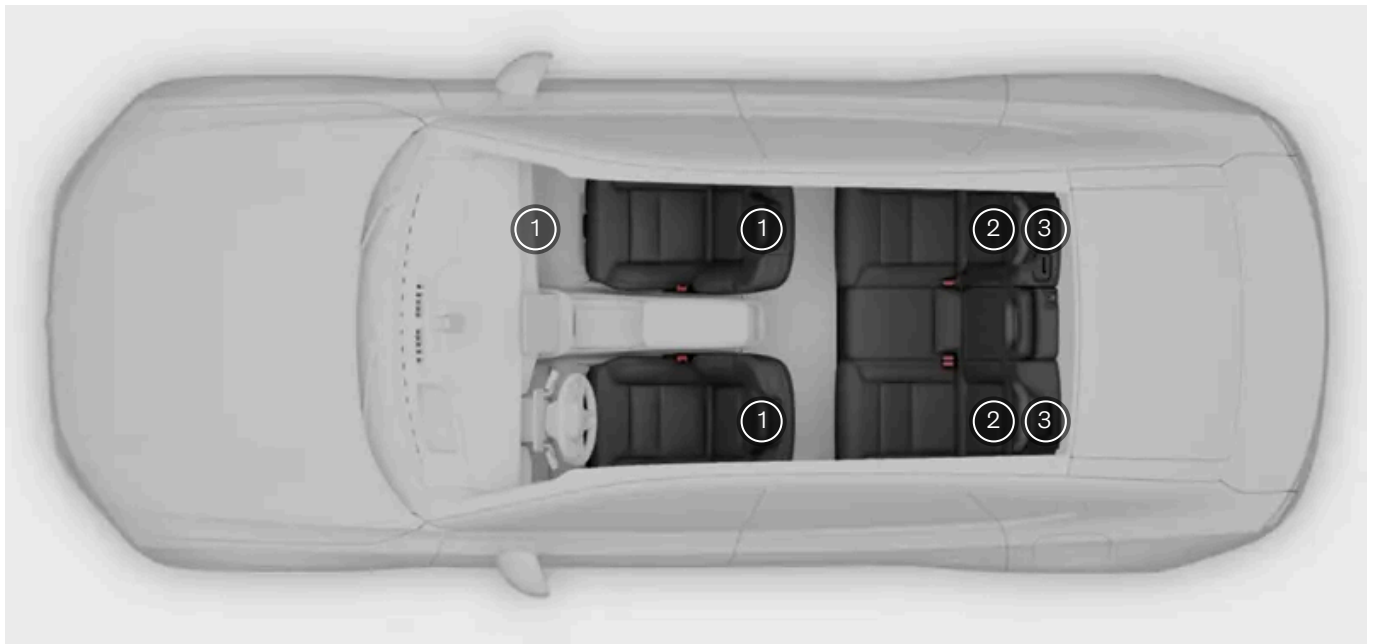

- ① Lave festepunkter på forsetets gulvskinner og på sidene av fotbrønnen foran passasjeret foran.
- ② ISOFIX-festepunkter mellom seteryggene og seteputene i baksetene
- ③ Høye festepunkter på ryggen av de ytre baksetene

De forskjellige festepunktene i bilen kan brukes i kombinasjon med hverandre eller sammen med andre festemetoder for å feste ulike typer bilstoler.

Bilstolstandarden i-Size bruker ISOFIX i kombinasjon med høye festepunkter eller et støtteben. Denne standarden sikrer at alle i-Size-bilstoler kan brukes på et sete som er i-Size-godkjent.

Enkelte bilstoler festes med et sikkerhetsbelte, vanligvis i kombinasjon med andre festemetoder.

i **Nb!**

Produsentens instruksjoner

Når du bruker et festepunkt, må du alltid følge instruksjonene fra produsenten av bilstolen.

5.6.1.2.1. ISOFIX-festepunkter

Bilen er utstyrt med ISOFIX-festepunkter som kan brukes til å montere bilstoler i et baksete.

ISOFIX-festepunkter kan brukes i kombinasjon med andre festemetoder for å feste bilstoler av typene i-Size og ISOFIX. Disse

festepunktene inngår i en internasjonal standard for bilstoler.

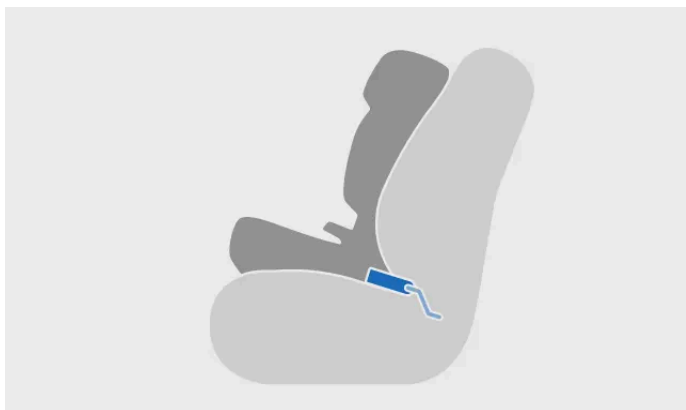

Bilstol montert med ISOFIX



Feste til ISOFIX-forankringspunkt

Bilstoler montert i et av de ytre baksetene kan bruke disse festepunktene.

i **Nb!**

ISOFIX er en internasjonal standard for festepunkter for bilstoler for sikring av barn. Det er også kjent under andre regionale navn som LATCH og LUAS.

Plasseringer av festepunkter for baksetene



Plassering av ISOFIX-festepunkter for baksetet

ISOFIX-forankringspunktene er plassert bak en klaff mellom seteputen og baksetets seterygg på de ytre baksetene. Du må avdekke forankringspunktene før du bruker dem. Løsne klaffens nedre kant ved å trekke i den, og brett den deretter på midten. Klaffens kanter vil gripe tak i hverandre.



Den brettete ISOFIX-klaffen, som er stukket inn i åpningen over forankringspunktene

Festepunktene merket med i-Size-symbolet er godkjent for i-Size-bilstoler.



i **Nb!**

Produsentens instruksjoner

Når du bruker et festepunkt, må du alltid følge instruksjonene fra produsenten av bilstolen.

5.6.1.2.2. Høyt festepunkt

Bilen er utstyrt med høye festepunkter (toppankere) som kan brukes til å feste bilstoler i et baksete.

Plasseringer av festepunkter for baksetene

De høye festepunktene er plassert på baksiden av seteryggene.



Plasseringen av de høye festepunktene for baksetene vises av toppankersymbolet.



De høye festepunktene kan brukes i kombinasjon med andre festemetoder for å feste forskjellige typer bilstoler.

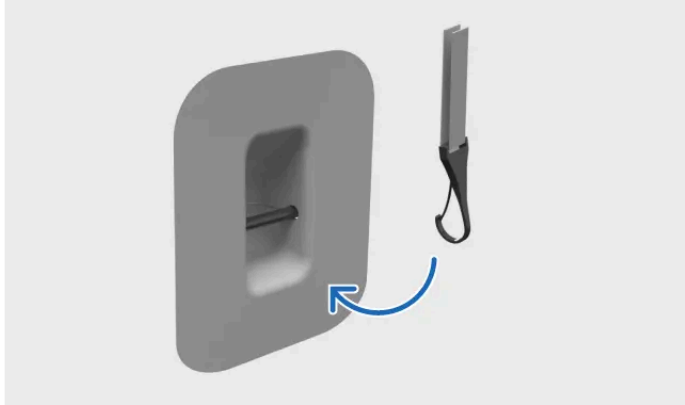

Feste krok til høyt festepunkt

Bilstoler montert i de ytre baksetene kan bruke disse festepunktene.

! Viktig

Produsentens instruksjoner

Når du bruker et festepunkt, må du alltid følge instruksjonene fra produsenten av bilstolen. Med mindre annet er angitt, skal de øverste festestroppene føres rundt sidene av hodestøtten. Hvis det bare er én stropp, skal den føres rundt på siden nærmest sikkerhetsbelterullen.

Lastdeksel

Hvis lastdekslet er montert bak baksetets seterygg, kan den smale åpningen mellom seterygg og lastetrekk gjøre det vanskelig å feste den øvre festestroppen. Fjern om nødvendig lastdekslet midlertidig for å gjøre monteringen enklere. Sørg alltid for at lastdekslet ikke er i kontakt med den øvre stroppen.

5.6.1.2.3. Lave festepunkter

Bilen er utstyrt med lave festepunkter som kan brukes til å montere bilstoler i et baksete.

Det finnes flere lave festepunkter som kan brukes til å feste bilstoler på passasjeretset foran.

Festepunkter for baksetene

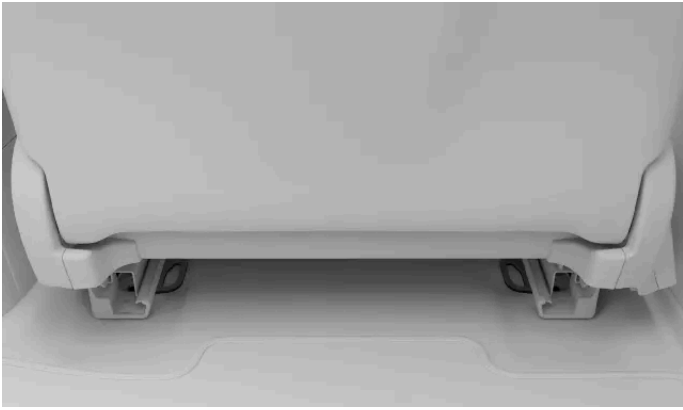

De lave festepunktene er plassert bakpå forsetets gulvskinner.

Festepunkter for forsetet

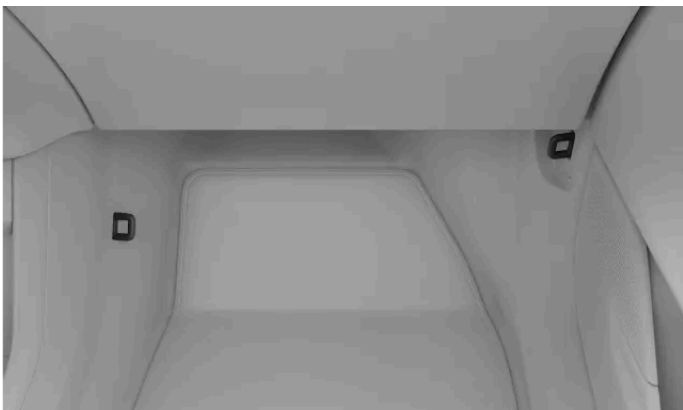

De lave festepunktene for passasjeret foran er plassert på sidene i fotbrønnen foran setet.

De lave festepunktene kan hovedsakelig brukes i kombinasjon med bilens sikkerhetsbelter for å feste visse bakovervendte bilstoler.

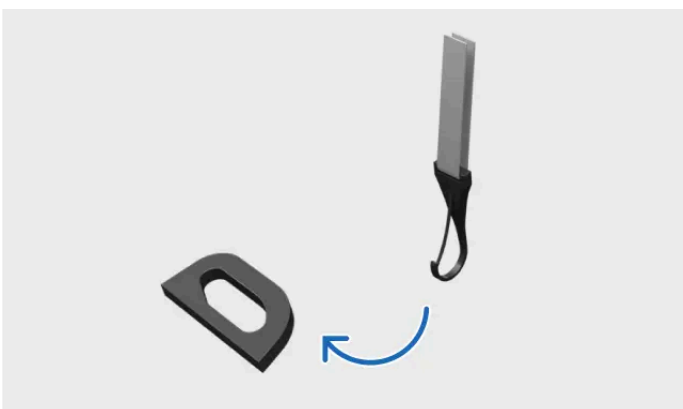

Feste stropp til lavt festepunkt

Bilstoler montert på et baksete eller passasjeret foran, kan bruke disse festepunktene.

Tips

Felles forankringspunkt

Det er mulig å feste to nedre festestroppe fra forskjellige bilstoler til et enkelt lavt festepunkt, nærmest midten av bilen, for eksempel når man monterer to bakovervendte bilstoler ved siden av hverandre.

Feste kroken

Noen ganger kan de trange mellomrommene gjøre det vanskelig å feste festekroken til forankringspunktet. Prøv å snu kroken og feste den fra en annen vinkel.

Nb!

Produsentens instruksjoner

Når du bruker et festepunkt, må du alltid følge instruksjonene fra produsenten av bilstolen.

5.6.1.3. Anbefalte bilstoler

Bruk bare bilstoler som er anbefalt av Volvo, i-Size-godkjente, universelt godkjente bilstoler eller kjøretøyspesifikt godkjente bilstoler der bilen er oppført i produsentens kjøretøyliste.

Bilstol ^[1]	Moneringstype	Barnestørrelse (ECE R129)
Maxi-Cosi Pearl 360 + FamilyFix 360 Base ^[2]	Bakovervendt	40–105 cm (maks 17,5 kg)
Volvo Easy access ^[3]	Bakovervendt	40–105 cm (maks 18 kg)
Volvo bakovervendt bilstol ^[4]	Bakovervendt	61–115 cm (maks 25 kg)
Volvo beltestol ^[5]	Forovervendt	105–150 cm (maks 36 kg)
Volvo bilpute ^[5]	Forovervendt	138–150 cm (maks 36 kg)

[1] Tilgjengeligheten av oppførte bilstoler kan variere fra region til region.

[2] Godkjenningsnr.: 030062

[3] Godkjenningsnummer: E1-010016

[4] Godkjenningsnummer: E11 129R03/08 0599 00

[5] Godkjenningsnummer: E1 129R03/09 0061 07

5.6.1.4. Oversiktstabell over egnede posisjoner for bilstoler

Den følgende tabellen gir en oversikt over hvilke typer bilstoler som egner seg til montering i de forskjellige setene.



Seteposisjon ^[1]	1	2 (med deaktivert kollisjonspute, kun bakovervendte bilstoler)	2 (med aktivert kollisjonspute, kun forovervendte bilstoler)	3	4	5
i-Size-bilstoler	Nei	Nei	Nei	Ja	Nei	Ja
Universelt godkjent bilstol sikret med bilens sikkerhetsbelte	Nei	Ja	Ja	Ja	Ja	Ja
Andre bilstolkategorier ^[2]	Nei	Ja	Ja	Ja	Ja	Ja

Advarsel

- Når forovervendte bilstoler monteres i passasjeretet foran (seteposisjon 2), må passasjerkollisjonsputen være aktivert.
- Når bakovervendte bilstoler monteres i passasjeretet foran (seteposisjon 2), må passasjerkollisjonsputen være deaktivert.

Hvis disse instruksjonene ikke følges, kan det medføre livsfare eller føre til alvorlige skader.

Viktig

Lokale regler

Reglene for hvor og hvordan barn skal sitte og sikres, er forskjellige fra region til region. Forsikre deg om at du vet hva som gjelder i regionen du befinner deg i.

^[1] I henhold til illustrasjon.

^[2] For mer informasjon, kontakt produsenten av bilstolen.

6. Adgang og sikkerhet

Lær om de forskjellige funksjonene knyttet til det å sette seg inn i og gå ut av bilen, inkludert hvordan nøklene og alarmen fungerer.



Denne seksjonen av veiledningen dekker de ulike typene nøkler, åpning og lukking av dørene, låsing og opplåsing, og alarmene.

Lær mer om de ulike nøkkeltypene og hvordan du kan tilpasse bilens reaksjon når du låser, låser opp, nærmer deg bilen eller forlater den.

6.1. Nøkler

Bilen din støtter flere typer nøkler. Noen nøkler blir oppfattet av bilens sensorer når du nærmer deg bilen eller forlater den, mens nøkkelkort må plasseres på førerdørens dørhåndtak.

Nøkkeltypene

! Viktig

Å bruke nøkler er ganske enkelt, men av sikkerhetsmessige grunner bør du være oppmerksom på begrensningene til de forskjellige nøkkeltypene. Det er viktig å lese all informasjonen i denne veiledningen om nøkler og hvordan man bruker dem.

Bilens og nøklens trådløse teknologier kan føre til forstyrrelser i andre apparater eller enheter. Du finner mer informasjon om disse systemene i seksjonen for spesifikasjoner i denne veiledningen.

Av sikkerhetsmessige grunner må du aldri la nøkler ligge ubevoktet på et utsatt sted.

Bilen støtter følgende typer nøkler:

Innholdet i denne førerveiledningen gjenspeiler brukerveiledningens tilstand på utskriftstidspunktet, og vil kanskje ikke være fullstendig gyldig i fremtiden. Du finner nærmere informasjon i den komplette versjonen av ansvarsfraskrivningen på første side.

- Digital nøkkel
- Nøkkelkort
- Nøkkelbrikke

Digitale nøkler og ladede nøkkelbrikker har fjernfunksjon. Det betyr at bilen kan detektere dem når du nærmer deg bilen eller forlater den. Det muliggjør automatisk låsing og opplåsing.

Nøkler uten strøm, for eksempel nøkkelkort eller en nøkkel med fjernfunksjon som har tomt batteri, bruker NFC^[1]. Det betyr at de bare kan leses av på spesifikke avlesingssteder.

i **Nb!**

Bestille nye nøkler eller ekstranøkler

Bilen leveres med et begrenset antall nøkler. Kontakt Volvos kundestøtte hvis du mister en nøkkel eller trenger flere nøkler.

Tilgjengelighet til digital nøkkel

Digitale nøkler til bilen din er for øyeblikket tilgjengelig for visse Apple iPhone-, Samsung Galaxy- og Google Pixel-modeller. Kontakt produsenten av enheten hvis du er usikker på om den er kompatibel. Mange produsenter har informasjon om kompatibilitet og UWB-funksjonalitet på nettsidene sine.

i **Tips**

Nøkkelkort som reserveløsning for adgang

Det anbefales å ha tilgang til et nøkkelkort i tilfelle en enhet med en digital nøkkel går tapt eller blir stjålet. Det kan også være nyttig hvis du trenger å gi en servicetekniker eller veihep tilgang til bilen din, men ikke ønsker å dele den digitale nøkkelen din.

Posisjoner for avlesing av nøkler

Bilen kan detektere nøkkelen og bruke den til å låse eller låse opp på to måter:

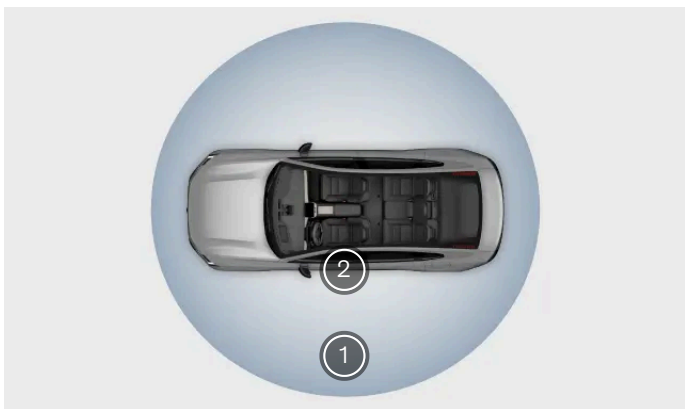

- 1 Nøkler med fjernfunksjon kan låse eller låse opp bilen på avstand.
- 2 Nøkkelkort låser eller låser opp bilen når de holdes mot nøkkelleseren i førerdørens håndtak.

Det finnes en nøkkelleser mellom forsetene hvor du kan legge et nøkkelkort eller en utladet nøkkel med fjernfunksjon for å starte bilen. Nøkkelkortleseren er plassert på samme sted som den trådløse laderen.

Nb!

Bilen gir ingen respons

Hvis bilen ikke gir noen respons nå du nærmer deg den med en nøkkel med fjernfunksjon, kan du prøve å låse den opp ved å trekke i dørhåndtaket. Du kan også plassere en av nøklene dine på dørhåndtaket for å låse opp bilen.

Det kan være flere årsaker til at bilen ikke reagerer som normalt, for eksempel følgende:

- Bilen har vært slått av i flere dager og trenger tid til å slå systemene sine på igjen for å kunne gjenkjenne nøkkelen og gi deg tilgang.
- Nøkkelens trådløse signaler blokkeres.
- Du bruker en nøkkelbrikke som har lavt batterinivå eller har gått inn i batterisparingsmodus.

Hvis bilens batterier er helt tomme, reagerer den ikke på noen nøkkel.

Brukerprofiler og nøkler

Du kan tilordne nøkler til en brukerprofil. På den måten kan bilen automatisk identifisere personen som låser den opp, og bruke denne personens persontilpasninger. Du kan lese mer om hvilke tilpasningsmuligheter du har, i en egen seksjon i denne veiledningen.

Innlåsing av nøkler

Hvis du låser bilen mens det fremdeles er en nøkkel med fjernfunksjon inne i bilen, vil denne nøkkelen midlertidig bli deaktivert. Du kan fortsatt bruke en av de andre nøklene på dørhåndtaket for å åpne bilen.

Advarsel

Hvis du forlater en person i bilen, må du forsikre deg om at du ikke også forlater en nøkkel i bilen. Dette er spesielt viktig når det gjelder barn.

Feil bruk av bilens systemer for åpning og starting kan føre til alvorlig personskade. Ta alltid med deg nøklene når du forlater bilen, inkludert den digitale nøkkelen og nøkkelbrikken. Når en nøkkel er til stede, kan bilen startes, og systemer som de elektriske vinduene kan brukes. Dette kan føre til alvorlig personskade. Forlat aldri barn, funksjonshemmede eller andre som ikke kan klare seg på egen hånd, alene i bilen. Dørene kan låses med en nøkkel med fjernfunksjon eller ved å berøre det kapasitive låsesensorområdet på dørhåndtaket. Dette kan føre til at personer blir fanget i bilen i en nødssituasjon. For eksempel kan personer i bilen bli utsatt for ekstremt høye eller lave temperaturer på visse tider av året. Fjern aldri nøkkelen mens bilen er i bevegelse eller mens den ruller til stillestående.

Viktig

Det utvendige dørhåndtaket inneholder elektroniske komponenter. Disse må beskyttes mot uforsiktig behandling. La aldri bilnøkler ligge igjen inne i bilen, inkludert digitale nøkler og nøkler med fjernfunksjon. Uvedkommendes adgang til bilen kan skade bilen, eller føre til at bilen blir stjålet. Ta alltid nøklene med deg når du forlater bilen.

6.1.1. Nøkkelbrikke

Du kan bruke nøkkelbrikken til å låse, låse opp og kjøre bilen.



Nøkkelbrikken kan brukes til å låse, låse opp og starte bilen på avstand, men den kan også brukes på samme måte som et nøkkelkort.

For å bruke den som nøkkelkort plasserer du den på førerdørens dørhåndtak med logoen vendt mot deg.

Lade nøkkelbrikken

Bruk den trådløse laderen mellom forsetene eller en ekstern trådløs lader^[1] til å lade brikken.

Batterinivå

Du kan se batteristatus for en tilkoblet nøkkelbrikke i bilens statusvisning.

! Viktig

- Hvis nøkkelbrikken har flatt batteri for lenge, vil det ikke la seg gjøre å lade den. Hvis batteriet er helt tomt og ikke gir noen respons på lading, kan du kjøpe et nytt. Kontakt et autorisert Volvo-verksted hvis du vil ha mer informasjon.
- Hvis bilen ikke detekterer nøkkelbrikken din når du er i bilen, vil ikke bilen la seg låse når du forlater den. For å oppdatere nøkkeldetekteringsstatusen, må du legge nøkkelen på nøkkelleseren.

i Nb!

- For å ivareta optimal batterihelse må du unngå å la batteriet være helt utladet i lang tid.
- Hvis nøkkelbrikken slutter å virke på avstand, kan det skyldes lavt batterinivå. Vær oppmerksom på at signalene mellom nøkkelen og bilen også kan bli påvirket av hindringer eller forstyrrelser fra andre signaler.
- Husk at selv om nøkkelbrikken har tomt batteri, kan den fortsatt brukes som nøkkelkort.

 **Advarsel**

Nøkkelbrikken inneholder et batteri som ikke kan skiftes ut, og som kan være ekstremt farlig. Batterier må oppbevares utilgjengelig for barn. Ved mistanke om at noen har svelget eller på annen måte fått et batteri inn i kroppen, må man oppsøke legehjelp straks. Batterivæske er også farlig, og kontakt med slik væske må unngås.

^[1] Qi-kompatibel

6.1.1.1. Lade nøkkelbrikken

Hold nøkkelbrikken ladet for at den skal fungere best mulig.

Batterinivå

Du kan se batteristatus for en tilkoblet nøkkelbrikke i bilens statusvisning.

Brikkens batteriindikatorer

 Batteriet i nøkkelbrikken har kritisk lavt nivå.

 Batteriet i nøkkelbrikken har lavt nivå ^[1].

 Lading av nøkkelbrikken pågår.

 Batteriet i nøkkelbrikken er fulladet.

 Bilen detekterer ikke nøkkelbrikken. Dette kan være tegn på at batteriet er helt tomt.

 **Advarsel**

Bilens bruk av Bluetooth-, UWB^[2]- og NFC-signaler kan føre til forstyrrelser i andre enheter i visse avstander.

 **Viktig**

Ikke legg kort med NFC, for eksempel nøkkelkort eller elektroniske betalingskort, mellom den trådløse laderen og enheten når du bruker ladefunksjonen. Dette kan skade dem.

Hold følsomme enheter unna bilens sensorer slik at verken enheter eller sensorer utsettes for forstyrrelser eller skader.

Før du lader nøkkelbrikken, må du sørge for at det ikke ligger andre gjenstander på laderen.

1. Sørg for at den trådløse laderen er slått på. Dette gjøres via midtdisplayet.
2. Plasser brikken på midten av den trådløse laderen med logoen vendt oppover.



Trådløs lader

- > Nøkkelbrikken begynner å lade.
Mens lading pågår, fungerer nøkkelbrikken som et nøkkelkort.

i Tips

Du kan også bruke en Qi-lader til å lade nøkkelbrikken.

! Viktig

For å ivareta optimal batterihelse må du ikke la batteriet være helt utladet i lang tid.

Hvis nøkkelbrikken har flatt batteri for lenge, vil det ikke la seg gjøre å lade den. Hvis batteriet er helt tomt og ikke gir noen respons på lading, kan du kjøpe et nytt. Kontakt et autorisert Volvo-verksted hvis du vil ha mer informasjon.

i Nb!

Nøkkelleseren og den trådløse laderen er plassert på samme sted. Det betyr at hvis du har en bilnøkkel liggende på nøkkelleseren, må denne fjernes for at du skal kunne lade en telefon trådløst.

Hvis nøkkelbrikken er for varm eller for kald, vil den ikke bli ladet på korrekt måte.

Bilen vil ikke reagere på en nøkkel hvis bilbatteriet er helt flatt.

Husk at selv om nøkkelbrikken har tomt batteri, kan den fortsatt brukes som nøkkelkort.

[1] Nøkkelbrikken vil ikke ha fjernfunksjon før den lades opp, men den kan brukes som nøkkelkort.

[2] Ultrabredbånd

6.1.2. Nøkkelkort

Innholdet i denne førerveiledningen gjenspeiler brukerveiledningens tilstand på utskriftstidspunktet, og vil kanskje ikke være fullstendig gyldig i fremtiden. Du finner nærmere informasjon i den komplette versjonen av ansvarsfraskrivningen på første side.

Nøkkelkortene kan låse og låse opp bilen og gi deg adgang til å kjøre.



Du kan låse og låse opp bilen ved å plassere nøkkelkortet på førerdørens dørhåndtak.

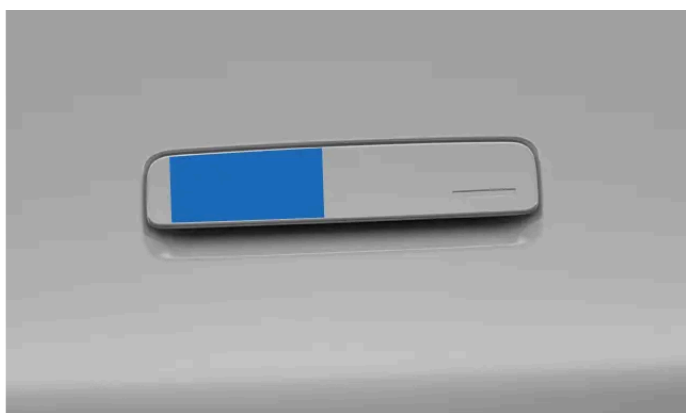

Posisjon for avlesing av nøkkel på førerdørens dørhåndtak

Nøkkelkortet starter bilen når det legges på nøkkelleseren mellom de to forsetene. Når du begynner å bruke pedalene, kan du fjerne kortet fra nøkkelleseren.

Hvis bilen står stille uten et kort på nøkkelleseren en stund, må du legge kortet tilbake på leseren igjen for at bilen skal reaktivere kjøremodus.

 **Advarsel**

Bilens bruk av Bluetooth-, UWB^[1]- og NFC^[2]-signaler kan føre til forstyrrelser i andre enheter i visse avstander.

 **Viktig**

Ikke legg kort med NFC, for eksempel nøkkelkort eller elektroniske betalingskort, mellom den trådløse laderen og enheten når du bruker ladefunksjonen. Dette kan skade dem.

 **Nb!**

Nøkkelleseren og den trådløse laderen er plassert på samme sted. Det betyr at hvis du har en bilnøkkel liggende på nøkkelleseren, må denne fjernes for at du skal kunne lade en telefon trådløst.

i Tips

Nøkkelkort som reserveløsning for adgang

Hvis bilen ikke reagerer når du prøver å låse den opp med en nøkkel med fjernfunksjon, kan du prøve å låse opp førerdøren med nøkkelkortet. Nøkkelkortet er spesielt beregnet på å også fungere som reserveløsning i slike situasjoner. Du vil få tak i eiendeler i bilen selv om de andre dørene ikke fungerer. Hvis bilen ikke gir noen respons, må du kontakte Volvos kundestøtte.

Husk at hvis bilen har flatt batteri, vil du ikke kunne åpne dørene.

[1] Ultrabredbånd

[2] Nærfeltkommunikasjon (NFC)

6.1.3. Digital nøkkel

Med den digitale nøkkelen kan du låse, låse opp og starte bilen ved hjelp av en kompatibel telefon eller smartklokke.

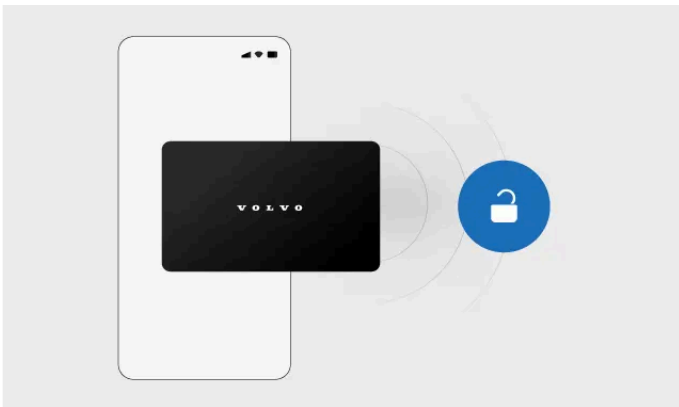

Når du har konfigurert en digital nøkkel på enheten din, fungerer den på samme måte som andre nøkler. Hvis enheten har UWB^[1]-funksjon, vil bilen kunne oppdage den digitale nøkkelen på avstand. Hvis enheten ikke har UWB-funksjon, fungerer den digitale nøkkelen som et nøkkelkort.

Bilens eier kan opprette én primær digital nøkkel. Når primærnøkkelen er opprettet, kan du dele digitale nøkler med familie og venner.

i **Nb!**

Kompatible enheter

Digitale nøkkel til bilen din er for øyeblikket tilgjengelig for visse Apple iPhone-, Samsung Galaxy- og Google Pixel-modeller. Kontakt produsenten av enheten hvis du er usikker på om den er kompatibel. Mange produsenter har informasjon om kompatibilitet og UWB-funksjonalitet på nettsidene sine.

Bruke den digitale nøkkelen på en enhet med UWB

Når du setter opp en digital nøkkel på en enhet med UWB-funksjon, kan du låse eller låse opp bilen på følgende måter:

- med funksjonen for automatisk opplåsing og låsing når du nærmer deg eller forlater bilen
- ved å berøre undersiden av dørhåndtaket
- ved å bruke enheten din som nøkkelkort
- ved å bruke knappen for låsing/opplåsing i lommebokappen på enheten

For å kunne kjøre trenger du bare å ha med deg enheten inn i bilen eller legge den på kortleseren mellom forsetene. Nøkkelkortleseren er plassert på samme sted som den trådløse laderen.



Tips

Deaktivere passiv tilgang i lommebokappen

Mange lommebokapper har en innstilling som lar deg deaktivere passiv tilgang. Når denne funksjonen er deaktivert, låses ikke bilen opp automatisk når du kommer nær den mens du har med deg en digital nøkkel. Funksjonen for å låse opp bilen når du nærmer deg den, vil fortsatt være tilgjengelig når du bruker andre nøkler med fjernfunksjon.

Bruke den digitale nøkkelen på en enhet uten UWB

Hvis enheten ikke har UWB-funksjon, fungerer den digitale nøkkelen som et nøkkelkort. For å låse opp bilen må du åpne nøkkelen i lommebokappen og plassere enheten på venstre side av dørhåndtaket på førerdøren. For å starte bilen må du legge enheten på kortleseren mellom forsetene.

Dele den digitale nøkkelen

Når du har konfigurert en primær digital nøkkel, kan du dele den med familie og venner. Åpne den digitale nøkkelen i lommebokappen på mobilen din, og finn alternativet for deling.



Nb!

Alternativet for å dele den digitale nøkkelen er kanskje ikke tilgjengelig i alle skjermbildene til lommebokappen. Sørg for å åpne lommebokappen via app-ikonet.



Tips

Tomt batteri

Du kan bruke den digitale nøkkelen som nøkkelkort selv om enheten har tomt batteri. Kontakt produsenten av enheten for mer informasjon.

[1] Ultrabredbånd

6.1.3.1. Opprette en digital nøkkel

Bilens eier kan opprette en primær digital nøkkel når som helst i innstillingene.

Bilens eier kan opprette en primær digital nøkkel i veiledningen for oppsett. Denne digitale nøkkelen kan deretter deles med familie og venner. Du kan få tilgang til veiledningen via bilens midtdisplay, Volvo Cars-appen eller aktiverings-e-posten du mottok da du opprettet Volvo ID-en din.



Nb!

Kompatible enheter

Digitale nøkkel til bilen din er for øyeblikket tilgjengelig for visse Apple iPhone-, Samsung Galaxy- og Google Pixel-modeller. Kontakt produsenten av enheten hvis du er usikker på om den er kompatibel. Mange produsenter har informasjon om kompatibilitet og UWB-funksjonalitet på nettsidene sine.

Opprette en digital nøkkel via midtdisplayet

Du må være inne i bilen når du konfigurerer den digitale nøkkelen. Du må også sørge for at

- bilen står stille og er ulåst
- du er logget inn i bilens eierprofil i midtdisplayet
- både bilen og telefonen har en stabil internettforbindelse^[1]
- både bilen og telefonen er oppdatert til den nyeste programvareversjonen
- Bluetooth er aktivert på telefonen
- bruk av mobildata er aktivert i lommebok-appen på telefonen din
- du har tilgang til Volvo ID-en som er registrert på bilens eierprofil^[2]

1. Trykk på bilsymbolet  i bunnlinjen og gå til **Innstillinger**.
 2. Gå til **Profiler**.
 3. Velg eierprofilen og gå til **Bilnøkler** → **Sett opp digital nøkkel**.
 4. Skann QR-koden i midtdisplayet med mobilen din, og følg lenken som kommer til syne.
 5. Autentiser deg med din egen Volvo ID.
- > Veiledningen for parkobling vises på mobilen din.
6. Følg veiledningen på telefonen din.
- > Hvis parkoblingen lykkes, vises den primære digitale nøkkelen i lommebokappen på mobilen. Du kan nå dele den digitale nøkkelen din med familie og venner.

Flytte den primære digitale nøkkelen til en annen telefon

Innholdet i denne førerveiledningen gjenspeiler brukerveiledningens tilstand på utskriftstidspunktet, og vil kanskje ikke være fullstendig gyldig i fremtiden. Du finner nærmere informasjon i den komplette versjonen av ansvarsfraskrivningen på første side.

Hvis du vil flytte den primære digitale nøkkelen til en annen enhet, for eksempel en ny telefon, kan du gjøre det via midtdisplayet. I eierprofilens innstillinger må du velge den primære digitale nøkkelen og trykke på **Bytt enhet** for å flytte nøkkelen til den nye enheten.

Tips

Tilordne digitale nøkler til en profil

Den primære digitale nøkkelen er alltid tilordnet bilens eierprofil. Hvis du har delt en digital nøkkel med noen, må du sørge for at de tilordner den til sin brukerprofil i bilen. Dette sørger for at innstillingene deres blir brukt når de låser opp bilen.

- [1] Hvis bilen er parkert i en underjordisk garasje eller omgitt av hindringer som bygninger, åser eller fjell, kan nettverkssignalet bli blokkert eller være for svakt.
- [2] Hvis du ikke er eier av bilen, kan du ikke opprette din egen digitale nøkkel. Du må be eieren om å dele sin digitale nøkkel med deg i stedet.

6.1.3.2. Slette en digital nøkkel

Du kan slette digitale nøkler når som helst, enten via midtdisplayet eller lommebokappen på telefonen.

Alle som har en digital nøkkel, kan slette den og fjerne den fra lommebokappen på mobilen. Bilens eier kan også fjerne den primære nøkkelen eller delte nøkler via lommebokappen eller eierprofilen i midtdisplayet.

Nb!

Kompatible enheter

Digitale nøkkel til bilen din er for øyeblikket tilgjengelig for visse Apple iPhone-, Samsung Galaxy- og Google Pixel-modeller. Kontakt produsenten av enheten hvis du er usikker på om den er kompatibel. Mange produsenter har informasjon om kompatibilitet og UWB-funksjonalitet på nettsidene sine.

Utsettelsesperiode

Når bileieren sletter en delt nøkkelen gjennom lommebokappen på mobilen sin, vil nøkkelen bli satt helt ut av funksjon etter at innehaveren av den delte nøkkelen har avsluttet sin siste kjøretur, eller 48 timer etter sletting. Hvis den delte nøkkelen slettes via midtdisplayet, blir nøkkelen satt ut av funksjon øyeblikkelig.

Fjerne en eller alle digitale nøkler via midtdisplayet

1. Trykk på bilsymbolet  i bunnlinjen og gå til **Innstillinger**.
2. Gå til **Profiler**.
3. Velg eierens profil og gå til **Bilnøkler** → **Digitale nøkler**.

4. Velg de digitale nøklene du vil fjerne.
5. Trykk på **Fjern**, og autentiser deg med Volvo ID-en din.

i **Nb!**

Tapt enhet

Hvis en enhet med en digital nøkkel går tapt, er det lurt å slette den digitale nøkkelen. Hvis du ikke kan gjøre det via midt-displayet, kan du slette den via Volvo Portal-nettstedet. Ha alltid nøkkelkortet lett tilgjengelig så du fortsatt har tilgang til bilen hvis du mister enheten.

6.1.4. Posisjoner for avlesing av nøkler

Det finnes visse punkter hvor nøkler kan brukes. På disse punktene kan bilen detektere nøkkelen så du kan låse, låse opp eller kjøre.



- 1 Nøkler med fjernfunksjon kan låse og låse opp bilen automatisk på kort avstand.
- 2 Nøkler som ikke har fjernfunksjon, må plasseres på førerdørens dørstolpe for å låse opp bilen.
- 3 Nøkkelkort eller utladede nøkler kan plasseres på nøkkelleseren mellom forsetene for å starte bilen.

Nøkler med fjernfunksjon

Digitale nøkler og ladede nøkkelbrikker har fjernfunksjon. Det betyr at bilen kan detektere dem når du nærmer deg bilen eller forlater den. Det muliggjør automatisk låsing og opplåsing.

Gå til innstillinger for å velge innstillinger og slå automatisk låsing og opplåsing på eller av.

i **Nb!**

NFC-funksjonalitet

Nøklene med fjernfunksjon har også NFC^[1]-funksjon. Det betyr at selv om batteriet i en nøkkel med fjernfunksjon er lavt eller utladet, kan du fortsatt bruke den som nøkkelkort. Derfor gjelder alle henvisninger til nøkkelkortfunksjonalitet også for utladede nøkler med fjernfunksjon.

Utvendig nøkkelleser

Du kan låse og låse opp bilen ved å legge hvilken som helst type nøkkel på sensoren for avlesing av nøkler. Den er plassert på den siden av dørhåndtaket på førerdøren som er nærmest bilens front.

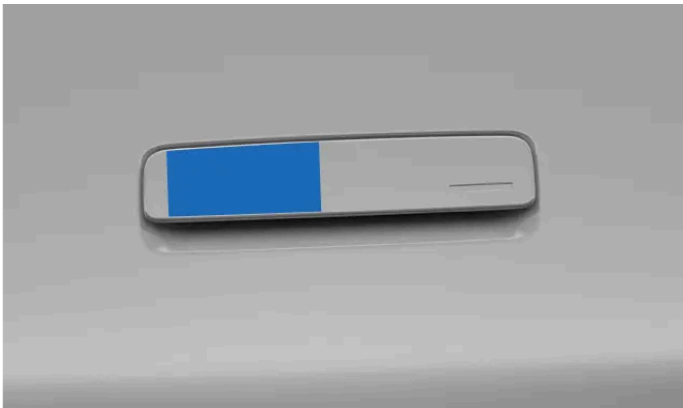

Posisjon for avlesing av nøkkel på førerdørens dørhåndtak

Sørg for at kortet eller enheten legges flatt mot leseren. Hvis du bruker en nøkkelbrikke, skal logoen være vendt mot deg.

Innvendig nøkkelleser

Du kan plassere nøkkelkortet eller en utladet nøkkelbrikke på nøkkelleseren mellom forsetene for å få tilgang til å kjøre bilen.



Nøkkelleseren mellom forsetene fungerer også som trådløs lader.

i **Nb!**

Nøkkelleseren vil ikke fungere samtidig som den trådløse laderen.

6.2. Åpne og lukke

Bilen har enkelte funksjoner og situasjonsavhengige atferder som du må kjenne til når du åpner og lukker dørene.

Åpne dørene

De utvendige dørhåndtakene blir værende i innfelt posisjon til du låser opp bilen.

Fra inne i bilen åpnes dørene med spaken nær vindusk kontrollene.

Tips

Myk lukking

Hvis du lar dørene stå i nesten lukket posisjon, vil bilen forsøke å lukke dem helt.

Viktig

Nøddåpning

Dørene kan alltid åpnes fra innsiden ved hjelp av den innvendige dørspaken, med mindre barnesikringen er slått på. Dette kan være nyttig i en nødsituasjon eller hvis bilbatteriet er flatt. For å åpne dørlåsen mekanisk trekker du spaken helt opp to ganger.

Nb!

I sjeldne tilfeller kan rim eller is hindre håndtakene å felle seg ut. Hvis dette skjer og bilen er opplåst, kan du likevel bruke håndtakene til å åpne bilen.

Hvis isdannelse hindrer tilgang til dørhåndtakene, finnes det noen tiltak du kan prøve:

- Aktiver forkondisjonering i Volvo Cars-appen for å varme opp bilen.
- Børst eller slå forsiktig på dørhåndtaket for å fjerne isen for hånd.

Åpne panseret

Panseret åpnes med en hendel nær førersetet.

Åpning av bagasjerommet

Åpne bakluken manuelt med knappen på bakluken eller via midtdisplayet. Du kan også bruke håndfrifunksjonen.

Advarsel om åpen dør

Kontroller regelmessig at panseret, bakluken og dørene er helt lukket.



Åpne dører vises i rødt i bilsymbolet nede til høyre i førerdisplayet. Bilen vil også bruke varsellyder for å varsle om dører som ikke er helt lukket.

Av sikkerhetsmessige årsaker vil bilen gjøre det vanskeligere for deg å akselerere fra lav hastighet hvis førerdøren ikke er helt lukket.

! Viktig

For sikkerhets skyld bør du alltid sjekke at dørene er helt lukket selv om bilen automatisk vil forsøke å lukke kupédører som står på gløtt.

6.2.1. Åpne panseret

For å løse ut panseret må man trekke i to forskjellige spaker. Dette gir tilgang til oppbevaringsrommet foran. Sørg for at panseret er lukket igjen før du kjører bilen.

Utløserpakenes plassering

Spaken for å åpne panseret er plassert under dashbordet, på førersiden, like foran dørhengselen.

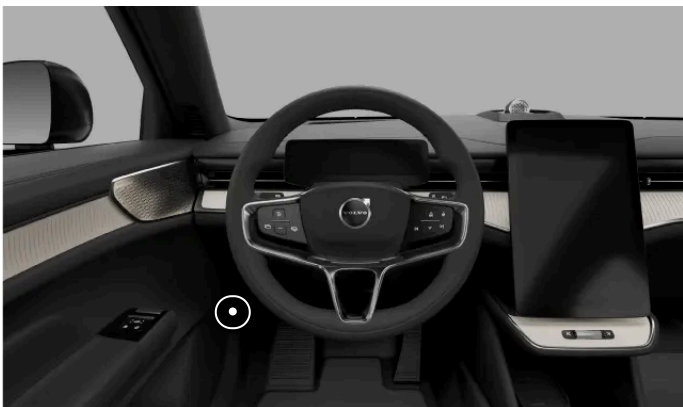

Den andre spaken er plassert under panserets forkant.



1. Trekk tilbake panserspaken inne i bilen.

> Panseret løses ut fra den helt låste posisjonen. Det åpner seg på gløtt for å gi deg tilgang til den andre spaken.

2. Trekk i spaken under panserets forkant.

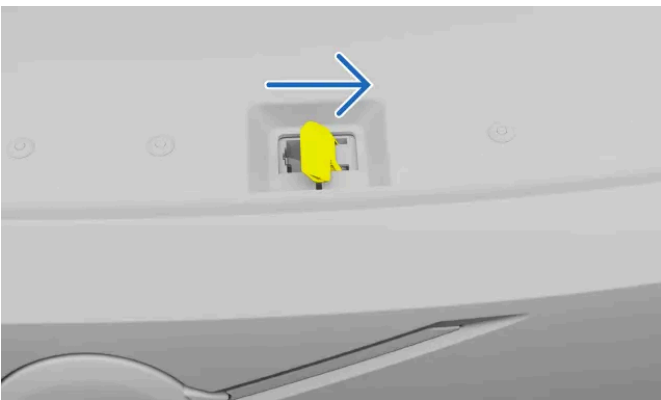

> Panseret løses nå helt ut.

3. Ta tak i panserets forkant og løft det til det er helt åpen.

> Panseret blir stående i denne posisjonen.

i **Nb!**

Etter at panseret er lukket

Hvis du ser en advarsel om åpent panser i førerdisplayet, må du åpne panseret og se etter hindringer før du lukker det igjen. Kontakt Volvo-support hvis varselet ikke forsvinner.

 **Advarsel**

Ikke kjør med åpent panser

Stopp bilen straks hvis det er tegn som tyder på at panseret ikke er helt lukket.

6.2.2. Lukke panseret

Vær ekstra nøye med å forsikre deg om at panseret lukkes helt etter at det har blitt åpnet.

Sørg for at ingenting kommer i veien for panseret når det lukkes.

 **Advarsel**

Klem- og knusefare

Hold alle hender borte fra området der panseret lukkes. Vær ekstra forsiktig når det er barn eller kjæledyr i nærheten.

1. Fra helt åpen posisjon trekker du ganske enkelt panseret ned ved å gripe det i ytterkanten.
2. Senk panseret forsiktig til det når lukkemekanismen.



Hvor man skal trykke ned panseret for å lukke det

Trykk ned med begge hender på sidene av panserets fremre kant.

 **Nb!**

Pass på at panseret passer inn i låsene samtidig. Hold fremre kant flat når den lukkes.

Du skal høre at panseret låses på begge sider.

4. Kontroller at det ikke finnes betydelige mellomrom eller tegn til at panseret ikke er helt lukket.



Nb!

Advarsel om åpent panser

Hvis du ser en advarsel om åpent panser i førerdisplayet, må du åpne panseret og se etter hindringer før du lukker det igjen. Kontakt Volvo-support hvis varselet ikke forsvinner.



Advarsel

Stopp bilen straks hvis det er tegn som tyder på at panseret ikke er helt lukket.

6.2.3. Tilgang til bagasjerommet

Bakluken kan åpnes på flere måter. Du kan for eksempel åpne den manuelt eller bruke håndfri-funksjonen.



Advarsel

Vær oppmerksom når bakluken åpnes eller lukkes. Pass på at det ikke er personer i nærheten av bakluken når den er i bevegelse. Bruk alltid funksjonene for tilgang til bakluken med forsiktighet. Hvis noe hindrer bakluken i å lukkes, vil du høre en pipelyd.

La baklukens støttearmer være i fred. De står under høyt trykk, og manipulering av dem kan føre til alvorlig skade.

Etter bruk bør du sjekke displayet for å kontrollere at bakluken er helt lukket.



Nb!

Klemmebeskyttelse

Bilen kan detektere hindringer for bakluken når den åpnes eller lukkes. Hvis bakluken prøver å lukke seg med en hindring i veien, vil du høre en varsellyd, og bakluken vil åpne seg helt opp. Hvis klemmebeskyttelsen aktiveres mens bakluken åpnes, vil bakluken stoppe bevegelsen.

Manuell åpning av bakluken

Hvis bilen er ulåst, kan du ganske enkelt åpne bakluken ved å trykke på knappen over nummerskiltet.

Åpne og lukke bakluken uten å bruke hendene

Hvis du har med deg en nøkkel med fjernfunksjon, kan du bruke håndfrifunksjonen. Gjør en enkelt sparkebevegelse under støtfangeren bak, så vil bakluken åpne eller lukke seg automatisk.

Tilgang via midtdisplayet

Du kan åpne og lukke bakluken via midtdisplayet. Trykk og hold knappen inne for å gjennomføre baklukens bevegelse.

Bruk av knappen for lukking av bakluken

Trykk på knappen for lukking av bakluken til høyre på innsiden av bakluken for å lukke den.



Plasseringen til knappen for lukking av bakluken



Du kan også bruke lukkeknappen til å justere hvor høyt bakluken skal åpne seg. Dette er nyttig hvis du vil at bakluken skal være lett å nå, eller hvis du befinner deg på et sted med lav takhøyde, for eksempel i en garasje.

Låse bakluken

Bakluken låses automatisk når du lukker alle dørene og låser bilen som vanlig. Du kan også trykke på låseknappen på innsiden av bakluken eller låse og låse opp bakluken via Volvo Cars-appen.



Trykk på knappen for låsing av bakluken når du har med deg en nøkkel med fjernfunksjon, for å lukke bakluken og låse bilen. Hvis bakluken av en eller annen grunn ikke lar seg låse, vil du høre tre pip.



Låsing med åpen bakluke

Hvis bakluken ikke er helt lukket når du låser bilen, vil ikke alarmen bli slått helt på. I så tilfelle vil alarmen bare beskytte sidedørene.

Bilen vil heller ikke detektere bevegelse inne i bilen hvis du har låst den med bakluken åpen.

Når du lukker bakluken, vil den bli låst og dekket av alarmen.

6.2.3.1. Åpne bakluken håndfritt

Hvis du har hendene fulle og du har nøkkel med fjernfunksjon med deg, kan du føre foten under støtfangeren bak en gang for å få bakluken til å åpne seg automatisk.

Hvis bilen er låst, vil håndfrifunksjonen låse opp og åpne bagasjerommet. Du kan velge om bare bagasjerommet eller alle dørene skal låses opp via låseinnstillingene i midtdisplayet.

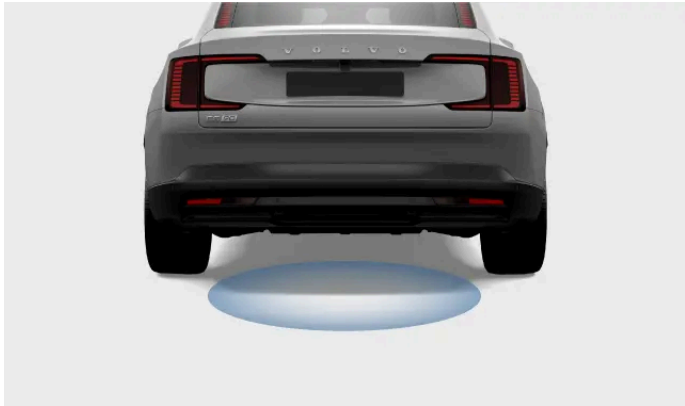

Sensoren oppfatter bevegelse under støtdemperen bak. Alle bevegelser som detekteres, låser opp bakluken.

Sørg for at du har en ladet nøkkel med fjernfunksjon med deg.

1. Gjør en enkelt sparkebevegelse under støtfangeren bak, og ta et skritt tilbake.
- > Et kort lydsignal varsler om at bakluken er i ferd med å åpnes.

i **Nb!**

Gjentatte fotbevegelser avbryter eller tilbakestiller aktiveringen.

Lukke bakluken håndfritt

Du kan også bruke sparkebevegelsen til å lukke bakluken uten å bruke hendene. Når bakluken er i ferd med å lukkes, vil du høre et pip. Bakluken begynner å bevege seg kort tid etter.

Hvis du prøver å bruke håndfrifunksjonen uten en nøkkel med fjernfunksjon, vil tre pip signalisere at bakluken ikke kan lukkes.

Hvis det virker som om funksjonen ikke reagerer, må du huske at alle hindringer for sensoren, for eksempel gjørme, kan forstyrre sensorens funksjon.

6.2.3.2. Justere baklukens åpningshøyde

Du kan justere hvor mye bakluken skal åpne seg.

Hvis bilen ofte er på steder med lavt tak, for eksempel en garasje, kan det være fornuftig å redusere baklukens åpningshøyde. For å få bedre tilgang til bagasjerommet, kan du heve baklukehøyden.

Når den er justert, vil bakluken åpne seg til den nye høyden som er innstilt, til den endres på nytt.

1. Åpne bakluken.
2. Juster bakluken til ønsket høyde med lukkeknappen på indre høyre side av bakluken.



Bruk lukkeknappen merket med det tilhørende symbolet.

For å senke bakluken må du bevege den manuelt til ønsket høyde og deretter trykke på lukkeknappen for å stoppe den. Hvis du ikke trykker på lukkeknappen, vil luken fortsette å senke seg til den lukkes.

For å heve bakluken, må du bevege den manuelt til ønsket høyde.

3. Trykk inn og hold lukkeknappen i noen sekunder for å stille inn den nye høyden.
- > En klingende lyd bekrefter at den nye høyden er stilt inn.

En høydejustering lagres til profilen som brukes på det aktuelle øyeblikket.

6.3. Låse og låse opp

Bilen kan låses og låses opp på flere ulike måter, avhengig av hvilken nøkkel du bruker og hvilke innstillinger som er slått på.

Låse og låse opp på avstand

Bilen kan låses opp og låses automatisk når du nærmer deg eller forlater den med en kjent nøkkel med fjernfunksjon. Du kan slå på eller av disse atferdene i innstillingene.

Du kan bruke Volvo Cars-appen til å låse eller låse opp bilen din. Hvis du har satt opp en digital nøkkel på enheten din, kan du også bruke låse- og opplåsingsknappene i lommebokappen på enheten din.



Viktig

Det er førerens ansvar å sikre at bilen er låst, også når de automatiske funksjonene er aktivert.

Biltyver kan bruke frekvensforstyrrelse til å forstyrre nøkkelfunksjoner og hindre låsing av bilen. Når du forlater bilen, må du alltid sjekke at førerdøren er låst.

i **Nb!**

Digital nøkkel og fjernfunksjon

Sørg for at du aktiverer Bluetooth på enheten for at bilen skal kunne detektere den på avstand.

Hvis du bruker en digital nøkkel på en enhet som ikke har UWB^[1]-funksjon, har ikke nøkkelen fjernfunksjon, og den kan bare brukes som nøkkelkort.

i **Tips**

Deaktivere passiv tilgang i lommebokappen

Mange lommebokapper har en innstilling som lar deg deaktivere passiv tilgang. Når denne funksjonen er deaktivert, låses ikke bilen opp automatisk når du kommer nær den mens du har med deg en digital nøkkel. Funksjonen for å låse opp bilen når du nærmer deg den, vil fortsatt være tilgjengelig når du bruker andre nøkler med fjernfunksjon.

Bruke berøringspunktene på dørhåndtakene

Hvis du vil låse eller låse opp bilen manuelt når du bruker en nøkkel med fjernfunksjon, kan du bruke berøringspunktene på dørhåndtakene.

For å låse opp bilen berører du undersiden av dørhåndtaket.



Berøringspunkt på undersiden av dørhåndtaket.

For å låse bilen legger du en finger på den lille fordypningen på dørhåndtaket.

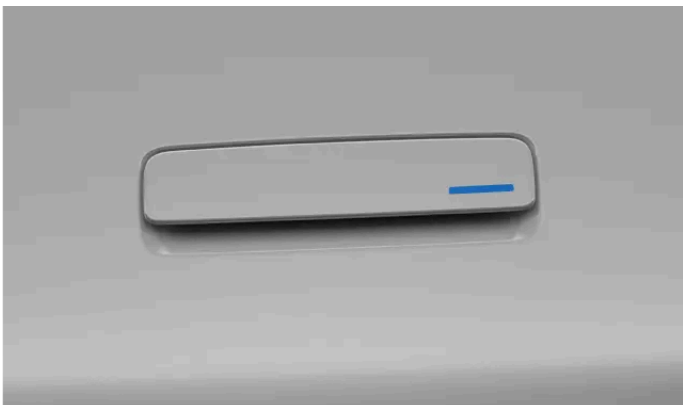

Fordypningen markerer berøringspunktet der du kan legge tommelen eller fingrene for å låse bilen.

i **Nb!**

For at berøringspunktene skal fungere, må du ha en kjent nøkkel med fjernfunksjon på et sted hvor bilen kan detektere den.

Hvis du vil forhindre at bilen låses opp eller låses automatisk når du nærmer deg eller forlater den, må du deaktivere **Lås opp bil når du nærmer deg** og **Lås bil når du forlater** i innstillingene.

Bruke nøkkelleseren

Du kan låse eller låse opp bilen ved å legge en av nøklene dine på NFC^[2]-leseren på håndtaket på førerdøren.

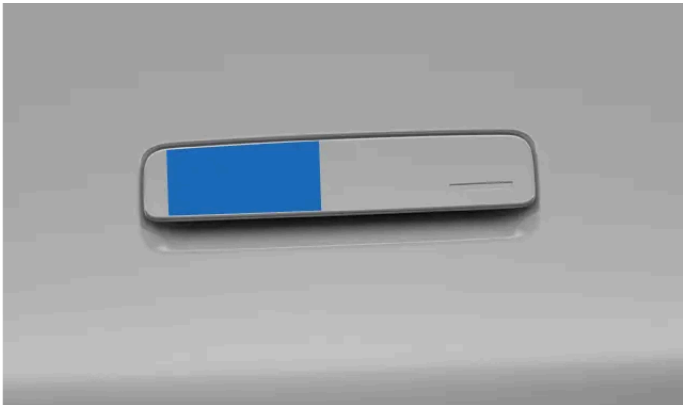

Posisjon for avlesing av nøkkel på førerdørens dørhåndtak

Sørg for at kortet eller enheten legges flatt mot leseren. Hvis du bruker en nøkkelbrikke, skal Volvo-logoen være vendt mot deg. Hvis du bruker den digitale nøkkelen, må du åpne nøkkelen i lommebokappen før du plasserer enheten på leseren.

Bruke knappepanelene

Direkte kontroller for dørlåsene er plassert på knappepanelene på innsiden av fordørene. Låse- og opplåsingssymbolene vises på knappene.



! **Advarsel**

Volvo anbefaler ikke å etterlate personer eller kjæledyr i en låst bil. Føreren har alltid det fulle ansvar for velværet og sikkerheten til personene i bilen.

Enkelte regioner har lover som forbyr å etterlate personer eller dyr i et låst kjøretøy.

^[1] Ultrabredbånd

^[2] Nærfeltkommunikasjon (NFC)

6.3.1. Aktivere barnesikring

Du kan aktivere og deaktivere barnesikringen i innstillingene.





Når du kjører med barn i baksetet, må du sjekke at bakdørene er sikret med en aktiv barnesikring.

Barnesikringen kan øke sikkerheten til passasjerene i baksetet. Når barnesikringen er aktiv, kan ikke passasjerene i baksetet åpne bakdørene eller åpne og lukke bakvinduene.

Føreren har kontroll over vinduene, og bilen kan åpnes fra utsiden hvis den er opplåst.

Aktivere barnesikringen:

1. Trykk på bilsymbolet  i bunnlinjen og gå til **Innstillinger**.
 2. Gå til **Kontroller** → **Låsing**.
 3. Trykk på symbolene for barnesikringen   for å aktivere barnesikringen.
- > Et symbol for barnesikring vises i førerdisplayet for å bekrefte at sikringen er på.



Symbol som vises i førerdisplayet som tegn på at barnesikringen er aktiv.

Du kan deaktivere barnesikringen ved å følge de samme trinnene som du gjorde da du aktiverte den. For at du skal kunne deaktivere barnesikringen, må bilen stå stille og føreren sitte i førersetet.

6.3.2. Innstillinger for låsing og opplåsing

Du kan tilpasse hvordan bilen reagerer når den låses eller låses opp.



Ulike innstillinger påvirker hvordan og når bilen låses opp. Gjør deg kjent med de ulike alternativene og hvordan de påvirker låse- og opplåsingsatferden.

Låsing når du nærmer deg eller forlater bilen

Du kan velge om bilen automatisk skal låses opp når du nærmer deg den og låses når du går bort fra den med innstillingene **Lås opp bil når du nærmer deg** og **Lås bil når du forlater**. For at disse funksjonene skal fungere, må du ha med deg en nøkkel med fjernfunksjon.

Generell låseatferd

Du kan tilpasse mange av bilens låseatferder. Du kan for eksempel slå tilbakemeldingsrespons på eller av og velge hvilke dører som skal låses opp når du bruker berøringspunktene på dørhåndtaket på førerdøren.

Det er også mulig å stille inn bilen slik at den låses automatisk når du kjører for å øke sikkerheten for personene i bilen. Når denne funksjonen er slått på, hindrer den at dørene åpnes utilsiktet mens man kjører. Den utløses i relativt lav kjørehastighet.

Låsing med person i bilen

Låsing med person i bilen er en funksjon som er beregnet på situasjoner der du vil låse bilen fra utsiden, men likevel ønsker at det skal være en person inne i bilen. Personene i bilen vil fortsatt kunne åpne bilen fra innsiden, og bilens alarm vil ikke være aktivert. Bruk denne funksjonen på ansvarlig måte.



Nb!

Batteriforbruk

Mens låsing med person i bilen er aktivert, fortsetter noen av bilens funksjoner å være aktive og bruke strøm. Dette kan føre til at bilens batterinivå synker raskere enn normalt, selv når bilen står parkert.

Programvareoppdateringer

Bilen din vil ikke motta noen over-the-air programvareoppdateringer så lenge låsing med person i bilen er aktivert. Husk dette hvis du planlegger å tillate låsing med person i bilen i en lengre periode.



Advarsel

Volvo anbefaler ikke å etterlate personer eller kjæledyr i en låst bil. Når låsing med person i bilen er tillatt, vil det være mulig å låse bilen når den har detektert personer eller kjæledyr i kupéen. Visse av bilens systemer kan fortsette å være aktive, og bildørene kan fortsatt åpnes innenfra. Føreren har fortsatt ansvar for velværet og sikkerheten til personene i bilen.

6.3.2.1. Justere innstillingene for låsing og opplåsning

Du kan justere flere av bilens responser og atferder når det gjelder låsing og opplåsning, i innstillingene.

 **Viktig**

Endre innstillingene for låsing og opplåsing

Ved å slå på og av visse funksjoner påvirker du hvordan bilen låses og låses opp. Gjør deg kjent med de ulike nøkkeltypene og låse- og opplåsingsfunksjonene. Hvis du misforstår en funksjon, kan det få deg til å tro at bilen er låst når den ikke er det.

Det er førerens ansvar å sikre at bilen er låst, også når de automatiske funksjonene er aktivert.

1. Trykk på bilsymbolet  i bunntinjen og gå til **Innstillinger**.
2. Gå til **Kontroller** → **Låsing**.
3. Juster innstillingene dine for låsing og opplåsing.

 **Advarsel**

Volvo anbefaler ikke å etterlate personer eller kjæledyr i en låst bil.

Enkelte regioner har lover som forbyr å etterlate personer eller dyr i et låst kjøretøy.

6.3.3. Uresponsiv lås

Hvis bilen ikke låses eller låses opp som forventet, er det visse ting du kan prøve.

 **Nb!**

Hvis bilens batterier er helt tomme, reagerer den ikke på noen nøkkel.

Hvis bilen har vært slått av over lengre tid, kan det ta flere sekunder før den låses opp. Det skyldes at bilen trenger tid for å slå systemene på igjen, for å gjenkjenne nøkkelen og gi deg tilgang.

Låsing virker ikke

Hvis bilen ikke lar seg låse, må du sjekke at alle dørene er helt lukket.

Hvis panseret eller bagasjerommet ikke er ordentlig lukket når du låser bilen, vil bilen bare låse de lukkede dørene. Når du lukker panseret eller bakluken, vil det også bli låst og dekket av alarmer.



Nb!

Detektering av person i bilen

En årsak til at bilen ikke lar seg låse, kan være at det er detektert en person inne i bilen. Når dette skjer, vises en melding i midtdisplayet.

Automatisk låsing virker ikke

For at bilen skal låses opp automatisk når du nærmer deg og låse seg når du forlater den, må du sørge for at

- **Lås opp bil når du nærmer deg** og **Lås bil når du forlater** er slått på i innstillingene.
- nøkkelen med fjernfunksjon er ladet
- nøkkelen trådløse signaler ikke blokkeres

Hvis bilen ikke gir noen respons når du nærmer deg den med nøkkel med fjernfunksjon, kan du prøve å låse den opp ved å berøre undersiden av dørhåndtaket eller plassere nøkkelen på nøkkelleseren på førerdørens dørhåndtak.

Den digitale nøkkelen fungerer ikke

Hvis du bruker en digital nøkkel, kan du også prøve følgende:

- slå Bluetooth av og på på enheten din
- kontrollere at eventuelle påkrevde innstillinger er valgt
- sørge for at bilen og enheten er oppdatert til den nyeste programvareversjonen
- starte enheten på nytt
- slette og opprette den digitale nøkkelen på nytt

Bakdørene låses ikke opp

Hvis bakdørene ikke åpnes når du trekker i de innvendige dørhåndtakene, må du forsikre deg om at barnesikringen ikke er aktiv.

6.4. Tyveriskring

Bilen har flere systemer og funksjoner som bidrar til å sikre bilen når den er låst.

Når du låser bilen, blir enkelte av bilens funksjoner og systemer enten slått av eller aktivert for å bidra til å unngå biltyveri. For eksempel slås alarmen automatisk på.



Advarsel

Ikke etterlat nøklene i bilen uten oppsyn. De kan brukes til å slå av sikkerhetssystemene.

Alarm

Innholdet i denne førerveiledningen gjenspeiler brukerveiledningens tilstand på utskriftstidspunktet, og vil kanskje ikke være fullstendig gyldig i fremtiden. Du finner nærmere informasjon i den komplette versjonen av ansvarsfraskrivningen på første side.

Alarmen aktiveres automatisk når du låser bilen, og deaktiveres når du låser den opp.

Girllås

Når bilen er låst, er også girvelgeren låst.

Startsperre

Startsperren er et tyverisikringssystem som hindrer at bilen kan kjøres uten at den startes med en gyldig nøkkel. Hvis bilen ikke finner nøkkelen eller ikke kan autentisere den, vil bilen være sperret. Hvis det ikke lar seg gjøre å finne nøkkelen eller den har lavt batterinivå, vises et varsel i midtdisplayet. Hvis bilen ikke reagerer på en batteridrevet nøkkel, kan du prøve å bruke et nøkkelkort. Hvis bilen ser ut til å være uten strøm, kan årsaken være flate batterier eller et problem som påvirker det elektriske anlegget.

6.4.1. Alarm

Alarmen bidrar til å avskrekke tyver, vandaler eller andre fra å forstyrre bilen når den er parkert.

Alarmen slås på når du låser bilen og slås av når du låser den opp.

Alarmen blir utløst hvis noen forsøker å åpne en låst dør. Bilen viser at den er opplåst ved å felle ut dørhåndtakene.

i **Nb!**

Låsing med åpent panser eller bakluke

Hvis panseret ikke er helt lukket når du låser bilen, vil ikke alarmen bli slått helt på. I så tilfelle vil alarmen bare beskytte sidedørene.

Bilen vil heller ikke detektere bevegelse inne i bilen hvis du har låst den med panseret eller bakluken åpen.

Når du lukker panseret eller bakluken, vil den bli låst og dekket av alarmen.

Alarmindikator

Alarmindikatoren er et rødt lys plassert midt på foran på bilen, like på innsiden av frontruten. Indikatoren bekrefter at alarmen er aktivert med blinkende rødt lys.



Utløsing av alarmen

Alarmen blir utløst hvis uvedkommende forsøker å åpne panseret, bakluken eller en dør. Bevegelse inne i bilen kan også utløse alarmen.

Når alarmen utløses, skjer følgende:

- Alarmindikatoren og varsellysene vil blinke i opptil 5 minutter.
- Alarmlyden starter.
- Alarmsyklusen starter på nytt flere ganger hvis det som utløste alarmen, ikke blir korrigert.



Nb!

For å unngå falske alarmer er bilens alarm deaktivert mens over-the-air-programvareoppdateringene installeres.



Tips

Alarmens følsomhet

Alarmens følsomhet kan reduseres i innstillingene, noe som er spesielt nyttig hvis bilen er parkert på en ferge, hvor den kan bli utsatt for ekstern bevegelse eller vibrasjoner.

Alarmen kan også bli utløst hvis du bruker en jekk, kobler til en tilhenger eller får bilen tauet. I slike tilfeller bør du alltid redusere alarmens følsomhet.

Stoppe alarmen

Hvis bilen låses opp mens alarmen går, stopper alarmlydene og -lysene. Alarmindikatoren vil fortsette å blinke hurtig i noen minutter som et tydelig tegn på at sikkerheten nylig kan ha blitt kompromittert.



Viktig

Ikke forsøk å gjøre endringer eller tilføyelser til alarmsystemet, da det kanskje ikke vil virke etter hensikten.

6.4.1.1. Redusere alarmens følsomhet

Reduser alarmens følsomhet når du forventer betydelig bevegelse i eller rundt bilen mens den står parkert.

Innstillingen er spesielt nyttig hvis bilen er parkert på et sted hvor den kan bli påvirket av ytre bevegelser, for eksempel om bord på en bilferje.



Nb!

Sjekk alarmindikatoren hvis du er usikker på hvordan bilen reagerer.

1. Trykk på bilsymbolet  i bunntinjen og gå til **Innstillinger**.
2. Gå til **Kontroller** → **Låsing** → **Reduser alarmfølsomhet**.
3. Slå redusert alarmfølsomhet på eller av.

Redusert alarmfølsomhet tilbakestilles til av ved starten av en ny kjøretur.

7. Lade bilen

Lær hvordan lading fungerer og hvordan du kan gjøre hver enkelt ladeøkt mer effektiv.



I denne seksjonen kan du finne ut mer om de forskjellige ladetyperne, ladeinnstillinger og hvordan du starter og stopper lading. Du kan også lese om andre typer spesifikk informasjon om lading.

7.1. Ladetyper

Lær mer om de forskjellige typene billading og hvordan du starter ladeprosessen for de forskjellige ladetyperne.



Advarsel

Ladekomponenter og høyspenning

- Bilens ladekomponenter leder farlig strøm og spenning. De må håndteres med forsiktighet. Ikke utfør handlinger som ikke er tydelig beskrevet i brukerhåndboken.
- Ikke modifier eller utfør reparasjoner på ladekomponentene på egen hånd. Kontakt et autorisert Volvo-verksted for å få utført nødvendige reparasjoner eller service.
- Installering og reparasjon av utstyr for hjemmelading^[1] må utføres av godkjent elektriker.
- Skade på bilens høyspenningskomponenter, inkludert fremdriftsbatteriet, kan føre til overoppheting, brann og alvorlig personskade. Hvis det er fare for at bilen er skadet, for eksempel etter batterilekkasje, oversvømmelse, brann eller kollisjon, må du ikke bruke bilen. Kontakt et autorisert Volvo-verksted så snart som mulig. Om mulig, la bilen stå utendørs og i trygg avstand fra mennesker, bygninger, eiendom og andre gjenstander som kan ta fyr eller spre ild.

Hvis du har pacemaker eller lignende apparat

Lading av bilen kan eventuelt påvirke funksjonen til en implantert pacemaker eller annet medisinsk utstyr. Personer med implantert pacemaker anbefales å rådføre seg med lege før de lader for første gang.



Nb!

Lading av 12 V-batteri

Bilen holder 12 V-batteriet ladet så lenge høyspenningsbatteriet er tilstrekkelig ladet

Kondens under lading

Mens ladingen pågår, kan det dannes kondens under bilen. Dette er helt normal, og skyldes at fremdriftsbatteriet kjøles ned.

Vekselstrømlading på en ladestasjon eller fra et ladepunkt hjemme

Ladepunkter for vekselstrømlading er tilgjengelig på mange ladesteder, både offentlige og private. Et ladepunkt for vekselstrømlading kan monteres hjemme, og anbefales for regelmessig lading.

Vekselstrømlading med husholdningskontakt

Du kan lade bilen fra en vanlig stikkontakt. Denne typen lading egner seg bare til sporadisk lading, og anbefales ikke til regelmessig bruk. Hvis du planlegger å lade bilen fra en vanlig stikkontakt, er det flere trinn du må følge for å sikre at det foregår på en trygg måte.



Advarsel

Ikke bruk stikkontakter med synlig slitasje eller skade, da de kan føre til overoppheting, elektrisk støt eller personskade.

Viktig

- Bilen må bare lades fra godkjente stikkontakter med jording.
- Ikke overskrid maksimal tillatt ladestrøm når du lader med en vanlig stikkontakt. Lokale og nasjonale anbefalinger for lading kan angi grenseverdier.
- Kontroller at stikkontaktens sikring tåler ladekabelens spesifiserte strømstyrke før du starter ladingen. Hvis du er usikker, må stikkontaktene sjekkes av en kvalifisert og autorisert fagperson.
- Koble aldri til ladekabelen når det er fare for lyn og torden.

Hurtiglading med likestrøm

Hurtiglading med likestrøm er tilgjengelig på visse ladestasjoner. Disse ladestasjonene leverer svært høy effekt, i tillegg til kortere ladetider.

Nb!

Lading med spenningsforsterkning

Når du lader bilen på en likestrømsladestasjon med en utgangsspenning under 800 V eller batteriets maksimale spenning^[2], aktiveres lading med spenningsforsterkning automatisk. Den konverterer den lave spenningen fra ladestasjonen til den høye spenningen som bilen din trenger. Det betyr at du kan lade raskt selv om stasjonen ikke støtter batteriets maksimale spenning. For å forbedre opplevelsen av DC-lading anbefales det å lade bilen på en ladestasjon med høy spenning..

Nb!

Ladestasjoner som støtter hurtiglading, er vanligvis tydelig merket med CCS eller Combo.

Ladekabler

Det finnes forskjellige ladekabler for lading av bilen. Mode-3-kabler er standardkabelen som brukes til lading av elbiler. Det finnes forskjellige versjoner av mode 2-kabler på markedet. Mode 2-kabler kan brukes som nødløsning, men det anbefales ikke å bruke dem til daglig lading.

^[1] Det omfatter også arbeid på strømmålerhus og eltavle/sikringssskap o.l.

^[2] Bilens batterispenning kan variere avhengig av batterivarianten.

7.1.1. Ladekabler

Når du bruker en ladekabel for første gang, må du alltid forsikre deg om at den er kompatibel med bilen din.

Anbefalinger og bruk av ladekabel

Innholdet i denne førerveiledningen gjenspeiler brukerveiledningens tilstand på utskriftstidspunktet, og vil kanskje ikke være fullstendig gyldig i fremtiden. Du finner nærmere informasjon i den komplette versjonen av ansvarsfraskrivningen på første side.



Advarsel

Høyspenning

Kabelen er koblet til et potensielt farlig elektrisk anlegg. Kontakt med sterkstrøm kan føre til død eller alvorlig personskade.

Skadde kabler

Ikke bruk en ladekabel som har tegn til skade eller slitasje. Dette kan føre til elektrisk støt. En skadet eller defekt ladekabel levert av Volvo kan repareres på et autorisert verksted. Kontakt et autorisert Volvo-verksted hvis du vil ha mer informasjon. Hvis du lader på en ladestasjon, kan du prøve en annen kabel eller et annet ladepunkt.

Slitt kontakt og fremmedlegemer i kontakten

Husk å alltid sjekke om ladekabelens kontakt og ladeporten viser tegn til slitasje utover det som er forsvarlig, eller hvis det har kommet fremmedlegemer som is eller grus inn i dem. Ikke rør ladekabelens kontakt eller bruk noen form for verktøy til å forsøke å fjerne fremmedlegemer fra ladekabelen. Det kan skade ladekabelens kontakt.

Offentlige ladestasjoner er i konstant bruk og kan bli utsatt for mer slitasje enn en privat ladestasjon.

Kabelplassering

Husk å plassere kabelen slik at det er minimal fare for at den blir skadet eller forårsaker personskade. En skjødesløst plassert kabel kan lett bli overkjørt eller få noen til å snuble.

Barnesikring

Hold barn i trygg avstand fra ladekabler, spesielt når kablene er plugget inn.



Viktig

Væsker og kabler

Ladekabelen eller ladekabelens komponenter må ikke legges i væske. Hvis du må rengjøre kabelen, må du bruke en ren klut som er lett fuktet med vann. Om nødvendig kan du bruke et mildt rengjøringsmiddel, men bruk aldri kjemikalier eller sterke løsemidler.

Bruk kun anbefalte kabler

- Bruk kun kablene som opprinnelig fulgte med bilen din.
- Volvo påtar seg ikke ansvar for materielle skader eller personskader som skyldes ladeutstyr som ikke anbefales av Volvo.

i **Nb!**

Anbefalte kabler

Volvo anbefaler en ladekabel i samsvar med IEC 62196 og IEC 61851 som støtter temperaturovervåking.

Instruksjoner for ladekabel

Før du bruker en ladekabel, må du lese instruksjonene fra kabelprodusenten.

Enkelte ladestasjoner har en permanent festet ladekabel. Følg ladestasjonens bruksanvisning.

Mode 3-kabel for ladestasjoner

Du kan bruke denne typen kabel til å lade bilen på ladestasjoner med vekselstrøm (AC).

Mode 2-ladekabler

Bruk en ladekabel med husholdningsstøpsel for å lade bilen fra en vanlig stikkontakt, for eksempel når ingen andre lademuligheter er tilgjengelige.

! **Viktig**

Ikke bruk denne typen lading til regelmessig lading i hverdagen.

7.2. Visning og innstillinger for lading

I ladevisningen kan du få tilgang til informasjon om ladeprosessen, starte eller stoppe ladingen, låse opp ladekabelen og angi forskjellige innstillinger for lading. Du kan tilpasse ladeinnstillingene etter dine egne preferanser. Ladevisningen vises automatisk når lading startes.

i **Nb!**

Innholdet i informasjonen kan variere etter nåværende ladestatus.

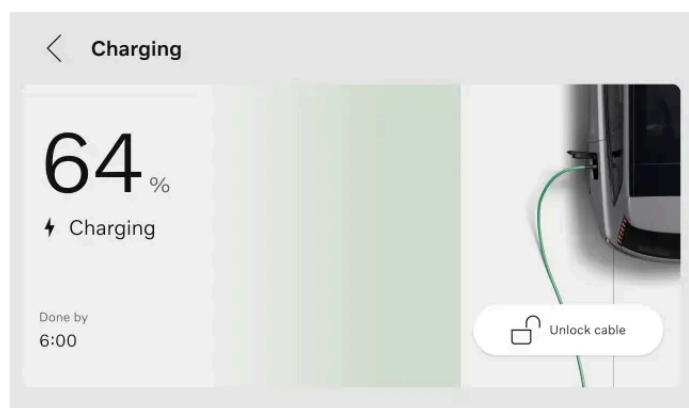

Følgende informasjon, funksjoner og innstillinger er tilgjengelige i midtdisplayet:

- Nåværende batterinivå
- Målnivå for batteri
- Amperetall ^[1]
- Ladestatus
- Angi et målnivå for batteriet
- Begrens strømstyrken for AC-lading
- Legge til og administrere planer
- Angi et minimumsnivå for batteriet
- Låse opp ladekabelen
- Aktivere Plug & Charge

 **Tips**

Du kan også få tilgang til informasjon om batterinivå, ladestatus og ladeprosessen i Volvo Cars-appen.

Du kan også få tilgang til ladevisningen gjennom innstillingene i midtdisplayet.

^[1] Ampere vises bare hvis det er angitt en grense

7.2.1. Stille inn et målnivå for lading av batteri

Du kan stille inn et målnivå for batterinivået ved å velge en verdi i ladevisningen. Dette kan hjelpe deg å opprettholde god ladeytelse og sikre lang levetid for batteriet.

Det finnes to forhåndsvalg: **Daglig kjøring** og **Langkjøring**. **Daglig kjøring** er anbefalt ladenivå, og lader bilen til 90 %. **Langkjøring** lader bilen til 100 % og kan velges hvis du vil at bilen skal ha så stor rekkevidde som mulig. Du kan også velge å persontilpasse målverdien for batterinivået ved å velge **Tilpasset**.

 **Tips**

Du kan også stille inn et målnivå for lading av batteriet fra Volvo Cars-appen.

1. Trykk på bilsymbolet  i bunntlinjen og gå til **Innstillinger**.
2. Gå til **Lading** → **Mål for batterinivå**.
3. Velg ønsket batterinivå.

> Målværdien for batterinivå endres. Verdien lagres til du endrer den igjen.

7.2.2. Stille inn amperegrense for lading

Du kan stille inn amperegrensen for vekselstrømlading ved å velge en verdi i ladevisningen.

Ampere, ofte skrevet "amp" eller "A", er enheten for elektrisk strøm.

Det er mulig å stille inn en amperegrense for et bestemt sted. Amperegrensen brukes automatisk når du lader bilen på dette stedet.

1. Trykk på bilsymbolet  i bunntlinjen og gå til **Innstillinger**.
 2. Gå til **Lading** → **Grense for ladestrøm**.
 3. Slå funksjonen på.^[1]
 4. Juster amperegrensen til ønsket verdi.
- > Amperegrensen endres og verdien lagres til neste gang du endrer den. Mens bilen lades, vises amperegrensen i midtdisplayet.

Nb!

Amperetallet kan være begrenset av ladestasjonen, ladekabelen eller bilen. Det er ingen garanti for at bilen kan lades med det spesifiserte amperetallet hvis det er høyere enn det som er tillatt av ladestasjonen eller ladekabelen.

^[1] Kun tilgjengelig for vekselstrømlading.

7.2.3. Legge inn og administrere ladeplaner

Du kan stille inn og aktivere en ladeplan for bilen i ladevisningen. Det betyr at du kan spesifisere når du vil at bilen skal lade, for eksempel når den er plugget inn over natten.

Tips

Du kan også legge inn en ladeplan fra Volvo Cars-appen.

Du kan velge å aktivere enten en manuell eller smart tidsplan.

En smart tidsplan bestemmer når batteriet skal lades basert på ulike parametere, for eksempel batterihelse, billigste tid og brukers preferanser.^[1] Du trenger bare å angi et avreisetidspunkt, så vil systemet prøve å nå det ønskede batterinivået innen det valgte avreisetidspunktet. Det er imidlertid noen eksterne faktorer som kan påvirke dette, for eksempel tilgjengelig strøm, type ladekabel på ladestasjonen og hvor lang tid det går fra du kobler til ladekabelen og frem til avreisetidspunktet. Sørg for å planlegge deretter, og sett av nok tid til at bilen kan lade som planlagt.

Det kan angis en ladeplan for et bestemt sted. Når du ankommer dette spesifikke stedet, brukes ladeplanen automatisk.

1. Trykk på bilsymbolet  i bunnlinjen og gå til **Innstillinger**.
 2. Gå til **Lading**, og velg enten **Smarte tidsplaner** eller **Manuelle tidsplaner**.
 3. Trykk på **Legg til** for å legge til en ladeplan.
 4. Hvis du har lagt til en smart tidsplan, velger du avreisetidspunkt og trykker på **Lagre**.
Hvis du har lagt til en manuell tidsplan, velger du start- og stopptider og trykker på **Lagre**.
 5. Aktiver planen ved å slå den på.
- > Tidsinnstillingen er aktiv og den planlagte ladetiden vises i ladevisningen.

Du kan også endre tidsplanen ved å justere start- og stopptidspunktene eller avreisetiden.

Deaktiver planen ved å slå den av. Tidsinnstillingen er aktiv, og ingen lading er planlagt

i **Nb!**

Du kan også overstyre en ladeplan og lade med en gang via Volvo Cars-appen. Dette alternativet er tilgjengelig hvis en ladeplan er aktiv, bilen står i park og ladekabelen er koblet til.^[2]

^[1] Alternativene kan variere etter region.

^[2] Alternativene kan variere avhengig av region og appversjon.

7.2.4. Stille inn et minimumsnivå for lading av batteri

Du kan stille inn et minimumsnivå for batterinivået ved å velge en verdi i ladevisningen. På den måten sikrer du at bilen alltid lades til minimumsnivået, uavhengig av andre innstillinger.

Et minimumsnivå for batteriet kan stilles inn for et spesifikt ladested. Innstillingen for batterinivå brukes automatisk når du lader bilen på dette stedet. Hvis en ladeplan er aktiv, settes lading på pause frem til den planlagte starttiden når batteriets minimumsnivå er nådd.

1. Trykk på bilsymbolet  i bunntlinjen og gå til **Innstillinger**.
 2. Gå til **Lading** → **Minste batterinivå**.
 3. Slå funksjonen på.
 4. Juster batteriets minimumsnivå til ønsket verdi.
- > Batteriets minimumsnivå endres, og verdien lagres til neste gang du endrer den.

7.2.5. Plug & Charge

Plug & Charge er et system for autentisering og fakturering som gjør det enklere å lade bilen.

Plug & Charge fungerer i henhold til ISO 15118, den internasjonale standarden for lading av elbiler. Når du bruker Plug & Charge, trenger du ikke bruke andre kort eller apper, eller gjøre manuelle handlinger. I stedet kan du bare koble ladekabelen til bilen. Bilen vil automatisk bli gjenkjent og autentisert slik at ladeprosessen kan starte.

Antallet ladestasjoner som støtter Plug & Charge, er begrenset, og det er ikke sikkert at alle typer lading støttes. Hvis ladestasjonen ikke støtter Plug & Charge, må du autorisere deg selv på laderen.

Det finnes andre måter å forenkle ladeprosessen på. Ved å bruke visse parametere i bilen kan du koble informasjonen til ulike apper og ladeleverandører. Bilen kan da identifiseres automatisk på ladestasjonen, uten behov for andre kort. Bilens displayer vil imidlertid ikke vise informasjon eller instruksjoner for disse metodene.

7.2.5.1. Aktivere Plug & Charge

Du kan aktivere Plug & Charge i ladevisningen. Dette kan forenkle ladeprosessen, fra autentisering til fakturering.

 **Nb!**

Plug & Charge er inkludert i ladevisningen, men kan være utilgjengelig i landet ditt. Dette skyldes at leverandører av e-mobilitetstjenester^[1], ladestasjoner og annen infrastruktur må støtte Plug & Charge i landet ditt for at funksjonen skal kunne brukes.

1. Trykk på bilsymbolet  i bunntlinjen og gå til **Innstillinger**.
2. Gå til **Lading** → **Avanserte innstillinger** → **Plug & Charge**.
3. Slå funksjonen på.

Innholdet i denne førerveiledningen gjenspeiler brukerveiledningens tilstand på utskriftstidspunktet, og vil kanskje ikke være fullstendig gyldig i fremtiden. Du finner nærmere informasjon i den komplette versjonen av ansvarsfraskrivningen på første side.

- Trykk på **Vis mer** for å kopiere bilens unike PCID^[2]-nummer på en enkel måte. Følg instruksjonene for aktivering av Plug & Charge i Volvo Cars-appen.

Hvis du bruker en leverandør som ikke er Volvo-partner, kan prosessen og instruksjonene variere avhengig av leverandøren av e-mobilitetstjenestene.

- Koble bilen til en offentlig ladestasjon.
- > Kontraktsertifikatet installeres gjennom kabelen, og autorisering og betaling tar bilen og ladestasjonen seg av. Du kan se status i førerdisplayet og ladeporten mens installeringen pågår.
Ladeøkten starter når autoriseringen er fullført.

Nb!

Hvis det oppstår feil med tilknytning til Plug & Charge, kan du prøve å koble til ladekabelen på nytt. Hvis det fortsatt ikke virker, bør du sjekke ladeinnstillingene for å se om det er en kontrakt installert i bilen din. Hvis det finnes en kontrakt, må du kontakte leverandøren av e-mobilitetstjenesten for å forsikre deg om at det ikke er problemer med kontrakten. Hvis det ikke fantes noen kontrakt, følger du aktiveringstrinnene på nytt. Hvis problemet vedvarer, kan du prøve normal lading. Autoriser deg selv på laderen og følg instruksjonene i ladestasjonens grensesnitt.



Hvis Plug & Charge ikke virker etter et verkstedsbesøk, kan det skyldes at kontraktsertifikatet ble fjernet fra bilen. Følg aktiveringstrinnene på nytt.

Håndtering av kontraktsertifikater for Plug & Charge

Nb!

Fjerning av kontraktsertifikater

Etter at kontraktsertifikatene for Plug & Charge er opprettet, lagres de i bilen og på en ekstern server utenfor bilen. Husk å slette begge sertifikatene når du avslutter eller overfører bileierskapet.

Kontraktsertifikatet i bilen kan slettes fra midtdisplayet. Trykk på bilsymbolet  i bunnlinjen og gå til **Innstillinger** → **Lading** → **Avanserte innstillinger** → **Plug & Charge** → **Ladekonto**, og trykk deretter på søppelbøttesymbolet .

Hvis du vil slette kontraktsertifikatet ditt på den eksterne serveren, går du til Plug & Charge-innstillingene i Volvo Cars-appen.^[3]

Tilbakestilling til fabrikkinnstillinger for bilen sletter ikke automatisk kontraktsertifikatene som er installert. Du må fortsatt slette kontraktsertifikatet via midtdisplayet.

Legge til et nytt kontraktsertifikat

For å legge til et nytt kontraktsertifikat må du sørge for at Plug & Charge er på og gjøre trinnene for aktivering på nytt. Det nyeste kontraktsertifikatet vil alltid bli installert. Hvis du vil slette kontoen permanent, må du også oppheve kontrakten med leverandøren av e-mobilitetstjenester.

^[1] En leverandør av e-mobilitetstjenester, også kalt e-MSP på engelsk, er et selskap eller en organisasjon som leverer tjenester tilknyttet elektrisk mobilitet.

^[2] Provisioning certificate ID

^[3] Hvis du bruker en leverandør som ikke er partner med Volvo, må du kontakte dem, siden prosessen og instruksjonene kan være annerledes.

7.3. Starte og stoppe lading

Du kan lade bilen enten med AC-lading^[1] eller DC-lading^[2]. Hvordan du starter eller stopper ladeprosessen, avhenger av hvilken type lading du bruker.

Vekselstrømlading er anbefalt lademodus for lading i hverdagen, siden det ivaretar batteriets tilstand over tid. Vekselstrømlading kan brukes hvis du lader fra en ladestasjon, et ladepunkt hjemme eller en vanlig stikkontakt. Likestrømlading er tilgjengelig på visse ladestasjoner og lader bilen raskere enn vekselstrømlading. Likestrømlading kan brukes når du må lade bilen raskt.

^[1] Vekselstrøm

^[2] Likestrøm

7.3.1. Starte vekselstrømlading

Vekselstrømlading kan gjøres på visse ladestasjoner, fra en ladeboks eller fra en vanlig stikkontakt. Hvilken kabel du trenger, avhenger av lademodus.

For å starte ladingen må du sørge for følgende:

- Bilen står på park.
- ladeinnstillingene er satt opp i henhold til dine preferanser

Hvis du bruker en vanlig stikkontakt, må du forsikre deg om at den oppfyller sikkerhetskravene for lading.



Advarsel

Ikke koble til annet utstyr enn ladekabelen mellom ladekilden og bilens ladeport.^[1] Det kan forårsake funksjonsfeil, skade eller elektrisk støt.

1. Koble ladekabelen til ladekilden. Noen ladestasjoner har en permanent festet ladekabel som du kobler til bilen.

2. Åpne ladeluken ved å trykke lett bakerst på luken.



3. Fjern et eventuelt beskyttelseslokk på kabelkontakten.



For å unngå skade på bilen må du plassere ladekontaktens beskyttelseslokk slik at det ikke kommer i kontakt med bilen.

4. Koble kabelen til ladeporten.
- > Når kabelen er ført helt inn, låses den på plass. Ladingen starter i løpet av noen få sekunder.

Du kan se ladestatusen i ladeporten og i førerdisplayet.

Anbefalte tiltak hvis ladingen ikke starter

Koble først kabelen fra bilens ladeport, og deretter fra ladekilden. Vent en stund før du kobler den til igjen. Kontakt et autorisert Volvo-verksted hvis problemet vedvarer.

^[1] Dette omfatter skjøteledninger, grenuttak, stikkontaktadaptere, eksterne timere, overspenningsvern og lignende apparater.

7.3.2. Starte likestrømlading

Likestrømlading er tilgjengelig på visse ladestasjoner.

Stasjoner med likestrømlading har permanent festede ladekabler, så du trenger ikke bruke din egen.

 **Advarsel**

- Offentlige ladestasjoner er i konstant bruk og kan bli utsatt for mer slitasje enn en privat ladestasjon. Husk å alltid sjekke om ladekabelens kontakt er for slitt eller om det er fremmedlegemer i den.
- Ikke rør ladekabelens kontakt eller bruk noen form for verktøy til å forsøke å fjerne fremmedlegemer fra ladekabelen. Dette kan føre til elektrisk støt.
- Ikke bruk en ladekabel som har tegn til skade eller slitasje. Dette kan føre til elektrisk støt. Prøv en annen kabel eller et annet ladepunkt på ladestasjonen.
- Sørg for at ladekabelens kontakt føres helt inn i ladeporten. En slitt kontakt kan hindre trygg tilkobling til bilen din.

For å starte ladingen må du sørge for følgende:

- Bilen står på park.
- Sjekk eventuelle instruksjoner på ladestasjonen før du begynner.

1. Åpne ladeluken ved å trykke lett bakerst på luken.



2. Ta av eventuelle lokk på porten og ladekontakten.
3. Bruk begge hendene til å trykke ladekontakten helt inn i ladeporten. Gjør det til en vane å skyve ladekabelen oppover et par sekunder etter at du har satt inn kontakten, for å forsikre deg om at den er tilkoblet og låst.
 - > Ladekabelen låser seg automatisk på plass etter noen sekunder.
4. Når du har kontrollert at kabelen er låst på plass, må du følge instruksjonene for autorisasjon av lading på ladestasjonen.
 - > Ladingen starter etter at ladestasjonen har gjennomført en isolasjonstest. Denne testen kan ta et minutt.

Du kan se ladestatusen i ladeporten og i førerdisplayet.

7.3.3. Stoppe lading med vekselstrøm

Du kan stoppe ladeprosessen når som helst.

Innholdet i denne førerveiledningen gjenspeiler brukerveiledningens tilstand på utskriftstidspunktet, og vil kanskje ikke være fullstendig gyldig i fremtiden. Du finner nærmere informasjon i den komplette versjonen av ansvarsfraskrivningen på første side.

! Viktig

Stopp ladingen før du forsøker å trekke ladekontakten ut av bilens ladeport. Hvis ikke kan kabelen eller systemet bli skadet.

1. Stopp ladingen ved å trykke på utløserknappen ved siden av ladeinntaket.



> Ladingen stoppes og ladekabelen løses ut fra ladeporten.

2. Trekk ladekabelens plugg ut av bilen.

i Nb!

Hvis ladekabelen ikke kobles fra i løpet av kort tid, låser kabelen seg igjen, og ladingen fortsetter.

3. Hvis kabelkontakten har beskyttelseslukk, må det settes på igjen.
4. Avhengig av hvilken kabel du har brukt:
 - Trekk ladekabelen ut av ladestasjonen.
 - Fest ladekabelen i stasjonens oppbevaringskontakt igjen.
5. Lukk ladeluken.

i Tips

Du kan også stoppe ladeprosessen fra ladestasjonen eller ved å trykke på knappen **Frigjør kabel** i bilens midtdisplay.

7.3.4. Stoppe lading med likestrøm

Du kan stoppe ladeprosessen når som helst.

! Viktig

Stopp ladingen før du forsøker å trekke ladekontakten ut av bilens ladeport. Hvis ikke kan kabelen eller systemet bli skadet.

1. Stopp ladingen ved å trykke på utløserknappen ved siden av ladeinntaket.



- > Ladingen stoppes og ladekabelens håndtak løses ut. Dette kan ta noen sekunder.
2. Trekk ladekabelens plugg ut av bilen.
 3. Hvis kabelkontakten har beskyttelseslokk, må det settes på igjen.
 4. Sett på ladeportens beskyttelseslokk og lukk ladeluken.



Du kan også stoppe ladeprosessen fra ladestasjonen eller ved å trykke på knappen **Frigjør kabel** i bilens midtdisplay.

7.3.5. Løse ut ladekabelen

Hvis ladekabelen ikke løses ut automatisk etter at du har stoppet ladingen, er det visse metoder du kan forsøke.

Ladecabelen løser seg vanligvis ut automatisk når du har stoppet ladingen. Hvis ladehåndtaket blir værende i ladeporten en stund etter at ladingen er stoppet, låses ladecabelen automatisk fast igjen ^[1]

Kontroller at nøkkelen er innenfor rekkevidde og at bilen er låst opp.

- Stopp ladingen ved å trykke på utløserknappen ved siden av ladeporten eller ved å trykke på **Frigjør kabel** i midtdisplayet.
- Hvis du lader på en offentlig ladestasjon, må du følge instruksjonene i ladestasjonens grensesnitt for å stoppe ladingen.
- Prøv å lee forsiktig på ladecabelen.
- Lås og lås opp bilen.
- Lås bilen og vent til LED-lyset på bilens ladeport slås av. Dette kan ta litt tid. Lås deretter opp bilen og prøv å stoppe ladingen med utløserknappen eller via midtdisplayet igjen.

Hvis ladecabelen fortsatt ikke løses ut, stopp ladingen via ladestasjonen, ladepunktet eller stikkkontakten på en av de følgende måtene:

- Lading på offentlig ladestasjon: Kontakt ladestasjonens kundeservice for å få hjelp til å stoppe ladingen.
- Lading på ladepunkt hjemme: Koble fra strømforsyningen til ladepunktet på en trygg måte.

Innholdet i denne førerveiledningen gjenspeiler brukerveiledningens tilstand på utskriftstidspunktet, og vil kanskje ikke være fullstendig gyldig i fremtiden. Du finner nærmere informasjon i den komplette versjonen av ansvarsfraskrivningen på første side.

- Lading fra vanlig stikkontakt: Trekk støpselet ut av stikkontakten.

Kontakt et autorisert Volvo-verksted hvis problemet vedvarer.

[1] Gjelder AC-lading.

7.3.5.1. Bruk av nødutløserhåndtaket for ladekabelen

Hvis ladekabelen ikke løses ut fra bilen når du har stoppet ladingen, kan du bruke nødutløserhåndtaket. Nødutløserhåndtaket må aldri brukes mens lading pågår.

1. Åpne bakluken og finn dekselet bak nettet på venstre side.



2. Ta ned nettet. Nødutløserhåndtaket er koblet til dekselet.



Advarsel

Før du bruker nødutløserhåndtaket, må du sjekke førerdisplayet eller ladeporten for å forsikre deg om at ladeprosessen har stoppet. Nødutløserhåndtaket skal ikke brukes mens lading pågår.

3. Grip dekselet og trekk forsiktig i nødutløserhåndtaket til du føler motstand.

> Ladekabelen låses opp fra ladeporten.

Nb!

Nødutløserhåndtaket trekkes automatisk inn igjen når neste ladesyklus startes.

4. Vent i ca. 5 sekunder før du kobler ladekabelen fra bilen.

5. Sett dekselet på plass igjen og lukk bakluken.

Kontakt et autorisert Volvo-verksted hvis problemet vedvarer.

7.4. Ladetid og ladestatuser

Lær mer om ladetider slik at du vet mer eller mindre hva du kan forvente i forskjellige situasjoner og hva de forskjellige ladestatusene betyr.

7.4.1. Ladetider

Hvor lang tid det tar å lade bilen din, avhenger av ladetype og diverse faktorer. Ladetidene som oppgis, er anslag.

Eksempler på faktorer som kan påvirke ladetiden:

- forkondisjonering
- bilens klimasystem og andre aktive elektriske laster
- omgivelsestemperatur
- batteritemperatur
- ladeutstyr
- batteristørrelse
- batteriets tilstand og bilens tilstand
- infrastruktur
- ladeinnstillinger som amperegrense

Vekselstrømlading fra en vanlig stikkontakt^[1]

Strøm (A) ^[2]	Ladeeffekt (kW)	Ladetid (timer) ^[3]
10	2,2	76
16	3,6	39
32	7,2	17
48	11	11

Vekselstrømlading på en ladestasjon eller fra et ladepunkt hjemme

Strøm (A) ^[2]	Ladeeffekt (kW)	Ladetid (timer) ^[3]
6	4	34
10	6,8	18
16	11	11

Innholdet i denne førerveiledningen gjenspeiler brukerveiledningens tilstand på utskriftstidspunktet, og vil kanskje ikke være fullstendig gyldig i fremtiden. Du finner nærmere informasjon i den komplette versjonen av ansvarsfraskrivningen på første side.

Hurtiglading med vekselstrøm fra en ladestasjon

Nb!

De angitte ladetidene er basert på nominell effekt for compatible høyspenningladestasjoner. Den faktiske ladeeffekten kan være begrenset ved bruk av lavspente ladestasjoner, for eksempel 400 V DC.

Stasjonseffekt (kW) ^[4]	Ladetid (minutter) ^[5]
50	92
150	32
300	24
350	22

Nb!

Batteriet kan lade fortest når batterinivået er lavt. Når det har nådd 30 %, synker den maksimale ladehastigheten litt etter litt etter hvert som batterinivået stiger.

Tips

Når du bruker Google Maps til å velge en hurtigladestasjon som destinasjon, forkondisjonerer bilen batteriet for å forbedre ladeytelsen når du kommer dit.

Nb!

Manglende data vil bli oppdatert på et senere tidspunkt.

^[1] Ved bruk av et uttak på 200 til 240 V.

^[2] Maksimal ladestrøm kan variere avhengig av regionen.

^[3] Fra 0 til 100 %

^[4] Maksimal effekt som ladestasjonen kan forsyne

^[5] Gjelder ved 10 til 80 % ladetilstand med en batteritemperatur på ca. 35 °C (95 °F). Ladetidene vil variere og avhenger av faktorer som utetemperatur, ladeutstyr, batteriets tilstand og bilens tilstand.

7.4.1.1. Manuell aktivering av forkondisjonering av batteri

Før du starter hurtiglading med likestrøm, kan du aktivere forkondisjonering av batteriet i ladevisningen. Dette kan gi bedre ytelse og effektivitet ved lading, spesielt i kaldt vær.

Hvis du aktiverer forkondisjonering av batteriet før likestrømslading, vil batteriet nå den ideelle temperaturen for maksimal ladehastighet, noe som fører til kortere ladetid.

i Tips

Forkondisjoneringen av batteriet aktiveres automatisk når en hurtigladestasjon med likestrøm er angitt som destinasjon i navigasjonsappen.

1. Trykk på bilsymbolet  i bunnlinsen og gå til **Innstillinger**.
 2. Gå til **Lading**.
 3. Trykk på **Precondition battery**.
 4. Trykk på **Start**.
- > Forkondisjoneringen av batteriet varer i omtrent 30 minutter og slås deretter automatisk av. Gjenværende tid og status for forkondisjonering vises på midtdisplayet.

Trykk på **Stop preconditioning** hvis du vil deaktivere forkondisjoneringen manuelt.

7.4.2. Ladestatus

Bilens ladestatus vises med forskjellige farger, både i ladeporten og i displayene.











- ① Informasjon om ladestatus i førerdisplayet
- ② Informasjon om ladestatus i ladeporten

Ladeportlyset viser bare status for den gjeldende ladesyklusen. Hvis du vil ha mer omfattende informasjon, finner du dette i førerdisplayet. Du kan også gå til ladevisningen i midtdisplayet for å få enda mer detaljerte opplysninger.

7.4.2.1. Ladestatus i ladeporten

Du kan se bilens nåværende ladestatus i ladeporten.

Farge	Fargenavn	Beskrivelse
	Hvit, kontinuerlig	Ladekabelen er festet og opplåst.
	Hvitt, blinkende	Ladekabelen er festet og ladeprosessen er enten i ferd med å starte eller venter på å starte.
	Grønn, blinkende	Lading pågår.
	Blå, kontinuerlig	Lading planlagt.
	Hvit, hurtigblinkende	Statusen vises mens lading stoppes.
	Grønn, kontinuerlig	Ladingen er fullført.
	Rød, kontinuerlig	Ladefeil. Se displayene for nærmere informasjon. Sørg alltid for at ladekabelen er korrekt koblet til bilens ladeport og at strømkilden, for eksempel kabelen eller ladestasjonen, fungerer korrekt. Hvis det er tegn til feil, kan du prøve å koble kabelen fra bilen og deretter koble den til igjen og starte ladingen på nytt for å se om problemet løses. Kontakt et autorisert Volvo-verksted hvis problemet vedvarer.
	Rødt, blinkende	Statusen vises hvis du har forsøkt å låse opp ladekabelen uten autorisering. Lås opp bilen og prøv igjen.

7.4.2.2. Ladestatus på førerdisplayet

Du kan se nåværende ladestatus i førerdisplayet.

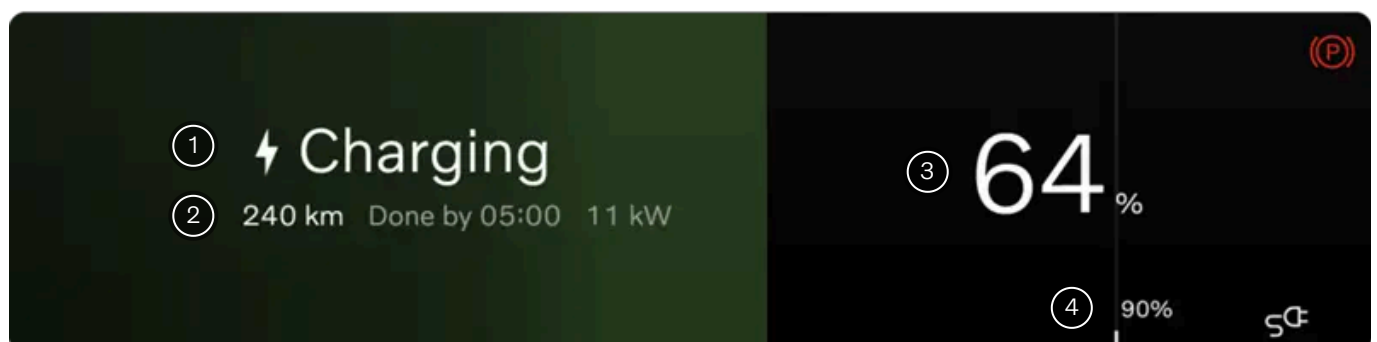











Informasjon som er tilgjengelig på førerdisplayet.

- 1 Informasjon om ladestatus

Innholdet i denne førerveiledningen gjenspeiler brukerveiledningens tilstand på utskriftstidspunktet, og vil kanskje ikke være fullstendig gyldig i fremtiden. Du finner nærmere informasjon i den komplette versjonen av ansvarsfraskrivningen på første side.

- ② Nåværende rekkevidde og ladeeffekt
- ③ Informasjon om batterinivå
- ④ Målnivå for batteri

Førerdisplayet viser informasjon om ladestatus som status tekst, batterinivå, nåværende rekkevidde, ladeeffekt, gjenværende ladetid og informasjon om planlagt tid. Ulike farger på fremdriftslinjen vises også. Informasjonen kan variere avhengig av ladestatusen.

Status	Farge	Fargenavn	Beskrivelse
Initialiserer		Sølv, blinkende	Kabelen er plagget inn og bilen initialiserer tilkoblingen.
Autoriserer		Sølv, blinkende	Kabelen er plagget inn og betalingsmetoden autoriseres når Plug & Charge er slått på.
Lading		Grønn, blinkende	Bilen lades. Hvis bilen lades mens en navigasjonsrute er aktiv, vises navigasjonssymbolet  i displayet. Symbolet viser påkrevd batterinivå for ruten.
Klar for kjøring		Grønn, blinkende	Bilen lades, og batterinivået er tilstrekkelig til å nå neste destinasjon. Bilen vil fortsette å lade til den når målverdien for batterinivået.
Ferdig		Grønn, kontinuerlig	Ladingen er fullført.
Lading til minimumsnivå		Grønn, blinkende	Bilen lades til minimumsnivået mens en planlagt lading er aktiv.
Planlagt		Blå, kontinuerlig	Kabelen er plagget inn og det er planlagt lading av bilen på et senere tidspunkt. Informasjon om planlagt tid vises i displayet.
Smart lading		Grønn, blinkende	Kabelen er koblet til, og bilen er stilt inn på smartlading. Systemet er ansvarlig for å velge når du skal lade.
Venter		Sølv, kontinuerlig	Kabelen er plagget inn, men bilen lades ikke. Dette kan skje fordi ladepunktet bruker sin egen tidsplanlegging eller noe er overopphet.
Ladefeil		Rød, kontinuerlig	Kabelen er plagget inn, men det er en feil i ladetilkoblingen. Avhengig av feilen viser displayet forskjellige meldinger. Kontakt et autorisert Volvo-verksted hvis problemet vedvarer.

8. Kjøring

Bilen er laget for å kjøres. Denne seksjonen tar for seg de viktigste førerkontrollene som brukes til å starte, stoppe, styre og skifte gir. Du finner også informasjon om kjøreegenskaper her.



Mange av bilens kjørefunksjoner kan justeres for en persontilpasset kjøreopplevelse. Noen av funksjonene er mer rettet mot komfort, mens andre kun dreier seg om sikkerhet. Det er viktig å sitte godt og riktig, ha god sikt og alltid være oppmerksom og konsentrert når du kjører.

8.1. En typisk kjøresyklus.

Denne beskrivelsen gir en oversikt over bilens egenskaper og atferd i de forskjellige stadiene i en typisk kjøresyklus.

En kjøresyklus starter når du låser opp bilen, og slutter når bilen slås av etter kjøring.

De forskjellige situasjonene og scenariene som er beskrevet her, har sine egne seksjoner i denne førerveiledningen med mer detaljert informasjon.

Tilnærming og opplåsing

Bilen låses opp på forskjellige måter avhengig av hvilken type nøkkel du bruker. Når bilen låses opp, slås den også på.

Sette deg inn i bilen

Når du setter deg inn i bilen, kan den automatisk velge profilen din hvis du bruker en tilkoblet nøkkel. Den justerer førerplassen og bruker profilinnstillingene dine for funksjoner og bilens atferd. Andre funksjoner er tilgjengelige når du sitter i førersetet og er klar til å kjøre, for eksempel klima og komfort.

Begynne å kjøre

Hvilken type nøkkel du bruker, påvirker hvordan du starter bilen. Hvis du bruker nøkkelkort eller en utladet nøkkel, må den plasseres på kortleseren for at du skal kunne begynne å kjøre. Hvis bilen detekterer en nøkkel med fjernfunksjon, trenger du bare ha den inne i bilen.

For å begynne å kjøre må du trykke på bremsepedalen og velge gir. Bilen kan varsle om eventuelle åpne dører, ufestede sikkerhetsbelter eller andre problemer tilknyttet kjøringen.

Tips

Denne veiledningen inneholder informasjon som kan være nyttig, avhengig av hvilken type kjøretur det er snakk om. For eksempel kan du finne informasjon om bilens oppbevaringsmuligheter eller hva du må tenke på når du kjører i vinterforhold.

Parkering

Bilen vil automatisk sette på parkeringsbremsen og gå inn i parkert tilstand når du forlater førerstedet. Dette er del av en gradvis avslåingsprosess mens du gjør deg klar til å forlate bilen. Hvis du ønsker å bli sittende i bilen etter å ha parkert, med tilgang til klima- og mediefunksjoner, kan du justere klimainnstillingene dine slik at de holder seg aktive etter parkering.

Du kan også sette på parkeringsbremsen manuelt ved å trykke på knappen P på høyre ratthendel.

Slå av, låse og forlate bilen

Når du låser bilen og forlater den, vil den gradvis slå seg av. Dette skjer automatisk, og bilen vil gå inn i en hviletilstand.

Du kan også slå av bilen manuelt via midtdisplayet.

Tips

Om mulig bør du lade bilen når du lar den stå ubrukt over lengre tid.

8.2. Trips-appen

Trips-appen er en kjørebok som automatisk loggfører alle turer du kjører med bilen din.

Når denne appen er aktivert, samler den automatisk inn bilens identifikasjonsnummer^[1], posisjon og andre kjøreturrelaterte data, for eksempel tid, avstand og batteriforbruk.

Nb!

Trips-appen beregner batteriforbruket basert på det rene forbruket i løpet av en kjøretur. Hvis du ser en annen verdi i bilens trippsteller, skyldes det at trippstilleren også tar regenerering av energi med i beregningen.

I Volvo Cars-appen kan du

Innholdet i denne førerveiledningen gjenspeiler brukerveiledningens tilstand på utskriftstidspunktet, og vil kanskje ikke være fullstendig gyldig i fremtiden. Du finner nærmere informasjon i den komplette versjonen av ansvarsfraskrivningen på første side.

- se, administrere og slette alle kjøreturene dine
- eksportere kjørejournalen din
- holde deg informert hvis en kjøretur ikke lastes opp på grunn av et problem, for eksempel nettverksproblemer.

Når Trips-appen er slpått på, kan alle brukerne som har parkoblet Volvo Cars-appen sin med bilen, se kjøreturene. Hvis Trips-appen slås av, slutter bilen å sende informasjon om nye kjøreturer.

i **Nb!**

Deling av bilens posisjon

Du må aktivere deling av bilens posisjon i displayet og i Volvo Cars-appen for å begynne å loggføre kjøreturene dine.

Grenser for lagring

Når en kjøretur loggføres, kan den bli lagret i Trips-appen i opptil 400 dager. Appen har kapasitet til å lagre omtrent 500 kjøreturer. Når grensen er nådd, blir eldre kjøreturer automatisk slettet for å frigjøre plass til lagring av nye kjøreturer.

i **Nb!**

Hvis appen ikke loggfører kjøreturer, kan det blant annet skyldes følgende:

- Svak eller manglende nettforbindelse.
- Appen mottar ikke GPS-koordinater.
- Posisjonstillatelser er slått av, slik at Trips-appen ikke får tilgang til bilens posisjon.

[1] VIN

8.3. Starte bilen

For å starte bilen må det være en nøkkel som brukes på korrekt måte til stede, samtidig som du trykker ned bremsepedalen og velger et kjøregir.



Dine viktigste interaksjonspunkter for å starte bilen er bremsepedalen og girhendelen.

Bilen låses opp på forskjellige måter avhengig av hvilken type nøkkel du bruker. Når den er låst opp, slår bilen seg gradvis på. Mange funksjoner, for eksempel klimasystemet, blir tilgjengelig når du setter deg inn i bilen.

For å starte bilen må du trykke ned bremsepedalen og velge et kjøregir. Hvis du bruker nøkkelkort eller en utladet nøkkel med fjernfunksjon, må du først legge det eller den på kortleseren.

Før du begynner å kjøre, må du passe på følgende:

- Alle dørene er lukket.
- Alle personene i bilen sitter korrekt og har på seg sikkerhetsbeltet riktig.
- Førersetet, rattposisjonen og speilene er justert etter kjørestillingen din.
- Ingen ladekabler er koblet til.
- Førerområdet er uhindret og pedalene kan bevege seg fritt.

i Tips

Bilen kan varsle deg om visse forhold du må ta hånd om før du kan kjøre. Hvis det er noe som hindrer deg i å starte bilen, må du se på førerdisplayet for veiledning.

i Nb!

Hvis bilen er utstyrt med alkolås, må du bestå en utåndingstest før du kan starte bilen.

1. Hvis du bruker en nøkkel med fjernfunksjon, må du passe på å ha den med deg.

Innholdet i denne førerveiledningen gjenspeiler brukerveiledningens tilstand på utskriftstidspunktet, og vil kanskje ikke være fullstendig gyldig i fremtiden. Du finner nærmere informasjon i den komplette versjonen av ansvarsfraskrivningen på første side.

Hvis du bruker nøkkeltast eller en utladet nøkkel med fjernfunksjon, må du legge det eller den på kortleseren.



Nøkkeltastleserens plassering. Den brukes hvis du starter bilen med et nøkkeltast eller en utladet nøkkel med fjernfunksjon.

2. Trykk inn og hold nede bremsepedalen.
 3. Velg D eller R med høyre ratthendel.
- > Det valgte giret vises i førerdisplayet. Klar-symbolet vises også, for å understreke overgangen fra parkert til kjøregir.

READY

 **Nb!**

Klar-symbolet forsvinner når bilen kjører raskere enn i ganghastighet.

8.3.1. Kontroller ved oppstart

Når du velger gir for å begynne å kjøre, utfører bilen en rekke automatiske kontroller av viktige systemer og funksjoner. Denne korte testen vises i midtdisplayet.

Når oppstartkontrollen pågår, vises dette med flere varsel- og indikatorsymboler i førerdisplayet. Hvis noen av disse varslene eller indikatorsymbolene blir værende på etter noen sekunder, er det et tegn på at det finnes en feil eller tilstand som må korrigeres før du kjører.

Hvis det varsles om feil:

- Les relatert informasjon i førerdisplayet.
- Nærmere informasjon om varsel- og indikatorsymboler finner du i de aktuelle seksjonene av veiledningen.
- Korrigere feilen før du kjører.
- Hvis du ikke klarer å løse problemet selv, bør du kontakte et Volvo-verksted.

Etter kontrollen ved oppstart er utført, fortsetter bilen med aktiv overvåking av mange av systemer og funksjoner.

8.3.2. Alkolås

Alkolås er et sikkerhetstiltak som hindrer kjøring under påvirkning av alkohol. Hvis bilen er utstyrt med alkolås, må du bestå en utåndingsprøve før du kan starte bilen.

Hvis du har koblet til en alkolås, vil den være integrert med noen av bilens systemer. Det betyr at du kan motta meldinger fra alkolåsen direkte i førerdisplayet. Kalibrering av alkolåsen må gjøres i henhold til lokale lover og regler for grenseverdi for lovlig kjøring.

Informasjon om bestemte alkolåser kan fås hos de respektive alkolåsprodusentene.



Advarsel

Alkolåsen er et hjelpemiddel og fratår ikke føreren ansvar. Det er alltid førerens ansvar å være edru og kjøre bilen trygt og sikkert.

Bruke alkolås

Alkolåsen aktiveres automatisk så den er klar for bruk når bilen låses opp. Følg instruksjonene som følger med installasjonen av alkolåsen, sammen med meldingene som vises i førerdisplayet.

Når du har gjennomført en kjøresyklus, hvilket betyr at du har kjørt og deretter stoppet, kan bilen startes igjen innen 30 minutter uten krav om ny utåndingsprøve.



Tips

Nøyaktig måling

Unngå å spise eller drikke ca. fem minutter før utåndingsprøven.

Unngå å spyle frontruten for mye, siden alkoholen i spylervæsken kan påvirke alkolåsen.

Nødforbikobling av alkolåsen.

I tilfelle det oppstår en nødssituasjon eller hvis alkolåsen ikke virker, er det mulig å forbikoble alkolåsen. For å gjøre dette må du se instruksjonene som følger med alkolåsen eller kontakte produsenten.

8.4. Slå bilen av

Bilen slår seg vanligvis av automatisk, men du kan også slå den av manuelt i midtdisplayet.

Bilen følger med på visse handlinger etter parkering, for eksempel at sikkerhetsbeltene løsnes og dørene åpnes. På den måten kan bilen slå seg av automatisk når du har låst den og forlater den. I enkelte tilfeller kan det være du vil slå den av manuelt.

i **Nb!**

I enkelte situasjoner kan automatisk avslåing, inkludert låsing, bli avbrutt eller hindret. Dette kan skje hvis en dør ikke er helt lukket, en nøkkel etterlates i bilen eller det detekteres bevegelse i bilen.

Slå bilen av manuelt

1. Trykk på bilsymbolet  i bunmlinjen og gå til **Innstillinger**.
2. Gå til **Kontroller** → **Bilmoduser** → **Strømalternativer**.
 - > Menyen **Strømalternativer** vises.
3. Velg et av alternativene.
 - > Bilen slås av til ønsket nivå.

Hvis du slår av bilen og blir sittende i førersetet, kan du trykke inn bremsepedalen for å starte bilen igjen.

i **Nb!**

Når bilen er slått av, er flere viktige systemer fortsatt tilgjengelige, som nøkkeldetektering, alarm, internettforbindelse og batteriovervåking. Under normale forhold bruker de lite strøm.

8.5. Kjøreegenskaper

Mer info om funksjonene som påvirker kjøreegenskapene og -dynamikken. På denne måten kan du persontilpasse kjøreopplevelsen din.



Bilen har flere funksjoner som påvirker bilens kjøredynamikk og ytelse.

En-pedalskjøring	Med denne funksjonen kan du både bremse og akselerere med kun ved hjelp av gasspedalen. Funksjonen kan slås på eller av og justeres i midtdisplayet.
Automatisk krypekjøring	Med denne funksjonen kan du kjøre i svært lav hastighet uten å holde inne gasspedalen. Du kan slå på eller av automatisk krypekjøring i innstillingene.
Kjøremoduser	Du kan konfigurere bilen for hverdagskjøring eller velge en kjøremodus som passer til kjøreforholdene. Avhengig av hvilken kjøremodus du velger, kan visse kjøredynamiske egenskaper påvirkes, for eksempel styring, fjæring, bremsing og gasspedal.
Styrefølelse	Justering av styrefølelsen påvirker rattets motstand og fasthet.
Fjæringsfølelse	Fjæringsfølelsen påvirker kjørekomforten og kan justeres i midtdisplayet.
Elektronisk stabilitetskontroll^[1]	Bilen har automatiske stabilitetskontrollsystemer som kan bidra til å unngå at bilen sklir eller skrenser.

Tips

Utvendig lyd

Bilen spiller av en kunstig kjørelyd når du kjører i lav hastighet. Dette er for å varsle andre om din tilstedeværelse.

^[1] ESC

8.5.1. Kjøremoduser

Kjøremodusene endrer kjøredynamikken til bilen din og hvilke innstillinger som er tilgjengelige.

Kjøremodusene som er tilgjengelige i bilen din, egner seg til ulike scenarier og typer kjøring. Avhengig av hvilken kjøremodus du velger, kan visse kjøredynamiske egenskaper påvirkes, for eksempel styring, fjæring, bremsing og gasspedal. Bilens bereg-

Innholdet i denne førerveiledningen gjenspeiler brukerveiledningens tilstand på utskriftstidspunktet, og vil kanskje ikke være fullstendig gyldig i fremtiden. Du finner nærmere informasjon i den komplette versjonen av ansvarsfraskrivningen på første side.

nede rekkevidde påvirkes også. De ulike kjøremodusene gir mulighet til å bruke forskjellige justerbare innstillinger, knyttet til både kjøring og klima.

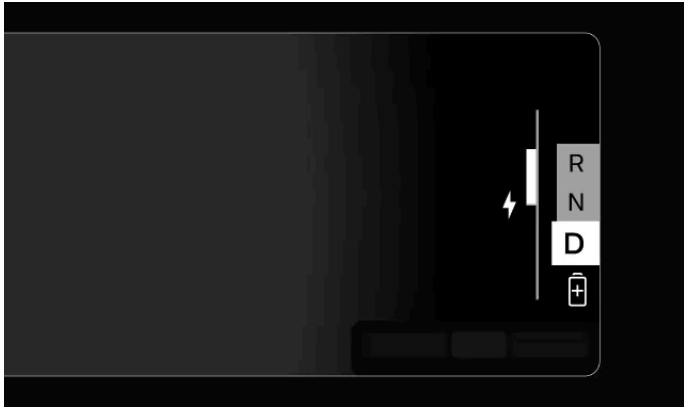

Den valgte kjøremodusen vises under giret på førerdisplayet^[1].

Du kan velge mellom følgende kjøremoduser:

- Standard** Dette er standardmodus og anbefales for daglig bruk.
- Rekkevidde** Denne modusen begrenser klima og kjøreegenskaper for å maksimere rekkevidden.
- Performance** Når du prioriterer ytelse, vil bilen tillate raskere akselerasjon og en bedre kjøreopplevelse. Denne modusen reduserer den forventede rekkevidden.
- Off-road** Off-roadmodus er egnet for kjøring på veier med begrenset tilgjengelighet eller i ulendt terreng. Du kan også bruke off-roadmodus når du kjører på løst underlag, som dyp snø eller sand. Bilens fjæring er hevet, noe som gir høyere bakkeklaring. Off-roadmodus aktiverer også kontroll ved kjøring i nedoverbakke (Hill Descent Control), som gjør at bilen kan bremse på en mer kontrollert og aktiv måte i nedoverbakke.

Nb!

Standard kjøremodus

Hvis bilen er i rekkeviddemodus når du slår den av, vil rekkeviddemodus være valgt neste gang du starter bilen. Hvis du bruker en annen modus, vil standardmodus bli valgt som standard.

Begrensninger for Off-road

Off-roadmodus har begrensninger og er bare tilgjengelig under en viss kjørehastighet. Hill Descent Control er tilgjengelig opp til en hastighet på 40 km/t (25 mph). Kjøring i høyere hastighet slår automatisk off-roadmodus helt av. Hvis dette skjer mens du kjører i en bratt nedoverbakke, vil den automatiske bremseeffekten fra Hill Descent Control gradvis avta.

Kjøring med hevet fjæring er bare tilgjengelig i hastigheter under 25 km/t (15 mph). Hvis du overskrider denne hastigheten, går bilens fjæring automatisk tilbake til sin tidligere høyde.

Når Pilot Assist er aktivert, kan ikke off-roadmodus velges.

Off-roadmodus er ikke beregnet på å brukes på offentlige veier.

^[1] Standardmodus vises ikke på førerdisplayet.

8.5.1.1. Velge kjøremodus

Du kan velge kjøremodus i innstillingene.

Innholdet i denne førerveiledningen gjenspeiler brukerveiledningens tilstand på utskriftstidspunktet, og vil kanskje ikke være fullstendig gyldig i fremtiden. Du finner nærmere informasjon i den komplette versjonen av ansvarsfraskrivningen på første side.

Bilen er utstyrt med flere kjøremoduser som er tilpasset ulike kjøreforhold og situasjoner. Når du velger en kjøremodus, justeres bilens kjøreegenskaper og dynamikk, noe som kan deaktivere visse innstillinger. Du kan velge kjøremodus i innstillingene.

1. Trykk på bilsymbolet  i bunnlinjen og gå til **Innstillinger**.
 2. Gå til **Kjøring** → **Kjøredynamikk** → **Kjøremoduser**.
 3. Velg en kjøremodus.
- > Bilens kjøreegenskaper og dynamikk justeres, avhengig av hvilken kjøremodus du har valgt.

 **Nb!**

Standard kjøremodus

Hvis bilen er i rekkeviddemodus når du slår den av, vil rekkeviddemodus være valgt neste gang du starter bilen. Hvis du bruker en annen modus, vil standardmodus bli valgt som standard.

8.5.2. En-pedalskjøring

Du kontrollerer både bremsing og akselerasjon med gasspedalen når en-pedalskjøring er slått på.



Bremseatferden endrer seg ved bruk av gasspedalen. Når du trykker inn gasspedalen, akselererer bilen som normalt, men når du slipper opp pedalen, kobles bremsing inn. Jo mer du slipper opp pedalen, jo sterkere blir bremseeffekten. Ved å slippe opp gasspedalen helt vil du etter hvert stanse bilen helt.

Du kan slå en-pedalskjøring på eller av i innstillingene. Du kan også velge innstillingen **Auto**, som aktiverer en-pedalskjøring, men som bare lar deg bremse ved å slippe opp gasspedalen når du er nær et kjøretøy foran deg.

Regenerativ bremsing prioriteres av en-pedalskjøring. Skivebremsene kan imidlertid brukes ved behov.

Bruke auto-innstillingen for en-pedalskjøring

Når innstillingen **Auto** er valgt, kan du bare bremse ved hjelp av en-pedalskjøring når det er detektert et kjøretøy foran deg. Dette betyr at hvis veien er klar, bremses ikke bilen når du slipper opp gasspedalen. Dette kan gjøre det mer behagelig å kjøre i lett trafikk over lengre tid, ettersom du ikke trenger å holde gasspedalen inne til enhver tid. Dette betyr imidlertid også at du må være klar til å bruke bremsepedalen i situasjoner der du må bremse uten at det er et kjøretøy rett foran deg. Slike situasjoner kan for eksempel være stopp ved et stoppskilt, trafikklys eller et veikryss, eller kjøring i rundkjøringer.

Viktig

Forhold for radar- og kameradetektering

Når **Auto** er valgt, bruker en-pedalskjøring bilens kamera- og radarenheter, som har noen generelle begrensninger. Deteksjonssystemet er ikke i stand til å håndtere alle kjøre-, trafikk-, vær- eller veiforhold. Les de separate seksjonene i veiledningen om detekteringstyper, hvordan de virker, og hvilke begrensninger de har, for å få bedre forståelse av hvordan **Auto**-innstillingens prestasjoner kan påvirkes.

Husk på bremsepedalen

Det er grenser for hvor stor bremsekraft man kan oppnå ved å slippe opp gasspedalen ved en-pedalskjøring. For kraftig bremsing må du bruke bremsepedalen.

Du kan bare bruke en-pedalskjøring etter at du har valgt et kjøregrir, dvs. D eller R. Når N er valgt, vil ingen bremsekraft bli brukt når du slipper opp gasspedalen, selv om en-pedalskjøring er slått på i innstillingene.

Glatte veiforhold

Bruk av en-pedalskjøring frarådes i glatte kjøreforhold.

Off-road

En-pedalskjøring er ikke tilgjengelig når off-road-funksjonen er aktivert.

8.5.2.1. Justere en-pedalskjøring

Du kan justere hvor mye bremsekraft en-pedalskjøring bruker når du slipper gasspedalen.

De tilgjengelige innstillingene er:

Auto Når du slipper gasspedalen, brukes det bare bremsekraft når du er nær et kjøretøy foran deg.

High Når du slipper opp gasspedalen, vil bilen bremse til den står helt stille.

Low Når du slipper opp gasspedalen, vil bilen bruke mindre bremsekraft enn med høy innstilling.

Av Når du slipper gasspedalen, bremses ikke bilen.



Tips

Hurtigtilgang

En knapp for justering av en-pedalskjøring er også tilgjengelig i hurtigkontrollene i midtdisplayet når du kjører. Den gjør at du raskt kan justere en-pedalskjøringen uten å gå inn i innstillingene.

Automatisk krypekjøring

Ved å slå av en-pedalskjøring slår du også på automatisk krypekjøring. Det betyr at bilen kan bevege seg sakte uten at du bruker gasspedalen.

Når automatisk krypekjøring er aktiv, kan du sette det midlertidig på pause ved å trykke hardt på bremsepedalen til bilen har stoppet. Dette aktiverer holdefunksjonen. Hvis du vil starte krypekjøring igjen, bare berører du gasspedalen lett.



Advarsel

Det er grenser for hvor stor bremsekraft man kan oppnå ved å slippe opp gasspedalen ved en-pedalskjøring. For kraftig bremsing må du bruke bremsepedalen.

1. Trykk på bilsymbolet  i bunnlinjen og gå til **Innstillinger**.
2. Gå til **Kjøring** → **Kjøredynamikk** → **En-pedalskjøring**.
3. Velg en innstilling for en-pedalskjøring.

8.5.3. Stabilitetskontroll

Bilen har stabilitetskontrollsystemer som kan bidra til å unngå at bilen sklir eller skrenser.

Elektronisk stabilitetskontroll

Elektronisk stabilitetskontroll^[1] består av flere underfunksjoner som kan bruke bilens bremsesystem automatisk for å hindre bilen i å sladde eller spinne når bilen registrerer tap av veigrep eller styringskontroll. For å gjøre dette bruker ESC forskjellig bremsekraft på hvert enkelt hjul. Når dette inngrepet skjer, blinker symbolet for ESC i førerdisplayet.



Bilens stabilitetskontroll omfatter flere andre funksjoner, som:

**Blokkeringsfritt
bremsesystem^[2]**

Bilens blokkeringsfrie bremsesystem hindrer at bremsene blokkeres ved hard bremsing. Dette gir bedre bremseytelse og manøvrerbarhet og bidrar til å stabilisere bilen.

Tilhengerstabilisator

Det er del av ESC og kan gripe inn hvis det detekteres slingring når du trekker en tilhenger.

Antispinn^[3]

TCS er en sikkerhetsfunksjon som skal detektere når hjulene mister veigrep eller sladder. Funksjonen hjelper hjulene å få tilbake veigrepet ved hjelp av bremsene.

Stabilitetskontroll ved regenerering

Bidrar til å unngå at hjulene låser seg ved regenerativ bremsing.

[1] ESC

[2] ABS

[3] TCS

8.5.4. Fjæring

Bilens fjæring er konstruert for å gi en behagelig kjøreeplevelse.

Bilens fjæring påvirker bilens komfort og kjøreegenskaper. Enkelte fjæringsegenskaper kan tilpasses i midtdisplayet, mens andre er automatiske.

Fjæringsfølelse

Du kan endre hvor stiv eller myk kontakten med veibanen er, ved å justere fjæringsfølelsen i innstillingene. Forskjellige fjæringsinnstillinger egner seg i forskjellige kjøresituasjoner.



Viktig

Fjæringen kan bare justeres via midtdisplayet. Det fysiske fjæringssystemet skal bare håndteres av en faglært tekniker.



Nb!

Fartsavhengig fjæringsfølelse

Bilen vil automatisk justere fjæringens fasthet avhengig av bilens hastighet. Dette skjer separat fra den justerbare innstillingen for fjæringsfølelse, og gjør at bilen beholder sine gode kjøreegenskaper i ulike hastigheter.

Fjæringshøyde

Du kan heve bilens fjæring for å øke bilens bakkeklaring ved å aktivere terreng-funksjonen. Dette gjøres i innstillingene i midtdisplayet.



Nb!

Fartsavhengig høyde

Bilen vil automatisk justere kjørehøyden avhengig av bilens hastighet. Dette skjer separat fra off-road-innstillingen og sørger for å opprettholde gode kjøreegenskaper mens du kjører.

 **Advarsel**

Støtdemperne inneholder gass under trykk. Støtdemperne må ikke varmes opp eller åpnes.

8.5.4.1. Justere fjæringsfølelsen

Du kan endre fjæringsfølelsen i innstillingene.

Fjæringen påvirker både komforten og kjøreegenskapene. Ved å endre fjæringsfølelsen påvirker du kompresjons- og returegenskapene til bilens fjæring.

 **Viktig**

Fjæringen kan bare justeres via midtdisplayet. Det fysiske fjæringssystemet skal bare håndteres av en faglært tekniker.

1. Trykk på bilsymbolet  i bunnlinjen og gå til **Innstillinger**.
2. Gå til **Kjøring** → **Kjøredynamikk** → **Fjæringsinnstilling**.
3. Velg en innstilling for fjæringsfølelse.

8.6. Rekkevidde

Bilens forventede rekkevidde vises i førerdisplayet og avhenger av flere faktorer.

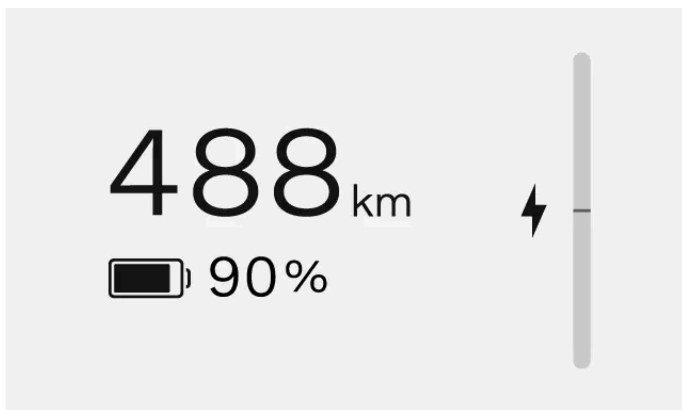

Rekkevidden avhenger først og fremst av bilens batterinivå og dine kjørevaner, men eksterne faktorer kan også spille inn. Batterinivået og forventet rekkevidde vises i førerdisplayet. Forventet rekkevidde regnes ut på grunnlag av kjøremønsteret ditt, både nåværende og tidligere.

Faktorer som påvirker bilens rekkevidde

Hvordan du kjører bilen, hvilke innstillinger eller funksjoner som er aktivert, værforhold og trafikk kan alle påvirke bilens rekkevidde på forskjellige måter.

Hastighet	Kjøring i høy hastighet tapper batteriet raskere.
Bykjøring og trafikksituasjonen	Stadige hastighetsendringer med akselerering og bremsing vil føre til økt batteriforbruk sammenlignet med kjøring med konstant hastighet.
Miljøvennlig kjøring	Bruk rekkeviddeassistenten til å følge med på kjøringen din for å kjøre så økonomisk som mulig.
Utetemperatur	Utetemperaturen kan påvirke batteriforbruket og rekkevidden.
Batteritemperatur	Et kaldt batteri er mindre effektivt og trenger mer energi for å varmes opp.
Forkondisjonering	Ved å forkondisjonere bilen kan du redusere behovet for energi til oppvarming av bilen som helhet og batteriet. Dette kan gjøres i klimainnstillingene.
Klimainnstillinger	Hvilke klimafunksjoner som er aktivert og i hvilken grad de påvirker batteriforbruket.
Dekk og dekktrykk	Dekktilstanden og dekktrykket kan påvirke rekkevidden.
Veiforhold og topografi	Veiens tilstand og eventuelle bakker kan påvirke bilens batteriforbruk.
Trekking	Trekking av tilhenger krever mer kraft fra bilen og vil derfor øke batteriforbruket. Dette står i forhold til hvilken type tilhenger bilen trekker.

Hvis du vil vite mer om bilens rekkevidde og hvordan du kan påvirke denne, kan du se på appen for rekkevidde og trippinformasjon, som du finner i app-biblioteket .

Rekkevidde i kalde temperaturer

Bilens batteri kan bli negativt påvirket av kalde temperaturer. Når bilen har kaldt batteri, vises et snøfnugg  ved siden av batteriets prosenttall. Dette viser at batteriets ladekapasitet, ytelse og rekkevidde er redusert i forhold til normale forhold. Du kan unngå dette ved å alltid lade bilen når den står parkert, noe som kan være spesielt nyttig hvis du parkerer i kaldt klima.

Når batteriet varmes opp, for eksempel med forkondisjonering av bilen eller når du kjører, forsvinner snøfnuggsymbolet fra førerdisplayet.

Tilbakestilling til fabrikkinnstillinger og rekkeviddeverdi

Etter tilbakestilling til fabrikkinnstillinger, eller når bilen leveres fra fabrikken, er den beregnede rekkevidden basert på en sertifisert verdi. Når du har kjørt en stund med bilen, baseres i stedet den beregnede rekkevidden på det tidligere kjøremønsteret ditt.

8.6.1. Rekkevidde og tripp

Rekkevidde- og trippappen kan gi deg en oversikt over rekkevidden og energiforbruket. Dette kan hjelpe deg å kjøre økonomisk og miljøvennlig.

Du kan få tilgang til informasjon om energiforbruket ditt i rekkevidde- og trippappen, som er tilgjengelig i app-biblioteket .

Ved å se på de ulike fanene, **Rekkevidde-assistent** og **Trippinformasjon**, kan du få tilgang til forskjellige sider av energiforbruket og rekkevidden din.

Rekkeviddeassistent



Du kan se nåværende rekkevidde og energiforbruk i fanen **Rekkevidde-assistent**. Forbruket vises på forskjellige måter avhengig av situasjonen. Når du er i bevegelse, er det basert på strekning, og når du står stille, er det basert på tid. Verdien reflekterer alltid ditt nåværende forbruksnivå, hvilket betyr at den kan øke ved for eksempel rask akselerasjon eller kjøring i oppoverbakke.

Hastighet, klimainnstillinger og kjørestil påvirker hvor lang rekkevidde du oppnår. Derfor er det lurt å følge med på energiforbruket ditt basert på disse tre faktorene, hvis du vil kjøre økonomisk.

Hastighet Gjennomsnittshastigheten din det siste minuttet.

Kjørestil Akselerasjons- og bremseatferden din i de siste minuttene.

Klima Forventet gjennomsnittlig energiforbruk med de nåværende klimainnstillingene.

Beregnet rekkevidde er basert på kjørestilen din og de nåværende kjøreforholdene. I tillegg til dette vises utregnede verdier for maksimal og minimal rekkevidde ved siden av verdien for beregnet rekkevidde. De viser mulig rekkevidde basert på høyt og lavt forbruk.

Maksimal rekkevidde Beregning basert på typisk bykjøring med klimaanlegget slått av.

Minimal rekkevidde Beregning basert på kjøring i høy hastighet med klimaanlegget slått på.

Rekkeviddeoptimering

Du kan aktivere rekkeviddeoptimering i fanen **Rekkevidde-assistent**. Rekkeviddeoptimeringen setter opp bilen for å hjelpe deg å oppnå maksimal rekkevidde ved å senke energiforbruket. Når den er aktiv, vil den slå på Eco-klimainnstillingen og justere ytelsen til kraftoverføringen for å prioritere rekkevidde over effekt.

Trippinformasjon



Trippinformasjon gir en oversikt over nylig og nåværende energiforbruk over en strekning. Det er også her du nullstiller tripptelleren.

Du kan se på og følge med på trippinformasjonen på ulike måter:

Fra siste nullstilling Strekningen kan nullstilles manuelt. Den lar deg definere hva en tripp/kjøretur er. Husk å nullstille den før kjøreturen du vil holde oversikt over, og se på den tilbakelagte strekningen når du avslutter kjøreturen.

Fra siste lading Strekningen nullstilles automatisk når du lader bilen.

Nåværende tripp Strekningen nullstilles automatisk og viser hvor langt du har kjørt på den nåværende kjøreturen.

Du kan åpne en mer detaljert visning ved å trykke på de ulike trippalternativene.

8.6.1.1. Nullstille tripptelleren

Innholdet i denne førerveiledningen gjenspeiler brukerveiledningens tilstand på utskriftstidspunktet, og vil kanskje ikke være fullstendig gyldig i fremtiden. Du finner nærmere informasjon i den komplette versjonen av ansvarsfraskrivningen på første side.

Du kan nullstille bilens trippteller. Dette gjøres i rekkevidde- og tripp-appen.

Tripptelleren kan vise deg informasjon om den pågående kjøreturen, siden forrige lading eller siden forrige nullstilling.

1. Trykk på symbolet for app-biblioteket  i bunnlinjen, og åpne appen **Rekkevidde og tripp**.
2. Gå til **Trippinformasjon** → **Fra siste nullstilling** → **Tilbakestill**.
3. Nullstille tripptelleren.

8.7. Styring

Gjør deg kjent med bilens styrerelaterte funksjoner.



Bilen er laget for å gi en intuitiv styreopplevelse med god respons. Juster kjørestillingen og velg ønsket rattfølelse før du kjører.

Tips

Styring og interaksjon med førerstøtte

Flere av bilens førerhjelpfunksjoner kan påvirke styringen. Les seksjonene i veiledningen om disse funksjonene for å få en bedre forståelse for hvordan de kan interagere med og påvirke styreopplevelsen.

Fartsavhengig rattrespons

Rattets motstand og fasthet endres med bilens hastighet. I lav hastighet er motstanden lav for presis manøvrering. I høy hastighet tilpasses styringen så den gir mer motstand.

Styrefølelse

Du kan justere styrefølsomheten med innstillingene i midtdisplayet. Styrefølsomheten påvirker rattmotstanden.

Styringsrelaterte feil

Hvis du merker at rattet er uvanlig tungt å dreie, eller hvis styringsrelaterte funksjoner^[1] ikke er tilgjengelige eller ikke fungerer korrekt, kan det skyldes en feil i styringssystemet.

Hvis bilen oppdager en styringsrelatert feil, vil den varsle deg med en melding i ett av eller begge displayene. Les og følg instruksjonene i meldingen.

Instruksjonene i meldingen avhenger av hvilken type feil det dreier seg om, og hvor alvorlig den er. Problemets hastegrad er avgjørende for hvor fort du må gripe inn. Hastegraden kan formidles av meldingen og signaliseres med symboler.



Styrehjelp midlertidig redusert. Vær forsiktig. Følg instruksjonene i meldingen.^[2]



Feil på styring. Vær forsiktig. Følg instruksjonene i meldingen.^[2]



Feil på styring. Det må gjøres umiddelbare tiltak. Følg instruksjonene i meldingen raskt og med forsiktighet. Bestill service så snart som mulig.



Stopp på sikker måte. Det må gjøres umiddelbare tiltak. Stopp bilen på en trygg måte, og tilkall hjelp.



Styringsrelaterte driverstøttefunksjoner er ikke tilgjengelige hvis det oppdages en feil.

^[1] For eksempel filassistanse eller Pilot Assist

^[2] Kontakt et autorisert Volvo-verksted hvis problemet vedvarer.

8.7.1. Ratt

Gjør deg kjent med rattet og noen av rattets kontroller og funksjoner.

Du kan bruke rattet til mer enn bare å styre bilen.



Elektrisk oppvarmet ratt

Rattet har innebygget oppvarming. Funksjonen kan slås på manuelt eller settes på automatisk aktivering.

Juster rattposisjonen

Rattet kan justeres elektronisk etter kjørestillingen din. Dette gjøres i midtdisplayet.

Berøringsknapper på rattet

Rattet har berøringsknapper som kan kontrollere visse innstillinger og justeringer.

Horn

Knappen for hornet er plassert midt på rattet, og er merket med hornsymbolet .

8.7.1.1. Rattkontroller

Rattet har flere knapper og kontrollflater. De kontrollerer spesifikke funksjoner som hornet, men også visse innstillinger, justeringer og hva som vises i førerdisplayet.



- Horn
- Berøringsfølsomme knapper
- Venstre hendel
- Høyre hendel

Berøringsfølsomme knapper



- ⊕ Øke innstilt hastighet
- Redusere innstilt hastighet
- 🗨 Veksle styrehjelp

- Bytt mellom førerdisplayvisninger
- Talestyring
- Øke volum eller bekrefte
- Senke volum eller avslå
- Media: forrige eller spol tilbake
- Media: neste eller spol forover
- Disse knappene har foreløpig ingen funksjon^[1].
- Disse knappene har foreløpig ingen funksjon^[1].

Funksjonene til disse knappene avhenger av situasjonen, og de kontrollerer vanligvis det som vises i displayene.

Interaksjon med de berøringsfølsomme knappene

Knappen på høyre side av rattet kontrollerer ofte det du ser på høyre side av førerdisplayet. Knappene på venstre side kontrollerer ofte det du ser på venstre side. Førerdisplayet viser vanligvis hva de ulike knappene gjelder.

Du kan finne berøringsknappsonen du er ute etter ved å bevege fingeren din over knappene. Displayet reagerer og viser hva knappens tilordnede atferd eller handling er. Når ønsket funksjon vises, trykker du på knappen.

^[1] Knapper for en potensiell fremtidig funksjon.

8.7.1.2. Stille inn rattposisjonen

Du kan justere rattposisjonen så den passer kjørestillingen din. Rattposisjonen du velger, lagres som del av brukerprofilen din.

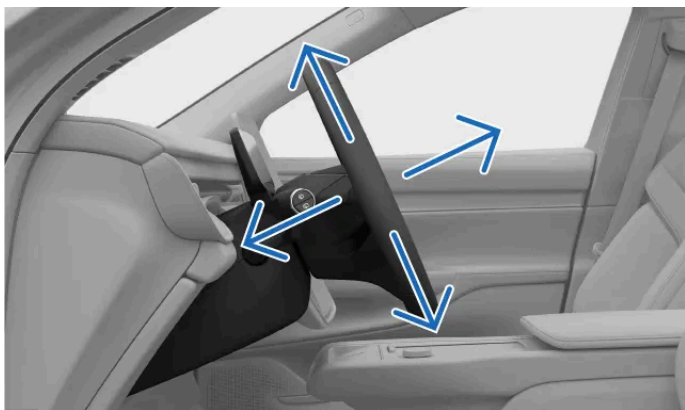

Å justere rattposisjonen er veldig viktig for kjørestillingen, og gir deg bedre komfort og kontroll over bilen.

Visningen for justering av rattet er tilgjengelig via midtdisplayet. Den veileder deg gjennom innstillingene som er tilgjengelige for å oppnå ønsket rattposisjon.



Tips

Hurtigtilgang

Du kan åpne justeringsvisningen ved hjelp av setejusteringsknotten på siden av setet. Der kan du gjøre flere justeringer knyttet til kjørestillingen din. Du kan også få tilgang til visse førerkontroller i hurtigkontrollene i midtdisplayet. Slik kan du gjøre justeringer via displayet uten å gå inn i innstillingene.



Advarsel

Rattposisjonen må kun justeres når bilen er parkert. Det må ikke gjøres mens du kjører.



Viktig

Utildekket område rundt førerdisplayet.

Ikke heng eller legg gjenstander på rattstammen foran eller bak førerdisplayet. Førerdisplayet kan bli skadet hvis det befinnes seg en gjenstand der når rattposisjonen endres.

1. Trykk på bilsymbolet  i bunntinjen og gå til **Innstillinger**.
 2. Gå til **Kontroller** → **Ratt** → **Juster ratt**.
- > Visningen for rattjusteringer kommer til syne.
3. Juster rattposisjonen med rattknappene.



Viktig

Når du er ferdig med å justere rattposisjonen, er det viktig å sørge for at andre deler av bilen er riktig justert. Kjørestillingen din er viktig, og påvirkes av mer enn rattjusteringen, for eksempel posisjonen til setet og speilene.

8.7.2. Justere styrefølelsen

Du kan justere rattmotstanden og kjørefølelsen i innstillingene.

Det finnes en rekke forhåndsdefinerte innstillinger for å kontrollere rattets følsomhet. Disse alternativene velges i midtdisplayet.

i **Nb!**

Bilen har fartsavhengig rattmotstand i tillegg til den manuelt justerte styrefølelsen. Det betyr at bilen automatisk justerer rattmotstanden etter bilens hastighet, slik at du får bedre kontroll og økt stabilitet.

1. Trykk på bilsymbolet  i bunnlinjen og gå til **Innstillinger**.
2. Gå til **Kjøring** → **Kjøredynamikk** → **Rattmotstand**.
3. Velg en innstilling for styrefølelse.

8.8. Bremseser

Bilen har flere typer bremsefunksjoner, både manuelle og automatiske.



Bilen har en rekke forskjellige funksjoner og evner når det gjelder bremsing.

Fotbrems	Den viktigste manuelle bremsemetoden. Å trykke på bremsepedalen kan koble inn regenerativ bremsing eller friksjonsbremsene, avhengig av kjøreforholdene.
En-pedalskjøring	Når en-pedalskjøring er aktiv, kontrollerer du både bremsing og akselerasjon med gasspedalen.
Regenerativ bremsing	Senker bilens fart ved å bruke bilens bevegelse til å lade batteriet. ^[1]
Friksjonsbremseser	Senker bilens fart med skivebremsene.
Parkeringsbrems	Holder bilen på plass når den er parkert.
Autohold	Setter automatisk på bremsen for å holde bilen stille når den har stoppet.
Automatisk bremsing	Dette er et generell begrep for bilens bremseinngrep. Flere fører støtte- og sikkerhetssystemer kan gripe inn og utføre bremsemanøvre av sikkerhetsgrunner eller praktiske årsaker.
Bremsing etter kollisjon	Automatisk bremsing etter alvorlige kollisjoner for å unngå ytterligere risiko.

Elektronisk
stabilitetskontroll^[2]

Bidrar til å unngå at bilen sklir eller skrenser, og andre stabilitetsrelaterte problemer, ved å bruke bremsene automatisk.

Blokkeringsfritt
bremsesystem^[3]

Hindrer at bremsene blokkeres ved hard oppbremsing. Dette gir bedre bremseytelse, stabilitet og styring av bilen.



Viktig

Indikatorer for bremseslitasje

Bilen din er utstyrt med indikatorer for bremseslitasje, som er metallbånd som er festet til bremsen. Indikatorene lager lyd når bremsklossen slites ned.

Hvis du hører en lyd fra bremsene, må du kontakte et autorisert Volvo-verksted for å få bremsklossene kontrollert og om nødvendig skiftet ut. Kjøring med slitte bremsklosser kan gå ut over sikkerheten og skade bremseskivene.



Nb!

Bremselys

Bilens bremselys lyser automatisk ved bremsemanøvre. Lyset responderer på manuell bremsing ved bruk av bremsepedalen og en-pedalskjøring, og dessuten på bremsing fra et førerstøttesystem.

Nødbremselys

Ved bråbremsing, eller hvis ABS-bremsene aktiveres, kan bilens nødbremselys bli aktivert. Dette får bremselysene til å blinke som et varsel til kjøretøy bak deg. Bilens nødblinskyt kan også bli aktivert i slike situasjoner, men bare etter at bilen har redusert farten til under 10 km/t (6 mph).

^[1] Omgjør kinetisk energi til elektrisitet

^[2] ESC

^[3] ABS

8.8.1. Fotbrems

Fotbremsen kobler inn forskjellige bremsemekanismer avhengig av situasjonen.



Fotbremsen aktiverer enten regenerativ bremsing eller friksjonsbremsene avhengig av hvor hardt du trykker ned pedalen. Lett bremsing aktiverer regenerativ bremsing, mens hardere bremsing kobler inn friksjonsbremsene.

Elektronisk kontrollert bremsing ^[1]

Fotbremsen er elektronisk kontrollert. Siden bremsekraften overføres elektronisk i stedet for fysisk, er det ingen naturlige reaksjonskrefter som forplanter seg fra bremsene til pedalen.

Blokkeringsfritt bremsesystem ^[2]

Bilens blokkeringsfrie bremsesystem hindrer at bremsene blokkeres ved hard bremsing. Dette gir bedre bremseytelse og manøvrerbarhet og bidrar til å stabilisere bilen.

(i) Nb!

P-knapp

I høy hastighet kan du trykke og holde inne P-knappen for å redusere bilens fart litt etter litt. Dette er en reserveløsning som kan brukes i stedet for normal bremsing. P-knappen må bare brukes på denne måten hvis du ikke kan bremse med bremsepedalen.

Kontroller ved oppstart

Flere bremsesystemer inngår i bilens kontroll ved oppstart. Alle bremsefeil som påpekes, må utbedres før du kjører.



Advarsel

Våte bremsler

Bilens bremselengde kan være lengre hvis bremseskivene er våte. Hvis de har blitt utsatt for vann, må du på en trygg måte bremse for å fjerne vann fra bremsene. Når du bremser med skivebremsene mens du kjører, varmes de opp slik at de tørker.

^[1] Dette kalles også brake-by-wire, eller elektriske bremsler.

^[2] ABS

8.8.2. Parkeringsbrems

Parkeringsbremsen settes på når du går fra et kjøregir til bilens parkerte tilstand.

Parkeringsbremsen låser bilens bakhjul. Når bilen er parkert, overvåker bilen situasjonen og strammer grepet om nødvendig.

Ved å trykke på hendelknappen merket P setter du bilen i park, og parkeringsbremsen settes på.^[1]

Bilen setter automatisk på parkeringsbremsen i flere situasjoner. Det gjelder:

- Bilen har stått stille i autohold over lengre tid.
- Du forlater bilen.
- En ladekabel kobles til bilen.
- Når en assistert parkeringsmanøver er ferdig.

Førerdisplayet viser når bilen er i park og parkeringsbremsen er på.



Advarsel

Unngå å parkere i en bakke i vinterforhold. Dekkene kan miste veigrepet selv om parkeringsbremsen er på. Du har alltid ansvar for å parkere trygt. Varselsymbolet for parkeringsbremsen viser om parkeringsbremsen er av eller på.



Automatisk utløsning

Parkeringsbremsen løses automatisk ut når du setter bilen i kjøregir.

i **Nb!**

P-knapp

I høy hastighet kan du trykke og holde inne P-knappen for å redusere bilens fart litt etter litt. Dette er en reserveløsning som kan brukes i stedet for normal bremsing. P-knappen må bare brukes på denne måten hvis du ikke kan bremse med bremsepedalen.

^[1] Bilen må stå stille for å kunne settes i park.

8.8.2.1. Sette på parkeringsbremsen

Sett på parkeringsbremsen manuelt ved å trykke på knappen merket P på hendelen på høyre side av rattet.

Bilen kan automatisk sette på parkeringsbremsen i flere situasjoner. Du kan også sette på parkeringsbremsen manuelt.

1. Når bilen står stille, trykker du på knappen merket P på hendelen på høyre side av rattet.



- > Bilen går over i parkert tilstand, hvilket omfatter at parkeringsbremsen settes på. Den nye tilstanden vises i førerdisplayet.



Parkeringsbremsen løses automatisk ut når du velger et kjøregir.

8.8.3. Autohold

Autohold hjelper deg å holde bilen stille etter at du har stoppet, slik at du kan slippe bremsepedalen.

Når bilen er i D eller R og stopper helt opp, vil autohold automatisk bli aktivert hvis de nødvendige vilkårene er oppfylt.

For å gå ut av autohold og fortsette å kjøre i giret som er valgt, trykker du på gasspedalen.



Nb!

Overgang fra autohold til parkert

Bilen vil gå over til P hvis autohold er aktiv i flere minutter, hvis du løsner sikkerhetsbeltet eller hvis du åpner førerdøren.

Vilkår for autohold

Autohold er tilgjengelig når du er i gir D eller R. Du må også ha festet sikkerhetsbeltet, og førerdøren må være lukket.

Autohold er slått av når du ikke bruker en-pedalskjøring. Ved å slå av en-pedalskjøring slår du på automatisk krypekjøring. Da må du manuelt aktivere holdefunksjonen for å holde bilen stille.

Manuell aktivering av hold

Ved å trykke hardt på bremsepedalen aktiverer du hold-funksjonen.^[1] Dette vises i førerdisplayet med symbolet for hold .



Hold-symbol

^[1] Manuell aktivering av hold er tilgjengelig når du bruker automatisk krypekjøring.

8.8.4. Bremsing etter kollisjon

Bilen setter automatisk på bremsene når den registrerer en kraftig kollisjon. Dette kan redusere farene som er forbundet med nye sammenstøt.

I perioden like etter en kollisjon kan bilen fortsatt bevege seg i stor hastighet. Det er også stor fare for at føreren ikke har full kontroll over bilen, noe som kan føre til nye sammenstøt.

I en kraftig kollisjon^[1] reduserer automatisk bremsing bilens fart på en kontrollert måte, slik at bilen stopper. Å redusere farten er spesielt viktig hvis det er fotgjengere, kjøretøy eller gjenstander i bilens bane.

Bremselysene og nødblinsklysene settes på under manøveren. Når bilen stopper, fortsetter nødblinsklysene å blinke og parkeringsbremsen aktiveres.



Manuell overstyring

Ved å trykke på gasspedalen overstyres bremsemanøveren, slik at føreren kan velge et trygt sted å stoppe.

Bremsing etter kollisjon krever at bremsesystemet er intakt etter kollisjonen.

^[1] Kollisjonens alvorlighetsgrad må overskride en bestemt grenseverdi for at bremsing etter kollisjon skal aktiveres. For eksempel at kollisjonsputene er utløst.

8.9. Velge gir

Velg et gir med hendelen på høyre side av rattet. Nåværende gir vises i førerdisplayet.

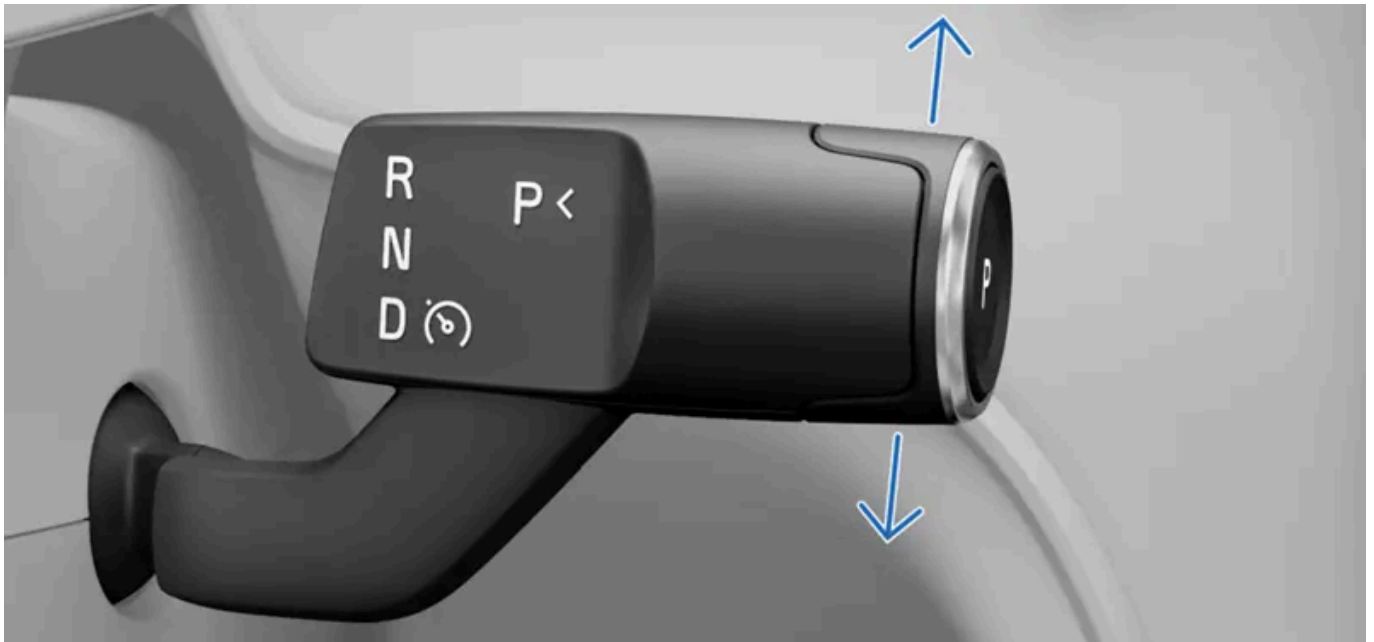

R Revers

N Nøytral

D Kjør

I tillegg til girvalg kontrollerer hendelen på høyre side parkeringsbremsen og visse førerstøttefunksjoner.

Du kan bare skifte gir mens bilen står stille eller når du kjører i gangfart. Du kan ikke skifte gir mens bilen lades.

1. Trykk inn bremsepedalen^[1].
2. Beveg hendelen opp eller ned for å velge gir.

Innholdet i denne førerveiledningen gjenspeiler brukerveiledningens tilstand på utskriftstidspunktet, og vil kanskje ikke være fullstendig gyldig i fremtiden. Du finner nærmere informasjon i den komplette versjonen av ansvarsfraskrivningen på første side.

> Valget vises i førerdisplayet.

i **Nb!**

Når du beveger girvelgeren opp eller ned, kan du kjenne at den har to posisjoner i begge retninger. Velg R ved å bevege girvelgeren helt opp. Beveg velgeren helt ned for å velge D.

Du kan velge nøytralt gir (N) ved å bevege girvelgeren til første posisjon i en av retningene og holde den der i noen sekunder. Hendelen går alltid tilbake til midtposisjonen mellom girvalg.

^[1] kun nødvendig hvis bilen står stille

9. Sikt, speil og utvendige lys.

Lær hvordan du kontrollerer bilens lys, speil og vindusviskere for å få bedre sikt når forholdene krever det.



Bilen er utstyrt med flere funksjoner som kan hjelpe deg med kjøringen. Enkelte er utviklet for å øke sikkerheten, mens andre gir bedre sikt. Enkelte funksjoner er utviklet både med tanke på sikkerhet og praktiske formål. Å lese denne seksjonen av veiledningen kan hjelpe deg å få en tryggere og mer komfortabel kjøreopplevelse.

9.1. Utvendige lys

Bilen har en rekke lysfunksjoner. Du kan velge og kontrollere de ulike lysalternativene i midtdisplayet og på venstre ratthendel.

 **Advarsel**

Lyssystemer i bilen som er avhengige av detektering av lyset i omgivelsene, fratrar ikke føreren for ansvar for å sikre at korrekt lys brukes i alle situasjoner i henhold til lokale lover og trafikkregler.

Utvendig lys viser til alle de utvendige lysfunksjonene som påvirker sikten.

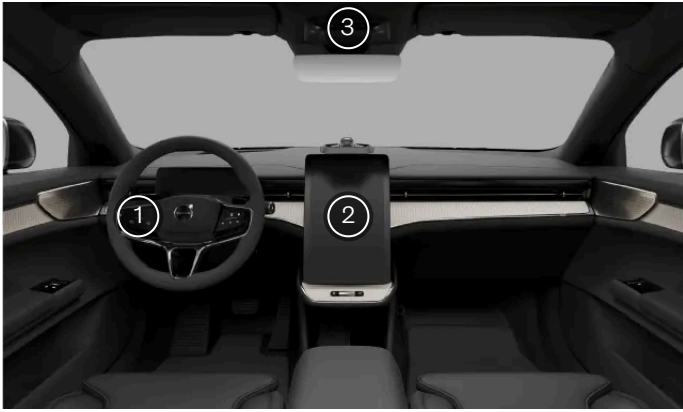

- 1 Du kontrollerer visse kjørellys, som fjernlys og blinklysene, med venstre ratthendel.
- 2 I midtdisplayet kan du kan velge primære lysmoduser, ekstra kjørellys og utvendige hjelpelys.
- 3 Knappen for nødblinklys er plassert i takkonsollen.

Enkelte lysfunksjoner avhenger av bilens evne til å merke at det er dårlige lysforhold ute. Sørg for at bilens kameraer holdes rene og er godt vedlikeholdt. Hvis kameraenes sikt hemmes av skitt, kan de ikke gjøre jobben sin skikkelig. De må kunne innhente nok informasjon til å kunne dirigere bilens responser på en egnet måte.

i **Nb!**

Kondens

Utvendige lykter kan i korte perioder inneholde vann fra kondens. Dette er normalt, og alle utvendige lys er laget for å tåle dette. Kondens blir vanligvis luftet ut av lampehuset etter en viss tid.

9.1.1. Kjørellys

Kjørellys kombinerer automatiske atferder med manuelle kontroller, slik at du kan tilpasse dem til alle situasjoner eller siktforhold.





! **Viktig**

Føreren er alltid ansvarlig for å sørge for at bilen kjører med en lysmodus som egner seg i de gjeldende kjøreforholdene og følger de lokale trafikkreglene.

Primær belysning

Du kan velge mellom flere ulike primære lysmoduser i midtdisplayet. Valget ditt angir en standard lysatferd.

Auto Auto Automatisk lysmodus^[1] gjør at bilen automatisk kan detektere og beregne hvilken lysmodus som egner seg best i de gjeldende kjøre- og lysforholdene.

	Værlyset	Du kan bruke værlyset i tåke eller andre typer værforhold med dårlig sikt. Værlyset gir deg bedre sikt og bidrar til at bilen din blir sett av andre.
	Nærlyset	Du kan manuelt velge nærlyset for å ha frontlysene fast innstilt på nærlyset uten adaptive funksjoner.
	Posisjonslys	Posisjonslysene er lyspunkter rundt bilen som gjør det lettere for andre trafikanter å se bilen når den står stille. ^[2]
	Av	Av deaktiverer alle primære lysmoduser. ^[3]

(i) Nb!

Belysningsmodusenes tilgjengelighet

Noen primære belysningsmoduser kan bare brukes under visse forhold, for eksempel mens du kjører eller når bilen er slått av.

Adaptive funksjoner

1 automatisk lysmodus er ekstra lysfunksjoner slått på for å hjelpe deg med å tilpasse deg skiftende kjøreforhold. Dette kan være nyttig i dårlig belysning og når du kjører inn i tunneler.

Ekstralys

Du kan styre fjernlyset og blinklyset med den venstre ratthendelen.

Nødblinklysene kan brukes til å advare andre om potensielle farer. Du kan slå dem på eller av ved å trykke på knappen i displayet eller takkonsollen.

Det finnes flere lys som kan slås på eller justeres i displayet, for eksempel følgende:

Tåkelys bak

Symbol for tåkelys bak

Tilpass lys for høyrekjøring Hvis du reiser til en region hvor man kjører på den andre siden av veien, kan du endre lysenes retning for å unngå å blende andre førere.

Automatisk nivåregulering

Automatisk nivåregulering justerer automatisk nærlysets vertikale innrettingen for å sikre god sikt og unngå å blende andre trafikanter.

^[1] Auto

^[2] Posisjonslysene kan variere i ulike markeder og regioner.

^[3] Off kan ikke velges når bilen er i kjørt (drive).

9.1.1.1. Velge en primær lysmodus

Du kan velge primær lysmodus i midtdisplayet.

Den primære lysmodusen angir bilens standardatferd når det gjelder belysning. I visse lysmoduser kan du aktivere eller slå på tilleggsfunksjoner som hjelper deg med å tilpasse deg til kjøreforholdene.

i **Nb!**

Noen primære belysningsmoduser kan bare brukes under visse forhold, for eksempel mens du kjører eller når bilen er slått av.

1. Trykk på bilsymbolet  i bunnlinjen og gå til **Innstillinger**.
2. Gå til **Kontroller** → **Lys og displayer** → **Utvendige lys** → **Hovedbelysning**.
3. Velg en primær lysmodus.

Primær lysmodus tilbakestilles til automatisk^[1] mellom kjøreturene.

^[1] Auto

9.1.1.2. Fjernlys

Fjernlysene er viktig for god sikt når du kjører. Det finnes ulike tilstander som du kan bruke ved behov.

! **Viktig**

Husk at evnen din til å se veien godt i forhold med dårlig lys er viktig ikke bare for din sikkerhet, men også for andre trafikanter og fotgjengere.

Fjernlyset er kraftigere og har lengre rekkevidde enn nærlyset. For å kunne bruke fjernlyset må du først velge automatisk lys eller nærlys som primær lysmodus.

Du kan velge mellom manuelt og automatisk fjernlys. Automatisk fjernlys er imidlertid bare tilgjengelig i automatisk lysmodus^[1] og aktiveres bare ved dårlige lysforhold.

Automatisk fjernlys

Når det er slått på, tilpasser automatisk fjernlys lysstrålens mønster til trafikken omkring for å unngå å blende andre trafikanter.

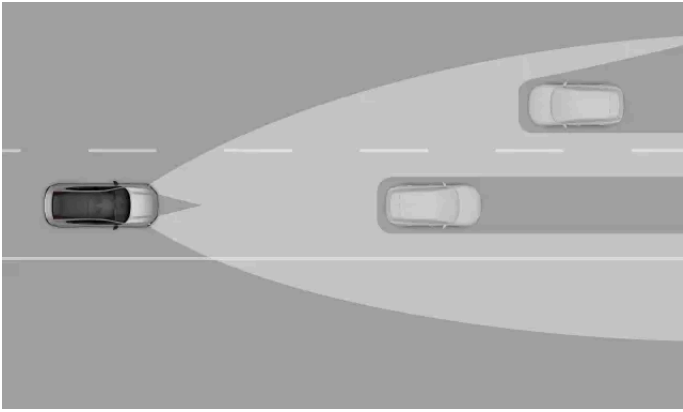

Det automatiske fjernlysets tilpasningsevner

i **Nb!**

Automatisk fjernlys aktiveres bare i hastigheter over ca. 20 km/t (12 mph) og i forhold med lite lys.

Du kan bruke venstre ratthendel til å bytte mellom manuelt fjernlys og automatisk fjernlys. Det finnes symboler i førerdisplayet som viser hvilken fjernlysinstilling som for øyeblikket er aktiv. Det gjelder:



Manuelt fjernlys er aktivt.



Det automatiske fjernlyset er slått på, men ikke aktivt.^[2]



Det automatiske fjernlyset er aktivt, og lysene er slått på.

Adaptivt motorveily

Det adaptive motorveilyset er en del av det automatiske fjernlyssystemet. Hvis du kjører i høy hastighet på motorvei, tilpasser det adaptive motorveilyset lysmønsteret på passasjersiden til trafikken omkring. Fjernlyset på førersiden skifter automatisk til nærlys hvis det oppdages trafikk.

! **Viktig**

Sørg for at bilens kameraer er godt vedlikeholdt og holdes rene. Hvis kameraenes sikt svekkes av skitt, vil de ikke kunne hente nok informasjon til å styre bilens lysrespons på en egnet måte.

^[1] Auto

^[2] Avhengig av bilens nåværende tema kan dette symbolet ha en annen farge.

9.1.1.2.1. Bruk av fjernlyset

Du kan kontrollere fjernlyset med venstre ratthendel.

Det finnes flere ulike fjernlysalternativer slik at de kan tilpasses kjøreforholdene.

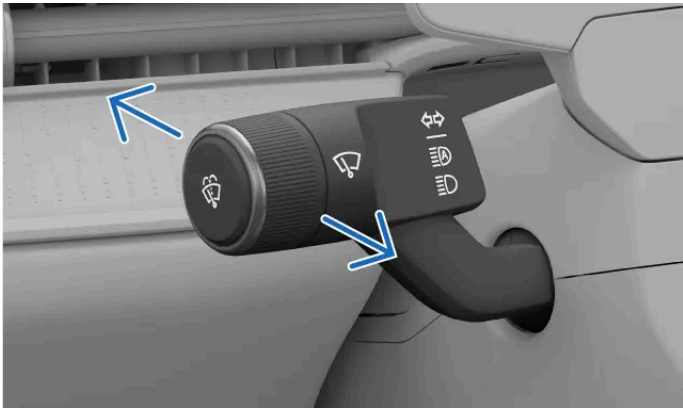

Du kan bevege venstre hendel forover eller bakover for å skifte mellom de ulike fjernlysvalgene. Hendelen fjærer alltid tilbake til nøytral posisjon.

De tilgjengelige valgene er:

- Automatisk fjernlys
- Manuelt nærlys
- Blink med fjernlys (lyshorn):

i **Nb!**

Primære lysmoduser

Når du er i automatisk primær lysmodus, blir fjernlyset en del av det adaptive frontlyssystemet og fungerer dermed på forskjellige måter avhengig av lysforholdene utenfor. Du kan slå på den automatiske fjernlysfunksjonen under alle lysforhold, men selve lyset til både det automatiske og det manuelle fjernlyset kan bare aktiveres i svakt lys.

Når nærlys er valgt som primær lysmodus, kan du bare aktivere det manuelle fjernlyset.

Standardinnstillingen for lys er automatisk^[1] med automatisk fjernlys slått på.

Slå på eller aktivere fjernlyset

- Når fjernlyset er slått av, trykker du én gang på hendelen for å slå på automatisk fjernlysfunksjon eller aktivere manuelt fjernlys.

Deaktivere fjernlyset

- Trekk hendelen hele veien for å slå fjernlyset av.

Blinke med fjernlyset

- Et kort trekk i hendelen aktiverer lyshornet (blink med fjernlys).

Bytte mellom manuelt og automatisk fjernlys

Innholdet i denne førerveiledningen gjenspeiler brukerveiledningens tilstand på utskriftstidspunktet, og vil kanskje ikke være fullstendig gyldig i fremtiden. Du finner nærmere informasjon i den komplette versjonen av ansvarsfraskrivningen på første side.

- Når automatisk primær lysmodus er valgt og fjernlyset er aktivert, trykker du én gang på hendelen for å veksle mellom automatisk fjernlys og manuelt fjernlys.

(i) Nb!

Hvis du deaktiverer fjernlyset, vil det sist brukte fjernlysalternativet bli aktivert når du slår det på igjen i løpet av samme kjøretur.

Lysinnstillingene blir tilbakestilt til standardverdiene mellom kjøreturer.

(!) Viktig

Sørg for at bilens kameraer er godt vedlikehold og holdes rene. Hvis kameraenes sikt svekkes av skitt, vil de ikke kunne hente nok informasjon til å styre bilens lysrespons på en egnet måte.

[1] Auto

9.1.1.3. Bruk av blinklysene

Bruk blinklysene til å vise hvilken vei du har tenkt å svinge. Kontrollene er plassert på venstre ratthendel.

Blinklysene har to typer aktivering: rask og standard. Når blinklysene blinker, vil du høre en tikkelyd og se et blinklyssymbol i førerdisplayet.



Du kan kontrollere blinklysene med den venstre hendelen

Hurtig blinking

- Beveg den venstre ratthendelen litt opp eller ned og la den fjære tilbake til midten.
- > Blinklysene blinker tre ganger før de slår seg av.

Innholdet i denne førerveiledningen gjenspeiler brukerveiledningens tilstand på utskriftstidspunktet, og vil kanskje ikke være fullstendig gyldig i fremtiden. Du finner nærmere informasjon i den komplette versjonen av ansvarsfraskrivningen på første side.

Standard blinking

- Beveg venstre ratthendel opp for å slå på høyre blinklys, og ned for å slå på venstre blinklys.
- > Hendelen går tilbake til sin opprinnelige posisjon, og blinklysene slås av når du retter opp rattet etter å ha svinget.

Nb!

Du kan avbryte blinklyset ved å bevege venstre ratthendel litt opp eller ned i motsatt retning.

Nb!

Funksjonsfeil i blinklys

Dersom det oppstår en funksjonsfeil eller skade på blinklyset, vil blinklysyden tikke dobbelt så raskt som vanlig, og symbolet  for funksjonsfeil vil bli vist i førerdisplayet .

9.1.1.4. Adaptivt nærlys

Det adaptive nærlyset reduserer faren for å blende andre trafikanter.

Adaptivt nærlys er del av automatisk primær lysmodus^[1]. Når adaptivt nærlys er slått på, fungerer det som en del av det adaptive frontlyssystemet og tilpasser seg automatisk til kjøreforholdene.

Viktig

Manuelt nærlys

Manuelt nærlys gjør at frontlyset kontinuerlig bruker nærlys. Du kan slå det på det ved å velge nærlys som primær lysmodus.

^[1] Auto

9.1.1.5. Kurvelys

De automatiske kurvelysene gir bedre sikt i området like ved bilen.

Når nærlyset er aktivt, utløses kurvelys når bilen kjører i lav hastighet i forhold med dårlig lys.

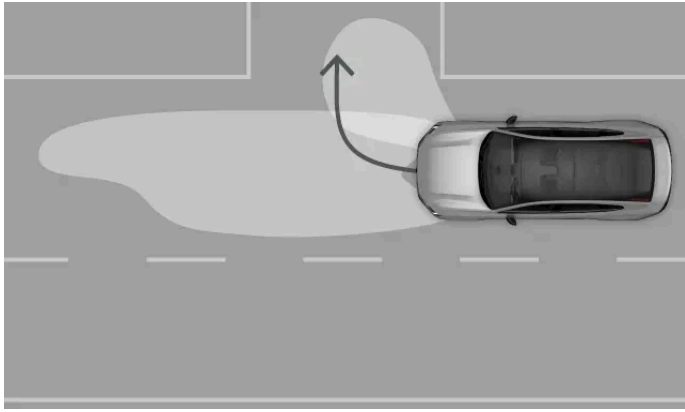

Kurvelysene belyser området nær bilen for å gi bedre sikt når du svinger.

i **Nb!**

Når du svinger uten å bruke blinklysene, lyser bare lyset på siden du svinger mot.

9.1.1.6. Aktive kurvelys

Aktive kurvelys fungerer i svinger. De forflytter aktivt belyningsområdet i den retningen du styrer.

De aktive kurvelysene er en del av den automatiske primærlysmodusen^[1] og bidrar til å gi bedre sikt på veien under dårlige lysforhold.



Typisk funksjon for aktive kurvelys



Når de aktive kurvelysene er slått på, følger lysmønsteret krumningen i veien foran.

^[1] Auto

9.1.1.7. Slå på tåkelys bak

Hensiktene med tåkelysene bak er å varsle trafikanter bak deg om din tilstedeværelse i dårlig vær med vanskelige lysforhold.

Tåkelys bak må aktiveres manuelt i midtdisplayet.

1. Trykk på bilsymbolet  i bunnlinjen og gå til **Innstillinger**.
2. Gå til **Kontroller** → **Lys og displayer** → **Utvendige lys** → **Tåkelys bak**.
3. Slå det på eller av ved å trykke på tåkelyssymbolet .

9.1.1.8. Nødblinklys

Hvis det er en potensiell risiko for trafikken omkring, bør du slå på nødblinklysene. Dette varsler andre trafikanter om at de må være ekstra forsiktige.

 **Viktig**

Det er førerens ansvar å bruke nødblinklysene i henhold til lokale lover og trafikkregler.

Knappen for nødblinklys er plassert i takkonsollen. Du kan også få tilgang til lysene i bunnlinjen i midtdisplayet.



Plasseringen til knappen for nødblinklys i takkonsollen



Plasseringen til knappen for nødblinklys i midtdisplayet

Status og interaksjonspunkter for kontroll av nødblinklysene vises av det tilhørende symbolet.



Automatisk aktivering

Nødblinklysene slås på automatisk når nødbremselysene utløses på grunn av bråbremsing.

Du kan slå av nødblinklysene med knappen i takkonsollen eller la dem slå seg av automatisk når du begynner å kjøre igjen.

Ved en eventuell kollisjon

Nødblinklysene vil slå seg på automatisk ved en eventuell kollisjon.^[1]

Det finnes en nedkjølingsperiode som deaktiverer muligheten til å slå av nødblinklysene. Når du kan deaktivere lysene manuelt og bruke dem som normalt igjen, begynner knappen for nødblinklyset å blinke.

^[1] Dette avhenger av lokale regler og regionale standarder.

9.1.1.8.1. Aktivere nødblinklysene

Nødblinklysene er viktige for trygg kjøring. Sørg for at du vet hvordan du bruker dem.



Symbol for nødblinklys

Når du setter deg inn i bilen, vil knappen for nødblinklysene i takkonsollen tennes for å vise at du kan bruke den. Det finnes også en knapp i bunnlinjen i midtdisplayet.

1. Trykk på knappen for nødblinklysene, enten i takkonsollen eller i midtdisplayet.
- > Knappene for nødblinklys blinker samtidig i samme rytme som lysene. Hvis du kjører, blinker også begge varselsymbolene i førerdisplayet, og du vil høre en tikkende lyd.

9.1.1.9. Skifte lysretning etter lokal trafikk

Hvis du besøker en region hvor de kjører på den andre siden av veien, kan du endre lysretningen i innstillingene.

Når du skifter lysretning for å tilpasse den til lokal trafikk, justeres lysene for å unngå å blende andre trafikanter.

Velge lysretning

1. Trykk på bilsymbolet  i bunnlinjen og gå til **Innstillinger**.
 2. Gå til **Kontroller** → **Lys og displayer** → **Utvendige lys** → **Tilpass lys for høyrekjøring**.
 3. Endre lysretning ved å trykke på og av.
- > Et varsel vises i førerdisplayet.

Nb!

Når lysene rettes omstilles til lokal trafikk, vil strålemønsteret bli speilvendt.

Viktig

Lysene bevarer denne lysretningen hver gang du starter en ny kjøretur, helt til du slår av innstillingen. Husk å deaktivere den når du ikke lenger trenger å endre lysretningen.

9.1.2. Utvendige ekstralys

Det finnes lysfunksjoner som gjør det enklere å se når du er utenfor bilen.

Hilselys

Hilselysene viser en kort lyssekvens og hjelper deg med å se omgivelsene bedre når du låser eller låser opp bilen. Du kan også slå på hilselysfunksjonen slik at lysene tennes når du nærmer deg eller forlater bilen med en nøkkel med fjernfunksjon. Dette kan slås på i innstillingene.

9.1.2.1. Slå på hilselys

Hilselysene hjelper deg å se området rundt bilen.

Du kan slå på hilselysfunksjonen slik at lysene tennes når du nærmer deg eller forlater bilen med en nøkkel med fjernfunksjon. Hvis denne innstillingen er slått av eller du ikke bruker en nøkkel med fjernfunksjon, tennes hilselysene når du låser eller låser opp bilen.

Når innstillingen for hilselys er slått på, utløses det også en ekstra lyssekvens.

1. Trykk på bilsymbolet  i bunnlinjen og gå til **Innstillinger**.
2. Gå til **Kontroller** → **Låsing** → **Nærme seg og forlate** → **Velkomstlys**.
3. Slå hilselysene på eller av.

Innstillingene for hilselys holder seg aktive til du slår dem av.

9.2. Speil

Bakspeilet og de to sidespeilene er viktige for å kunne følge med på trafikken. Juster sidespeilene etter dine egne behov før du kjører.

Bakspeil

Du kan justere bakspeilet i kupeen ved å bevege det manuelt.

Sidespeil

Du kan justere sidespeilenes posisjon via innstillingene og med knappene på høyre side av rattet. Sidespeilposisjonen lagres automatisk i brukerprofilen.

Sidespeilene er oppvarmet for å unngå at is og rim skal hindre sikten.

For å felle speilene inn, gå til innstillingene. Det er nyttig å gjøre dette når bilen er parkert. Du kan også stille inn sidespeilene slik at de automatisk felles inn og ut når du låser eller låser opp bilen.



Nb!

Varsler om kjøretøy i blindsonene

Sidespeilene har lys som gjør deg mer oppmerksom på trafikken. De aktiveres når det detekteres kjøretøy i eller på vei inn i blindsonene.



Advarsel

Sidespeilene er krumme for å gi bedre sikt. Gjenstander du ser i speilet, kan se ut som om de er lengre unna enn de faktisk er.



Nb!

Automatisk avblending

Automatisk avblending kan redusere blendingen fra sterke lys i sidespeilet på førersiden og bakspeilet. Automatisk avblending utløses bare når det detekteres dårlige lysforhold utenfor bilen. Automatisk avblending deaktiveres ved rygging.

9.2.1. Justere sidespeilene

Før du begynner å kjøre, må du sørge for at sidespeilene justert slik at du har god sikt bakover.

Justering av sidespeilene er en viktig del av førerinnstillingene og er grunnleggende for kjørestillingen din, slik at du får bedre sikt og kontroll over bilen.

1. Trykk på bilsymbolet  i bunnlinjen og gå til **Innstillinger**.
2. Gå til **Kontroller** → **Speil og vindusviskere** → **Sidespeil**.
> Visningen for justeringsinnstillinger vises.
3. Velg sidespeilet du vil justere.
4. Bruk knappene på rattet til å justere speilet som er valgt.

 **Viktig**

Justeringer for kjørestilling

Når du er ferdig med å justere sidespeilene, er det viktig å sørge for at andre deler av bilen er riktig justert. Kjørestillingen din er viktig, og påvirkes av mer enn justeringen av sidespeilene, for eksempel posisjonen til setet og rattet.

Juster speilene kun via midtdisplayet

Du kan bare justere sidespeilene via midtdisplayet. Det anbefales ikke å justere speilene for hånd, siden dette kan ødelegge dem.

 **Tips**

Rask tilgang til visningen av justeringsinnstillinger

Du kan gjøre flere justeringer knyttet til kjørestillingen din i visningen for justeringsinnstillinger. For å få tilgang til denne visningen uten å bruke midtdisplayet bruker du bare setejusteringsknotten på siden av setet. Du kan også få tilgang til visse førerkontroller i hurtigkontrollene i midtdisplayet. På denne måten kan du gjøre justeringer uten å gå inn i innstillingene.

Felle sidespeilene inn og ut

Du kan felle sidespeilene inn og ut i visningen **Speil og vindusviskere**. Dette kan være nyttig når du parkerer eller kjører i trange områder. Du kan også stille inn speilene slik at de automatisk felles inn og ut når du låser eller låser opp bilen i visningen for **Låsing**.

9.3. Viskere og spylere

Viskerne og spylerne fungerer sammen for å holde for- og bakruten ren og gjennomiktig.

 **Viktig**

Før vindusviskerne aktiveres, må du forsikre deg om at viskerbladene ikke er frosset fast, og fjerne eventuell snø, rim eller is fra frontruten og bakruten.

Kontroller for viskere og spylere



Du kan styre viskerne og spylere med hjulet og knappen på venstre ratthendel.



Frontruteviskere og -spylere

Spylere

Spylerdysene er integrert i viskerarmene for å gi effektiv fordeling av spylervæsken. Dysene varmes automatisk i kalde forhold for å bidra til å hindre at spylervæsken fryser til is.

Når frontrutespylerne og frontlysene er på samtidig, blir frontlysene automatisk spylt. Hvis spylervæsknivået er lavt, fungerer frontlysspylerne bare når enten fjernlys eller nærlys er på. Dette er for å holde frontrutespylerne aktive så lenge som mulig.

Bilen varslers når det er på tide å fylle på spylervæske. Når spylervæsknivået er lavt, vises en melding i midtdisplayet.

Moduser for frontruteviskeren

Frontruteviskerne har en automatisk modus i tillegg til flere manuelle hastigheter. Hver av viskermodusene har forskjellig viskerhastighet, så du må velge den som egner seg i de aktuelle kjøreforholdene. Du kan se nåværende viskermodus i førerdisplayet. Mellom kjøreturene tilbakestilles bilen til automatisk modus som standard.

Når automatisk modus er aktiv, bruker bilen informasjon fra regnsensoren til å sette på viskerne og styre hastigheten deres. Du kan endre regnsensorens følsomhet i innstillingene. Når regnsensoren er aktiv, kan du se et symbol i førerdisplayet.



Symbol for aktiv regnsensor

Viktig

Vedlikehold, påfylling og utskifting

- Skift ut viskerbladene regelmessig.
- Skift ut viskerbladene hvis de viser tegn til slitasje.
- Fyll på spylervæske når bilen melder om at det må gjøres.
- Unngå å bruke vindusviskerne uten at de fuktes av regn eller spylervæske. Dette kan føre til slitasje eller skader.

Sikkerhet ved bilvask

Slå av automatisk viskermodus når du kjører inn i en vaskehall for å vaske bilen. Hvis ikke vil regnsensoren få viskerne til å begynne å gå, og det kan føre til skader.

9.3.1. Kontrollere frontruteviskerne

Du kan manuelt slå på vindusviskerne eller endre hvordan de fungerer. Når bilen detekterer regn i automatisk modus, vil vindusviskerne bli aktivert.



Det finnes ulike moduser for vindusviskerne foran som du kan aktivere ved hjelp av den venstre hendelen. Modusene er:

- Høy**
- I** Lav
- Auto** Automatisk modus med regnsensor
- Av** Viskerne er slått av

Én viskebevegelse

1. Trykk kort en gang på knappen på enden av den venstre ratthendelen.



- > Viskerne vil sveipe en gang over frontruten.

Endre viskermodus

2. Drei hjulet på enden av venstre ratthendel.

> Viskermenyen vises i førerdisplayet, slik at du kan skrolle gjennom viskermodusene. Valgt modus utheves.

9.3.2. Slå på spylere

Slå på frontrutens spylere med knappen på venstre ratthendel.



- Trykk og hold inne knappen på venstre ratthendel for å aktivere frontrutespylerne.



Symbol for frontruteviskere og -spylere

- > Sammen fordeler spylerne og viskerne spylervæsken på frontruten.
Når du slipper knappen, visker viskerne noen ganger til for å fjerne overflødig væske.

10. Førerstøtte og navigasjon

Førerstøtte er beregnet på å gi økt sikkerhet, bedre komfort og praktiske fordeler når du bruker bilen. Disse funksjonene hjelper deg med kjøringen, ruteplanleggingen og med å ta beslutninger på veien.



Førerstøttefunksjonene i denne bilen kan hjelpe deg med å kjøre, navigere og parkere. Enkelte er utelukkende laget for å øke sikkerheten, mens andre bare har praktiske formål. Enkelte funksjoner er utviklet både med tanke på sikkerhet og praktiske formål.

Når de brukes korrekt, kan førerstøttefunksjonene gjøre det mindre krevende å kjøre bil, hvilket reduserer distraksjoner og gir økt sikkerhet for deg og andre. De utnytter ofte bilens evne til å overvåke og følge med på omgivelsene. Enkelte funksjoner gir deg denne informasjonen for å gjøre deg mer oppmerksom, mens andre gir raske reaksjoner på farer som bilen oppdager.

10.1. Navigasjon

Bruk navigasjonsappen Google Maps til å få veibeskrivelser og trafikkinformasjon og til å finne nærmeste ladestasjon.

Når bilen er koblet til internett, kan den kontinuerlig laste ned kart og trafikkinformasjon for å hjelpe deg å finne veien til en destinasjon. Navigasjonshjelp kan vises i bilens displayer.

Bilen kjenner til sin egen posisjon takket være GPS, og viser den i kartvisningene i bilens displayer.

Navigasjonsapp



Google Maps-symbol



Nb!

Siste appversjon

Oppdater appen hver gang en ny versjon blir tilgjengelig. Funksjonalitet og støtte for eldre versjoner kan variere.

Funksjoner for tilkoblet navigasjon

Når bilen er koblet til internett, kan den få oppdatert navigasjonsinformasjon.

Trafikkinformasjon i sanntid	Du kan få trafikkinformasjon i sanntid hvis bilen er koblet til internett. For eksempel kan du se om trafikken går sakte. Linjer med forskjellige farger for ulike trafikksituasjoner vil bli vist på den valgte kartruten. Hvis internettforbindelsen går tapt, forsvinner linjene etter en stund. Du får også informasjon om trafikkforhold langs ruten som er valgt, for eksempel veiarbeid eller ulykker.
Alternative ruter og omkjøringer	Når du angir en destinasjon i navigasjonsappen, blir den raskeste ruten foreslått, samtidig som innstillingene dine for navigasjon blir tatt med i beregningen. For eksempel kan du velge å unngå bompenger eller ferger. Den valgte ruten kan bli lagt om mens du kjører, for eksempel hvis det skjer en ulykke eller det oppstår et trafikkforhold som påvirker kjøretiden din.
Dele informasjon med andre kjøretøy	Koble Google-kontoen din til en aktiv brukerprofil for å få den samme Google Maps-informasjonen i bilen som i de andre enhetene dine. Destinasjoner som lagres i Google-kontoen din med andre enheter, som hjem, arbeid, favoritter og siste søk, blir da også tilgjengelige i bilen.

Kart uten nettilkobling

Når du er koblet til internett, kan du laste ned kartområder slik at de er tilgjengelige i bilen selv om bilen har dårlig mottak eller mangler internetttilkobling. Denne funksjonen er tilgjengelig i innstillingene for Google Maps.

Informasjon som vises

Når en rute er lagt til, viser følgende reiseinformasjon om kjøreturen i midtdisplet:

- Reisetid
- Distanse til neste destinasjon på ruten din, for eksempel et ekstra stopp
- Forventet ankomsttid
- Navnet på den neste destinasjonen på ruten din
- Beregnet ladetilstand når du når destinasjonen.

Avhengig av valgt displaymodus viser førerdisplet forskjellige mengder kart- og veibeskrivelsesinformasjon.

Navigasjonsinnstillinger

Du kan endre innstillingene for navigasjon i navigasjonsappen.



Advarsel

Unngå førerdistraksjoner

Unngå bruk av bilens systemer eller andre apparater som kan distrahere deg fra trygg kjøring. Alle handlinger som gjør at du ikke kan holde oppmerksomheten på veien og trafikken omkring deg, skal gjøres mens bilens er parkert.



Nb!

Begrensninger for navigasjon

- Navigasjonsfunksjonen er fra en tredjepartsleverandør. Tilgjengelighet, prosedyre og funksjonalitet kan variere over tid og fra region til region.
- Navigasjonsinstruksjonene kan av og til være mindre pålitelige en vanlig på grunn av faktorer som vær eller veiforhold.

Dårlig eller manglende internettilkobling

Navigasjonsappen kan ha vanskelig for å finne en rute eller et signal når du befinner deg på et sted der internettilkoblingen kan være forstyrret, som en tunnel eller et parkeringshus.



Tips

Rekkevidde og lading

Det finnes funksjoner i navigasjonen som kan hjelpe deg å planlegge reisen basert på ladestasjoner, beregnet ladetid, beregnet batterinivå ved ankomst og rekkevidde.

10.1.1. Finne og velge en navigasjonsdestinasjon

Finn destinasjonen ved hjelp av søkefeltet eller med en talekommando. Bilen foreslår ruter du kan velge mellom.

1. Trykk på app-biblioteksymbolet  i bunnlinjen, og åpne Google Maps.
2. Skriv inn en adresse eller destinasjon i søkefeltet.
 - > Det blir forslått en rute sammen med alternative ruter.
3. Velg ruten du foretrekker.
4. Velg start.
 - > Navigasjonsinstruksjonene starter.

10.2. Deteksjon av omgivelser og trafikk

Denne seksjonen tar for seg det viktigste om hvordan kameraer, radarer og andre sensorer fungerer, inkludert begrensningene deres. Å forstå hvordan bilen innhenter informasjon om omgivelsene, kan hjelpe deg å bruke funksjoner som er avhengige av disse evnene.

Bilens evne til å forstå omgivelsene beror på mange systemer og ulike typer sensorer. Bilens tolkning av dataene den innhenter, danner grunnlag for bilens atferd, spesielt når det gjelder førerstøttefunksjoner.

Kameraer	Kameraer fungerer på en måte som ligner på det menneskelige øyet. Det de fanger, brukes til forskjellige formål, som er avhengige av kameraet. Det øvre foroverrettede kameraet hjelper for eksempel bilen å identifisere ting som trafikkskilt og veimerking, mens bildet fra det bakoverrettede parkeringkameraet vises i displayet.
Radarer	Radarer bruker radiobølger til å samle inn informasjon om bilens omgivelser. De kan fastslå avstanden til objekter og visse aspekter ved deres bevegelse. Denne informasjonen er nødvendig for mange funksjoner i bilen.
Ultrasoniske parkeringssensorer	Disse sensorene bruker lydbølger til å detektere objekter på relativt kort avstand. De fungerer ved at de sender ut ultralydpulser som reflekteres tilbake til sensorene når de treffer et objekt.

Hvordan systemer fungerer sammen

De forskjellige deteksjonstypene utfyller hverandre. Av og til brukes de alene, og av og til sammen.

Viktig

Selv når de brukes sammen, kan ikke disse deteksjonssystemene takle alle forhold og trafikksituasjoner. Derfor er det viktig at føreren aldri gjør seg fullstendig avhengig av førerstøttefunksjoner. Vær alltid oppmerksom på forhold og situasjoner hvor førerstøttefunksjonenes prestasjoner påvirkes av funksjonenes begrensninger.

Generelle begrensninger for deteksjon og identifikasjon

Hver type deteksjon har sitt eget sett av begrensninger, men det er enkelte generelle ting man også må ta hensyn til.

- Bilen kan ikke alltid takle uforutsigbare eller uvanlige situasjoner. Når bilen har problemer med å tolke omgivelsene eller trafikksituasjonen, går dette ut over nøyaktigheten til bilens respons.
- Skade på bilen kan påvirke deteksjonen og funksjonene som bruker den. Bilen kan oppdage mange feil, men enkelte vil den kanskje ikke klare å oppdage selv. Derfor er det viktig å sørge for at bilen er i god stand og fungerer som den skal. Kontakt et autorisert Volvo-verksted hvis du har mistanke om feil på bilen eller du legger merke til skader på bilen.
- Begrensende faktorer og forhold kan, og vil ofte, forekomme samtidig. De kan forsterke hverandre og kombineres på måter som fører til feil respons fra bilen.

Begrensninger for detektering av hindringer

Detektering av hindringer hjelper bilen å identifisere visse stillestående objekter og objekter i bevegelse. Det kan enten være andre trafikanter, som fotgjengere eller syklister, eller andre kjøretøy, dyr, barrierer eller andre objekter. Hvis de befinner seg nær bilens kjørebane, kan de utgjøre en kollisjonsfare. Avhengig av omstendighetene kan bilen være i stand til å varsle eller gripe inn hvis objektet identifiseres korrekt. For alle typer objekter som bilen kan identifisere, er det mange faktorer som kan hindre korrekt identifikasjon. Eksempler på begrensende faktorer, situasjoner og hendelser er

- objekter og trafikanter som er nær hverandre, overlapper eller delvis blokkert
- objekter og trafikanter som går i ett med bakgrunnen
- objekter og trafikanter som beveger seg eller akselererer spesielt fort
- Uvanlige kjøretøy, som liggesykler, skurtreskere eller tilhengere med last med uvanlig form.

Innholdet i denne førerveiledningen gjenspeiler brukerveiledningens tilstand på utskriftstidspunktet, og vil kanskje ikke være fullstendig gyldig i fremtiden. Du finner nærmere informasjon i den komplette versjonen av ansvarsfraskrivningen på første side.

- sykler av en annen type eller størrelse enn en vanlig sykkel for voksne
- nye fremkomstmidler
- klær eller bårne gjenstander som endrer en fotgjengers silhuett
- fotgjenger på under 80 cm (32 tommer)
- hindringer som er vinklet på en måte som skaper en uvant silhuett
- dyrs størrelse og hastighet Katter og hunder er ofte for små til å bli pålitelig identifisert.

i **Nb!**

Eksempler på detektering av trafikk

Eksempler på forskjellige trafikkscenarier kan hjelpe deg å forstå enkelte av begrensningene til bilens deteksjonssystemer. Scenarier i den virkelige verden er ofte mer komplekse enn de illustrerende^[1] eksemplene i denne veiledningen.

Ute av syne og sen detektering

De forskjellige deteksjonssystemene rundt bilen er statiske og har begrenset rekkevidde og synsfelt. Hvis noe kommer inn i en deteksjonssone i en uvanlig vinkel, i høy hastighet eller svært nær bilen, kan det føre til rask respons. Dette reduserer sikkerhetsmarginene sammenlignet med en situasjon hvor tidligere detektering var mulig.

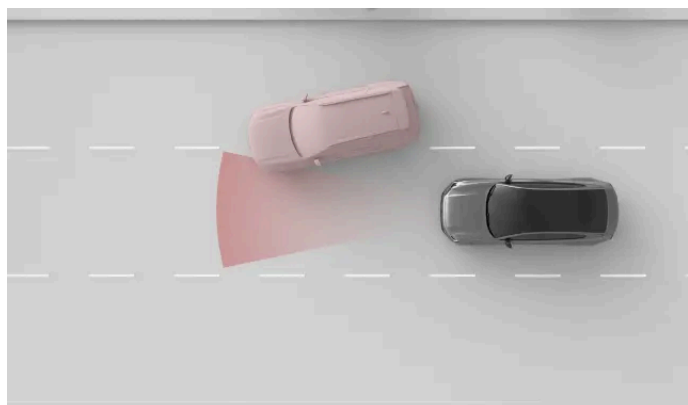

Frontradarens deteksjonssone har begrenset bredde. Hvis et annet kjøretøy skjærer inn like foran deg, kan detekteringen skje relativt sent og forårsake brå respons fra bilen din.

! **Viktig**

Plassering i kjørefeltet og små kjøretøy

Når det gjelder foroverrettet detektering, vektlegges midten av kjørefeltet mer enn de ytre delene. Kjøretøy kan unngå detektering hvis de ikke ligger i midten av kjørefeltet. Dette kan skje med alle typer kjøretøy, men risikoen er ekstra stor for små kjøretøy, som motorsykler. De fyller mindre av kjørefeltets bredde, og kan bevege seg mer fra side til side i kjørefeltet. Vær alltid ekstra oppmerksom på kjøretøy som ikke kjører i midten av kjørefeltet.

Form, størrelse og antall objekter

Detekteringen kan være mindre pålitelig avhengig av form, størrelse og antall objekter i en deteksjonssone. Målingen av avstanden til det nærmeste forankjørende kjøretøyet kan bli mindre nøyaktig avhengig av disse faktorene, spesielt hvis de inntreffer samtidig.

Innholdet i denne førerveiledningen gjenspeiler brukerveiledningens tilstand på utskriftstidspunktet, og vil kanskje ikke være fullstendig gyldig i fremtiden. Du finner nærmere informasjon i den komplette versjonen av ansvarsfraskrivningen på første side.

- Små objekter er vanskeligere å identifisere.
- Jo flere objekter, desto vanskeligere er det å identifisere de enkelte objektene.
- Objekter som er nær hver andre og overlapper, er vanskeligere å identifisere.
- Objekter med ujevne former, for eksempel med overheng eller utstikkende deler, er vanskeligere å identifisere.

Hvis det befinner seg et stort kjøretøy foran, kan det gjøre det vanskelig å identifisere et mindre kjøretøy, for eksempel en motorsykkel.

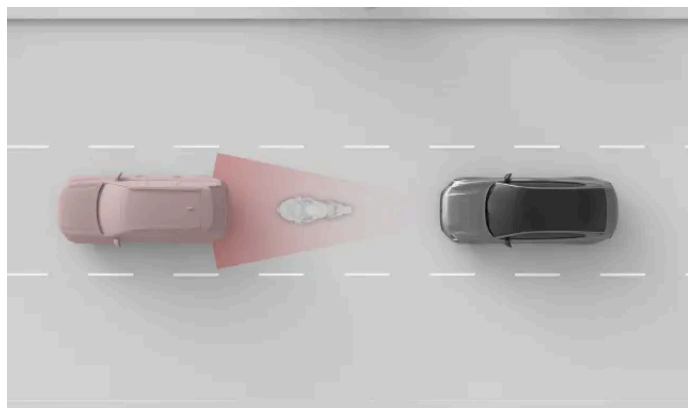

Motorsykkelen og bilen er nær hverandre og overlapper, og dermed er detekteringen av motorsykkelen mindre nøyaktig, siden den er minst.

! Viktig

Tilhenger foran

Detektering av tilhengere er ofte mindre pålitelig enn detektering av andre kjøretøy, på grunn av formen og høyden. Dette gjelder spesielt smale tilhengere, lave tilhengere og tilhengere med svært høyt lasteplan. Denne typen tilhenger har ofte ikke nok overflateareal i høyden som det foroverrettede deteksjonssystemet fokuserer på.

Vei og infrastruktur

Svinger i veien kan føre til at bilen feiltolker trafikksituasjonen. For eksempel kan den miste kontakten med et kjøretøy eller feiltolke hvilket kjørefelt et forankjørende kjøretøy ligger i.

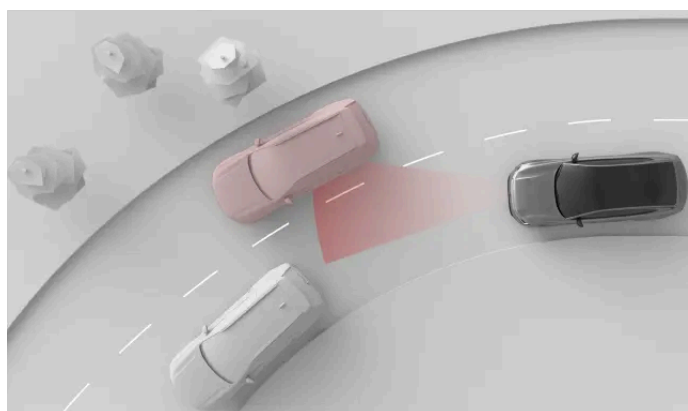

I en sving kan bilen foran forlate deteksjonssonen. Biler i kjørefeltet ved siden av kan også komme inn i sonen, noe som påvirker bilens oppfatning av avstanden til trafikken foran.



Veiforhold og uregelmessigheter

Både vanlige og uvanlige egenskaper ved veien kan gå ut over effektiviteten til bilens deteksjonssystemer.

- Skarpe svinger og dumper i veien kan midlertidig skjule deler av bilens omgivelser, for eksempel andre kjøretøy og veimerking.
- Ustandardisert eller uvanlig veiinfrastruktur kan bli feilidentifisert av bilen. For eksempel kan veiarbeid eller omkjøringer føre til motstridende veimerking eller flere sett med veimerking.
- Slitt veimerking eller slitte skilt vil kanskje ikke bli korrekt identifisert.

^[1] Deteksjonssystemene og bilens omgivelser er ikke gjengitt i riktig skala.

10.2.1. Plassering av kameraer, sensorer og radarer

Når du vet hvor de forskjellige komponentene bilen bruker til å kartlegge omgivelsene er plassert, er det enklere å holde dem frie for skitt, hindringer og skader.

Mange av bilens førerstøttefunksjoner avhenger av data fra komponenter som skanner og kartlegger bilens omgivelser, som kameraer, sensorer og radarer. Denne seksjonen viser ikke alle komponentene og nøyaktig hvor de er plassert, men den gir deg en generell oversikt over hvor de befinner seg. Områder som omtales i denne seksjonen, er spesielt viktig å holde rene. Skader i disse områdene kan også påvirke funksjoner som avhenger av komponenter som er plassert der.

 **Advarsel**

Rengjør regelmessig

Kameraer, radarer og andre sensorområder på bilen må rengjøres regelmessig og holdes frie for merker, objekter, skitt og andre potensielle hindringer. Hvis ikke kan bilens funksjoner gi feil eller redusert respons eller bli deaktivert.

Vær forsiktig når du rengjør området ved siden av kameraet, for å unngå å lage riper i linsen.

Skrape frontruten

Området på frontruten like foran det foroverrettede kameraet har sin egen oppvarming for avriming og fjerning av snø og is. Ikke bruk isskrape på denne delen av frontruten, siden det kan lage riper i glasset. Riper eller skader på glasset foran kameraet kan forstyrre eller begrense kameraets detekteringsevne.

Montert tilbehør

Vær oppmerksom på virkningen av tilbehør som er montert på bilen, for eksempel stativer eller utvendig lystilbehør. Selve tilbehøret eller lasten du legger til, kan være til hinder for kameraer, sensorer eller radarer.



- ① Øverst i midten av frontruten er det plassert et foroverrettet kamera.
- ② Sidekameraene er plassert på sidespeilene, hvor det også er plassert bakovervendte kameraer.
- ③ Det finnes et kamera og en radar i emblemområdet foran på bilen.
- ④ Bilens front har også en radar i hvert av hjørnene.

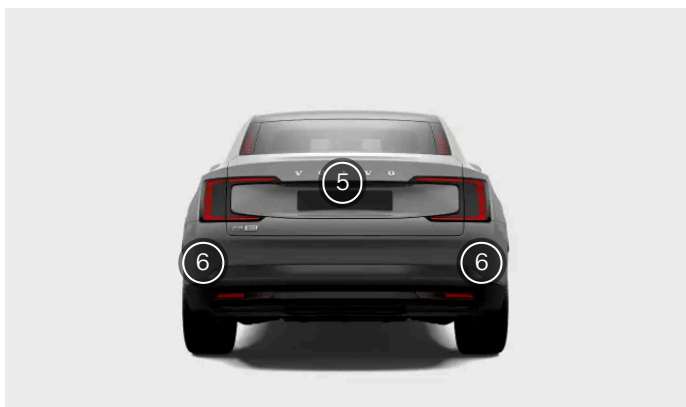

- ⑤ Det finnes et bakovervendt kamera midt på bilens bakende.
- ⑥ Bilens bakende har også en radar i hvert av hjørnene.

Tips

Lokalisere parkeringssensorene

Det finnes flere ultrasoniske parkeringssensorer langs bilens nedre kant. Du finner den nøyaktige plasseringen ved å se etter de knappeaktige små dekkplatene langs støtfangerpanelet.

Viktig

Rengjøring foran radarene

Hvis du finner skitt, snø eller is, eller hvis bilen signaliserer at en radar er blokkert, bør du ta hånd om dette så snart som mulig. Rengjør og avdekk alltid et stort område rundt radarene så hele synsfeltet deres er tilgjengelig.

10.2.2. Kameradetektering og begrensninger

Bilens kameraer observerer omgivelsene på lignende måte som menneskeøyet. Denne sammenligningen er nyttig for å forstå evnene og begrensningene deres.

Kameraer hjelper bilen å identifisere visse objekter og overflater som visuelt skiller seg ut fra bakgrunnen. Det omfatter ting som veimerking, trafikkskilt, fotgjengere og andre kjøretøy.

Kamerainformasjon i parkeringsvisningen kan gi deg en ekstra måte å følge med på bilens omgivelser på.

Lysforhold

Kameraer trenger lys for å fungerer, og påvirkes av lysforholdene.

- Sterke lyskilder, som solen, kan føre til lysglimt og refleksjoner som har negativ effekt på kameraets detekteringsevne.
- Dårlig lys kan ha negativ effekt på visse typer kameradetektering.
- Enkelte detekteringstyper krever forhold med svakt lys. Når det er mørkt, kan lyset fra andre kjøretøy kjennes igjen siden det skiller seg ut fra bakgrunnen.

Viktig

Kameradetektering i mørket

For at bilen skal kunne identifisere andre kjøretøy i mørket, må de andre kjøretøyene ha frontlysene og baklysene på, og være klart synlige. Selv om bilen også bruker andre typer detektering, som radar, kan det være den ikke har informasjonen som trengs for pålitelig identifisering av kjøretøy som kameraene ikke ser. Flere førerstøttefunksjoner kan påvirkes av dette, som sikkerhetsinngrep, kollisjonsvarsler og avstandsfunksjoner.

Sikt

Når føreren har dårlig sikt, betyr det vanligvis at kameraene også har dårlig sikt. Objekter som er vanskelige å detektere for menneskeøyet, kan av og til være vanskelige å detektere for kameraene også. Dette kan være objekter som er godt kamuflert eller har en silhuett som ikke skiller seg ut mot bakgrunnen.

- Tåke, tett regn, snø eller støvstormer kan føre til betydelig begrenset sikt for kameraene.
- Vær oppmerksom på støv, vann eller snø på bakken som kan virvles opp i luften av bilen, annen trafikk eller vind.

Synsfelt og hindringer

Kameraer ser i den retningen de er rettet, og kun innenfor sitt synsfelt. Synsfeltet er forskjellig fra kamera til kamera, og avhenger av kameraets formål.

Hindringer begrenser hva kameraet ser. Hvert kamera ser omgivelsene fra stedet der det er montert, og alt som kommer inn i synsfeltet, blokkerer det som er bak hindringen. Objekter nær et kamera vil blokkere mer av kameraets synsfelt enn objekter som er lenger unna. Hvis bilen merker at et kamera er blokkert, kan det slå av enkelte funksjoner som er avhengige av det aktuelle kameraet.

- Sørg for at montert tilbehør, ekstrautstyr eller last som er montert på stativ utenpå bilen, ikke blokkerer deler av kameraets synsfelt. For eksempel kan taklast som strekker seg langt forover eller bakover, blokkere deler av det øvre synsfeltet til forover- og bakoverrettede kameraer.
- Tilhengere, sykkelstativer eller annet utstyr montert på tilhengerfestet kan blokkere det bakoverrettede kameraets synsfelt.
- Skitt, is, snø, vanndråper og kondens på kameralinsene hindrer kameraenes sikt til en viss grad. I enkelte tilfeller kan bilen være i stand til å oppfatte at noe er i veien, og varsle deg om dette. Det anbefales likevel at du regelmessig undersøker kameraene og passer på at de er rene og frie for hindringer.



Advarsel

Rengjør regelmessig

Kameraer, radarer og andre sensorområder på bilen må rengjøres regelmessig og holdes frie for merker, objekter, skitt og andre potensielle hindringer. Hvis ikke kan bilens funksjoner gi feil eller redusert respons eller bli deaktivert.

Andre begrensninger

Hvis kameraene blir for varme, kan de midlertidig bli slått av for å beskytte dem mot skade. Dette kan skje når bilen startes etter å ha stått parkert i høy temperatur i kombinasjon med direkte sollys som treffer et kamera. Kameraet blir tilgjengelig igjen når det har kjølt seg tilstrekkelig ned.



Viktig

Skade på frontruten

Skader på frontruten i kameraområdet, inkludert små hakk, riper eller sprekker, kan ha negativ effekt på kameraet og funksjonene som bruker det. Dette kan føre til redusert funksjonalitet, upålitelig respons fra bilen og at funksjoner blir slått av. Hvis det oppstår skade, må du følge denne veiledningens separate anbefalinger for håndtering av skader på frontruten.

Kamerakalibrering

Etter at du har skiftet ut bilens kameraer eller en av de omkringliggende delene, for eksempel frontruten, sidespeilene eller frontstøtfangeren, kan det ta litt tid før kameraene kalibrerer seg igjen. Dette kan føre til at enkelte førerstøttefunksjoner blir utilgjengelige en kort stund etter at bilen har vært til service. Kalibreringen kan ta lengre tid hvis den utføres under dårlige lysforhold. Du finner meldinger om pågående kamerakalibrering i førerdisplayet.

10.2.3. Radardetektering og begrensninger

Radarer bruker radiobølger til å samle inn informasjon om bilens omgivelser. De kan fastslå avstanden til objekter og visse aspekter ved deres bevegelse. Det er viktig å ikke blokkere radarene.

Det finnes flere radarer rettet i forskjellige retninger for å innhente informasjon om bilens omgivelser. Informasjonen brukes primært av førerstøttefunksjonene i bilen. Radiobølger sendes kontinuerlig ut, og reflekteres tilbake hvis de støter på et objekt. Når bølgene kommer tilbake, kan bilen for eksempel beregne objektets posisjon og bevegelse.

Radarer påvirkes ikke av lysforhold, og virker dermed like godt i solskinn som i fullstendig mørke.



Viktig

Ansvarlig bruk

Radarer og funksjoner som bruker dem, er supplementert til trygge kjørevaner. De verken reduserer eller erstatter behovet for at føreren er oppmerksom og konsentrerer seg om å kjøre trygt.

Deteksjonssone og synsfelt

Hver av radarene i bilen har sin egen deteksjonssone. Sonen begrenses av radarens synsfelt og rekkevidde.

Objekter i synsfeltet blokkerer det som er bak dem. Jo nærmere noe er radaren, jo mer blokkerer det radarens synsfelt.

- Hvis radaren er blokkert, kan visse funksjoner bli mindre effektive eller gi feil respons.
- Hvis bilen merker at en radar er blokkert, kan den slå av visse funksjoner.
- Ikke plasser eller monter noe foran eller nær bilens radarer. Dette omfatter klistremerker eller tape eller folie på bilens karosseri.
- Lakkskade foran en radar kan påvirke radarens prestasjoner. Kontakt et servicepunkt for å få reparert eventuelle skader nær radarene.^[1]
- Sørg for at eventuelt montert tilbehør, ekstrastyr eller last på utsiden av bilen ikke blokkerer bilens radarer.

- Tilhengere, sykkelstativer og annet utstyr montert på tilhengerfestet, kan blokkere radaren slik at den og visse funksjoner blir utilgjengelige.
- Radarer er følsomme for oppsamling av skitt, is eller snø foran dem. Dette påvirker radiobølgene og kan svekke radarens evne til å detektere objekter. Bilen vil ikke alltid være i stand til å oppdage hindringer for radarene. I situasjoner der hindringer detekteres, formidler bilen dette med varsler i displayene. Det anbefales likevel at du regelmessig undersøker radarene og passer på at områdene rundt dem er rene og fri for hindringer.



Advarsel

Rengjør regelmessig

Kameraet, radaren og andre sensorområder på bilen må rengjøres regelmessig og holdes frie for merker, objekter, skitt og andre potensielle hindringer. Hvis ikke kan bilens funksjoner gi feil eller redusert respons eller bli deaktivert.

Andre vilkår og begrensninger

Andre radarkilder kan forårsake forstyrrelser og redusere effektiviteten til radarene i din bil.

^[1] Volvo anbefaler at all service og alle reparasjoner utføres av et autorisert Volvo-verksted.

10.2.4. Parkeringssensorens detektering og begrensninger

De ultrasoniske parkeringssensorene gjør at bilen kan detektere objekter og avstanden deres fra bilen. De fungerer på relativt kort hold ved sakte manøvrering i trange omgivelser, for eksempel parkering.

Ultrasoniske sensorer bruker lydbølger til å detektere hindringer nær bilen. De fungerer ved at de sender ut ultralydpulser som reflekteres tilbake til sensoren når de treffer et objekt eller en hindring. På den måten kan bilen måle avstanden til hindringer i deteksjonsretningen.

Informasjon fra disse sensorene er kun tilgjengelig i lav hastighet. De gir informasjon om avstander når parkeringsvisningen vises i displayet.



Viktig

Ansvarlig bruk

Ultrasoniske parkeringssensorer og funksjoner som bruker dem, er supplementer til trygge kjørevaner. De verken reduserer eller erstatter behovet for at føreren er oppmerksom på bilens omgivelser og konsentrerer seg om å kjøre trygt.

Deteksjonsområde

Ultrasoniske sensorer er vanligvis plassert relativt lavt nede på støtfangeren.

- Hindringer som er festet på støtter som er utenfor deteksjonsområdet, kan unnsnippe detektering. Slike hindringer omfatter objekter som henger ovenfra eller objekter som strekker seg langt bort fra stedet der de er festet i bakken, for eksempel sperrer og porter.

Innholdet i denne førerveiledningen gjenspeiler brukerveiledningens tilstand på utskriftstidspunktet, og vil kanskje ikke være fullstendig gyldig i fremtiden. Du finner nærmere informasjon i den komplette versjonen av ansvarsfraskrivningen på første side.

- Objekter i de umiddelbare omgivelsene^[1] detekteres kanskje ikke når bilen står stille. Men hvis et objekt allerede er detektert, kan bilen fortsatt detektere objektet selv om du kommer svært nær det.

Blokkerte sensorer

Ultrasoniske sensorer kan bli blokkert, og dermed enten redusere detekteringen av avstander- og hindringer, eller gjøre den utilgjengelig. For å unngå blokkerte sensorer eller få bedre forståelse for når de kan bli utilgjengelige, bør du ta hensyn til følgende:

- Hvis en sensor er blokkert, kan visse funksjoner bli mindre effektive eller gi feil respons.
- Tett regn eller snø kan føre til upålitelig detektering og at funksjoner som er avhengige av de ultrasoniske sensorene, blir utilgjengelige.
- Hvis bilen merker at en sensor er blokkert, kan den slå av visse funksjoner.
- Ikke plasser eller monter noe foran eller nær bilens sensorer. Dette omfatter klistremerker eller tape eller folie på bilens karosseri.
- Skader på karosseriet der sensorene er plassert, kan påvirke sensorenes ytelse. Kontakt et servicepunkt for å få reparert eventuelle skader i sensorområdene.^[2]
- Sørg for at eventuelt montert tilbehør, ekstraintstyr eller last på utsiden av bilen ikke blokkerer sensorene.
- Tilhengere, sykkelstativer og annet utstyr montert på tilhengerfestet, kan blokkere sensorene slik at detektering og visse funksjoner blir utilgjengelige.
- Ultrasoniske sensorer er følsomme for oppsamling av skitt, is eller snø foran dem. Dette kan påvirke evnen deres til å detektere objekter. Bilen vil ikke alltid være i stand til å oppdage hindringer for parkeringssensorene. I situasjoner der hindringer detekteres, formidler bilen dette med varsler i displayet. Det anbefales likevel å inspirere sensorplasseringene regelmessig og sørge for at områdene rundt dem er rene og frie for hindringer.



Advarsel

Rengjør regelmessig

Kameraet, radaren og andre sensorområder på bilen må rengjøres regelmessig og holdes frie for merker, objekter, skitt og andre potensielle hindringer. Hvis ikke kan bilens funksjoner gi feil eller redusert respons eller bli deaktivert.

^[1] ca. 15 cm (6 tommer)

^[2] Volvo anbefaler at all service og alle reparasjoner utføres av et autorisert Volvo-verksted.

10.3. Detektering av føreratferd

Visse sider av førerens atferd overvåkes kontinuerlig av bilen. Dette er viktig for flere førerstøttefunksjoner.

Detektering av føreratferd brukes til å kontrollere at visse forutsetninger er oppfylt når man kjører og bruker visse funksjoner. To kameraer, et plassert ved førerdisplayet og et plassert like over midtdisplayet, sporer kontinuerlig førerens atferd, uten å gjøre opptak av den. En viktig del av overvåkingssystemet er å sjekke at føreren holder hendene på rattet. Informasjonen fra dette systemet brukes av flere førerstøttefunksjoner.

Flere sider av førerens atferd overvåkes, inkludert:

- Hodet og kroppens stilling
- Øyebevegelser og fokus
- Tegn til at føreren er søvnig eller utmattet

i **Nb!**

System for å forstå føreren

I tillegg til å følge med på førerens oppmerksomhet, følger bilen med på enkelte andre deler av kjøringen. Det gjelder blant annet om dørene er lukket og sikkerhetsbeltene festet når bilen kjører. De individuelle detekteringspunktene kombineres for å få et mer fullstendig bilde av førerens konsentrasjon, oppmerksomhet og atferd.

Informasjon fra atferdsdeteksjonssystemet kombineres for å finne ut om føreren konsentrerer seg om kjøringen. Dette omfatter å holde øye med trafikken og omgivelsene, og å være oppmerksom. Deteksjonssystemet kan gi deg varsler i førerdisplayet.

Pålitelige egenskaper og funksjoner

Systemet for føreratferdsdetektering følger med på førerens atferd for å fastslå om bilen brukes på en trygg måte. Hvis systemet blir blokkert eller detekterer misbruk fra førerens side, kan det utløse en respons fra flere andre av bilens egenskaper eller funksjoner.

Funksjoner som kan bli påvirket av systemet for føreratferdsdetektering, er blant annet:

Driver Alert	Driver Alert kan varsle deg hvis du virker trett, distraert eller ukonsentrert.
Nødstopphjelp	I situasjoner der føreren ikke er i stand til å kjøre videre, kan bilen utføre et kontrollert stopp for å redusere faren for kollisjon.
Kollisjonsvarsler og demping av virkning av kollisjoner	Hvis du ikke konsentrerer deg fullt og helt om kjøringen, kan bilen gi deg en advarsel eller gripe inn i farlige situasjoner tidligere enn vanlig
Pilot Assist	Pilot Assists styrehjelp kan bli deaktivert hvis du virker ukonsentrert eller ikke reagerer på anmodninger om å holde hendene på rattet.

Vilkår og begrensninger

Systemet for detektering av føreratferd er avhengig av kameraer for detektering og sporing. Selv om systemet er avansert, har kameraene begrenset sikt, noe som kan påvirke systemets deteksjonsevne. Les de separate seksjonen om vilkårene og begrensningene for bilens kameraer for å forstå hvordan funksjoner som avhenger av kameradetektering påvirkes.

- Sporing av oppmerksomhet krever uhindret sikt mot førerens ansikt.
 - Sitteposisjonen kan påvirke hvor tydelig kameraene kan detektere førerens ansikt.
 - Miljøforhold inne i kupeen, for eksempel røyk, kan redusere kameraenes evne til å detektere førerens ansikt.
 - Ting som oppbevares på feil måte, kan hindre sikten mot føreren. Det samme gjelder støv og skitt. Hold førerområdet rent og ryddig.
 - Visse typer klær og tilbehør kan skjule deler av førerens ansikt som må være synlige for sporing av førerens oppmerksomhet, for eksempel øynene.
- Visse forhold kan påvirke hvor godt bilen vurderer kjøringen og manøvreringen din. Dette kan videre påvirke hvor godt den kan fastslå tegn til konsentrasjonssvikt eller tretthet hos føreren.
 - Funksjoner som hjelper med plasseringen i kjørefeltet, kan av og til kompensere for manøvrering som ellers ville være tegn på manglende konsentrasjon hos føreren. Dette gjør det vanskeligere å gjenkjenne tegn til manglende

Innholdet i denne førerveiledningen gjenspeiler brukerveiledningens tilstand på utskriftstidspunktet, og vil kanskje ikke være fullstendig gyldig i fremtiden. Du finner nærmere informasjon i den komplette versjonen av ansvarsfraskrivningen på første side.

konsentrasjon sammenlignet med kjøring uten assistanse.

- Plutselige endringer i lysforholdene kan føre til kortvarig påvirkning av bilens evne til å detektere førerens oppmerksomhet.
- Forhold som sterk vind eller ujevn veibane kan påvirke kjøringen din slik at den ligner kjøringen til en ukonsentrert fører. Dette kan potensielt føre til advarsler til tross for at du har en fullt fokusert sjåfør bak rattet.

Viktig

Påvirke systemet

Ikke dekk til kameraene. Kameraene kan bli helt eller delvis skjult av gjenstander som henges eller plasseres på eller rundt førerdisplayet eller midtdisplayet. Gjenstander som plasseres på dashbordet, kan falle ned eller flytte på seg så de dekker til kameraenes synsfelt. Hvis kameraene skjules eller dekkes til, kan bilen varsle deg med en melding i førerdisplayet.

Ikke prøv å lure systemet for detektering av føreratferd med vilje. Systemet er der for å gjøre kjøringen så trygg som mulig. Ved å begrense systemets evne til å detektere en farlig situasjon, begrenser du også systemets evne til å gjøre sikkerhetsinngrep.

10.4. Sikkerhetsmessige inngrep og advarsler

Bilen har funksjoner som direkte eller indirekte bidrar til å unngå kollisjoner. Hvis bilen oppdager en farlig trafikksituasjon, kan den gripe inn ved å varsle føreren eller foreta en unnvikende manøver.

Gode førervaner er grunnlaget for trygg kjøring. Som et ekstra lag med beskyttelse mot ulykker kan bilen varsle deg hvis den detekterer en situasjon som krever din oppmerksomhet eller inngripen straks. I tillegg til å gjøre føreren oppmerksom ved hjelp av varsler, kan bilen gripe inn både ved å styre og bremse for å unngå en kollisjon eller dempe virkningen av den.

Funksjoner som er beregnet på å gi varsler eller gjøre inngrep på forskjellige måter, er blant annet:

- Kollisjonsvarsler og demping av virkning av kollisjoner
- Blind Spot Information
- Kjørefeltassistanse
- Varsler om førerens konsentrasjon og oppmerksomhet^[1]
- Nødstopphjelp
- Varsler om kryssende trafikk bak bilen ved rygging^[2]
- Automatisk bremsing ved rygging^[3]

Tips

Hva er sikkerhetsinngrep?

Sikkerhetsinngrep er responser fra bilen i situasjoner der den identifiserer høy eller umiddelbar fare for kollisjon. Det kan bli gitt varsler for å gjøre føreren oppmerksom på farer slik at føreren kan reagere, men bilen er også i stand til å utføre nødmanøvere i form av styring eller bremsing avhengig av situasjonen. Enkelte typer advarsler og inngrep er alltid på, mens andre er del av funksjoner som du kanskje kan tilpasse eller velge å slå på eller av.

Sikkerhetsinngrep for å unngå kollisjoner

Når bilen oppdager fare for kollisjon, reagerer den i henhold til hvor mye det haster å gripe inn. Den kan identifisere objekter som fotgjengere, syklist og kjøretøy som nærmer seg eller befinner seg i kjørebanelen din. Mange faktorer kan påvirke hvor tidlig og effektivt bilen kan oppfatte risikoen for en uønsket hendelse. Det finnes situasjoner som overgår bilens evner, og derfor er det helt nødvendig med gode kjørevaner.

Hvis bilen oppdager en økende risiko for kollisjon, kan varsler raskt eskalere til unnvikende manøvre fra bilens side. Hvis en trussel oppstår plutselig, kan bilen gjøre unnvikende manøvre umiddelbart.

- Kollisjonsvarsler** Når bilen oppdager fare for kollisjon, er første trinn å vekke førerens oppmerksomhet. Bilen kan varsle deg visuelt, med lyd eller med belte- eller bremsepulser.
- Bremsemanøvre** Hvis bilen fastslår at det trengs umiddelbar handling, kan den bremse uavhengig av førerens handlinger. Dette kan skje samtidig som en styremanøvre. Hvor kraftig bilen bremser i inngrepet, avhenger av situasjonen. En hindring som plutselig oppstår foran bilen, kan føre til at bilen bremser for fullt. Andre situasjoner kan kreve mindre bremsing for å unngå en kollisjon.
- Styremanøvre** Hvis bilen fastslår at det trengs umiddelbar handling, kan den styre uavhengig av førerens handlinger. Dette kan skje samtidig som en bremsemanøvre.

Meldinger om sikkerhetsinngrep som er utført, vises i førerdisplayet.



Nb!

Overstyre styre- og bremseinngrep

- Bilens styreinngrep kan alltid overstyres gjennom bevisst styring fra førerens side.
- For å overstyre et bremseinngrep, må du trykke hardt på gasspedalen. Forbi en viss terskel overstyres du bremseinngrepet som pågår.

Kjenne bilens evner

Bilens sikkerhetsinngrep kan skje plutselig og overraske deg. De kan forårsake ubehag til tross for fordelene de gir. Når du har kunnskap om bilen, føles sikkerhetsinngrepene mindre foruroligende når de inntreffer. Les alle varsler etter slike inngrep for å få bedre forståelse for hvorfor bilen griper inn.

Redusere antall inngrep og varsler

Hvor mange sikkerhetsinngrep og varsler du opplever, avhenger av kjøreforholdene og kjørestilen din. Visse kombinasjoner av faktorer kan føre til responser du opplever som unødvendige eller for følsomme. Generelt er den mest effektive måten på redusere antall varsler og inngrep på, å kjøre på en mer ansvarlig måte. Tilpass farten etter kjøreforholdene og hold trygg distanse til andre kjøretøy. Du kan også justere eller slå av visse funksjoner i innstillingene.

Balansere responsbehovet

Når bilen foreslår, veileder eller utfører en kjørehandling, regnes det som en respons. De fleste førerstøttefunksjoner har et eller annet sett av mulige responser. For eksempel, automatisk bremsing for å hindre en kollisjon med en bil som plutselig bremser foran deg, er en respons. Funksjoner som kan gi deg varsler og gjøre sikkerhetsinngrep, er laget for å begrense antallet unødvendige responser.

Hver av bilens responser har sitt eget sett med vilkår. Disse vilkårene kan være knyttet til trafikksituasjonen, bilens og førerens tilstand, og informasjon innhentet ved hjelp av bilens deteksjonssystemer. For at det skal komme en respons, må alle de påkrevde vilkårene være til stede og bilen må ha en høy grad av sikkerhet om at responsen er nødvendig. Etter hvert som en situasjon utfolder seg, evaluerer bilen vilkårene og behovet for respons kontinuerlig. Hvis behovet for respons eller vilkårene er usikre, vil ikke bilen gi noen respons.

Innholdet i denne førerveiledningen gjenspeiler brukerveiledningens tilstand på utskriftstidspunktet, og vil kanskje ikke være fullstendig gyldig i fremtiden. Du finner nærmere informasjon i den komplette versjonen av ansvarsfraskrivningen på første side.

Hvis føreren enkelt kan ta hånd om en potensielt farlig situasjon, foretrekkes det fremfor respons fra bilens side. Bilen kan utsette eller unngå en respons i situasjoner der du har muligheten til å ta hånd om situasjonen med manøvrering som ikke er nødpreget. Dette bidrar til å redusere antallet unødvendige varsler og sikkerhetsinngrep. De fleste potensielle farer som bilen oppdager, tar føreren hånd om med små justeringer lenge før det er behov for en nødpreget unnamanøver. I de fleste tilfeller oppfatter du dem som rutinehandlinger som hører med til den vanlige kjøringen.

Viktig

Ta alltid hånd om farlige kjøresituasjoner

Bilen kan og vil kompensere for enkelte, men ikke alle, tilfeller der du ikke kan eller ikke klarer å respondere på en farlig kjøresituasjon. Det finnes situasjoner der bilen ikke har evner til å respondere effektivt, og situasjoner der bilen ikke responderer fordi det forventes at føreren tar hånd om den potensielle faren. Når du kjører, forventes det at du er oppmerksom og klar til å reagere på farer på samme måte som når du kjører en bil uten førerstøttefunksjoner.

Vilkår og begrensninger

Advarsel

Du må aldri stole på at sikkerhetsinngrep fra bilen vil erstatte trygge kjørevaner. Kjør bilen med samme fokus på sikkerhet som kreves for en bil uten disse funksjonene.

Varsler og inngrep kan ikke garanteres i noen situasjon. Bilen er ikke i stand til å håndtere alle kjøre-, trafikk-, vær- og veiforhold. At bilen ikke detekterer eller reagerer på en fare, kan skyldes årsaker som du kanskje ikke kan fastslå eller forutsi.

Bilens evne til å respondere på farer varierer avhengig av mange faktorer. Disse faktorene kan vanligvis deles inn i følgende kategorier:

- Bilens hastighet og bevegelse.
- Størrelsen, formen og bevegelsen til objekter eller trafikanter rundt bilen.
- Miljøforhold.
- Tilstanden til infrastrukturen hvor kjøringen foregår.
- Trafikksituasjonens kompleksitet.

Eksempler på dette er blant annet følgende:

- Skarpe svinger kan føre til mindre konsekvent detektering. Bilen kan bli ute av stand til å oppdage farer som plutselig kommer til syne på grunn av en skarp sving.
- Dårlig veigrep, som når veien er våt eller isete, kan redusere inngrepenes effektivitet.
- Vilkår og begrensninger som påvirker detektering av hindringer, kan hindre bilen i å identifisere potensielle farer nøyaktig. Begrensninger for detektering av hindringer beskrives i detalj i den separate seksjonen i veiledningen om hvordan omgivelsene og trafikken detekteres av bilen.
- Bilen vil ikke utføre automatiske bremseinngrep hvis du kjører forover i gangfart eller saktere. Dette er for å unngå bremseinngrep når du manøvrerer i trange omgivelser.



Generelle begrensninger

Du har god grunn til å føle deg tryggere i en bil som kan gripe inn i farlige situasjoner, men det er likevel viktig å gjøre ditt beste for å kjøre trygt og ansvarlig. Bilens evner er alltid begrenset av teknologiske faktorer og restriksjoner, bilens tilstand og kjøremiljøet.

Detekteringsevner

Bilens evne til å overvåke omgivelsene brukes av funksjoner som kan gi advarsler og gjøre inngrep. For å få bedre forståelse for begrensningene til disse funksjonene, bør du lese den separate seksjonen om detektering av trafikk og omgivelser. Den gir en oversikt over hvordan viktige komponenter virker, for eksempel kameraer og radarer, med opplysninger både om evner og begrensninger.

Reaksjonstider

I gode forhold kan bilen i enkelte tilfeller oppfatte og reagere på visse farer raskere enn en menneskelig fører. Denne evnen er imidlertid ingen garanti for inngrep, siden bilen ikke kan detektere alle potensielle farer som kan kreve respons.

Responsenes tilgjengelighet

Alle bilens responstyper har sitt eget sett av vilkår som definerer når de er tilgjengelige. Det betyr at de tilgjengelige responsene stadig endres mens du kjører. Visse forhold er strengt definert, som et nødvendig hastighetsområde, at en innstilling er slått på eller at føreren har på seg sikkerhetsbeltet. Andre vilkår har mer upresise terskler som kan avhenge av en kombinasjon av faktorer. Dette gjør at du ikke kan være helt sikker på hvordan bilen vil respondere i en gitt situasjon, men du kan utvikle en anelse om hvilke responser som er sannsynlige og hvilke som ikke er det.

Les alt om funksjonene du bruker

Det anbefales at du leser all informasjonen om førerstøttefunksjoner før du bruker dem. Det er svært viktig at du forstår både evnene og begrensningene deres.

Fest sikkerhetsbeltet

Nødbremseinngrep kan forekomme selv om føreren ikke har på seg sikkerhetsbeltet. Risikoen for skade ved bråbremsing er mye høyere når man ikke har på seg sikkerhetsbeltet. Bruk alltid sikkerhetsbeltet, og sørg for at andre personer i bilen også gjør det.

Føreransvar

Funksjoner som gjør inngrep og gir advarsler, er supplementer til trygge kjørevaner. De verken reduserer eller erstatter behovet for at føreren er oppmerksom og konsentrerer seg om å kjøre trygt. Seksjonen som tar for seg føreransvar, er sterkt anbefalt lesning for at man skal forstå begrensningene ved sikkerhetsinngrep og advarsler. Hvis det er noe som er uklart eller du har spørsmål, bør du henvende deg til Volvo-forhandleren din straks.

[1] Distraksjonsvarsel

[2] Cross Traffic Alert

[3] Automatisk ryggebremse

10.4.1. Kollisjonsvarsler og demping av virkning av kollisjoner

Bilen har varselfunksjoner som har til hensikt å redusere faren for kollisjon. Hvis en kollisjon ikke lar seg avverge, kan tidlig varsling og respons bidra til å redusere virkningen av sammenstøtet.

Kollisjonsvarslingsfunksjonene inkluderer:

- Foroverrettede kollisjonsvarsler
- Varsler om kjøretøy som skjærer inn i kjørefeltet ditt.
- Bakoverrettede kollisjonsvarsler



Nb!

Sikkerhetsinngrep

Hvis en tilstrekkelig alvorlig kollisjonsfare oppdages, kan bilen gripe inn for å unngå eller dempe virkningen av kollisjonen uten å varsle om kollisjonsfare på forhånd. Varslene vil i stedet bli vist samtidig som inngrepet gjøres.



Advarsel

Du må aldri stole på at kollisjonsvarsler eller sikkerhetsinngrep fra bilen vil erstatte trygge kjørevaner. Kjør bilen med samme fokus på sikkerhet som kreves for en bil uten disse funksjonene.

Foroverrettede kollisjonsvarsler

Foroverrettede kollisjonsvarsler kan oppstå hvis du kommer for nær et kjøretøy foran deg. Bilen varsler deg hvis den oppdager en kollisjonsrisiko som krever din umiddelbare oppmerksomhet.

Situasjonen og hvor mye det haster, påvirker hvordan foroverrettede kollisjonsvarsler kommuniseres. Advarsler kan formidles visuelt i førerdisplayet, med lyd og med bremsepulser.

Varsler om kjøretøy som skjærer inn i kjørefeltet ditt.

Bilen kan varsle deg hvis du er i ferd med å bli avskåret, for eksempel når et kjøretøy skifter fil like foran deg. Kjøretøy som vinger eller beveger seg uforutsigbart i tilstøtende kjørefelt, kan også utløse disse varslene. Bilen bruker meldinger i førerdisplayet til å varsle deg i slike situasjoner.

Bakoverrettede kollisjonsvarsler

Hvis bilen identifiserer en situasjon med høy risiko for kollisjon bakfra, kan den blinke med baklysene for å varsle førere bak deg. Varsler om kollisjon bakfra vises automatisk hvis du plutselig senker farten ^[1], for eksempel hvis du bråbremser. Varsler kan også bli gitt hvis bilen detekterer et kjøretøy som nærmer seg raskt bakfra. I dette tilfellet trenger du ikke senke farten for at det skal vises et varsel. De kan vises både når du kjører og når du står stille, men bare hvis bilen detekterer stor nok fare for kollisjon.

Når du er i situasjoner som fører til advarsler om kollisjon bakfra, kan bilen stramme beltene som et sikkerhetstiltak. Hvis bilen står stille, bremser den også kraftig som en forholdsregel i tilfelle en kollisjon bakfra er uunngåelig.



Nb!

Kollisjonsrespons

Hvis en kollisjon er uunngåelig, kan bilen respondere på andre måter for å beskytte personer i bilen og redusere faren for trafikken omkring. Les mer om disse funksjonene i sikkerhetsseksjonen i denne veiledningen.

[1] Fartsreduksjonen må være over en viss terskelverdi.

10.4.2. Inngrep og advarsler ved rygging

Bilen har spesialiserte funksjoner som kan gripe inn og hjelpe deg å unngå kollisjoner når du rygger i lav hastighet, for eksempel når du parkerer.

Deteksjonsmåter

Bilen har flere metoder for å identifisere objekter som befinner seg i eller nærmer seg ryggebanen din. Hvis den detekterer et objekt, kan bilen varsle eller gripe inn ved å bremse.

Ultrasoniske parkeringssensorer	Disse sensorene kan identifisere visse hindringer like bak bilen når du rygger i lav hastighet.
Bakoverrettet radar	Bilens ryggeradarer kan detektere trafikk som nærmer seg ryggebanen din fra sidene.
Kamera	Visse funksjoner kan bruke kameradetektering som hjelp til å identifisere hindringer når bilen rygger.



Viktig

Disse deteksjonstypene har begrensninger og kan ikke detektere alle hindringer i alle situasjoner. Les de separate seksjonene i veiledningen om deres vilkår og begrensninger .

Når du rygger, kan noe informasjon fra deteksjonssystemene bli formidlet i parkeringsvisningen.

Advarsels- og inngrepsfunksjoner



Følgende funksjoner er beregnet på å reagere når bilen oppdager fare for kollisjon ved rygging.

Varsler om kryssende trafikk bak bilen^[1] Bilen kan gi visuelle varsler og lydvarsler hvis den detekterer trafikk som er i ferd med å krysse ryggebanen din.

Automatisk bremsing ved rygging^[2] Bilen kan bremse automatisk for å hindre en kollisjon når du rygger. Dette kan skje hvis den detekterer en hindring eller kryssende trafikk bak bilen.

Tips

Midlertidig deaktivering

Automatisk ryggebremsing kan slås av midlertidig hvis inngrepene skjer for ofte eller er distraherende. For eksempel kan rygging i høyt gress eller manøvrering i svært trange omgivelser føre til uønskede bremseinngrep.



Ansvarlig bruk

Advarsler og inngrep ved rygging er supplementer til trygge kjørevaner. De verken reduserer eller erstatter behovet for at føreren er oppmerksom og konsentrerer seg om å kjøre trygt.

Vær oppmerksom på omgivelsene

Føreren har alltid ansvar for å være oppmerksom på omgivelsene og forsikre seg om at det er trygt å manøvrere bilen.

Vilkår for detektering

Hvis bilen deaktiverer radarene bak, slås funksjonene Cross Traffic Alert og automatisk ryggebremse automatisk av. Dette skjer hvis en tilhenger kobles på. Utstyr som monteres på tilhengerfestet og som ikke kobles til bilen elektrisk, slår ikke av radarene bak, men kan hindre dem.

Detektering av trafikk eller hindringer bak bilen avhenger av detektering av radarene bak. Les den separate seksjonen om begrensningene til radaren bak.

Vilkår for automatisk bremsing

Når og hvordan bilen utfører bremseinngrep ved rygging i lav fart, avhenger av om den detekterte hindringen står stille eller ikke.

- Hvis den detekterte hindringen er i bevegelse, for eksempel trafikk som krysser ryggebanen din, er automatisk bremsing tilgjengelig, og den kan gripe inn når du rygger i en hastighet under 15 km/t (9 mph).
- Hvis den detekterte hindringen står stille, er automatiske bremseinngrep begrenset til å kun forekomme når du rygger i en hastighet mellom 2 km/t (1 mph) og 15 km/t (9 mph). Dette er for å unngå bremseinngrep ved manøvrering i lav hastighet i trange omgivelser.

^[1] Cross Traffic Alert (CTA)

^[2] Rear Auto Brake (RAB)

10.4.2.1. Varsler om kryssende trafikk bak bilen

Når du rygger i lav hastighet, kan bilen varsle deg hvis den detekterer trafikk som er i ferd med å krysse bak deg. Denne funksjonen kalles Cross Traffic Alert.



Varsler om kryssende trafikk bak bilen er bare tilgjengelig når bilen er i revers (R) eller ruller bakover i fri (N). Denne funksjonen bruker radarene bak til å detektere trafikk. Når den detekterer et kjøretøy i bevegelse, vises et varsel i midtdisplayet samtidig som det lyder en lyd.

Denne funksjonen er primært beregnet på å detektere større kjøretøy i bevegelse, for eksempel biler. I gode forhold kan det kanskje også varsle deg om mindre objekter som er i bevegelse, for eksempel syklist og fotgjengere.

! Viktig

Føreransvar

Varsler om kryssende trafikk er et supplement til trygge kjørevaner. De verken reduserer eller erstatter behovet for at føreren er oppmerksom og konsentrerer seg om å kjøre trygt.

i Nb!

Automatisk bremsing for kryssende trafikk

Hvis automatisk bremsing^[1] er på, kan bilen også gripe inn ved å bremse for å hindre eller dempe en nært forestående kollisjon med trafikk som detekteres bak deg.

Detekteringssoner

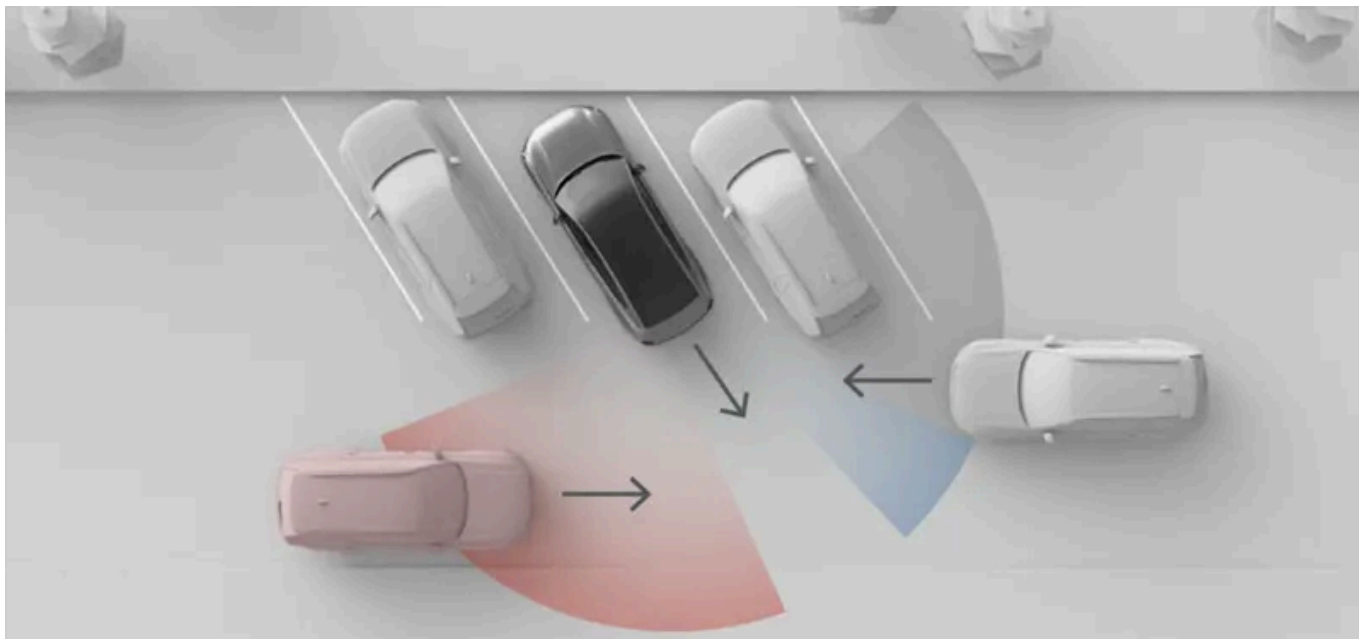

Situasjonen som vises i dette bildet, illustrerer hvordan objekter rundt bilen, som parkerte kjøretøy, kan begrense bilens evne til å detektere andre kjøretøy og trafikksituasjoner. I en situasjon uten hindringer er de effektive detekteringssonene like på begge sider.

i Nb!

Rygge ut av en parkeringsplass

Når bilen er parkert, kan sidesikten til radarene i hjørnene bak blir hindret, noe som går ut over bilens evne til å detektere kryssende trafikk. Dette skjer når du står parkert med bilens bakre hjørner lengre fremme enn bilene ved siden av eller andre objekter. Dette er spesielt merkbart i vinklede parkeringsplasser. Når du rygger ut av en parkeringsplass vil imidlertid radarene få gradvis bedre sikt, slik at det blir mulig for dem å detektere objekter. For å minimere risikoen for at bilen ikke skal detektere kjøretøy, eller detektere dem for sent, bør du rygge sakte ut av parkeringsplassen.

Vilkår og begrensninger

- Varslene er bare tilgjengelige ved rygging i hastigheter under 15 km/t (9 mph).
- Hvis bilen deaktiverer radarene bak, slås denne funksjonen automatisk av. Dette skjer hvis en tilhenger kobles på. Utstyr som monteres på tilhengerfestet og som ikke kobles til bilen elektrisk, slår ikke av radarene bak, men kan hindre dem.
- Detektering av trafikk bak bilen avhenger av detektering av radarene bak. Les den separate seksjonen om begrensningene til radaren bak.

^[1] Rear Auto Brake (RAB)

10.4.2.2. Slå av automatisk bremsing ved rygging.

Den automatiske ryggebremsen kan slås av midlertidig i parkeringsvisningen.

Ved å slå av den automatiske ryggebremsen slår du av bilens evne til å gjøre bremseinngrep når du rygger. Automatisk ryggebremse blir bare slått av midlertidig. Som standard vil funksjonen bli slått på igjen mellom kjøreturer.

! Viktig

Endre innstillinger for førerstøtte

Sørg for at du forstår hvordan endringer i bilens innstillinger kan påvirke bilens atferd. Dette er spesielt viktig når det gjelder funksjoner som påvirker hvilket assistansenivå bilen kan gi.

1. Trykk på knappen for automatisk ryggebremsing (Ⓜ) i parkeringsvisningen.
- > Automatisk bremsing ved rygging er midlertidig slått av.

10.4.3. Kjørefeltassistanse

Kjørefeltassistanse bidrar til å unngå utilsiktede avvik fra kjørefeltet i høy hastighet, ved hjelp av varsler og styreinngrep.

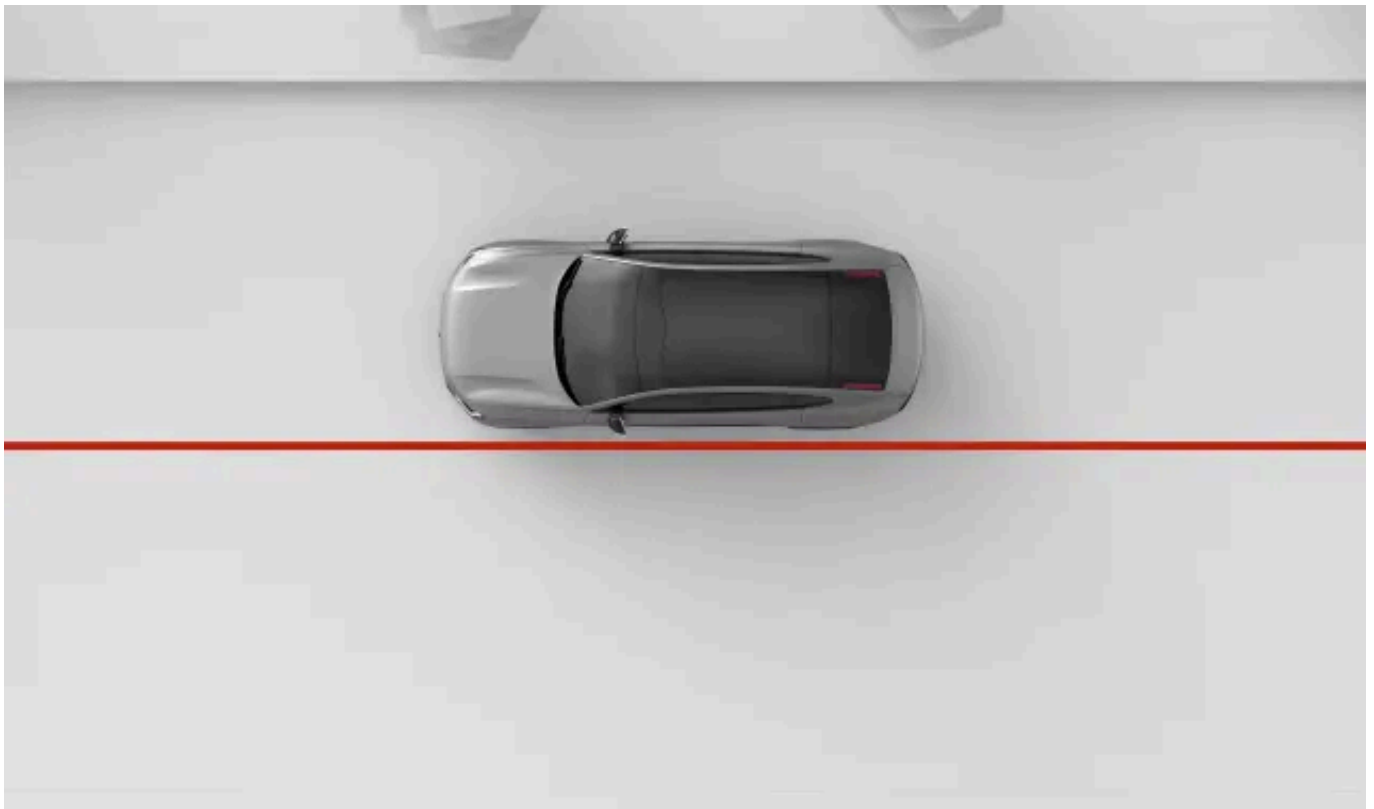

Når kjørefeltassistanse er på, kan bilen varsle deg når du er i ferd med å forlate kjørefeltet. Det kan også utføre styreinngrep. Kjørefeltassistanse er avhengig av at bilens foroverrettede kamera identifiserer veimerking og din posisjon i kjørefeltet.

Advarsel

Varsler og inngrep fra kjørefeltassistanse er supplementer til trygge kjørevaner. De verken reduserer eller erstatter behovet for at føreren er oppmerksom og konsentrerer seg om å kjøre trygt. Kjør bilen med samme fokus på sikkerhet som kreves for en bil som ikke har evne til å gripe inn.

Viktigste vilkår for kjørefeltassistanse

For at kjørefeltassistanse skal virke, må flere vilkår være oppfylt. De følgende er de viktigste:

- Hastigheten din må være i området 60–180 km/t (40–110 mph).
- Veimerkingen må være tydelig slik at bilens kamera kan se den.
- Kjørefeltet må være bredt nok. Et svært smalt kjørefelt gir ikke nok margin mellom bilen og veimerkingen.

Viktig

Styre aktivt

Du må aldri slippe rattet mens du kjører. Ikke avvis bilens oppfordring om at du må styre aktivt og holde oppmerksomheten på veien.

Inngrepstyper for kjørefeltassistanse

Hvis du er i ferd med å krysse linjen for kjørefeltet, kan bilen varsle eller gripe inn på en av eller begge følgende måter:

Styreinngrep Bilen prøver å styre tilbake i kjørefeltet og varsler deg enten med et symbol eller en melding i førerdisplayet.

Advarsel om avvik fra kjørefelt Bilen varsler deg med et symbol i førerdisplayet og vibrasjoner i rattet.

Nb!

Gi tegn til sving eller filskifte

Så lenge du bruker blinklysene når du skifter fil, regner bilen med at det er en bevisst manøver.

Kutte en sving

Kjørefeltassistanse kan tillate at du krysser linjen en liten stund i krappe svinger.

Sikkerhetsinngrep er alltid slått på

Enkelte situasjoner kan føre til styreinngrep for å hindre farlige avvik fra kjørefeltet, selv om kjørefeltassistanse er slått av i innstillingene.

Displaysymboler og kommunikasjon

Varsler og inngrep for kjørefeltassistanse kommuniseres i førerdisplayet.



Dette symbolet vises hvis du kommer for nær veimerkingen. Symbolet er speilvendt ved varsler for venstre side.



Dette symboler viser at kjørefeltassistanse er slått av i innstillingene, eller er midlertidig utilgjengelig.



Dette symbolet vises når det er funksjonsfeil i kjørefeltassistansen. Dette betyr at kjørefeltassistanse og sikkerhetsinngrep for å hindre bilen i å forlate kjørefeltet, er slått av.

Når førerdisplayet viser omgivelsesmodus, vises status og handlinger for kjørefeltassistanse som animasjoner og med symboler.



Viktig

Bruke omgivelsesmodus

Omgivelsesmodus kan ikke gjengi perfekt det som skjer på veien rundt deg, så du må ikke gjøre deg avhengig av den når du kjører.

Vilkår og begrensninger

For at kjørefeltassistanse skal fungere, må det finnes synlig veimerking. Bilen identifiserer den ved hjelp av det foroverrettede kameraet. Denne typen detektering krever at kameraet har uhindret sikt og at vilkårene for visuell detektering er oppfylt. Les de separate seksjonen om vilkårene og begrensningene for bilens kameraer for å forstå hvordan funksjoner som avhenger av kameradetektering påvirkes.

Utseendet, tilstanden og layouten til veimerkingen kan påvirke detekteringen på følgende måter:

- Skiller og sammenføyninger av kjørefelt kan føre til forbigående feiltolking av kjørefeltet.
- Ikke-standardisert eller uvanlig veimerkingslayout vil kanskje ikke bli identifisert av bilen. For eksempel kan veiarbeid eller omkjøringer føre til motstridende veimerking eller flere sett med veimerking.
- Bilen kan være ute av stand til å detektere veimerking som er i dårlig stand, enten på grunn av slitasje, feil form eller feil farge.
- Andre kanter eller linjer kan bli feiltolket som veimerking, for eksempel fortauskanter, kanter etter veiarbeid, barrierer eller skarpe skyggelinjer.
- Veimerkingen må være tilstrekkelig belyst for å bli detektert. I dårlige lysforhold må de belyses av bilen eller gatelys.

10.4.3.1. Justere kjørefeltassistanse

Du kan justere eller midlertidig slå av kjørefeltassistanse i innstillingene.

Når kjørefeltassistanse er på, kan bilen varsle deg eller gripe inn ved å styre når du er i ferd med å forlate kjørefeltet. Du kan også justere bilens respons på avvik fra kjørefeltet.

De tilgjengelige innstillingene er:

Vibrasjon

Rattet vibrerer hvis du kjører for nær eller krysser kjørefeltmerkingen.

Styring og vibrasjon

I kombinasjon med rattvibrasjoner vil bilen forsøke å styre deg tilbake til kjørefeltet hvis du kjører for nær eller krysser kjørefeltmerkingen.

Du kan slå av kjørefeltassistanse i innstillingene. Dette kan være nyttig hvis veimerkingen er delvis skjult eller falmet, siden dette kan føre til uønskede varsler.

Innholdet i denne førerveiledningen gjenspeiler brukerveiledningens tilstand på utskriftstidspunktet, og vil kanskje ikke være fullstendig gyldig i fremtiden. Du finner nærmere informasjon i den komplette versjonen av ansvarsfraskrivningen på første side.

Hvis kjørefeltassistanse slås av, er dette kun midlertidig, siden denne innstillingen slås på automatisk ved tilbakestilling etter hver kjøretur.

 **Viktig**

Endre innstillinger for førerstøtte

Sørg for at du forstår hvordan endringer i bilens innstillinger kan påvirke bilens atferd. Dette er spesielt viktig når det gjelder funksjoner som påvirker hvilket assistansenivå bilen kan gi.

1. Trykk på bilsymbolet  i bunnlinjen og gå til **Innstillinger**.
2. Gå til **Kjøring** → **Sikkerhetshjelp** → **Filassistanse**.
3. Juster kjørefeltassistanse. Hvis du tidligere har slått av kjørefeltassistanse, må du først slå den på igjen før du kan justere funksjonens respons på avvik fra kjørefeltet.

 **Nb!**

Avslått

Det vises et symbol i førerdisplayet når kjørefeltassistanse er slått av.



Sikkerhetsinngrep

Enkelte situasjoner, for eksempel når du er i ferd med å krysse en heltrukket linje eller du viser tegn til uoppmerksomhet, kan føre til et styreinngrep for å hindre at du forlater kjørefeltet på en måte som medfører fare, selv om kjørefeltassistanse er slått av i innstillingene.

10.4.4. Blind Spot Information

Funksjonen Blind Spot Information bidrar til å gjøre deg mer oppmerksom på biler som befinner seg i eller nærmer seg blindsonene dine. Det vises et lys i sidespeilet når det detekteres et kjøretøy.

Blindsonevarsler kan gjøre deg mer oppmerksom på kjøretøy ved siden av bilen din. Dette kan hjelpe deg å unngå farlige filskifter. Varslene består primært av et lys i sidespeilet på siden der kjøretøyet detekteres. De er avhengig av bilens radarer bak for å detektere kjøretøy i de nærmeste kjørefeltene.

Trafikksituasjoner hvor det vises blindsonevarsler, er blant annet følgende:

- Når du blir forbikjørt av et annet kjøretøy.

Innholdet i denne førerveiledningen gjenspeiler brukerveiledningens tilstand på utskriftstidspunktet, og vil kanskje ikke være fullstendig gyldig i fremtiden. Du finner nærmere informasjon i den komplette versjonen av ansvarsfraskrivningen på første side.

- I visse tilfeller kan de vises før det aktuelle kjøretøyet når blindsonen din. Dette skjer hvis de nærmer seg bakfra i stor fart i det nærmeste kjørefeltet.
- Når du kjører forbi et annet kjøretøy.

Uavhengig av situasjonen bli varselet værende så lenge det andre kjøretøyet detekteres ved siden av deg.

Hvis du begynner å gi tegn til filskifte mens det vises et varsel, blir varselet mer intenst.

Varsler i sidespeilene



Når det detekteres et kjøretøy i eller på vei inn i blindsonen din, vises et lys i sidespeilet.

Kommunikasjon i førerdisplayet

Når førerdisplayet viser surroundvisningsmodus, kan informasjon om blindsonen bli formidlet ved hjelp av animasjoner i førerdisplayet.



Viktig

Bruke omgivelsesmodus

Omgivelsesmodus kan ikke gjengi perfekt det som skjer på veien rundt deg, så du må ikke gjøre deg avhengig av den når du kjører.

Deteksjonsområder

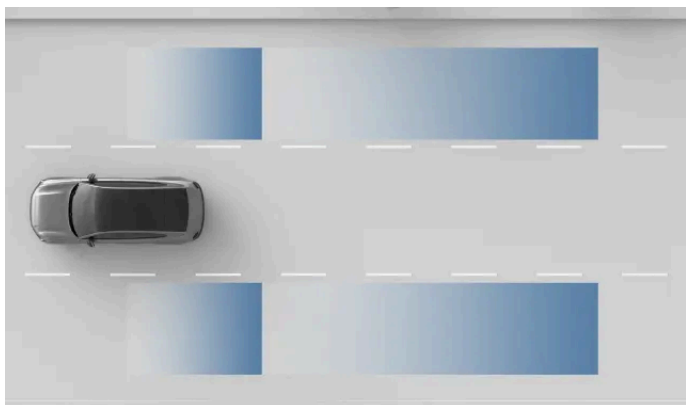

Radardeteksjonssoner.

! Viktig

Deteksjonsområdene vil kanskje ikke dekke blindsonene dine perfekt. Sørg for å justere kjøreposisjonen din så du får god oversikt over trafikken omkring.

Vilkår og begrensninger

- Blind Spot Information er aktivt i hastigheter over 10 km/t (6 mph). Det er ikke tilgjengelig ved rygging.
- Når du passerer andre kjøretøy, å hastighetsforskjellen mellom din bil og de andre kjøretøyene være under 15 km/t (9 mph) for at varslene skal vises.
- Blind Spot Information baserer seg på detekteringsfunksjonen til radarene bak på bilen. Les den separate seksjonen i denne veiledningen om begrensningene til radaren bak.
- Hvis radarene bak hindres, for eksempel hvis det hektes på en tilhenger eller monteres sykkelstativ, slås varsler om kjøretøy i blindsonene automatisk av.

! Viktig

Føreransvar

Varsler om kjøretøy i blindsonene er et supplement til trygge kjørevaner. De verken reduserer eller erstatter behovet for at føreren er oppmerksom og konsentrerer seg om å kjøre trygt.

Fraværet av blindsonesignal er ikke en bekreftelse på at det er trygt å skifte fil. Det er en av flere typer informasjon som føreren kan bruke til å vurdere om det er trygt å utføre en handling.

10.4.5. Varsler om døråpning

Døråpningsvarsler har til hensikt å gjøre det tryggere å gå ut av bilen. De kan varsle deg om kjøretøy som nærmer seg bakfra, slik at du ikke åpner en dør foran dem.

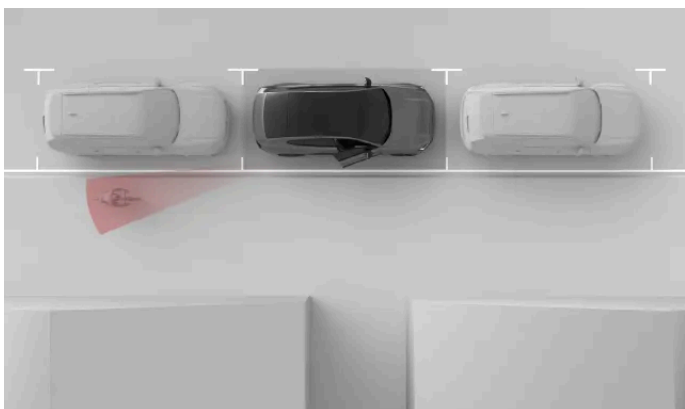

Døråpningsvarsler har til hensikt å varsle deg om passerende kjøretøy så du ikke åpner en dør rett foran dem. Disse varslene kan gis når bilen står stille eller beveger seg svært sakte^[1].



Når bilen detekterer at et kjøretøy snart vil kjøre forbi nær bilens side, tennes et lys i sidespeilet. Hvis du begynner å åpne døren på siden der det er detektert trafikk, blir varselet mer intensivt. Et lydvarsel kan lyde samtidig med de visuelle varslene, avhengig av varselets alvorlighetsgrad.

Tips

Døråpningsvarsler og Blind Spot Information

Døråpningsvarsler vises på en lignende måte som varsler om kjøretøy i blindsonen. Disse to funksjonene bruker også de samme bakoverrettede radarene for å detektere andre kjøretøy.

Begrensninger

Bilen bruker sitt bakoverrettede radarsystem til å detektere kjøretøy som nærmer seg. Les om vilkår og begrensninger for radar og deteksjon i separate seksjoner i denne veiledningen.

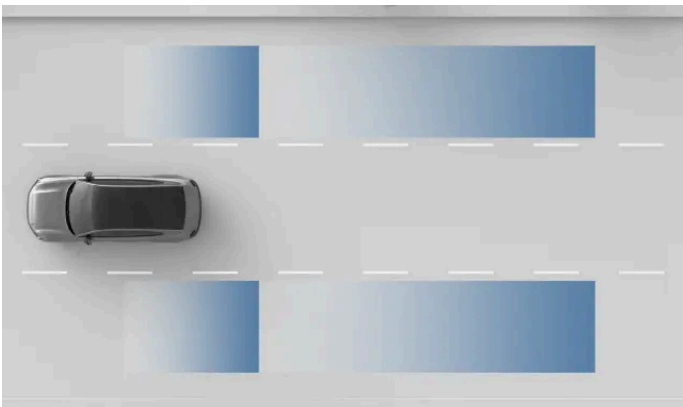

Radardeteksjonssoner.

Viktig

Døråpningsvarsler er supplementer til trygge brukervaner. Føreren og passasjerene har det fulle ansvaret for å kontrollere at det er trygt å åpne dørene.

^[1] Under 3,6 km/t (2,2 mph)

10.4.6. Driver Alert

Bilen observerer atferden din kontinuerlig mens du kjører, og kan varsle hvis du virker ukonsentrert. Konsentrasjonssvikt kan oppstå på grunn av distraksjoner eller tretthet.

Hvis bilen registrerer tegn til redusert konsentrasjon hos føreren, vil den varsle deg med lyd og en melding. Meldingstypen avhenger av om du virker trett eller distraheret. Hvis du ignorerer en melding og fortsetter å kjøre på samme måte, vil varslene bli trappet opp. Manglende respons kan i siste instans føre til at bilen senker farten for å gjennomføre en nødstopppanøver.

Bilen bruker forskjellige metoder til å vurdere konsentrasjonen din mens du kjører.

Sporing av oppmerksomhet	Kamerasporing av ansiktet og øyebevegelsene dine gjør at bilen kan fastslå hvor oppmerksomheten din er rettet.
Manøvrering	Analyse av hvordan du manøvrerer bilen kan avsløre manglende oppmerksomhet. Et eksempel på dette er større grad av avvik fra kjørefeltet enn vanlig.

Distraksjonsvarsler

Oppmerksomhetsnivået ditt mens du kjører, blir kontinuerlig overvåket av bilens innvendige kameraer. Hvis du virker uoppmerksom eller distraheret, kan bilen varsle deg om dette med meldinger i førerdisplayet. Varslene forsvinner først når bilen registrerer at du er oppmerksom igjen. Hvis du ikke viser et tilstrekkelig nivå av oppmerksomhet og konsentrasjon igjen, kan varslene eskalere til advarsler. Hvis bilen merker at du ikke reagerer i løpet av en viss periode, kan den stoppe automatisk i kjørefeltet den befinner seg i.



Distraksjonsvarsler kan slås av midlertidig i innstillingene.



Viktig

Distraksjonsvarsler slås på som standard hver gang du aktiverer Pilot Assist med styreassistanse.

Varsler om trett eller søvnig fører

Bilen overvåker visse aspekter ved kjøringen din også. Visse kjøremønstre, som vingling i kjørefeltet, kan være tegn på at føreren er trett eller søvnig.

Hvis bilen oppdager tegn til tretthet eller søvnighet, vil den varsle med en lyd og en melding i førerdisplayet. Disse varslene kan ikke deaktiveres i innstillingene.





Advarsel

Betydningen av en godt uthvilt fører

Eventuelle varsler om at du viser tegn til tretthet, må tas alvorlig, siden trette førere ofte ikke er bevisst på sin egen tilstand. Hvis du føler deg trett eller får varsel fra bilen om at du virker trett, bør du stoppe så snart som mulig på et egnet sted for å hvile. Planlegg alltid regelmessige pauser, og start alltid kjøreturen med en uthvilt fører.

Å kjøre mens man er trett, kan sammenlignes med å kjøre mens man er påvirket av alkohol.

Vilkår og begrensninger

- Sporing av oppmerksomhet krever uhindret sikt mot førerens ansikt.
 - Ting som oppbevares på feil måte, kan hindre sikten mot føreren. Det samme gjelder støv og skitt. Hold førerområdet rent og ryddig.
 - Visse typer klær og tilbehør kan skjule deler av førerens ansikt som må være synlige for sporing av førerens oppmerksomhet, for eksempel øynene.
- Visse forhold kan påvirke hvor godt bilen vurderer kjøringen og manøvreringen din. Dette kan videre påvirke hvor godt den kan fastslå tegn til konsentrasjonssvikt eller tretthet hos føreren.
 - Funksjoner som hjelper med plasseringen i kjørefeltet, kan av og til kompensere for manøvrering som ellers ville være tegn på manglende konsentrasjon hos føreren. Dette gjør det vanskeligere å gjenkjenne tegn til manglende konsentrasjon sammenlignet med kjøring uten assistanse.
 - Forhold som sterk vind eller ujevn veibane kan påvirke kjøringen din slik at den ligner kjøringen til en ukonsentrert fører. Dette kan potensielt føre til advarsler til tross for at du har en fullt fokusert sjåfør bak rattet.

Les den separate seksjonen om vilkår og begrensninger for bilens system for detektering av føreratferd og kameraer for å forstå hvordan funksjoner som er avhengige av disse systemene, påvirkes.



Viktig

Føreransvar

Varsler om kjøring med manglende konsentrasjon er et supplement til trygge kjørevaner. Føreren har det fulle ansvaret for å sørge for å være oppmerksom og konsentrert under kjøringen.

10.4.6.1. Slå av distraksjonsvarsler

Du kan slå på eller midlertidig slå av distraksjonsvarsler i innstillingene.

Hvis distraksjonsvarsler slås av, er dette kun midlertidig, siden denne innstillingen slås på automatisk ved tilbakestilling etter hver kjøretur.

Du kan ikke slå av varsler om tretthet eller søvnighet hos føreren.

 **Advarsel**

Betydningen av en godt uthvilt fører

Eventuelle varsler om at du viser tegn til tretthet, må tas alvorlig, siden trette førere ofte ikke er bevisst på sin egen tilstand. Hvis du føler deg trett eller får varsel fra bilen om at du virker trett, bør du stoppe så snart som mulig på et egnet sted for å hvile. Planlegg alltid regelmessige pauser, og start alltid kjøreturen med en uthvilt fører.

Å kjøre mens man er trett, kan sammenlignes med å kjøre mens man er påvirket av alkohol.

 **Nb!**

Føreransvar

Varsler om kjøring med manglende konsentrasjon er et supplement til trygge kjørevaner. De reduserer ikke førerens ansvar for å kontinuerlig vurdere om hun eller han er for trett eller ukonsentrert til å kjøre trygt.

1. Trykk på bilsymbolet  i bunnlinsen og gå til **Innstillinger**.
2. Gå til **Kjøring** → **Sikkerhetshjelp** → **Distraksjonsvarsel**.
3. Slå distraksjonsvarsler på eller av.

 **Viktig**

Distraksjonsvarsler slås på som standard hver gang du aktiverer Pilot Assist med styreassistanse.

10.4.7. Connected safety

Bilen kan kommunisere med andre biler på veien, som kan hjelpe deg å bli oppmerksom på eller unngå ulykker eller farefulle trafikksituasjoner lenger fremme på veien. Denne funksjonen kalles connected safety.

Via en internettforbindelse kan bilen din og andre kjøretøy på samme vei dele informasjon om aktuelle veiforhold og farefulle situasjoner, for eksempel:

- aktiverte nødblinklys
- ulykker
- glatte veier
- veiarbeid
- store dyr
- fotgjengere og syklistene.^[1]

Connected safety kan slås på eller av i innstillingene for personvern.

 **Advarsel**

Connected Safety er ikke en erstatning for sikker kjøring. Kjør bilen med samme fokus på sikkerhet som du ville gjort i en bil uten denne funksjonen.

Advarsler fra connected safety

Avhengig av informasjonen bilen din mottar fra andre trafikanter om situasjonen lenger fremme på veien, kan ett av disse symbolene vises på førerdisplayet:



Nødblinsklysene er på i et kjøretøy. Dette symbolet vises også for å varsle om veiarbeid, store dyr, fotgjengere og syklist.



Det er registrert glatte veiforhold.



Det har skjedd en ulykke.

 **Tips**

Advarsler fra connected safety kan også vises i frontrutedisplayet.

Vilkår og begrensninger

For at Connected Safety skal fungere, må følgende betingelser være oppfylt:

- Connected Safety må være slått på i innstillingene.
- Andre kjøretøy må ha Connected Safety tilgjengelig og aktivert.
- Både din bil og andre kjøretøy må være koblet til internett.
- Veien du kjører på, er med i Volvo Cars-databasen.

 **Nb!**

Det er ikke registrert glatte veiforhold

Glatte veier utløser ikke alltid en advarsel fra Connected Safety. Lav friksjon mellom dekkene og veibanen brukes ofte for å identifisere glatt veibane. Manøvrer som bremsing eller akselerering fører sjelden til situasjoner med lav friksjon. Det betyr at funksjonen ikke alltid vil oppdage glatt veibane under slike manøvrer.

^[1] Denne funksjonen har som formål å varsle deg om uventede fotgjengere og syklist som kan utgjøre en fare, for eksempel på motorveien.

10.4.7.1. Slå på connected safety

Du kan slå på eller av connected safety i innstillingene.

Connected safety kan varsle deg om kommende situasjoner på veien du er på, for eksempel et annet kjøretøy med nødblinklysene aktivert eller glatte veiforhold. Funksjonen avhenger av kommunikasjon med andre trafikanter via internettforbindelse.

Viktig

Økt dataoverføring

Når Connected Safety er slått på, øker mengden data som overføres til og fra bilen din.

Endre innstillinger for førerstøtte

Sørg for at du forstår hvordan endringer i bilens innstillinger kan påvirke bilens atferd. Dette er spesielt viktig når det gjelder funksjoner som påvirker hvilket assistansenivå bilen kan gi.

1. Trykk på bilsymbolet  i bunntlinjen og gå til **Innstillinger**.
2. Gå til **Personvern** → **Connected safety**.
3. Slå på Connected Safety.

10.4.8. Nødstopphjelp

I situasjoner der føreren ikke er i stand til å kjøre videre, kan bilen utføre et kontrollert stopp for å redusere faren for kollisjon.

Hvis bilen merker at føreren ikke reagerer i løpet av en viss periode, kan den stoppe automatisk i kjørefeltet den kjører i. Dette kan for eksempel bidra til å unngå en ulykke hvis føreren får et illebefinnende.

Bilen innleder et kontrollert stopp hvis føreren ikke reagerer på oppfordringer om å kjøre bilen aktivt. Disse oppfordringene kan komme fra Driver Alert-funksjonen hvis føreren er ukonsentrert eller viser tegn til å være for uoppmerksom til å kjøre trygt. De kan også være knyttet til at føreren ikke holder hendene på rattet.

Tips

Nødstopp utføres hvis bilen fastslår at føreren ikke gir noen respons i en viss periode. Du kan når som helst overstyre stoppmanøveren ved å aktivt styre, bremse eller akselerere. Dette viser at du er oppmerksom igjen og i stand til å fortsette kjøringen.

Under stoppmanøveren bruker bilen all informasjonen den samler inn om omgivelsene, til å gjennomføre et kontrollert stopp i kjørefeltet i veien der du kjører. Den setter dessuten på nødblinklysene for å varsle andre trafikanter.

Hvis føreren er tilgjengelig etter at den sikre stoppmanøveren er fullført, bør bilen flyttes til et trygt sted der den ikke utgjør en fare for trafikken.

Hjelp i en nødssituasjon

I tilfelle et nødstopp kan bilen automatisk opprette kontakt med en alarmsentral.^[1] Du kan lese mer om hjelp i nødssituasjoner i en egen seksjon i veiledningen.

Advarsel

- Kjøreinngrep som gjennomføring av kontrollert nødstopp er supplementer til trygge kjørevaner. De verken reduserer eller erstatter behovet for at føreren er oppmerksom og konsentrerer seg om å kjøre trygt.
- Ikke utløs en nødstoppmanøver med vilje hvis det ikke er absolutt nødvendig for å stoppe på en trygg måte.

Vilkår og begrensninger

Bilens system for detektering av føreratferd overvåker førerens handlinger kontinuerlig. Systemet avhenger av kameraer for å følge med på øybevegelser, oppmerksomhet, tretthet og om førerens hender er på rattet. Nødstopphjelp bruker informasjon fra dette systemet til å identifisere førerens handlinger og avgjøre om det er nødvendig å gjennomføre et nødstopp. Derfor er det viktig å ikke prøve å lure systemet for atferdsovervåking eller dekke til kameraene.

Nødstopphjelp avhenger av informasjon fra radar- og kameraenhetene for å identifisere bilens omgivelser og gjennomføre et trygt stopp. Les de separate seksjonene om vilkårene og begrensningene for bilens system for detektering av føreratferd, kameraer og radarer for å forstå hvordan funksjoner som er avhengige av denne typen detektering, påvirkes.

Viktig

Feil på bilen

Hvis nødstopphjelp er utilgjengelig på grunn av feil ved et førerstøttesystem, viser førerdisplayet en melding om at du må bestille service. Kontakt et autorisert Volvo-verksted hvis det signaliseres om en feil på denne måten eller en annen.

Endringer på bilen

Endringer, reparasjoner og montering av tilbehør kan ha negativ virkning på eller begrense førerstøttefunksjoner. Veiledningen har en separat seksjon med detaljert informasjon om dette emnet.

^[1] Tilgang til denne funksjonen kan variere fra region til region.

10.5. Assistert kjøring

Funksjonene i assistert kjøring bruker bilens evner til å overvåke omgivelsene til å gjøre kjøringen tryggere og mindre krevende.

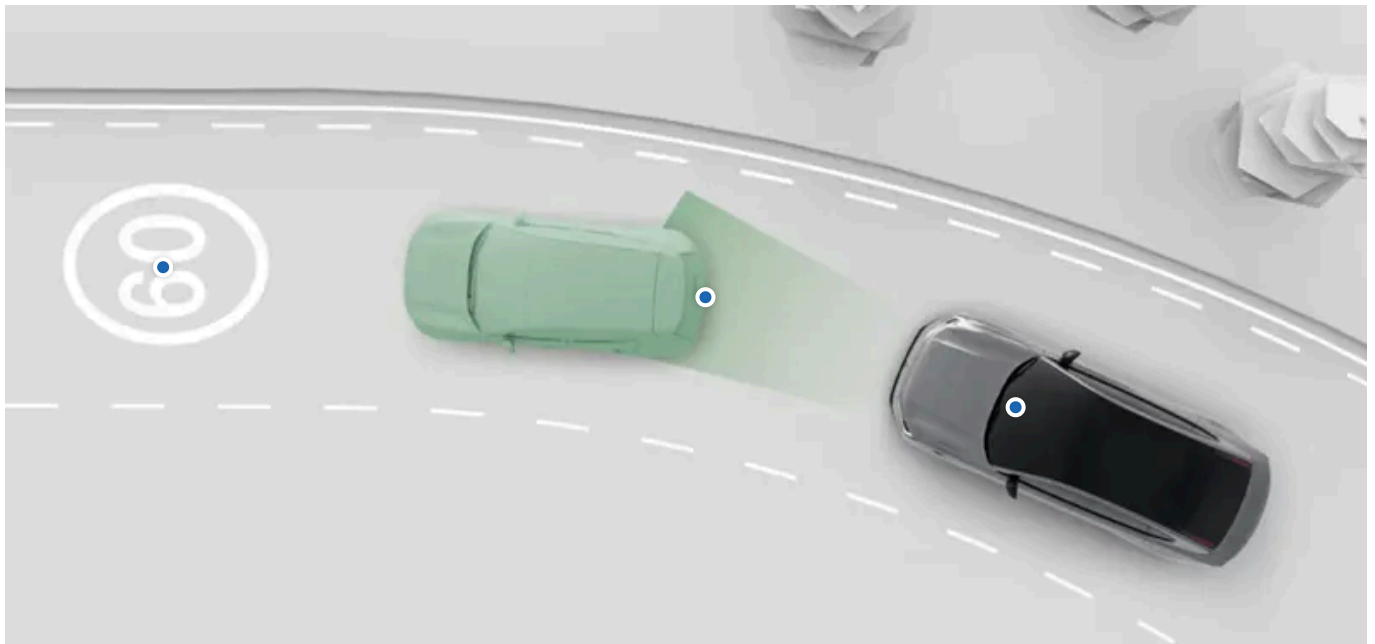

Det finnes flere typer og nivåer av assistanse. De kan aktivt hjelpe deg med flere sider av kjøringen og gi informasjon som hjelper deg å ta bedre beslutninger.

Du kan slå på, slå av eller tilpasse mange av bilens funksjoner for assistert kjøring i innstillingene.

Pilot Assist	Denne funksjonen kan hjelpe deg med flere sider av kjøringen som å styre, kontrollere hastigheten og skifte kjørefelt. Pilot Assist kan tilpasses i innstillingene.
Trafikklys og respons på fartsoverskridelse	En rekke funksjoner kan hjelpe deg å følge med på fartsgrensen og unngå utilsiktet fartsoverskridelse. Dette omfatter trafikkiltinformasjon, som gjør deg oppmerksom på fartsgrensen, og forskjellige responser fra bilen som er beregnet på å hindre deg i å overskride fartsgrensen. Disse funksjonene kan tilpasses i innstillingene.

Tips

Sikkerhetsmessige inngrep og advarsler

Mange av førerstøttefunksjonene har både praktiske og sikkerhetsmessige formål. Funksjoner som hovedsakelig gjør inngrep og gir advarsler knyttet til sikkerhet, har sin egen separate seksjon i denne veiledningen.

Parkeringshjelp

Det finnes en separat seksjon i denne veiledningen som dekker funksjoner knyttet til parkeringshjelp.



Påkrevd kunnskap og føreransvar

Funksjoner for assistert kjøring er ment å gjøre kjøringen tryggere og mindre krevende, men de reduserer ikke førerens ansvar for å kjøre bilen på en så trygg måte som mulig. Les all relatert informasjon om en funksjon før du bruker den. Seksjonen som tar for seg føreransvar, er obligatorisk lesning for å forstå evnene og begrensningene til bilens funksjoner innen assistert kjøring.

Hvis det er noe som er uklart eller du har spørsmål, bør du henvende deg til et autorisert Volvo-verksted.

Detekteringsevner

Bilens evne til å overvåke omgivelsene brukes av funksjonene for assistert kjøring. For å få bedre forståelse for begrensningene til disse funksjonene, bør du lese den separate seksjonen om detektering av trafikk og omgivelser. Den gir en oversikt over hvordan viktige komponenter virker, for eksempel kameraer og radarer, med opplysninger både om evner og begrensninger.

10.5.1. Trafikkllys og respons på fartsoverskridelse

En rekke funksjoner kan hjelpe deg å følge med på fartsgrensen og unngå utilsiktet fartsoverskridelse.

For å hjelpe deg å holde fartsgrensen, er bilen laget slik at den forteller deg hva som er gjeldende fartsgrense ved å vise den i førerdisplayet. Den kan også varsle hvis du bryter fartsgrensen.

Trafikkskiltinformasjon Bilen kan detektere og vise informasjon fra trafikkskilt, for eksempel fartsgrensen.

Advarsler om fartsgrense Intelligent fartstilpasning^[1] kan varsle deg med lyd eller endre gasspedalens respons hvis du overskrider fartsgrensen.

Lyd for ny fartsgrense Et lydvarsel signaliserer når bilen detekterer at fartsgrensen endres.



Hastighetsrelatert informasjon og varselfunksjoner er hjelpemidler for å kjøre trygt. De verken reduserer eller erstatter behovet for at føreren er oppmerksom og konsentrerer seg om å kjøre trygt. Det er førerens ansvar å holde lovlig og trygg fart.

^[1] ISA

10.5.1.1. Advarsler om fartsgrense

Advarsler om fartsgrense kan bidra til å unngå utilsiktede fartsovertredelser.

Intelligent fartstilpasning^[1] kan gi deg advarsler om fartsgrense når du overskrider fartsgrensen.

Du kan justere ISAs respons på brudd på fartsgrensen i innstillingene. Følgende alternativer er tilgjengelige:

Pedal Begrenser responsen fra gasspedalen når du overskrider fartsgrensen. Hvis det blir oppdaget en ny, lavere fartsgrense, kan ISA også senke bilens fart til korrekt kjørehastighet.

Lyd Et lydvarsel lyder når du overskrider fartsgrensen.

Samtidig med den valgte responsen på fartsoverskridelse vises et blinkende fartsgrenseskilt i førerdisplayet når du bryter fartsgrensen.

Du kan justere ISAs respons på brudd på fartsgrensen eller midlertidig slå av ISA i innstillingene.



Tips

Overstyre ISAs pedalrespons

Når respons på fartsoverskridelse er stilt inn på **Pedal**, kan du alltid overstyre funksjonen ved å trykke gasspedalen lenger inn.

Hurtigtilgang mens du kjører

Du kan slå advarsler om fartsgrense på eller av via hurtigkontrollene på midtdisplayet. Slik kan du raskt slå dem på eller av uten å gå inn i innstillingene.



Varselsymbol for fartsgrenser i hurtigkontrollerne.

Vilkår og begrensninger

Advarsler om fartsgrenser bruker trafikkskiltinformasjon for å følge med på fartsgrensen. Hvis informasjon om fartsgrensen av en eller annen grunn ikke er tilgjengelig, kan det ikke gis varsel.



Viktig

Føreransvar

Advarsler om fartsgrense er et supplement til trygge kjørevaner. De verken reduserer eller erstatter behovet for at føreren er oppmerksom og konsentrerer seg om å kjøre trygt. Det er førerens ansvar å holde lovlig og trygg fart.

^[1] ISA

10.5.1.1. Slå av intelligent fartstilpasning (intelligent hastighetsassistanse)

Varsler om fartsgrense fra intelligent fartstilpasning ^[1] kan slås av midlertidig for resten av kjøreturen.

Du kan slå av varslene om brudd på fartsgrensen. De slås imidlertid på igjen som standard for hver nye kjøretur.

Innholdet i denne førerveiledningen gjenspeiler brukerveiledningens tilstand på utskriftstidspunktet, og vil kanskje ikke være fullstendig gyldig i fremtiden. Du finner nærmere informasjon i den komplette versjonen av ansvarsfraskrivningen på første side.

 **Tips**

Hurtigtilgang mens du kjører

Du kan slå av advarsler om fartsgrenser via hurtigkontrollene på midtdisplayet. Dette gjør at du raskt kan slå advarslene på eller av uten å gå inn i innstillingene.



Symbol for advarsler om fartsgrenser i hurtigkontrollene.

1. Trykk på bilsymbolet  i bunnlinjen og gå til **Innstillinger**.
 2. Gå til **Kjøring** → **Intelligent hastighetsassistent**.
 3. Slå på eller slå midlertidig av varsler om fartsgrenser.
- > Hvis du velger å slå dem av, vil det ikke komme varsler når du overskrider fartsgrensen, resten av kjøreturen.

^[1] ISA

10.5.1.1.2. Justere advarsler om fartsgrenser

Varsler om fartsgrense fra intelligent fartstilpasning^[1] kan justeres i innstillingene.

Du kan justere ISAs respons på brudd på fartsgrensen i innstillingene. Følgende alternativer er tilgjengelige:

Pedal Begrenser responsen fra gasspedalen når du overskrider fartsgrensen. Hvis det registreres en ny, lavere fartsgrense, kan ISA senke bilens fart til korrekt kjørehastighet.

Lyd Et lydvarsel lyder når du overskrider fartsgrensen.

 **Nb!**

Når du bruker Pilot Assist, er responsen på overskridelse av fartsgrensen automatisk stilt inn på lydvarsel.

1. Trykk på bilsymbolet  i bunnlinjen og gå til **Innstillinger**.
2. Gå til **Kjøring** → **Hastighetsrespons**.



Intelligent fartstilpasning må være slått på for at du skal kunne få tilgang til innstillingen for respons på fartsoverskridelse.

3. Velg en respons på fartsoverskridelse.

[1] ISA

10.5.1.2. Slå på lydvarsler for endret fartsgrense

Bilen kan varsle med en lyd hvis den detekterer en ny fartsgrense. Denne funksjonen kan slås på eller av i innstillingene.

1. Trykk på bilsymbolet  i bunnlinjen og gå til **Innstillinger**.
2. Gå til **Kjøring** → **Sikkerhetshjelp** → **Lyd for ny fartsgrense**.
3. Slå på eller av lydvarsler for endret fartsgrense.

10.5.1.3. Trafikkskiltinformasjon

Bilen kan kjenne igjen og vise trafikkskilt når du kjører forbi dem, slik at du kan følge med på fartsgrensen. Denne funksjonen kombinerer direkte detektering av skilt med skiltinformasjon fra kartdata.

Skiltene som vises i førerdisplayet, kommer fra to kilder – enten fra skilt i den virkelige verden som kameraet gjenkjenner, eller fra kartdata. Bilen prioriterer automatisk hvilken kilde som skal brukes, avhengig av situasjonen.

Bilen kan bare vise skilt som inngår i bilens skiltbibliotek.

Hvordan skilt vises

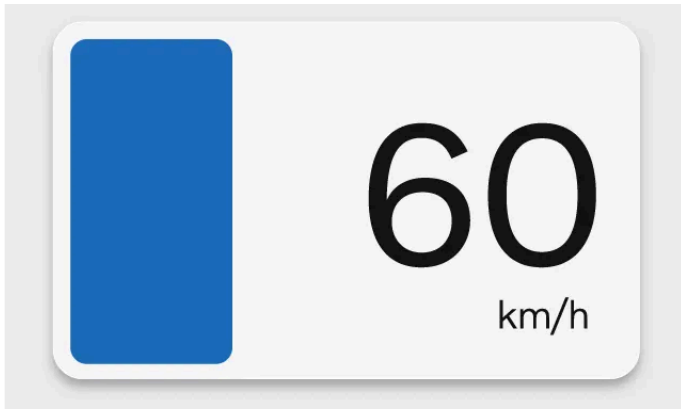

Hvordan trafikkskiltsymbolene vises, kan av og til avhenge av hvilket førerdisplaymodus som er i bruk.

Bilen kan vise flere forskjellige skilttyper samtidig. Dette kan være gjeldende fartsgrense sammen med et fareskilt eller et ekstra trafikkinformasjonskilt. Når du kjører med Pilot Assist, kan bilen også vise en kommende fartsgrense.

Gjenkjente trafikkskilt vises ved siden av speedometeret i førerdisplayet.

Visning av trafikkskilt

Listen inneholder eksempler på trafikkskilttyper som kan vises i bilen.



Fartsgrense



Innkjøring forbudt



Nb!

Symbolenes tilgjengelighet

Hvilke trafikkskilt som er tilgjengelige for visning i bilen, kan endres over tid og fra region til region. Utvalget som vises i denne veiledningen, omfatter kanskje ikke alle skiltene som kan vises på bilens display.

Symbolenes utforming

Trafikkskiltenes utforming kan variere fra region til region. Symbolstilen som vises i bilen, vil ikke samsvare nøyaktig med symbolstilen til trafikkskiltene du møter i trafikken. Hvis du til tross for informasjonen i denne veiledningen har problemer med å tolke et skilt som vises, kan du kontakte Volvos kundestøtte.

Visningstider for trafikkskilt

Visningstiden for skilt avhenger vanligvis av skilttypen og om du kjører forbi andre skilt. Trafikkskilt kan vises på følgende måter:

- Kortvarig som et engangsvarsel etter at du kjører forbi et skilt.
- Til skiltet ikke gjelder lenger.
- Til du kjører forbi et annet skilt med høyere visningsprioritet.



Nb!

Skilt som blir værende

Det kan forekomme at bilen ikke identifiserer et skilt som viser slutten på en trafikkbegrensning. Hvis dette skjer, kan et symbol for en tidligere begrensning bli værende i førerdisplayet. Det vil etterhvert bli erstattet eller annullert. I mellomtiden må du kjøre i henhold til de gjeldende reglene på veien.

Vilkår og begrensninger



Viktig

Føreransvar og trafikkskilt

Trafikkskiltinformasjon er beregnet på å hjelpe deg å håndtere informasjon mens du kjører. Det er et supplement til trygge kjørevaner. Føreren har det fulle ansvaret for å være oppmerksom, følge med på trafikkskilt og følge lokale regler. Ikke prioriter bilens trafikkskiltregistrering over dine egne observasjoner hvis de er i konflikt.

Hvorfor ikke alle skilt vises

Bilen kan ikke detektere og vise alle skilt som er relevante for føreren.

- Ikke alle skilt er støttet av systemet.
- Skilt kan bli oversett i visse forhold og trafikksituasjoner.

Forhold som påvirker deteksjon eller identifikasjon av trafikkskilt:

- Bilens foroverrettede kamera må være rent og fritt for hindringer.
- Trafikkskiltet må være godt synlig og godt belyst.
- Trafikkskiltet må være innenfor en viss avstand og innenfor kameraets synsfelt.
- Bilen kan være ute av stand til å identifisere feilplasserte skilt, for eksempel skilt som er plassert for høyt eller på skrå.
- Bilen vil kanskje ikke være i stand til å identifisere skadde eller slitte trafikkskilt.

Forhold som påvirker skiltinformasjon fra kartdata:

- Det kreves internettilkobling for å laste ned kartdata med informasjon om trafikkskilt.
- Dekningen for trafikkskiltinformasjon fra kartdata varierer fra region til region.



Nb!

For å få konsekvent og oppdatert trafikkskiltinformasjon i bilen din, må du huske å godta Googles tjenestevilkår. Kontakt et autorisert Volvo-verksted hvis du opplever problemer med funksjonen trafikkskiltinformasjon.

10.5.2. Pilot Assist

Innholdet i denne førerveiledningen gjenspeiler brukerveiledningens tilstand på utskriftstidspunktet, og vil kanskje ikke være fullstendig gyldig i fremtiden. Du finner nærmere informasjon i den komplette versjonen av ansvarsfraskrivningen på første side.

Pilot Assist kombinerer flere støttefunksjoner for å gjøre kjøringen tryggere, mer praktisk og mindre krevende. Det kan hjelpe deg å holde riktig fart og å styre i en rekke ulike situasjoner.

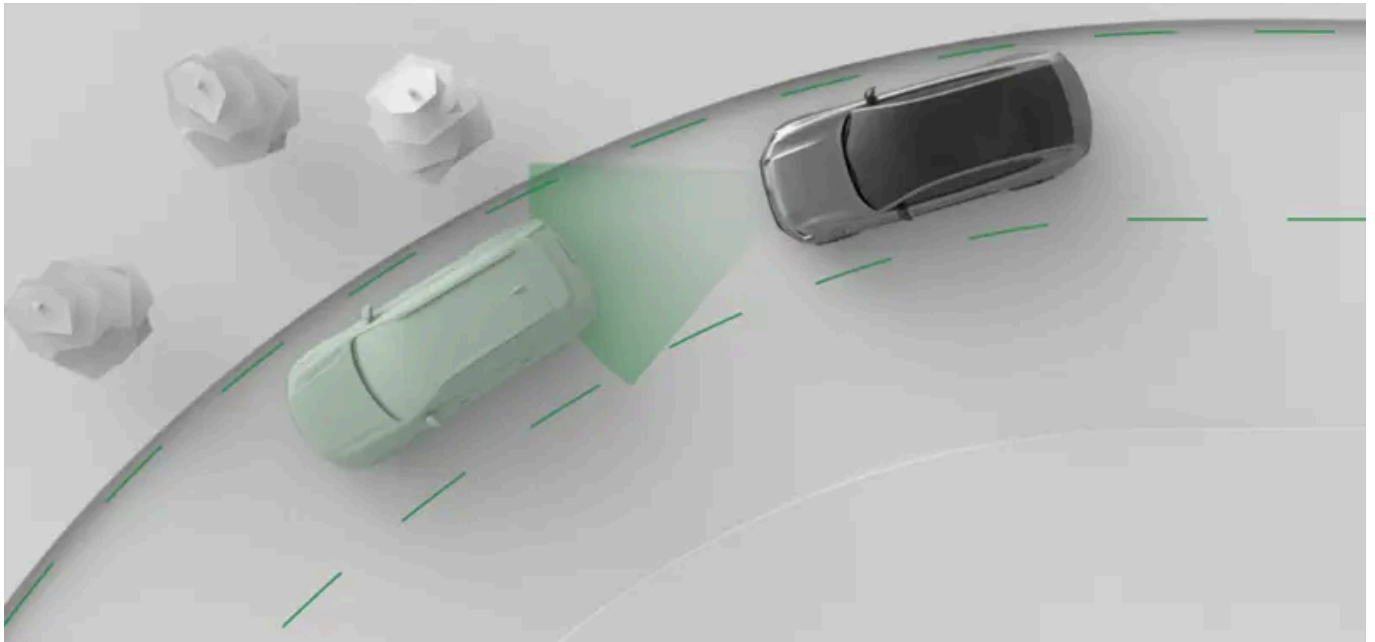

Pilot Assist hjelper deg med kjøringen på mange måter. Når du kjører med Pilot Assist, velger du målshastigheten. Deretter tar bilen seg av akselerasjon og bremsing for å oppfylle målet samtidig som den tilpasser seg trafikken rundt bilen.

Funksjonen kan også gi styreassistanse. Når funksjonen er på, hjelper styreassistanse med plasseringen i kjørefeltet ved å veilede rattbevegelsene dine.

Viktig

Før bruk av Pilot Assist

Ta deg tid til å lese alt veiledningen har å si om Pilot Assist før du bruker funksjonen. Det er viktig å forstå funksjonens evner og begrensninger for å kunne bruke den trygt.

Føreren har kontrollen

Selv om du bruker Pilot Assist, er det fortsatt du som har kontroll over bilen. Det er ditt ansvar å vurdere hvordan Pilot Assist fungerer til enhver tid. Så lenge du anser systemets funksjon for å være korrekt, kan du la det veilede kjøringen din.

Tips

Tilpasse Pilot Assist

Enkelte av egenskapene til Pilot Assist kan tilpasses, enten i innstillingene for Pilot Assist eller med rattknappene. På denne måten kan du konfigurere funksjonen så den gir støttenivået du ønsker.

Holde hastighet og avstand til kjøretøy foran

Når du aktiverer Pilot Assist, vises en innstilt hastighetsverdi ved siden av speedometeret. Denne verdien viser målshastigheten Pilot Assist forsøker å holde. Du kan justere den innstilte hastigheten med rattknappene.

Når **Tilpass til hastighetsgrense** er slått på i innstillingene, kan Pilot Assist tilpasse den innstilte hastigheten til endringer i fartsgrensen. Når fartsgrensen endres, vises den nye fartsgrensen som et forslag til innstilt hastighet i førerdisplayet som du kan bekrefte.

Hvis bilen din detekterer et kjøretøy foran som enten kjører saktere enn deg eller litt for nær, vil Pilot Assist senke farten for å holde en viss avstand til kjøretøyet foran. Når veien foran blir fri igjen, går bilen tilbake til målhastigheten. Du kan justere den generelle avstanden til kjøretøyene foran i innstillingene.

Styreassistanse

Tilgjengeligheten til aktiv styreassistanse avhenger av de gjeldende forholdene. Hvis du for eksempel kommer til en veistrekning med slitt veimerking, kan bilen midlertidig slå av styreassistanse og fortelle deg at du må styre bilen uten hjelp fra Pilot Assist. Så snart de nødvendige vilkårene er oppfylt igjen, aktiveres styreassistanse på nytt.

Styreassistanse kan slås på i innstillingene for Pilot Assist eller med knappene på rattet hvis du kjører.

Funksjoner og innstillinger for Pilot Assist

Pilot Assist har flere evner og innstillinger som du kan lese om i denne veiledningen.

Styrehjelp	Når du kjører med styreassistanse, får du aktiv hjelp med styringen. Dette kan hjelpe deg å holde riktig posisjon i kjørefeltet.
Filskifteassistent	Hjelper til med filskiftemanøvre som føreren innleder.
Hindrer forbikjøring på høyre side	Hindrer bilen i å kjøre forbi i høy fart på høyre side av andre kjøretøy.
Kurvefartassistanse	Kjørehastigheten tilpasses før kjente veielementer som svinger og rundkjøringer. Du kan alltid overstyre dette ved å trykke ned gasspedalen.
Tilpass til hastighetsgrense	Hvis fartsgrensen vises den nye fartsgrensen som et forslag til innstilt hastighet i førerdisplayet som du kan bekrefte.
Tidsintervall til kjøretøyet foran	Justerer ønsket tidsintervall til kjøretøyet foran. På denne måten kan du justere avstanden til kjøretøy foran deg.

Status og tilgjengelighet

Tilgjengeligheten til Pilot Assist vises i førerdisplayet, og avhenger av de gjeldende kjøreforholdene. Du kan alltid se nåværende støttenivå fra Pilot Assist i førerdisplayet.

Nb!

På pause

I visse situasjoner kan Pilot Assist midlertidig bli satt på pause. Dette kan skje når det kreves en beslutning fra førerens side for å starte kjøringen med Pilot Assist igjen, for eksempel etter at bilen har stoppet. Når Pilot Assist er på pause, vises det vanligvis en melding med instruksjoner om hvordan man starter igjen i førerdisplayet.

Pilot Assist bruker kartdata som leveres av Google. Hvis du ikke godtar Googles vilkår, begrenses tilgjengeligheten og ytelsen til Pilot Assist. Du kan administrere samtykket ditt i personverninnstillingene via midtdisplayet.

10.5.2.1. Videoveiledning for Pilot Assist

Se videoveiledningen for Pilot Assist for å lære mer om Pilot Assist.

Du kan se videoveiledningen for å få en god forståelse av hvordan Pilot Assist-funksjonen fungerer, når du skal bruke den og hvordan du justerer noen av innstillingene. Videoveiledningen inneholder imidlertid ikke all informasjon du trenger å vite for å kunne bruke Pilot Assist på en sikker og korrekt måte. Sørg for at du leser alt om Pilot Assist i brukerhåndboken før du tar i bruk funksjonen.

Språket som brukes i videoveiledningen er basert på bilens tiltenkte marked og ikke på det valgte systemspråket. Du finner videoen på britisk engelsk lenger ned.

Norsk





10.5.2.2. Kommunikasjon og status for Pilot Assist

Lær hvordan Pilot Assists status og handlinger kommuniseres i bilen.

Førerdisplayet viser status for Pilot Assist med grafikk og symboler. Viktig informasjon kan også vises som varsler.

Primær status vises nedenfor girindikatoren. Det forteller om Pilot Assist er aktiv eller ikke.

Målhastigheten vises i grønt over speedometeret.

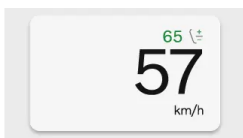

Kommunikasjon med symboler

Pilot Assists status vises med symboler. Symbolene kan vise hvilket støttenivå Pilot Assist for øyeblikket gir, avhengig av de aktive innstillingene dine for Pilot Assist.

D  Pilot Assist uten styreassistanse er tilgjengelig for aktivering hvis alle vilkår er oppfylt.

D  Pilot Assist med styreassistanse er tilgjengelig for aktivering hvis alle vilkår er oppfylt.



Pilot Assist er aktiv uten å gi styreassistanse.



Pilot Assist er aktiv og gir styreassistanse.



Kommunikasjon for filskifteassistanse. Pilenes farge og retning er forskjellig avhengig av situasjonen.



Styreassistanse er midlertidig utilgjengelig.



Pilot Assist tilpasser hastigheten etter et forankjørende kjøretøy. Symbolet vises ved siden av speedometeret.



Kurvehastighetsassistenten er aktiv, og Pilot Assist tilpasser kjørehastigheten til de aktuelle veiegenskapene, for eksempel en kurve eller en rundkjøring. Symbolet vises ved siden av speedometeret.

Kommunikasjon i surround-displaymodus

Når førerdisplayet viser surround-displaymodus, vises status og handlinger for Pilot Assist som animasjoner og med symboler. Animasjonene kan vise hvilket støttenivå Pilot Assist for øyeblikket gir, avhengig av innstillingene dine for Pilot Assist. Dette kan omfatte holde hastighet, holde avstand, justere hastigheten etter forankjørende kjøretøy og tilgang til styreassistanse.



Viktig

Bruke omgivelsesmodus

Omgivelsesmodus kan ikke gjengi perfekt det som skjer på veien rundt deg, så du må ikke gjøre deg avhengig av den når du kjører.

Varsler og meldinger

Når du bruker Pilot Assist, kan det komme varsler i førerdisplayet. De kan inneholde viktig informasjon om status for Pilot Assist-funksjoner og instruksjoner du må følge, som å ikke slippe rattet.

10.5.2.3. Aktivere Pilot Assist

Du aktiverer Pilot Assist ved å bevege høyre rattendel nedover mens du kjører. Det er viktig å vurdere om de gjeldende kjøreforholdene legger til rette for trygg bruk av Pilot Assist.

Når du kjører, viser et grått symbol for Pilot Assist i førerdisplayet at funksjonen er tilgjengelig, men ikke aktivert. Symbolet endres avhengig av om styreassistanse er på i innstillingene eller ikke.



Pilot Assist med styreassistanse er av, men tilgjengelig for aktivering hvis alle vilkår er oppfylt.



Pilot Assist uten styreassistanse er av, men tilgjengelig for aktivering hvis alle vilkår er oppfylt.

Viktig

Før bruk av Pilot Assist

Ta deg tid til å lese alt om Pilot Assist i denne håndboken før dere bruker den for første gang. Det er viktig å forstå funksjonens evner og begrensninger for å bruke den trygt.

Vurdere situasjonen

Forsikre deg om at trafikksituasjonen og forholdene egner seg til aktivering. Vent til du er ferdig med pågående manøvrer, som filskifte, før du aktiverer Pilot Assist.

Aktivere Pilot Assist mens du kjører

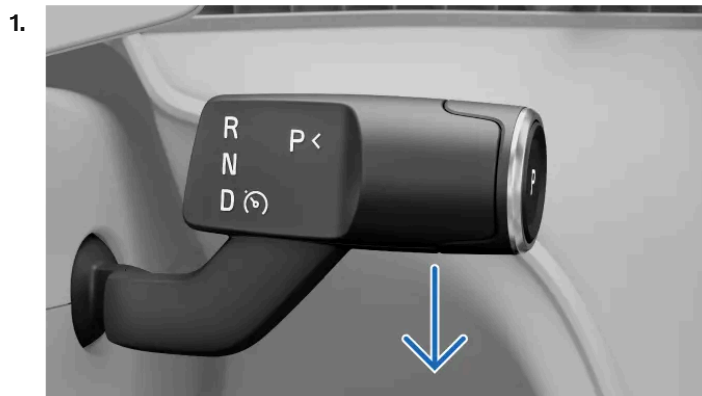

Når situasjonen egner seg for det, trekk høyre ratthendel helt ned.

> Aktiveringen bekreftes i førerdisplayet.

Første gang du aktiverer Pilot Assist når du kjører, blir hastigheten i det øyeblikket du aktiverer funksjonen, den innstilte hastigheten.

Tips

Gjenoppta Pilot Assist

Hvis du nylig har brukt Pilot Assist og vil bruke den forrige målhastigheten, må du holde hendelen på rattet trukket ned litt lenger når du aktiverer Pilot Assist. Ved aktivering gjenopptas den tidligere innstilte målhastigheten.

Når Pilot Assist er aktiv, kan du justere målhastigheten med rattknappene.

10.5.2.4. Deaktivere Pilot Assist

Når du vil slutte å kjøre med Pilot Assist, kan du deaktivere funksjonen manuelt. Det finnes også situasjoner der Pilot Assist blir deaktivert automatisk.

Deaktivering og aktivering av Pilot Assist gjøres på samme måte. Du trekker ganske enkelt høyre ratthendel nedover. Du kan deaktivere Pilot Assist ved å bremse.

Når du deaktiverer Pilot Assist, blir all assistanse fra funksjonen slått av. Det omfatter opprettholdelse av hastighet og avstand i tillegg til styreassistanse.

Deaktivere Pilot Assist med hendelen

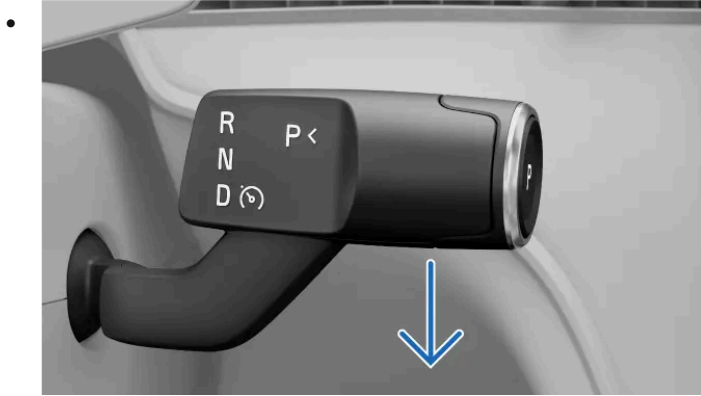

Trekk høyre ratthendel helt ned.

> Deaktiveringen bekreftes i førerdisplayet.

Deaktivere ved å bremse

- Trykk ned bremsepedalen

> Deaktiveringen bekreftes i førerdisplayet.

i Nb!

Automatisk deaktivering

Pilot Assist har en rekke begrensninger og fungerer bare når alle nødvendige vilkår er oppfylt. Hvis kjøreforholdene endres mens du kjører, kan Pilot Assist bli deaktivert automatisk.

Scenarier der Pilot Assist kan bli deaktivert automatisk, er blant annet følgende:

- Du kjører ikke aktivt. Du må være oppmerksom og holde begge hendene på rattet selv om styreassistanse er aktivert.
- Du åpner en dør eller løsner sikkerhetsbeltet ditt.
- Du skifter gir. Pilot Assist kan bare gi deg støtte når D er valgt.
- Du lar blinklyset være på i lang tid mens du kjører med styreassistanse. Dette kan være et tegn på at du ikke er helt konsentrert.
- Du øker hastigheten manuelt og holder høyere hastighet enn målhastigheten. Dette er et tegn på at du vil ta tilbake full manuell kontroll over bilen.
- Kamera- eller radarvilkårene for Pilot Assist er ikke oppfylt.

10.5.2.5. Justere mål hastigheten for Pilot Assist

Pilot Assist kan hjelpe deg å holde en fastsatt mål hastighet. Du kan justere mål hastigheten med rattknappene.

Når du kjører med aktiv Pilot Assist, kan du velge en mål hastighet. Deretter tar bilen seg av akselerasjon og bremsing for å oppfylle målet samtidig som den tilpasser seg trafikken rundt bilen.

Du kan justere den innstilte mål hastigheten ved å trykke på justeringsknappene for hastighetsangivelse i kontrollområdet på venstre side av rattet. Når dette er mulig, vil førerdisplayet informere om hvilke knapper man skal trykke på.

Atferden for endring av mål hastighet varierer avhengig av om bilen din er bygget for et marked som bruker km/t eller mph som standardenhet for hastighet. Dette endrer seg ikke hvis du velger en annen hastighetsenhet i systeminnstillingene.

For biler som er bygget for et marked med km/t:

Trykk en gang Juster mål hastigheten med 5 enheter.

Trykk inn og hold Juster mål hastigheten med 1 enhet kontinuerlig ved å trykke på knappen og holde den inne.

For biler som er bygget for et marked med mph:

Trykk en gang Juster mål hastigheten med 1 enhet.

Trykk inn og hold Juster mål hastigheten med 5 enheter kontinuerlig ved å trykke på knappen og holde den inne.

Når du justerer med 5 enheter om gangen, vil mål hastigheten automatisk bruke hastighetsøkninger som er delelige med fem, som 25, 30 og 35.

Når **Tilpass til hastighetsgrense** er slått på i innstillingene, kan Pilot Assist tilpasse den innstilte hastigheten etter kommende endringer i fartsgrensen. Den nye fartsgrensen vises deretter som et forslag til innstilt hastighet i førerdisplayet, slik at du kan bekrefte den.

1. Juster mål hastigheten med knappene på rattet.
- > Den nye mål hastigheten vises i grønt over speedometeret.

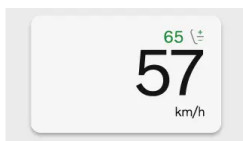

10.5.2.6. Slå på og av styreassistanse når du kjører

Styreassistansen fra Pilot Assist kan enkelt slås på og av med rattknappene. På den måten kan du kontrollere den uten å gå inn i innstillingene mens du kjører.

Styreassistanse er del av Pilot Assist og kan bare brukes når Pilot Assist er aktiv.

Hvis styreassistanse er utilgjengelig av en eller annen grunn, for eksempel på grunn av dårlig veimerking, vil du ikke kunne aktivere den. Når styreassistanse er slått på, vil den automatisk aktiveres når de påkrevde vilkårene er oppfylt.

1. Trykk på knappen for styreassistanse  på rattet.

> Styreassistanse er enten på eller av.

Hvis den er på, aktiveres styreassistanse automatisk når de påkrevde vilkårene er oppfylt.

Hvis den er av, vil Pilot Assist fortsatt være aktiv, men hovedsakelig gi støtte for hastighet og avstand til kjøretøyet foran.

10.5.2.7. Skifte fil med Pilot Assist

Filskifteassistanse er en funksjon som inngår i Pilot Assist, og som kan hjelpe til ved filskifte ved forbi kjøring av andre kjøretøy.

Pilot Assist gir automatisk styreassistanse når du skifter fil, hvis alle vilkår er oppfylt.

I tillegg til de generelle vilkårene for bruk av Pilot Assist, omfatter vilkårene for filskiftehjelp følgende:

- Både styreassistanse og filskiftehjelp slås på i innstillingene for Pilot Assist.
- Pilot Assist er aktiv.
- Vilråene for styreassistanse er oppfylt.
- Hastigheten din ligger i området 65–150 km/t (40–90 mph).
- Trafikken tillater filskifte.
 - Bilen sjekker om vilråene for assistert filskifte er oppfylt, for eksempel at filen ved siden av er ledig. Ansvaret for å vurdere og avgjøre om det er mulig å skifte fil på en trygg måte, ligger i siste instans hos føreren.
 - Det finnes veiforhold og kjøreforhold hvor bilen ikke får nok informasjon til å gi styreassistanse ved filskifte. I slike situasjoner kan føreren fortsatt gjennomføre filskifter uten assistanse. Dette slår av styreassistansen til vilråene er oppfylt igjen.
- Du kjører på motorvei eller lignende.

Status for filskifte formidles via symboler og meldinger.

Symboler som viser informasjon om tilgjengelige eller pågående filskifter, vises under girindikatoren.



Filskifteassistanse er tilgjengelig for bruk. Symbolet viser en pil som viser retningen til et mulig filskifte. Det kan vises på den ene siden eller begge sider samtidig. Mens filskifter pågår, begynner pilen som peker i filskiftets retning, å blinke.

Informasjon om avbrutte filskifter eller feil som påvirker bilens evne til å utføre assisterte filskifter, formidles med symboler og meldinger.



Det pågående filskiftet avbrytes. En assistert filskiftemanøver kan bli avbrutt hvis det skjer en endring i forholdene eller trafikksituasjonen, eller hvis du ytre motstand mot den veiledede styringen. Filskiftet avbrytes straks. Ta full kontroll over bilen når dette er nødvendig.



Filskifteassistanse er ikke tilgjengelig og et eventuelt pågående filskifte avbrytes. Dette kan skje hvis det finnes en feil som påvirker kritiske systemer som styreassistanse. Vær oppmerksom på eventuelle meldinger som kan komme.

Advarsel

Filskifteassistanse er et supplement til trygge kjørevaner. Funksjonen verken reduserer eller erstatter behovet for at føreren viser oppmerksomhet og konsentrerer seg om å kjøre trygt. Kjør bilen med samme fokus på sikkerhet som kreves for en bil som ikke har evne til å gripe inn.

1. Når et filskifte er tilgjengelig, bruker du blinklyshendelen til å innlede filskiftet.
- > Bilen oppfatter at du vil skifte fil. Hvis de nødvendige vilkårene er oppfylt, begynner bilen å veilede styringen din under filskiftet.

Nb!

Hold hendene på rattet

Hold begge hender på rattet mens filskiftet pågår. Du har ansvar for å gripe inn om nødvendig. Du kan overstyre veiledningen fra bilen ved å bremse, akselerere eller styre når som helst.

10.5.2.8. Forebygging av forbikjøring på innsiden

Pilot Assist har en innstilling som, når den er slått på, kan hindre forbikjøring i høy hastighet på høyre side av et annet kjøretøy.

Du kan velge hvordan bilen skal reagere når du kjører raskere enn et kjøretøy i nærmeste kjørefelt på din venstre side. Avhengig av region kan forbikjøring i slike situasjoner frarådes eller til og med være forbudt.

Bilen senker farten for å unngå å kjøre forbi et annet kjøretøy hvis alle følgende vilkår er oppfylt:

- **Hindrer forbikjøring på høyre side** er slått på i innstillingene.
- Pilot Assist er aktiv.
- Du kjører på motorvei eller lignende.
- Hastigheten din er over 80 km/t (50 mph).
- Kjøretøyet du nærmer deg, kjører i det nærmeste kjørefeltet til venstre for deg.
- Kjøretøyet du nærmer deg, detekteres av bilen din.

Overstyre funksjonen

Du kan enkelt overstyre denne funksjonen ved behov. Bare trykk ned gasspedalen for å øke farten og kjøre forbi det andre kjøretøyet. Hvis det er flere kjøretøy foran kjøretøyet du nettopp har kjørt forbi, vil bilen din kjøre forbi disse også.



Føreransvar

Denne førerstøttefunksjonen er et supplement til trygge kjørevaner. Funksjonen verken reduserer eller erstatter behovet for at føreren viser oppmerksomhet og konsentrerer seg om å kjøre trygt.

Kjøre på andre siden av veien

Husk å slå av denne funksjonen hvis du besøker en region hvor man kjører på den andre siden av veien.

10.5.2.9. Justere innstillinger for Pilot Assist

Du kan justere eller endre hvilke funksjoner som er slått på for Pilot Assist i innstillingene.

Pilot Assist omfatter flere funksjoner. Enkelte av disse kan slås på, slås av eller tilpasses i innstillingene. På denne måten kan du konfigurere Pilot Assist så den gir støttenivået du ønsker.

Innstillinger som kan justeres, er blant annet:

Styrehjelp	Veileder rattbevegelsen for å plassere bilen korrekt i kjørefeltet.
Filskifteassistent	Hjelper til med filskiftemanøvre som føreren innleder.
Hindrer forbikjøring på høyre side	Hindrer bilen i å kjøre forbi i høy fart på høyre side av andre kjøretøy.
Kurvefartassistanse	Kjørehastigheten tilpasses før kjente veielementer som svinger og rundkjøringer.
Tilpass til hastighetsgrense	Fartsgrensen for veien du kjører på, vises som et forslag til innstilt hastighet i førerdisplayet som du kan bekrefte.
Tidsintervall til kjøretøyet foran	Juster målverdien for tidsintervallet til kjøretøyene foran. På denne måten kan du justere avstanden til kjøretøy foran deg.

Tips

Tilpass Pilots Assists funksjoner med rattknappene

Funksjoner som styreassistanse og mål hastighet kan justeres ved hjelp av rattknappene. Førerdisplayet viser vanligvis hvilke handlinger som er tilgjengelige og hvilke knapper du kan bruke.

Hurtigtilgang

Du kan også justere tidsintervallet til kjøretøyene foran via den kontekstuelle linjen. På denne måten kan du gjøre raske justeringer uten å gå inn i innstillingene.

Viktig

Endre innstillinger for førerstøtte

Sørg for at du forstår hvordan endringer i bilens innstillinger kan påvirke bilens atferd. Dette er spesielt viktig når det gjelder funksjoner som påvirker hvilket assistansenivå bilen kan gi.

1. Trykk på bilsymbolet  i bunnlinjen og gå til **Innstillinger**.
2. Gå til **Kjøring** → **Pilot Assist**.
3. Tilpass innstillingene for Pilot Assist etter dine egne preferanser.



Nb!

Justering av tidsintervallet til kjøretøy foran

Høyere kjørehastigheter kan føre til at den generelle avstanden til et forankjørende kjøretøy blir lengre enn ved lavere hastigheter, selv om det innstilte tidsintervallet er det samme. Dette skyldes at den beregnede avstanden blir større for det gitte tidsintervallet.

10.5.2.10. Vilkår og begrensninger for Pilot Assist

For å bruke Pilot Assist trygt er det viktig å være klar over systemets begrensninger. Selv om det er en avansert funksjon, er det visse forhold og situasjoner den ikke er i stand til å håndtere.

Førerens ansvar ved bruk av Pilot Assist

Selv om Pilot Assist tar over mange oppgaver knyttet til kjøringen, regnes du fortsatt som fører, med det ansvaret det medfører. Når du bruker funksjonen, må du likevel kjøre bilen aktivt og oppmerksomt. Pilot Assist vet ikke hvilke hensikter du eller andre førere har. Det kan ikke forutsi alle potensielt farlige situasjoner som en oppmerksom fører kan forutse. Det er ditt ansvar å til enhver tid vurdere hvordan Pilot Assist fungerer, og handle i henhold til dette. Så lenge du anser systemets funksjon for å være korrekt, kan du la det veilede kjøringen din.



Kjøreforhold

For å vurdere hvordan Pilot Assist fungerer, må du ta alle kjøre-, trafikk-, vær- eller veiforhold i betraktning. For eksempel, hvis det er dårlig sikt, kan det være du må velge en større avstand til forankjørende kjøretøy enn den Pilot Assist holder. Du må også holde en fart som er trygg i de gjeldende vei- og trafikkforholdene.

Sikrere og enklere kjøring

Når det brukes riktig, kan Pilot Assist øke sikkerheten og gjøre kjøringen enklere. I noen tilfeller kan det kompensere for førerfeil, for eksempel feil på grunn av konsentrasjonssvikt eller distraksjoner. Denne potensielle fordelene er et supplement til gode, trygge kjørevaner. Funksjonen verken reduserer eller erstatter behovet for at føreren viser oppmerksomhet og konsentrerer seg om å kjøre trygt.

Førerens årvåkenhet

Bruk av farts- og avstandsholderfunksjoner kan føre til lange perioder uten bruk av pedalene. Du må likevel være klar til å bremse eller akselerere manuelt ved behov. Unngå å skifte kjørestilling på en måte som gjør at det kan ta lengre tid for deg å reagere.

Hendene på rattet

Pilot Assist kan hjelpe deg å styre, men du må likevel ha hendene på rattet, akkurat som når du kjører uten hjelp. Så lenge du anser styrehjelpen for å være korrekt, kan du la Pilot Assist hjelpe deg å styre.

Blikket på veien

Når du bruker Pilot Assist, må du være like oppmerksom som vanlig når du kjører. Det innebærer at du må følge med på omgivelsene og trafikken rundt deg, akkurat som når du kjører uten hjelp.

Hastighetsområde for Pilot Assist

Pilot Assist er tilgjengelig i forskjellige hastigheter avhengig av konteksten for aktivering og bruk.

- Når du bruker Pilot Assist uten styreassistanse, kan du angi målhastigheter i området 20–180 km/h (10–110 mph).
- Når du bruker Pilot Assist med styreassistanse, kan du angi målhastigheter i området 20–150 km/t (10–90 mph).
- Pilot Assist kan aktiveres under 20 km/t (10 mph), men vil da forsøke å akselerere opp til minste innstilte hastighet.
- Når du kjører etter et annet kjøretøy, kan Pilot Assist holde seg aktivt under 20 km/t (10 mph).
 - I situasjoner der du kjører sakte bak andre kjøretøy, for eksempel køkjøring, kan det være du kan bruke Pilot Assist selv om du kjører saktere enn 20 km/t (10 mph). Dette forutsetter at det kjører et kjøretøy foran i en hastighet som bilen din kan tilpasse seg til.^[1]

Aktivering og tilgjengelighet

Flere vilkår må være oppfylt for å aktivere Pilot Assist. De kan være knyttet til de nåværende trafikk- og veiforholdene eller status for bilens systemer. Noen er knyttet til at bilen er klar til å kjøre, for eksempel at føreren har festet sikkerhetsbeltet, har hendene på rattet^[2] og at alle dørene er lukket. Andre er knyttet til den nåværende kjøresituasjonen, som at du kjører i en hastighet som er innenfor hastighetsområdet for Pilot Assist. For at systemet skal aktiveres når bilen står stille, må det være et kjøretøy foran i kort avstand. Hvis aktivering hindres, varsles det vanligvis om årsaken i førerdisplayet.

Følge med på forankjørende kjøretøy

Innholdet i denne førerveiledningen gjenspeiler brukerveiledningens tilstand på utskriftstidspunktet, og vil kanskje ikke være fullstendig gyldig i fremtiden. Du finner nærmere informasjon i den komplette versjonen av ansvarsfraskrivningen på første side.

En av tingene Pilot Assist kan gjøre, er å tilpasse bilens hastighet til et forankjørende kjøretøy og holde en bestemt avstand til det. Pilot Assist atferd og evne til å følge med på forankjørende trafikk avhenger av flere faktorer, som bilens egen hastighet og hastigheten til det forankjørende kjøretøyet.

Forankjørende kjøretøy som kjører svært sakte eller står stille, kan få Pilot Assist til å endre atferd, avhengig av situasjonen og bilens egen hastighet:

- Hvis Pilot Assist følger et kjøretøy som stopper helt opp, senker Pilot Assist bilens hastighet til den stopper bak det andre kjøretøyet.
- Hvis et stillestående kjøretøy detekteres foran deg, vil Pilot Assist senke farten til bilen din i et forsøk på å stoppe bak det andre kjøretøyet.
 - Avhengig av kjørehastigheten din vil bilen kanskje ikke klare å stoppe helt opp bak kjøretøyet foran. Du er alltid ansvarlig for å følge med på trafikken rundt deg og kjøre bilen på en måte som gjør at du kan reagere og kontrollere den på en trygg måte.
- Når du kjører i høy hastighet, kan stillestående kjøretøy foran deg bli feiltolket av Pilot Assist, for eksempel når du tar igjen en stillestående kø. I en slik situasjon vil ikke Pilot Assist ta hensyn til de stillestående bilene eller senke farten til bilen din. Vær alltid oppmerksom og klar til å kontrollere bilen din og bremse når det er nødvendig.



Advarsel

Stillestående eller saktekjørende kjøretøy foran

Et stillestående kjøretøy i kjørefeltet ditt er en kollisjonsfare som krever at du handler ved å stoppe eller styre.^[3]

- I en hastighet under 5 km/t (3 mph) kan Pilot Assist settes på pause når bilen følger et annet kjøretøy
 - hvis det er usikkerhet om det som detekteres foran bilen, er et stillestående kjøretøy eller et annet objekt^[4].
 - hvis kjøretøyet foran svinger og forlater kjørebane din.

Bilens tilstand og systemer

Pilot Assist er avhengig av nøyaktig detektering og identifikasjon av trafikken og veiforholdene rundt bilen. Dette omfatter informasjon fra kameraer, radarer og andre sensorer. Deteksjonssystemet er ikke i stand til å håndtere alle kjøre-, trafikk-, vær- eller veiforhold. Les de separate seksjonene i veiledningen om deteksjonstyper, hvordan de virker, og begrensningene deres for å få bedre forståelse av hvordan Pilot Assists prestasjoner kan påvirkes.

Flere av funksjonene til Pilot Assist avhenger av andre systemer i bilen.

- For å tilpasse farten etter kjøretøyene foran bruker bilen en kombinasjon av radar- og kameradetektering. Følgelig kan forholdene og disse systemenes begrensninger påvirke funksjonens tilgjengelighet og prestasjoner.
- Styreassistanse er bare tilgjengelig når bilen kan identifisere sin egen posisjon i veien gjennom kameradetektering av veimerkingen.
 - Dette forutsetter at veien oppfyller visse standarder.
 - Forhold og begrensninger for bilens kameradetektering kan påvirke styreassistanseens tilgjengelighet og prestasjoner.
- Informasjon om veiens egenskaper, for eksempel kommende skarpe svinger og rundkjøringer, er avhengig av nøyaktige kartdata. Tilgjengeligheten og funksjonaliteten til kartdatatjenesten kan variere over tid, og avhenger av region. Dette påvirker i sin tur tilgjengeligheten og ytelsen til kurvehastighetsassistenten.
- Hvis du ikke godtar Googles vilkår, begrenses tilgjengeligheten og ytelsen til Pilot Assist. Du kan administrere samtykket ditt i personverninnstillingene via midtdisplayet.

- Når målhastigheten for Pilot Assist er stilt inn på å tilpasse seg til fartsgrensen, hentes verdien fra bilens system for trafikkskiltinformasjon. I visse forhold vil det ikke være i stand til å gi en nøyaktig fartsgrense.

 **Viktig**

Feil på bilen

Visse feil på bilen kan påvirke tilgjengeligheten til fører støttefunksjoner. Sjekk om det varsles om problemer i bilens statusvisning, hvis Pilot Assist er utilgjengelig.

Endringer på bilen

Endringer, reparasjoner og montering av tilbehør kan ha negativ virkning på eller begrense fører støttefunksjoner. Veiledningen har en separat seksjon med detaljert informasjon om dette emnet.

Andre vilkår og begrensninger

- Pilot Assister primært beregnet på kjøring på jevnt veidekke. Funksjonen kan ha vansker med å holde riktig avstand til forankjørende kjøretøy i bratte oppoverbakker.
- Ikke bruk Pilot Assist når du kjører med tilhenger eller tung last.

^[1] Pilot Assist laveste målhastighet er 20 km/t (10 mph), selv om hastigheten din ved aktivering er lavere enn dette.

^[2] Hvis du har på deg hansker, kan det av og til påvirke sensorene for hånddetektering på rattet.

^[3] Bilen kan likevel advare om kollisjonsfaren og gjøre et sikkerhetsinngrep hvis du ikke reagerer i tide. Dette kan skje uavhengig av Pilot Assists evner.

^[4] For eksempel fartsdempende hindringer.

10.6. Parkeringshjelp

Bilen har flere funksjoner som kan hjelpe deg å parkere, for eksempel veiledning med kamera- og sensorvisninger. Lær hvordan du bruker de forskjellige typene hjelpefunksjoner.

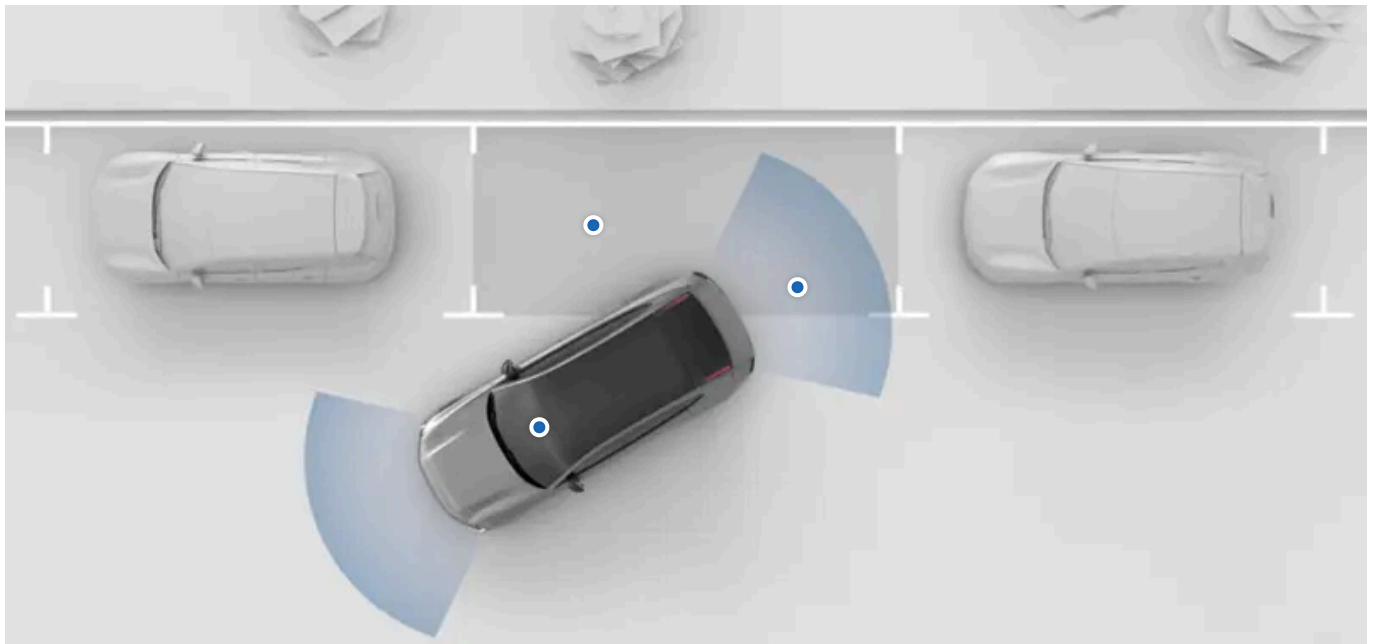

Bilens parkeringshjelpefunksjoner er tilgjengelige i midtdisplayets parkeringsvisning. I de fleste tilfeller åpnes parkeringsvisningen automatisk når du trenger den, men du kan også åpne den manuelt.

Følgende parkeringshjelpefunksjoner er tilgjengelige i parkeringsvisningen:

Avstands- og hindringsdetektering	Bilen registrerer omgivelsene ved hjelp av mange forskjellige sensorer. Den bruker denne informasjonen til å veilede med lyd, grafikk og advarsler når du kjører i lav hastighet.
Visninger fra parkeringskamera	Bilen viser omgivelsene ved hjelp av kameraer plassert rundt på bilen.
Automatisk ryggebrems	Bilen kan bremse automatisk hvis den detekterer en hindring like bak bilen mens du rygger i lav hastighet.
Park Pilot Assist	Denne funksjonen kan styre, bremse og bevege bilen inn og ut av parkeringsplasser.

Viktig

Påkrevd kunnskap og føreransvar

Funksjonene i assistert parkering er beregnet på å gjøre kjøringen mer komfortabel og tryggere, men de reduserer ikke førerens behov eller ansvar for å kjøre så trygt som mulig. Les all relatert informasjon om en funksjon før du bruker den.

Seksjonen som tar for seg føreransvar, er obligatorisk lesning for å forstå evnene og begrensningene til bilens funksjoner for assistert kjøring.

Hvis det er noe som er uklart eller du har spørsmål, bør du henvende deg til Volvos kundestøtte straks.

10.6.1. Parkeringsvisning

Parkeringsvisningen viser informasjon både fra kamera og parkeringssensorer for å hjelpe deg å bli mer oppmerksom på bilens omgivelser. Dette kan være nyttig ved manøvrering i lav hastighet, for eksempel når du parkerer.

Innholdet i denne førerveiledningen gjenspeiler brukerveiledningens tilstand på utskriftstidspunktet, og vil kanskje ikke være fullstendig gyldig i fremtiden. Du finner nærmere informasjon i den komplette versjonen av ansvarsfraskrivningen på første side.

Åpne parkeringsvisningen

I de fleste tilfeller åpnes parkeringsvisningen automatisk når du trenger den. Du kan også åpne den ved å åpne kameraappen i den kontekstuelle linjen i app-biblioteket .



Parkeringsvisningen lukkes automatisk når du kjører i over en viss hastighet. Etter parkering lukkes parkeringsvisningen når du forlater bilen.

Funksjoner i parkeringsvisningen

Parkeringsvisningen inneholder følgende funksjoner:

- Kameravisninger som også gir visuell veiledning og detekterer hindringer.
- Rear Auto Brake, som kan bremse automatisk for hindringer når du rygger i lav hastighet.
- Park Pilot Assist, som aktivt kan styre bilen inn og ut av parkeringsplasser.

Kameravisninger

Det er flere kameravisninger å velge mellom.



Foran Et kamera helt foran på bilen leverer foroverrettet visning og visning ovenfra.



3D Bilen kombinerer bildene fra kameraene foran, på sidene og bak for å vise bilen i omgivelsene. Standardperspektivet er å vise bilen ovenfra, men du kan også endre visningen til andre perspektiver.



Bak Et kamera bak på bilen leverer bakoverrettet visning og visning ovenfra.

Justering av 3D-visningen

Du kan justere 3D-visningen ved å dra fingrene rundt for å endre vinkelen. Du kan også zoome inn og ut ved å gjøre en knipebevegelse med fingrene. Ved å justere visningen kan du se nærmere på objekter fra forskjellige vinkler, og se ting tydeligere i parkeringsvisningen.



Tips

Sentrere 3D-visningen

Du kan når som helst sentrere visningen igjen ved å trykke på symbolet for 3D-visning. Dette bringer deg tilbake til standard 3D-visning.

Automatisk zooming inn og ut

Hvis du nærmer deg en hindring, kan bilen automatisk zoome inn på den delen av bilen som er nærmest hindringen. Hvis du kjører bort fra en hindring eller hvis hindringen fjernes, kan bilen automatisk zoome ut igjen.

Detektering av hindringer og avstand

Innholdet i denne førerveiledningen gjenspeiler brukerveiledningens tilstand på utskriftstidspunktet, og vil kanskje ikke være fullstendig gyldig i fremtiden. Du finner nærmere informasjon i den komplette versjonen av ansvarsfraskrivningen på første side.

Parkeringsvisningen kan gi visuelle varslere og lydvarslere hvis bilen detekterer hindringer i nærheten av bilen.

Disse varslene endres hvis du beveger deg forbi et anbefalt stoppunkt. Fargen på de visuelle signalene endres til rødt og lyden blir mer intens når du nærmer deg hindringen.

Viktig

Føreransvar

Detektering av hindringer og avstander er et supplement til trygge kjørevaner. Det reduserer ikke førerens behov eller ansvar for å kjøre og bruke bilen på en så sikker måte som mulig.

Føreren er alltid ansvarlig for å være oppmerksom på bilens omgivelser og forsikre seg om at det er trygt å manøvrere bilen.

Begrensninger for detektering

Bilens evne til å detektere hindringer og avstander har sine begrensninger. Les den separate seksjonen som tar for seg detektering av bilens omgivelser og trafikk før du bruker funksjoner som er avhengige av disse evnene.

Nb!

Kamerakalibrering

Etter service på bilens parkeringskameraer kan det av og til ta litt tid før de kalibrerer seg. Dette kan føre til at visse funksjoner, som parkeringsvisning, blir utilgjengelige en kort periode etter at bilen har vært til service.

10.6.2. Park Pilot Assist

Park Pilot Assist kan hjelpe deg å manøvrere inn og ut av visse parkeringsluker.

Når den er aktiv, kontrollerer Park Pilot Assist bilen med høy presisjon, slik at du kan parkere på trange parkeringsluker. Den er i stand til både å parkere i og kjøre ut av en parallell parkeringsluke.



Viktig

Les alt

Les all informasjonen om funksjonen før du bruker den. Det er viktig å kjenne til riktig bruk av funksjonen og funksjonens begrensninger.

Detektering av omgivelsene

Park Pilot Assist er avhengig av bilens evne til å detektere omgivelsene ved hjelp av informasjon fra parkeringssensorene. Sensorene bruker objekter i nærheten til å oppdage ledige parkeringsplasser i stedet for veimerkinger. Av denne grunn kan Park Pilot Assist bare identifisere en parkeringsplass hvis det er et annet kjøretøy parkert foran den.

Under manøvrer med Park Pilot Assist

Bilen kontrollerer akselerasjon, bremsing og styring under parkeringsmanøvrer. Selv om Park Pilot Assist overtar de kjørelaterte oppgavene ved parkering, må du fortsatt følge med på funksjonen og manøvrene den gjør. Det betyr at så lenge du er enig i det Park Pilot Assist gjør, trenger du ikke å gjøre noe for å øke farten, senke farten eller styre bilen. Du må imidlertid alltid være klar til å ta tilbake kontrollen over parkeringen hvis du føler at det er nødvendig.

Parkering i en parkeringsluke

Du kan bruke Park Pilot Assist til lukeparkering, når du parkerer bak et annet kjøretøy. Når du aktiverer Park Pilot Assist, vil den finne ledige luker nær bilen og presentere en av dem i midtdisplayet. Når du har bekreftet den foreslåtte parkeringsluken, kan du slippe rattet og starte parkeringsmanøveren ved å trykke lett på bremsepedalen én gang. Bilen kontrollerer deretter styring, bremsing og akselerasjon for å parkere. Følg med på manøvreringen og følg alle instruksjoner i midtdisplayet.

Forlate en parkeringsluke

Du kan bruke Park Pilot Assist til å manøvrere ut av en parkeringsluke. Når du aktiverer Park Pilot Assist, foreslår bilen en utkjøringsretning. Bruk blinklysene til å velge og bekrefte hvilken vei du ønsker å kjøre ut av parkeringsluken. Når du har bekreftet utkjøringsretningen, kan du slippe rattet og trykke lett på bremsepedalen for å starte Park Pilot Assist-manøveren. Bilen kontrollerer deretter styring, bremsing og akselerasjon for å kjøre ut av parkeringsluken. Følg med på manøvreringen og følg alle instruksjoner i midtdisplayet.



Advarsel

Vær oppmerksom

Når du bruker Park Pilot Assist, må du være like oppmerksom på omgivelsene som når du parkerer uten hjelp. Ta full kontroll over bilen straks om nødvendig.

Føreransvar

Føreren er alltid ansvarlig for å kjøre trygt og i samsvar med gjeldende trafikkregler og forskrifter. Park Pilot Assist er ikke en erstatning for førerens oppmerksomhet og dømmekraft.

Begrensninger

Park Pilot Assist kan ikke håndtere alle trafikk-, vær- og veiforhold. Les den separate seksjonen i veiledningen som tar for seg detektering av bilens omgivelser og trafikk før du bruker funksjoner som er avhengige av disse evnene.

Stoppe Park Pilot Assist

Du kan når som helst stoppe en pågående manøver. Avhengig av hvordan du gjør det, vil Park Pilot Assist enten sette manøveren på pause eller avslutte den.

Det kan finnes flere grunner til å stoppe en pågående manøver fra Park Pilot Assist, for eksempel:

- Du vil ta over og fullføre manøveren selv.
- Du er fornøyd med bilens plassering og har ikke behov for at bilen fortsetter.
- Du vil stoppe den av sikkerhetsmessige grunner.

Du kan gå ut av Park Pilot Assist på følgende måter:

- Trykk på **Avbryt** i midtdisplayet.
- Begynne å styre manuelt.
- Skifte gir.

Park Pilot Assist vil stoppe automatisk hvis

- det detekteres en fotgjenger i nærheten av kjøretøyet
- maksimal tillatt hastighet overskrides
- maksimalt antall bevegelser overskrides
- bakken er for bratt
- bilen detekterer en funksjonsfeil eller svikt i systemet

Du kan også sette Park Pilot Assist på pause ved å trykke på bremsepedalen.



Nb!

Sette Park Pilot Assist på pause automatisk

Park Pilot Assist kan automatisk bli satt på pause under en manøver hvis

- en dør åpnes
- føreren ikke lenger gjenkjennes av bilens system
- bilen utfører en nødbremsemanøver

Forlenge en manøver som er på pause

Ved å holde bremsepedalen nede kan manøveren settes på pause i opptil ett minutt før den avbrytes. Hvis du slipper bremsepedalen i løpet av dette tidsrommet, fortsetter manøveren.

Fortsette en manøver som er på pause

Du kan fortsette manøveren ved å trykke én gang på bremsepedalen. Hvis du ikke trykker på bremsepedalen etter en automatisk pause, avbrytes manøveren etter kort tid.

10.6.2.1. Parkering med Park Pilot Assist

Du kan aktivere Park Pilot Assist i parkeringsvisningen. Denne funksjonen er i stand til å manøvrere bilen inn i en parallell parkeringsluke.

Parkeringsvisningen vises ofte automatisk, for eksempel når du rygger, men av og til må du åpne den manuelt. Finn kameraappen i den kontekstuelle linjen eller app-biblioteket .



Viktig

Før bruk av Park Pilot Assist

Ta deg tid til å lese alt om Park Pilot Assist i denne veiledningen før du bruker den for første gang. Det er viktig å forstå funksjonens evner og begrensninger for å bruke den trygt.

Vurdere situasjonen

Forsikre deg om at trafikksituasjonen og forholdene egner seg til aktivering. Park Pilot Assist kan bare hjelpe deg med lukeparkering og bruker kjøretøy i nærheten til å identifisere en egnet parkeringsplass. Hvis det ikke står noen bil foran parkeringsplassen, kan det hende at systemet ikke oppdager den.

Bilen kontrollerer akselerasjon, bremsing og styring under assisterte parkeringsmanøvre. Selv om Park Pilot Assist overtar de kjørelaterte oppgavene ved parkering, må du fortsatt følge med på funksjonen og manøvrene den gjør. Det betyr at så lenge du er enig i det Park Pilot Assist gjør, trenger du ikke å gjøre noe for å øke farten, senke farten eller styre bilen. Du må imidlertid alltid være klar til å ta tilbake kontrollen over parkeringen hvis du føler at det er nødvendig.

Forhindring av aktivering av Park Pilot Assist

Visse hendelser og forhold, for eksempel at en dør åpnes, kan forhindre aktivering av Park Pilot Assist. Når forholdene ikke lenger gjelder, kan Park Pilot Assist aktiveres.

Velge en ledig parkeringsluke

1. I parkeringsvisningen, trykk på knappen for Park Pilot Assist.



- > Bilen begynner å skanne etter tilgjengelige parkeringsluker.
2. Kjør sakte i gir D for å kontinuerlig søke etter ledige luker. Bruk blinklysene til å velge hvilken side du vil parkere på.
- > Når bilen finner en ledig parkeringsluke, markeres den i midtdisplayet. Du må passere en luke før den vises som tilgjengelig i midtdisplayet.
3. Stopp bilen, og velg den foreslåtte parkeringsluken via midtdisplayet for å parkere der.

Starte parkeringsmanøveren

Innholdet i denne førerveiledningen gjenspeiler brukerveiledningens tilstand på utskriftstidspunktet, og vil kanskje ikke være fullstendig gyldig i fremtiden. Du finner nærmere informasjon i den komplette versjonen av ansvarsfraskrivningen på første side.

4. Start parkeringsmanøveren ved å trykke lett på bremsepedalen én gang.

 **Nb!**

Bilen starter ingen automatiske manøvrer før du har valgt en parkeringsluke via midtdisplayet.

5. Slipp rattet og følg eventuelle instruksjoner i midtdisplayet.

 **Advarsel**

Vær oppmerksom på omgivelsene, og ta kontroll over bilen om nødvendig.

 **Nb!**

Under parkeringsmanøvrer med Park Pilot Assist

Manøvreringen til Park Pilot Assist kan oppleves forskjellig avhengig av situasjonen. Noen ganger kan det virke som om funksjonen er litt nølende eller at bilen går mye frem og tilbake. Dette er bare en del av parkeringsprosessen, men det kan skyldes problemer med detektering, posisjonering eller planlegging. I andre tilfeller kan du føle at parkeringen er veldig rask eller enkel. Hvis den valgte parkeringsluken blir utilgjengelig eller parkeringsmanøveren ikke kan fullføres, vil bilen varsle deg om dette. Hvis du ikke ser et varsel, kan du la bilen fortsette å parkere så lenge det er trygt å gjøre det.

6. Bilen bekrefter når den har fullført manøveren, og setter bilen i park.

10.6.2.2. Kjøre ut fra en parkeringsplass med Park Pilot Assist

Du kan aktivere Park Pilot Assist i parkeringsvisningen. Funksjonen kan manøvrere bilen ut av en parkeringsplass når du har lukeparkert.

Parkeringsvisningen vises ofte automatisk, for eksempel når du rygger, men av og til må du åpne den manuelt. Finn kameraappen i den kontekstuelle linjen eller app-biblioteket .



 **Viktig**

Før bruk av Park Pilot Assist

Ta deg tid til å lese alt om Park Pilot Assist i denne veiledningen før du bruker den for første gang. Det er viktig å forstå funksjonens evner og begrensninger for å bruke den trygt.

Vurdere situasjonen

Forsikre deg om at trafikksituasjonen og forholdene egner seg til aktivering. Park Pilot Assist kan bare hjelpe deg når du forlater en parallell parkeringsluke.

Bilen kontrollerer akselerasjon, bremsing og styring under manøvrer med Park Pilot Assist. Selv om bilen overtar kjørerelaterte oppgaver i forbindelse med utkjøring fra en parkeringsluke, må du likevel følge med på funksjonen og manøvrene den gjør. Det betyr at så lenge du er enig i det Park Pilot Assist gjør, trenger du ikke å gjøre noe for å øke farten, senke farten eller styre bilen. Du må imidlertid alltid være klar til å ta tilbake kontrollen hvis du føler at det er nødvendig.

Forhindring av aktivering av Park Pilot Assist

Visse hendelser og forhold, for eksempel at en dør åpnes, kan forhindre aktivering av Park Pilot Assist. Når forholdene ikke lenger gjelder, kan Park Pilot Assist aktiveres.

Velge en tilgjengelig utkjøringsbane

1. I parkeringsvisningen, trykk på knappen for Park Pilot Assist.



- > Bilen begynner å skanne etter en utkjøringsbane. Bruk blinklysene til å velge retning. Når den har funnet en bane, markeres retningen i midtdisplayet.
2. Trykk på det uthevede forslaget i midtdisplayet for å bekrefte i hvilken retning du vil kjøre ut av parkeringsluken.
3. Start manøveren med Park Pilot Assist ved å trykke lett på bremsepedalen én gang.

 **Nb!**

Bilen vil ikke starte noen automatiske manøvrer før du har bekreftet en utkjøringsretning via midtdisplayet.

4. Slipp rattet og følg eventuelle instruksjoner i midtdisplayet.

 **Advarsel**

Vær oppmerksom på omgivelsene, og ta kontroll over bilen om nødvendig.

i **Nb!**

Under manøvrer med Park Pilot Assist

Manøvreringen til Park Pilot Assist kan oppleves forskjellig avhengig av situasjonen. Noen ganger kan det virke som om funksjonen er litt nølende eller at bilen går mye frem og tilbake. Dette er bare en del av prosessen, men det kan skyldes problemer med detektering, posisjonering eller planlegging. I andre tilfeller kan du føle at manøvrene er veldig raske eller enkle. Hvis den bekreftede utkjøringsbanen blir utilgjengelig eller manøvrene ikke kan fullføres, vil bilen varsle deg om dette. Hvis du ikke ser et varsel, kan du la bilen fortsette så lenge det er trygt å gjøre det.

5. Bilen bekrefter når den har fullført manøveren, og setter bilen i park.

i **Nb!**

Av sikkerhetsmessige årsaker vil ikke Park Pilot Assist kjøre bilen helt ut av parkeringsluken hver gang du bruker den. I de fleste tilfeller stopper manøvrene når bilen kommer til et punkt hvor det er enkelt for deg å ta over og fortsette kjøringen. Du kan deretter kjøre helt ut av parkeringluken uten å bruke Park Pilot Assist.

11. Scenarier og kjørebefalinger

Forholdene du kommer ut for, kan av og til påvirke hvordan du kan og bør bruke bilen. Kjennskap til bilens evner og hvordan du kan tilpasse deg til situasjonen, kan ha betydelig innvirkning på utfallet. Fordelene spenner fra å unngå direkte fare til å oppnå best mulig ytelse fra bilen.



Denne seksjonen av veiledningen vil ta for seg spesifikke kjørescenarier. Det kan være forberedelser til langturer, vading i vann eller kjøring på isete veier. Denne seksjonen gir deg et godt inntrykk av hvilke funksjoner og kjørevaner som kan være til hjelp i krevende forhold.

11.1. Kalde forhold

Det kan være vanskelig å kjøre og ta vare på bilen din i kulde. Det krever andre forberedelser og en annen kjøremåte enn i varmere klima.

Når du kjører i kalde forhold, er det mange ting å ta hensyn til. Fra energiforbruk og batterihelse til et behagelig klima og forskjellige sikkerhetsaspekter. Informer deg om hva denne typen kjøring innebærer, og hvilke lover og regler som eventuelt gjelder.

Sikt

I kalde forhold kan sikten bli redusert av rim og dugg. Bilen er utstyrt med avriming, oppvarmet bakrute og oppvarmede sidespeil for å unngå dette.



Advarsel

Skrape frontruten

Området på frontruten like foran det foroverrettede kameraet har sin egen oppvarming for avriming og fjerning av snø og is. Ikke bruk isskraper på denne delen av frontruten, siden det kan lage riper i glasset. Riper eller skader på glasset foran kameraet kan forstyrre eller begrense kameraets detekteringsevne.

Rekkevidde

Bilens batteri kan bli negativt påvirket av kalde temperaturer. Når bilen har kaldt batteri, vises et snøfnugg  ved siden av batteriets prosenttall. Dette viser at batteriets ladekapasitet, ytelse og rekkevidde er redusert i forhold til normale forhold. Du kan unngå dette ved å alltid lade bilen når den står parkert, noe som kan være spesielt nyttig hvis du parkerer i kaldt klima.

Når batteriet varmes opp, for eksempel med forkondisjonering av bilen eller når du kjører, forsvinner snøfnuggsymbolet fra førerdisplayet.



Tips

Når du aktiverer eco-klima, kan bilen gjøre ekstra justeringer for å øke rekkevidden.

Hvis du føler at kupéen blir litt for kald, kan du bruke setevarme og rattvarme for å holde varmen, da disse bruker mindre energi.

Vedlikehold



Nb!

Frosne dørhåndtak

I sjeldne tilfeller kan rim eller is hindre håndtakene å felle seg ut. Hvis dette skjer og bilen er opplåst, kan du likevel bruke håndtakene til å åpne bilen.

Hvis isdannelse hindrer tilgang til dørhåndtakene, finnes det noen tiltak du kan prøve:

- Aktiver forkondisjonering i Volvo Cars-appen for å varme opp bilen.
- Børst eller slå forsiktig på dørhåndtaket for å fjerne isen for hånd.

Dekktrykk

Når temperaturen synker, synker også dekktrykket. Husk å sjekke dekktrykket regelmessig og justere det etter behov.



Viktig

Rengjøring foran radarene

Hvis du finner skitt, snø eller is, eller hvis bilen signaliserer at en radar er blokkert, bør du ta hånd om dette så snart som mulig. Rengjør og avdekk alltid et stort område rundt radarene så hele synsfeltet deres er tilgjengelig.

Parkering i kaldt vær

Innholdet i denne førerveiledningen gjenspeiler brukerveiledningens tilstand på utskriftstidspunktet, og vil kanskje ikke være fullstendig gyldig i fremtiden. Du finner nærmere informasjon i den komplette versjonen av ansvarsfraskrivningen på første side.

Når batteriet er kaldt, reduserer bilen midlertidig batteriytelsen til det er varmet opp. Å kjøre bilen med redusert ytelse skader ikke batteriet.

For å unngå midlertidig redusert ytelse fra et kaldt batteri, bør du koble til bilen for lading og aktivere bilens forkondisjonering før kjøreturen. Bilen kan da varme opp batteriet uten at det går ut over ytelsen og den tilgjengelige rekkevidden.

I temperaturer under -30 °C (-22 °F) bør du unngå å la bilen stå parkert uten lading i mer enn 24 timer.

 **Viktig**

Du bør alltid unngå å kjøre batteriet helt tomt. Hvis du må la bilen stå ute i kulden, må du sørge for at den er tilstrekkelig ladet på forhånd.

11.1.1. Anbefalinger for vinterkjøring

Det er visse ting du må huske når du kjører i forhold med snø og is. Her har du noen tips og anbefalinger for tryggere kjøring og mer effektiv bruk av bilens systemer.

Forberedelser til kjøring i vinterforhold

- Kaldt vær er mer krevende for batteriet og kan føre til forbigående svekket ytelse. For å få bedre batteriytelse bør du forkondisjonere bilen før du kjører.
- Bruk spylervæske med kjemikalier som hindrer isdannelse i spylervæskebeholderen.
- Volvo anbefaler bruk av vinterdekk når det er fare for snø eller is på veien.

 **Nb!**

I enkelte regioner er det påbudt med vinterdekk. Husk at ikke alle land tillater piggdekk.

Anbefalinger for kjøring i vinterforhold

Snø og is krever at man kjører annerledes og mer forsiktig enn på tørre veier. I slike forhold må du ta diverse forholdsregler for å kjøre tryggere. For eksempel:

- Fjern all snø fra bilen før du kjører, både for din egen og for andre trafikanters skyld. Vær spesielt oppmerksom på sensorområdene, lyktene, taket og panseret.
- Unngå brå rattbevegelser, kraftig akselerasjon eller bråbremsing, da det kan føre til at bilen mister veigrepet.
- Slå av en-pedalskjøring eller bruk den laveste innstillingen for en-pedalskjøring.
- Hold trygg avstand til bilen foran deg, siden du sannsynligvis vil trenge lengre bremselengde.
- Husk at det fortsatt kan være glatt selv om solen smelter snøen og isen.
- Selv om andre veistrekninger ikke er isete, kan broer være farlige.
- Snø og is kan samle seg opp i hjulbuene, og det kan påvirke styringen. Kontroller med jevne mellomrom og fjern eventuell snø, is eller andre rester.

- Bremssegenskapene kan bli svekket hvis det samler seg opp snø og is i bremsesystemet. Kontroller regelmessig at bremsene fungerer. Dette må gjøres på en trygg og forsiktig måte.
- Av og til kan det være fornuftig å bruke snøkjettinger. Før du bruker kjettinger, må du lese instruksjonene om hvordan du bruker dem trygt og effektivt.

Advarsel

Unngå å parkere i bakker i vinterforhold. Dekkene kan miste veigrepet selv om parkeringsbremsen er på. Du har alltid ansvar for å parkere trygt.

Tips

Det er lurt å øve på å kjøre på glatte veier under kontrollerte forhold, slik at du lærer hvordan bilen reagerer. Besøk en glattkjøringsbane hvis det er mulig.

11.2. Anbefalinger for vading

Når du kjører gjennom vann, er det viktige begrensninger å ta hensyn til når det gjelder vannets dybde og kjørehastigheten.

Viktig

Volvo anbefaler at vading gjøres med stor forsiktighet og unngås hvis det er mulig. Det kan være vanskelig å vurdere vanddybden og strømmens styrke nøyaktig. Føreren er alltid ansvarlig for å kjøre trygt og følge alle gjeldende trafikkregler.

- Om mulig må du finne ut hvor dypt vannet er, før du begynner å kjøre. Du må bare forsøke å kjøre gjennom hvis du er sikker på at det er grunt nok til at du trygt kan vade gjennom.
- Aktiver terreng/off-road for å øke bilens bakkeklaring.
- Anbefalt maksimal vadedybde er 45 cm (17 tommer).
- Begrens farten til ganghastighet.
- Unngå å vade i sterk strøm, spesielt hvis vannet er dypt nok til at det er fare for at det vil strømme over bilen.
- Motgående trafikk kan skape bølger som gjør at vannet når høyere.
- Om mulig må du unngå å stoppe mens du er i vannet. Kjør forsiktig videre eller rygg tilbake ut av vannet.
- Unngå kjøring i saltvann, da dette kan føre til rust.



Advarsel

Våte bremsler

Bilens bremselengde er lengre hvis bremseskivene er våte. Kjøring gjennom vann utsetter bremseskivene for vann, og kanskje også gjørme eller andre sedimenter. Etter vading bør du gjøre en kraftig bremsemanøver for å fjerne skitt og vann fra bremsene. Når du bruker bremseskivene mens du kjører, varmes de opp slik at de tørker.

11.3. Forberedelser for langtur

Før du legger ut på langtur, er det enkelte ting du bør sjekke.

- Sørg for at bremsene virker som de skal.
- Sjekk dekkenes mønsterdybde og trykk. Hvis det er fare for snø eller is på veiene, må du skifte til vinterdekk.
- Kontroller at vindusviskerne er i god stand, og skift blader om nødvendig.
- Fyll på spylervæske.
- Lad bilen til batterinivået du trenger for første etappe av reisen. Det er lurt å informere seg om tilgjengelige ladestasjoner langs den planlagte ruten.
- Sørg for at nyttig utstyr er på plass, som ladekabler, dekketningssett, førstehjelpssett, en varseltrekant og en refleksvest.
- Hvis du planlegger å besøke en region som bruker andre måleenheter, for eksempel miles eller kilometer i timen, kan du endre dette i bilens innstillinger for måleenheter.
- Hvis du planlegger å besøke en region der de kjører på den andre siden av veien, må forlysenes lysmønster endres. Informer deg om hvordan man endrer forlysenes lysmønster for å tilpasse dem til kjøresituasjonen.
- Hvis du kjører i en region med andre trafikkregler, må du sørge for at bilen er utstyrt i henhold til regelverket, og informere deg om forskjellene fra trafikkreglene du er vant til.
- Avsidesliggende områder kan ha dårlig eller ingen internettilforbindelse. Hvis du planlegger å kjøre i slike områder, må du laste ned kartene du trenger i navigasjonsappen for å kunne se på dem når bilen ikke har internettilforbindelse.

11.4. Langtidsparkering

Følg anbefalingene for langtidsparkering når bilen skal stå ubrukt i mer enn en måned. Husk å undersøke bilen regelmessig mens den står parkert.

Forberedelser til langtidsparkering

- Når du lar bilen stå parkert i mer enn en måned, anbefales det å ha batterinivå på 40 til 60 %. Bruk eller lad bilen for å oppnå anbefalt nivå.
- Hvis du lar bilen stå parkert i mer enn tre måneder, anbefales det at den er plagget inn, men med en grense for batterilading på 50 %. Dette er for å oppnå bedre batterihelse.
- Kontroller og juster dekktrykket. Anbefalt dekktrykk ved langtidsparkering er 330 kPA (48 psi).
- Velg et kjølig sted i skyggen. Et miljø med kontrollerte og stabile forhold anbefales.

Under langtidsparkering

Kontroller regelmessig:

- ladetilstanden og at lading fungerer korrekt
- dekktrykket



Tips

Hold bilen oppdatert

I perioder der bilen ikke er i bruk, bør du gjøre det til en vane å kontrollere om det finnes programvareoppdateringer, og installere dem.

Etter langtidsparkering

- Før du kjører bilen, må du forsikre deg om at alle de viktigste kjørekontrollene og funksjonene fungerer korrekt, for eksempel bremsene.
- Installer eventuelle tilgjengelige programvareoppdateringer.

12. Lagring, bagasje og trekking av tilhenger

Bilen din er laget for å transportere personer og bagasje og annen last. Lær mer om bilens kapasitet for lagring og sleping.



Oppbevaringsrommet under panseret kan brukes til å lagre ting som et dekketningssett.

Bilens kupé og bagasjerom har flere områder der du kan oppbevare gjenstander i ulike former og størrelser på en trygg måte. Bagasjerommet kan utvides for å skape mer plass til større last.

Du kan også bruke taket til å transportere tung last, og med et tilhengerfeste kan du feste en tilhenger.

Advarsel

Det er viktig å lagre ting på riktig måte. Dette gjelder også små gjenstander. Ting som ikke lagres på en trygg måte, kan bli farlige hvis du bråbrems eller kolliderer.

Last i bilen endrer bilens vekt og kjøreegenskaper. Vær oppmerksom på reglene og retningslinjene for tillatte vekt.

Før du bruker bilen til å trekke en tilhenger, må du forsikre deg om at alle tilkoblinger og sikringsmekanismer er festet. Sørg også for å følge lokale regler for trekking av tilhenger.

Viktig

Last på taket kan forstyrre bilens sensorer.

12.1. Oppbevaring i kupeen

Finn ut hvor oppbevaringsrommene i kupeen er plassert.



- ① Midtre baksetes seterygg.
- ② Oppbevaringsrom i dørpanel.
- ③ Midtkonsoll.
- ④ Rom under midtdisplay.
- ⑤ Hanskerom.

Det finnes også flere små funksjoner som kan være nyttige for oppbevaring av spesifikke gjenstander:

- Fell ned seteryggen til det midtre baksetet for å få tilgang til koppholdere.
- Det finnes jakkekroker ved baksetene, langs innsiden av taket.

12.1.1. Hanskerom.

I hanskerommet kan du oppbevare ting du ikke umiddelbart har bruk for.

Ved bråbremsing eller i en kollisjon kan løse gjenstander utgjøre en fare. Hanskerommet er nyttig for trygg oppbevaring av små ting.

Hanskerommet er plassert i dashbordet, foran passasjeretsetet.

Hanskerommet kan åpnes via midtdisplayet.

12.2. Bagasjerom og oppbevaring av last

Innholdet i denne førerveiledningen gjenspeiler brukerveiledningens tilstand på utskriftstidspunktet, og vil kanskje ikke være fullstendig gyldig i fremtiden. Du finner nærmere informasjon i den komplette versjonen av ansvarsfraskrivningen på første side.
326 / 488

Bagasjerommet kan konfigureres slik at det passer til last av ulik form og størrelse.

Du kan tilpasse bagasjerommet på forskjellige måter og utvide det for å skape et større rom for last. Dette kan være nyttig for oppbevaring av større gjenstander.

Du kan trekke ut og inn lastdekselet eller fjerne det helt. Ikke legg gjenstander på lastdekselet.

Nedfelling av baksetene er nyttig når man skal frakte store gjenstander. Monter et sikkerhetsnett når du gjør dette for å forhindre at gjenstander beveger seg inn i kupéen foran.

Rommet under bagasjerommet er tilgjengelig via luken i bagasjeromsgulvet. Den er nyttig til oppbevaring av gjenstander.



Tips

Justere baklukens åpningshøyde

Du kan justere hvor mye bakluken skal åpne seg. Dette kan være nyttig når du parkerer på steder med lavt tak, for eksempel i en garasje, og du ønsker å redusere baklukens åpningshøyde. Du kan også øke baklukens åpningshøyde for å få bedre tilgang til bagasjerommet.

Senk høyden bak for lasting

For å gjøre det lettere å laste bagasjerommet, kan du justere bilens høyde bak med knappene til høyre i bagasjerommet.

Sikker plassering av last

Bilen har også hjelpemidler for plassering og sikring av last, for eksempel festepunkter for lastsikring, bæreposekroker og en nettlomme. Disse funksjonene er nyttige for å sikre at lasten ikke beveger seg rundt i bagasjerommet mens du kjører.

12.2.1. Lastdeksel

Bruk lastdekselet til å skjule gjenstander i bagasjerommet.

Lastdekselet kan trekkes ut, trekkes inn eller fjernes.

Lastdekselet kan lagres i rommet under bagasjerommet.

Fjern lastdekselet for å skape mer plass eller få enklere tilgang til bakre del av bilens interiør.



Advarsel

Bilstoler

Sørg for å holde lastdekselet og gjenstander i bagasjerommet i trygg avstand fra de øvre festestroppene til en eventuell bilstol. Kontakt med stroppene kan føre til skader. Bilstolen må aldri brukes hvis de øvre festestroppene er skadet på noen som helst måte. Ved bruk av bilstol i de bakerste setene må lastdekselet være fjernet. I tillegg må alle gjenstander i bagasjerommet festes.

! Viktig

- Ikke legg noe på lastdekselet når det er trukket ut. Ved bråbremsing eller i en kollisjon kan løse gjenstander bevege seg brått og forårsake skader.
- Ikke la lastdekselet være i bilen uten at det er godt festet.
- Når de bakerste setene skal felles ned, må lastdekselet fjernes først.
- Husk at store gjenstander som oppbevares i bagasjerommet, kan redusere sjåførens sikt.

12.2.1.1. Montere lastdekselet

Lastdekselet har en inntrekkbar skjerm som hindrer innsyn til gjenstander i bagasjerommet.

Sørg for at lastdekselet monteres med riktig side opp. Du skal kunne gripe håndtaket på skjermen.



Plasser den ene enden av lastdekselet i utsparingen i sporet på den ene siden av bagasjerommet. Utsparingen er fremhevet med en markeringslinje. Pass på at enden av lastdekselet er på linje med markeringslinjen.

2. Skyv den andre enden av lastdekselet inn i sporet til det låses på plass.

i Nb!

Det er fjærer på begge sider av lastdekselet. Du må trykke enden av lastdekselet mot siden av bagasjerommet for å få det på plass i sporet.

3. Trekk i håndtaket på lastdekselets skjerm til skjermen er helt ute.



Trekk lastdekselets ytterkant nedover så den låses på plass i sporene.

For å fjerne lastdekselet følger du trinnene for montering i motsatt rekkefølge.

! Viktig

Det anbefales ikke å legge ting på lastdekselet. Slike ting vil ligge løst og kan forårsake skade i en kollisjon eller ved bråbremsing.

Store gjenstander som plasseres i bagasjerommet, kan hindre førerens sikt gjennom bakruten.

12.2.1.2. Lagre lastdekselet i rommet under bagasjerommet

Lastdekselet kan oppbevares i rommet under bagasjerommet, som du finner under luken i bagasjeromsgulvet.

Når du ikke bruker lastdekselet, kan du lagre det i lastdekselholderen i rommet under bagasjerommet.



Åpen luke i gulvet i bagasjerommet med snoren hengende i bæreposekroken

Ta tak i lukens håndtak og trekk luken opp.

Innholdet i denne førerveiledningen gjenspeiler brukerveiledningens tilstand på utskriftstidspunktet, og vil kanskje ikke være fullstendig gyldig i fremtiden. Du finner nærmere informasjon i den komplette versjonen av ansvarsfraskrivningen på første side.

For å holde luken i bagasjerommet åpen kan du henge snoren på venstre side av luken i bagasjerommet i den nærmeste bæreposekroken.

2.



Før lastdekselets høyre ende inn i lastdekselholderen, som er plassert på høyre side av rommet under bagasjerommet.

3. Plasser den venstre enden av lastdekselet i lastdekselholderen.

(i) Nb!

Det kan være du må trykke enden av lastdekselet mot siden av rommet under bagasjerommet for å få det på plass i holderen.

4. Hekt snoren av posekroken og lukk luken i gulvet i bagasjerommet.

Ta ut lastdekselet

5. Trekk luken i gulvet i bagasjerommet opp og heft den fast med snoren.

6. Trykk lastdekselets høyre ende mot rommet under bagasjerommet og løft lastdekselets venstre side ut.

7. Ta høyre side av lastdekselet ut av rommet under bagasjerommet slik at du kan ta lastdekselet helt ut.

8. Hekt snoren av posekroken og lukk luken i gulvet i bagasjerommet.

12.2.2. Fjerne luken i gulvet i bagasjerommet

Du kan få lettere tilgang til rommet under bagasjeromsgulvet ved å fjerne luken i bagasjeromsgulvet.

(!) Viktig

Det anbefales ikke å fjerne luken i bagasjeromsgulvet, ettersom det er elektriske komponenter under den.

Hvis du fjerner luken i bagasjeromsgulvet, må du ikke plassere gjenstander på den elektriske kontrollenheten. Kontrollenheten er merket.

Fjern alle gjenstander fra bagasjerommet for å sikre at ingenting kommer i veien når du fjerner luken i bagasjeromsgulvet.

Innholdet i denne førerveiledningen gjenspeiler brukerveiledningens tilstand på utskriftstidspunktet, og vil kanskje ikke være fullstendig gyldig i fremtiden. Du finner nærmere informasjon i den komplette versjonen av ansvarsfraskrivningen på første side.

Legg ned baksetene før du fjerner luken i bagasjerommet.

1. Grip lukens håndtak. Det er plassert midt på luken i bagasjeromsgulvet, nær ytterkanten.
 2. Trekk luken opp og mot deg.
- > Luken kan løftes ut fra bagasjerommet.

Legg luken på et sted der den ikke kan bli skadet eller falle.

12.2.3. Montere beskyttelsesnett

Sikkerhetsnettene kan monteres på baksiden av forsetene.

 **Advarsel**

Det skal ikke være personer i seksjonen av bilen som er bak et beskyttelsesnett. Et beskyttelsesnett kan ha innvirkning på sikkerhetsfunksjoner som kollisjonsputer.

 **Viktig**

Ikke bruk beskyttelsesnettene til sikring av store eller tunge objekter. Stor eller tung last må sikres med stropper som festes i ringene for lastsikring som er plassert diverse steder bak i bilen.

Når det er montert et beskyttelsesnett bak et sete som kan beveges bakover, må du være forsiktig så setet ikke lenes eller beveges for langt bakover.

Når du monterer beskyttelsesnettene, må du sørge for at det plasseres riktig vei. Strammestroppene skal alltid være på siden som er vendt mot deg.

Montering bak forsetene

1. Fjern jakkekrokene fra soklene ved å vri krokene. Oppbevar krokene på et trygt sted til du trenger dem igjen.

2. Før beskyttelsesnettets stifter inn i hver sin kroksokkel. Skyv stiftene forover til de låses på plass.



3. Fest nettets nedre hjørner til de ytre festepunktene bak setene.

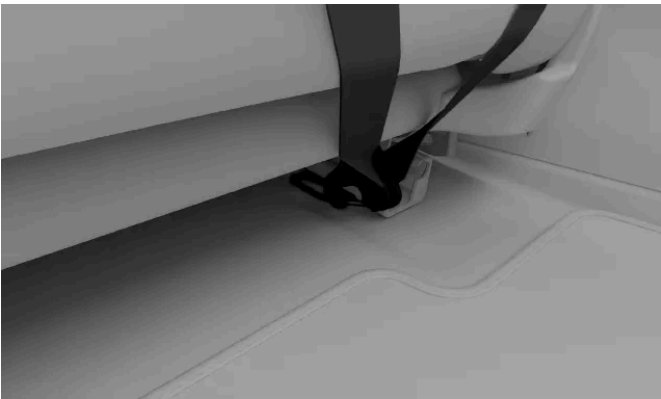

4. Trekk til stroppene for å gjøre beskyttelsesnettets strammere og sikrere.

- > Beskyttelsesnettets er festet i alle de fire punktene.



 **Tips**

Fjerne beskyttelsesnettets

For å fjerne beskyttelsesnettets følger du monteringsstrinnene i motsatt rekkefølge.

12.2.4. Plassering av last i bagasjerommet

Innholdet i denne førerveiledningen gjenspeiler brukerveiledningens tilstand på utskriftstidspunktet, og vil kanskje ikke være fullstendig gyldig i fremtiden. Du finner nærmere informasjon i den komplette versjonen av ansvarsfraskrivningen på første side.

Last kan plasseres på flere ulike måter i bagasjerommet. Dette kan være nyttig for å sikre at lasten ikke beveger seg rundt i bagasjerommet mens du kjører.

Bagasjerommet har flere funksjoner for plassering og sikring av last. Det gjelder:

- Festepunkter for lastsikring i bagasjerommets fire nedre hjørner for sikker festing av gjenstander med stropper.
- Bæresekkroker for å forhindre at handleposer velter. De er plassert på sidepanelene.
- Nettlomme på sidepanelet for oppbevaring av mindre gjenstander.
- Rom for oppbevaring under bagasjeromsgulvet.

Lastsikringskroker



Festepunktene for lastsikring er plassert i de fire hjørnene av bagasjerommet. Du kan bruke festepunktene for lastsikring til å feste stropper og sikre lasten i bagasjerommet.

Tips

I bagasjerommet finner du en 12 V-kontakt på høyre side. Den kan være nyttig som strømforsyning for diverse elektrisk utstyr, for eksempel en kjøleboks.

12.2.4.1. Senke høyden bak for lasting

Du kan senke bilens bakre del for å gjøre det enklere å laste inn i bagasjerommet.

Knappene for høydejustering av bagasjerommet er plassert på et lite knappepanel på høyre side av bagasjerommet. Disse knappene er merket med symboler.



Heve bilens bakende



Innholdet i denne førerveiledningen gjenspeiler brukerveiledningens tilstand på utskriftstidspunktet, og vil kanskje ikke være fullstendig gyldig i fremtiden. Du finner nærmere informasjon i den komplette versjonen av ansvarsfraskrivningen på første side.

 **Advarsel**

Før du justerer høyden på bakenden, må du forsikre deg om at det ikke befinner seg personer, dyr eller gjenstander under bilen.

1. Trykk og hold inne en høydejusteringsknapp for å begynne å justere høyden på bilens bakende.

 **Tips**

Du trenger ikke å justere høyden igjen etter at du har lastet inn bagasjerommet. Bakenden vil gå tilbake til standardhøyden når du begynner å kjøre.

 **Nb!**

Hvis panseret eller noen av dørene er åpne, kan du ikke justere høyden på bilens bakende.

12.2.4.2. Tilgang til rommet under bagasjerommet

Du kan få tilgang til et oppbevaringsrom under gulvet i bagasjerommet.

Luken i bagasjeromsgulvet kan løftes for å oppbevare gjenstander i rommet under bagasjerommet.

Fjern alle gjenstander fra bagasjerommet før du åpner luken i gulvet i bagasjerommet.

1. Grip lukens håndtak. Det er plassert i midten, nær ytterkanten.
2. Trekk luken opp og legg den tilbake.

12.3. Oppbevaring under panseret

I tillegg til bagasjerommet er det oppbevaringsplass under panseret.

Eksempler på ting som kan oppbevares i oppbevaringsrommet foran, er bilens varseltrekant, verktøysett, slepeøye, ladekabel og dekketningssett.

 **Viktig**

Sørg for at panseret lukkes helt etter bruk av oppbevaringsrommet.

12.4. Trekke en tilhenger

Tilhengerfestet gjør at du kan trekke en tilhenger med bilen. Gjør deg kjent med tilhengerfunksjoner og eventuelle relevante sikkerhetsrelaterte temaer.

Før du trekker en tilhenger, må du tenke gjennom hvordan dette vil påvirke kjøreturen. Gjør en grundig vurdering basert på bilens evner.

- Husk at bilen vil oppføre seg forskjellig med ekstra vekt heftet på bak. Det vil påvirke både kjøreegenskapene og energibruken. Du kan forvente en vesentlig reduksjon av rekkevidden når du trekker en tilhenger.
- Bruk tilhengere som er i god stand og som oppfyller lokalt regelverk.
- Sørg for at du har lest den separate delen som tar for seg anbefalinger om last.

 **Nb!**

Programvarefunksjoner forbundet med tilhengerfestet

Sørg for at tilhengerfestet er riktig montert.

Hvis du har montert et tilhengerfeste som ikke er anbefalt av Volvo, må du være oppmerksom på at programvarefunksjoner knyttet til tilkobling av tilhengerfestet kanskje ikke fungerer som forventet.

Hvis du har fått tilhengerfestet installert etter at du kjøpte bilen, kan det være nødvendig med en systemoppdatering for at tilhengerfunksjonene skal fungere. Kontakt et autorisert Volvo-verksted for å oppdatere programvaren.

Maksimale tillatte tilhengervekter

De maksimale tillatte tilhengervektene som er oppgitt, er de som er tillatt av Volvo. Nasjonale regelverk for kjøretøy kan sette ytterligere grenser for tilhengervekter og hastigheter. Tilhengerfestet kan være sertifisert for høyere tilhengervekt enn bilen faktisk er i stand til å trekke.

Forberedelser for trekking av tilhenger

1. Øk dekktrykket til anbefalt trykk for full last. Dette gjelder uansett tilhengervekt.
2. Fest tilhengeren.
3. Det anbefales å sjekke at tilhengerlysene er i god stand.

Kjøre med tilhenger

Innholdet i denne førerveiledningen gjenspeiler brukerveiledningens tilstand på utskriftstidspunktet, og vil kanskje ikke være fullstendig gyldig i fremtiden. Du finner nærmere informasjon i den komplette versjonen av ansvarsfraskrivningen på første side.

4. Les anbefalingene for å kjøre med tilhenger grundig før du begynner å kjøre.



Mens du kjører

- Hold lav hastighet ved kjøring med tilhenger oppover lange, bratte stigninger.
- Unngå å kjøre med tilhenger i stigninger på over 12 %.
- Ekstrabelastningen øker faren for overoppheting, hvilket vil bli varslet i førerdisplayet. Følg eventuelle instruksjoner som vises.
- Unngå å parkere i en bakke, hvis det er mulig. Ekstravekten fra tilhengeren kan påvirke parkeringsbremsens evne til å holde bilen trygt på plass. Hvis du ikke kan unngå å parkere i en bakke, må du blokkere hjulene^[1] for sikkerhets skyld.

Vingling

Vingling kan oppstå når man trekker en tilhenger. Det får bilen og tilhengeren til å bevege seg fra side til side med stadig større utslag, og kan raskt føre til at føreren fullstendig mister kontrollen. Dette skjer hovedsakelig i høy hastighet, spesielt hvis tilhengeren er for tung eller lasten ikke er riktig fordelt. Bilens systemer følger med på bevegelsene til enhver tid, og kan gripe inn for å hjelpe føreren med å få kontroll over bilen igjen.

Faktorer som kan føre til vingling. For eksempel:

- Vindkast og kraftig sidevind.
- Ujevn veibane.
- Rattbevegelse fra side til side.

Tilhengerstabilitetshjelp

Stabilitetskontrollsystemet^[2] griper inn hvis det registrerer vingling når bilen trekker en tilhenger. Systemet tidfester og gjennomfører nøyaktig individuelle bremsehandlinger for forhjulene for å dempe vinglefenomenet. Dette er ofte nok til å hjelpe føreren å stabilisere bilen og tilhengeren.

Når stabilitetskontrollsystemet griper inn for å dempe vinglingen, vises symbolet for elektronisk stabilitetskontroll i førerdisplayet.



Symbol for elektronisk stabilitetskontroll

^[1] Hvis du ikke har hjulblokker, kan du bruke store steiner eller treklosser i stedet.

^[2] Elektronisk stabilitetskontroll (ESC)

12.5. Anbefalinger ved lasting

Korrekt lasting er viktig for sikkerheten og for bilens prestasjoner.

Lasting generelt

Lastens vekt og plassering påvirker bilens tyngdepunkt, kjøreegenskaper og ytelse.

Advarsel

Usikret last

En løs gjenstand som veier 20 kg (44 pund), kan i en frontkollisjon i en hastighet på 50 km/t (30 mph) forårsake et støt som tilsvarer en gjenstand som veier 1000 kg (2200 pund). Følg alltid anbefalingene om lasting for å redusere faren for materielle skader eller personskader.

- Plasser tung last så lavt som mulig.
- Lasten må alltid sikres med stropper eller lignende festet i festeringene. Hvis ikke kan lasten forskyve seg ved bråbremsing eller i skarpe svinger. Dette er spesielt viktig hvis baksetene er felt ned.
- Last må ikke plasseres slik at den kan hindre utløsingen av kollisjonsputene. Hvis stablet last når over vinduenes øvre kant, må det være minst 10 cm (4 inches) fritt rom mellom vinduet og lasten. Hvis ikke kan kollisjonsgardinen som er skjult i panelene over vinduet, gi dårligere beskyttelse enn beregnet.
- Følg alltid bilens spesifikasjoner for vekt og maksimal tillatt last.
- Når du laster bagasjerommet, må du plassere lasten godt inntil baksiden av baksetets seterygg.
- Unngå å plassere last inntil forsetenes seterygg. Det kan gjøre forsetenes whiplashbeskyttelse mindre effektiv.
- Dekk til skarpe kanter, hjørner og utstikkende deler.
- Sørg for at all last er sikret gjennom hele kjøreturen. Du må regelmessig kontrollere og etterstramme stroppene, da lasten kan bevege seg underveis.
- Fjern last du ikke lenger trenger å ha i bilen. Ved å redusere bilens totalvekt øker du både bilens ytelse og rekkevidde.

Taklast

Viktig

Last på taket skal ikke strekke seg ut over frontruten. Dette kan forstyrre bilens sensorer.

Bruk et stativ anbefalt av Volvo når du har last på bilens tak. Dette reduserer risikoen for skade på bilen og bidrar til sikkerhet når du kjører. Følg monteringsinstruksjonene som følger med stativene nøye.

Utvendig last påvirker bilens aerodynamikk, kjøreegenskaper og følsomhet for sidevind. Økt luftmotstand påvirker energiforbruket og rekkevidden.

- Plasser tung last så lavt som mulig.
- Fordel lasten jevnt på stativene.
- Hvis du frakter lang last som strekker seg ut over panseret, må du feste slepeøyet foran på bilen og bruke det til å sikre lasten.
- Kjør forsiktig. Unngå brå akselerasjon, bråbremsing og krappe svinger.

- Fjern stativene når du ikke bruker dem. Det gir bedre ytelse og rekkevidde. Du kan lagre stativene i rommet under bagasjerommet.
-

13. Stell og vedlikehold

Hold bilens interiør og eksteriør i god stand med regelmessig stell og vedlikehold.



Denne seksjonen av veiledningen tar for seg regelmessig stell og vedlikehold du kan gjøre selv, informasjon om noen av bilens komponenter som har spesifikke vedlikeholdsbehov, og informasjon om servicevedlikehold.

i **Nb!**

Volvos vedlikeholdsprogram

Det anbefales sterkt å følge bilens vedlikeholdsprogram. En bil som er i god stand, bidrar til trafikksikkerhet og pålitelig bruk.

13.1. Bilstatus

Bilstatusvisningen i midtdisplayet er et nyttig hjelpemiddel for å følge med på bilens helsetilstand. Her viser bilen deg informasjon om eventuelle problemer som blir oppdaget.

Bilstatusvisningen viser en visuell oversikt over bilen og en liste over detekterte problemer. Problemene klassifiseres etter alvorlighetsgrad. Et lite problem kan være noe du kan ordne selv, som påfylling av spylervæske. Et kritisk problem kan innebære at bilen må på verksted før det er trygt å kjøre den igjen. Det anbefales å utbedre problemer så snart de oppstår, spesielt hvis det ikke er små problemer.

Viktig

Bilen kan ikke detektere og identifisere alle typer problemer som kan oppstå. Derfor er det viktig å kontrollere bilens tilstand regelmessig og ta hånd om alle service- eller vedlikeholdsbehov du oppdager. Kontakt et autorisert Volvo-verksted for å få veiledning om problemets alvorlighetsgrad, uavhengig av om bilen oppgir dette eller ikke.

Åpne bilens statusvisning ved å trykke på bilsymbolet  i bunnlinjen og gå til **Status**.

13.2. Rengjøring og stell av eksteriøret

Hold bilens eksteriør i god stand ved å fjerne skitt og behandle riper i lakken så snart du legger merke til dem. Sørg for god sikt ved å holde viskerbladene i god stand.



Vask bilen regelmessig, fyll på spylervæske ved behov, og skift ut viskerbladene når de blir slitt. Ved å ta godt vare på bilens eksteriør sørger du ikke bare for at den ser fin ut, men også at den holdes i god stand.

13.2.1. Vaske eksteriøret for hånd

For å unngå problemer med rengjøring av inngrodd skitt, bør du vaske bilen regelmessig og så snart den begynner å bli skitten. Dette reduserer faren for riper, og holder selvsagt bilen fin og ren.

Viktig

Når og hvor bilens eksteriør bør rengjøres.

- Rengjør bilen så snart den er skitnet til av støv eller skitt. Dette hindrer akkumulering av inngrodd skitt, som ofte inneholder større partikler og rester som kan føre til slitasje og skade, spesielt under rengjøring.
- Fugleskitt, sevje og kvae må fjernes så snart som mulig. Det inneholder stoffer som raskt kan skade og misfarge lakken.
- Unngå å vaske bilen i direkte sollys. Dette kan få rengjøringsmidlene eller voksen til å tørke og fungere som slipemiddel.
- Hvis bilen har blitt utsatt for etsende stoffer som surt regn, salt, kjemikalier, jernstøv, sot eller aske, må den rengjøres så snart som mulig for å hindre skade. I områder med stor industriell luftforurensning anbefales hyppigere rengjøring.
- Rengjør bilen på et eget rengjøringsområde med system for oppsamling av vannrester, og sørg for at vannet behandles i henhold til miljøforskriftene. Sørg for at det alltid finnes en oljeutskiller i rengjøringsområdet.

Høytrykkspyling

- Sørg for at dører, vinduer og luker er lukket.
- Beveg munnstykket i en sirkelbevegelse og hold det minst 30 cm (1 fot) fra bilens overflate.
- Ikke spray direkte på åpninger eller sårbare områder som låser, kameraer, dekor, luftinntak eller ladeporten.

Ikke vask mens du lader.

Ikke vask bilen hvis ladekabelen er koblet til.

Nb!

- Vær forsiktig og bruk det riktige rengjøringsutstyret for overflatetypen du vasker.
- Bruk bare rengjøringsprodukter og produkter for bilstell som anbefales av Volvo, og følg bruksanvisningene for disse produktene.

Komplett vask av eksteriøret

1. Begynn med å skylle understellet, inkludert hjulbuene og støtfangerne.
2. Skyll hele bilen for å løse opp og spyle bort skitt. På spesielt skitne overflater kan du bruke kaldavfetting.
3. Bruk deretter en svamp, bilsjampo og rikelig med lunkent vann til å vaske hele bilen.
4. Tørk bilen med et rent, mykt pusseskinn eller en skånsom nal. Dette reduserer faren for flekker etter tørkede vandrdåper, som krever ekstra polering.
5. Fjern skitt fra dreneringshullene i dørene, og rengjør dørterklene etter at bilen er vasket.
6. Hvis det fremdeles finnes asfaltrester fra veidekket på bilen, må disse fjernes med tjærefjerner.

Hvis det finnes spesielt gjenstridige flekker av skitt eller hvis du ikke oppnår ønsket resultat når du rengjør bilen, bør du kontakte Volvos kundestøtte for å få råd.

13.2.2. Vaske bilen i automatisk bilvask

Volvo anbefaler deg å vaske bilen for hånd slik at du når alle deler av bilen. Automatisk bilvask er likevel en enkel metode for å rengjøre bilen raskt hvis den blir skitten.

Nb!

Volvo anbefaler at du ikke bruker en automatisk bilvask i de første månedene, når bilen fremdeles er ny. På den måten får lakken tid til å herdes godt.

Viktig

Før bruk av automatisk bilvask

- Sørg for at dører, vinduer og luker er lukket.
- Lås bilen for å unngå at dørhåndtakene felles ut under bilvasken.
- Reduser alarmens følsomhet hvis du ikke skal sitte i bilen mens den vaskes.
- Skift viskermodus til av.
- Fell inn sidespeilene.
- Sikre eventuelle ekstralys.
- Aktiver luftsirkulering.
- Slå av førerstøttefunksjoner slik at bilen ikke automatisk bremses eller gir unødvendige varsler.

1. Følg instruksjonene om å kjøre inn i den automatiske bilvasken, og stopp på angitt sted.
2. Hvis du bruker bilvask av typen tunnel:
 - Sett giret i N og løft foten fra bremsepedalen. Ikke sett på parkeringsbremsen.Hvis du bruker bilvask av typen portal:
 - Sett giret i P for å sette på parkeringsbremsen.
3. Når vasken er fullført, følg instruksjonene og kjør ut.
4. Husk å tilbake stille eventuelle funksjoner du endret før du kjørte inn.

 **Advarsel**

Test alltid bremsene etter vask, inkludert parkeringsbremsen. Dette bidrar til å hindre at fuktighet forårsaker rust, som kan gå ut over bremseeffekten.

Hvis det finnes spesielt gjenstridige flekker av skitt eller hvis du ikke oppnår ønsket resultat når du rengjør bilen, bør du kontakte Volvos kundestøtte for å få råd.

13.2.3. Polering og voksing

Hvis bilen mister glansen, er det tid for et nytt lag med poleringsmiddel og voks. Det gir lakken ekstra beskyttelse.

Du kan vokse bilen din når det trengs, men det skal ikke være nødvendig å polere den i løpet av det første året.

 **Viktig**

Vær forsiktig

- Ikke poler eller bruk produkter beregnet på lakk med høyglans på overflater med matt lakk. Dette kan føre til permanent glans på overflaten.
- Polering av blanke lister og lignende kan slite ned eller skade den blanke overflaten.
- Unngå å bruke poleringsmiddel eller voks på gummi eller ulakkerte plastkomponenter.

Kontakt Volvos kundestøtte for informasjon om anbefalte produkter for rengjøring og bilstell.

1. Sørg for at bilen er beskyttet mot direkte sollys. Overflaten skal ikke være varmere enn 45 °C (113 °F) når det påføres poleringsmiddel eller voks.
2. Vask og tørk bilen grundig.
3. Bilen må først poleres, så vokses. Anvisningene på pakningen må følges nøye. Mange produkter inneholder både poleringsmiddel og voks.

13.2.4. Utbedring av lakkskader

Å ta vare på billakken er med på å holde eksteriøret ved like. Inspiser lakken regelmessig og reparer skader straks for å unngå større problemer.

Vanlige skader som kan oppstå, er hakk på grunn av steinsprut, riper og merker langs kantene av dørene eller støtfangerne.

! Viktig

Lakkskader foran en radar kan påvirke radarens detekteringsevne. Kontakt et servicepunkt for å få utført reparasjon hvis du finner skader nær radarene.^[1] Hvis du er usikker på hvor bilens radarer er plassert, finner du en oversikt over plasseringene i en egen seksjon i denne veiledningen.

i Nb!

Lakkpartier og lakkmerker kan ha små forskjeller selv om fargekoden er den samme. Selv om du kan utbedre lakkskader på egen hånd, anbefaler Volvo derfor at du alltid kontakter et autorisert Volvo-verksted for å få hjelp med eventuelle lakkskader.

- Kontakt Volvo-forhandler for å få anbefalinger om lakkpenner og spraylakk.
 - Overflaten må være ren og tørr før du gjør lakkreparasjoner.
 - Overflaten bør ha en temperatur på minst 15 °C (59 °F).
 - Følg instruksjonene for lakkpennen eller lakken du bruker.
1. Klistre maskeringstape over det skadde området. Trekk den av igjen for å fjerne løs lakk.
 2. Hvis det er ujevne kanter, kan det være du må polere forsiktig rundt det skadde området med en svært fin slipeklut. Rengjør området grundig etterpå, og la tørke.
 3. Hvis skaden:
 - ikke har nådd metallet og det fremdeles finnes et uskadet lag med lakk, kan du påføre lakken rett på den rene overflaten.
 - har nådd metallet, må du først bruke en primer.
 - er på en plastoverflate, bør du først bruke plastprimer for å oppnå best mulig resultat. Spray inn i lokket på sprayboksen og bruk pensel til å påføre et tynt lag.
 - er en lang ripe, bruk maskeringstape rundt det skadde området for å beskytte den uskadde lakken.
 4. Rør primeren grundig og påfør med en tynn pensel, fyrstikk eller lignende. La tørke.
 5. Påfør til slutt understrøk og klarlakk.

^[1] Volvo anbefaler at all service og alle reparasjoner utføres av et autorisert Volvo-verksted.

13.2.4.1. Finne fargekode for lakk

Du finner fargekoden for billakken på produktmerket på en stolpe mellom for- og bakdørene.

Innholdet i denne førerveiledningen gjenspeiler brukerveiledningens tilstand på utskriftstidspunktet, og vil kanskje ikke være fullstendig gyldig i fremtiden. Du finner nærmere informasjon i den komplette versjonen av ansvarsfraskrivningen på første side.

Hvis det er skader på bilens lakk, eller den trenger reparasjon eller omlakkering, må du vite den nøyaktige fargen på lakken.

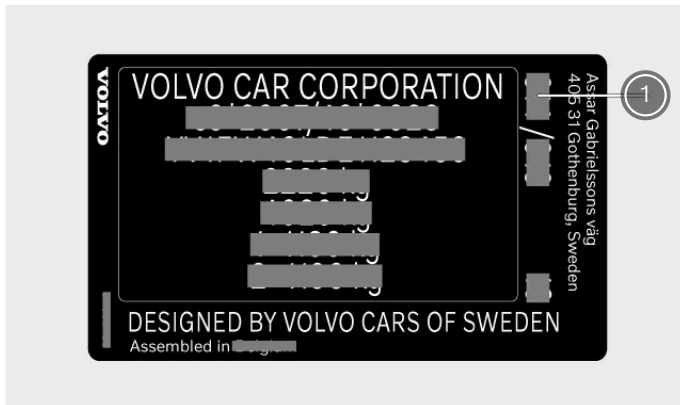

① Fargekode for lakk

1. Gå til bilens høyre side.
 2. Åpne for- og bakdörene
 3. Se på dörstolpen mellom fordören og bakdören.
- > Produktmerket med fargekoden er plassert nederst på utsiden av dörstolpen.

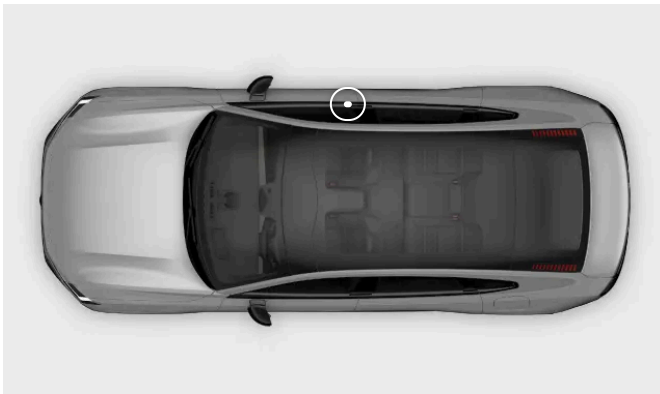

13.2.5. Skade på frontruten

Det er viktig å reparere en skadet frontrute så snart som mulig. Hvis du utbedrer skaden straks, kan små hakk og sprekker ofte repareres uten å skifte ut hele frontruten.

Små sprekker eller hakk

Mindre sprekker eller hakk i frontruten kan raskt spre seg og gå fra mindre til alvorlig skade. Kontakt et autorisert Volvo-verksted hvis du oppdager skader i glasset. Reparer frontruten så snart som mulig.



Viktig

Kamera- og sensorområde

Alle skader i frontrutens kamera- og sensorområde, inkludert små hakk, riper eller sprekker, kan ha negativ effekt på bilens evne til foroverrettet detektering og funksjonene som bruker dette.

- Alle skader på frontruten i dette området må undersøkes av en servicetekniker.
- Volvo anbefaler å ikke reparere små skader i kamera- og sensorområdet. I stedet bør hele frontruten repareres.

Alvorlig glasskade

Hvis frontruten utsettes for alvorlig skade, må hele glassruten skiftes ut.



Advarsel

Sikkerhetsrisiko

Ikke kjør bilen hvis det er strukturell skade på frontruten. Svekket glass kan forringes raskt, hindre sikten og medføre alvorlig sikkerhetsrisiko.



Nb!

Den nye frontrutens kompatibilitet

Det er viktig at den nye frontruten og monteringen av den oppfyller Volvos spesifikasjoner for sikkerhet og kompatibilitet med bilens funksjoner.

Kalibrering

Når det monteres en frontrute, må funksjonen til det foroverrettede kameraet bak glasset undersøkes og kalibreres av en servicetekniker for å sikre at det virker som det skal.

13.2.6. Påfylling av spylervæske

Spylervæskebeholderen er plassert under panseret. Bruk alltid spylervæske av god kvalitet.

Bilen varsler når spylervæsknivået begynner å bli lavt.^[1]



Nb!

Beholderkapasitet

Spylervæskebeholderen i bilen har en kapasitet på ca. 10,2 liter. (ca. 10,8 US quarts).

Viktig

Spylervæske

- Bruk spylervæske med pH mellom 6 og 8.
- Hvis du bruker konsentrert spylervæske, må den vannes ut med pH-nøytralt vann ifølge instruksjonene på emballasjen.
- Volvo anbefaler å bruke spylervæske med frostbeskyttelse i kalde forhold, spesielt i temperaturer under frysepunktet. Dette er for å hindre skader som skyldes at væsken fryser til is inne i pumpen, tanken og slangene.

1. Åpne bilens panser.

2.



Finn det blå lokket med spylervæskesymbol og åpne det.

3. Hell spylervæsken i beholderen. Unngå søl.

4. Lukk lokket og panseret.

^[1] Når det er ca. 1 liter (1 quart) igjen.

13.2.7. Rengjøring av vindusviskere

Skitt, støv, sand, insekter og forskjellige værforhold er bare noen av tingene vindusviskerne tar seg av. Det er viktig å rengjøre vindusviskerne regelmessig for å sørge for god sikt og forleng bladenes levetid.

1. Aktiver viskerens serviceposisjon via innstillingene i midtdisplayet. Det gir deg bedre tilgang til frontruteviskerens blader.
2. Skyll området med vann for å fjerne løst støv og skitt.
3. Bruk en myk svamp med lunkent såpevann eller bilsjampo til å rengjøre området. Løft viskerarmene fra frontruten for å få bedre tilgang.

Innholdet i denne førerveiledningen gjenspeiler brukerveiledningens tilstand på utskriftstidspunktet, og vil kanskje ikke være fullstendig gyldig i fremtiden. Du finner nærmere informasjon i den komplette versjonen av ansvarsfraskrivningen på første side.

4. Bruk en ren, myk klut til å tørke vindusviskerne.
5. Legg viskerarmene ned på frontruten igjen, og deaktiver deretter vinduviskernes serviceposisjon.

! Viktig

Test vindusviskerne før du kjører. Bruk rikelig med spylervæske når vindusviskerne er i bevegelse. Frontruten må være våt for at vindusviskerne skal fungere korrekt.

13.2.8. Skifte viskerblad på frontruten

Levetiden til bladene på frontruteviskerne påvirkes av vannet, skitten og materialrestene de visker bort fra frontruten. Viskerbladene må skiftes ut når de viser tegn til slitasje.

1. Aktiver viskerens serviceposisjon via innstillingene i midtdisplayet.

2.



Løft vindusviskerne opp og bort fra frontruten.

3.

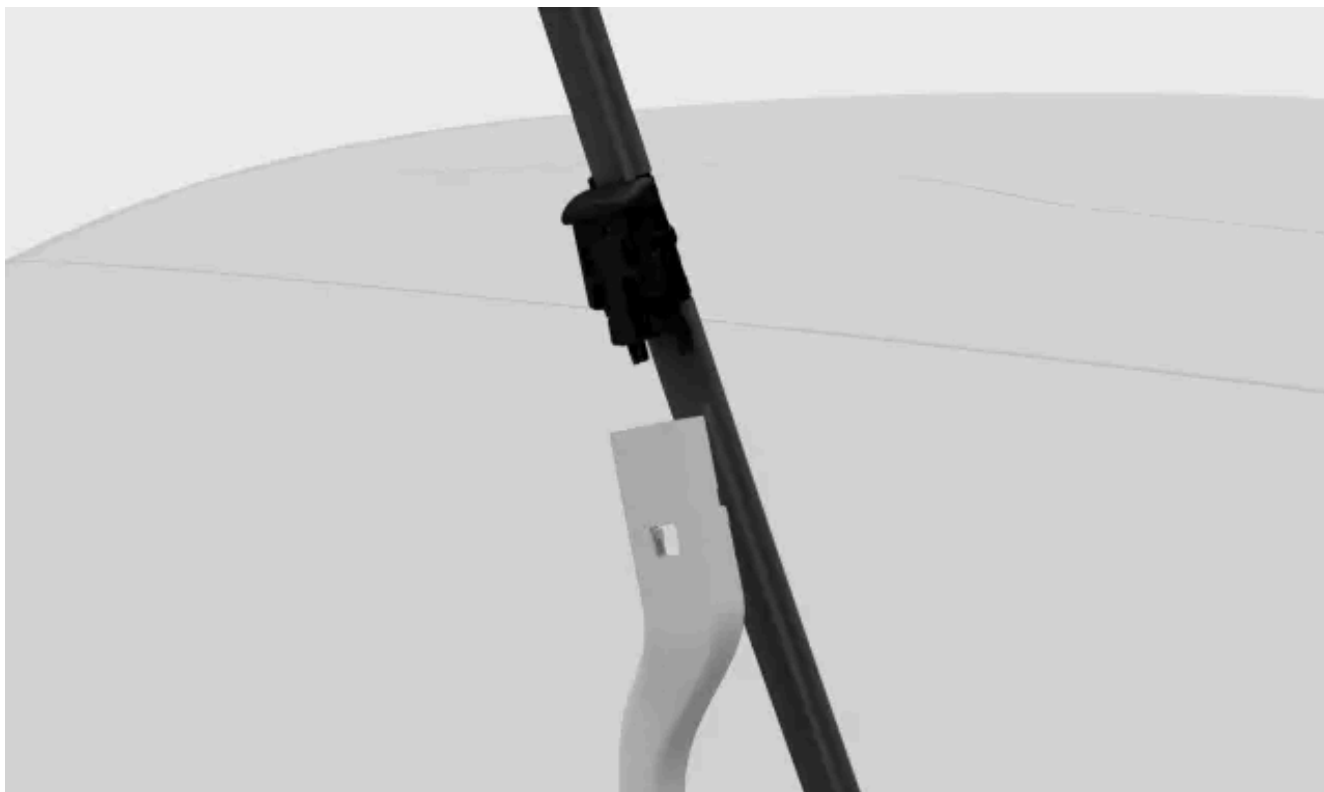

Trykk på knappen på viskerarmen, og trekk bladet rett ut slik at det er parallelt med viskerarmen.

4.

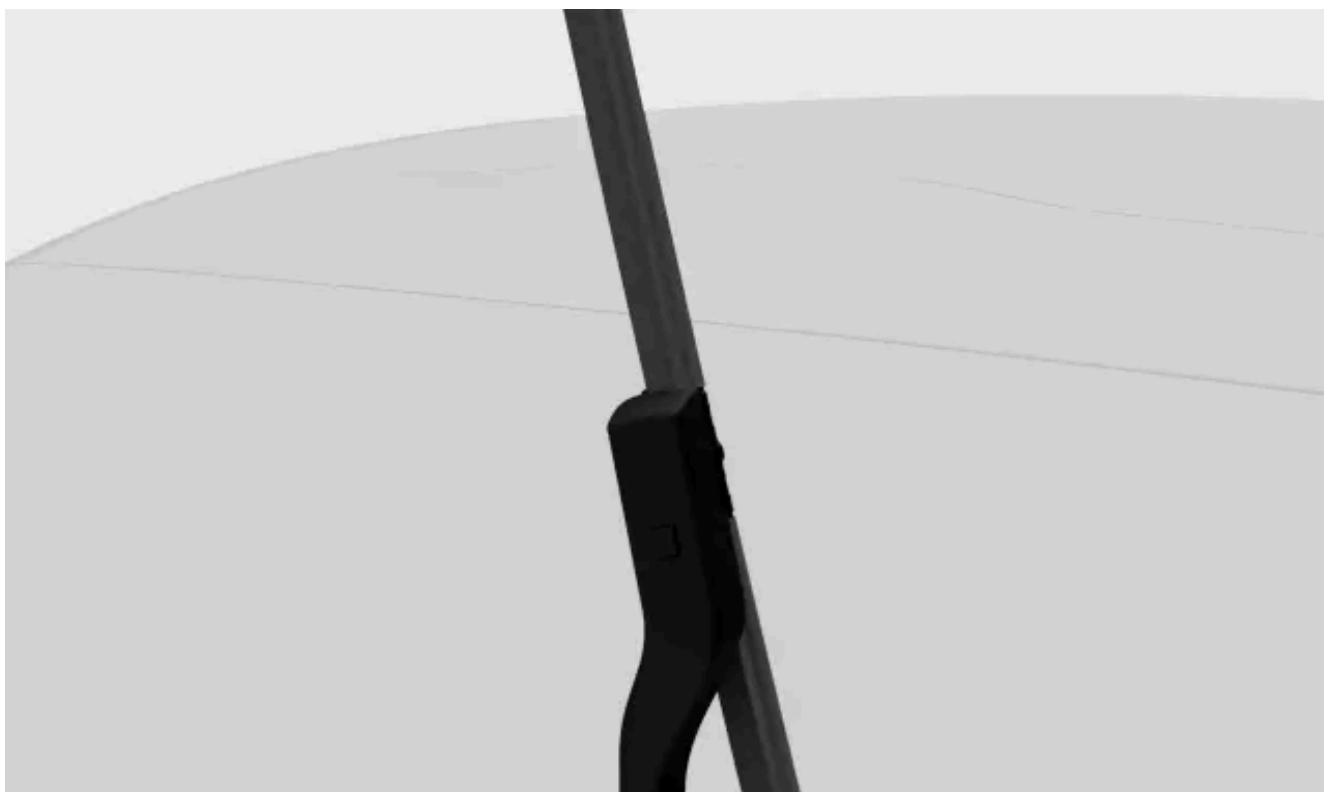

Kontroller at bladet på førersiden er lengre enn bladet på passasjersiden. Før det nye bladet inn i viskerarmen til du hører at det klikker på plass.

5. Sjekk at bladet er godt festet.
6. Legg viskerarmene ned igjen på vindusruten.
7. Deaktiver serviceposisjonen for vindusviskerne.

13.2.9. Aktivere serviceposisjonen for vindusviskeren

Serviceposisjonen for viskerblad legger til rette for rengjøring eller utskifting av frontrutens viskerblader. Når den aktiveres, beveger viskerne seg til en mer tilgjengelig posisjon på frontruten.

1. Trykk på bilsymbolet  i bunnlinjen og gå til **Innstillinger**.
 2. Gå til **Kontroller** → **Speil og vindusviskere** → **Vindusviskere** → **Vindusvisker serviceposisjon**.
 3. Aktiver serviceposisjonen
- > Viskerne beveger seg til en mer tilgjengelig posisjon og kan løftes opp fra frontruten for service.



Viktig

Legg ned viskerne

Legg viskerne ned på frontruten igjen etter service. Hvis viskerne slås på når de er i hevet posisjon, kan bilen bli skadet.

Når du har lagt viskerne ned igjen, må serviceposisjon deaktiveres. Dette kan gjøres på følgende måter:

- Innstillingen i midtdisplayet.
- Begynne å kjøre.
- Sette på viskerne eller spylene.

13.2.10. Rustbeskyttelse

En god måte å redusere risikoen for rust på, er å holde bilen ren. Bilen din har også varig rustbeskyttelse.

Vanligvis krever ikke rustbeskyttelsen vedlikehold utover regelmessig rengjøring og vask, som fjerner korroderende stoffer. Unngå å bruke sterkt basiske eller sure rengjøringsstoffer på blanke dekorkomponenter, da de kan føre til rust. Veidekke med grus eller småstein kan føre til hakk i lakken der det kan danne seg tilløp til rust. Slike skader må utbedres så snart du oppdager dem.

Bilens rustbeskyttelse og herdende beskyttelse består av:

- beskyttende belegg, både på platemetallet og påført med en høykvalitets lakkeringsprosess
- skjerming med plastkomponenter
- rustbestandig aluminium brukt for å beskytte utsatte komponenter i hjulopphenget

13.3. Rengjøring og stell av interiøret

Hold bilens interiør i god stand ved å stelle godt med materialene og holde dem rene.

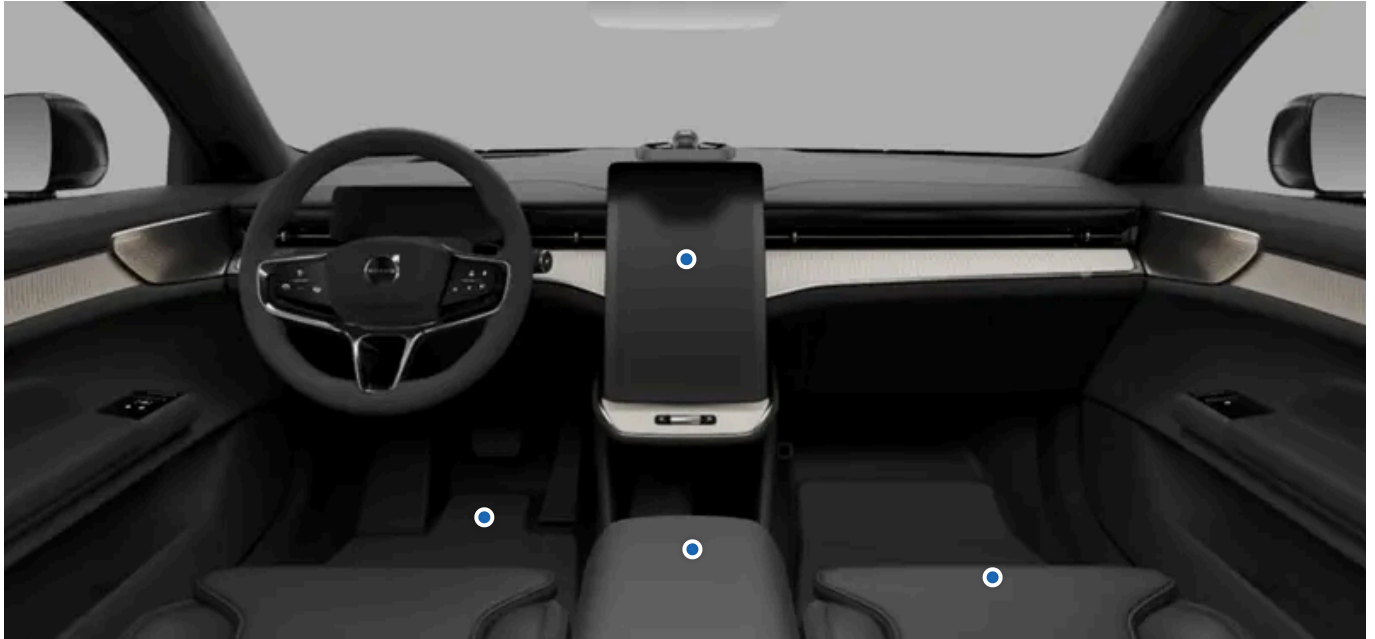

Bruk oppbevaringsområdene i kupeen og kopholderne til å holde bilen ryddig. Fjern alltid flekker og skitt så snart du legger merke til dem, for å unngå permanente merker.

Hvis det finnes spesielt gjenstridige flekker av skitt eller hvis du ikke oppnår ønsket resultat når du rengjør bilen, bør du kontakte Volvos kundestøtte for å få råd.

13.3.1. Rengjøring av stoff og tekstiler

Hvis du får flekker på taktrekk, setetrekk eller andre steder i bilens interiør, må de fjernes så snart som mulig.

Disse anbefalingene gjelder flere interiørstoff.

 **Viktig**

Ved rengjøring av setetrekk

- Ikke skrap eller gni på skitne overflater. Bruk i stedet forsiktige sirkelbevegelser. Husk at kontakt med skarpe gjenstander eller ru materialer kan skade bilen.
- Rengjør alltid hele trekket. Hvis du kun rengjør flekker på setetrekkene, kan det føre til vannringer eller andre merker.
- Ikke ta av overflatetrekket ved rengjøring.
- Visse typer klær, som jeans eller semsket skinn, kan misfarge tekstiltrekket.
- Vær forsiktig når du rengjør taktrekket. Det kan bli skadet av hardhendt behandling.
- Bruk bare rengjøringsprodukter og produkter for bilstell som anbefales for rengjøring av tekstiler, og følg bruksanvisningene for disse produktene.

 **Advarsel**

Sete med sidekollisjonsputer

Spray aldri rengjøringsmiddel direkte på setesidene med sidekollisjonsputer. Rengjør dem i stedet med en klut som er lett fuktet med et egnet rengjøringsmiddel.

1. Støvsug eller tørk området for å fjerne løst støv og skitt.
2. Rengjør området med en ren, lofri mikrofiberklut i nøytral farge som er lett fuktet med vann eller et fargeløst, mildt rengjøringsmiddel. Bruk forsiktige sirkelbevegelser.

 **Tips**

For å vaske tekstiltrekket anbefales det å bruke en møbelrengjøringsmaskin som suger ut rengjøringsmiddelet og skyller med vann.

3. La materialet tørke helt før bruk.

 **Viktig**

Rengjøre sikkerhetsbelter

Når du rengjør et sikkerhetsbelte, må du holde det uttrukket til det er helt tørt.

13.3.2. Rengjøring av skinn og vinyl

Skinnet og vinylen i bilen kan bli påvirket av smuss og fargede plagg over tid. Overflaten må rengjøres og behandles for å gjøre den mer motstandsdyktig mot skader.

Disse anbefalingene for rengjøring av skinn gjelder bare ekte skinn.

 **Viktig**

Ved rengjøring av setetrekk

- Ikke skrap eller gni på skitne overflater. Bruk i stedet forsiktige sirkelbevegelser. Husk at kontakt med skarpe gjenstander eller ru materialer kan skade bilen.
- Ikke bruk damprenser på skinn.
- Ikke ta av overflatetrekket ved rengjøring.
- Ikke bruk rengjøringsmidler for skinn og vinyl på tekstiloverflater.
- Bruk bare rengjøringsprodukter og produkter for bilstell som anbefales av Volvo, og følg bruksanvisningene for disse produktene. Kontakt Volvos kundestøtte for å få mer informasjon.

 **Advarsel**

Sete med sidekollisjonsputer

Spray aldri rengjøringsmiddel direkte på setesidene med sidekollisjonsputer. Rengjør dem i stedet med en klut som er lett fuktet med et egnet rengjøringsmiddel.

1. Støvsug eller tørk området for å fjerne løst støv og skitt.
2. Bruk en ren mikrofiberklut i nøytral farge, lett fuktet med rengjøringsmiddel, til å rengjøre området med skånsomme sirkelbevegelser.
3. La trekket tørke helt før bruk eller påføring av behandling.

13.3.3. Rengjøring av glass og blanke overflater

Rengjør overflater som displayer, speil og berøringsknapper regelmessig og skånsomt.

 **Viktig**

Ved rengjøring av glass og blanke overflater

Ikke skrap eller bruk rengjøringsmidler med slipende effekt på skjermer, speil eller berøringsknapper. Dette kan skade den reflekterende overflaten.

1. Støvsug eller tørk området for å fjerne løst støv og skitt.
2. Bruk en ren mikrofiberklut lett fuktet med vann til å rengjøre området med skånsomme sirkelbevegelser.
3. La overflaten tørke helt før bruk.

13.3.4. Rengjøring av innvendige komponenter av plast, metall og tre.

Rengjør paneler og kontroller regelmessig, og fjern flekker så snart som mulig.



Viktig

Vær forsiktig

Ikke skrap eller gni på skitne overflater. Bruk i stedet forsiktige sirkelbevegelser. Husk at kontakt med skarpe gjenstander eller ru materialer kan skade bilen.

1. Støvsug eller tørk området for å fjerne løst støv og skitt.
2. Bruk en ren mikrofiberklut lett fuktet med vann til å rengjøre området med skånsomme sirkelbevegelser.



Viktig

Spray aldri et rengjøringsmiddel direkte på elektriske komponenter som knapper eller kontroller.

3. La materialet tørke helt før bruk.

13.3.5. Rengjøring av matter

Rengjør mattene regelmessig, og sørg for at de alltid ligger på rett plass.

Viktig

Vær forsiktig

Ikke skrap eller gni på skitne overflater. Bruk i stedet forsiktige sirkelbevegelser. Husk at kontakt med skarpe gjenstander eller ru materialer kan skade bilen.

1. Ta ut mattene for å rengjøre dem for seg selv og få tilgang til gulvet. Grip matten i festepinnene og løft den rett opp.
2. Støvsug mattene og gulvet for å fjerne løst støv og skitt. Ikke rist eller slå mattene for å fjerne støv eller skitt. Dette kan føre til sprekker.
3. Rengjør området med en ren mikrofiberklut i nøytral farge som er lett fuktet med vann eller et fargeløst, mildt rengjøringsmiddel. Bruk forsiktige sirkelbevegelser.
4. La mattene tørke helt før de legges tilbake på plass. Fest dem ved å trykke ned ved pinnene.

Advarsel

Bruk bare én matte for hvert sete, og sørg for at mattene er korrekt festet med alle pinnene. Hvis førerens matte ikke er korrekt festet, kan den bevege seg rundt og medføre fare for at den setter seg fast nær eller under pedalene.

13.4. Hjul og dekk

Dekkenes formål er å bære bilens vekt, gi godt grep på underlaget, redusere vibrasjoner og beskytte felgen mot slitasje. Gjør deg kjent med anbefalingene for å få mest mulig ut av hjulene og dekkene dine.



Lær deg hvordan du sørger for korrekt dekktrykk og skifter hjul, slik at du føler deg trygg i slike situasjoner.

13.4.1. Anbefalinger for hjul og dekk

Volvo anbefaler at du bare bruker felger og dekk som er testet og godkjent av Volvo og er ekte Volvo-tilbehør. Et komplett hjul betyr et dekk montert på en felg.

Anbefalte dekk

Ved levering har bilen originale Volvo-dekk merket med VOL på sideveggen^[1]. Disse dekkene er nøyaktig tilpasset bilen. Hvis du skifter dekk, er det derfor viktig at de nye dekkene også har denne merkingen for å ivareta bilens kjøreegenskaper, komfort og strømforbruk.

Originaldekk

Bilen er opprinnelig utstyrt med dekktypen som er oppgitt på merket på stolpen ved førerdøren.

Dekkene har godt veigrep og gir gode kjøreegenskaper på tørre og våte veibaner. Husk likevel på at dekkene er utviklet for å gi disse egenskapene på veier som er fri for is og snø. Selv om bilen er utstyrt med stabilitetssystemer eller allhjulsdraft, er ikke disse dekkene beregnet på vinterkjøring. Bytt til vinterdekk når været tilsier det.

Enkelte biler er utstyrt med en kombinasjon av dekk og felger med ekstra høy ytelse. De er laget for å ha gode egenskaper på tørr veibane og har motstand mot vannplaning. De kan være mer følsomme for skader i veibanen, og avhengig av forholdene kan de ha kortere levetid.

Helårsdekk gir noe bedre veigrep på glatte veier enn dekk som ikke klassifiseres som helårsdekk. For å ha godt veigrep på isete eller snødekte veier, anbefaler Volvo vinterdekk på alle fire hjul.

Dekkenes alder

Volvo anbefaler at dekkene skiftes ut etter 6 år fra den datoen de ble tatt i bruk. Hvis du ikke klarer å finne ut datoen, kan du se etter DOT-merket^[2] på dekkets sidevegg. Dekkene blir eldre og forringes over tid, også når de sjelden brukes. Dette kan gå ut over dekkenes funksjon. Varme som forårsakes av varmt klima, hyppig transport av tung last eller eksponering for ultrafiolett stråling (UV), kan føre til at aldringsprosessen går raskere. Sprekker eller misfarging er eksempler på utvendige tegn på at dekket ikke er egnet for bruk. Dekk med synlige svakhets tegn bør skiftes straks.

Skifte dekk

Vær oppmerksom på at hjulparet foran har andre dimensjoner enn hjulparet bak. Originalhjulene må aldri byttes om mellom for- og bakakselen.

Når du skifter dekk, må du passe på at alle de fire dekkene har riktig størrelsesbetegnelse for den aktuelle akselen, er av samme type (radial) og helst fra samme produsent som originaldekkene. Volvo anbefaler at du bruker dekk merket VOL. Hvis ikke er det fare for at du endrer bilens veigrep og kjøreegenskaper.

Hvis hjulene monteres feil, vil bilens bremseregenskaper og evne til å drenere regn og slaps påvirkes negativt.

Felg- og dekkstørrelser

 **Advarsel**

- Felg- og dekkstørrelsen på din Volvo er spesifisert for å oppfylle strenge krav til stabilitet og kjøreegenskaper. Kombinasjoner av felgstørrelse og dekkstørrelse som ikke er godkjent, påvirker bilens stabilitet og kjøreegenskaper negativt.
- Eventuelle skader som oppstår som følge av montering av kombinasjoner av felgstørrelse og dekkstørrelse som ikke er godkjent, dekkes ikke av nybilgarantien vår. Volvo påtar seg ikke ansvar for død, personskade eller eventuelle kostnader som skyldes montering av slike kombinasjoner.
- Ikke bruk skadde, sprukne eller deformerte stål- eller aluminiumfelger, eller felger med omfattende korrosjonsskader eller som er sveiset eller reparert.

^[1] Det kan forekomme avvik for visse dekkdimensjoner.

^[2] Department of Transportation

13.4.1.1. Lagring av dekk og hjul

For å holde dem i god stand må dekk som ikke er i bruk, lagres kjølig, tørt og mørkt. Det er viktig å plassere dem riktig og unngå at de eksponeres for kjemikalier.

Når du lagrer hjul som ikke er i bruk, er det viktig å unngå at de utsettes for direkte sollys, regn, vann, varmekilder eller gnister. De skal aldri lagres nær løsemidler, bensin, olje eller lignende stoffer. Det gjelder spesielt brannfarlige stoffer.

Hjul^[1] må lagres hengende eller liggende på siden. Hvis du lagrer dekk som ikke er montert på felger, skal de aldri henges opp. De må lagres stående eller liggende på siden. Hvis du henger opp dekk uten felger, kan de bli deformert.

^[1] Dekk montert på felger

13.4.1.2. Dekkøkonomi

For å ta så godt vare på dekkene som mulig er det visse ting du bør huske på.

- Korrekt dekktrykk reduserer ujevn slitasje. Det er viktig å sjekke trykket regelmessig.
- Kraftig akselerasjon, kraftig bremsing og kjøring på en måte som får dekkene til å skrike, fører til økt dekkslitasje.
- Dekkslitasjen øker med hastigheten.
- Ubalanserte hjul fører til ujevn og unormalt høy dekkslitasje, i tillegg til redusert kjørekomfort.
- Hjulene må rulle i samme retning i hele levetiden.
- Bakdekkene må alltid ha minst like godt veigrep som forhjulene for å redusere faren for overstyring ved kraftig bremsing.
- Dekk eller felger kan få permanente skader hvis du treffer fortauskanter eller kjører over dype hull.
- Kjørestil, veiforhold og klima påvirker dekkslitasjen.

Innholdet i denne førerveiledningen gjenspeiler brukerveiledningens tilstand på utskriftstidspunktet, og vil kanskje ikke være fullstendig gyldig i fremtiden. Du finner nærmere informasjon i den komplette versjonen av ansvarsfraskrivningen på første side.

13.4.2. Betegnelser på dekkets sidevegg

På dekkets sidevegg kan du finne flere sifre, tall og symboler. Her er noen eksempler og forklaringer på hva de betyr.

Nb!

Vær oppmerksom på at følgende dekkbetegnelser bare er eksempler. Ikke alle disse betegnelsene finnes nødvendigvis på dine dekk, og dekkene kan ha betegnelser som ikke er nevnt her.

Dekkdimensjoner

Alle dekkene har en dimensjonsbetegnelse, for eksempel: 265/40 R21 98 W.

- 265** Dekkbredde (mm).
- 40** Forhold mellom høyden på dekkets sidevegg og bredden på dekket (%).
- R** Radialdekk. Betegnelsen RF og symbolet spesifiserer at bilen er utstyrt med forsterkede dekk.
- 21** Felgdiameter (tommer).
- 98** Koder for maksimal tillatt dekkbelastning, lasteindeks.
- W** Hastighetsklasse for maksimal tillatt hastighet, hastighetssymbol.

Felgdimensjoner

Alle felger har en dimensjonsbetegnelse, for eksempel: 8J x 19 x 50.

- 8** Felgbredde (tommer).
- J** Felgens kanttype.
- 19** Felgdiameter (tommer).
- 50** Innpress i mm (avstanden fra felgens senterlinje og anleggsflaten på hjulnavet).

Værklassifisering

Her er noen eksempler på klassifisering. Væregenskaper kan også defineres med visse symboler.

- M+S eller M/S** Mud and Snow (vinterdekk)
- AT** All Terrain (alle typer terreng)
- AS** All Season (helårsdekk)

Dekkenes alder

DOT YLX2 0819 Dekkidentifikasjonsnummer eller TIN. Denne informasjonen hjelper dekkprodusenten å identifisere dekk i tilfelle sikkerhetsrelaterte tilbakekallinger.

1. DOT^[1]
2. De første to eller tre tegnene er koden for fabrikken der dekket ble produsert.
3. De neste to tegnene er dekkets størrelseskode.

Innholdet i denne førerveiledningen gjenspeiler brukerveiledningens tilstand på utskriftstidspunktet, og vil kanskje ikke være fullstendig gyldig i fremtiden. Du finner nærmere informasjon i den komplette versjonen av ansvarsfraskrivningen på første side.

4. De fire siste sifrene spesifiserer uken og året da dekket ble produsert. For eksempel betyr 0819 at dekket ble produsert i uke 08, år 2019.

Eventuelle nummer eller bokstaver som står mellom, er markeds-koder valgt av produsenten.

Maks last og trykk

Maks last 685 kg (1610 lbs). Spesifiserer den maksimale lasten dekket kan bære.

Maks trykk 240 kPa (35 psi). Det maksimale dekktrykket dekket kan utsettes for. Denne grensen spesifiseres av dekkprodusenten.

Laveste tillatte lasteindeks og hastighetsklasse



Advarsel

Laveste tillatte lastindeks (LI) og hastighetsklasse (SS) for dekkene til de respektive motorvarianten fremgår av spesifikasjonene. Hvis det brukes et dekk med for lav lasteindeks eller hastighetsklasse, kan det bli overopphetet og skadet.

Type, materialer og rulleretning.

P	Viser at dekket er for personbiler.
VOL	Volvo originaldekk.
Tråddag: Tråd 2 polyester, 2 stål, 1 polyamid. Sidevegg 2 polyester.	Angir antall tråddag eller antall lag med gummibelagt stoff i dekkets mønster og sidevegg. Dekkprodusenten må også oppgi hvilke lagmaterialer som er brukt i dekket og sideveggen, som kan være stål, nylon, polyester og visse andre materialer.
Pilsymbol	Dekk med mønster som er beregnet på å bare rulle i én retning, har rulleretningen markert med en pil.

Klassifisering av enhetlig dekkkvalitet (amerikansk dekkmerking)

Treadwear grade 200	"Treadwear grade" er en komparativ klassifisering basert på hvor fort dekket blir slitt i en standardisert test. En høyere verdi er bedre.
Traction Grade AA	"Traction grade" angir veigrep basert på standardiserte veigrepstester med bremsing i rett linje forover. Veigrepsklassifiseringen er, fra høyest til lavest: AA, A, B og C.
Temperature grade A	"Temperature grade" viser dekkets varmeegenskaper når det har riktig dekktrykk og ikke er overbelastet. Temperaturklassifiseringen er, fra lavest til høyest: A, B og C.

^[1] Department of Transportation

13.4.2.1. Dekkets slitasjeindikatorer

Det finnes slitasjeindikatorer som viser tilstanden til dekkets mønsterdybde.

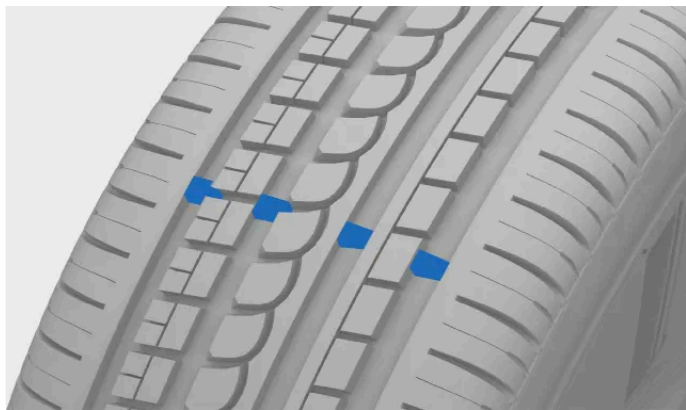

De smale sporene som går på tvers av dekkets mønster, er slitasjeindikatorer. På siden av dekket står bokstavene TWI^[1].

! Viktig

- Dekkene må skiftes ut før de slites ned til slitasjeindikatorene, for å unngå dårlig veigrep i regn og snø.
- Volvo anbefaler at vinterdekk har mønsterdybde på over 4 millimeter (1/8 tommer) og sommerdekk 1,6 millimeter (1/16 tommer).

^[1] Tread Wear Indicator (Slitasjeindikator)

13.4.3. Skifte hjul

Hvis du må skifte hjul, er det viktig å følge den anbefalte prosedyren.

! Advarsel

Løfte bilen for å skifte et hjul

For å skifte et hjul må det aktuelle hjulet løftes opp fra bakken. Vær nøye med å følge de separate instruksjonene for å løfte bilen trygt.

- Hvis du skifter hjul i eller nær trafikk, må du sørge for at du og bilen er godt synlige for andre trafikanter. Sett på nødblindlysene, sett ut en varseltrekant på et synlig, men trygt sted, og ha på deg refleksvest.
- Finn et trygt sted der de andre personene i bilen kan vente, i trygg avstand både fra bilen og trafikken.
- Du er ansvarlig for sikkerheten rundt bilen mens den er løftet fra bakken. Ikke la personer oppholde seg i eller nær bilen.
- Beveg deg aldri inn under bilen, og la heller ingen andre strekke seg inn under den med noen del av kroppen når bilen er løftet med en jekk.

Nb!

Du må sette bilen i jekkemodus før bilen løftes fra bakken.

Før du tar av hjulet

Hjulene på bilen din er festet med hjulbolter. Som ekstra tyverisikring kan du bruke låsbare bolter.

Viktig

- Sørg for at dimensjonene til hjulet som skal settes på, er godkjent for bilen din.^[1]
- Sørg for å lese gjennom alle instruksjonene før du går i gang. Skaff til veie alt verktøyet du trenger, før du løfter bilen.^[2]

Ta av hjulet

1. Ta av hjulmutterhettene for hånd. Du trenger ikke verktøy for å gjøre dette.
2. Mens bilen fremdeles er løftet fra bakken, bruk den forlengede hjulnøkkelen til å løsne hjulets festemateriell ca. 0,5 til 1 omgang. Trykk nøkkelen nedover mens nøkkelen står ut til venstre, for å unngå personskaade. Festematerialet løsnes ved å dreie mot urviseren. Hvis du har låsebolter, starter du med dem.
3. Følg instruksjonene for å løfte bilen på trygg måte. Husk å aktivere jekkemodus.
4. Løft bilen høyt nok til at hjulet du vil ta av, ikke er i kontakt med bakken. Fjern festematerialet og løft av hjulet.

Tips

Når du bytter mellom vinter- og sommerhjul, må du merke hvilken side de var montert på, for eksempel V for venstre og H for høyre.

Montere hjulet

5. Rengjør anleggsflatene mellom hjulet og navet.
6. Monter hjulet. Sørg for å stramme festematerialet. Den siste strammingen til spesifisert tiltrekkingsmoment må utføres med hjulet stående på bakken, slik at det ikke kan bevege seg når du trekker til.

Advarsel

- Forhjulene og bakhjulene har forskjellig størrelse. Sørg for at du monterer dem på riktig aksel. Feilmonterte hjul kan gå ut over bilens kjøreegenskaper.
- Bruk aldri smøremiddel på gjengene på festemateriell for hjul. Det kan gjøre at festematerialet løsner etter stramming.

7. Senk bilen til bakken.
8. Trekk til festematerialet i et kryssmønster. Hvis du bruker låsebolter, skal de trekkes til aller sist.

Innholdet i denne førerveiledningen gjenspeiler brukerveiledningens tilstand på utskriftstidspunktet, og vil kanskje ikke være fullstendig gyldig i fremtiden. Du finner nærmere informasjon i den komplette versjonen av ansvarsfraskrivningen på første side.

Det er veldig viktig at festemateriellet er godt festet. Trekk til med 140 Nm (103 lb-ft). Kontroller tiltrekkingmomentet med en momentnøkkel. Festemateriell som trekkes til for hardt eller for løst, kan skade festegjengene eller selve hjulet.

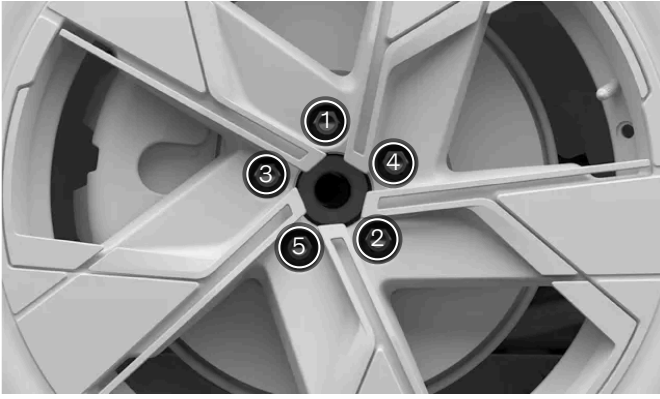

Trekk til hjulets festemateriell i et kryssmønster.

9. Sett hetten for hjulets festemateriell tilbake på festemateriellet. Bruk posisjonsmarkeringen til å oppnå riktig posisjon, og trykk på plass. Pass på at den festes godt.
10. Sjekk dekktrykket og lagre en ny referanseverdi i systemet for dekktrykkovervåking.

Advarsel

Sjekk hjulets festemateriell

Hjulets festemateriell må kanskje etterstrammes noen dager etter at hjulet er skiftet. Temperaturforskjeller og vibrasjoner kan få dem til å løsne.

Hjulegenskaper etter hjulskift

Vær oppmerksom på tegn til feilmonterte hjul. Dette kan påvirke bilens bremseegenskaper og evne til å drenere regn og slaps.

Når du har endret hjultype eller -størrelse, må du kjøre forsiktig i begynnelsen. Hjulenes dynamikk og kjøreegenskaper kan ha endret seg.

^[1] Enkelte reservehjul har forskjellige dimensjoner. Hvis bilen er godkjent for reservehjulet du har tenkt å bruke, er forskjellen i dimensjoner OK.

^[2] Bruk verktøy som er laget for din bilmodell.

13.4.3.1. Reservehjul

Hvis et dekk punkterer, kan reservehjulet^[1] brukes som en midlertidig løsning til du kan skifte eller reparere originalhjulet.

Reservehjulet er bare beregnet på kortvarig bruk. Reservehjulet må erstattes med et vanlig hjul så snart som mulig.

Når det ikke er i bruk, bør reservehjulet oppbevares i en sekk på gulvet i bagasjerommet. Det må festes med to stropper som strammes i kryss over hjulet og festes til bilens fire festeringer for bagasje.

 **Advarsel**

Før du kjører med reservehjul

- Bruk bare et reservehjul som bilen er godkjent for.
- Ikke kjør bilen med mer enn ett reservehjul montert.
- Snøkjettinger kan ikke brukes hvis reservehjulet er montert på forakselen.
- Reservehjulet skal aldri repareres.
- Sørg for at du følger reservehjulprodusentens anbefalinger når det gjelder dekktrykk.

Kjøring med et reservehjul

- Kjør aldri raskere enn 80 km/t (50 mph) når det er montert et reservehjul på bilen.
- Bilens kjøreegenskaper kan påvirkes av et reservehjul. Det er viktig å skifte ut reservehjulet med et originalhjul så snart som mulig.

 **Viktig**

Reservehjulet er mindre enn bilens originalhjul. Dette påvirker bilens bakkeklaring. Vær oppmerksom på høye fortauskanter og ikke vask bilen i automatisk bilvask.

 **Nb!**

Når det brukes reservehjul, kan det være at dekktrykkovervåkingen ikke fungerer korrekt.

^[1] Reservehjulet må være av typen midlertidig reservehjul, også kalt nødhjul.

13.4.3.2. Vinterdekk

Vinterdekk er beregnet på kjøring i veiforhold med is og snø. Mønsterdybden på vinterdekkene dine bør være dypere enn på vanlige dekk.

Mål

Når du kjører med vinterdekk, er det viktig at alle de fire dekkene er av riktig type. Spør en Volvo-forhandler om råd.

Piggdekk

Vinterdekk med pigger skal kjøres inn med rolig kjøring i 500–1000 km (300-600 miles), slik at piggene setter seg riktig i dekket. På den måten varer dekkene og piggene lengre.

i **Nb!**

Regelverket for bruk av piggdekk kan variere. Sørg for at dekkene overholder alle lokale forskrifter og lover.

Mønsterdybde

Veiforhold med is, slaps, snø og lave temperaturer stiller betraktelig høyere krav til dekk enn sommerlige kjøreforhold. Volvo anbefaler vinterdekk med mønsterdybde på minst 4 millimeter (0,15 tommer).

i **Nb!**

Fartsklasse

Vinterdekk^[1] kan ha hastighetsklasse som er lavere enn bilens toppfart. Hvis vinterdekkene har lavere fartsklasse enn bilens toppfart, er det ikke tillatt å kjøre raskere enn dekkenes fartsklasse angir.

^[1] Både piggdekk og piggfrie dekk

13.4.3.3. Bruk av snøkjettinger

Snøkjettinger kan gi bedre veigrep i vinterforhold. Hvis du bruker kjettinger, er det visse begrensninger du må ta hensyn til.

! **Advarsel**

Du kan bruke snøkjettinger på bilen din med følgende begrensninger:

- Bruk ekte snøkjettinger fra Volvo eller tilsvarende kjettinger som er beregnet på bilmodellen og dekk- og felgdimensjonene.
- Det er bare tillatt å bruke ensides snøkjettinger.
- Feil snøkjettinger kan forårsake betydelige skader på bilen og føre til en ulykke.

i **Nb!**

Bruk av snøkjettinger kan føre til funksjonsfeil i systemet for dekktrykkovervåking.

Montering av snøkjettinger

- Sørg for at du står på et trygt sted når du legger på eller tar av snøkjettingene.
- Følg alltid lokale regler og lover for bruk av snøkjettinger.
- Følg alltid produsentens monteringsanvisninger nøye.
- Bruk alltid samme type kjettinger på venstre og høyre dekk.
- Volvo anbefaler at snøkjettinger ikke brukes på hjuldimensjoner over 20 tommer.
- Sørg for at du bruker riktig størrelse i forhold til hjulene.
- Snøkjettinger må bare brukes på bakhjulene.^[1]
- Hvis det monteres hjul med en annen størrelse enn originalhjulene, må visse snøkjettinger ikke brukes.
- Det må være tilstrekkelig avstand mellom kjettingene og bilens bremses, hjuloppheng og karosserikomponenter. Kjettinger som kan komme i konflikt med bremsekomponenter, må ikke brukes.
- Hvis du må flytte bilen under montering eller demontering av kjettingene, må du ikke la hjulene rulle over kjettingenes festemekanismer.
- Stram kjettingene så godt som mulig, og etterstram dem med jevne mellomrom.

 **Tips**

Øv på å sette på snøkjettingene før vinteren kommer.

Kjøring med snøkjettinger

- Når snøkjettingene er satt på, må du kjøre ca. 200 meter (650 fot). Stopp bilen og sjekk på nytt at kjettingene sitter godt.
- Kjør aldri fortere enn fartsgrensen som kjettingprodusenten har oppgitt. Kjør aldri raskere enn 50 km/t (30 mph) under noen omstendigheter.
- Snøkjettinger gir bedre veigrep i visse forhold, men de påvirker kjøreegenskapene negativt på andre måter. Om mulig bør du unngå å kjøre over ujevnheter som humper og hull. Unngå raske eller skarpe svinger og kraftig bremsing.
- Unngå å kjøre på underlag som ikke er dekket av snø eller is, da dette sliter ut både snøkjettingene og hjulene.
- Ha alltid allhjulsdriфт^[2] på i innstillingene når du kjører med kjettinger.

Ta kontakt med en Volvo-forhandler hvis du vil ha mer informasjon.

^[1] Dette gjelder også biler med firehjulsdriфт.

^[2] AWD

13.4.4. Kontrollere slitasje på bremseskivene

Bremseskivene på bilen slites etter hvert som de brukes. Kontroller dem for å sikre at bremsesystemet fungerer som det skal.

Hver bremseskive har en minimumsverdi for tykkelse inngravert eller trykt på selve bremseskiven. Ved å av og til måle tykkelsen på bremseskivene med en skyvelære eller et tilsvarende verktøy kan du finne ut om de må skiftes ut.

 **Advarsel**

Løfte bilen for å fjerne et hjul

For at du skal kunne fjerne et hjul, må hjulet løftes opp fra bakken. Vær nøye med å følge de separate instruksjonene for å løfte bilen trygt.

- Hvis du fjerner et hjul i eller nær trafikk, må du sørge for at du og bilen er godt synlige for andre trafikanter. Sett på nødblinklysene, sett ut en varseltrekant på et synlig, men trygt sted, og ha på deg refleksvest.
- Finn et trygt sted der de andre personene i bilen kan vente, i trygg avstand både fra bilen og trafikken.
- Du er ansvarlig for sikkerheten rundt bilen mens den er løftet fra bakken. Ikke la personer oppholde seg i eller nær bilen.
- Beveg deg aldri inn under bilen, og la heller ingen andre strekke seg inn under den med noen del av kroppen når bilen er løftet med en jekk.

 **Nb!**

Du må sette bilen i jekkemodus før bilen løftes fra bakken.

1. Ta av hjulet.
2. Kontroller om bremseskivens overflate er slitt, og mål skivens tykkelse.

 **Advarsel**

Hvis bremseskivens tykkelse er mindre enn den angitte minimumsverdien, må bremseskiven skiftes ut umiddelbart. Hvis du fortsetter å bruke slitte deler utover denne grensen, kan det redusere bremseevnen og utgjøre en sikkerhetsrisiko.

 **Viktig**

Indikatorer for bremseslitasje

Bilen din er utstyrt med indikatorer for bremseslitasje, som er metallbånd som er festet til bremsen. Indikatorene lager lyd når bremseklossen slites ned.

Hvis du hører en lyd fra bremsene, må du kontakte et autorisert Volvo-verksted for å få bremseklossene kontrollert og om nødvendig skiftet ut. Kjøring med slitte bremseklosser kan gå ut over sikkerheten og skade bremseskivene.

13.4.5. Punkteringer

Hvis et dekk punkterer, er det flere tiltak som må gjøres for å takle situasjonen på en trygg måte, spesielt hvis det skjer mens du kjører.

Hvis punkteringen inntreffer mens du kjører, er det viktig å tenke sikkerhet først. Sett på nødblinklysene og flytt bilen bort fra umiddelbar fare hvis dette er mulig. Tilkall veihjelp om nødvendig.

Advarsel

- Ikke kjør bilen hvis den har et punktert dekk. Det er ikke trygt og vil skade bilen.
- Så sant det er mulig, må du gå ut av bilen på den siden der det er minst trafikk, for å unngå en ulykke.
- Plasser en varseltrekant slik at andre trafikanter varsles i god tid før de passerer bilen din. Husk å ta på deg en refleksvest først, hvis du har en.

Tips

Hvis bilen er utstyrt med dekketningssett, må du lese instruksjonene før du bruker det.

13.4.5.1. Midlertidig punkteringsreparasjon

Bilen din er utstyrt med et sett for midlertidig punkteringsreparasjon^[1] som kan brukes til å reparere en mindre punktering i et dekk. Settet inneholder en flaske med tetningsmiddel og en kompressor.

Advarsel

Les alle instruksjonene før du bruker dekketningssettet.

Du må ikke kjøre fortere enn 80 km/t(50 mph) når du har brukt dekketningssettet på dekkene.



Kompressor

Kompressoren er beregnet på å brukes til midlertidige dekkreparasjoner, og er godkjent av Volvo. Du kan også bruke kompressoren til å sjekke og justere dekktrykket på originaldekkene ved behov.

Kompressoren er et elektrisk apparat. Når den skal kasseres, må du følge lokale regler for avfallshåndtering.

Tetningsvæske

Tetningsvæsken fungerer som en midlertidig reparasjon. Den er effektiv for tetning av punkteringer i dekkmønsteret, men skal ikke brukes til å tette punkteringer i dekkets sidevegg. Hvis dekket har større kutt, sprekker eller lignende skader, må du ikke bruke tetningsmiddelet til å reparere det.

Flasken med tetningsvæsken må byttes ut hvis den har gått ut på dato ^[2]. Den gamle flasken regnes som miljøskadelig avfall.

[1] Såkalt tetteskum eller dekkskum

[2] Se utløpsdatoen på flasken.

13.4.5.1.1. Bruke dekketetningssettet

Når du bruker dekketetningssettet, er det flere viktige trinn du må følge. Sørg for at du leser og forstår hvert trinn før du går videre.

i **Nb!**

Disse instruksjonene gjelder dekketetningssettet som leveres av Volvo.



Oversikt over dekketetningssettets kompressor

- 1 Trykkmåler
- 2 Trykkreduksjonsventil
- 3 Klistremerke med maksimal tillatt hastighet
- 4 Luftslange

Innholdet i denne førerveiledningen gjenspeiler brukerveiledningens tilstand på utskriftstidspunktet, og vil kanskje ikke være fullstendig gyldig i fremtiden. Du finner nærmere informasjon i den komplette versjonen av ansvarsfraskrivningen på første side.

5 Strømkabel



Flaske med tetningsmiddel

Advarsel

Tetningsmiddel kan være skadelig.

Tetningsmiddelet inneholder stoffer som er skadelige hvis de inntas. Innholdet kan også forårsake allergiske reaksjoner eller på annen måte være skadelig for luftveiene, huden, sentralnervesystemet og øynene.

Forholdsregler

- Settet må oppbevares utilgjengelig for barn.
- Unngå langvarig eller gjentatt kontakt med huden. Hvis du får tetningsmiddel på klærne, må det fjernes.
- Vask hendene grundig etter håndtering.

Førstehjelp

- Hvis produktet inntas: Ikke fremkall oppkast med mindre helsepersonale gir instruksjoner om å gjøre dette. Oppsøk lege.
- Hud: Vask berørte hudområder med såpe og vann. Oppsøk lege hvis symptomene vedvarer.
- Øyne: Skyll med rikelig med vann i minst 15 minutter. Løft øvre og nedre øyelokk av og til mens du skyller. Oppsøk lege hvis symptomene vedvarer.
- Inhalering: Ta med personen som har blitt utsatt for produktet, ut i friskt luft. Oppsøk lege hvis irritasjonen vedvarer.

- Kontroller at kompressorens på/av-knapp står i posisjonen av før du starter.
- Ikke fjern luftslangen mens reparasjonen pågår.
- Hvis punkteringen skyldes en spiker eller lignende og den fremdeles står i dekket, må den ikke fjernes. Den bidrar til å tette igjen punkteringen.
- Hvis reparasjonen utføres i et område hvor det kan være andre kjøretøy, må nødblinklysene slås på og varseltrekant settes ut, hvis du har dette.

Forberedelser

1. Plasser merket som viser maksimal hastighet på et lett synlig sted som en påminnelse for føreren, for eksempel på frontruten. Du finner det i kompressoren.

Innholdet i denne førerveiledningen gjenspeiler brukerveiledningens tilstand på utskriftstidspunktet, og vil kanskje ikke være fullstendig gyldig i fremtiden. Du finner nærmere informasjon i den komplette versjonen av ansvarsfraskrivningen på første side.

2. Fjern TMK-merket fra flasken med tetningsvæske, og fest det på dekkets felg. Dette hjelper deg å huske hvilket dekk som må skiftes ut.
3. Skru flasken på bunnen av flaskeholderen, som er plassert på kompressoren der du tidligere fant merket for maksimal hastighet. Den har en mothake som hindrer lekkasje. Når flasken er festet, kan den ikke fjernes igjen. Den må fjernes på et verksted ^[1].
4. Fest den ene enden av luftslangen til toppen av flasken med tetningsvæske, der hvor du fant TMK-merket.
5. Skru av hetten på dekkventilen og fest den andre enden av luftslangen på dekkventilen. Skru luftslangens koblingsstykke så langt ned på gjengene som mulig.

Starte reparasjoner av punkteringer

6. Koble kompressoren til bilens 12 V-uttak og kontroller at uttaket fungerer og leverer strøm. ^[2]
 7. Start kompressoren ved å trykke på på/av-knappen.
- > Trykket i kompressoren øker. Trykket kan i kort tid bli så høyt som 6 bar (87 psi) før det stabiliserer seg etter ca. 30 sekunder.

Advarsel

Stå aldri ved siden av dekket mens kompressoren er på. Hvis det oppstår en sprekk eller bule, må kompressoren slås av straks. Stopp og kontakt Volvo Assistance for trygg berging.

8. Fyll luft på dekket i 7 minutter eller til dekket når 3,5 bar (51 psi).

Viktig

For å unngå overoppheting må ikke kompressoren gå i mer enn 10 minutter.

9. Slå av kompressoren for å kontrollere trykket på trykkmåleren. Minimumstrykket er 1,8 bar (26 psi) og makstrykket er 3,5 bar (51 psi). Bruk trykkreduksjonsventilen hvis trykket er for høyt.

Advarsel

Hvis trykket er under 1,8 bar (26 psi), er hullet i dekket for stort. Ikke fortsett. Kontakt Volvo Assistance for trygg berging.

10. Koble kompressoren fra 12 V-uttaket.
11. Skru luftslangen løs fra dekket og bruk beskyttelseshetten for å unngå at resten av tetningsmiddelet lekker ut.
12. Sett støvhetten på dekkventilen igjen.
13. Kjør i 10 minutter ^[3] så snart som mulig så tetningsmiddelet fordeler seg og tetter dekket. Etter dette må du utføre en oppfølgingskontroll.

Oppfølgingskontroll

14. Med kompressoren slått av, koble luftslangen til dekkets luftventil.
15. Sjekk dekktrykket på trykkmåleren.

- Hvis trykket er under 1,3 bar (19 psi), er ikke dekket tilstrekkelig tett. Stopp og kontakt Volvo Assistance for trygg berging.
- Hvis dekktrykket er høyere enn 1,3 bar (19 psi), må dekket fylles til trykket som er spesifisert på dekktrykkmerket på dørstolpen på førersiden. Trykket må være minst 2,0 bar (29 psi) for at du skal kunne kjøre videre. Hvis trykket er under 2,0 bar (29 psi), må du ringe Volvo Assistance. Hvis trykket er for høyt, må du slippe ut luft ved hjelp av trykkreduksjonsventilen.

16. Sett støvhetten på dekkventilen igjen.

- Erstatt flasken med tetningsmiddel og slangen etter bruk. Kontakt en Volvo-forhandler for å gjøre dette.
- Volvo anbefaler å skifte ut eller reparere det skadde dekket så snart som mulig. Informer verkstedet om at dekket inneholder dekketetningsmiddel.

 **Advarsel**

Maksimal kjørelengde med dekk som inneholder tetningsmiddel, er 200 km (120 miles).

[1] Et autorisert Volvo-verksted anbefales.

[2] Uttaket slutter å levere strøm 10 minutter etter at føreren har gått ut av bilen. Du kan starte det igjen ved å sette deg inn i bilen.

[3] Eller 3 kilometer (2 miles)

13.4.5.1.2. Fylle på luft i dekk med kompressoren i dekketetningssettet

Dekkene kan fylles med luft fra kompressoren som følger med dekketetningssettet.

Kontroller at kompressorens på/av-knapp står i posisjonen av før du starter.

1. Fest en ende av luftslangen til kompressoren der hvor fartsgrensemerket er plassert. Skru av hetten på dekkventilen, og fest den andre enden av luftslangen til dekket. Skru luftslangens koblingsstykke så langt ned på gjengene som mulig.
2. Koble kompressoren til bilens 12 V-uttak og kontroller at uttaket fungerer og leverer strøm.^[1]
3. Start kompressoren ved å trykke på på/av-knappen.

 **Viktig**

For å unngå overoppheting må ikke kompressoren være på i mer enn 10 minutter om gangen.

4. Sjekk dekktrykket på kompressorens trykkmåler^[2]. Bruk trykkreduksjonsventilen hvis trykket er for høyt.

Innholdet i denne førerveiledningen gjenspeiler brukerveiledningens tilstand på utskriftstidspunktet, og vil kanskje ikke være fullstendig gyldig i fremtiden. Du finner nærmere informasjon i den komplette versjonen av ansvarsfraskrivningen på første side.

5. Slå av kompressoren og trekk pluggen ut av 12 V-uttaket.
6. Skru luftslangen løs fra dekket.
7. Sett støvhetten på dekkventilen igjen.

Legg settet tilbake på oppbevaringsstedet.

[1] Uttaket slutter å levere strøm 10 minutter etter at føreren har gått ut av bilen. Du kan starte det igjen ved å sette deg inn i bilen.

[2] Anbefalt dekktrykk for bilens originaldekk er oppgitt på et merke på dørstolpen på førersiden.

13.4.6. Dekktrykk

Korrekt dekktrykk bidrar til bedre kjørestabilitet, lavere energiforbruk og lengre levetid for dekket.

Dekktrykket synker over tid. Trykket varierer dessuten etter miljøforholdene. Alt dette er normalt. Hvis du kjører med feil dekktrykk, kan dekkene bli overopphetet og dermed utvikle skader. Dekktrykket påvirker kjørekomforten, støynivået og kjøreegenskapene.

Gjør det til en vane å sjekke dekktrykket en gang i måneden og før lengre turer. Bruk alltid en pålitelig dekktrykkmåler. For å holde dekkene i god stand må du bruke anbefalt dekktrykk for kalde dekk.

Advarsel

Hvis dekktrykket er for høyt eller for lavt, kan dekket påføres alvorlig skade. Dekkene kan eksplodere mens du kjører og føre til at du mister kontrollen over bilen.

Tips

Korrekt dekktrykk vil hjelpe deg å utnytte bilens lasteevne til det fulle.

13.4.6.1. Dekktrykkovervåking

Bilen kan registrere og indikere at dekktrykket er lavt. Dekktrykkovervåkingen kan ikke deaktiveres. Hvis systemet ikke er i stand til å registrere lavt dekktrykk, vil det varsle om funksjonsfeil.

For at dekktrykksystemet skal kunne gi oppdatert informasjon, må du kjøre bilen i over 30 km/t (20 mph) i flere minutter.



Et indikatorsymbol begynner å lyse hvis det oppdages lavt trykk i et av dekkene. Det vil lyse så lenge problemet ikke er løst.

I tillegg til meldinger i førerdisplayet kan du finne informasjon om dekktrykkovervåkingen i midtdisplayets visning for bilstatus.



Advarsel

Forvarsel er ikke mulig

Systemet kan ikke gi deg forvarsel om potensiell dekkskade.

Sørg for å korrigere dekktrykket straks

Når symbolet for lavt dekktrykk lyser, må du stoppe og sjekke dekktrykkene så snart som mulig. Kjøring med lavt dekktrykk kan føre til at dekket svikter.

Hvis dekktrykksystem ikke virker som det skal, vil varselsymbolet i førerdisplayet først blinke i ca. et minutt og deretter lyse kontinuerlig. Det vil også bli vist en melding i førerdisplayet. Hvis feilen er permanent, må bilen til service.^[1]

Husk:

- Systemet erstatter ikke behovet for regelmessig dekkinspeksjon og vedlikehold.
- Indikasjonssymbolet for lavt dekktrykk vil ikke forsvinne før det lave dekktrykket er korrigert.
- Hvis det anbefalte dekktrykket har endret seg, f.eks. ved bytte av dekk eller last, må du lagre en ny referanseverdi for dekktrykket.



Nb!

Dekktrykksensorene må monteres på alle hjul, inkludert vinterdekk. Hvis du bruker et reservehjul eller et annet hjul uten sensor, vil det vises en feilmelding i førerdisplayet etter noen minutters kjøring. Husk å sørge for at nye hjul har sensor, for å unngå varsel om funksjonsfeil i systemet.

Status

Du finner informasjon om problemer som oppdages av dekktrykkovervåkingen, i bilstatusvisningen i midtdisplayet.

Varselsymbol bak Dekktrykket er svært lavt. Stopp straks og kontroller dekkene.

Gult varselsymbol Dekktrykket er lavt. Stopp og kontroller dekkene så snart som mulig.

Varseltrekant Dekktrykksystemet må kontrolleres.

Systembeskrivelse

Den følgende informasjonen er formulert i henhold til eksterne rettslige krav.

Innholdet i denne førerveiledningen gjenspeiler brukerveiledningens tilstand på utskriftstidspunktet, og vil kanskje ikke være fullstendig gyldig i fremtiden. Du finner nærmere informasjon i den komplette versjonen av ansvarsfraskrivningen på første side.

Hvert av dekkene, inkludert reservehjulet (hvis bilen har dette), må sjekkes hver måned i kald tilstand og fylles til dekktrykket som anbefales av kjøretøyprodusenten på bilens fabrikkasjonsplate eller dekktrykkmerke. (Hvis bilen har dekk med annen størrelse enn det som er oppgitt på bilens fabrikkasjonsplate eller dekktrykkmerke, må du finne ut hva som er korrekt dekktrykk for disse dekkene.)

Som en ekstra sikkerhetsfunksjon er bilen utstyrt med et dekktrykksystem (TPMS) som tennes en varsellampe for lavt dekktrykk når ett eller flere av dekkene har lufttrykk vesentlig under anbefalt trykk. Når varsellampen lyser, må du stoppe og kontrollere dekkene så snart som mulig, og fylle dem til korrekt dekktrykk. Kjøring med et dekk med vesentlig lavere trykk enn anbefalt, vil føre til at dekket overopphetes. Dette kan føre til at dekket svikter. Lavt dekktrykk reduserer også drivstoffeffektiviteten og levetiden til dekkmønsteret, og kan påvirke bilens kjøreegenskaper og bremseegenskaper.

Vær oppmerksom på at TPMS ikke er en erstatning for korrekt vedlikehold av dekkene. Det er førerens ansvar å opprettholde riktig dekktrykk selv om undertrykket ikke har nådd et nivå som gjør at TPMS-indikatoren for lavt dekktrykk tennes.

Bilen er også utstyrt med en TPMS-feilindikator som varsler når systemet ikke fungerer som det skal. Indikatoren for funksjonsfeil i TPMS er kombinert med varsellampen for lavt dekktrykk. Når systemet registrerer en funksjonsfeil, vil varsellampen blinke i ca. ett minutt og deretter lyse kontinuerlig. Dette vil fortsette å skje hver gang bilen startes, så lenge funksjonsfeilen varer. Når indikatoren for funksjonsfeil lyser, kan det være at systemet ikke er i stand til å registrere eller signalisere lavt dekktrykk slik det etter hensikten skal. Funksjonsfeil i TPMS kan oppstå av forskjellige grunner, inkludert montering av reservehjul eller alternative hjul eller hjul på bilen som hindrer TPMS i å fungere korrekt. Sjekk alltid varsellampen for funksjonsfeil i TPMS etter at du har skiftet ett eller flere dekk eller hjul på bilen, for å sikre at TPMS er i stand til å fungere korrekt med reservehjulet eller de alternative dekkene og hjulene.

^[1] Volvo anbefaler at alle reparasjoner og service utføres på et autorisert Volvo-verksted.



13.4.6.1.1. Lagre en ny referanseverdi for dekktrykkovervåking

Dekktrykksystemet må ha en referanseverdi å basere seg på. Det betyr at verdien under visse omstendigheter må oppdateres for at systemet skal fungere korrekt.

Når dekktrykket justeres, må en ny referanseverdi lagres. Det kan være når visse endringer gjøres, for eksempel hver gang du skifter til hjul som må ha et annet anbefalt dekktrykk. Det kan også være nødvendig å oppdatere referanseverdien hvis det skjer en betydelig endring i bilens vekt på grunn av lasting eller lossing.

Selv når du reagerer på en advarsel om lavt dekktrykk og fyller på luft til den forrige referanseverdien, må du lagre dekktrykkverdien på nytt for å ta hensyn til eventuelle temperaturrelaterte endringer.

For å lagre en referanseverdi må bilen være slått på og stå stille.

1. Fyll på luft til dekket når riktig trykk.^[1]
2. Trykk på bilsymbolet  i bunnlinjen og gå til **Status** → **Dekktrykk**.
3. Trykk på  for å komme til innstillingene.
4. Velg referansedekkktrykk og trykk på **Lagre**.

Innholdet i denne førerveiledningen gjenspeiler brukerveiledningens tilstand på utskriftstidspunktet, og vil kanskje ikke være fullstendig gyldig i fremtiden. Du finner nærmere informasjon i den komplette versjonen av ansvarsfraskrivningen på første side.

i **Nb!**

Lagre-knappen er ikke tilgjengelig

Av sikkerhetsmessige grunner er **Lagre**-knappen bare tilgjengelig når bilen er slått på og står stille.

Knappen er også utilgjengelig hvis det vises en advarsel om svært lavt dekktrykk i førerdisplayet. Dette er for å unngå at en lav verdi ved et uhell blir lagret som referanse. I dette tilfellet må du fylle luft på dekkene til riktig referansedekstrykk og deretter begynne å kjøre bilen. Når advarselen i førerdisplayet forsvinner, kan du stoppe bilen og fortsette med å lagre en ny referanseverdi.

5. Bekreft at du vil lagre en ny verdi. Bekreftelsestrinnet er nødvendig for å unngå å lagre en ny referanseverdi utilsiktet.
 - > Dette overskriver det tidligere dekktrykket og temperaturen og lagrer en ny referanseverdi.
6. Begynn å kjøre bilen med en hastighet over 30 km/t (20 mph).

^[1] Dekktrykkmerket på dørstolpen på førersiden har informasjon om anbefalt dekktrykk for bilen.

13.4.6.2. Justere dekktrykket

Dekktrykket kan måtte justeres hvis du skifter hjul eller planlegger å kjøre med uvanlig tung last. Det er normalt at dekktrykket synker over tid. Å justere det slik at du har riktig trykk for den aktuelle situasjonen, bidrar til jevn dekkslitasje og høy ytelse.

Dekkene må være i omgivelsestemperatur når du sjekker og justerer trykket. Dette kalles å ha kalde dekk. Slipp aldri ut luft fra et varmt dekk. Når det kjøles ned, faller lufttrykket i dekket, noe som kan føre til for lavt dekktrykk eller til og med helt flatt dekk.

Dekkene kan bli varme veldig fort, og bør regnes som varme hvis de kjøres i mer enn ca. 1,5 km (1 mile). De trenger ofte ca. 3 timers nedkjøling før de er nede i omgivelsestemperatur igjen.

Anbefalt trykk for fabrikkmonterte dekk er vist på dørstolpen på førersiden.

1. Ta av dekkets ventilhette og trykk dekktrykkmåleren hardt inn på ventilen.
2. Sjekk måleren for å se nåværende dekktrykk.
3. Fyll på luft i dekket til riktig trykk er oppnådd.

i **Nb!**

Advarsel om lavt trykk

Hvis du har mottatt en advarsel om lavt trykk, må du fylle luft i dekket opp til den sist lagrede trykkverdien.

Endrede forhold

Hvis du må justere dekktrykket på grunn av endrede forhold, for eksempel når du skifter dekk, må du fylle på luft til anbefalt dekktrykk.

4. Sett på ventilheten^[1] igjen for å unngå skade på ventilen.
5. Undersøk om det sitter materialrester eller andre fremmedlegemer fast i dekket, for eksempel spiker eller andre ting som kan punktere dekket.
6. Sjekk om sideveggene har hulrom, kutt, klumper eller andre uregelmessigheter.
7. Lagre referanseverdien for dekktrykket i midtdisplayet når du har justert trykket.

Hvis du tilfeldigvis fyller for mye luft i dekket, kan du trykke på metallstiften i midten av ventilen for å slippe ut den overflødige luften. Sjekk deretter trykket på nytt.

i **Nb!**

Reservehjul kan ha anbefalt dekktrykk som er forskjellig fra det anbefalte dekktrykket i originaldekkene. Bruk alltid trykket som anbefales av produsenten av reservehjulet.

i **Tips**

Du kan bruke kompressoren fra dekketningssettet til å sjekke og justere dekktrykket på originaldekkene ved behov.

^[1] Bruk bare originale Volvo-ventilhetter eller plasthetter. Metallhetter kan ruste og bli sittende fast i ventilen.

13.5. Bilens elektriske system og batterier

Bilen har et spesialisert elektrisk anlegg som leverer elektrisitet til og fra batteriene. Det finnes både høyspennings- og lavspenningskretser for forskjellige elektriske funksjoner.

Det finnes informasjon om flere av bilens elektriske komponenter i denne seksjonen av veiledningen. Dette omfatter:

- Fremdriftsbatteri
- 12 V-batteri
- Tilkoblingspunkt for strømforstyrrelse på 12 V for nødssituasjoner

Innholdet i denne førerveiledningen gjenspeiler brukerveiledningens tilstand på utskriftstidspunktet, og vil kanskje ikke være fullstendig gyldig i fremtiden. Du finner nærmere informasjon i den komplette versjonen av ansvarsfraskrivningen på første side.



Viktig

Tilkoblingspunkt for 12 V

Ved fullstendig tap av strøm kan ikke bilen låses opp, siden alle låsene har elektronisk betjening. For å få adgang til bilen og lade den, kan den tilføres strøm i en kort periode ved hjelp av det eksternt tilgjengelige tilkoblingspunktet for 12 V-batteriet. Man får tilgang til tilkoblingspunktet ved å fjerne en liten plate ved fremre hjulhus.

Før du bruker tilkoblingspunktet for 12 V, må du ta i betraktning følgende:

- Volvo anbefaler at tilkoblingspunktet for 12 V bare brukes av serviceteknikere med det formål å få adgang til bilen som del av bergingstiltakene etter at bilen er satt ut av kjørbær stand.
- Den eksterne 12 V-kontakten på bilen skal kun brukes til å gjøre bilen tilgjengelig. Ikke forsøk å lade en annen bil eller lignende ekstern kilde fra dette punktet.
- Bruk bare en 12 V-lader med maksimal ladestrøm under 30 A.
- Ikke koble et annet 12 V-batteri til tilkoblingspunktet.
- Hvis det kobles til en strømkilde som leverer strøm på over 30 A, vil tilkoblingspunktets sikring gå, slik at tilkoblingspunktet settes ut av funksjon.
- Tilkoblingspunktet for 12 V må bare brukes i en kort periode. Det er ikke ment å brukes til kontinuerlig strømtilførsel til bilen.
- Respekter pluss- og minusmarkeringene på klemmene, siden reversering av polariteten i lavspenningssystemet kan føre til skade på komponentene i lavspenningssystemet eller at 30 A-sikringen går.



Tips

Lading av bilen

Det finnes egne seksjoner om funksjoner og utstyr knyttet til lading, for eksempel ladeport og kabler.

Praktiske funksjoner

Strømrelaterte funksjoner, som USB-porter og trådløs lading av elektronisk utstyr, dekkes i andre seksjoner.



Advarsel

- Ikke håndter eller modifier bilens elektriske komponenter. Utfør bare tiltak som er klart beskrevet i brukerveiledningen.
- Høyspenningskomponenter kan produsere eller lede dødelig strøm og må bare håndteres av godkjente teknikere.
- Ikke utfør reparasjoner på bilens elektriske anlegg eller komponenter. Kontakt et autorisert Volvo-verksted for å få utført nødvendige reparasjoner eller service.

13.5.1. Fremdriftsbatteri

Bilens fremdriftsbatteri er bilens sentrale energi- og strømkilde. Den leverer kraft til all elektrisk fremdrift, og driver indirekte resten av bilen ved å holde det 12 V-batteriet ladet.

Fremdriftsbatteriet ligger lavt i bilens understell.

Batterivedlikehold og batterihelse

Hvordan du bruker bilen, påvirker fremdriftsbatteriets tilstand. Over tid synker kapasiteten. Visse brukervaner anbefales for å bidra til å forlenge bilens levetid. Disse brukervanene dekker hendelser og forhold som kan forårsake batteriskade.

Viktig

Hvis du lar bilen stå med lavt batterinivå, kan det føre til batteriskade. Sørg for at du lader bilen så fort som mulig hvis batterinivået er nær null.

Tips

Det finnes separate seksjoner i denne veiledningen om batterihelse og tiltak du kan gjøre i en situasjon med lavt batterinivå.

Batteriservice- og vedlikehold

Fremdriftsbatteriet er en høyspenningskomponent som bare godkjente teknikere kan utføre service på.

Advarsel

- Ikke håndter eller modifier bilens elektriske komponenter. Utfør bare tiltak som er klart beskrevet i brukerhåndboken.
- Høyspenningskomponenter kan produsere eller lede dødelig strøm og må bare håndteres av godkjente teknikere.
- Ikke utfør reparasjoner på bilens elektriske anlegg eller komponenter. Kontakt et autorisert Volvo-verksted for å få utført nødvendige reparasjoner eller service.

Batteripass

Du kan finne ut mer om bilens fremdriftsbatteri ved å skanne QR-koden på batteripasset. Det er plassert på innsiden av dørstolpen på førersiden og kommer til syne når døren åpnes.

13.5.1.1. Batterihelse og -ytelse

Visse brukervaner kan bidra til å opprettholde fremdriftsbatteriets tilstand og ytelse over tid. Enkelte scenarier kan føre til batteriskade og bør alltid unngås.

Lavt batterinivå og flatt batteri

Viktig

Fremdriftsbatteriet kan bli alvorlig skadet hvis det ikke lades etter at batterinivået faller til 0 %. Bilen trekker litt strøm når den står parkert. Å la bilen stå med lavt batterinivå uten å lade den kan derfor føre til flatt batteri og batteriskade. Hvis batterinivået er under 20 % når den er parkert, anbefales det at bilen kobles til for lading snarest mulig.

Hvis batterinivået når 0 %, anses batteriet som flatt eller tomt. Da må bilen lades så snart som mulig for å redusere risikoen for batteriskade.

Det er også fare for at det lille 12 V-batteriet blir flatt hvis fremdriftsbatteriet ikke kan forsyne det med strøm. Hvis begge batteriene er flate, har ikke bilen strøm i det hele tatt, og den vil ikke kunne starte lading.

Høy ladetilstand

Viktig

Fremdriftsbatteriet kan bli skadet hvis batterinivået holdes veldig høyt over lengre tid.

For regelmessig lading kan batterislitassen reduseres ved å velge et målbatterinivå på under 100 %. Du bør bare lade til 100 % hvis du trenger full rekkevidde på neste kjøretur.

Hvis du lar bilen stå plagget inn for lading uten at du har umiddelbare planer om å kjøre den, bør du velge målnivået for batteriet som anbefales i bilens ladevisning.

Ladevaner

Vekselstrømlading er anbefalt lademodus for hverdagslading. Dette bidrar til å holde batteriets tilstand ved like over tid. Likestrømlading gir mer slitasje.

Langtidsparkering

Når du lar bilen stå parkert i mer enn en måned, anbefales det å ha batterinivå på 40 til 60 %. Bruk eller lad bilen for å oppnå anbefalt nivå.

Hvis du lar bilen stå parkert i mer enn tre måneder, anbefales det at den er plagget inn, men med en grense for batterilading på 50 %. Dette er for å oppnå bedre batterihelse.

Sjekk batterinivået regelmessig. Sjekk også at lading fungerer.

Tips

Det finnes en egen seksjon i denne veiledningen med flere anbefalinger for langtidsparkering.

Parkering i varmt vær

 **Viktig**

Unngå å utsette bilen for ekstreme temperaturer. Unngå å la bilen stå parkert i mer enn 24 timer hvis det er fare for at temperaturen når 55 °C (131 °F).

I varmere perioder anbefales det at bilen plugges inn når den står parkert. Høye temperaturer forårsaker skade på batteriet, spesielt når bilen er utsatt for svært varmt vær over lengre tid. Bilen kan aktivt kjøle batteriet når den står parkert, men dette bruker energi. Når du kommer tilbake til bilen som står parkert, kan batterinivået være merkbart lavere enn sist. Hvis bilen er plagget inn for lading, kan den kjøle batteriet uten å senke batterinivået og risikere flatt batteri.

I svært høye temperaturer anbefales det å parkere i skyggen. Sterkt sollys kombinert med høy temperatur kan føre til svært høy batteritemperatur og for stort kjølebehov.

Parkering i kaldt vær

Når batteriet er kaldt, reduserer bilen midlertidig batteriytelsen til det er varmet opp. Å kjøre bilen med redusert ytelse skader ikke batteriet.

For å unngå midlertidig redusert ytelse fra et kaldt batteri, bør du koble til bilen for lading og aktivere bilens forkondisjonering før kjøreturen. Bilen kan da varme opp batteriet uten at det går ut over ytelsen og den tilgjengelige rekkevidden.

I temperaturer under –30 °C (–22 °F) bør du unngå å la bilen stå parkert uten lading i mer enn 24 timer.

13.5.1.2. Kjølesystem for drivlinjen

Bilen har et avansert system for temperaturregulering.

Systemet regulerer temperaturen i fremdriftsbatteriet aktivt mens bilen står parkert, lader eller kjører. Dette skjer hvis bilen registrerer høy eller lav temperatur, og under forkondisjonering.

 **Viktig**

Ikke forsøk å fylle på kjølemiddel selv

Kjølesystemet er et lukket system. Hvis kjølesystemet trenger vedlikehold, må dette utføres av en opplært tekniker.^[1]

^[1] Volvo anbefaler å få utført utskiftingen hos et autorisert Volvo-verksted.

13.5.2. 12 V-batteri

12 V-batteriet driver alt elektrisk utstyr i bilen unntatt fremdrift.

Service og utskifting

Innholdet i denne førerveiledningen gjenspeiler brukerveiledningens tilstand på utskriftstidspunktet, og vil kanskje ikke være fullstendig gyldig i fremtiden. Du finner nærmere informasjon i den komplette versjonen av ansvarsfraskrivningen på første side.

12 V-batteriet er vedlikeholdsfritt.

Kontakt et autorisert Volvo-verksted hvis 12 V-batteriet må skiftes ut.



Tilkoblingspunkt for 12 V

Ved fullstendig tap av strøm kan ikke bilen låses opp, siden alle låsene har elektronisk betjening. For å få adgang til bilen og lade den, kan den tilføres strøm i en kort periode ved hjelp av det eksternt tilgjengelige tilkoblingspunktet for 12 V-batteriet. Man får tilgang til tilkoblingspunktet ved å fjerne en liten plate ved fremre hjulhus.

Før du bruker tilkoblingspunktet for 12 V, må du ta i betraktning følgende:

- Volvo anbefaler at tilkoblingspunktet for 12 V bare brukes av serviceteknikere med det formål å få adgang til bilen som del av bergingstiltakene etter at bilen er satt ut av kjørbær stand.
- Den eksterne 12 V-kontakten på bilen skal kun brukes til å gjøre bilen tilgjengelig. Ikke forsøk å lade en annen bil eller lignende ekstern kilde fra dette punktet.
- Bruk bare en 12 V-lader med maksimal ladestrøm under 30 A.
- Ikke koble et annet 12 V-batteri til tilkoblingspunktet.
- Hvis det kobles til en strømkilde som leverer strøm på over 30 A, vil tilkoblingspunktets sikring gå, slik at tilkoblingspunktet settes ut av funksjon.
- Tilkoblingspunktet for 12 V må bare brukes i en kort periode. Det er ikke ment å brukes til kontinuerlig strømtilførsel til bilen.
- Respekter pluss- og minusmarkeringene på klemmene, siden reversering av polariteten i lavspenningssystemet kan føre til skade på komponentene i lavspenningssystemet eller at 30 A-sikringen går.

Spesifikasjoner for 12 V-batteri

Batteritype	H5 AGM
Spenning	12 V
Mål (lengde × bredde × høyde)	242 × 175 × 190 mm (9,5 × 6,9 × 7,5 in)
Kapasitet	60 Ah
Kapasitet ved kaldstart ^[1]	680 A

^[1] CCA

13.5.2.1. Batterimerker

Bilbatterier med lav spenning er merket med informasjon om trygg håndtering.

Symboler



Unngå gnister og åpen ild.

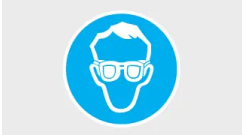

Bruk vernebriller.



Batteriet må oppbevares utilgjengelig for barn.



Batteriet inneholder etsende syre.



Nærmere informasjon finnes i bilens veiledning.



Eksplisjonsfare.



Batteriet må avhendes på korrekt måte for resirkulering.



Resirkuler på korrekt måte.



Nb!

Avbildede merker

Merkene som er avbildet i veiledningen, er generiske fremstillinger av merkene i bilen. Brukerhåndboken viser bare plasseringen og hvilken type informasjon de inneholder. Den faktiske informasjonen om bilen er oppgitt på selve merkene.

13.5.3. Resirkulering av batterier

Brukte batterier må resirkuleres på en miljøvennlig måte.

Be om råd fra Volvos kundestøtte hvis du er usikker på avhending av batterier. Fremdriftsbatteriet må bare behandles av autoriserte teknikere.

13.5.4. Sikringer

Elektriske sikringer beskytter forskjellige deler av bilens elektriske anlegg ved å kutte strømmen hvis strømmen overgår sikringens terskelverdi. Når en sikring har gått, må den skiftes ut for å gjenopprette funksjonen.

Når en sikring går, kan det være tegn på en underliggende elektrisk feil. Kontakt Volvos kundestøtte hvis bilen varsler om at en sikring har gått.



Viktig

- Hvis en sikring skiftes ut med en sikring av feil type, kan det føre til alvorlig skade på det elektriske anlegget.
- Den nye sikringen må ha riktige spesifikasjoner, som type og ampereverdi.
- Volvo anbefaler at sikringer skiftes på et autorisert Volvo-verksted.

13.6. Verktøy og utstyr

Bilen er utstyrt med enkelte redskaper som kan være nyttige i visse situasjoner. For eksempel hvis du må skifte hjul.

Verktøyet og utstyret i bilen oppbevares på forskjellige steder, som under panseret, i hanskerommet og i bagasjerommet. Sørg for at du vet hvor alt oppbevares, så du slipper å lete etter det når du trenger det.



Advarsel

Verktøy må oppbevares på egnet måte

Løst verktøy og utstyr må oppbevares i oppbevaringsrommene for dette, når det ikke er i bruk. Hvis ikke kan de føre til materielle skader eller personskader i en eventuell kollisjon.

Les alle instruksjoner om bruk av verktøy

Før bruk må du sørge for at du leser og forstår alle relevante og tilgjengelige instruksjoner for verktøy og utstyr.

Kontakt Volvos kundestøtte for å få anbefalinger om verktøy og utstyr til bilen.

Varseltrekant



Hvis bilen havarerer på et sted der det kan komme andre biler, kan du sette opp varseltrekanten for å varsle andre før de når bilen din.

Førstehjelpssett



Bilen er utstyrt med førstehjelpssett. Enkelte regioner krever at det alltid er tilgjengelig i bilen.

Slepekrok

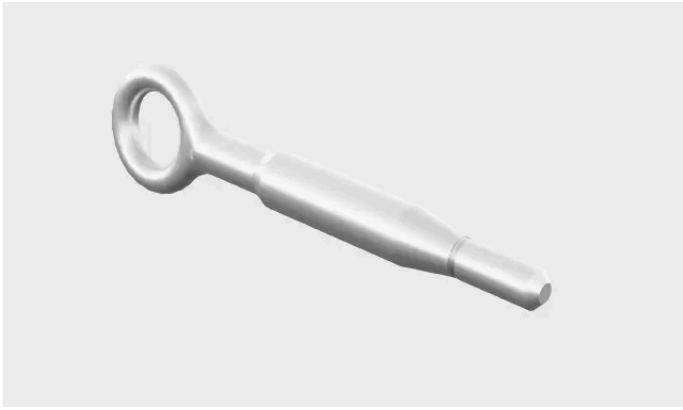

Slepekroken kan festes i bilens støtfanger og brukes til tauing. Den kan også brukes til å sikre gjenstander som er festet på taket, og som er lengre enn taket.

Verktøy for låsbar hjulbolt



Dette verktøyet er for å låse opp hjulbolten slik at du kan skifte hjulet.

Sett for midlertidig reparasjon av punktering



Bilen din er utstyrt med et dekketningssett som kan brukes til en midlertidig reparasjon av en mindre punktering i et dekk.

13.6.1. Bruke en varseltrekant

Monter og sett ut varseltrekanten hvis bilen settes ut av kjørbær stand i et område der det kan komme andre kjøretøy. Hensikten med varseltrekanten er å varsle andre førere om bilen din eller andre stillestående farer.

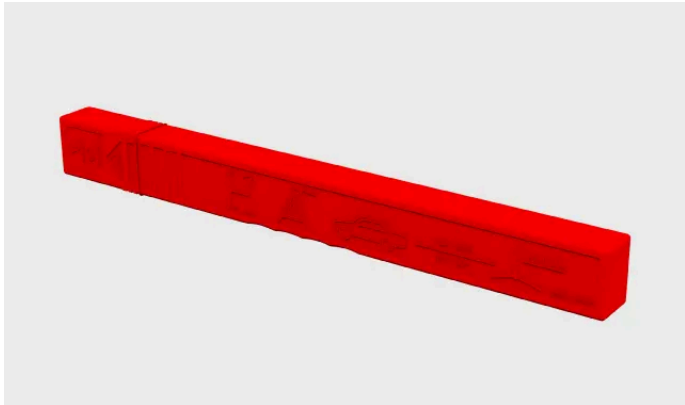

Varseltrekanten pakket i boksen.

i Nb!

Lokale regler og forskrifter

Regler og forskrifter om hvordan og når man skal sette ut varseltrekant, varierer fra region til region. Du har ansvar for å vite hvilke regler som gjelder der du kjører, og å følge dem.

i Tips

- Hvis det er mørkt når du setter ut varseltrekanten, bør du kle deg i refleksvest hvis du har en i bilen. Hvis du ikke har refleksvest, kan du holde varseltrekanten slik at den reflekterende siden er synlig når du bærer den.
- Du kan legge boksen på førersetet som en påminnelse om å hente varseltrekanten før du forlater stedet.

1. Sett på nødblinsklysene.
2. Ta varseltrekanten ut av boksen, fold den ut og koble sammen endene.
3. Fell ut trekantens støttebein.
4. Sett varseltrekanten på et egnet sted med tanke på trafikken, og i en avstand som sørger for at andre førere varsles i god tid før de når bilen din.

Huske å hente varseltrekanten før du kjører fra stedet.

13.6.2. Feste slepekroken

Innholdet i denne førerveiledningen gjenspeiler brukerveiledningens tilstand på utskriftstidspunktet, og vil kanskje ikke være fullstendig gyldig i fremtiden. Du finner nærmere informasjon i den komplette versjonen av ansvarsfraskrivningen på første side.

Bruk slepekroken til å feste en vinsjvaier ved tauing.

På høyre side av bilen skrus slepekroken inn i et gjenget hull bak et deksel på støtfangeren foran og bak.

! Viktig

Les om tauing og begrensninger for tauing før du begynner.

Finn frem slepekroken så du har den klar.

1.

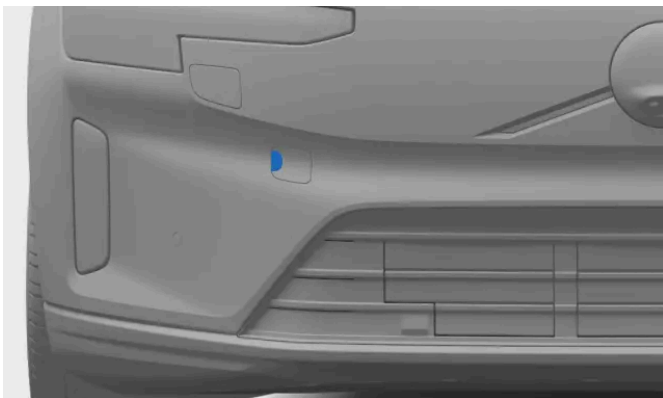

Deksel for feste for slepekrok foran

For å feste den foran: Fjern dekselet ved å trykke midt på venstre side av dekselet. Dekselet svinger ut og kan deretter fjernes.



Deksel for feste for slepekrok bak

For å feste den bak: Fjern dekselet ved å trykke midt på høyre side av dekselet. Dekselet løsner og kan deretter fjernes.

2. Skru slepekroken helt inn i det gjengede festehullet.

! Viktig

Det er viktig at slepekroken er skrudd helt fast. Ved å tre noe gjennom slepekroken og bruke det som hevarm, for eksempel en hjulmutternøkkel, kan man forsterke kraften.

Når du er ferdig, må du huske å fjerne slepekroken igjen og legge den tilbake på oppbevaringsstedet.

13.7. Løfte bilen

Du kan løfte ett hjul om gangen fra bakken med en jekk. Les alle instruksjonene før du løfter bilen.

Viktig

Det er veldig viktig å plassere jekken på jekkepunktet. Hvis ikke kan batteriet bli skadet.

Anbefalt eller medfølgende utstyr.

- Instruksjonene for å løfte bilen forutsetter bruk av en jekk som er anbefalt eller levert^[1] av Volvo.
- Bruk kun verktøy og utstyr som er beregnet på din bilmodell. Kontakt en Volvo-forhandler for å få anbefalinger om verktøy.
- Volvo anbefaler at arbeidsoppgaver som ikke beskrives i veiledningen, utføres av et autorisert Volvo-verksted.
- En bærbar jekk beregnet på sporadisk og begrenset bruk egner seg bare til kortvarig nødbruk, for eksempel for å håndtere en punktering. Garasjejekk anbefales til hyppig eller omfattende bruk.
- Bilen må bare løftes ved hjelp av jekkepunktene.

Annet løfteutstyr

- Hvis du bruker løfteutstyr som ikke leveres av Volvo^[2], må du lese instruksjonene for utstyret nøye før du løfter bilen. Forsikre deg om at utstyret egner seg til å brukes med bilen.
- Bruk ekstra sikringsutstyr som akselstativer og hjulklosser når det er hensiktsmessig.
- Når du bruker garasjejekker eller annet løfteutstyr beregnet på hyppig og langvarig bruk, må du bruke egne løfteområder i stedet for de som beskrives i disse instruksjonene.

Advarsel

Sikkerhet rundt bilen

- Hvis du skifter hjul i eller nær trafikk, må du sørge for at du og bilen er godt synlige for andre trafikanter. Sett på nødblinsklysene, sett ut en varseltrekant på et synlig, men trygt sted, og ha på deg refleksvest.
- Finn et trygt sted der de andre personene i bilen kan vente, i trygg avstand både fra bilen og trafikken.
- Du er ansvarlig for sikkerheten rundt bilen mens den er løftet fra bakken. Ikke la personer oppholde seg i eller nær bilen.

Løfte bilen

- Beveg deg aldri inn under bilen, og la heller ingen andre strekke seg inn under den med noen del av kroppen når bilen er løftet.
- Ikke plasser en gjenstand mellom bakken og jekken eller mellom jekken og bilens jekkepunkt.
- Ikke bruk løfteutstyr som har tegn til skader.

Før bilen løftes:

Innholdet i denne førerveiledningen gjenspeiler brukerveiledningens tilstand på utskriftstidspunktet, og vil kanskje ikke være fullstendig gyldig i fremtiden. Du finner nærmere informasjon i den komplette versjonen av ansvarsfraskrivningen på første side.

- Finn frem verktøyet og delene du trenger til det planlagte arbeidet.
- Kontroller at jekken er i godt stand, og at gjengene er velsmurte og rene.
- For å unngå utilsiktet utløsning av alarmen, må du redusere bilalarmens følsomhet.

1. Sett på parkeringsbremsen.
2. Aktiver jekkemodus i innstillingene.
3. Sett på plass hjulklosser for å redusere faren for at bilen beveger seg når den løftes. Store steiner eller treklosser kan også brukes. Legg dem både foran og bak hjulene som blir stående på bakken.
4. Finn jekkepunktet på bilens understell.

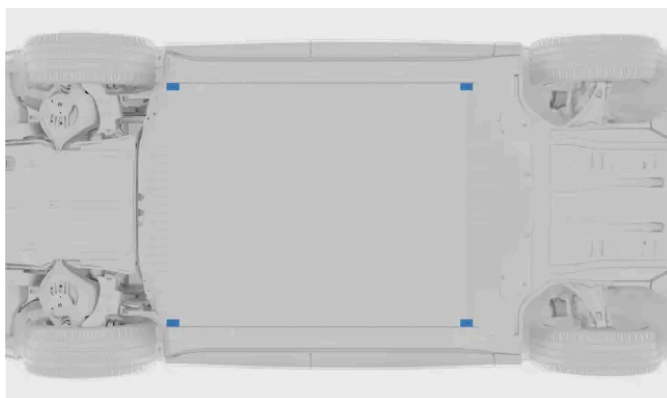

Det finnes to jekkepunkter på hver side av bilen.

5. Plasser jekken under bilens jekkepunkt. Jekken må stå på fast, sklisikkert og jevnt underlag. Plasser jekken med sveiven rettet bort fra bilen.
6. Sveiv opp jekken til hodet kommer på plass i bilens jekkepunkt. Sørg for at den utstikkende delen på jekkhodet passer inn i sporet på jekkepunktet.

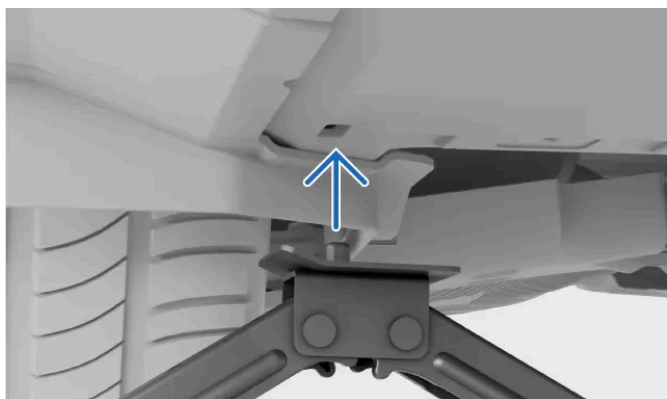

7. Gjør en siste justering. Sørg for at
 - jekken ikke står på skrå i noen retning
 - foten står midt under jekkepunktet

- jekkhodet møter jekkepunktet på korrekt måte



8. Løft bilen til passende høyde. Ikke løft den høyere enn nødvendig for å utføre arbeidsoppgaven som skal gjøres.



Advarsel

Ikke la bilen stå ubevoktet når den er løftet.

Senk bilen forsiktig når arbeidet er fullført. Husk å teste viktige bilfunksjoner som kan ha blitt påvirket av arbeidet du har utført.

Legg jekken tilbake på oppbevaringsstedet.

Jekkemodus vil bli deaktivert så snart du begynner å kjøre.

[1] Avhengig av markedet kan en jekk for sporadisk og begrenset bruk leveres med bilen.

[2] Dette gjelder garasjejekker eller annet løfteutstyr som er beregnet på hyppig og omfattende bruk

13.7.1. Løfteområder for verksted

Du kan bruke en garasjejekk eller løfteutstyr beregnet på hyppig og langvarig bruk når du løfter bilen fra bakken. Når du gjør dette, må du sørge for at jekken eller utstyret plasseres på bilens løfteområder.

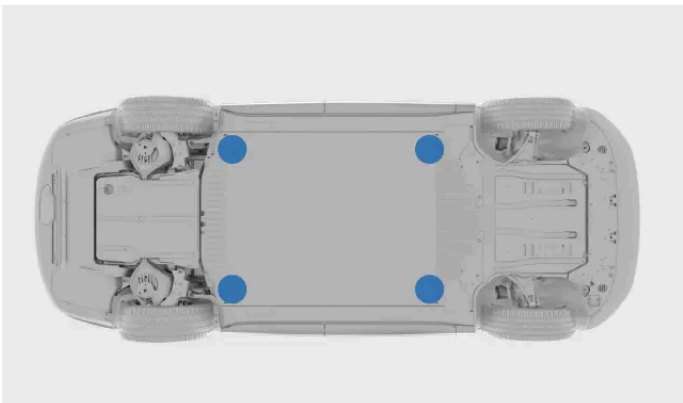

Løfteområder for bruk med verkstedutstyr.

Innholdet i denne førerveiledningen gjenspeiler brukerveiledningens tilstand på utskriftstidspunktet, og vil kanskje ikke være fullstendig gyldig i fremtiden. Du finner nærmere informasjon i den komplette versjonen av ansvarsfraskrivningen på første side.

Løfteområdene for bruk med verkstedutstyr er plassert ved batteribrettets ytterhjørner. De er like bak de vanlige jekkepunktene, nær det ribbede området.

 **Viktig**

Det er veldig viktig å plassere garasjejeken på bilens løftepunkter. Hvis ikke kan batteriet bli skadet.

Hvis du bruker garasjejekk, må løftesadelen være gummibelagt for å beskytte bilen og sørge for at bilen står støtt.

For å unngå utilsiktet utløsning av alarmen, må du redusere bilalarmens følsomhet før bilen løftes.

 **Nb!**

Du må sette bilen i jekkemodus før bilen løftes fra bakken.

13.7.2. Aktivere jekkemodus

Hvis du må løfte et hjul fra bakken, for eksempel for å skifte hjul, må du først sette bilen i jekkemodus.

Bilen har luftfjæring som automatisk vil jevne ut bilen hvis bakken er ujevn. Luftfjæringen må slås av når du bruker jekk til å løfte et hjul fra bakken. Hvis ikke vil bilen forsøke å holde bilen i vannrett posisjon.

1. Trykk på bilsymbolet  i bunntlinjen og gå til **Innstillinger**.
2. Gå til **Kontroller** → **Bilmoduser** → **Jekke-modus**.
3. Aktiver jekkemodus

Jekkemodus vil automatisk slå seg av når du begynner å kjøre igjen.

13.8. Vedlikehold og reparasjoner

Korrekt utført vedlikehold og reparasjoner er avgjørende for å holde bilen i god stand.

Bilen holder oversikt over når den sist var inne til service, og gir deg beskjed når det er på tide å bestille ny service. Den kan selv-diagnostisere mange typer feil og varsle deg hvis du må gjøre noe.

Hvis du merker at bilen har behov for vedlikehold eller reparasjoner uten at bilen har detektert det, bør du kontakte Volvos kundestøtte.

Volvo anbefaler at alt vedlikehold og alle reparasjoner utføres av et autorisert Volvo-verksted.

Innholdet i denne førerveiledningen gjenspeiler brukerveiledningens tilstand på utskriftstidspunktet, og vil kanskje ikke være fullstendig gyldig i fremtiden. Du finner nærmere informasjon i den komplette versjonen av ansvarsfraskrivningen på første side.

 **Viktig**

Feil og varsler

Hvis et varsel i bilen melder om behov for vedlikehold, må du bestille time så snart som mulig. Bilens statusvisning i midtdisplayet inneholder også informasjon om detekterte problemer.

 **Advarsel**

- Ikke håndter eller modifier bilens elektriske komponenter. Utfør bare tiltak som er klart beskrevet i brukerhåndboken.
- Høyspenningskomponenter kan produsere eller lede dødelig strøm og må bare håndteres av godkjente teknikere.
- Ikke utfør reparasjoner på bilens elektriske anlegg eller komponenter. Kontakt et autorisert Volvo-verksted for å få utført nødvendige reparasjoner eller service.

Volvos anbefalte vedlikeholdsprogram

Volvo anbefaler at du lar et autorisert Volvo-verksted utføre alt reparasjons- og vedlikeholdsarbeid. Volvos verksteder har personalet, spesialverktøyet og servicelitteraturen som trengs for å levere service av høy kvalitet. Volvos anbefalte vedlikeholdsprogram er utarbeidet for å gi bilen lang levetid. At bilen vedlikeholdes i henhold til det tilpassede vedlikeholdsprogrammet, kan være en forutsetning for dekning under Volvos garantier. Bilens service- og garantiinformasjon ^[1] inneholder nærmere opplysninger om service og garantivilkår.

^[1] Dette er en separat publikasjon som følger med bilen din.

13.8.1. Bestille time for vedlikehold eller reparasjoner

Volvos kundestøtte tar seg av bestillinger når du trenger time for vedlikehold eller reparasjon. Autoriserte Volvo-verksteder har spesialopplæring og spesialutstyr for å ta seg av bilen din.

Bilen varsler deg når det er tid for vedlikehold.

1. Kontakt Volvos kundestøtte for å bestille time. De finner det nærmeste servicepunktet ditt.

Hvis du ikke får kontakt med Volvos kundestøtte og har akutt behov for vedlikehold eller reparasjon, kan du kontakte en veihjelpstjeneste som er tilgjengelig der du befinner deg.

13.8.2. On-board diagnoseport

Innholdet i denne førerveiledningen gjenspeiler brukerveiledningens tilstand på utskriftstidspunktet, og vil kanskje ikke være fullstendig gyldig i fremtiden. Du finner nærmere informasjon i den komplette versjonen av ansvarsfraskrivningen på første side.

Bilen din har en diagnoseport der verkstedet kan koble seg til bilen for å kommunisere med bilens systemer. Det må ikke kobles til utstyr som ikke er godkjent av Volvo.

Diagnoseporten er av typen OBDII.

Diagnoseporten befinner seg på undersiden av dashbordet, nær utløserhåndtaket for panseret.

Ukorrekt bruk av diagnoseporten kan ha negativ effekt på bilens systemer og programvare. Dette gjelder blant annet tilkobling av uautorisert utstyr^[1] og installering av programvare eller diagnoseverktøy.

 **Advarsel**

Volvo påtar seg ikke noe ansvar hvis uautorisert utstyr kobles til bilens diagnoseport. Kontakt et autorisert Volvo-verksted hvis du vil ha mer informasjon.

^[1] Utstyr som ikke er godkjent av Volvo.

14. Bil ute av kjørbar stand og berging

Hvis du ikke kan kjøre bilen, anses den å være ute av kjørbar stand. Du kan alltid kontakte et autorisert Volvo-verksted hvis du ikke finner en løsning i veiledningen eller hvis du er usikker på hvordan du skal gå frem.

Avhengig av hva problemet består i, vil du kanskje kunne løse det selv eller med hjelp fra et autorisert Volvo-verksted eller andre tjenester. I denne delen av veiledningen finner du en rekke scenarier og informasjon om hvordan du kan håndtere dem på en trygg måte.

I en situasjon der det er personskader eller fare for personskader, må sikkerhet og medisinske behov prioriteres høyere enn berging av bilen. Ikke nøl med å ta kontakt med nødtjenester ved behov.

Følgende scenarier har sine egne seksjoner i veiledningen som kan hjelpe deg å finne de underliggende årsakene og de nødvendige trinnene ved berging.

- Bilen har funksjonsfeil og bilen kan ikke brukes på tilsiktet måte.
- Batteriet er flatt og bilen gir ingen respons.
- Det er fysisk skade på bilen. Skaden kan gjøre bilen uegnet for kjøring eller føre til at bilen settes ut av kjørbar stand. Selv overfladiske skader må vurderes for å sikre at det er trygt å bruke bilen.

14.1. Skadet bil

Hvis bilen blir skadet, er det viktig å registrere omfanget av skaden for å fastslå hvordan bilen kan behandles trygt.

Skader kan sette bilen ut av kjørbar stand eller gjøre den utrygg å kjøre.

Kontakt et autorisert Volvo-verksted hvis bilen har blitt skadet eller viser tegn til å ha pådratt seg skade mens den sto parkert. Hvis skaden gjør at bilen ikke er kjørbar, eller svekker bilens ytelse i stor grad, må bilen repareres på stedet av veihjelp eller fraktes bort av en bergingstjeneste.



Viktig

Mindre skader

Du kan selvdiagnostisere mange defekter, men dette kan ikke avdekke alle typer skader eller forutsi hvilke konsekvenser de vil ha. Et lite sammenstøt som fører til overfladisk skade, kan forstyrre komponenter bak det berørte området, slik at for eksempel en parkeringssensor blir feilinnstilt. Derfor er det viktig å få tilsynelatende små eller overfladiske skader undersøkt av en opplært tekniker for å fastslå skadens fulle omfang.

Skader som gjør at bilen ikke er i kjørbar stand

Det finnes flere typer skader som kan gjøre at bilen ikke er i kjørbar stand. Det gjelder blant annet:

- Kollisjonsskade
- Punktering

Innholdet i denne førerveiledningen gjenspeiler brukerveiledningens tilstand på utskriftstidspunktet, og vil kanskje ikke være fullstendig gyldig i fremtiden. Du finner nærmere informasjon i den komplette versjonen av ansvarsfraskrivningen på første side.

- Skade på frontruten
- Vannskade
- Mekanisk svikt

Kollisjonsskade

Etter en kollisjon av en viss alvorlighetsgrad, går bilen inn i sikkerhetsmodus og må berges.

Viktig

Så sant det er mulig, må du ikke prøve å kjøre eller flytte bilen etter en alvorlig kollisjon. Hvis bilen utgjør en akutt fare for trafikken, kan det gjøres et unntak for å flytte den en kort strekning bort fra umiddelbar fare hvis bilens tilstand gjør dette mulig.

Vannskade

Vannskade kan føre til permanent skade på bilen og påvirke bilens funksjon i alvorlig grad.

Viktig

Å tørke bilen eller la den stå til den er tørr, vil ofte ikke være tilstrekkelig til å korrigere betydelige vannskader. En opplært tekniker må undersøke alle vannskader for å fastslå skadens omfang og alvorlighetsgrad.

Mekanisk skade

Den beste måten å unngå mekaniske skader på, er å bruke bilen på tilsiktet måte og utføre regelmessig vedlikehold. Det er viktig å følge med på bilens tilstand til enhver tid.

14.2. Funksjonsfeil

Når en del av bilen eller en av bilens funksjoner ikke virker som den skal, regnes det som en funksjonsfeil.^[1] Det kan være utrygt å bruke bilen i det hele tatt, avhengig av hvilken type funksjonsfeil bilen er utsatt for.

Nb!

Bil ute av kjørbar stand

Bilen bør anses for å være ute av kjørbar stand hvis en funksjonsfeil hindrer deg i å kjøre trygt.

Bilen gir ingen respons

Det finnes en egen seksjon i denne veiledningen om strømrelaterte problemer.

Generelle råd for funksjonsfeil

Innholdet i denne førerveiledningen gjenspeiler brukerveiledningens tilstand på utskriftstidspunktet, og vil kanskje ikke være fullstendig gyldig i fremtiden. Du finner nærmere informasjon i den komplette versjonen av ansvarsfraskrivningen på første side.

Hvis en funksjon ikke fungerer som normalt, kan du prøve følgende:

- Les hva veiledningen har å si om funksjonen. Sørg for at du vet hva som kreves for at den skal fungere som normalt. Årsaken til problemet kan være at du ikke kjenner til en begrensning for en spesifikk funksjon.
- Start alle relaterte enheter og systemer på nytt. Dette gjelder selve bilen, men kan også omfatte telefonen din eller en app.
- Hvis det finnes mer enn én måte å bruke en funksjon eller utføre en oppgave på, bør du prøve alternativene.



Nb!

Endringer etter programvareoppdateringer

Programvareoppdateringer kan endre funksjoner slik at de virker på en annen måte enn før. Les informasjonen som følger med hver oppdatering, slik at du forstår hvorfor bilen kan endre oppførsel.

Mulige årsaker

Når en funksjon ikke fungerer som forventet, kan det være flere årsaker til det:

- Bilens innstillinger er endret.
- Miljøforhold påvirker bilen og bilens systemer.
- Signalforstyrrelser påvirker tilkoblinger og trådløse systemer.
- En sikring har gått og må skiftes ut.
- Programvarefeil.
- Mekanisk feil.

Kontakt et autorisert Volvo-verksted ved behov

Hvis du ikke kan løse problemet med informasjonen i veiledningen, bør du kontakte et autorisert Volvo-verksted.

Noter deg hva som skjedde omkring tidspunktet da problemet oppsto. Det kan bidra til å finne årsaken. En viktig hendelse kan være:

- Skade på bilen.
- Bilen ble utsatt for ekstreme forhold.
- Nylig utført service, vedlikehold eller utskifting av en komponent.
- Nylig oppgradering av programvare.
- Andre feil.

^[1] I noen tilfeller kan det som oppfattes som en feil eller svikt, egentlig være en tilsiktet begrensning under vilkårene som bilen er utsatt for.

14.3. Strømløs bil eller bil uten respons

Hvis bilen din ikke gir respons eller tilsynelatende ikke har strøm, kan det skyldes flate batterier eller et problem med strømsystemene.

Hvis bilen har flate batterier, vil ikke bilen gi respons på enkelte av handlingene du gjør. Det omfatter forsøk på å låse den opp eller starte den.

Hvis bilen ikke gir respons på grunn av manglende strøm, finnes det ulike bergingsmuligheter avhengig av situasjonen.

Følgende situasjoner kan føre til at begge batteriene i bilen blir flate:

- Bilen kjøres til den har 0 % batterinivå, og lades deretter ikke umiddelbart.
- Bilen forlates med lavt batterinivå. Hvis bilen ikke plugges inn for lading, fortsetter batterinivået å falle ettersom bilen bruker litt strøm også når den er parkert.
- Bilen står uten å bli ladet over lengre tid, slik at batterinivået faller.
- Lav temperatur reduserer batterikapasiteten midlertidig under nivået som er påkrevd for å levere strøm til bilen.

Forhold eller bruk som øker strømforbruket og fører til at batterinivået faller raskere enn ventet, er blant annet følgende:

- Bruk av tilbehør eller strømkrevende bilfunksjoner.
- Høy temperatur som får batterikjølingen til å sette i gang.

Berging ved flatt fremdriftsbatteri

Hvis bare fremdriftsbatteriet er flatt, har bilens systemer strøm, men den kan ikke startes eller kjøres. Bilen viser at batterinivået er 0 %. I dette tilfellet kan 12 V-batteriet tilføre strøm til systemene som trengs for å starte lading av fremdriftsbatteriet. Det er viktig å bevare energi i 12 V-batteriet så du kan åpne bilen og lade den.

Tiltak for berging av bilen:

- Hvis du kan lade bilen der den står parkert, må den lades straks.
- Hvis bilen ikke kan lades der den står, må bilen berges og transporteres til et sted der den kan lades. I mellomtiden må du forsøke å spare den gjenværende strømmen i 12 V-batteriet. Dette er viktig for batterihelsen, og sørger dessuten for at grunnleggende funksjoner er tilgjengelige for bruk i en nødssituasjon.

Berging ved fullstendig tap av strøm

Hvis 12 V-batteriet blir flatt, vil bilen ikke gi noen slags respons. Dette kan skje hvis noe hindrer fremdriftsbatteriet i å holde 12 V-batteriet ladet, for eksempel at fremdriftsbatteriet lades ut og bilen ikke lades i tide. Hvis begge batteriene er flate, mister bilen all respons, og den kan ikke lades som normalt.

Bergingstiltak:

- Kontakt et autorisert Volvo-verksted eller tilkall veihjelp.
- Hvis det finnes en ladekilde der bilen befinner seg, kan det la seg gjøre å tilføre bilen strøm midlertidig ved å bruke et spesielt tilkoblingspunkt for ekstern 12 V. Dette kan gi deg muligheten til å starte lading.
- Hvis bilen ikke kan lades der den befinner seg, må den transporteres til et sted med en ladekilde. Et autorisert Volvo-verksted har utstyret som trengs for å tilføre bilen strøm og lade den.



Tilkoblingspunkt for 12 V

Ved fullstendig tap av strøm kan ikke bilen låses opp, siden alle låsene har elektronisk betjening. For å få adgang til bilen og lade den, kan den tilføres strøm i en kort periode ved hjelp av det eksternt tilgjengelige tilkoblingspunktet for 12 V-batteriet. Man får tilgang til tilkoblingspunktet ved å fjerne en liten plate ved fremre hjulhus.

Før du bruker tilkoblingspunktet for 12 V, må du ta i betraktning følgende:

- Volvo anbefaler at tilkoblingspunktet for 12 V bare brukes av serviceteknikere med det formål å få adgang til bilen som del av bergingstiltakene etter at bilen er satt ut av kjørbær stand.
- Den eksterne 12 V-kontakten på bilen skal kun brukes til å gjøre bilen tilgjengelig. Ikke forsøk å lade en annen bil eller lignende ekstern kilde fra dette punktet.
- Bruk bare en 12 V-lader med maksimal ladestrøm under 30 A.
- Ikke koble et annet 12 V-batteri til tilkoblingspunktet.
- Hvis det kobles til en strømkilde som leverer strøm på over 30 A, vil tilkoblingspunktets sikring gå, slik at tilkoblingspunktet settes ut av funksjon.
- Tilkoblingspunktet for 12 V må bare brukes i en kort periode. Det er ikke ment å brukes til kontinuerlig strømtilførsel til bilen.
- Respekter pluss- og minusmarkeringene på klemmene, siden reversering av polariteten i lavspenningssystemet kan føre til skade på komponentene i lavspenningssystemet eller at 30 A-sikringen går.

Andre situasjoner med strømmangel

Det kan forekomme situasjoner der du er ganske sikker på at fremdriftsbatteriet ikke har lavt ladenivå. I slike tilfeller kan mangel på strøm være tegn på at 12 V-batteriet ikke mottar strøm fra fremdriftsbatteriet eller ikke kan forsyne bilen med strøm.

Mulige scenarier som påvirker strømforsyningen på 12 V:

- En sikring har gått og må skiftes ut.
- 12 V-batteriet er defekt.
- Det finnes en feil i det elektriske anlegget, maskinvaren eller programvaren som hindrer at bilen kan slås på.

Hvis du ikke finner årsaken til problemet, eller ikke kan løse det ved hjelp av veiledningen, bør du kontakte et autorisert Volvo-verksted.

14.4. Bilberging

Bilberging betyr vanligvis transport av bilen med en bergingsbil. Dette er nødvendig hvis bilen settes ut av kjørbær stand og den ikke kan settes i stand igjen der den befinner seg.

Kontakt et autorisert Volvo-verksted hvis du trenger bilberging.^[1]

Anbefalt bergingsprosedyre avhenger av omstendighetene og bilens tilstand. Hvis bilen er uskadet og har strøm, kan tauemodus aktiveres slik at bilen kan trekkes opp på planet på en bergingsbil. Hvis bilen er skadet, ikke reagerer eller er i sikkerhetsmodus, må den løftes opp på bergingsbilens lasteplan.

Innholdet i denne førerveiledningen gjenspeiler brukerveiledningens tilstand på utskriftstidspunktet, og vil kanskje ikke være fullstendig gyldig i fremtiden. Du finner nærmere informasjon i den komplette versjonen av ansvarsfraskrivningen på første side.

 **Viktig**

Hjul løftet fra bakken

Uansett bilens tilstand må den transporteres med alle hjulene løftet fra bakken når den berges. Tvungen dreining av hjulene under transport kan føre til alvorlige skader på bilen.

Hold trygg avstand

Ikke la noen stå like bak bilen når den trekkes opp på bergingsbilen.

^[1] Ved akutt behov for bilberging kan du også kontakte veihjelp og bergingstjeneste direkte.

14.5. Sikkerhetsmodus

Hvis bilen registrerer skade som går ut over sikkerheten, kan den gå inn i sikkerhetsmodus.

Sikkerhetsmodus begrenser de tilgjengelige funksjonene når bilen har pådratt seg skade. Bilen må gjennomgå skadevurdering og reparasjoner^[1] hvis sikkerhetsmodus er aktivert. Kontakt et autorisert Volvo-verksted hvis sikkerhetsmodus er aktivert av en eller annen grunn.

Displayene viser tydelig når bilen er i sikkerhetsmodus, hvis de fortsatt fungerer.

Når sikkerhetsmodus er aktiv, kan du ikke kjøre bilen. Hvis du må flytte bilen bort fra umiddelbar fare, kan du imidlertid gå ut av sikkerhetsmodus via midtdisplayet. Kjøring med bilen etter deaktivering av sikkerhetsmodus må gjøres med stor forsiktighet, og kun over svært korte strekninger, for eksempel ut på veiskulderen.

 **Nb!**

Når du går ut av sikkerhetsmodus, gjennomfører bilen en sikkerhetskontroll. Det informeres om dette i førerdisplayet. Hvis kontrollen ikke blir bestått, kan du ikke gå ut av sikkerhetsmodus for å flytte bilen.

 **Advarsel**

- Ikke bruk bilen eller opphold deg i den mens den er i sikkerhetsmodus. Det eneste unntaket er for å bevege den en kort strekning hvis den utgjør umiddelbar fare for trafikken.
- Bilen må ikke taues uten at tauemodus er aktivert først. Dette gjøres i midtdisplayet.
- Tilbakestilling av bilens status uten å gjennomføre skadevurdering og reparasjoner kan føre til ytterligere skade på både bilen og personer.

^[1] Volvo anbefaler et autorisert Volvo-verksted

14.6. Tauing av bilen

Bilen kan taues korte strekninger om nødvendig. Før dette gjøres, må tauemodus aktiveres.

Viktig

Før tauing av bilen

- For å unngå utilsiktet utløsning av alarmen, må du redusere bilalarmens følsomhet før bilen taues.
- Du kan bare gå inn i tauemodus hvis bilen har strøm. Hvis strømmen ikke kan slås på i bilen, trenger den fullstendig berging.
- Les all informasjonen om tauing av bilen før du setter den i tauemodus.
- Bilen må bare taues korte strekninger, for eksempel ut av veien eller opp på en bergingsbil. Hvis bilen taues lengre strekninger, kan skader på bilen få batteriet til å lades feil.

Før bilen taues må tauemodus aktiveres. Det omfatter også å feste slepekroken og vinsjvaieren. Sørg for at du har alt nødvendig utstyr klart.

1. Aktiver tauemodus i midtdisplayet.
 - > En bekreftelse på aktivering av tauemodus vises.
2. Tau bilen opp på en bergingsbil eller til et trygt sted, for eksempel ved siden av veien.
3. Når bilen er riktig plassert, setter du på parkeringsbremsen.
 - > Tauemodus blir deaktivert.
4. Om nødvendig kan du fjerne slepekroken og vinsjvaieren.

Viktig

Bruk alltid en bergingsbil til å transportere bilen når den ikke er i kjørbær stand. Tvungen dreining av hjulene under transport kan føre til alvorlige skader på bilen. Sørg for at bilen bare transporteres av en bergingsbil med lasteplan, slik at bilens hjul ikke berører bakken under transport.

14.6.1. Aktivering av tauemodus

Hvis bilen må taues opp på lasteplanet på en bergingsbil, må du først aktivere tauemodus i innstillingene.

 **Viktig**

- Tauing av bilen uten å aktivere tauemodus kan skade bilen. Følg instruksjonene i displayet til du har fått bekreftelse på at tauemodus er aktiv, før bilen taues.
- Tauemodus er bare tilgjengelig hvis bilen har strøm. Hvis strømmen ikke kan slås på i bilen, trenger den fullstendig berging.
- Les all informasjonen om tauing av bilen før du setter den i tauemodus.

 **Nb!**

Tauemodus brukes bare når bilen din skal taues. Den må ikke brukes ved tauing av andre biler eller tilhengere.

1. Trykk på bilsymbolet  i bunnlinjen og gå til **Innstillinger**.
2. Gå til **Kontroller** → **Bilmoduser** → **Slepemodus**.
> Veiledningen for tauemodus vises i midtdisplayet.
3. Følg veiledningen til du får bekreftelse på at tauemodus er aktiv.

Tauemodus deaktiveres når du setter på parkeringsbremsen.

15. Spesifikasjoner

Disse spesifikasjonene beskriver bilen i tekniske begreper og tall. Opplysningene kan blant annet være nyttige når du skal kjøpe nye dekk.

Denne informasjonen er delt opp på følgende måte, med eksempler på innholdet som veiledning.

- Bilens generelle egenskaper – mål, vekt og typebetegnelser.
- Spesifikasjoner for drivlinje – ytelse, elektrisk motor, rekkevidde og strømforbruk.
- Hjul- og dekkspesifikasjoner – godkjente dekktrykk og dekkstørrelser.
- Væskespesifikasjoner – bremsevæske og kjølemiddel for klimaanlegget.
- Sertifikater og typegodkjenninger

15.1. Bilens generelle egenskaper

Dette er de grunnleggende fakta om bilen. Disse opplysningene hjelper deg å fastslå bilens spesifikke konfigurasjon.

Det kan være nyttig å vite disse tingene om bilen av flere grunner. For eksempel for å kunne bestille riktige reservedeler eller tilbehør.

15.1.1. Bilens mål

Her finner du bilens mål, som lengde og høyde.

Lokaliser først målet i bildet, og finn deretter den tilhørende bokstaven i tabellen nedenfor.

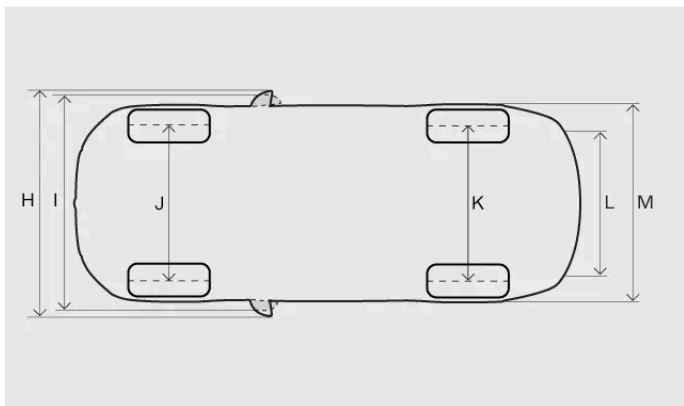
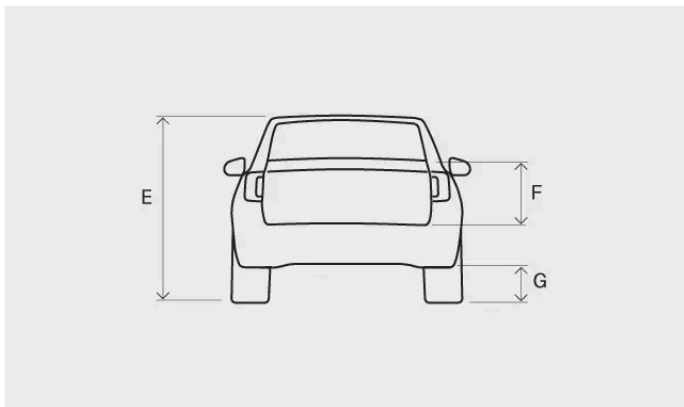
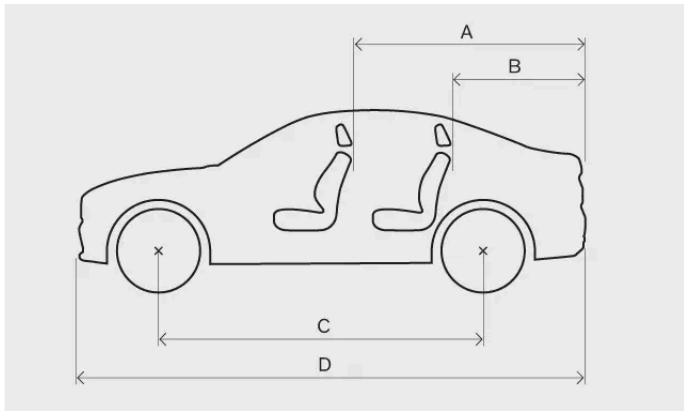

Mål	Millimeter	Tommer	
A	Lastelengde, gulv, nedfelt sete	1933	76,1
B	Lastelengde, gulv	1011	39,8
C	Akselavstand	3102	122,1
D	Lengde	5000	196,9
E	Høyde ^[1]	1546	60,9
F	Lastehøyde	546	21,5
G	Bakkeklaring ^[1]	177	7,0
H	Bredde inkludert utfelte sidespeil	2120	83,5
I	Bredde inkludert innfelte sidespeil	2054	80,9
J	Sporvidde foran	1666–1676 ^[2]	65,6–66,0 ^[2]

Innholdet i denne førerveiledningen gjenspeiler brukerveiledningens tilstand på utskriftstidspunktet, og vil kanskje ikke være fullstendig gyldig i fremtiden. Du finner nærmere informasjon i den komplette versjonen av ansvarsfraskrivningen på første side.

	Mål	Millimeter	Tommer
K	Sporvidde bak	1642–1666 ^[2]	64,6–65,6 ^[2]
L	Lastebredde, gulv	1043	41,1
M	Bredde	1942	76,5

^[1] Ved egenvekt pluss en person.

^[2] Avhengig av felgstørrelse.

15.1.2. Vekt

Bilens maksimale totalvekt er angitt på et merke i bilen.

Vektterminologi

Egenvekt Bilens vekt, inkludert fører, alle olje, væsker og standardutstyr. Dette inkluderer ikke passasjerer, last, ekstrautstyr eller kuletrykk når en tilhenger er koblet på.

Tillatt maksimal last Totalvekt – egenvekt

Maksimal totalvekt Egenvekt + last + passasjerer

Dokumentert egenvekt gjelder bil i standardversjon, dvs. en bil uten tilleggsutstyr eller tilbehør. Det innebærer at for alt tilleggsutstyr som legges til, minsker bilens lastekapasitet tilsvarende vekten av tilleggsutstyret.

Å veie bilen er en sikker metode for å fastslå nøyaktig egenvekt for akkurat din bil.



Advarsel

Bilens kjøreegenskaper endres etter hvor tungt den er lastet og hvordan lasten er fordelt.

Maksimal last

Maksimal last Se bilens vognkort

Maksimal taklast 75 kg

Merkevekter

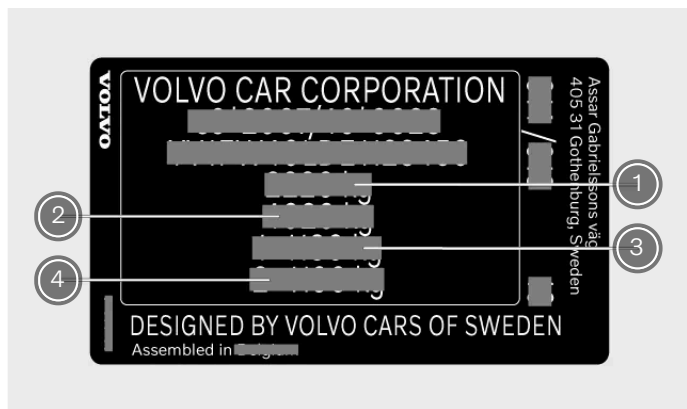

Merket er plassert på høyre dørstolpe, og er synlig når døren er åpen.

- ① Maksimal totalvekt
- ② Maksimal vogntogvekt (bil + tilhenger)
- ③ Maksimal foraksellast
- ④ Maksimal bakaksellast

15.1.3. Spesifikasjoner og kapasiteter for tilhenger

Tilhengervekter og kulevekter for kjøring med tilhenger er oppgitt nedenfor.

! Viktig

Følg alltid lokale regler og forskrifter når du kjører med tilhenger, for eksempel hastighet for vogntoget.

Bremset tilhenger

Maks. tilhengervekt 2000 kg

Maks. kuletrykk 100 kg

Ubremset tilhenger

Maks. tilhengervekt 750 kg

15.1.4. Typebetegnelser

Detaljert informasjon om bilen kan være nyttig når du kontakter en Volvo-forhandler og når du bestiller reservedeler og tilbehør.

Produktmerke

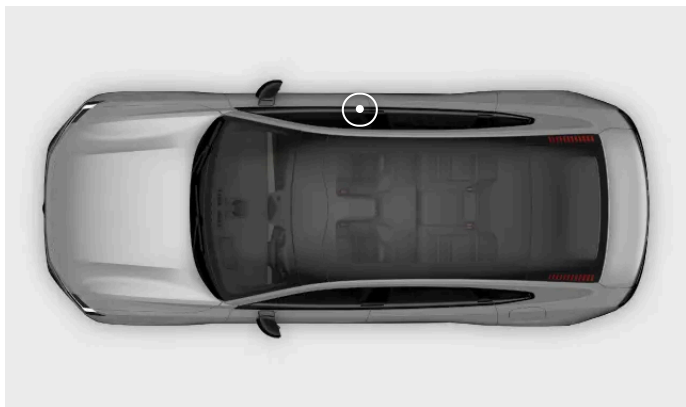

Produktmerket er plassert på høyre dørstolpe, og er synlig når døren er åpen.

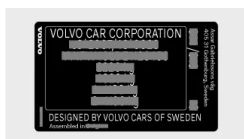

Eksempler på informasjon du finner på merket:

- Typegodkjenningsnummer
- Understallsnummer
- Vektinformasjon
- Kodebetegnelse for eksteriørfarge

i Nb!

Merkene som er avbildet i veiledningen, er generiske fremstillinger av merkene i bilen. Brukerhåndboken viser bare plasseringen og hvilken type informasjon de inneholder. Den faktiske informasjonen om bilen er oppgitt på selve merkene.

i Tips

For mange markeder kan man dessuten finne mer informasjon i bilens vognkort.

15.2. Spesifikasjoner for drivlinje

Finn spesifikasjonene for bilens elektriske fremdrift.

Disse spesifikasjonene gir opplysninger om hva bilen din har kapasitet til og er sertifisert for. De spesifiserer også opplysninger om relevante ladekabler.

15.2.1. Spesifikasjoner elektrisk motor

Bilen drives av to elektriske motorer (foran og bak). Du finner spesifikasjonene her.

Twin Motor Performance				
Foran	Type elektrisk motor	Asynkronmotor		
	Modell elektrisk motor	F22DA		
	Maks. effekt	kW	220	
		hk	299	
	Nominell effekt (kontinuerlig effekt)	kW	N/A	
	Maks. dreiemoment	Nm	390	
lb-ft		288		
Bak	Type elektrisk motor	Synkronmotor med permanent magnet		
	Modell elektrisk motor	R31DA		
	Maks. effekt	kW	280	
		hk	381	
	Nominell effekt (kontinuerlig effekt)	kW	N/A	
	Maks. dreiemoment	Nm	480	
lb-ft		361		
Totalt bil (system)	Maks. effekt	kW	500	
		hk	680	
	Nominell effekt (kontinuerlig effekt)	kW	N/A	
	Maks. dreiemoment	Nm	870	
		lb-ft	649	



Nb!

Manglende data vil bli oppdatert på et senere tidspunkt.

15.2.2. Performance

Du finner bilens toppfart og akselerasjonstid nedenfor.

Toppfart

180 km/t (112 mph)

Akselerasjonstid 0–100 km/t (0–60 mph) 4,0 sekunder (3,9 sekunder)



Nb!

Manglende data vil bli oppdatert på et senere tidspunkt.

15.2.3. Bilens sertifiserte verdier for rekkevidde og strømforbruk

Dette er de sertifiserte verdiene for bilens rekkevidde og strømforbruk. Rekkevidde og strømforbruk kan imidlertid variere etter omstendighetene og kjøreforholdene. Disse verdiene bør ikke tolkes som forventet rekkevidde. De bør i stedet hovedsakelig brukes til å sammenligne forskjellige biler.

Prosedyre for å fastslå verdiene

Verdiene i tabellen nedenfor fastslås i henhold til WLTP^[1], som er en internasjonal testmetode som utføres i et laboratoriemiljø. Metoden bruker kjøresykluser til å simulere en gjennomsnittlig kjøretur for bilen. Hver kjøresyklus defineres av forskjellige forhold som hastighet, tid og kjørestrekning.

Standarden er basert på fire kjøresyklusprofiler med forskjellige gjennomsnittshastigheter:

Bykjøring	Lav hastighet
Kjøring i tettbygd strøk	Middels hastighet
Landeveiskjøring	Høy hastighet
Kjøring på motorvei	Ekstra høy hastighet

Symbolforklaring

Dette er en forklaring av symbolene som brukes i spesifikasjonstabellen nedenfor.



Sertifisert verdi for bilens potensielle rekkevidde (km)^[2].



Bykjøring og kjøring i tettbygde strøk.



Gjennomsnittsverdi for alle re kjøresyklusfasene (by, tettbygde strøk, landevei og motorvei).



Sertifisert verdi for bilens strømforbruk (kWh/100 km). Verdien er et gjennomsnitt for alle fire kjøresyklusfasene (by, tettbygde strøk, landevei og motorvei).





Lav verdi.



Høy verdi.

Spesifikasjoner for rekkevidde og strømforbruk

Twin Motor Performance			

	16,6	833	706
	20,7	681	561



Nb!

Eventuelle manglende data vil bli lagt til senere.

Sertifiserte verdier og faktiske verdier

Når du kjører, kan bilens rekkevidde og strømforbruk avvike fra de sertifiserte verdiene. Årsaker til dette kan være:

- Kjøretil.
- Tilleggsutstyr og last påvirker bilens vekt eller luftmotstand.
- Hjul som ikke er standard, kan øke rullemotstanden og luftmotstanden.
- Høy hastighet gir økt luftmotstand.
- Vei-, trafikk- og værforhold.
- Bilens generelle tilstand.

^[1] Worldwide Harmonised Light-Duty Vehicles Test Procedure

^[2] Verdien bør ikke tolkes som forventet rekkevidde. Rekkevidden er vanskelig å oppnå ved vanlig kjøring.

15.2.4. Spesifikasjoner for ladekabel

Disse spesifikasjonene viser opplysninger om mode 2-ladekabler. Mode 2-ladekabler kan kjøpes fra Volvos butikk for ekstrautstyr.

Omgivelsestemperatur –32 °C til 50 °C (–25 °F til 122 °F)

Jordfeilbryter

Mode 2-ladekabler har en innebygd jordfeilbryter som beskytter bilen og brukeren mot elektrisk støt på grunn av systemfeil.



Advarsel

Jordfeilbryteren bidrar til å beskytte bilens ladesystem, men det er ingen garanti for at det aldri vil forekomme overbelastning.

! Viktig

Jordfeilbryteren beskytter ikke stikkontakten.

Temperaturovervåking

Mode 2-kabelen er også utstyrt med en kontrollenhet. Denne har en innebygd funksjon for overvåking av overtemperatur. Denne overvåker temperaturen både i kabelen og stikkontakten.

! Viktig

- Unngå å utsette kontrollenheten og stikkontakten for direkte sollys. Hvis ikke kan overtemperaturvernet i stikkontakten redusere eller stoppe ladingen av bilen.
- Hvis ladingen stoppes i vanvare, må både ladekabelen og bilens ladesystem sjekkes av en opplært og kvalifisert Volvo servicetekniker. Stikkontakten må også sjekkes av en godkjent elektriker.

15.2.5. Merker og identifikatorer på ladeport

Bilen din har et merke med identifikatorer som gir informasjon ladekompatibilitet.

Identifikasjon av ladekompatibilitet

Du kan finne ut om bilen og ladepunktet er kompatible ved å se på identifikasjonsmerkene. Merkene er utformet i samsvar med standarden EN 17186. Identifikasjonsmerkene har en eller flere bokstaver. Hvis en bokstav på ladepunktet samsvarer med en bokstav på bilens identifikasjonsmerke, betyr det at de er kompatible.



Identifikasjonsmerket er plassert på innsiden av ladeluken.

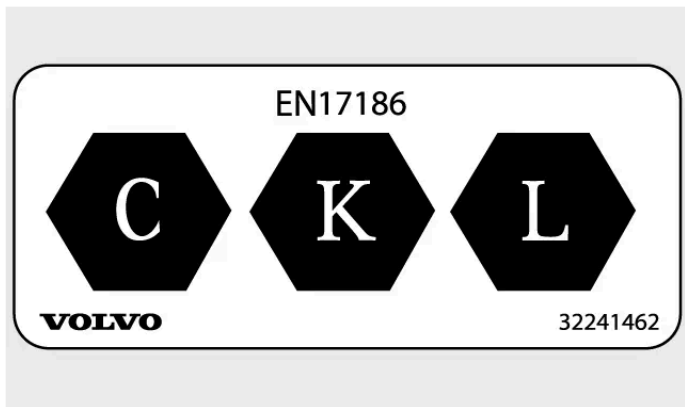

Identifikasjonsmerker for ladekompatibilitet

Bokstavene angir hvilke typer ladepunkter bilen er kompatibel med. Bilen har tre bokstaver som definerer kompatibilitet. Nærmere opplysninger finner du i EN 17186-standarden.

Identifikasjonsmerke	Ladetype
----------------------	----------

C	AC ^[1] -ladetype 2
K og L	DC ^[2] -lading (inkludert Combined Charging System (CCS) Combo 2)

[1] Vekselstrøm

[2] Likestrøm

15.3. Anbefalinger for hjul og dekk

Her finner du spesifikke data for hjul og dekk for bilen.

i **Nb!**

Det finnes flere anbefalinger omkring hjul og dekk som det er viktig å være klar over.

15.3.1. Godkjente dekktrykk

Du finner godkjente dekktrykk for bilen i tabellen nedenfor.

Anbefalt trykk for godkjente dekk finner du på merket med dekktrykk. Det er plassert på dørstolpen på førersiden og kommer til syne når døren åpnes.

Dekkstørrelse	Hastighet	Last, 1–3 personer		Maks. last		ECO-trykk
		Foran kPa (psi)	Bak kPa (psi)	Foran kPa (psi)	Bak kPa (psi)	Foran/bak kPa (psi)
245/50 R20 275/45 R20 245/45 R21 275/40 R21	0–180 km/t (0–112 mph)	270 (39)	270 (39)	270 (39)	270 (39)	270 (39) / 270 (39)
255/40 R22 285/35 R22	0–180 km/t (0–112 mph)	290 (42)	290 (42)	290 (42)	290 (42)	290 (42) / 290 (42)
Midlertidig reservedekk	maks 80 km/t (maks 50 mph)	420 (60)	420 (60)	420 (60)	420 (60)	420 (60)



Viktig

Forhjulene og bakhjulene må aldri byttes om.

15.3.2. Godkjente hjul- og dekkdimensjoner

I enkelte land er ikke godkjente størrelser oppgitt i bilens registreringsdokumenter. Du finner alle godkjente kombinasjoner av felger og dekk nedenfor.

Foran

Dekk	Felg
245/50 R20	8x20x43,5
245/45 R21	8,5x21x38,5
255/40 R22	8,5x22x42

Bak

Dekk	Felg
275/45 R20	9x20x44,5
275/40 R21	9x21x44,5
285/35 R22	9,5x22x50,5



Viktig

Forhjulene og bakhjulene må aldri byttes om.

15.3.3. Laveste tillatte lasteindeks og hastighetsklasse for dekk

Innholdet i denne førerveiledningen gjenspeiler brukerveiledningens tilstand på utskriftstidspunktet, og vil kanskje ikke være fullstendig gyldig i fremtiden. Du finner nærmere informasjon i den komplette versjonen av ansvarsfraskrivningen på første side.

Alle dekk har spesifikke begrensninger for hastighet og last. Dekkene må ha en hastighetsklasse som er lik eller høyere enn bilens maksimalhastighet. Dekkene må også ha en lasteindeks som er lik eller høyere enn lasteindeksen som Volvo har angitt som minimumskrav for bilens vekt.

Dekkets spesifikasjoner må være lik eller høyere enn:

Laveste tillatte lasteindeks (LI), foran 100

Laveste tillatte lasteindeks (LI), bak 106

Laveste tillatte hastighetsklasse (SS) H



Advarsel

Hvis det brukes et dekk med for lav hastighetsklasse, kan det bli overopphetet og skadet.



Nb!

Vinterdekk

Vinterdekk^[1] kan ha hastighetsklasse som er lavere enn bilens toppfart. Hvis vinterdekkene har lavere fartsklasse enn bilens toppfart, er det ikke tillatt å kjøre raskere enn dekkenes fartsklasse angir.

^[1] Både piggdekk og piggfrie dekk.

15.4. Væskespesifikasjoner

Bilen har væsker som hjelper forskjellige systemer å fungere som de skal. Når det er tid for etterfylling eller vedlikehold, kan det være nødvendig å vite de spesifikke opplysningene om dem.

For noen væsker anbefales det at skift eller påfylling utføres av et autorisert Volvo-verksted. Finn informasjon om den aktuelle væsken i denne seksjonen, og kontakt eventuelt et autorisert Volvo-verksted for å avtale time for et besøk.

15.4.1. Spesifikasjoner for bremsevæske

Mediet i bilens bremsesystem kalles bremsevæske.

Foreskrevet kvalitet Volvo Original eller tilsvarende bremsevæske som oppfyller en kombinasjon av klassifikasjonen Dot 4, 5.1 og ISO 4925 klasse 6.



Viktig

Det anbefales at bremsevæsken skiftes eller fylles på av et autorisert Volvo-verksted.

15.4.2. Klimasystem, spesifikasjoner

Her finner du informasjonen om kuldemediummengde og foreskrevet kvalitet og mengde for kompressorolje.

Merke for klimasystem



Merket med informasjon om klimasystemvæsker er plassert på undersiden av panseret.

På dette merket finner du:

- Type kuldemedium (R1234yf)
- Kuldemediummengde

Merkesymboler



Forsiktig



Service på det mobile klimaanlegget (MAC) skal kun utføres av en kvalifisert og sertifisert mekaniker.^[1]



Brannfarlige kuldemedier



Mobilt klimaanlegg^[1]



Smøremiddeltype

Kompressorolje

Mengde 120 ml (4,06 US fl oz) (4,22 UK fl oz)

Foreskrevet kvalitet POE V100

Service og reparasjon av klimasystemet

Advarsel

Service og reparasjon

Klimasystemet inneholder kuldemedium under trykk. Service og reparasjoner på klimasystemet må bare utføres av opplærte og sertifiserte teknikere, for å ivareta systemets sikkerhet^[2]. Volvo anbefaler at alle reparasjoner og service utføres på et autorisert Volvo-verksted.

Viktig

Reparasjon av fordampere

Klimasystemets fordampere skal aldri repareres eller erstattes med en brukt fordampere. En ny fordampere må sertifiseres og merkes i henhold til SAE J2842.

[1] MAC

[2] I henhold til SAE J2845 (teknikeropplæring for sikker service og håndtering av kuldemedier som brukes i mobilt klimaanlegg).

15.5. Sertifikater og typegodkjenninger

Denne dokumentasjonen viser at bilen din oppfyller visse standarder og spesifikasjoner.

Veiledninger er pålagt ved lov å dokumentere visse sertifikater og typegodkjenninger.

Kontakt Volvos kundestøtte for nærmere informasjon.

15.5.1. Detaljert informasjon om bilstoler

Tabellen viser detaljert informasjon for produsenter av bilstoler om hvilke posisjoner i bilen som egner seg til forskjellige typer bilstoler.

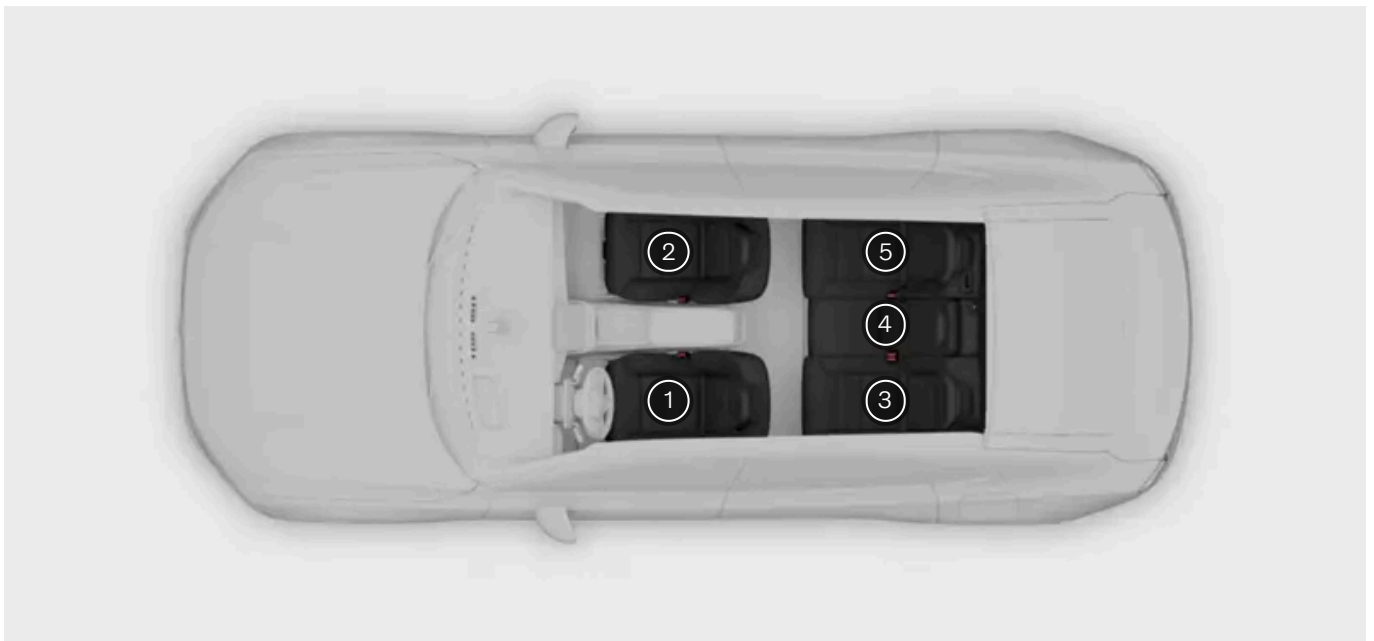

Seteposisjon ^[1]	1	2 (med avslått kollisjonspute, kun bakovervendte bilstoler) ^[2]	2 (med påslått kollisjonspute, kun forovervendte bilstoler) ^[2]	3	4	5
Seteposisjon som egner seg til bilstoler i universell kategori som festes ved hjelp av bilens sikkerhetsbelte (ja/nei)	Nei	Ja ^[3]	Ja ^[3]	Ja	Ja	Ja
Seteposisjon for i-Size (ja/nei)	Nei	Nei	Nei	Ja	Nei	Ja
Seteposisjon sidefeste (L1/L2/nei)	Nei	Nei	Nei	Nei	Nei	Nei
Største egnede bakovervendte feste (R1/R2/R2X/R3/Nei)	Nei	R3 ^{[4] [5] [6]}	Nei	R3	Nei	R3
Største egnede forovervendte feste (F2/F2X/F3/Nei)	Nei	Nei	F3 ^{[4] [5] [6]}	F3	Nei	F3
Største egnede beltestol (B2/B3/nei)	Nei	Nei	B3 ^[7]	B3	B3	B3

^[1] I henhold til illustrasjon.

^[2] Seteputeforlengelsen må alltid være trukket tilbake når det monteres bilstol for barn.

^[3] Juster seteryggen til en mer opprett posisjon om nødvendig.

^[4] Fungerer for montering av ISOFIX-bilstoler som er kjøretøyspesifikt godkjent (IL), hvis bilen er utstyrt med ISOFIX-konsolltilbehør (tilgjengeligheten kan variere fra region til region). Høye festepunkter er ikke tilgjengelige for dette setet.

^[5] Juster seteryggen slik at hodestøtten ikke er i kontakt med bilstolen.



^[6] Ikke monter støttebein på hevede eller ujevne gulvflater, fotstøtter eller andre gjenstander. Juster seteposisjonen om nødvendig for å unngå dette.

^[7] Juster belte høydejusteringen om nødvendig.

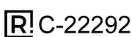

15.5.2. Typegodkjenninger for utvendig radar

Du finner typegodkjenningen for utvendig radar som er aktuell for deg, i listen nedenfor.

Radare i midten foran

Region	Merker og symboler	Spesifikasjon
Argentina		C-22292
Australia		
Brasil		Este equipamento não tem direito à proteção contra interferência prejudicial e não pode causar interferência em sistemas devidamente autorizados. Para mais informações, consulte o site da ANATEL – https://www.gov.br/anatel/pt-br [https://www.gov.br/anatel/pt-br]

Region	Merker og symboler	Spesifikasjon
Canada		<p>Advanced Radar Sensor, ARS5-B IC: 4135A-ARS5B</p> <p>This device contains licence-exempt transmitter(s)/receiver(s) that comply with Innovation, Science and Economic Development Canada's licence-exempt RSS(s). Operation is subject to the following two conditions:</p> <p>(1) This device may not cause interference. (2) This device must accept any interference, including interference that may cause undesired operation of the device.</p> <p>L'émetteur/récepteur exempt de licence contenu dans le présent appareil est conforme aux CNR d'Innovation, Sciences et Développement économique Canada applicables aux appareils radio exempts de licence. L'exploitation est autorisée aux deux conditions suivantes:</p> <p>(1) L'appareil ne doit pas produire de brouillage; (2) L'appareil doit accepter tout brouillage radioélectrique subi, même si le brouillage est susceptible d'en compromettre le fonctionnement.</p> <p>Radiofrequency radiation exposure Information: This equipment complies with radiation exposure limits set forth for an uncontrolled environment. This equipment should be installed and operated with minimum distance of 20 cm between the radiator and the body of any persons, user or bystander.</p> <p>Informations sur l'exposition aux rayonnements radiofréquences: Cet équipement est conforme aux limites d'exposition aux rayonnements établies pour un environnement non contrôlé. Cet équipement doit être installé et utilisé avec un minimum de 20 cm de distance entre la source de rayonnement et votre corps.</p>



Region	Merker og symboler	Spesifikasjon
Kina		<p>76-77GHz 3dBm RMS EIRP 4 1703 26 3 5 15 10</p>
Den europeiske økonomiske union		<p>Настоящим компания ADC Automotive Distance Control Systems GmbH, Peter-Dornier-Strasse 10, 88131 Lindau, Germany, заявляет, что данный ARS5-B соответствует основным требованиям и другим соответствующим положениям Директивы. Оригинал декларации соответствия можно просмотреть по следующей ссылке http://continental.automotive-approvals.com/ Частотный диапазон(ы), в котором(ых) работает радиооборудование: 76-77 ГГц Максимальная мощность радиочастот, передаваемая в частотном диапазоне(ах), в котором(ых) работает радиооборудование: 33 дБм RMS EIRP дБм (2 Вт) Made in: China аппаратура радиолокационная, радионавигационная, датчик адаптивной радиолокационной станции</p>
EU og EØS-området	 ADC Automotive Distance Control Systems GmbH Peter-Dornier-Strasse 10, 88131 Lindau, Germany	<p>Forenklet EU-samsvarserklæring. Engelsk Hereby, ADC Automotive Distance Control Systems GmbH declares that the radio equipment type ARS5-B is in compliance with Directive 2014/53/EU. The full text of the EU declaration of conformity is available at the following internet address: http://continental.automotive-approvals.com/ Frequency band(s) in which the radio equipment operates: 76–77 GHz Maximum radio-frequency power transmitted in the frequency band(s) in which the radio equipment operates: 2.0 W (33 dBm RMS EIRP) Bulgarsk С настоящото ADC Automotive Distance Control Systems GmbH декларира, че този тип радиосъоръжение ARS5-B е в съответствие с Директива 2014/53/ЕС. Цялостният текст на ЕС декларацията за съответствие може да се намери на следния интернет адрес: http://continental.automotive-approvals.com/ радиочестотната лента или ленти, в която или които работи радиосъоръжението: 76–77 GHz максималната радиочестотна мощност, излъчвана в радиочестотната лента или ленти, в която или които работи радиосъоръжението.: 2.0 W (33dBm RMS EIRP) Spansk Por la presente, ADC Automotive Distance Control Systems GmbH declara que el tipo de equipo radioeléctrico ARS5-B es conforme con la Directiva 2014/53/UE. El texto completo de la declaración UE de conformidad está disponible en la dirección Internet siguiente: http://continental.automotive-approvals.com/ Banda o bandas de frecuencia en las que opera el equipo radioeléctrico: 76–77 GHz Potencia máxima de radiofrecuencia transmitida en la banda o bandas de frecuencia en las que opera el equipo radioeléctrico: 2.0 W (33dBm RMS EIRP) Tsjekkisk Tímto ADC Automotive Distance Control Systems GmbH prohlašuje, že typ rádiového zařízení ARS5-B je v souladu se směrnicí 2014/53/EU. Úplné znění EU prohlášení o shodě je k dispozici na této internetové adrese: http://continental.automotive-approvals.com/ Kmitočtové pásmo (kmitočtová pásma), v němž (v nichž) rádiové zařízení pracuje: 76–77 GHz Maximální radiofrekvencní výkon vyslaný v kmitočtovém pásmu (v kmitočtových pásmech), v němž (v nichž) je rádiové zařízení provozováno: 2.0 W (33dBm RMS EIRP) Dansk Hermed erklærer ADC Automotive Distance Control Systems GmbH, at radioudstyretypen ARS5-B er i overensstemmelse med direktiv 2014/53/EU. EU-overensstemmelseserklæringens fulde tekst kan findes på følgende internetadresse: http://continental.automotive-approvals.com/ Frekvensbånd, som radioudstyret fungerer på: 76–77 GHz Maksimal radiofrekvenseffekt, der udsendes i de frekvensbånd, som radioudstyret fungerer på: 2.0 W (33dBm RMS EIRP) Tysk Hiermit erklärt ADC Automotive Distance Control Systems GmbH, dass der Funkanlagentyp ARS5-B der Richtlinie 2014/53/EU entspricht. Der vollständige Text der EU-Konformitätserklärung ist unter der folgenden Internetadresse verfügbar: http://continental.automotive-approvals.com/ Das Frequenzband oder die Frequenzbänder, in dem bzw. denen die Funkanlage betrieben wird: 76–77 GHz Die in dem Frequenzband oder den Frequenzbändern, in dem bzw. denen die Funkanlage betrieben wird, abgestrahlte maximale Sendeleistung: 2.0 W (33dBm RMS EIRP) Estisk Käesolevaga deklareerib ADC Automotive Distance Control Systems GmbH, et käesolev raadioseadme tüüp ARS5-B vastab direktiivi 2014/53/EL nõuetele. ELi vastavusdeklaratsiooni täielik tekst on kättesaadav järgmisel internetiaadressil: http://continental.automotive-approvals.com/</p>





Region	Merker og symboler	Spesifikasjon
		<p>ntal.automotive-approvals.com/ Sagedusriba(d), milliel raadioseade töötav: 76–77 GHz Raadioseadme töösagedus(t)el edastatav maksimaalne saatevõimsus: 2.0 W (33dBm RMS EIRP)</p> <p>Gresk Με την παρούσα ο/η ADC Automotive Distance Control Systems GmbH, δηλώνει ότι ο ραδιοεξοπλισμός ARS5-B πληροί την οδηγία 2014/53/ΕΕ. Το πλήρες κείμενο της δήλωσης συμμόρφωσης ΕΕ διατίθεται στην ακόλουθη ιστοσελίδα στο διαδίκτυο: http://continental.automotive-approvals.com/ Οι ζώνες συχνοτήτων στις οποίες λειτουργεί ο ραδιοεξοπλισμός: 76–77 GHz η μέγιστη ραδιοηλεκτρική ισχύς στις ζώνες συχνοτήτων στις οποίες λειτουργεί ο ραδιοεξοπλισμός: 2.0 W (33dBm RMS EIRP)</p> <p>Fransk Le soussigné, ADC Automotive Distance Control Systems GmbH, déclare que l'équipement radioélectrique du type ARS5-B est conforme à la directive 2014/53/UE. Le texte complet de la déclaration UE de conformité est disponible à l'adresse internet suivante : http://continental.automotive-approvals.com/ Bandes de fréquences utilisées par l'équipement radioélectrique : 76–77 GHz Puissance de radiofréquence maximale transmise sur les bandes de fréquences utilisées par l'équipement radioélectrique : 2.0 W (33dBm RMS EIRP)</p> <p>Kroatisk ADC Automotive Distance Control Systems GmbH ovime izjavljuje da je radijska oprema tipa ARS5-B u skladu s Direktivom 2014/53/EU. Cjeloviti tekst EU izjave o sukladnosti dostupan je na sljedećoj internetskoj adresi: http://continental.automotive-approvals.com/ Frekvencijski pojas (frekvencijski pojasi) u kojem (kojima) radijska oprema radi: 76–77 GHz Najveća radiofrekvencijska snaga koja se prenosi u frekvencijskom pojasu (frekvencijskim pojasi) u kojem (kojima) radijska oprema radi: 2.0 W (33dBm RMS EIRP)</p> <p>Italiensk Il fabbricante, ADC Automotive Distance Control Systems GmbH, dichiara che il tipo di apparecchiatura radio ARS5-B è conforme alla direttiva 2014/53/UE. Il testo completo della dichiarazione di conformità UE è disponibile al seguente indirizzo Internet: http://continental.automotive-approvals.com/ Bande di frequenza di funzionamento dell'apparecchiatura radio: 76–77 GHz Massima potenza a radiofrequenza trasmessa nelle bande di frequenza in cui opera l'apparecchiatura radio: 2.0 W (33dBm RMS EIRP)</p> <p>Latvisk Ar šo ADC Automotive Distance Control Systems GmbH deklarē, ka radioiekārta ARS5-B atbilst Direktīvai 2014/53/ES. Pilns ES atbilstības deklarācijas teksts ir pieejams šādā interneta vietnē: http://continental.automotive-approvals.com/ Frekvenču joslu(-as), kurā(-ās) radioiekārtas darbojas: 76–77 GHz Frekvenču joslā(-ās), kurā(-ās) darbojas radioiekārtas, maksimālo pārraidītā signāla jaudu.: 2.0 W (33dBm RMS EIRP)</p> <p>Litauisk Aš, ADC Automotive Distance Control Systems GmbH, patvirtinu, kad radijo įrenginių tipas ARS5-B atitinka Direktyvą 2014/53/ES. Visas ES atitikties deklaracijos teksto prieinamas šiuo interneto adresu: http://continental.automotive-approvals.com/ Dažnių juosta (-os), kurioje (-iose) veikia radijo įrenginiai: 76–77 GHz Didžiausia radijo dažnių galia, perduodama toje (tose) dažnių juostoje (-ose), kurioje (-iose) veikia radijo įrenginiai: 2.0 W (33dBm RMS EIRP)</p> <p>Ungarsk ADC Automotive Distance Control Systems GmbH igazolja, hogy a ARS5-B típusú rádióberendezés megfelel a 2014/53/EU irányelvnek. Az EU-megfelelőségi nyilatkozat teljes szövege elérhető a következő internetes címen: http://continental.automotive-approvals.com/ Az(ok) a frekvenciasáv(ok), amely(ek)en a rádióberendezés működik: 76–77 GHz Az abban a frekvenciasávban vagy azokban a frekvenciasávokban továbbított maximális jelerősség, amely(ek)ben a rádióberendezés üzemel: 2.0 W (33dBm RMS EIRP)</p> <p>Maltesisk B'dan, ADC Automotive Distance Control Systems GmbH, niddikjara li dan it-tip ta' tagħmir tar-radju ARS5-B huwa konformi mad-Direttiva 2014/53/UE. It-test kollu tad-dikjarazzjoni ta' konformità tal-UE huwa disponibbli f'dan l-indirizz tal-Internet li ġej: http://continental.automotive-approvals.com/ Il-medda/meded tal-frekwenza li jaħdem fihom it-tagħmir tar-radju: 76–77 GHz Il-potenza massima tal-frekwenza tar-radju trażmessa fil-medda/meded tal-frekwenza li jaħdem fihom it-tagħmir tar-radju: 2.0 W (33dBm RMS EIRP)</p> <p>Nederlandsk Hierbij verklaar ik, ADC Automotive Distance Control Systems GmbH, dat het type radioapparatuur ARS5-B conform is met Richtlijn 2014/53/EU. De volledige tekst van de EU-conformiteitsverklaring kan worden geraadpleegd op het volgende internetadres: http://continental.automotive-approvals.com/ Frequentieband(en) waarin de radioapparatuur functioneert: 76–77 GHz Maximaal radiofrequent vermogen uitgezonden in de frequentieband(en) waarin de radioapparatuur functioneert: 2.0 W (33dBm RMS EIRP)</p> <p>Polsk ADC Automotive Distance Control Systems GmbH niniejszym oświadczam, że typ urządzenia radiowego ARS5-B jest zgodny z dyrektywą 2014/53/UE. Pełny tekst deklaracji zgodności UE jest dostępny pod następującym adresem internetowym: http://continental.automotive-approvals.com/ Zakresu(-ów) częstotliwości, w którym (których) pracuje urządzenie radiowe: 76–77 GHz</p>

Innholdet i denne førerveiledningen gjenspeiler brukerveiledningens tilstand på utskriftstidspunktet, og vil kanskje ikke være fullstendig gyldig i fremtiden. Du finner nærmere informasjon i den komplette versjonen av ansvarsfraskrivningen på første side.

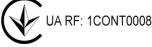

Region	Merker og symboler	Spesifikasjon
		<p>Maksimalnej mocy częstotliwości radiowej emitowanej w zakresie(-ach) częstotliwości, w którym (których) pracuje urządzenie radiowe: 2.0 W (33dBm RMS EIRP)</p> <p>Portugisisk O(a) abaixo assinado(a) ADC Automotive Distance Control Systems GmbH declara que o presente tipo de equipamento de rádio ARS5-B está em conformidade com a Diretiva 2014/53/UE. O texto integral da declaração de conformidade está disponível no seguinte endereço de Internet: http://continental.automotive-approvals.com/ A(s) banda(s) de frequências em que o equipamento de rádio funciona: 76–77 GHz A potência máxima de radiofrequências transmitida na(s) banda(s) de frequências em que o equipamento de rádio funciona: 2.0 W (33dBm RMS EIRP)</p> <p>Rumensk Prin prezenta, ADC Automotive Distance Control Systems GmbH declară că tipul de echipamente radio ARS5-B este în conformitate cu Directiva 2014/53/UE. Textul integral al declarației UE de conformitate este disponibil la următoarea adresă internet: http://continental.automotive-approvals.com/ Banda (benzile) de frecvențe în care funcționează echipamentul radio: 76–77 GHz Puterea maximă de radiofrecvență transmisă în banda (benzile) de frecvențe în care funcționează echipamentul radio: 2.0 W (33dBm RMS EIRP)</p> <p>Slovakisk ADC Automotive Distance Control Systems GmbH týmto vyhlasuje, že rádiové zariadenie typu ARS5-B je v súlade so smernicou 2014/53/EÚ. Úplné EÚ vyhlásenie o zhode je k dispozícii na tejto internetovej adrese: http://continental.automotive-approvals.com/ Frekvenčné pásmo resp. pásma, v ktorých rádiové zariadenie pracuje: 76–77 GHz Maximálny vysokofrekvenčný výkon prenášaný vo frekvenčnom pásme, resp. pásmach, v ktorých rádiové zariadenie pracuje: 2.0 W (33dBm RMS EIRP)</p> <p>Slovensk ADC Automotive Distance Control Systems GmbH potvrdzuje, da je tip radijske opreme ARS5-B skladen z Direktivo 2014/53/EU. Celotno besedilo izjave EU o skladnosti je na voljo na naslednjem spletnem naslovu: http://continental.automotive-approvals.com/ Frekvenčni pas ali pasovi, na katerih deluje radijska oprema: 76–77 GHz Največja energija za radijsko frekvenco, preneseno po frekvenčnem pasu ali pasovih, na katerih radijska oprema deluje: 2.0 W (33dBm RMS EIRP)</p> <p>Finsk ADC Automotive Distance Control Systems GmbH vakuuttaa, että radiolaitetyypin ARS5-B on direktiivin 2014/53/EU mukainen. EU-vaatimusten mukaisuuksu vakuutuksen täysimittainen teksti on saatavilla seuraavassa internetosoitteessa: http://continental.automotive-approvals.com/ Radiotaajuudet, joilla radiolaitte toimii: 76–77 GHz Suurin mahdollinen lähetysteho radiotaajuuksilla, joilla radiolaitte toimii: 2.0 W (33dBm RMS EIRP)</p> <p>Svensk Härmed försäkrar ADC Automotive Distance Control Systems GmbH att denna typ av radioutrustning ARS5-B överensstämmer med direktiv 2014/53/EU. Den fullständiga texten till EU-försäkran om överensstämmelse finns på följande webbadress: http://continental.automotive-approvals.com/ Det eller de frekvensband där radioutrustningen arbetar: 76–77 GHz Den maximala radiofrekvenseffekt som överförs inom det eller de frekvensband där radioutrustningen arbetar: 2.0 W (33dBm RMS EIRP)</p> <p>EFTA-land Islandsk Hér með lýsir ADC Automotive Distance Control Systems GmbH því yfir, að fjarskiptabúnaðurinn að gerð ARS5-B er í samræmi við tilskipun 2014/53/ESB. Textinn í fullri lengd um Samræmisýfirlýsingu ESB er aðgengilegur á eftirfarandi veffangi: http://continental.automotive-approvals.com/ Bandbreidd(ir), sem fjarskiptabúnaðurinn starfar í: 76–77 GHz Hámarks fjarskiptatíðni sendistyrkleika í bandbreiddinni/bandbreiddunum sem fjarskiptabúnaðurinn starfar í: 2.0 W (33dBm RMS EIRP)</p> <p>Tollunionsavtale mellom EU og Tyrkia Tyrkisk İşbu belge ile, ADC Automotive Distance Control Systems GmbH şirketi ARS5-B tipi radyo ekipmanının 2014/53/AB sayılı direktife uygun olduğunu beyan eder. AB uygunluk beyanının tam metni aşağıdaki İnternet adresinde mevcuttur: http://continental.automotive-approvals.com/ Radyo cihazının çalıştığı frekans bandı/bantları: 76–77 GHz Radyo ekipmanının çalıştığı frekans bandında/bantlarında iletilen maksimum radyo frekansı gücü: 2.0 W (33dBm RMS EIRP)</p> <p>Flere språk Albansk Nëpërmjet këtij dokumenti, "ADC Automotive Distance Control Systems GmbH" deklaroi se radiopajisja e llojit ARS5-B është në pajtim me direktivën 2014/53/BE. Teksti i plotë i deklaratës së konformitetit të BE-së disponohet në adresën e mëposhtme të internetit: http://continental.automotive-approvals.com/ Brezat e frekuencës në të cilat punon radiopajisja: 76–77 GHz Fuqia maksimale e radiofrekuencës e transmetuar në brezat e frekuencës në të cilat punon radiopajisja: 2.0 W (33 dBm RMS EIRP)</p> <p>Bosnisk</p>

Innholdet i denne førerveiledningen gjenspeiler brukerveiledningens tilstand på utskriftstidspunktet, og vil kanskje ikke være fullstendig gyldig i fremtiden. Du finner nærmere informasjon i den komplette versjonen av ansvarsfraskrivningen på første side.

Region	Merker og symboler	Spesifikasjon
		<p>Ovim putem kompanija ADC Automotive Distance Control Systems GmbH potvrđuje da je tip radio opreme ARS5-B u skladu s Direktivom 2014/53/EU. Cjelokupni tekst EU izjave o usklađenosti je dostupan na sljedećoj web adresi: http://continental.automotive-approvals.com/</p> <p>Frekvencijski pojasevi na kojima funkcioniра radio oprema: 76–77 GHz</p> <p>Maksimalna snaga radiofrekvencije koja se prenosi putem frekvencijskih poјaseva na kojima funkcioniра radio oprema: 2.0 W (33 dBm RMS EIRP)</p> <p>Georgisk</p> <p>ამით, ADC Automotive Distance Control Systems GmbH აცხადებს, რომ ARS5-B ტიპის რადიომწყობილობა შეესაბამება 2014/53/EU დირექტივას. ევროკავშირის შესაბამისობის დეკლარაციის სრული ტექსტი ხელმისაწვდომია შემდეგ ინტერნეტმისამართზე: http://continental.automotive-approvals.com/ სიხშირის დიაპაზონ(ებ)ი, რომელშიც/რომლებშიც რადიომწყობილობა მუშაობს: 76–77 გჰც რადიოსიხშირის მაქსიმალური სიმძლავრე, გადაცემული სიხშირის დიაპაზონ(ებ)ში, რომელშიც/რომლებშიც რადიომწყობილობა მუშაობს: 2.0 ვტ (33 დბმვ RMS EIRP)</p> <p>Makedonsk</p> <p>ADC Automotive Distance Control Systems GmbH изјавува дека радио опремата од типот ARS5- B е во сообразност со Директивата 2014/53/EУ. Целосниот текст на Декларацијата за сообразност на ЕУ е достапен на следната интернет-адреса: http://continental.automotive-approvals.com/</p> <p>Фреквентно поле(иња) во кои радио опремата функционира: 76–77 GHz</p> <p>Максимална моќност на радиофреквенција која се пренесува во фреквентното поле(иња) во кои радио опремата функционира: 2.0 W (33 dBm RMS EIRP)</p>
Ghana		AR2-0M-GE2-114
Indonesia	<p>For produkter produsert i Kina:</p> 	
Israel		<p>510485261 מספר זיהוי היבואן</p> <p>חל איסור לבצע פעולות במכשיר שיש בהן כדי לשנות את תכונותיו האלחוטיות של המכשיר, ובכלל זה שינויי תוכנה, החלפת אנטנה מקורית או הוספת אפשרות לחיבור לאנטנה חיצונית, בלא קבלת אישור משרד התקשורת, בשל החשש להפרעת אלחוטיות.</p>
Jordan		<p>ARS5-B</p> <p>ADC Automotive Distance Control Systems GmbH Peter-Dornier-Strasse 10, 88131 Lindau, Germany Continental</p>
Malaysia		
Mexico		IFETEL: RCPCOAR18-1800
Moldavia		<p>Rumensk</p> <p>DECLARAȚIA UE DE CONFORMITATE SIMPLIFICATĂ</p> <p>Prin prezenta, ADC Automotive Distance Control Systems GmbH declară că tipul de echipamente radio ARS5-B este în conformitate cu Reglementarea tehnică „Punerea la dispoziție pe piață a echipamentelor radio”. Textul integral al declarației de conformitate este disponibil la următoarea adresă de Internet: http://continental.automotive-approvals.com/</p> <p>Banda (benzile) de frecvențe în care funcționează echipamentul radio: 76–77 GHz</p> <p>Puterea maximă de radiofrecvență transmisă în banda (benzile) de frecvențe în care funcționează echipamentul radio: 2.0 W (33dBm RMS EIRP)</p>
Marokko		<p>AGREE PAR L'ANRT MAROC</p> <p>Numéro d'agrément: MR 17505 ANRT 2018</p> <p>Date d'agrément: 14/09/2018</p>

Region	Merker og symboler	Spesifikasjon
		
Ukraina		<p>US RF: 1CONT0008</p> <p>Ukrainsk</p> <p>Цим ADC Automotive Distance Control Systems GmbH заявляє, що радіобладнання типу ARS5-B відповідає вимогам Директиви 2014/53/EU. Повний текст декларації ЄС про відповідність доступний за наступною адресою в мережі Інтернет: http://continental.automotive-approvals.com/</p> <p>Частотний діапазон(-и), в якому працює радіобладнання: 76–77 ГГц</p> <p>Максимальна потужність радіочастотного сигналу, що передається у частотному діапазоні(-ах), в якому працює радіобладнання: 2.0 Вт (33 дБм середньоквадратична ефективна потужність випромінювання)</p>
Storbri-tannia		<p>Modell: ARS5-B</p> <p>FCC ID: OAYARS5B</p> <p>Contact information</p> <p>Volvo Car UK, Scandinavia House, Norreys Drive, Maidenhead, SL6 4FL, UK.</p> <p>Phone number: +441628 422200</p> <p>Simplified UK declaration of conformity</p> <p>Hereby, ADC Automotive Distance Control Systems GmbH declares that the radio equipment type ARS5-B is in compliance with the Radio Equipment Regulations 2017, SI 2017:1206 (as amended). The full text of the UK declaration of conformity is available at the following internet address: http://continental.automotive-approvals.com/</p> <p>Frequency band(s) in which the radio equipment operates: 76–77 GHz</p> <p>Maximum radio-frequency power transmitted in the frequency band(s) in which the radio equipment operates: 2.0 W (33 dBm RMS EIRP)</p>
USA		<p>Modell: ARS5-B</p> <p>FCC ID: OAYARS5B</p> <p>Radiofrequency radiation exposure information: This equipment complies with FCC radiation exposure limits set forth for an uncontrolled environment. This equipment should be installed and operated with minimum distance of 20 cm between the radiator and your body. This transmitter must not be co-located or operating in conjunction with any other antenna or transmitter. Changes or modifications not expressly approved by the party responsible for compliance could void the user's authority to operate the equipment.</p>
Vietnam		
Zambia		

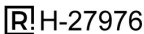
Radarer i hjørner foran

Region	Merker og symboler	Spesifikasjon
Argentina		
Algerie	 <p>Ni CC : 049 /H/ANF/2023 Homologué par l'ANF</p> <p>Ni CC : 050 /H/ANF/2023 Homologué par l'ANF</p>	
Brasil		Este equipamento não tem direito à proteção contra interferência prejudicial e não pode causar interferência em sistemas devidamente autorizados.

Region	Merker og symboler	Spesifikasjon
Canada		<p>This device contains licence-exempt transmitter(s)/receiver(s) that comply with Innovation, Science and Economic Development Canada's licence-exempt RSS(s). Operation is subject to the following two conditions:</p> <p>(1) This device may not cause interference.</p> <p>(2) This device must accept any interference, including interference that may cause undesired operation of the device.</p> <p>L'émetteur/récepteur exempt de licence contenu dans le présent appareil est conforme aux CNR d'Innovation, Sciences et Développement économique Canada applicables aux appareils radio exempts de licence. L'exploitation est autorisée aux deux conditions suivantes :</p> <p>1) L'appareil ne doit pas produire de brouillage;</p> <p>2) L'appareil doit accepter tout brouillage radioélectrique subi, même si le brouillage est susceptible d'en compromettre le fonctionnement.</p>



Region	Merker og symboler	Spesifikasjon
		<p>Edastusvõimsus: 20 dBm (keskmine) EIRP Tootja ja aadress: HELLA GmbH & Co. KGaA Rixbecker Straße 75, 59552 Lippstadt, Saksamaa</p> <p>Gresk Με την παρούσα ο/η HELLA GmbH & Co. KGaA, δηλώνει ότι ο ραδιοεξοπλισμός RS5.3 πληροί την οδηγία 2014/53/EE. Το πλήρες κείμενο της δήλωσης συμμόρφωσης ΕΕ διατίθεται στην ακόλουθη ιστοσελίδα στο διαδίκτυο: www.hella.com/vcc Τεχνικές πληροφορίες: Ζώνη συχνότητας: 76 ... 77 GHz Ισχύς μετάδοσης: 20 dBm (μέση) EIRP Κατασκευαστής και Διεύθυνση: HELLA GmbH & Co KGaA Rixbecker Straße 75, 59552 Lippstadt, Γερμανία</p> <p>Fransk Le soussigné, HELLA GmbH & Co. KGaA, déclare que l'équipement radioélectrique du type RS5.3 est conforme à la directive 2014/53/UE. Le texte complet de la déclaration UE de conformité est disponible à l'adresse internet suivante: www.hella.com/vcc Informations techniques: Bande de fréquence : 76 ... 77 GHz Puissance d'émission : 20 dBm (moyenne) EIRP Fabricant et adresse : HELLA GmbH & Co. KGaA Rixbecker Straße 75, 59552 Lippstadt, Allemagne</p> <p>Gælisk Leis seo, dearbhaíonn Hella GmbH & Co. KGaA go gcomhlíonann an cineál trealaimh raidió RS5.3 Treoir 2014/53 / AE. Tá téacs iomlán dhearbú comhréireachta an AE ar fáil ag an seoladh idirlín seo a leanas: www.hella.com/vcc Gwybodaeth dechnegol: Band amledd: 76 ... 77 GHz Pŵer trosglwyddo: 20 dBm (cyfartaledd) EIRP Gwneuthurwr a Chyfeiriad: HELLA GmbH & Co. KGaA Rixbecker Straße 75, 59552 Lippstadt, yr Almaen</p> <p>Kroatisk HELLA GmbH & Co. KGaA ovime izjavljuje da je radijska oprema tipa RS5.3 u skladu s Direktivom 2014/53/EU. Cjeloviti tekst EU izjave o sukladnosti dostupan je na sljedećoj internetskoj adresi: www.hella.com/vcc Tehničke informacije: Frekvencijski pojas: 76 ... 77 GHz Snaga prijena: 20 dBm (prosječno) EIRP Proizvođač i adresa: HELLA GmbH & Co. KGaA Rixbecker Straße 75, 59552 Lippstadt, Njemačka</p> <p>Italiensk Il fabbricante, HELLA GmbH & Co. KGaA, dichiara che il tipo di apparecchiatura radio RS5.3 è conforme alla direttiva 2014/53/UE. Il testo completo della dichiarazione di conformità UE è disponibile al seguente indirizzo Internet: www.hella.com/vcc Informazioni tecniche: Banda di frequenza: 76 ... 77 GHz Potenza di trasmissione: 20 dBm (media) EIRP Produttore e indirizzo: HELLA GmbH & Co. KGaA Rixbecker Straße 75, 59552 Lippstadt, Germania</p> <p>Latvisk Ar šo HELLA GmbH & Co. KGaA deklarē, ka radioiekārta RS5.3 atbilst Direktīvai 2014/53/ES. Pilns ES atbilstības deklarācijas teksts ir pieejams šādā interneta vietnē: www.hella.com/vcc Tehniskā informācija: Frekvenču josla: 76 ... 77 GHz Raidīšanas jauda: 20 dBm (vidēji) EIRP Ražotājs un adrese: HELLA GmbH & Co. KGaA Rixbecker Straße 75, 59552 Lippstadt, Vācija</p> <p>Litauisk Aš, HELLA GmbH & Co. KGaA, patvirtinu, kad radijo įrenginių tipas RS5.3 atitinka Direktyvą 2014/53/ES. Visas ES atitikties deklaracijos tekstas prieinamas šiuo interneto adresu: www.hella.com/vcc Technine informacija: Dažnių juosta: 76 ... 77 GHz Perdavimo galia: 20 dBm (vidutinis) EIRP Gamintojas ir adresas: HELLA GmbH & Co. KGaA Rixbecker Straße 75, 59552 Lippstadt, Vokietija</p> <p>Ungarsk HELLA GmbH & Co. KGaA igazolja, hogy a RS5.3 típusú rádióberendezés megfelel a 2014/53/EU irányelvnek. Az EU-megfelelőségi nyilatkozat teljes szövege elérhető a következő internetes címen: www.hella.com/vcc Technikai információ: Frekvenciasáv: 76 ... 77 GHz Átviteli teljesítmény: 20 dBm (átlag) EIRP Gyártó és cím: HELLA GmbH & Co. KGaA Rixbecker Straße 75, 59552 Lippstadt, Németország</p> <p>Maltesisk B'dan, HELLA GmbH & Co. KGaA, niddikjara li dan it-tip ta' tagħmir tar-radju RS5.3 huwa konformi mad-Direttiva 2014/53/UE. It-test kollu tad-dikjarazzjoni ta' konformità tal-UE huwa disponibbli f'dan l-indirizz tal-Internet li ġej: www.hella.com/vcc Informazzjoni teknika: Faxxa tal-frekwenza: 76 ... 77 GHz Qawwa tat-trażmissjoni: 20 dBm (medja) EIRP Manifattur u Indirizz: HELLA GmbH & Co KGaA Rixbecker Straße 75, 59552 Lippstadt, il-Ġermanja</p>

Innholdet i denne førerveiledningen gjenspeiler brukerveiledningens tilstand på utskriftstidspunktet, og vil kanskje ikke være fullstendig gyldig i fremtiden. Du finner nærmere informasjon i den komplette versjonen av ansvarsfraskrivningen på første side.



Region	Merker og symboler	Spesifikasjon
		<p>Nederlandsk</p> <p>Hierbij verklaar ik, HELLA GmbH & Co. KGaA, dat het type radioapparatuur RS5.3 conform is met Richtlijn 2014/53/EU. De volledige tekst van de EU-conformiteitsverklaring kan worden geraadpleegd op het volgende internetadres: www.hella.com/vcc</p> <p>Technische informatie: Frequentieband: 76 ... 77 GHz Zendvermogen: 20 dBm (gemiddeld) EIRP Fabrikant en adres: HELLA GmbH & Co. KGaA Rixbecker Straße 75, 59552 Lippstadt, Duitsland</p> <p>Polsk</p> <p>HELLA GmbH & Co. KGaA niniejszym oświadcza, że typ urządzenia radiowego RS5.3 jest zgodny z dyrektywą 2014/53/UE. Pełny tekst deklaracji zgodności UE jest dostępny pod następującym adresem internetowym: www.hella.com/vcc</p> <p>Specyfikacja: Pasmo częstotliwości: 76...77 GHz Moc transmisji: 20 dBm (średnia) EIRP Producent i adres: HELLA GmbH & Co. KGaA Rixbecker Straße 75, 59552 Lippstadt, Niemcy</p> <p>Portugisisk</p> <p>O(a) abaixo assinado(a) HELLA GmbH & Co. KGaA declara que o presente tipo de equipamento de rádio RS5.3 está em conformidade com a Diretiva 2014/53/UE. O texto integral da declaração de conformidade está disponível no seguinte endereço de Internet: www.hella.com/vcc</p> <p>Informação técnica: Banda de frequência: 76 ... 77 GHz Potência de transmissão: 20 dBm (média) EIRP Fabricante e Endereço: HELLA GmbH & Co. KGaA Rixbecker Straße 75, 59552 Lippstadt, Alemanha</p> <p>Rumensk</p> <p>Prin prezenta, HELLA GmbH & Co. KGaA declară că tipul de echipamente radio RS5.3 este în conformitate cu Directiva 2014/53/UE. Textul integral al declarației UE de conformitate este disponibil la următoarea adresă de internet: www.hella.com/vcc</p> <p>Informații tehnice: Banda de frecvență: 76 ... 77 GHz Puterea de transmisie: 20 dBm (medie) EIRP Producător și adresa: HELLA GmbH & Co. KGaA Rixbecker Straße 75, 59552 Lippstadt, Germania</p> <p>Slovakisk</p> <p>HELLA GmbH & Co. KGaA týmto vyhlasuje, že rádiové zariadenie typu RS5.3 je v súlade so smernicou 2014/53/EÚ. Úplné EÚ vyhlásenie o zhode je k dispozícii na tejto internetovej adrese: www.hella.com/vcc</p> <p>Technická informácia: Frekvenčné pásmo: 76 ... 77 GHz Vysielač výkon: 20 dBm (priemer) EIRP Výrobca a adresa: HELLA GmbH & Co. KGaA Rixbecker Straße 75, 59552 Lippstadt, Nemecko</p> <p>Slovensk</p> <p>HELLA GmbH & Co. KGaA potvrdjuje, da je tip radijske opreme RS5.3 skladen z Direktivo 2014/53/EU. Celotno besedilo izjave EU o skladnosti je na voljo na naslednjem spletnem naslovu: www.hella.com/vcc</p> <p>Tehnične informacije: Frekvenčni pas: 76 ... 77 GHz Oddajna moč: 20 dBm (povprečje) EIRP Proizvajalec in naslov: HELLA GmbH & Co. KGaA Rixbecker Straße 75, 59552 Lippstadt, Nemčija</p> <p>Finsk</p> <p>HELLA GmbH & Co. KGaA vakuuttaa, että radiolaitetyyppi RS5.3 on direktiivin 2014/53/EU mukainen. EU-vaatimustenmukaisuusvakuutuksen täysimittainen teksti on saatavilla seuraavassa internetosoitteessa: www.hella.com/vcc</p> <p>Tekninen informaatio: Taajuuskaista: 76 ... 77 GHz Lähetysteho: 20 dBm (keskimääräinen) EIRP Valmistaja ja osoite: HELLA GmbH & Co. KGaA Rixbecker Straße 75, 59552 Lippstadt, Saksa</p> <p>Svensk</p> <p>Härmed förklarar HELLA GmbH & Co. KGaA att radioutrustningen av typen RS5.3 överensstämmer med direktiv 2014/53/EU. Den fullständiga texten till EU-försäkran om överensstämmelse finns tillgänglig på följande internetadress: www.hella.com/vcc</p> <p>Teknisk information: Frekvensband: 76 ... 77 GHz Sändningseffekt: 20 dBm (medel) EIRP Tillverkare och adress: HELLA GmbH & Co. KGaA Rixbecker Straße 75, 59552 Lippstadt, Tyskland</p> <p>Tyrkisk</p> <p>HELLA GmbH & Co. KGaA, işbu belgeyle RS5.3 tipi radyo ekipmanının 2014/53/AB sayılı direktife uygun olduğunu beyan eder. AB uygunluk beyanının tam metni, aşağıdaki internet adresinde mevcuttur: www.hella.com/vcc</p> <p>Teknik Bilgiler: Frekans bandı: 76 ... 77 GHz</p>

Innholdet i denne førerveiledningen gjenspeiler brukerveiledningens tilstand på utskriftstidspunktet, og vil kanskje ikke være fullstendig gyldig i fremtiden. Du finner nærmere informasjon i den komplette versjonen av ansvarsfraskrivningen på første side.

Region	Merker og symboler	Spesifikasjon
		<p>İletim gücü: 20 dBm (ortalama) EIRP Üretici ve Adres: HELLA GmbH & Co. KGaA Rixbecker Straße 75, 59552 Lippstadt, Almanya</p> <p>Islandsk Hér með lýsir HELLA GmbH & Co. KGaA því yfir að útværpsbúnaður af gerðinni RS5.3 sé í samræmi við tilskipun 2014/53/ESB. Heildartexti ESB -samræmisýfirlýsingarinnar er fáanlegur á eftirfarandi netfangi: www.hella.com/vcc Tæknilegar upplýsingar: Tíðnisvið: 76 ... 77 GHz Sendingarkraftur: 20 dBm (meðaltal) EIRP Framleiðandi og heimilisfang: Hella GmbH & Co. KGaA Rixbecker Straße 75, 59552 Lippstadt, Þýskaland</p> <p>Norsk HELLA GmbH & Co. KGaA erklærer herved at radioutstyret av typen RS5.3 samsvarer med direktiv 2014/53/EU. Den fullstendige teksten til EU-samsvarserklæringen er tilgjengelig på følgende internettadresse: www.hella.com/vcc Teknisk informasjon: Frekvensbånd: 76 ... 77 GHz Overføringsytelse: 20 dBm (gjennomsnittlig) EIRP Produsent og adresse: Hella GmbH & Co. KGaA Rixbecker Straße 75, 59552 Lippstadt, Tyskland</p> <p>Serbisk Ovim putem HELLA GmbH & Co. KGaA izjavljuje da je radio-oprema tipa RS5.3 usklađena sa Uredbom 2014/53/EU. Kompletan tekst EU Deklaracije o usaglašenosti dostupan je na sledećoj internet adresi: www.hella.com/vcc Tehničke informacije: Frekvencijski opseg: 76 ... 77 GHz Snaga prenosa: 20 dBm (prosečno) EIRP Proizvođač i adresa: HELLA GmbH & Co. KGaA Rixbecker Straße 75, 59552 Lippstadt, Nemačka</p> <p>Albansk Me anë të kësaj, Hella GmbH & Co. KGaA deklaron se pajisjet e radios tip RS5.3 janë në përputhje me Direktivën 2014/53 / EU. Teksti i plotë i deklaratës së konformitetit të BE është në dispozicion në adresën e mëposhtme të internetit: www.hella.com/vcc Informacion teknik: Fasha e frekuencës: 76 ... 77 GHz Fuqia e transmetimit: 20 dBm (mesatare) EIRP Prodhuesi dhe Adresa: Hella GmbH & Co. KGaA Rixbecker Straße 75, 59552 Lippstadt, Gjermani</p> <p>Bosnisk Ovime kompanija Hella GmbH & Co. KGaA izjavljuje da je radijska oprema tipa RS5.3 u skladu s Direktivom 2014/53/EU. Puni tekst EU Izjave o sukladnosti dostupan je na sljedećoj internet adresi: www.hella.com/vcc Tehničke informacije: Raspon frekvencije: 76 ... 77 GHz Snaga prijena: 20 dBm (prosječno) EIRP (efektivna izotropna snaga zračenja) Proizvođač i adresa: Hella GmbH & Co. KGaA Rixbecker Straße 75, 59552 Lippstadt, Njemačka</p> <p>Makedonsk Со ова Hella GmbH & Co. KGaA декларира дека радиоопремата од тип RS5.3 е во согласност со Директивата 2014/53/EU. Целосниот текст на декларацијата за сообразност на ЕУ е достапна на следната интернет-адреса: www.hella.com/vcc Технички информации: Појас на фреквенција: 76 ... 77 GHz Моќност на трансмисија: 20 dBm (просечна) EIRP Производител и адреса: Hella GmbH & Co. KGaA Rixbecker Straße 75, 59552 Lippstadt, Германија</p>
Ghana		NCA Approved: 7E5-7M-156-RDR

Region	Merker og symboler	Spesifikasjon
USA		<p>This device complies with Part 95M of the FCC Rules. Operation is subject to the following two conditions:</p> <p>(1) this device may not cause harmful interference, and</p> <p>(2) this device must accept any interference received, including interference that may cause undesired operation.</p> <p>CAUTION TO USERS</p> <p>Changes or modifications not expressly approved by the party responsible for compliance could void the user's authority to operate the equipment.</p>
Vietnam		
Zambia		

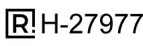
Radarer i hjørner bak

Region	Merker og symboler	Spesifikasjon
Argentina		
Algerie	<div style="border: 1px solid black; padding: 2px; width: fit-content;"> <p>N° CC : 052 /H/ANF/2023 Homologué par l'ANF</p> </div> <div style="border: 1px solid black; padding: 2px; width: fit-content; margin-top: 5px;"> <p>N° CC : 053 /H/ANF/2023 Homologué par l'ANF</p> </div>	
Australia		
Brasil		<p>Este equipamento não tem direito à proteção contra interferência prejudicial e não pode causar interferência em sistemas devidamente autorizados.</p>
Canada		<p>This device contains licence-exempt transmitter(s)/receiver(s) that comply with Innovation, Science and Economic Development Canada's licence-exempt RSS(s). Operation is subject to the following two conditions:</p> <p>(1) This device may not cause interference.</p> <p>(2) This device must accept any interference, including interference that may cause undesired operation of the device.</p> <p>L'émetteur/récepteur exempt de licence contenu dans le présent appareil est conforme aux CNR d'Innovation, Sciences et Développement économique Canada applicables aux appareils radio exempts de licence. L'exploitation est autorisée aux deux conditions suivantes :</p> <p>1) L'appareil ne doit pas produire de brouillage;</p> <p>2) L'appareil doit accepter tout brouillage radioélectrique subi, même si le brouillage est susceptible d'en compromettre le fonctionnement.</p>



Region	Merker og symboler	Spesifikasjon
		<p>Edastusvõimsus: 23 dBm (keskmine) EIRP Tootja ja aadress: HELLA GmbH & Co. KGaA Rixbecker Straße 75, 59552 Lippstadt, Saksamaa</p> <p>Gresk Με την παρούσα ο/η HELLA GmbH & Co. KGaA, δηλώνει ότι ο ραδιοεξοπλισμός RS5.5 πληροί την οδηγία 2014/53/EE. Το πλήρες κείμενο της δήλωσης συμμόρφωσης ΕΕ διατίθεται στην ακόλουθη ιστοσελίδα στο διαδίκτυο: www.hella.com/vcc Τεχνικές πληροφορίες: Ζώνη συχνότητας: 76 ... 77 GHz Ισχύς μετάδοσης: 23 dBm (μέση) EIRP Κατασκευαστής και Διεύθυνση: HELLA GmbH & Co KGaA Rixbecker Straße 75, 59552 Lippstadt, Γερμανία</p> <p>Fransk Le soussigné, HELLA GmbH & Co. KGaA, déclare que l'équipement radioélectrique du type RS5.5 est conforme à la directive 2014/53/UE. Le texte complet de la déclaration UE de conformité est disponible à l'adresse internet suivante: www.hella.com/vcc Informations techniques: Bande de fréquence : 76 ... 77 GHz Puissance d'émission : 23 dBm (moyenne) EIRP Fabricant et adresse : HELLA GmbH & Co. KGaA Rixbecker Straße 75, 59552 Lippstadt, Allemagne</p> <p>Gælisk Leis seo, dearbhaíonn Hella GmbH & Co. KGaA go gcomhlíonann an cineál trealaimh raidió RS5.5 Treoir 2014/53 / AE. Tá téacs iomlán dhearbú comhréireachta an AE ar fáil ag an seoladh idirlín seo a leanas: www.hella.com/vcc Gwybodaeth dechnegol: Band amledd: 76 ... 77 GHz Pŵer trosglwyddo: 23 dBm (cyfartaledd) EIRP Gwneuthurwr a Chyfeiriad: HELLA GmbH & Co. KGaA Rixbecker Straße 75, 59552 Lippstadt, yr Almaen</p> <p>Kroatisk HELLA GmbH & Co. KGaA ovime izjavljuje da je radijska oprema tipa RS5.5 u skladu s Direktivom 2014/53/EU. Cjeloviti tekst EU izjave o sukladnosti dostupan je na sljedećoj internetskoj adresi: www.hella.com/vcc Tehničke informacije: Frekvencijski pojas: 76 ... 77 GHz Snaga prijena: 23 dBm (prosječno) EIRP Proizvođač i adresa: HELLA GmbH & Co. KGaA Rixbecker Straße 75, 59552 Lippstadt, Njemačka</p> <p>Italiensk Il fabbricante, HELLA GmbH & Co. KGaA, dichiara che il tipo di apparecchiatura radio RS5.5 è conforme alla direttiva 2014/53/UE. Il testo completo della dichiarazione di conformità UE è disponibile al seguente indirizzo Internet: www.hella.com/vcc Informazioni tecniche: Banda di frequenza: 76 ... 77 GHz Potenza di trasmissione: 23 dBm (media) EIRP Produttore e indirizzo: HELLA GmbH & Co. KGaA Rixbecker Straße 75, 59552 Lippstadt, Germania</p> <p>Latvisk Ar šo HELLA GmbH & Co. KGaA deklarē, ka radioiekārta RS5.5 atbilst Direktīvai 2014/53/ES Pilns ES atbilstības deklarācijas teksts ir pieejams šādā interneta vietnē: www.hella.com/vcc Tehniskā informācija: Frekvenču josla: 76 ... 77 GHz Raidīšanas jauda: 23 dBm (vidēji) EIRP Ražotājs un adrese: HELLA GmbH & Co. KGaA Rixbecker Straße 75, 59552 Lippstadt, Vācija</p> <p>Litauisk Aš, HELLA GmbH & Co. KGaA, patvirtinu, kad radijo įrenginių tipas RS5.5 atitinka Direktyvą 2014/53/ES. Visas ES atitikties deklaracijos tekstas prieinamas šiuo interneto adresu: www.hella.com/vcc Technine informacija: Dažnių juosta: 76 ... 77 GHz Perdavimo galia: 23 dBm (vidutinis) EIRP Gamintojas ir adresas: HELLA GmbH & Co. KGaA Rixbecker Straße 75, 59552 Lippstadt, Vokietija</p> <p>Ungarsk HELLA GmbH & Co. KGaA igazolja, hogy a RS5.5 típusú rádióberendezés megfelel a 2014/53/EU irányelvnek. Az EU-megfelelőségi nyilatkozat teljes szövege elérhető a következő internetes címen: www.hella.com/vcc Technikai információ: Frekvenciasáv: 76 ... 77 GHz Átviteli teljesítmény: 23 dBm (átlag) EIRP Gyártó és cím: HELLA GmbH & Co. KGaA Rixbecker Straße 75, 59552 Lippstadt, Németország</p> <p>Maltesisk B'dan, HELLA GmbH & Co. KGaA, niddikjara li dan it-tip ta' tagħmir tar-radju RS5.5 huwa konformi mad-Direttiva 2014/53/UE. It-test kollu tad-dikjarazzjoni ta' konformità tal-UE huwa disponibbli f'dan l-indirizz tal-Internet li ġej: www.hella.com/vcc Informazzjoni teknika: Faxxa tal-frekwenza: 76 ... 77 GHz Qawwa tat-trażmissjoni: 23 dBm (medja) EIRP Manifattur u Indirizz: HELLA GmbH & Co KGaA Rixbecker Straße 75, 59552 Lippstadt, il-Ġermanja</p>

Innholdet i denne førerveiledningen gjenspeiler brukerveiledningens tilstand på utskriftstidspunktet, og vil kanskje ikke være fullstendig gyldig i fremtiden. Du finner nærmere informasjon i den komplette versjonen av ansvarsfraskrivningen på første side.

Region	Merker og symboler	Spesifikasjon
		<p>Nederlandsk</p> <p>Hierbij verklaar ik, HELLA GmbH & Co. KGaA, dat het type radioapparatuur RS5.5 conform is met Richtlijn 2014/53/EU. De volledige tekst van de EU-conformiteitsverklaring kan worden geraadpleegd op het volgende internetadres: www.hella.com/vcc</p> <p>Technische informatie: Frequentieband: 76 ... 77 GHz Zendvermogen: 23 dBm (gemiddeld) EIRP Fabrikant en adres: HELLA GmbH & Co. KGaA Rixbecker Straße 75, 59552 Lippstadt, Duitsland</p> <p>Polsk</p> <p>HELLA GmbH & Co. KGaA niniejszym oświadcza, że typ urządzenia radiowego RS5.5 jest zgodny z dyrektywą 2014/53/UE. Pełny tekst deklaracji zgodności UE jest dostępny pod następującym adresem internetowym: www.hella.com/vcc</p> <p>Specyfikacja: Pasmo częstotliwości: 76...77 GHz Moc transmisji: 23 dBm (średnia) EIRP Producent i adres: HELLA GmbH & Co. KGaA Rixbecker Straße 75, 59552 Lippstadt, Niemcy</p> <p>Portugisisk</p> <p>O(a) abaixo assinado(a) HELLA GmbH & Co. KGaA declara que o presente tipo de equipamento de rádio RS5.5 está em conformidade com a Diretiva 2014/53/UE. O texto integral da declaração de conformidade está disponível no seguinte endereço de Internet: www.hella.com/vcc</p> <p>Informação técnica: Banda de frequência: 76 ... 77 GHz Potência de transmissão: 23 dBm (média) EIRP Fabricante e Endereço: HELLA GmbH & Co. KGaA Rixbecker Straße 75, 59552 Lippstadt, Alemanha</p> <p>Rumensk</p> <p>Prin prezenta, HELLA GmbH & Co. KGaA declară că tipul de echipamente radio RS5.5 este în conformitate cu Directiva 2014/53/UE. Textul integral al declarației UE de conformitate este disponibil la următoarea adresă de internet: www.hella.com/vcc</p> <p>Informații tehnice: Banda de frecvență: 76 ... 77 GHz Puterea de transmisie: 23 dBm (medie) EIRP Producător și adresa: HELLA GmbH & Co. KGaA Rixbecker Straße 75, 59552 Lippstadt, Germania</p> <p>Slovakisk</p> <p>HELLA GmbH & Co. KGaA týmto vyhlasuje, že rádiové zariadenie typu RS5.5 je v súlade so smernicou 2014/53/EÚ. Úplné EÚ vyhlásenie o zhode je k dispozícii na tejto internetovej adrese: www.hella.com/vcc</p> <p>Technická informácia: Frekvenčné pásmo: 76 ... 77 GHz Vysielač výkon: 23 dBm (priemer) EIRP Výrobca a adresa: HELLA GmbH & Co. KGaA Rixbecker Straße 75, 59552 Lippstadt, Nemecko</p> <p>Slovensk</p> <p>HELLA GmbH & Co. KGaA potrjuje, da je tip radijske opreme RS5.5 skladen z Direktivo 2014/53/EU. Celotno besedilo izjave EU o skladnosti je na voljo na naslednjem spletnem naslovu: www.hella.com/vcc</p> <p>Tehnične informacije: Frekvenčni pas: 76 ... 77 GHz Oddajna moč: 23 dBm (povprečje) EIRP Proizvajalec in naslov: HELLA GmbH & Co. KGaA Rixbecker Straße 75, 59552 Lippstadt, Nemčija</p> <p>Finsk</p> <p>HELLA GmbH & Co. KGaA vakuuttaa, että radiolaitetyyppi RS5.5 on direktiivin 2014/53/EU mukainen. EU-vaatimustenmukaisuusvakuutuksen täysimittainen teksti on saatavilla seuraavassa internetosoitteessa: www.hella.com/vcc</p> <p>Tekninen informaatio: Taajuuskaista: 76 ... 77 GHz Lähetysteho: 23 dBm (keskimääräinen) EIRP Valmistaja ja osoite: HELLA GmbH & Co. KGaA Rixbecker Straße 75, 59552 Lippstadt, Saksa</p> <p>Svensk</p> <p>Härmed förklarar HELLA GmbH & Co. KGaA att radioutrustningen av typen RS5.5 överensstämmer med direktiv 2014/53/EU. Den fullständiga texten till EU-försäkran om överensstämmelse finns tillgänglig på följande internetadress: www.hella.com/vcc</p> <p>Teknisk information: Frekvensband: 76 ... 77 GHz Sändningseffekt: 23 dBm (medel) EIRP Tillverkare och adress: HELLA GmbH & Co. KGaA Rixbecker Straße 75, 59552 Lippstadt, Tyskland</p> <p>Tyrkisk</p> <p>HELLA GmbH & Co. KGaA, işbu belgeyle RS5.5 tipi radyo ekipmanının 2014/53/AB sayılı direktife uygun olduğunu beyan eder. AB uygunluk beyanının tam metni, aşağıdaki internet adresinde mevcuttur: www.hella.com/vcc</p> <p>Teknik Bilgiler: Frekans bandı: 76 ... 77 GHz</p>





Innholdet i denne førerveiledningen gjenspeiler brukerveiledningens tilstand på utskriftstidspunktet, og vil kanskje ikke være fullstendig gyldig i fremtiden. Du finner nærmere informasjon i den komplette versjonen av ansvarsfraskrivningen på første side.

Region	Merker og symboler	Spesifikasjon
		<p>İletim gücü: 23 dBm (ortalama) EIRP Üretici ve Adres: HELLA GmbH & Co. KGaA Rixbecker Straße 75, 59552 Lippstadt, Almanya</p> <p>Islandsk Hér með lýsir HELLA GmbH & Co. KGaA því yfir að útværpsbúnaður af gerðinni RS5.5 sé í samræmi við tilskipun 2014/53/ESB. Heildartexti ESB -samræmisýfirlýsingarinnar er fáanlegur á eftirfarandi netfangi: www.hella.com/vcc Tæknilegar upplýsingar: Tíðnisvið: 76 ... 77 GHz Sendingarkraftur: 23 dBm (meðaltal) EIRP Framleiðandi og heimilisfang: Hella GmbH & Co. KGaA Rixbecker Straße 75, 59552 Lippstadt, Þýskaland</p> <p>Norsk HELLA GmbH & Co. KGaA erklærer herved at radioutstyret av typen RS5.5 samsvarer med direktiv 2014/53/EU. Den fullstendige teksten til EU-samsvarserklæringen er tilgjengelig på følgende internettadresse: www.hella.com/vcc Teknisk informasjon: Frekvensbånd: 76 ... 77 GHz Overføringsytelse: 23 dBm (gjennomsnittlig) EIRP Produsent og adresse: Hella GmbH & Co. KGaA Rixbecker Straße 75, 59552 Lippstadt, Tyskland</p> <p>Serbisk Ovim putem HELLA GmbH & Co. KGaA izjavljuje da je radio-oprema tipa RS5.5 usklađena sa Uredbom 2014/53/EU. Kompletan tekst EU Deklaracije o usaglašenosti dostupan je na sledećoj internet adresi: www.hella.com/vcc Tehničke informacije: Frekvencijski opseg: 76 ... 77 GHz Snaga prenosa: 23 dBm (prosečno) EIRP Proizvođač i adresa: HELLA GmbH & Co. KGaA Rixbecker Straße 75, 59552 Lippstadt, Nemačka</p> <p>Albansk Me anë të kësaj, Hella GmbH & Co. KGaA deklaron se pajisjet e radios tip RS5.5 janë në përputhje me Direktivën 2014/53 / EU. Teksti i plotë i deklaratës së konformitetit të BE është në dispozicion në adresën e mëposhtme të internetit: www.hella.com/vcc Informacion teknik: Fasha e frekuencës: 76 ... 77 GHz Fuqia e transmetimit: 23 dBm (mesatare) EIRP Prodhuesi dhe Adresa: Hella GmbH & Co. KGaA Rixbecker Straße 75, 59552 Lippstadt, Gjermani</p> <p>Bosnisk Ovime kompanija Hella GmbH & Co. KGaA izjavljuje da je radijska oprema tipa RS5.5 u skladu s Direktivom 2014/53/EU. Puni tekst EU Izjave o sukladnosti dostupan je na sljedećoj internet adresi: www.hella.com/vcc Tehničke informacije: Raspon frekvencije: 76 ... 77 GHz Snaga prijena: 23 dBm (prosječno) EIRP (efektivna izotropna snaga zračenja) Proizvođač i adresa: Hella GmbH & Co. KGaA Rixbecker Straße 75, 59552 Lippstadt, Njemačka</p> <p>Makedonsk Со ова Hella GmbH & Co. KGaA декларира дека радиоопремата од тип RS5.5 е во согласност со Директивата 2014/53/EU. Целосниот текст на декларацијата за сообразност на ЕУ е достапна на следната интернет-адреса: www.hella.com/vcc Технички информации: Појас на фреквенција: 76 ... 77 GHz Моќност на трансмисија: 23 dBm (просечна) EIRP Производител и адреса: Hella GmbH & Co. KGaA Rixbecker Straße 75, 59552 Lippstadt, Германија</p>
Ghana		NCA Approved: 7E5-7M-151-RDR

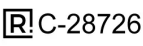





Region	Merker og symboler	Spesifikasjon
USA		This device complies with Part 95M of the FCC Rules. Operation is subject to the following two conditions: (1) this device may not cause harmful interference, and (2) this device must accept any interference received, including interference that may cause undesired operation. CAUTION TO USERS Changes or modifications not expressly approved by the party responsible for compliance could void the user's authority to operate the equipment.
Vietnam		
Zambia		



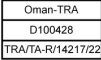
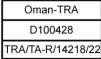
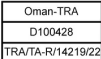
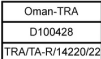

Radarm for detektering av fotbevegelser nær støtfangeren bak

Region	Merker og symboler	Spesifikasjon
Argentina		C-28726
Canada/FCC (US)		<p>Contains FCC ID: 2AQ6KA1003</p> <p>FCC Part15 and ISDE(C) This device complies with part 15 of FCC Rules and Innovation, Science and Economic Development Canada's licence-exempt RSS(s). Operation is subject to the following two conditions: (1) this device may not cause harmful interference, and (2) this device must accept any interference received, including interference that may cause undesired operation.</p> <p>FCC Part15 FCC CAUTION Changes or modifications not expressly approved by the party responsible for compliance could void the user's authority to operate the equipment.</p> <p>FCC Part15 This transmitter must not be co-located or operated in conjunction with any other antenna or transmitter.</p> <p>SAR Specific Absorption Rate This equipment complies with radio frequency exposure limits set forth by the FCC and Industry Canada for an uncontrolled environment. This equipment should be installed and operated with a minimum distance of 20 cm between the device and the user or bystanders. This device must not be co-located or operating in conjunction with any other antenna or transmitter.</p> <p>Le présent appareil est conforme à la partie 15 des règles de la FCC et aux normes des CNR d'Innovation, Sciences et Développement économique Canada applicables aux appareils radio exempts de licence. L'exploitation est autorisée aux deux conditions suivantes: (1) l'appareil ne doit pas produire de brouillage, et (2) l'appareil doit accepter tout brouillage subi, même si le brouillage est susceptible d'en compromettre le fonctionnement.</p> <p>Cet équipement est conforme aux limites d'exposition aux radiofréquences définies par la FCC et Industrie Canada pour un environnement non contrôlé. Cet équipement doit être installé et utilisé avec un minimum de 20 cm de distance entre le dispositif et l'utilisateur ou des tiers. Ce dispositif ne doit pas être utilisé à proximité d'une autre antenne ou d'un autre émetteur.</p>
CE		<p>Manufacturer's name & Manufacturer's registered trade name or registered trade mark: ALPS ALPINE CO., LTD.</p> <p>Manufacturer's postal address:6-3-36, Nakazato, Furukawa, Osaki-city, Miyagi-pref., JAPAN 989-6181.</p> <p>Specification: frequency band(s) in which the radio equipment operates; 57 - 64GHz maximum radio-frequency power transmitted in the frequency band(s) in which the radio equipment operates; 13dBm e.i.r.p peak (This Value conforms to European standard ETSI EN 305 550 measurement method).</p> <p>Declaration of conformity: UK SIMPLIFIED EU DECLARATION OF CONFORMITY. Hereby, ALPS ALPINE CO., LTD. declares that the radio equipment type B2101 is in compliance with the relevant statutory requirements. The full text of the UK declaration of conformity is available at the following internet address: https://www.alpsalpine.com/common/pdf/Kick_Sensor/B2101.pdf</p>
Kina		<p>24-24.5GHz 20mW(e.i.r.p) ECM SM 5000 4085 916</p>

Region	Merker og symboler	Spesifikasjon
Albania, Andorra, Belgia, Bolivia, Bosnia-Hercegovina, Bulgaria, Danmark, Egypt, Estland, Finland, Frankrike, Georgia, Granada, Hellas, Honduras, Irland, Island, Italia, Kanariøyene, Kroatia, Kypros, Latvia, Libya, Liechtenstein, Litauen, Luxembourg, Malta, Mauritius, Monaco, Montenegro, Nord-Makedonia, Norge, Polen, Portugal, Romania, San Marino, Slovakia, Slovenia, Spania, Sveits, Sverige, Tsjekkia, Tyrkia, Tyskland, Ungarn, Zimbabwe og Østerrike		<p>Frekvensbånd som radioutstyret bruker; 57–64 GHz maksimal radiofrekvenseffekt overført i frekvensbåndet/-ene som radioutstyret bruker; 13 dBm e.i.r.p peak (Denne verdien samsvarer med målemetoden for europeisk standard ETSI EN 305 550)</p> <p>Forenklet EU-samsvarserklæring</p> <p>OHC2101 ALPS ALPINE CO., LTD. erklærer herved at radioutstyrstypen OHC2101 er i samsvar med direktiv 2014/53/EU. Den komplette teksten i EU-samsvarserklæringen er tilgjengelig på følgende internetadresse: https://www.alpsalpine.com/common/pdf/Interior_Sensor/OHC2101.pdf [https://www.alpsalpine.com/common/pdf/Interior_Sensor/OHC2101.pdf]</p> <p>OHLC2101 ALPS ALPINE CO., LTD. erklærer herved at radioutstyrstypen OHLC2101 er i samsvar med direktiv 2014/53/EU. Den komplette teksten i EU-samsvarserklæringen er tilgjengelig på følgende internetadresse: https://www.alpsalpine.com/common/pdf/Interior_Sensor/OHLC2101.pdf [https://www.alpsalpine.com/common/pdf/Interior_Sensor/OHLC2101.pdf]</p> <p>OHRL2101 ALPS ALPINE CO., LTD. erklærer herved at radioutstyrstypen OHRL2101 er i samsvar med direktiv 2014/53/EU. Den komplette teksten i EU-samsvarserklæringen er tilgjengelig på følgende internetadresse: https://www.alpsalpine.com/common/pdf/Interior_Sensor/OHRL2101.pdf [https://www.alpsalpine.com/common/pdf/Interior_Sensor/OHRL2101.pdf]</p> <p>OHRR2101 ALPS ALPINE CO., LTD. erklærer herved at radioutstyrstypen OHRR2101 er i samsvar med direktiv 2014/53/EU. Den komplette teksten i EU-samsvarserklæringen er tilgjengelig på følgende internetadresse: https://www.alpsalpine.com/common/pdf/Interior_Sensor/OHRR2101.pdf [https://www.alpsalpine.com/common/pdf/Interior_Sensor/OHRR2101.pdf]</p>
Argentina	<p> C-28730</p> <p>OHC2101</p> <p> C-28727</p> <p>OHLC2101</p> <p> C-28729</p> <p>OHRL2101</p> <p> C-28728</p> <p>OHRR2101</p>	
Brasil		"Este equipamento não tem direito à proteção contra interferência prejudicial e não pode causar interferência em sistemas devidamente autorizados". Para consultas, visite: www.anatel.gov.br
Canada, Guyana, Puerto Rico, USA		<p>Contains FCC ID: 2AQ6KA1003</p> <p>FCC Part15 and ISSED(IC) This device complies with part 15 of FCC Rules and Innovation, Science and Economic Development Canada's licence-exempt RSS(s). Operation is subject to the following two conditions: (1) this device may not cause harmful interference, and (2) this device must accept any interference received, including interference that may cause undesired operation.</p> <p>FCC Part15 FCC CAUTION Changes or modifications not expressly approved by the party responsible for compliance could void the user's authority to operate the equipment.</p> <p>FCC Part15 This transmitter must not be co-located or operated in conjunction with any other antenna or transmitter.</p> <p>SAR: Specific Absorption Rate This equipment complies with radio frequency exposure limits set forth by the FCC and Industry Canada for an uncontrolled environment. This equipment should be installed and operated with a minimum distance of 20 cm between the device and the user or bystanders. This device must not be co-located or operating in conjunction with any other antenna or transmitter.</p> <p>Le présent appareil est conforme à la partie 15 des règles de la FCC et aux normes des CNR d'Innovation, Sciences et Développement économique Canada applicables aux appareils radio exempts de licence. L'exploitation est autorisée aux deux conditions suivantes : (1) l'appareil ne doit pas produire de brouillage, et (2) l'appareil doit accepter tout brouillage subi, même si le brouillage est susceptible d'en compromettre le fonctionnement.</p> <p>Cet équipement est conforme aux limites d'exposition aux radiofréquences définies par la FCC et Industrie Canada pour un environnement non contrôlé. Cet équipement doit être installé et utilisé avec un minimum de 20 cm de distance entre le dispositif et l'utilisateur ou des tiers. Ce dispositif ne doit pas être utilisé à proximité d'une autre antenne ou d'un autre émetteur.</p>

Region	Merker og symboler	Spesifikasjon
Ghana		<p>Frekvensbånd som radioutstyret bruker; 57–64 GHz maksimal radiofrekvenseffekt overført i frekvensbåndet/-ene som radioutstyret bruker; 13 dBm e.i.r.p peak (Denne verdien samsvarer med målemetoden for europeisk standard ETSI EN 305 550)</p> <p>Sertifiseringsnummer</p> <p>OHC2101 NCA APPROVED:7M-7E7-X33-DSR OHLC2101 NCA APPROVED:7M-7E7-X31-DSR OHRL2101 NCA APPROVED:HS-7E7-X2F-DSR OHRR2101 NCA APPROVED:7M-7E7-X2D-DSR</p>
Israel		<p>סימולציה - "הערה" - "הערה"</p> <p>הערה: המידע המוצג כאן הוא למטרות מידע בלבד. אין להשתמש בו כדי להעריך את אמינותו או את אמינותו של המידע המוצג כאן. המידע המוצג כאן אינו מהווה ייעוץ או המלצה, והוא אינו מהווה חלק מכל סדרת השקעות או שירותים פיננסיים אחרים. המידע המוצג כאן אינו מהווה חלק מכל סדרת השקעות או שירותים פיננסיים אחרים. המידע המוצג כאן אינו מהווה חלק מכל סדרת השקעות או שירותים פיננסיים אחרים.</p>
Kasakhstan, Kirgisistan		<p>Frekvensbånd ; 57–64 GHz, driftsspennning: 9 V til 16 V</p> <p>OHC2101, OHLC2101, OHRL2101, OHRR2101</p> <p>ООО<<СТАНДА СЕРТ>></p> <p>Место нахождения РА, г. Ереван, Аван, Нарекаци 42/45 номер государственной регистрации 282.110.1052305 УНН 00918006 номер телефона +37493306330</p>
Malaysia	 <p>OHC2101, OHLC2101, OHRL2101, OHRR2101</p>	
Mexico		<p>'IFT:VOALOH22-25083 La operación de este equipo está sujeta a las siguientes dos condiciones: (1) es posible que este equipo o dispositivo no cause interferencia perjudicial y (2) este equipo o dispositivo debe aceptar cualquier interferencia, incluyendo la que pueda causar su operación no deseada.</p>

Region	Merker og symboler	Spesifikasjon
Moldavia		<p>Frekvensbånd som radioutstyret bruker; 57–64 GHz maksimal radiofrekvenseffekt overført i frekvensbåndet/-ene som radioutstyret bruker; 13 dBm e.i.r.p peak (Denne verdien samsvarer med målemetoden for europeisk standard ETSI EN 305 550)</p> <p>Forenklet samsvarserklæring for Moldova</p> <p>OHC2101 Prin prezenta, ALPS ALPINE CO., LTD. declară că tipul de echipamente radio OHC2101 este în conformitate cu Reglementarea tehnică „Punerea la dispoziție pe piață a echipamentelor radio”. Textul integral al declarației de conformitate este disponibil la următoarea adresă de Internet: https://www.alpsalpine.com/common/pdf/Interior_Sensor/OHC2101.pdf [https://www.alpsalpine.com/common/pdf/Interior_Sensor/OHC2101.pdf]</p> <p>OHLC2101 Prin prezenta, ALPS ALPINE CO., LTD. declară că tipul de echipamente radio OHLC2101 este în conformitate cu Reglementarea tehnică „Punerea la dispoziție pe piață a echipamentelor radio”. Textul integral al declarației de conformitate este disponibil la următoarea adresă de Internet: https://www.alpsalpine.com/common/pdf/Interior_Sensor/OHLC2101.pdf [https://www.alpsalpine.com/common/pdf/Interior_Sensor/OHLC2101.pdf]</p> <p>OHRL2101 Prin prezenta, ALPS ALPINE CO., LTD. declară că tipul de echipamente radio OHRL2101 este în conformitate cu Reglementarea tehnică „Punerea la dispoziție pe piață a echipamentelor radio”. Textul integral al declarației de conformitate este disponibil la următoarea adresă de Internet: https://www.alpsalpine.com/common/pdf/Interior_Sensor/OHRL2101.pdf [https://www.alpsalpine.com/common/pdf/Interior_Sensor/OHRL2101.pdf]</p> <p>OHRR2101 Prin prezenta, ALPS ALPINE CO., LTD. declară că tipul de echipamente radio OHRR2101 este în conformitate cu Reglementarea tehnică „Punerea la dispoziție pe piață a echipamentelor radio”. Textul integral al declarației de conformitate este disponibil la următoarea adresă de Internet: https://www.alpsalpine.com/common/pdf/Interior_Sensor/OHRR2101.pdf [https://www.alpsalpine.com/common/pdf/Interior_Sensor/OHRR2101.pdf]</p>
Oman	 <p>OHC2101</p>  <p>OHLC2101</p>  <p>OHRL2101</p>  <p>OHRR2101</p>	
Paraguay	 <p>OHC2101</p>  <p>OHLC2101</p>  <p>OHRL2101</p>  <p>OHRR2101</p>	
Serbia	 <p>OHC2101, OHLC2101, OHRL2101, OHRR2101</p>	

Region	Merker og symboler	Spesifikasjon
Storbritannia		<p>Frekvensbånd som radioutstyret bruker; 57–64 GHz maksimal radiofrekvenseffekt overført i frekvensbåndet/-ene som radioutstyret bruker; 13 dBm e.i.r.p peak (Denne verdien samsvarer med målemetoden for europeisk standard ETSI EN 305 550)</p> <p>Forenklet samsvarserklæring for Storbritannia</p> <p>OHC2101 Hereby, ALPS ALPINE CO., LTD. declares that the radio equipment type OHC2101 is in compliance with the relevant statutory requirements. The full text of the UK declaration of conformity is available at the following internet address: https://www.alpsalpine.com/common/pdf/Interior_Sensor/OHC2101.pdf [https://www.alpsalpine.com/common/pdf/Interior_Sensor/OHC2101.pdf]</p> <p>OHLC2101 Hereby, ALPS ALPINE CO., LTD. declares that the radio equipment type OHLC2101 is in compliance with the relevant statutory requirements. The full text of the UK declaration of conformity is available at the following internet address: https://www.alpsalpine.com/common/pdf/Interior_Sensor/OHLC2101.pdf [https://www.alpsalpine.com/common/pdf/Interior_Sensor/OHLC2101.pdf]</p> <p>OHRL2101 Hereby, ALPS ALPINE CO., LTD. declares that the radio equipment type OHRL2101 is in compliance with the relevant statutory requirements. The full text of the UK declaration of conformity is available at the following internet address: https://www.alpsalpine.com/common/pdf/Interior_Sensor/OHRL2101.pdf [https://www.alpsalpine.com/common/pdf/Interior_Sensor/OHRL2101.pdf]</p> <p>OHRR2101 Hereby, ALPS ALPINE CO., LTD. declares that the radio equipment type OHRR2101 is in compliance with the relevant statutory requirements. The full text of the UK declaration of conformity is available at the following internet address: https://www.alpsalpine.com/common/pdf/Interior_Sensor/OHRR2101.pdf [https://www.alpsalpine.com/common/pdf/Interior_Sensor/OHRR2101.pdf]</p>
Vietnam	 <p>OHC2101, OHLC2101, OHRL2101, OHRR2101</p>	
Zambia	 <p>OHC2101</p>  <p>OHLC2101</p>  <p>OHRL2101</p>  <p>OHRR2101</p>	

15.5.4. Typegodkjenninger for Telematic Connectivity Antenna Module

Her finner du typegodkjenningene for Telematic Connectivity Antenna Module^[1].

Produsent

Harman Becker Automotive Systems GmbH

Becker-Goering-Strasse 16

76307 Karlsbad

Tyskland

Lokal importør (Storbritannia)

Volvo Car UK Limited

Scandinavia House, Morrey's Drive

Maidenhead SL6 4FL

Storbritannia

Lokal representant (Storbritannia)

Harman International Industries Inc.

26–27 St. Vita, Basingstoke, London RG21 7PG

Storbritannia

Den europeiske union: Samsvarserklæring^[2]

Frekvensbånd som radioutstyret bruker:

RF-grensesnitt	Overføringsfrekvensbånd (MHz)	Frekvensbånd for mottak (MHz)
GSM900	880–915	925–960
GSM1800	1710–1785	1805–1880
WCDMA-bånd I	1920–1980	2110–2170
WCDMA bånd III	1710–1785	1805–1880
WCDMA-bånd VIII	880–915	925–960
LTE FDD-bånd 1	1920–1980	2110–2170
LTE FDD-bånd 3	1710–1785	1805–1880
LTE FDD-bånd 7	2500–2570	2620–2690
LTE FDD-bånd 8	880–915	925–960
LTE FDD-bånd 20	832–862	791–821
LTE FDD-bånd 28	703–748	758–803
LTE FDD-bånd 32 (Rx)	-	1452–1496

Innholdet i denne førerveiledningen gjenspeiler brukerveiledningens tilstand på utskriftstidspunktet, og vil kanskje ikke være fullstendig gyldig i fremtiden. Du finner nærmere informasjon i den komplette versjonen av ansvarsfraskrivningen på første side.

RF-grensesnitt	Overføringsfrekvensbånd (MHz)	Frekvensbånd for mottak (MHz)
LTE FDD-bånd 34	2010–2025	2010–2025
LTE TDD-bånd 38	2570–2620	2570–2620
LTE TDD-bånd 40	2300–2400	2300–2400
LTE TDD-bånd 42	3400–3600	3400–3600
5G NR n1	1920–1980	2110–2170
5G NR n3	1710–1785	1805–1880
5G NR n7	2500–2570	2620–2690
5G NR n8	880–915	925–960
5G NR n20	832–862	791–821
5G NR n28	703–748	758–803
5G NR n38	2570–2620	2570–2620
5G NR n41	2496–2690 (begrenset til 2570–2620 MHz)	2496–2690 (begrenset til 2570–2620 MHz)
5G NR n77	3300–4200 (begrenset til 3400–3800 MHz)	3300–4200 (begrenset til 3400–3800 MHz)
5G NR n78	3300–3800 (begrenset til 3400–3800 MHz)	3300–3800 (begrenset til 3400–3800 MHz)
Bluetooth	2400–2483,5	2400–2483,5
GNSS (Rx)	-	1559–1610
ISM (Rx)	-	433,05–434,79

Maksimal radiofrekvenseffekt som sendes i frekvensbåndet/frekvensbåndene som radioutstyret opererer i.

Bluetooth LE RF-senderens utgangseffekt: <5 dBm

NAD-modul RF-senderens utgangseffekt:

GSM:

Klasse 4 (+33 dBm ± 2 dB) for EGSM 900

Klasse 1 (+30 dBm ± 2 dB) for GSM 1800

Klasse E2 (+27 dBm ± 3 dB) for GSM 900 8-PSK





Klasse E2 (+26 dBm +3/-4 dB) for GSM 1800 8-PSK

UMTS: Klasse 3 (+24 dBm +1/-3 dB)

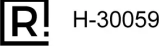

LTE: Klasse 3 (+23 dBm ± 2 dB)

5G: Klasse 3 (+23 dBm+2/-3 dB)^[3]



Antennemodul for telematisk tilkobling (TCAM2)

Region(er)	Merker	Spesifikasjoner
Argentina	 H-30059	H-30059
Australia, New Zeeland		R-NZ
Botswana		BOCRA/TA/2023/9085
Brasil	 05732-24-07978	<p>05732-24-07978</p> <p>Este produto está homologado pela ANATEL de acordo com os procedimentos regulamentados para avaliação da conformidade de produtos para telecomunicações e atende aos requisitos técnicos aplicados, incluindo os limites de exposição da Taxa de Absorção Específica referente a campos elétricos, magnéticos e eletromagnéticos de radiofrequência. O máximo valor medido da Taxa de Absorção Específica referente à exposição localizada na cabeça foi de 0,786 W/kg. Para maiores informações, consulte o site da ANATEL – www.anatel.gov.br</p> <p>Produkter som omfattes av resolusjon 680/2017:</p> <p>Este equipamento não tem direito à proteção contra interferência prejudicial e não pode causar interferência em sistemas devidamente autorizados</p> <p>Marcações do Ato 4084 (Act 4084 Marking)</p> <p>Produtos para consumidor final:</p> <p>Para maiores informações, consulte o site da ANATEL – www.anatel.gov.br</p>

Region(er)	Merker	Spesifikasjoner
Canada		<p>FCC/ISED-erklæringer</p> <p>Modell: TCAM2 IC: 6434A-TCAM2 Inneholder IC: 6434A-SAN9200</p> <p>This device complies with part 15 of the FCC Rules and Industry Canada license-exempt RSS standard(s). Operation is subject to the following two conditions: (1) This device may not cause harmful interference, and (2) This device must accept any interference received, including interference that may cause undesired operation. Le présent appareil est conforme aux CNR d'Industrie Canada applicables aux appareils radio exempts de licence. L'exploitation est autorisée aux deux conditions suivantes :</p> <p>(1) l'appareil ne doit pas produire de brouillage, et (2) l'utilisateur de l'appareil doit accepter tout brouillage radioélectrique subi, même si le brouillage est susceptible d'en compromettre le fonctionnement.</p> <p>Endringserklæring:</p> <p>The party responsible for the compliance has not approved any changes or modifications to this device by the user. Any changes or modifications could void the user's authority to operate the equipment. Le responsable de l'homologation de ce produit n'approuve aucune modification apportée à l'appareil par l'utilisateur, quelle qu'en soit la nature. Tout changement ou modification peuvent annuler le droit d'utilisation de l'appareil par l'utilisateur.</p> <p>Merknad om trådløs funksjon:</p> <p>This device complies with FCC/ISED radiation exposure limits set forth for an uncontrolled environment and meets the FCC radio frequency (RF) Exposure Guidelines and RSS-102 of the ISED radio frequency (RF) Exposure rules. This transmitter must not be co-located or operating in conjunction with any other antenna or transmitter. The closer distance between the Cellular internal antennas and the head of the closest passenger will be 86.5 mm and the minimum distance between the BTLE internal antenna and the head of the closest passenger will be 118.0 mm. The device has been tested placed at the centre of the flat phantom with its back side facing the flat phantom surface simulating the normal use conditions at a conservative testing distance of 40 mm according to manufacturer request. Le présent appareil est conforme à l'exposition aux radiations FCC / ISED définies pour un environnement non contrôlé et répond aux directives d'exposition de la fréquence de la FCC radiofréquence (RF) et RSS-102 de la fréquence radio (RF) ISED règles d'exposition. L'émetteur ne doit pas être colocalisé ni fonctionner conjointement avec à autre antenne ou autre émetteur. La distance la plus courte entre les antennes internes cellulaires et la tête du passager le plus proche sera de 86,5 mm et la distance minimale entre l'antenne interne BTLE et la tête du passager le plus proche sera de 118,0 mm. Le dispositif a été testé au centre du fantôme plat, sa face arrière faisant face à la surface du fantôme plat, simulant les conditions d'utilisation normales à une distance d'essai prudente de 40 mm, conformément à la demande du fabricant.</p> <p>Samsvar for vertsenheter basert på modulær godkjenning</p> <p>The module has been evaluated in mobile stand-alone conditions: "The antenna used for this transmitter must be installed to provide a separation distance of at least 20 cm from all persons and must not be co-located or operating in conjunction with any other antenna or transmitter." Since the module is intended for use in a portable device () and co-located with other transmitter (Bluetooth), additional testing is performed to satisfy the SAR requirements of FCC Part 2.1093 (RF Co-location and SAR). Le module a été évalué dans des conditions d'autonomie mobile : "L'antenne utilisée pour cet émetteur doit être installée de manière à assurer une distance de séparation d'au moins 20 cm de toutes les personnes et ne doit pas être installée ou fonctionner en conjonction avec une autre antenne ou un autre émetteur. Étant donné que le module est destiné à être utilisé dans un appareil portable () et qu'il est situé au même endroit qu'un autre émetteur (Bluetooth), des tests supplémentaires sont effectués pour satisfaire aux exigences SAR de la partie 2.1093 de la FCC (Co-localisation RF et SAR).</p> <p>CAN ICES-3 (B) / NMB-3 (B)</p> <p>This Class B digital apparatus complies with Canadian ICES-003. Cet appareil numérique de classe B est conforme à la norme canadienne ICES-003.</p> <p>Merknad om digital enhet FCC klasse B</p> <p>Dette utstyret er testet og funnet å samsvare med grensene for et digitalt apparat i klasse B, iht. del 15 av FCC-reglene. Disse grensene er fastsatt for å gi rimelig beskyttelse mot skadelig interferens i et boligbygg. Dette utstyret genererer, bruker og kan utstråle radiofrekvensenergi, og hvis det ikke installeres og brukes i henhold til instruksjonene, kan det forårsake skadelig interferens for radiokommunikasjon. Det er imidlertid ingen garanti for at interferens ikke vil forekomme i et bestemt anlegg. Hvis dette utstyret skaper skadelig interferens for radio- eller fjernsynsmottak, hvilket kan fastslås ved å slå utstyret av og på, oppfordres brukeren å korrigere interferensen med et eller flere av følgende tiltak:</p> <ul style="list-style-type: none"> - Reorienter eller flytt mottakerantennen. - Øk avstanden mellom utstyret og mottakeren. - Koble utstyret til et uttak på en annen krets enn den mottakeren er koblet til. - Søk hjelp hos forhandleren eller en erfaren radio/TV-tekniker.
Kina		<p>CMIIT ID: 2023CJ18966 RTM: sanntidsovervåking 3.0</p>

Region(er)	Merker	Spesifikasjoner
		
Costa Rica		00094-2024
EU og EØS-området		<p>Engelsk Hereby, Harman Becker Automotive Systems GmbH declares that the radio equipment type Telematics Connectivity Antenna Module is in compliance with Directive 2014/53/EU. The full text of the EU declaration of conformity is available at the following internet Address: http://www.harman.com/compliance</p> <p>Bulgarsk С настоящото Harman Becker Automotive Systems GmbH декларира, че този тип радиосъоръжение Telematics Connectivity Antenna Module е в съответствие с Директива 2014/53/ЕС. Цялостният текст на ЕС декларацията за съответствие може да се намери на следния интернет адрес: http://www.harman.com/compliance</p> <p>Kroatisk Harman Becker Automotive Systems GmbH ovime izjavljuje da je radijska oprema tipa Telematics Connectivity Antenna Module u skladu s Direktivom 2014/53/EU. Cjeloviti tekst EU izjave o sukladnosti dostupan je na sljedećoj internetskoj adresi: http://www.harman.com/compliance</p> <p>Tsjekkisk Tímto Harman Becker Automotive Systems GmbH prohlašuje, že typ rádiového zařízení Telematics Connectivity Antenna Module je v souladu se směrnicí 2014/53/EU. Úplné znění EU prohlášení o shodě je k dispozici na této internetové adrese: http://www.harman.com/compliance</p> <p>Dansk Hermed erklærer Harman Becker Automotive Systems GmbH, at radioudstyrstypen Telematics Connectivity Antenna Module er i overensstemmelse med direktiv 2014/53/EU. EU-overensstemmelseserklæringens fulde tekst kan findes på følgende internetadresse: http://www.harman.com/compliance</p> <p>Nederlandsk Hierbij verklaar ik, Harman Becker Automotive Systems GmbH, dat het type radioapparatuur Telematics Connectivity Antenna Module conform is met Richtlijn 2014/53/EU. De volledige tekst van de EU-conformiteitsverklaring kan worden geraadpleegd op het volgende internetadres: http://www.harman.com/compliance</p> <p>Estisk Käesolevaga deklareerib Harman Becker Automotive Systems GmbH, et käesolev raadioseadme tüüp Telematics Connectivity Antenna Module vastab direktiivi 2014/53/EL nõuetele. ELi vastavusdeklaratsiooni täielik tekst on kättesaadav järgmisel internetiaadressil: http://www.harman.com/compliance</p> <p>Finsk Harman Becker Automotive Systems GmbH vakuuttaa, että radiolaitetyyppi Telematics Connectivity Antenna Module on direktiivin 2014/53/EU mukainen. EU-vaatimustenmukaisuusvakuutuksen täysimittainen teksti on saatavilla seuraavassa internetosoitteessa: http://www.harman.com/compliance</p> <p>Fransk Le soussigné, Harman Becker Automotive Systems GmbH, déclare que l'équipement radioélectrique du type Telematics Connectivity Antenna Module est conforme à la directive 2014/53/UE. Le texte complet de la déclaration UE de conformité est disponible à l'adresse internet suivante: http://www.harman.com/compliance Avertissement: à compter du 1er juillet 2020, conformément au « Décret n°2019-1186 relatif à l'affichage du Débit d'Absorption Spécifique des équipements radio » (NOR : SSAP1834791D), la valeur du débit d'absorption spécifique (DAS) pour tout équipement radio dont le rendement est supérieur à 20 mW et qui est susceptible d'être utilisé de manière raisonnablement prévisible à proximité de la tête ou à une distance inférieure ou égale à 20 cm du corps humain doit être fourni de manière lisible, intelligible et visible dans le manuel d'utilisation. L'exigence n'est actuellement applicable qu'aux appareils de téléphonie mobile, conformément au « Décret n° 2010-1207 relatif à l'affichage du débit d'absorption spécifique des équipements terminaux radio (NOR : SASP1011528D).</p> <p>Tysk Hiermit erklärt Harman Becker Automotive Systems GmbH, dass das Gerät mit Funkfunktion Telematics Connectivity Antenna Module der Richtlinie 2014/53/EU entspricht. Der vollständige Text der EU-Konformitätserklärung ist unter der folgenden Internetadresse verfügbar: http://www.harman.com/compliance</p> <p>Gresk Με την παρούσα ο/η Harman Becker Automotive Systems GmbH, δηλώνει ότι ο ραδιοεξοπλισμός Telematics Connectivity Antenna Module πληροί την οδηγία 2014/53/ΕΕ. Το πλήρες κείμενο της δήλωσης συμμόρφωσης ΕΕ διατίθεται στην ακόλουθη ιστοσελίδα στο διαδίκτυο: http://www.harman.com/compliance</p> <p>Ungarsk Harman Becker Automotive Systems GmbH igazolja, hogy a Telematics Connectivity Antenna Module típusú rádióberendezés megfelel a 2014/53/EU irányelvnek. Az EU-megfelelőségi nyilatkozat teljes szövege elérhető a következő internetes címen: 2014.5.22. L 153/104 Az Európai Unió Hivatalos Lapja HU: http://www.harman.com/compliance</p> <p>Italiensk Il fabbricante, Harman Becker Automotive Systems GmbH, dichiara che il tipo di apparecchiatura radio Telematics Connectivity Antenna Module è conforme alla direttiva 2014/53/UE. Il testo completo della dichiarazione di</p>

Innholdet i denne førerveiledningen gjenspeiler brukerveiledningens tilstand på utskriftstidspunktet, og vil kanskje ikke være fullstendig gyldig i fremtiden. Du finner nærmere informasjon i den komplette versjonen av ansvarsfraskrivningen på første side.

Region(er)	Merker	Spesifikasjoner
		<p>conformità UE è disponibile al seguente indirizzo Internet: http://www.harman.com/compliance</p> <p>Latvisk Ar šo Harman Becker Automotive Systems GmbH deklarē, ka radioiekārta Telematics Connectivity Antenna Module atbilst Direktīvai 2014/53/ES. Pilns ES atbilstības deklarācijas teksts ir pieejams šādā interneta vietnē: http://www.harman.com/compliance</p> <p>Litauisk Aš, Harman Becker Automotive Systems GmbH, patvirtinu, kad radijo įrenginių tipas Telematics Connectivity Antenna Module atitinka Direktyvą 2014/53/ES. Visas ES atitikties deklaracijos tekstas prieinamas šiuo interneto adresu: http://www.harman.com/compliance</p> <p>Maltesisk B'dan, Harman Becker Automotive Systems GmbH, niddikjara li dan it-tip ta' tagħmir tar-radju Telematics Connectivity Antenna Module huwa konformi mad-Direttiva 2014/53/UE. It-test kollu tad-dikjarazzjoni ta' konformità tal-UE huwa disponibbli f'dan l-indirizz tal-Internet li ġej: http://www.harman.com/compliance</p> <p>Polsk Harman Becker Automotive Systems GmbH niniejszym oświadcza, że typ urządzenia radiowego Telematics Connectivity Antenna Module jest zgodny z dyrektywą 2014/53/UE. Pełny tekst deklaracji zgodności UE jest dostępny pod następującym adresem internetowym: http://www.harman.com/compliance</p> <p>Portugisisk O(a) abaixo assinado(a) Harman Becker Automotive Systems GmbH declara que o presente tipo de equipamento de rádio Telematics Connectivity Antenna Module está em conformidade com a Diretiva 2014/53/UE. O texto integral da declaração de conformidade está disponível no seguinte endereço de Internet: http://www.harman.com/compliance</p> <p>Rumensk Prin prezenta, Harman Becker Automotive Systems GmbH declară că tipul de echipamente radio Telematics Connectivity Antenna Module este în conformitate cu Directiva 2014/53/UE. Textul integral al declarației UE de conformitate este disponibil la următoarea adresă internet: http://www.harman.com/compliance</p> <p>Slovakisk Harman Becker Automotive Systems GmbH týmto vyhlasuje, že rádiové zariadenie typu Telematics Connectivity Antenna Module je v súlade so smernicou 2014/53/EÚ. Úplné EÚ vyhlásenie o zhode je k dispozícii na tejto internetovej adrese: http://www.harman.com/compliance</p> <p>Slovensk Harman Becker Automotive Systems GmbH potvrdjuje, da je tip radijske opreme Telematics Connectivity Antenna Module skladen z Direktivo 2014/53/EU. Celotno besedilo izjave EU o skladnosti je na voljo na naslednjem spletnem naslovu: http://www.harman.com/compliance</p> <p>Spansk Por la presente, Harman Becker Automotive Systems GmbH declara que el tipo de equipo radioeléctrico Telematics Connectivity Antenna Module es conforme con la Directiva 2014/53/UE. El texto completo de la declaración UE de conformidad está disponible en la dirección Internet siguiente: http://www.harman.com/compliance</p> <p>Svensk Härmed försäkrar Harman Becker Automotive Systems GmbH att denna typ av radioutrustning Telematics Connectivity Antenna Module överensstämmer med direktiv 2014/53/EU. Den fullständiga texten till EUförsäkran om överensstämmelse finns på följande webbadress: http://www.harman.com/compliance</p> <p>Tyrkisk Harman Becker Automotive Systems GmbH işbu, radyo işlevli CONBOX-HIGH cihazı 2014/53 / ABDirektifi ile uyumlu olduğunu beyan eder. AB-uygunluk beyanının tam metnisi aşağıdaki İnternet adresinde mevcuttur: http://www.harman.com/compliance</p>
Indonesia	  <p>Dilarang melakukan perubahan spesifikasi yang dapat menimbulkan gangguan fisik dan/atau elektromagnetik terhadap lingkungan sekitarnya</p>	100947/SDPPI/2024 13809

Navn på del	Giftige og farlige stoffer og elementer					
	Pb	Hg	Cd	Cr(VI)	PBB	PBDE
Denne tabellen er utviklet i henhold til bestemmelsene i SJ/T 11364.						
O: Innholdet av slike farlige stoffer i alle homogene materialer i en slik komponent er under grensen som kreves av GB/T 26572						
X: innholdet av et slikt farlig stoff i et bestemt homogent materiale av en slik komponent er over den grensen som kreves av GB/T 26572						
(Foretakene kan forklare de tekniske årsakene til at de har krysset av for "X" i tabellen ovenfor, i henhold til deres faktiske situasjon.						

[1] TCAM2 og TCAM3

[2] DoC

[3] For de fleste bånd. Det finnes noen unntak, i henhold til 3GPP-standardene

[4] Kina RoHS

15.5.5. Typegodkjenning for radiofrekvens for TPMS-sensor

Her finner du typegodkjenning for radiofrekvens for dekktrykksystemets sensor.

Region	Spesifikasjon
Albania	Baolong Huf Shanghai Electronics Co., Ltd erklærer herved at radioutstyrstype TMSS6A4 er i samsvar med direktiv 2014/53/EU. EU-samsvarserklæringens fullstendige tekst er tilgjengelig på følgende internettsadresse: https://www.bh-sens.com/conformity Frekvensbånd: 433,92 MHz Maksimal sendeeffekt: <10 mW Produsent: Baolong Huf Shanghai Electronics Co., Ltd, 1. etasje, bygning 5, 5500 Shenzhuan Rd, Songjiang, Shanghai
Andorra	Baolong Huf Shanghai Electronics Co., Ltd erklærer herved at radioutstyrstype TMSS6A4 er i samsvar med direktiv 2014/53/EU. EU-samsvarserklæringens fullstendige tekst er tilgjengelig på følgende internettsadresse: https://www.bh-sens.com/conformity Frekvensbånd: 433,92 MHz Maksimal sendeeffekt: <10 mW Produsent: Baolong Huf Shanghai Electronics Co., Ltd, 1. etasje, bygning 5, 5500 Shenzhuan Rd, Songjiang, Shanghai
Angola	Baolong Huf Shanghai Electronics Co., Ltd erklærer herved at radioutstyrstype TMSS6A4 er i samsvar med direktiv 2014/53/EU. EU-samsvarserklæringens fullstendige tekst er tilgjengelig på følgende internettsadresse: https://www.bh-sens.com/conformity Frekvensbånd: 433,92 MHz Maksimal sendeeffekt: <10 mW Produsent: Baolong Huf Shanghai Electronics Co., Ltd, 1. etasje, bygning 5, 5500 Shenzhuan Rd, Songjiang, Shanghai
Argentina	Baolong Huf Shanghai Electronics Co., Ltd, erklærer herved at dekktrykksystemets sensor er i samsvar med de grunnleggende kravene og bestemmelsene i ENACOM.
Armenia	Baolong Huf Shanghai Electronics Co., Ltd, erklærer herved at dekktrykksystemets sensor er i samsvar med de grunnleggende kravene og bestemmelsene i AR COC.
Australia	Baolong Huf Shanghai Electronics Co., Ltd, erklærer herved at dekktrykksystemets sensor er i samsvar med de grunnleggende kravene og bestemmelsene i RCM.
Østerrike	Baolong Huf Shanghai Electronics Co., Ltd erklærer herved at radioutstyrstype TMSS6A4 er i samsvar med direktiv 2014/53/EU. EU-samsvarserklæringens fullstendige tekst er tilgjengelig på følgende internettsadresse: https://www.bh-sens.com/conformity Frekvensbånd: 433,92 MHz Maksimal sendeeffekt: <10 mW Produsent: Baolong Huf Shanghai Electronics Co., Ltd, 1. etasje, bygning 5, 5500 Shenzhuan Rd, Songjiang, Shanghai
Aserbajdsjan	Baolong Huf Shanghai Electronics Co., Ltd, erklærer herved at dette dekktrykksystemets sensor er i samsvar med de grunnleggende kravene og bestemmelsene i AZ COC.
Bahrain	Baolong Huf Shanghai Electronics Co., Ltd, erklærer herved at dette dekktrykksystemets sensor er i samsvar med de grunnleggende kravene og bestemmelsene i TRA.

Region	Spesifikasjon
Belgia	Baolong Huf Shanghai Electronics Co., Ltd erklærer herved at radioutstyrstype TMSS6A4 er i samsvar med direktiv 2014/53/EU. EU-samsvarserklæringens fullstendige tekst er tilgjengelig på følgende internettadresse: https://www.bh-sens.com/conformity Frekvensbånd: 433,92 MHz Maksimal sendeeffekt: <10 mW Produsent: Baolong Huf Shanghai Electronics Co., Ltd, 1. etasje, bygning 5, 5500 Shenzhuan Rd, Songjiang, Shanghai
Bolivia	Baolong Huf Shanghai Electronics Co., Ltd, erklærer herved at dette dekktrykksystemets sensor er i samsvar med de grunnleggende kravene og bestemmelsene i ATT
Bosnia-Hercegovina	Baolong Huf Shanghai Electronics Co., Ltd erklærer herved at radioutstyrstype TMSS6A4 er i samsvar med direktiv 2014/53/EU. EU-samsvarserklæringens fullstendige tekst er tilgjengelig på følgende internettadresse: https://www.bh-sens.com/conformity Frekvensbånd: 433,92 MHz Maksimal sendeeffekt: <10 mW Produsent: Baolong Huf Shanghai Electronics Co., Ltd, 1. etasje, bygning 5, 5500 Shenzhuan Rd, Songjiang, Shanghai
Botswana	Baolong Huf Shanghai Electronics Co., Ltd, erklærer herved at dette dekktrykksystemets sensor er i samsvar med de grunnleggende kravene og bestemmelsene i BOCAR.
Brasil	Baolong Huf Shanghai Electronics Co., Ltd, erklærer herved at dette dekktrykksystemets sensor er i samsvar med de grunnleggende kravene og bestemmelsene i ANATEL.
Bulgaria	Baolong Huf Shanghai Electronics Co., Ltd erklærer herved at radioutstyrstype TMSS6A4 er i samsvar med direktiv 2014/53/EU. EU-samsvarserklæringens fullstendige tekst er tilgjengelig på følgende internettadresse: https://www.bh-sens.com/conformity Frekvensbånd: 433,92 MHz Maksimal sendeeffekt: <10 mW Produsent: Baolong Huf Shanghai Electronics Co., Ltd, 1. etasje, bygning 5, 5500 Shenzhuan Rd, Songjiang, Shanghai
Kambodsja	Baolong Huf Shanghai Electronics Co., Ltd, erklærer herved at dette dekktrykksystemets sensor er i samsvar med de grunnleggende kravene og bestemmelsene i TRC.
Canada	Baolong Huf Shanghai Electronics Co., Ltd, erklærer herved at dette dekktrykksystemets sensor er i samsvar med de grunnleggende kravene og bestemmelsene i ISED.
Chile	 El equipo previamente individualizado cumple con las disposiciones establecidas en la Norma Técnica de Equipos de alcance reducido, aprobada por la resolución exenta N° 1.985, de 2017, de la Subsecretaría de Telecomunicaciones.
Kina	Baolong Huf Shanghai Electronics Co., Ltd, erklærer herved at dette dekktrykksystemets sensor er i samsvar med de grunnleggende kravene og bestemmelsene i SRRC.
Colombia	Baolong Huf Shanghai Electronics Co., Ltd, erklærer herved at dette dekktrykksystemets sensor er i samsvar med de grunnleggende kravene og bestemmelsene i CRC.
Costa Rica	Baolong Huf Shanghai Electronics Co., Ltd, erklærer herved at dette dekktrykksystemets sensor er i samsvar med de grunnleggende kravene og bestemmelsene i SUTEL.
Kroatia	Baolong Huf Shanghai Electronics Co., Ltd erklærer herved at radioutstyrstype TMSS6A4 er i samsvar med direktiv 2014/53/EU. EU-samsvarserklæringens fullstendige tekst er tilgjengelig på følgende internettadresse: https://www.bh-sens.com/conformity Frekvensbånd: 433,92 MHz Maksimal sendeeffekt: <10 mW Produsent: Baolong Huf Shanghai Electronics Co., Ltd, 1. etasje, bygning 5, 5500 Shenzhuan Rd, Songjiang, Shanghai
Kypros	Baolong Huf Shanghai Electronics Co., Ltd erklærer herved at radioutstyrstype TMSS6A4 er i samsvar med direktiv 2014/53/EU. EU-samsvarserklæringens fullstendige tekst er tilgjengelig på følgende internettadresse: https://www.bh-sens.com/conformity Frekvensbånd: 433,92 MHz Maksimal sendeeffekt: <10 mW Produsent: Baolong Huf Shanghai Electronics Co., Ltd, 1. etasje, bygning 5, 5500 Shenzhuan Rd, Songjiang, Shanghai
Tsjekkia	Baolong Huf Shanghai Electronics Co., Ltd erklærer herved at radioutstyrstype TMSS6A4 er i samsvar med direktiv 2014/53/EU. EU-samsvarserklæringens fullstendige tekst er tilgjengelig på følgende internettadresse: https://www.bh-sens.com/conformity Frekvensbånd: 433,92 MHz Maksimal sendeeffekt: <10 mW Produsent: Baolong Huf Shanghai Electronics Co., Ltd, 1. etasje, bygning 5, 5500 Shenzhuan Rd, Songjiang, Shanghai
Danmark	Baolong Huf Shanghai Electronics Co., Ltd erklærer herved at radioutstyrstype TMSS6A4 er i samsvar med direktiv 2014/53/EU. EU-samsvarserklæringens fullstendige tekst er tilgjengelig på følgende internettadresse: https://www.bh-sens.com/conformity Frekvensbånd: 433,92 MHz Maksimal sendeeffekt: <10 mW Produsent: Baolong Huf Shanghai Electronics Co., Ltd, 1. etasje, bygning 5, 5500 Shenzhuan Rd, Songjiang, Shanghai

Region	Spesifikasjon
Den dominikanske republikk	Baolong Huf Shanghai Electronics Co., Ltd erklærer herved at dette dekktrykksystemets sensor er i samsvar med de grunnleggende kravene og bestemmelsene i INDOTEL.
Egypt	Baolong Huf Shanghai Electronics Co., Ltd erklærer herved at dette dekktrykksystemets sensor er i samsvar med de grunnleggende kravene og bestemmelsene i NTRA.
Estland	Baolong Huf Shanghai Electronics Co., Ltd erklærer herved at radioutstyrstype TMSS6A4 er i samsvar med direktiv 2014/53/EU. EU-samsvarserklæringens fullstendige tekst er tilgjengelig på følgende internettsadresse: https://www.bh-sens.com/conformity Frekvensbånd: 433,92 MHz Maksimal sendeeffekt: <10 mW Produsent: Baolong Huf Shanghai Electronics Co., Ltd, 1. etasje, bygning 5, 5500 Shenzhuan Rd, Songjiang, Shanghai
Færøyene	Baolong Huf Shanghai Electronics Co., Ltd erklærer herved at radioutstyrstype TMSS6A4 er i samsvar med direktiv 2014/53/EU. EU-samsvarserklæringens fullstendige tekst er tilgjengelig på følgende internettsadresse: https://www.bh-sens.com/conformity Frekvensbånd: 433,92 MHz Maksimal sendeeffekt: <10 mW Produsent: Baolong Huf Shanghai Electronics Co., Ltd, 1. etasje, bygning 5, 5500 Shenzhuan Rd, Songjiang, Shanghai
Finland	Baolong Huf Shanghai Electronics Co., Ltd erklærer herved at radioutstyrstype TMSS6A4 er i samsvar med direktiv 2014/53/EU. EU-samsvarserklæringens fullstendige tekst er tilgjengelig på følgende internettsadresse: https://www.bh-sens.com/conformity Frekvensbånd: 433,92 MHz Maksimal sendeeffekt: <10 mW Produsent: Baolong Huf Shanghai Electronics Co., Ltd, 1. etasje, bygning 5, 5500 Shenzhuan Rd, Songjiang, Shanghai
Frankrike	Baolong Huf Shanghai Electronics Co., Ltd erklærer herved at radioutstyrstype TMSS6A4 er i samsvar med direktiv 2014/53/EU. EU-samsvarserklæringens fullstendige tekst er tilgjengelig på følgende internettsadresse: https://www.bh-sens.com/conformity Frekvensbånd: 433,92 MHz Maksimal sendeeffekt: <10 mW Produsent: Baolong Huf Shanghai Electronics Co., Ltd, 1. etasje, bygning 5, 5500 Shenzhuan Rd, Songjiang, Shanghai
Georgia	Baolong Huf Shanghai Electronics Co., Ltd erklærer herved at radioutstyrstype TMSS6A4 er i samsvar med direktiv 2014/53/EU. EU-samsvarserklæringens fullstendige tekst er tilgjengelig på følgende internettsadresse: https://www.bh-sens.com/conformity Frekvensbånd: 433,92 MHz Maksimal sendeeffekt: <10 mW Produsent: Baolong Huf Shanghai Electronics Co., Ltd, 1. etasje, bygning 5, 5500 Shenzhuan Rd, Songjiang, Shanghai
Tyskland	Baolong Huf Shanghai Electronics Co., Ltd erklærer herved at radioutstyrstype TMSS6A4 er i samsvar med direktiv 2014/53/EU. EU-samsvarserklæringens fullstendige tekst er tilgjengelig på følgende internettsadresse: https://www.bh-sens.com/conformity Frekvensbånd: 433,92 MHz Maksimal sendeeffekt: <10 mW Produsent: Baolong Huf Shanghai Electronics Co., Ltd, 1. etasje, bygning 5, 5500 Shenzhuan Rd, Songjiang, Shanghai
Hellas	Baolong Huf Shanghai Electronics Co., Ltd erklærer herved at radioutstyrstype TMSS6A4 er i samsvar med direktiv 2014/53/EU. EU-samsvarserklæringens fullstendige tekst er tilgjengelig på følgende internettsadresse: https://www.bh-sens.com/conformity Frekvensbånd: 433,92 MHz Maksimal sendeeffekt: <10 mW Produsent: Baolong Huf Shanghai Electronics Co., Ltd, 1. etasje, bygning 5, 5500 Shenzhuan Rd, Songjiang, Shanghai
Grønland	Baolong Huf Shanghai Electronics Co., Ltd erklærer herved at radioutstyrstype TMSS6A4 er i samsvar med direktiv 2014/53/EU. EU-samsvarserklæringens fullstendige tekst er tilgjengelig på følgende internettsadresse: https://www.bh-sens.com/conformity Frekvensbånd: 433,92 MHz Maksimal sendeeffekt: <10 mW Produsent: Baolong Huf Shanghai Electronics Co., Ltd, 1. etasje, bygning 5, 5500 Shenzhuan Rd, Songjiang, Shanghai
Guadeloupe	Baolong Huf Shanghai Electronics Co., Ltd erklærer herved at radioutstyrstype TMSS6A4 er i samsvar med direktiv 2014/53/EU. EU-samsvarserklæringens fullstendige tekst er tilgjengelig på følgende internettsadresse: https://www.bh-sens.com/conformity Frekvensbånd: 433,92 MHz Maksimal sendeeffekt: <10 mW Produsent: Baolong Huf Shanghai Electronics Co., Ltd, 1. etasje, bygning 5, 5500 Shenzhuan Rd, Songjiang, Shanghai
Guatemala	Baolong Huf Shanghai Electronics Co., Ltd erklærer herved at dette dekktrykksystemets sensor er i samsvar med de grunnleggende kravene og bestemmelsene i SIT.
Hongkong	Baolong Huf Shanghai Electronics Co., Ltd erklærer herved at radioutstyrstype TMSS6A4 er i samsvar med direktiv 2014/53/EU. EU-samsvarserklæringens fullstendige tekst er tilgjengelig på følgende internettsadresse: https://www.bh-sens.com/conformity Frekvensbånd: 433,92 MHz Maksimal sendeeffekt: <10 mW Produsent: Baolong Huf Shanghai Electronics Co., Ltd, 1. etasje, bygning 5, 5500 Shenzhuan Rd, Songjiang, Shanghai

Region	Spesifikasjon
Ungarn	Baolong Huf Shanghai Electronics Co., Ltd erklærer herved at radioutstyrstype TMSS6A4 er i samsvar med direktiv 2014/53/EU. EU-samsvarserklæringens fullstendige tekst er tilgjengelig på følgende internettdresse: https://www.bh-sens.com/conformity Frekvensbånd: 433,92 MHz Maksimal sendeeffekt: <10 mW Produsent: Baolong Huf Shanghai Electronics Co., Ltd, 1. etasje, bygning 5, 5500 Shenzhuan Rd, Songjiang, Shanghai
Island	Baolong Huf Shanghai Electronics Co., Ltd erklærer herved at radioutstyrstype TMSS6A4 er i samsvar med direktiv 2014/53/EU. EU-samsvarserklæringens fullstendige tekst er tilgjengelig på følgende internettdresse: https://www.bh-sens.com/conformity Frekvensbånd: 433,92 MHz Maksimal sendeeffekt: <10 mW Produsent: Baolong Huf Shanghai Electronics Co., Ltd, 1. etasje, bygning 5, 5500 Shenzhuan Rd, Songjiang, Shanghai
India	Baolong Huf Shanghai Electronics Co., Ltd, erklærer herved at dette dekktrykksystemets sensor er i samsvar med de grunnleggende kravene og bestemmelsene i WPC.
Indonesia	Baolong Huf Shanghai Electronics Co., Ltd, erklærer herved at dette dekktrykksystemets sensor er i samsvar med de grunnleggende kravene og bestemmelsene i SDPPI.
Irland	Baolong Huf Shanghai Electronics Co., Ltd erklærer herved at radioutstyrstype TMSS6A4 er i samsvar med direktiv 2014/53/EU. EU-samsvarserklæringens fullstendige tekst er tilgjengelig på følgende internettdresse: https://www.bh-sens.com/conformity Frekvensbånd: 433,92 MHz Maksimal sendeeffekt: <10 mW Produsent: Baolong Huf Shanghai Electronics Co., Ltd, 1. etasje, bygning 5, 5500 Shenzhuan Rd, Songjiang, Shanghai
Israel	Baolong Huf Shanghai Electronics Co., Ltd, erklærer herved at dette dekktrykksystemets sensor er i samsvar med de grunnleggende kravene og bestemmelsene i MOC.
Italia	Baolong Huf Shanghai Electronics Co., Ltd erklærer herved at radioutstyrstype TMSS6A4 er i samsvar med direktiv 2014/53/EU. EU-samsvarserklæringens fullstendige tekst er tilgjengelig på følgende internettdresse: https://www.bh-sens.com/conformity Frekvensbånd: 433,92 MHz Maksimal sendeeffekt: <10 mW Produsent: Baolong Huf Shanghai Electronics Co., Ltd, 1. etasje, bygning 5, 5500 Shenzhuan Rd, Songjiang, Shanghai
Elfenbenskysten	Baolong Huf Shanghai Electronics Co., Ltd, erklærer herved at dette dekktrykksystemets sensor er i samsvar med de grunnleggende kravene og bestemmelsene i ARTCI.
Japan	Baolong Huf Shanghai Electronics Co., Ltd, erklærer herved at dette dekktrykksystemets sensor er i samsvar med de grunnleggende kravene og bestemmelsene i MIC.
Jordan	Baolong Huf Shanghai Electronics Co., Ltd, erklærer herved at dette dekktrykksystemets sensor er i samsvar med de grunnleggende kravene og bestemmelsene i TRC.
Kasakhstan	Baolong Huf Shanghai Electronics Co., Ltd, erklærer herved at dette dekktrykksystemets sensor er i samsvar med de grunnleggende kravene og bestemmelsene i EAC.
Kenya	Baolong Huf Shanghai Electronics Co., Ltd, erklærer herved at dette dekktrykksystemets sensor er i samsvar med de grunnleggende kravene og bestemmelsene i CAK.
Korea	Baolong Huf Shanghai Electronics Co., Ltd, erklærer herved at dette dekktrykksystemets sensor er i samsvar med de grunnleggende kravene og bestemmelsene i KC.
Kosovo	Baolong Huf Shanghai Electronics Co., Ltd erklærer herved at radioutstyrstype TMSS6A4 er i samsvar med direktiv 2014/53/EU. EU-samsvarserklæringens fullstendige tekst er tilgjengelig på følgende internettdresse: https://www.bh-sens.com/conformity Frekvensbånd: 433,92 MHz Maksimal sendeeffekt: <10 mW Produsent: Baolong Huf Shanghai Electronics Co., Ltd, 1. etasje, bygning 5, 5500 Shenzhuan Rd, Songjiang, Shanghai
Kuwait	Baolong Huf Shanghai Electronics Co., Ltd, erklærer herved at dette dekktrykksystemets sensor er i samsvar med de grunnleggende kravene og bestemmelsene i CITRA.
Réunion	Baolong Huf Shanghai Electronics Co., Ltd erklærer herved at radioutstyrstype TMSS6A4 er i samsvar med direktiv 2014/53/EU. EU-samsvarserklæringens fullstendige tekst er tilgjengelig på følgende internettdresse: https://www.bh-sens.com/conformity Frekvensbånd: 433,92 MHz Maksimal sendeeffekt: <10 mW Produsent: Baolong Huf Shanghai Electronics Co., Ltd, 1. etasje, bygning 5, 5500 Shenzhuan Rd, Songjiang, Shanghai
Latvia	Baolong Huf Shanghai Electronics Co., Ltd erklærer herved at radioutstyrstype TMSS6A4 er i samsvar med direktiv 2014/53/EU. EU-samsvarserklæringens fullstendige tekst er tilgjengelig på følgende internettdresse: https://www.bh-sens.com/conformity Frekvensbånd: 433,92 MHz Maksimal sendeeffekt: <10 mW Produsent: Baolong Huf Shanghai Electronics Co., Ltd, 1. etasje, bygning 5, 5500 Shenzhuan Rd, Songjiang, Shanghai

Region	Spesifikasjon
Libanon	Baolong Huf Shanghai Electronics Co., Ltd erklærer herved at dette dekktrykksystemets sensor er i samsvar med de grunnleggende kravene og bestemmelsene i MOT.
Liechtenstein	Baolong Huf Shanghai Electronics Co., Ltd erklærer herved at radioutstyrstype TMSS6A4 er i samsvar med direktiv 2014/53/EU. EU-samsvarserklæringens fullstendige tekst er tilgjengelig på følgende internettadresse: https://www.bh-sens.com/conformity Frekvensbånd: 433,92 MHz Maksimal sendeeffekt: <10 mW Produsent: Baolong Huf Shanghai Electronics Co., Ltd, 1. etasje, bygning 5, 5500 Shenzhuan Rd, Songjiang, Shanghai
Litauen	Baolong Huf Shanghai Electronics Co., Ltd erklærer herved at radioutstyrstype TMSS6A4 er i samsvar med direktiv 2014/53/EU. EU-samsvarserklæringens fullstendige tekst er tilgjengelig på følgende internettadresse: https://www.bh-sens.com/conformity Frekvensbånd: 433,92 MHz Maksimal sendeeffekt: <10 mW Produsent: Baolong Huf Shanghai Electronics Co., Ltd, 1. etasje, bygning 5, 5500 Shenzhuan Rd, Songjiang, Shanghai
Luxembourg	Baolong Huf Shanghai Electronics Co., Ltd erklærer herved at radioutstyrstype TMSS6A4 er i samsvar med direktiv 2014/53/EU. EU-samsvarserklæringens fullstendige tekst er tilgjengelig på følgende internettadresse: https://www.bh-sens.com/conformity Frekvensbånd: 433,92 MHz Maksimal sendeeffekt: <10 mW Produsent: Baolong Huf Shanghai Electronics Co., Ltd, 1. etasje, bygning 5, 5500 Shenzhuan Rd, Songjiang, Shanghai
Nord-Makedonia	Baolong Huf Shanghai Electronics Co., Ltd erklærer herved at radioutstyrstype TMSS6A4 er i samsvar med direktiv 2014/53/EU. EU-samsvarserklæringens fullstendige tekst er tilgjengelig på følgende internettadresse: https://www.bh-sens.com/conformity Frekvensbånd: 433,92 MHz Maksimal sendeeffekt: <10 mW Produsent: Baolong Huf Shanghai Electronics Co., Ltd, 1. etasje, bygning 5, 5500 Shenzhuan Rd, Songjiang, Shanghai
Malaysia	Baolong Huf Shanghai Electronics Co., Ltd erklærer herved at dette dekktrykksystemets sensor er i samsvar med de grunnleggende kravene og bestemmelsene i SIRIM.
Malta	Baolong Huf Shanghai Electronics Co., Ltd erklærer herved at radioutstyrstype TMSS6A4 er i samsvar med direktiv 2014/53/EU. EU-samsvarserklæringens fullstendige tekst er tilgjengelig på følgende internettadresse: https://www.bh-sens.com/conformity Frekvensbånd: 433,92 MHz Maksimal sendeeffekt: <10 mW Produsent: Baolong Huf Shanghai Electronics Co., Ltd, 1. etasje, bygning 5, 5500 Shenzhuan Rd, Songjiang, Shanghai
Martinique	Baolong Huf Shanghai Electronics Co., Ltd erklærer herved at radioutstyrstype TMSS6A4 er i samsvar med direktiv 2014/53/EU. EU-samsvarserklæringens fullstendige tekst er tilgjengelig på følgende internettadresse: https://www.bh-sens.com/conformity Frekvensbånd: 433,92 MHz Maksimal sendeeffekt: <10 mW Produsent: Baolong Huf Shanghai Electronics Co., Ltd, 1. etasje, bygning 5, 5500 Shenzhuan Rd, Songjiang, Shanghai
Marokko	Baolong Huf Shanghai Electronics Co., Ltd erklærer herved at dette dekktrykksystemets sensor er i samsvar med de grunnleggende kravene og bestemmelsene i ANRT.
Mexico	Modelo del producto: TMSS6A4 Marca: BH SENS IFT: VOBHTM23-23595 La operación de este equipo está sujeta a las siguientes dos condiciones: (1) es posible que este equipo o dispositivo no cause interferencia perjudicial y (2) este equipo o dispositivo debe aceptar cualquier interferencia, incluyendo la que pueda causar su operación no deseada.
Moldavia	Baolong Huf Shanghai Electronics Co., Ltd erklærer herved at radioutstyrstype TMSS6A4 er i samsvar med direktiv 2014/53/EU. EU-samsvarserklæringens fullstendige tekst er tilgjengelig på følgende internettadresse: https://www.bh-sens.com/conformity Frekvensbånd: 433,92 MHz Maksimal sendeeffekt: <10 mW Produsent: Baolong Huf Shanghai Electronics Co., Ltd, 1. etasje, bygning 5, 5500 Shenzhuan Rd, Songjiang, Shanghai
Monaco	Baolong Huf Shanghai Electronics Co., Ltd erklærer herved at radioutstyrstype TMSS6A4 er i samsvar med direktiv 2014/53/EU. EU-samsvarserklæringens fullstendige tekst er tilgjengelig på følgende internettadresse: https://www.bh-sens.com/conformity Frekvensbånd: 433,92 MHz Maksimal sendeeffekt: <10 mW Produsent: Baolong Huf Shanghai Electronics Co., Ltd, 1. etasje, bygning 5, 5500 Shenzhuan Rd, Songjiang, Shanghai
Mosambik	Baolong Huf Shanghai Electronics Co., Ltd erklærer herved at dette dekktrykksystemets sensor er i samsvar med de grunnleggende kravene og bestemmelsene i INCM.
Namibia	Baolong Huf Shanghai Electronics Co., Ltd erklærer herved at dette dekktrykksystemets sensor er i samsvar med de grunnleggende kravene og bestemmelsene i CRAN.

Region	Spesifikasjon
Nederland	Baolong Huf Shanghai Electronics Co., Ltd erklærer herved at radioutstyrstype TMSS6A4 er i samsvar med direktiv 2014/53/EU. EU-samsvarserklæringens fullstendige tekst er tilgjengelig på følgende internettadresse: https://www.bh-sens.com/conformity Frekvensbånd: 433,92 MHz Maksimal sendeeffekt: <10 mW Produsent: Baolong Huf Shanghai Electronics Co., Ltd, 1. etasje, bygning 5, 5500 Shenzhuan Rd, Songjiang, Shanghai
New Zealand	Baolong Huf Shanghai Electronics Co., Ltd erklærer herved at dekktrykksystemets sensor er i samsvar med de grunnleggende kravene og bestemmelsene i RCM.
Norge	Baolong Huf Shanghai Electronics Co., Ltd erklærer herved at radioutstyrstype TMSS6A4 er i samsvar med direktiv 2014/53/EU. EU-samsvarserklæringens fullstendige tekst er tilgjengelig på følgende internettadresse: https://www.bh-sens.com/conformity Frekvensbånd: 433,92 MHz Maksimal sendeeffekt: <10 mW Produsent: Baolong Huf Shanghai Electronics Co., Ltd, 1. etasje, bygning 5, 5500 Shenzhuan Rd, Songjiang, Shanghai
Oman	Baolong Huf Shanghai Electronics Co., Ltd erklærer herved at dette dekktrykksystemets sensor er i samsvar med de grunnleggende kravene og bestemmelsene i TRA.
Pakistan	Baolong Huf Shanghai Electronics Co., Ltd erklærer herved at dette dekktrykksystemets sensor er i samsvar med de grunnleggende kravene og bestemmelsene i PTA.
Panama	Baolong Huf Shanghai Electronics Co., Ltd erklærer herved at dette dekktrykksystemets sensor er i samsvar med de grunnleggende kravene og bestemmelsene i ASEP.
Paraguay	Baolong Huf Shanghai Electronics Co., Ltd erklærer herved at dette dekktrykksystemets sensor er i samsvar med de grunnleggende kravene og bestemmelsene i CONATEL.
Peru (Maquinaria)	Baolong Huf Shanghai Electronics Co., Ltd erklærer herved at dette dekktrykksystemets sensor er i samsvar med de grunnleggende kravene og bestemmelsene i MTC.
Filippinene	Baolong Huf Shanghai Electronics Co., Ltd erklærer herved at dette dekktrykksystemets sensor er i samsvar med de grunnleggende kravene og bestemmelsene i NTC.
Polen	Baolong Huf Shanghai Electronics Co., Ltd erklærer herved at radioutstyrstype TMSS6A4 er i samsvar med direktiv 2014/53/EU. EU-samsvarserklæringens fullstendige tekst er tilgjengelig på følgende internettadresse: https://www.bh-sens.com/conformity Frekvensbånd: 433,92 MHz Maksimal sendeeffekt: <10 mW Produsent: Baolong Huf Shanghai Electronics Co., Ltd, 1. etasje, bygning 5, 5500 Shenzhuan Rd, Songjiang, Shanghai
Portugal	Baolong Huf Shanghai Electronics Co., Ltd erklærer herved at radioutstyrstype TMSS6A4 er i samsvar med direktiv 2014/53/EU. EU-samsvarserklæringens fullstendige tekst er tilgjengelig på følgende internettadresse: https://www.bh-sens.com/conformity Frekvensbånd: 433,92 MHz Maksimal sendeeffekt: <10 mW Produsent: Baolong Huf Shanghai Electronics Co., Ltd, 1. etasje, bygning 5, 5500 Shenzhuan Rd, Songjiang, Shanghai
Puerto Rico	Baolong Huf Shanghai Electronics Co., Ltd erklærer herved at dette dekktrykksystemets sensor er i samsvar med de grunnleggende kravene og bestemmelsene i FCC.
Qatar	Baolong Huf Shanghai Electronics Co., Ltd erklærer herved at dette dekktrykksystemets sensor er i samsvar med de grunnleggende kravene og bestemmelsene i CRA.
Romania	Baolong Huf Shanghai Electronics Co., Ltd erklærer herved at radioutstyrstype TMSS6A4 er i samsvar med direktiv 2014/53/EU. EU-samsvarserklæringens fullstendige tekst er tilgjengelig på følgende internettadresse: https://www.bh-sens.com/conformity Frekvensbånd: 433,92 MHz Maksimal sendeeffekt: <10 mW Produsent: Baolong Huf Shanghai Electronics Co., Ltd, 1. etasje, bygning 5, 5500 Shenzhuan Rd, Songjiang, Shanghai
San Marino	Baolong Huf Shanghai Electronics Co., Ltd erklærer herved at radioutstyrstype TMSS6A4 er i samsvar med direktiv 2014/53/EU. EU-samsvarserklæringens fullstendige tekst er tilgjengelig på følgende internettadresse: https://www.bh-sens.com/conformity Frekvensbånd: 433,92 MHz Maksimal sendeeffekt: <10 mW Produsent: Baolong Huf Shanghai Electronics Co., Ltd, 1. etasje, bygning 5, 5500 Shenzhuan Rd, Songjiang, Shanghai
Saudi-Arabia	Baolong Huf Shanghai Electronics Co., Ltd erklærer herved at dette dekktrykksystemets sensor er i samsvar med de grunnleggende kravene og bestemmelsene i CST.
Serbia og Montenegro	Baolong Huf Shanghai Electronics Co., Ltd erklærer herved at dette dekktrykksystemets sensor er i samsvar med de grunnleggende kravene og bestemmelsene i RS COC.
Singapore	Baolong Huf Shanghai Electronics Co., Ltd erklærer herved at dette dekktrykksystemets sensor er i samsvar med de grunnleggende kravene og bestemmelsene i IMDA.

Region	Spesifikasjon
Slovakia	Baolong Huf Shanghai Electronics Co., Ltd erklærer herved at radioutstyrstype TMSS6A4 er i samsvar med direktiv 2014/53/EU. EU-samsvarserklæringens fullstendige tekst er tilgjengelig på følgende internettsadresse: https://www.bh-sens.com/conformity Frekvensbånd: 433,92 MHz Maksimal sendeeffekt: <10 mW Produsent: Baolong Huf Shanghai Electronics Co., Ltd, 1. etasje, bygning 5, 5500 Shenzhuan Rd, Songjiang, Shanghai
Slovenia	Baolong Huf Shanghai Electronics Co., Ltd erklærer herved at radioutstyrstype TMSS6A4 er i samsvar med direktiv 2014/53/EU. EU-samsvarserklæringens fullstendige tekst er tilgjengelig på følgende internettsadresse: https://www.bh-sens.com/conformity Frekvensbånd: 433,92 MHz Maksimal sendeeffekt: <10 mW Produsent: Baolong Huf Shanghai Electronics Co., Ltd, 1. etasje, bygning 5, 5500 Shenzhuan Rd, Songjiang, Shanghai
Sør-Afrika	Baolong Huf Shanghai Electronics Co., Ltd, erklærer herved at dette dekktrykksystemets sensor er i samsvar med de grunnleggende kravene og bestemmelsene i ICASA.
Spania	Baolong Huf Shanghai Electronics Co., Ltd erklærer herved at radioutstyrstype TMSS6A4 er i samsvar med direktiv 2014/53/EU. EU-samsvarserklæringens fullstendige tekst er tilgjengelig på følgende internettsadresse: https://www.bh-sens.com/conformity Frekvensbånd: 433,92 MHz Maksimal sendeeffekt: <10 mW Produsent: Baolong Huf Shanghai Electronics Co., Ltd, 1. etasje, bygning 5, 5500 Shenzhuan Rd, Songjiang, Shanghai
Sri Lanka	Baolong Huf Shanghai Electronics Co., Ltd, erklærer herved at dette dekktrykksystemets sensor er i samsvar med de grunnleggende kravene og bestemmelsene i TRCSL.
Sverige	Baolong Huf Shanghai Electronics Co., Ltd erklærer herved at radioutstyrstype TMSS6A4 er i samsvar med direktiv 2014/53/EU. EU-samsvarserklæringens fullstendige tekst er tilgjengelig på følgende internettsadresse: https://www.bh-sens.com/conformity Frekvensbånd: 433,92 MHz Maksimal sendeeffekt: <10 mW Produsent: Baolong Huf Shanghai Electronics Co., Ltd, 1. etasje, bygning 5, 5500 Shenzhuan Rd, Songjiang, Shanghai
Sveits	Baolong Huf Shanghai Electronics Co., Ltd erklærer herved at radioutstyrstype TMSS6A4 er i samsvar med direktiv 2014/53/EU. EU-samsvarserklæringens fullstendige tekst er tilgjengelig på følgende internettsadresse: https://www.bh-sens.com/conformity Frekvensbånd: 433,92 MHz Maksimal sendeeffekt: <10 mW Produsent: Baolong Huf Shanghai Electronics Co., Ltd, 1. etasje, bygning 5, 5500 Shenzhuan Rd, Songjiang, Shanghai
Taiwan	Baolong Huf Shanghai Electronics Co., Ltd, erklærer herved at dette dekktrykksystemets sensor er i samsvar med de grunnleggende kravene og bestemmelsene i NCC.
Thailand	Baolong Huf Shanghai Electronics Co., Ltd, erklærer herved at dette dekktrykksystemets sensor er i samsvar med de grunnleggende kravene og bestemmelsene i NBTC.
Trinidad og Tobago	Baolong Huf Shanghai Electronics Co., Ltd, erklærer herved at dette dekktrykksystemets sensor er i samsvar med de grunnleggende kravene og bestemmelsene i TATT.
Tunisia	Baolong Huf Shanghai Electronics Co., Ltd, erklærer herved at dette dekktrykksystemets sensor er i samsvar med de grunnleggende kravene og bestemmelsene i CERT.
Tyrkia	Baolong Huf Shanghai Electronics Co., Ltd erklærer herved at radioutstyrstype TMSS6A4 er i samsvar med direktiv 2014/53/EU. EU-samsvarserklæringens fullstendige tekst er tilgjengelig på følgende internettsadresse: https://www.bh-sens.com/conformity Frekvensbånd: 433,92 MHz Maksimal sendeeffekt: <10 mW Produsent: Baolong Huf Shanghai Electronics Co., Ltd, 1. etasje, bygning 5, 5500 Shenzhuan Rd, Songjiang, Shanghai
De forente arabiske emirater	Baolong Huf Shanghai Electronics Co., Ltd, erklærer herved at dette dekktrykksystemets sensor er i samsvar med de grunnleggende kravene og bestemmelsene i TDRA.
Ukraina	справжнім Baolong Huf Shanghai Electronics Co., Ltd заявляє, що тип радіобладнання TMSS6A4 відповідає Технічному регламенту радіобладнання; повний текст декларації про відповідність доступний на веб-сайті за такою адресою: https://www.bh-sens.com/conformity
Storbritannia	Baolong Huf Shanghai Electronics Co., Ltd erklærer herved at radioutstyret av typen TMSS6A4 er i samsvar med radioforskriften fra 2017. Den fullstendige teksten i den britiske samsvarserklæringen er tilgjengelig på følgende internettsadresse: https://www.bh-sens.com/conformity Frekvensbånd: 433,92 MHz Maksimal sendeeffekt: <10 mW Produsent: Baolong Huf Shanghai Electronics Co., Ltd, 1. etasje, bygning 5, 5500 Shenzhuan Rd, Songjiang, Shanghai
Uruguay	Baolong Huf Shanghai Electronics Co., Ltd, erklærer herved at dette dekktrykksystemets sensor er i samsvar med de grunnleggende kravene og bestemmelsene i URSEC.
USA	Baolong Huf Shanghai Electronics Co., Ltd, erklærer herved at dette dekktrykksystemets sensor er i samsvar med de grunnleggende kravene og bestemmelsene i FCC.

Region	Spesifikasjon
Usbekistan	Baolong Huf Shanghai Electronics Co., Ltd erklærer herved at dette dekktrykksystemets sensor er i samsvar med de grunnleggende kravene og bestemmelsene i MITC.
Vatikanstaten	Baolong Huf Shanghai Electronics Co., Ltd erklærer herved at radioutstyrstype TMSS6A4 er i samsvar med direktiv 2014/53/EU. EU-samsvarserklæringens fullstendige tekst er tilgjengelig på følgende internettadresse: https://www.bh-sens.com/conformity Frekvensbånd: 433,92 MHz Maksimal sendeeffekt: <10 mW Produsent: Baolong Huf Shanghai Electronics Co., Ltd, 1. etasje, bygning 5, 5500 Shenzhuan Rd, Songjiang, Shanghai
Vietnam	Baolong Huf Shanghai Electronics Co., Ltd erklærer herved at dette dekktrykksystemets sensor er i samsvar med de grunnleggende kravene og bestemmelsene i MIC.
Zambia	Baolong Huf Shanghai Electronics Co., Ltd erklærer herved at dette dekktrykksystemets sensor er i samsvar med de grunnleggende kravene og bestemmelsene i ZICTA.
Zimbabwe	Baolong Huf Shanghai Electronics Co., Ltd erklærer herved at dette dekktrykksystemets sensor er i samsvar med de grunnleggende kravene og bestemmelsene i POTRAZ.

15.5.6. Typegodkjenninger for trådløs lader og NFC

Det som følger er de tekniske spesifikasjonene og sertifikatene for den trådløse laderen.

Produsent

Molex CVS Bochum GmbH

Adresse: Meesmannstr. 103, 44807 Bochum, Tyskland

Telefon: +49 234 51668 0

Teknisk spesifikasjon

Trådløs lader







- Frekvensbånd: 127,55 kHz
- Maksimal magnetfeltstyrke: 55,77 dBµA/m







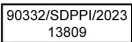

NFC-kortleser

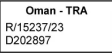



- Frekvensbånd 13,56 MHz
- Maksimal magnetfeltstyrke: 42 dBµA/m

Samsvarserklæring

Albania, Belgia, Bulgaria, Danmark, Estland, Finland, Frankrike, Hellas, Island, Irland, Italia, Kroatia, Kypros, Latvia, Litauen, Luxembourg, Malta, Nederland, Norge, Polen, Portugal, Romania, Slovakia, Slovenia, Spania, Sverige, Tsjekkia, Tyskland, Ungarn, Østerrike	Hereby, Molex CVS Bochum GmbH declares that the radio equipment type WCH-303 is in compliance with Directive 2014/53/EU. The full text of the EU declaration of conformity is available at the following internet address: http://www.molex.com/doc
Argentina	 H-29186

Frankrike, Belgia, Luxembourg, Sveits	Le soussigné, Molex CVS Bochum GmbH, déclare que l'équipement radioélectrique du type WCH-303 est conforme à la directive 2014/53/UE. Le texte complet de la déclaration UE de conformité est disponible à l'adresse internet suivante: http://www.molex.com/doc
Ghana	
Hellas, Kypros	Με την παρούσα ο/η Molex CVS Bochum GmbH, δηλώνει ότι ο ραδιοεξοπλισμός WCH-303 πληροί την οδηγία 2014/53/ΕΕ. Το πλήρες κείμενο της δήλωσης συμμόρφωσης ΕΕ διατίθεται στην ακόλουθη ιστοσελίδα στο διαδίκτυο: http://www.molex.com/doc
Indonesia	 <p>Dilarang melakukan perubahan spesifikasi yang dapat menimbulkan gangguan fisik dan/atau elektromagnetik terhadap lingkungan sekitarnya</p> <p>Kina:</p>   <p>Mexico:</p>  
Israel	51-9279 : מספר אישור התאמה מטעם משרד התקשורת : חל איסור לבצע פעולות במכשיר אשר יש בהן כדי לשנות את תכונותיו האלחוטיות של המכשיר, ובכלל זה החלפת אנטנה מקורית או הוספת אפשרות לחיבור לאנטנה חיצונית ללא קבלת אישור משרד התקשורת, בשל החשש להפרעות אלחוטיות.
Italia, Sveits	Il fabbricante, Molex CVS Bochum GmbH, dichiara che il tipo di apparecchiatura radio WCH-303 è conforme alla direttiva 2014/53/UE. Il testo completo della dichiarazione di conformità UE è disponibile al seguente indirizzo Internet: http://www.molex.com/doc
Latvia	Ar šo Molex CVS Bochum GmbH deklarē, ka radioiekārta WCH-303 atbilst Direktīvai 2014/53/ES. Pilns ES atbilstības deklarācijas teksts ir pieejams šādā interneta vietnē: http://www.molex.com/doc
Litauen	Aš, Molex CVS Bochum GmbH, patvirtinu, kad radijo įrenginių tipas WCH-303 atitinka Direktyvą 2014/53/ES. Visas ES atitikties deklaracijos tekstas prieinamas šiuo interneto adresu: http://www.molex.com/doc
Ungarn	Molex CVS Bochum GmbH igazolja, hogy a WCH-303 típusú rádióberendezés megfelel a 2014/53/EU irányelvnek. Az EU-megfelelőségi nyilatkozat teljes szövege elérhető a következő internetes címen: http://www.molex.com/doc
Malaysia	
Malta	B'dan, Molex CVS Bochum GmbH, niddikjara li dan it-tip ta' tagħmir tar-radju WCH-303 huwa konformi mad-Direttiva 2014/53/UE. It-test kollu tad-dikjarazzjoni ta' konformità tal-UE huwa disponibbli f'dan l-indirizz tal-Internet li ġej: http://www.molex.com/doc







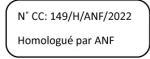
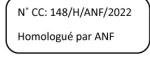

Mexico	IFT-godkjenning: VOMOWC23-11195
Oman	
Pakistan	
Paraguay	
Polen	Molex CVS Bochum GmbH niniejszym oświadcza, że typ urządzenia radiowego WCH-303 jest zgodny z dyrektywą 2014/53/UE. Pełny tekst deklaracji zgodności UE jest dostępny pod następującym adresem internetowym: http://www.molex.com/doc
Portugal	O(a) abaixo assinado(a) Molex CVS Bochum GmbH declara que o presente tipo de equipamento de rádio WCH-303 está em conformidade com a Diretiva 2014/53/UE. O texto integral da declaração de conformidade está disponível no seguinte endereço de Internet: http://www.molex.com/doc
Romania, Moldova	Prin prezenta, Molex CVS Bochum GmbH declară că tipul de echipamente radio WCH-303 este în conformitate cu Directiva 2014/53/UE. Textul integral al declarației UE de conformitate este disponibil la următoarea adresă internet: http://www.molex.com/doc
Kasakhstan, Kirgisistan	Модель: WCH-303 Изготовитель: Molex Сделано в Китае Сделано в Мексике Электропитание : 12V 1.8A 
Serbia	
Singapore	
Slovenia	Molex CVS Bochum GmbH potrjuje, da je tip radijske opreme WCH-303 skladen z irektivno 2014/53/EU. Celotno besedilo izjave EU o skladnosti je na voljo na naslednjem spletnem naslovu: http://www.molex.com/doc
Slovakia	Molex CVS Bochum GmbH týmto vyhlasuje, že rádiové zariadenie typu WCH-303 je v súlade so smernicou 2014/53/EÚ. Úplné EÚ vyhlásenie o zhode je k dispozícii na tejto internetovej adrese: http://www.molex.com/doc
Sør-Afrika	
Sør-Korea	☐☐☐☐☐☐☐☐ Molex CVS Bochum GmbH ☐☐☐☐/☐☐☐☐☐☐ Germany / Mexico, China ☐☐☐☐☐☐/☐☐☐☐ WCH-303 ☐☐☐☐☐☐/☐☐☐☐ R-R-N7V-WCH-303 
Spania	Por la presente, Molex CVS Bochum GmbH declara que el tipo de equipo radioeléctrico WCH-303 es conforme con la Directiva 2014/53/UE. El texto completo de la declaración UE de conformidad está disponible en la dirección Internet siguiente: http://www.molex.com/doc

Sverige, Finland, Norge	Härmed försäkrar Molex CVS Bochum GmbH att denna typ av radioutrustning WCH-303 överensstämmer med direktiv 2014/53/EU. Den fullständiga texten till EU-försäkran om överensstämmelse finns på följande webbadress: http://www.molex.com/doc
Taiwan	<p>??</p> <p>??</p> <p>??</p> <p>??</p> <p>??</p>
Thailand	<p>??</p> <p>??</p>
Tyrkia	<p>İşbu belge; Molex CVS Bochum GmbH telsiz ekipmanı tipinin WCH-303 2014/53/AB sayılı Direktif'e uygun olduğunu beyan eder. AB uygunluk beyanının tam metni aşağıdaki internet adresinde mevcuttur: http://www.molex.com/doc</p> <p>İmportör: Volvo Car Turkey Otomobil LTD. ŞTİ. Selahattin Kutman Telefon: +90 532 2730116 Adresse: Fatih Sultan Mehmet Mah. Poligon Cad. Buyaka2 Sitesi No:8B Kule2 Kat 4 Tepeüstü Ümraniye 34711 İstanbul, Turkey E-post: selahattin.kutman@volvocars.com</p>
De forente arabiske emirater	 
Storbritannia	<p>Hereby, Molex CVS Bochum GmbH declares that the radio equipment type WCH-303 is in compliance with the Radio Equipment Regulations 2017. The full text of the UK declaration of conformity is available at the following internet address: http://www.molex.com/doc</p> <p>Importør: Volvo Car UK Chris Mullord Telefon: +44 7730 809372 Adresse: Scandinavia House Norreys Drive Maidenhead, SL6 4FL, UK E-post: chris.mullord@volvocars.com</p>
Ukraina	<p>СПРОЩЕНА ДЕКЛАРАЦІЯ ПРО ВІДПОВІДНІСТЬ Molex CVS Bochum GmbH заявляє, що тип радіообладнання WCH-303 відповідає Технічному регламенту радіообладнання; повний текст декларації про відповідність доступний на веб-сайті за такою адресою: http://www.molex.com/doc</p> 
Vietnam	
Zambia	

15.5.7. NFC-sertifisering for dør

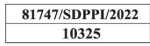
Elektronikken i det utvendige dørhåndtaket inngår i et nøkkelløst system for førerautentisering som bruker NFC^[1]. Følgende informasjon gjelder lov-, helse- og sikkerhetsmessige varsler, og/eller referanser til oppfyllelse av standarder.

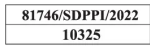
Modell DH421

Om region	Pro- duktets opprin- nelse	Merkebilde eller sert.nummer	Samsvar med lover og regler	Annet
Algerie	Kina		N° CC: 149/H/ANF/2022 Homologué par ANF	
Algerie	USA		N° CC: 148/H/ANF/2022 Homologué par ANF	
Brasil			Este equipamento não tem direito à proteção contra interferência prejudicial e não pode causar interferência em sistemas devidamente autorizados. Para maiores informações, consulte o site da ANATEL – www.anatel.gov.br	Modelo: DH421
Kambodsja	Kina	RF-TA-2022-0450		TRC identifier (RF-TA-2022-XXXX)
Kambodsja	USA	RF-TA-2022-0451		
Kina (Hongkong)				OFCA label
Indonesia	Kina	  		
Indonesia	USA	  		
Malaysia				

aux deux conditionssuivantes: (1) l'appareil ne doit pas produire de brouillage, et (2) l'appareil doit accepter tout brouillage radioélectrique subi, même si le brouillage est susceptible d'en compromettre le fonctionnement.

I henhold til 15.21 ADVARSEL: Endringer eller modifikasjoner av dette apparatet som ikke er uttrykkelig godkjent av WITTE Automotive; WITTE-Velbert GmbH & Co. KG, kan ugyldiggjøre FCCs godkjenning av bruk av dette utstyret.

DH421 (elektronikk i utvendig dørhåndtak) er del av et nøkkelfritt førerautoriseringssystem med NFC som en ny og ekstra funksjon (systemet vil bli montert inne i det utvendige dørhåndtaket). Systemet kombinerer Keyless Go-funksjonen basert på kapasitive sensorer (låsing/opplåsing/forespørsel) og NFC-standarden for kontaktløs kommunikasjon (nærfeltkommunikasjon på 13,56 MGz). Produktet er trygt med tanke på RF-eksponering for mennesker i alminnelighet hvis man til enhver tid opprettholder en avstand på 10 cm eller mer når man ikke har til hensikt å utløse låsefunksjonen.

 **Advarsel**

Feil bruk av åpning av bilen kan føre til alvorlig personskade. Ta alltid nøkkelen (også Digital Key) med deg når du forlater bilen. Motoren kan startes og bilens systemer, for eksempel de elektriske vinduene, kan brukes, noe som kan føre til alvorlig personskade. Forlat aldri barn, funksjonshemmede eller andre som ikke kan klare seg på egen hånd, alene i bilen. Dørene kan låses med fjernnøkkelen eller ved å berøre det kapasitive låsesensorområdet på dørhåndtaket. Dette kan føre til at personer blir fanget i bilen i et nødstilfelle. For eksempel kan personer i bilen bli utsatt for ekstremt høye eller lave temperaturer på visse tider av året. Ta aldri en nøkkel ut av rattlåsen mens bilen er i bevegelse eller mens den ruller til stillestående. Rattstammen vil låse seg, og du vil ikke kunne styre eller kontrollere bilen.

 **Nb!**

Det utvendige dørhåndtaket inneholder elektroniske komponenter. Disse må beskyttes mot uforsiktig behandling. Forlat aldri nøkler til bilen (inkludert digitale nøkler) inne i bilen. Uvedkommendes adgang til bilen kan skade bilen, eller føre til at bilen blir stjålet. Ta alltid nøklene med deg når du forlater bilen.

^[1] Nærfeltkommunikasjon

15.5.8. Sertifisering av nøkkelsystemer

Her finner du sertifisering for samsvar med standarder for nøkler med fjernfunksjon og de tilhørende nøkkelleserne.

Nøkkelsystemer



Land/region	Godkjen- nelses- type	Samsvar	Merke
EU-kandidatstat Albania, Andorra, San Marino, Vatikanstaten, Bosnia-Her- cegovina, Nord-Makedonia, Monaco, Moldova, Montene- gro, Tyrkia, Kosovo, Grønland, Færøyene	WAN00, YBN00	<p>UWB Reader (UWBR): Model: WAN00 Manufacturer: DENSO CORPORATION Address: 1-1, Showa-cho, Kariya-shi, Aichi-ken, 448-8661 Japan Operation frequency: CH5: 6240.0 - 6739.2 MHz CH9: 7737.6 - 8236.8 MHz. Maximum output power: -41.3 dBm/MHz or less Radio Frequency Key (RFK) Model: YBN00 Manufacturer: DENSO CORPORATION Address: 1-1, Showa-cho, Kariya-shi, Aichi-ken, 448-8661 Japan UWB Operation frequency: CH5: 6240.0 - 6739.2 MHz. CH9: 7737.6 - 8236.8 MHz. Maximum output power: -41.3 dBm/MHz or less Key system Manufacturer: DENSO CORPORATION Address: 1-1, Showa-cho, Kariya-shi, Aichi-ken, 448-8661 Japan Bluetooth Operation frequency: 2402 - 2480 MHz. Maximum output power: 0 dBm or less NFC Operation frequency: 13.56 MHz Qi Operation frequency: 110 - 205 kHz Hereby, DENSO CORPORATION declares that the radio equipment type is in compliance with Directive 2014/53/EU. The full text of the EU declaration of conformity is available at the following internet address: https://contact-us.denso.com/form/global/en/contact-us/doc/ [https://contact-us.denso.com/form/global/en/contact-us/doc/] DENSO CORPORATION vakuuttaa, että radiolaitetyyppi on direktiivin 2014/53/EU mukainen. EU-vaatimustenmukaisuusvakuutuksen täysimittainen teksti on saatavilla seuraavassa internetosoitteessa: https://contact-us.denso.com/form/global/en/contact-us/doc/ [https://contact-us.denso.com/form/global/en/contact-us/doc/] Hierbij verklaar ik, DENSO CORPORATION, dat het type radioapparatuur conform is met Richtlijn 2014/53/EU. De volledige tekst van de EU-conformiteitsverklaring kan worden geraadpleegd op het volgende internetadres: https://contact-us.denso.com/form/global/en/contact-us/doc/ [https://contact-us.denso.com/form/global/en/contact-us/doc/] Le soussigné, DENSO CORPORATION, déclare que l'équipement radioélectrique du type est conforme à la directive 2014/53/UE. Le texte complet de la déclaration UE de conformité est disponible à l'adresse internet suivante: https://contact-us.denso.com/form/global/en/contact-us/doc/ [https://contact-us.denso.com/form/global/en/contact-us/doc/] Härmed försäkrar DENSO CORPORATION att denna typ av radioutrustning överensstämmer med direktiv 2014/53/EU. Den fullständiga texten till EU-försäkran om överensstämmelse finns på följande webbadress: https://contact-us.denso.com/form/global/en/contact-us/doc/ [https://contact-us.denso.com/form/global/en/contact-us/doc/] Hermed erklærer DENSO CORPORATION, at radioudstyrstypen er i overensstemmelse med direktiv 2014/53/EU. EU-overensstemmelseserklæringens fulde tekst kan findes på følgende internetadresse: https://contact-us.denso.com/form/global/en/contact-us/doc/ [https://contact-us.denso.com/form/global/en/contact-us/doc/] Hiermit erkläre DENSO CORPORATION, dass der Funkanlagentyp der Richtlinie 2014/53/EU entspricht. Der vollständige Text der EU-Konformitätserklärung ist unter der folgenden Internetadresse verfügbar: https://contact-us.denso.com/form/global/en/contact-us/doc/ [https://contact-us.denso.com/form/global/en/contact-us/doc/] Με την παρούσα ο/η DENSO CORPORATION, δηλώνει ότι ο ραδιοεξοπλισμός πληροί την οδηγία 2014/53/ΕΕ. Το πλήρες κείμενο της δήλωσης συμμόρφωσης ΕΕ διατίθεται στην ακόλουθη ιστοσελίδα στο διαδίκτυο: https://contact-us.denso.com/form/global/en/contact-us/doc/ [https://contact-us.denso.com/form/global/en/contact-us/doc/] Il fabbricante, DENSO CORPORATION, dichiara che il tipo di apparecchiatura radio è conforme alla direttiva 2014/53/UE. Il testo completo della dichiarazione di conformità UE è disponibile al seguente indirizzo Internet: https://contact-us.denso.com/form/global/en/contact-us/doc/ [https://contact-us.denso.com/form/global/en/contact-us/doc/] Por la presente, DENSO CORPORATION declara que el tipo de equipo radioeléctrico es conforme con la Directiva 2014/53/UE. El texto completo de la declaración UE de conformidad está disponible en la dirección Internet siguiente: https://contact-us.denso.com/form/global/en/contact-us/doc/ [https://contact-us.denso.com/form/global/en/contact-us/doc/] O(a) abaixo assinado(a) DENSO CORPORATION declara que o presente tipo de equipamento de rádio está em conformidade com a Diretiva 2014/53/UE. O texto integral da declaração de conformidade está disponível no seguinte endereço de Internet: https://contact-us.denso.com/form/global/en/contact-us/doc/ [https://contact-us.denso.com/form/global/en/contact-us/doc/] B'dan, DENSO CORPORATION, niddikjara li dan it-tip ta' taghmir tar-radju huwa konformi mad-Direttiva 2014/53/UE. It-test kollu tad-dikjarazzjoni ta' konformità tal-UE huwa dispo-</p>	

Innholdet i denne førerveiledningen gjenspeiler brukerveiledningens tilstand på utskriftstidspunktet, og vil kanskje ikke være fullstendig gyldig i fremtiden. Du finner nærmere informasjon i den komplette versjonen av ansvarsfraskrivningen på første side.

Land/region	Godkjen- nelses- type	Samsvar	Merke
		<p>nibbli f'dan l-indirizz tal-Internet li ġej: https://contact-us.denso.com/form/global/en/contact-us/doc/ [https://contact-us.denso.com/form/global/en/contact-us/doc/]</p> <p>Käesolevaga deklareerib DENSO CORPORATION, et käesolev raadioseadme tüüp vastab direktiivi 2014/53/EÜ nõuetele. EÜ vastavusdeklaratsiooni täielik tekst on kättesaadav järgmisel internetiaadressil: https://contact-us.denso.com/form/global/en/contact-us/doc/ [https://contact-us.denso.com/form/global/en/contact-us/doc/]</p> <p>DENSO CORPORATION igazolja, hogy a típusú rádióberendezés megfelel a 2014/53/EU irányelvnek. Az EU-megfelelőségi nyilatkozat teljes szövege elérhető a következő internetes címen: https://contact-us.denso.com/form/global/en/contact-us/doc/ [https://contact-us.denso.com/form/global/en/contact-us/doc/]</p> <p>Me anë të kësaj deklaratë, subjekti DENSO CORPORATION deklaroi se pajisjet radio është në përputhje me këtë rregull teknik për pajisjet radio dhe fundore të komunikimeve elektronike. Teksti i plotë i Deklaratës së Konformitetit është i disponueshëm në adresën e mëposhtme të internetit: https://contact-us.denso.com/form/global/en/contact-us/doc/ [https://contact-us.denso.com/form/global/en/contact-us/doc/]</p> <p>Prin prezenta, DENSO CORPORATION declară că tipul de echipamente radio este în conformitate cu Reglementarea tehnică „Punerea la dispoziție pe piață a echipamentelor radio”. Textul integral al declarației de conformitate este disponibil la următoarea adresă de Internet: https://contact-us.denso.com/form/global/en/contact-us/doc/ [https://contact-us.denso.com/form/global/en/contact-us/doc/]</p> <p>DENSO CORPORATION týmto vyhlasuje, že rádiové zariadenie typu je v súlade so smernicou 2014/53/EÚ. Úplné EÚ vyhlásenie o zhode je k dispozícii na tejto internetovej adrese: https://contact-us.denso.com/form/global/en/contact-us/doc/ [https://contact-us.denso.com/form/global/en/contact-us/doc/]</p> <p>Tímto DENSO CORPORATION prohlašuje, že typ rádiového zařízení je v souladu se směrnicí 2014/53/EU. Úplné znění EU prohlášení o shodě je k dispozici na této internetové adrese: https://contact-us.denso.com/form/global/en/contact-us/doc/ [https://contact-us.denso.com/form/global/en/contact-us/doc/]</p> <p>DENSO CORPORATION potvrdjuje, da je tip radijske opreme skladen z Direktivo 2014/53/EU. Celotno besedilo izjave EU o skladnosti je na voljo na naslednjem spletnem naslovu: https://contact-us.denso.com/form/global/en/contact-us/doc/ [https://contact-us.denso.com/form/global/en/contact-us/doc/]</p> <p>Aš, DENSO CORPORATION, patvirtinu, kad radijo įrenginių tipas atitinka Direktyvą 2014/53/ES. Visas ES atitikties deklaracijos tekstas prieinamas šiuo interneto adresu: https://contact-us.denso.com/form/global/en/contact-us/doc/ [https://contact-us.denso.com/form/global/en/contact-us/doc/]</p> <p>Ar šo DENSO CORPORATION deklarė, ka radioiekārta atbilst Direktīvai 2014/53/ES. Pilns ES atbilstības deklarācijas teksts ir pieejams šādā interneta vietnē: https://contact-us.denso.com/form/global/en/contact-us/doc/ [https://contact-us.denso.com/form/global/en/contact-us/doc/]</p> <p>DENSO CORPORATION niniejszym oświadcza, że typ urządzenia radiowego jest zgodny z dyrektywą 2014/53/UE. Pełny tekst deklaracji zgodności UE jest dostępny pod następującym adresem internetowym: https://contact-us.denso.com/form/global/en/contact-us/doc/ [https://contact-us.denso.com/form/global/en/contact-us/doc/]</p> <p>Hér með lýsir DENSO CORPORATION yfir því að er í samræmi við grunnkröfur og aðrar kröfur, sem gerðar eru í tilskipun 2014/53/EU. Samræmisýfirlýsing er einnig aðgengileg á eftirfarandi vefslóð: https://contact-us.denso.com/form/global/en/contact-us/doc/ [https://contact-us.denso.com/form/global/en/contact-us/doc/]</p> <p>DENSO CORPORATION erklærer at er i overensstemmelse med direktiv 2014/53/EU. Samsvareklæringen i fulltekst er tilgjengelig på følgende internettadresse: https://contact-us.denso.com/form/global/en/contact-us/doc/ [https://contact-us.denso.com/form/global/en/contact-us/doc/]</p> <p>С настоящото DENSO CORPORATION декларира, че този тип радиосъоръжение е в съответствие с Директива 2014/53/ЕС. Цялостният текст на ЕС декларацията за съответствие може да се намери на следния интернет адрес: https://contact-us.denso.com/form/global/en/contact-us/doc/ [https://contact-us.denso.com/form/global/en/contact-us/doc/]</p> <p>DENSO CORPORATION ovime izjavljuje da je radijska oprema tipa u skladu s Direktivom 2014/53/EU. Cjeloviti tekst EU izjave o skladnosti dostupan je na sljedećoj internetskoj adresi: https://contact-us.denso.com/form/global/en/contact-us/doc/ [https://contact-us.denso.com/form/global/en/contact-us/doc/]</p> <p>Овине, DENSO CORPORATION изјављује да је радио опрема тип усаглашена са Директивом 2014/53/EU. Цео текст ЕУ декларације о усаглашености доступан је на следећој интернет адреси: https://contact-us.denso.com/form/global/en/contact-us/doc/ [https://contact-us.denso.com/form/global/en/contact-us/doc/]</p>	

Innholdet i denne førerveiledningen gjenspeiler brukerveiledningens tilstand på utskriftstidspunktet, og vil kanskje ikke være fullstendig gyldig i fremtiden. Du finner nærmere informasjon i den komplette versjonen av ansvarsfraskrivningen på første side.

Land/region	Godkjennelsestype	Samsvar	Merke
		Amb aquest document, DENSO CORPORATION declara que el tipus d'equipament radioelèctric es conforme a la Directiva 2014/53/UE. El text complet de la declaració UE de conformitat està disponible en la següent adreça d'Internet: https://contact-us.denso.com/form/global/en/contact-us/doc/ [https://contact-us.denso.com/form/global/en/contact-us/doc/] İşbu belge; DENSO CORPORATION telsiz ekipmanı tipinin 2014/53/AB sayılı Direktif'e uygun olduğunu beyan eder. AB uygunluk beyanının tam metni aşağıdaki internet adresinde mevcuttur: https://contact-us.denso.com/form/global/en/contact-us/doc/ [https://contact-us.denso.com/form/global/en/contact-us/doc/]	
Georgia	WAN00, YBN00	გადამცემი მოდელი: WAN00 მუშაობის სიხშირე: CH5: 6240.0 - 6739.2 MHz CH9: 7737.6 - 8236.8 MHz. მაქსიმალური გამომავალი სიმძლავრე: -41.3 dBm/MHz ან ნაკლები გადამცემი მოდელი: YBN00 UWB მაქსიმალური გამომავალი სიმძლავრე: -41.3 dBm/MHz ან ნაკლები Bluetooth მუშაობის სიხშირე: 2402 - 2480 MHz მაქსიმალური გამომავალი სიმძლავრე: 0 dBm ან ნაკლები NFC მუშაობის სიხშირე: 13.56 MHz Qi მუშაობის სიხშირე: 110 - 205 kHz მუშაობის სიხშირე: CH5: 6240.0 - 6739.2 MHz CH9: 7737.6 - 8236.8 MHz. მაქსიმალური გამომავალი სიმძლავრე: -41.3 dBm/MHz ან ნაკლები მწარმოებელი: DENSO CORPORATION ათები: 1-1, Showa-cho, Kariya-shi, Aichi-ken, 448-8661 წინამდებარე დეკლარაციით, DENSO CORPORATION ვაცხადებ, რომ რადიომონწყობილობის ტიპი შეესაბამება რადიომონწყობილობის შესახებ ტექნიკური რეგლამენტის მოთხოვნებს. შესაბამისობის დეკლარაციის სრული ტექსტი ხელმისაწვდომია შემდეგ ინტერნეტმისამართზე: https://contact-us.denso.com/form/global/en/contact-us/doc/ [https://contact-us.denso.com/form/global/en/contact-us/doc/]	
Israel	WAN00, YBN00	זה חל איסור לבצע פעולות במכשיר שיש בהן כדי לשנות את תכונותיו האלחוטיות של המכשיר, ובכלל זה שינוי תוכנה, החלפת אנטנה מקורית או הוספת אפשוות לחיבור לאנטנה חיצונית, בלא קבלת אישור משרד התקשורת, בשל החשש להפרעות אלחוטיות. DENSO : סימן רשום ראה מוצר : שנת ייצור קורא : מוצר UWB(R)UWB) WAN00 : דגם ראה מוצר : ארץ ייצור חנות המפח : מוצר (RFK) YBN00 : דגם ראה מוצר : ארץ ייצור	

Land/region	Godkjennelsestype	Samsvar	Merke
De forente arabiske emirater	YBN00	UAE: ER17320/23 DENSO YBN00	
Ukraina	WAN00, YBN00	<p>UWB Reader (UWBR): модель: WAN00 смугу радіочастот: CH5: 6240.0 - 6739.2 МГц, CH9: 7737.6 - 8236.8 МГц максимальну потужність випромінювання: -41.3 дБм/МГц або менше</p> <p>Radio Frequency Key (RFK): модель: YBN00 UWB смугу радіочастот: CH5: 6240.0 - 6739.2 МГц, CH9: 7737.6 - 8236.8 МГц максимальну потужність випромінювання: -41.3 дБм/МГц або менше</p> <p>Bluetooth смугу радіочастот: 2402 - 2480 МГц максимальну потужність випромінювання: 0 дБм/МГц або менше</p> <p>NFC смугу радіочастот: 13.56 МГц Qi смугу радіочастот: 110 - 205 кГц виробник: DENSO CORPORATION адреса: 1-1, Showa-cho, Kariya-shi, Aichi-ken, 448-8661, Japan</p> <p>справжнім DENSO CORPORATION заявляє, що тип радіообладнання відповідає Технічному регламенту радіообладнання; повний текст декларації про відповідність доступний на веб-сайті за такою адресою: https://www.denso.com/global/en/contact-us/doc/ [https://www.denso.com/global/en/contact-us/doc/]</p>	 UARF: 3DENSOWANO  UARF: 3DENSYBNO
Storbritannia	WAN00, YBN00	<p>UWB Reader (UWBR) Model: WAN00 Manufacturer: DENSO CORPORATION Address: 1-1, Showa-cho, Kariya-shi, Aichi-ken, 448-8661 Japan Operation frequency: CH5: 6240.0 - 6739.2 MHz. CH9: 7737.6 - 8236.8 MHz. Maximum output power: -41.3 dBm/MHz or less</p> <p>Radio Frequency Key (RFK) Model: YBN00</p> <p>Hereby, DENSO CORPORATION declares that the radio equipment type is in compliance with Directive 2014/53/EU. The full text of the EU declaration of conformity is available at the following internet address: https://www.denso.com/global/en/contact-us/doc/ [https://www.denso.com/global/en/contact-us/doc/]</p> <p>Hereby, DENSO CORPORATION declares that the radio equipment type is in compliance with the relevant statutory requirements. The full text of the UK declaration of conformity is available at the following internet address: https://www.denso.com/global/en/contact-us/doc/ [https://www.denso.com/global/en/contact-us/doc/]</p> <p>Manufacturer: DENSO CORPORATION Address: 1-1, Showa-cho, Kariya-shi, Aichi-ken, 448-8661 Japan</p> <p>UWB Operation frequency: CH5: 6240.0 - 6739.2 MHz. CH9: 7737.6 - 8236.8 MHz. Maximum output power: -41.3 dBm/MHz or less</p> <p>Key system Manufacturer: DENSO CORPORATION Address: 1-1, Showa-cho, Kariya-shi, Aichi-ken, 448-8661 Japan</p> <p>Bluetooth Operation frequency: 2402 - 2480 MHz. Maximum output power: 0 dBm or less</p> <p>NFC Operation frequency: 13.56 MHz</p> <p>Qi Operation frequency: 110 - 205 kHz</p>	

Land/region	Godkjen- nelses- type	Samsvar	Merke
USA, Puerto Rico	WAN00, YBN00	<p>UWB Reader</p> <p>NOTE: This device complies with part 15 of the FCC Rules. Operation is subject to the following two conditions: (1) This device may not cause harmful interference, and (2) this device must accept any interference received, including interference that may cause undesired operation.</p> <p>Radio Frequency Key</p> <p>NOTE: This device complies with part 15 and part 18 of the FCC Rules. Operation is subject to the following two conditions: (1) This device may not cause harmful interference, and (2) this device must accept any interference received, including interference that may cause undesired operation.</p> <p>This equipment has been tested and found to comply with the limits for a wireless power charger, pursuant to part 18 of the FCC Rules. This equipment generates, uses and can radiate radio frequency energy and, if not installed and used in accordance with the instructions, may cause harmful interference to radio communications. However, there is no guarantee that interference will not occur in a particular installation.</p> <p>If this equipment does cause harmful interference to radio communications, which can be determined by turning the equipment off and on, the user is encouraged to try to correct the interference by one or more of the following measures:</p> <ul style="list-style-type: none"> • Reorient or relocate the receiving antenna. • Increase the separation between the equipment and receiver. • Connect the equipment into an outlet on a circuit different from that to which the receiver is connected. <p>FCC Warning: Changes or modifications not expressly approved by the party responsible for compliance could void the user's authority to operate the equipment.</p> <p>Radiofrequency radiation exposure information: This equipment complies with FCC radiation exposure limits set forth for an uncontrolled environment and meets the FCC radio frequency (RF) Exposure Guidelines as this equipment has very low levels of RF energy.</p>	
Vietnam	WAN00, YBN00	CÔNG TY TNHH SWEDEN AUTO. B2100176	
Zambia	WAN00, YBN00	<p>WAN00 ZMB/ZICTA/TA/2021/12/9</p> <p>YBN00 ZMB/ZICTA/TA/2023/3/4</p>	

Sikkerhetsstandard for RFK

Land/region

EU-

kandidatstat

Engelsk

Do not expose to excessive heat, such as sunshine, fire, etc., or low temperatures. This may cause explosion or leakage of flammable liquids or gases during use, storage, transportation or disposal. Do not throw battery into fire or hot stove, do not crush or cut mechanically as this may cause explosion. Do not expose the battery to extremely low air pressure at high altitude, which may cause explosion or leakage of flammable liquids or gases.

Svensk

Får inte exponeras för överdriven värme, t.ex. solsken, eld, etc., eller låga temperaturer eftersom detta kan orsaka explosion eller läckage av brandfarliga vätskor eller gaser under användning, lagring, transport och bortskaftande. Kasta inte batteriet i eld eller en het ugn, krossa eller skär det inte mekaniskt eftersom detta kan orsaka explosion. Ackumulatören får inte utsättas för extremt lågt lufttryck på hög höjd eftersom detta kan orsaka explosion eller läckage av brandfarliga vätskor eller gaser.

Finsk

Älä altista liialliselle kuumuudelle, kuten auringonpaisteelle, tulelle tai vastaavalle; tai alhaiselle lämpötilalle, joka voi aiheuttaa räjähdyksen tai syttyvän nesteen tai kaasun vuotamisen käytön, varastoinnin tai kuljetuksen tai hävittämisen aikana. Älä heitä akkua tuleen tai kuumaan uuniin äläkä purista tai leikkaa akkua mekaanisesti, mikä voi aiheuttaa räjähdyksen. Älä altista äärimmäisen alhaiselle ilmanpaineelle suuressa korkeudessa, mikä voi aiheuttaa räjähdyksen tai syttyvän nesteen tai kaasun vuotamisen.

Dansk

Må ikke udsættes for lave temperaturer eller overdreven varme såsom solskin, ild osv., da dette kan forårsage eksplosion eller lækage af brændbare væsker eller gasser under brug, opbevaring, transport og bortskaftelse. Batteriet må ikke smides i ild eller i en varm ovn, det må ikke knuses eller skæres mekanisk, da dette kan forårsage eksplosion. Akkumulatoren må ikke udsættes for ekstremt lavt lufttryk i stor højde, da dette kan forårsage eksplosion eller lækage af brændbare væsker eller gasser.

Nederlandsk

Niet blootstellen aan overmatige hitte zoals zonneschijn, vuur, enz. of lage temperaturen. Dit kan explosie of lekkage van brandbare vloeistoffen of gassen veroorzaken tijdens gebruik, opslag, vervoer of verwijdering. Gooi de batterij niet in het vuur of in een hete oven, plet of knip de batterij niet mechanisch, want dat kan een explosie veroorzaken. Stel de batterij niet bloot aan extreem lage luchtdruk op grote hoogten, wat explosie of lekkage van brandbare vloeistoffen of gassen kan veroorzaken.

Tysk

Nicht übermäßiger Hitze, wie Sonnenschein, Feuer etc., sowie niedrigen Temperaturen aussetzen. Dieses kann zur Explosion oder zum Austreten von entflammenden Flüssigkeiten oder Gasen während des Gebrauchs, der Lagerung, des Transports oder der Entsorgung führen. Batterie nicht ins Feuer oder in einen heißen Ofen werfen, nicht mechanisch zerdrücken oder zerschneiden, da dies zur Explosion führen kann. Den Akku nicht extrem niedrigem Luftdruck in großer Höhe aussetzen, was zur Explosion oder zum Austreten von brennbaren Flüssigkeiten oder Gasen führen kann.

Fransk

Ne pas exposer à une chaleur excessive, comme la lumière du soleil, le feu, etc. ou à de basses températures. Cela peut entraîner une explosion ou une fuite de liquides ou de gaz inflammables pendant l'utilisation, le stockage, le transport ou l'élimination. Ne pas jeter la batterie dans le feu ou dans un four chaud, ne pas l'écraser ou la couper mécaniquement, car cela pourrait entraîner une explosion. Ne pas exposer l'accumulateur à une pression atmosphérique extrêmement faible en haute altitude, ce qui pourrait entraîner une explosion ou une fuite de liquides ou de gaz inflammables.

Gresk

Ο φορτιστής να μη εκτίθεται σε υπερβολική ζέση, όπως στον ήλιο, στη φωτιά κλπ., αλλά ούτε σε χαμηλές θερμοκρασίες. Τουτό μπορεί να επιφέρει έκρηξη ή διαρροή φλεγόμενων υγρών ή αερίων κατά τη διάρκεια της χρήσης, της αποθήκευσης, της μεταφοράς ή της διάθεσης απορριμμάτων. Μη ρίχνετε μπαταρίες στη φωτιά ή σε αναμμένο φούρνο, μη συμπιέζετε και μη κόβετε αυτές κατά μηχανικό τρόπο, επειδή τούτο μπορεί να επιφέρει ανάφλεξη μέχρι και έκρηξη. Ο φορτιστής να μη εκτίθεται σε υπερβολικά χαμηλή ατμοσφαιρική πίεση σε μεγάλο ύψος, επειδή τούτο μπορεί να προκαλέσει έκρηξη ή διαρροή φλεγόμενων υγρών ή αερίων.

Slovakisk

Nevystavujte batériu nadmernému teplu, napríklad snečnému žiareniu, ohňu atď., ani nízkym teplotám. To môže spôsobiť výbuch alebo únik horľavých kvapalín alebo plynov počas používania, skladovania, prepravy alebo likvidácie. Batériu nevhadzujte do ohňa alebo horúcej pece (rúry), nedrvtvte ju ani mechanicky nerozrezávajte, pretože to môže spôsobiť výbuch. Nevystavujte batériu extrémne nízkemu tlaku vzduchu vo vysokých nadmorských výškach, ktorý môže spôsobiť výbuch alebo únik horľavých kvapalín alebo plynov.

Latvisk

Nepakļaujiet pārmērīgam karstumam, piemēram, saules, uguns iedarbībai vai tamlīdzīgi; vai zemai temperatūrai, kas lietošanas, uzglabāšanas, transportēšanas vai izmantošanas laikā var izraisīt eksploziju vai uzliesmojoša šķidruma, gāzes noplūdi. Akumulatora likšana ugunī, karstā cepeškrāsnī vai mehāniska tā saspišana vai griešana var izraisīt eksploziju. Nepakļaujiet ekstrēmi zemam gaisa spiedienam lielā augstumā, kas var izraisīt eksploziju vai uzliesmojoša šķidruma, gāzes noplūdi.

Tsjekkisk

Nevystavovat nadměrnému teplu jako je sluneční záření, oheň nebo podobným vlivům, či nízkým teplotám, které by mohly způsobit výbuch, únik hořlavé kapaliny nebo plynu během používání, skladování nebo přepravy či likvidace. Nevyhazovat baterii do ohně nebo horkých kamen, ani ji mechanicky nedrtit nebo nerozřezávat, což může vést k výbuchu. Nevystavovat baterii extrémně nízkému tlaku vzduchu ve velké nadmořské výšce, který může mít za následek výbuch nebo únik hořlavé kapaliny či plynu.

Polsk

Nie wystawiać na działanie nadmiernego ciepła, takiego jak światło słoneczne, ogień itp.; lub niską temperaturą, która może spowodować wybuch lub wyciek łatwopalnej cieczy lub gazu podczas użytkowania, przechowywania, transportu lub utylizacji. Nie wrzucaj baterii do ognia lub gorącego piekarnika, ani nie poddawaj mechanicznemu kruszeniu lub cięciu baterii, co może spowodować wybuch. Nie jest przeznaczone do ekstremalnie niskich ciśnień powietrza powietrza na dużej wysokości, które może spowodować wybuch lub wyciek łatwopalnej cieczy lub gazu.

Slovensk

Ne izpostavljajte niti visokim temperaturam kot je sonce, ogenj in podobno niti nizkim temperaturam, ker lahko pride do eksplozije in uhajanja vnetljive tekočine ali plina med uporabo, shranjevanjem, prevozom ali odlaganjem. Baterije ne odlagajte v ogenj ali vročo pečico, ne je stiskati ali rezati, ker lahko eksplodira. Ne izpostavljajte izjemno nizkemu zračnemu tlaku na visoki nadmorski višini, ker lahko eksplodira ali pa povzroči uhajanje vnetljive tekočine ali plina.

Islandsk

Látið ekki nærri miklum hita svo sem sólskini, eldi eða álíka; eða lágu hitastigi. Það getur valdið sprengingu eða leka á eldfimum vökva eða gasi við notkun, geymslu, flutning eða förgun. Fargið ekki rafhlöðunni með eldi, varast skal að kremja eða skera, það getur valdið sprengingu. Látið ekki vera í mjög lágum

Innholdet i denne førerveiledningen gjenspeiler brukerveiledningens tilstand på utskriftstidspunktet, og vil kanskje ikke være fullstendig gyldig i fremtiden. Du finner nærmere informasjon i den komplette versjonen av ansvarsfraskrivningen på første side.

Land/region

loftþrýstingi í mikilli hæð. Það getur valdið sprengingu eða leka á eldfimum vökva eða gasi.

Litauisk

Nelaikykite per didelio karščio, pvz., saulės, ugnies ar pan.; arba žema temperatūra, dėl kurios naudojimo, sandėliavimo, transportavimo ar šalinimo metu gali įvykti sprogimas arba degių skysčių ar dujų nuotėkis. Nemeskite akumulatoriaus į ugnį ar įkaitusią orkaitę ir nemeskite akumulatoriaus mechaniskai sutraiškyti ar įpjauti, nes tai gali sukelti sprogimą. Nelaikykite labai žemo oro slėgio dideliame aukštyje, nes gali įvykti sprogimas arba degių skysčių ar dujų nuotėkis.

Italiensk

Non esporre a calore eccessivo come luce solare, fuoco o simili, o a bassa temperatura poiché possono provocare un'esplosione o la fuoriuscita di liquidi o gas infiammabili durante l'uso, lo stoccaggio o il trasporto o lo smaltimento. Non smaltire una batteria nel fuoco o in un forno caldo, né schiacciare o tagliare meccanicamente una batteria, può provocare un'esplosione. Non sottoporre ad una pressione dell'aria estremamente bassa ad alta quota, poiché potrebbe provocare un'esplosione o la fuoriuscita di liquidi o gas infiammabili.

Estisk

Ärge jätke toodet liigse kuumuse (nt otsese päikesekiirguse, leegi vms) või madala temperatuuri mõju kätte. See võib lõppeda kasutamise, ladustamise, transpordi või kõrvaldamise ajal tuleohhtliku vedeliku või gaasi plahvatuse või lekkega. Ärge visake akut tulle ega muljuge või lõigake seda, sest see võib põhjustada plahvatuse. Ärge viige suurele kõrgusele või väga madala õhurõhuga keskkonda. See võib lõppeda tuleohhtliku vedeliku või gaasi plahvatuse või lekkega.

Spansk

No exponga a calor excesivo como por ejemplo exposición directa al sol, fuego o similar; ni tampoco a bajas temperaturas, que puedan provocar una explosión o la fuga de líquidos o gases inflamables durante el uso, almacenamiento, transporte o desecho de la batería. No arroje la batería al fuego o a un horno caliente, ni la aplaste o corte mecánicamente, ya que puede producir explotar. No someta la batería a una presión de aire extremadamente baja a causa de una gran altitud ya que puede provocar una explosión o la fuga de líquido o gas inflamable.

Ungarsk

Ne tegye ki túlzott hőhatásnak, például napsütésnek, tűznek vagy hasonlónak; vagy alacsony hőmérsékletnek ami robbanást vagy gyűlékony folyadék vagy gáz szivárgását okozhatja használat, tárolás, szállítás vagy ártalmatlanítás során. Ne dobja az akkumulátort tűzbe vagy forró sűrűtöbe, és ne tegye mechanikusan összetörni vagy vágni az akkumulátort, mert ez robbanást okozhat. Ne tegye ki rendkívül alacsony légnyomásnak nagy magasságban, ami robbanást vagy gyűlékony folyadék vagy gáz szivárgását okozhatja.

Portugisisk

Não expor ao calor excessivo, como sol, fogo, etc., ou baixas temperaturas. Isto pode resultar na explosão ou vazamento de líquidos ou gases inflamáveis durante a utilização, armazenamento, transporte ou eliminação. Não atirar a bateria ao fogo ou forno quente, não a esmagar ou cortar mecanicamente, pois isto pode causar uma explosão. Não expor o acumulador a pressão de ar extremamente baixa a grande altitude, o que pode causar explosão ou vazamento de líquidos ou gases inflamáveis.

Bulgarsk

Да не се излага на прекомерна топлина, като слънце, огън или подобни; или на ниска температура. В противен случай това може да доведе до избухване или до изтичане на запалими течности или газове по време на употреба, складиране, преносване или изхвърляне. Не изхвърляйте батерията в огън, нито се опитвайте да я смачкате или срежете. Това може да доведе до избухване. Да не се излага на прекомерно ниско атмосферно налягане на висока надморска височина, което може да доведе до избухване или теч на запалими течности или газове.

Maltesisk

Tesponix għal sħana eċċessiva bħal xemx, nar jew simili; jew temperatura baxxa, li tista 'tirriżulta fi splużjoni jew it-tnixxija ta' likwidu jew gass li jaqbad waqt l-użu, il-ħażna jew it-trasport jew ir-rimi. Tarmix batterija fin-nar jew f'forn jaħraq, jew taġhti tgħaffiġ jew qtuġh mekkaniku ta' batterija, li jista' jirriżulta fi splużjoni. Tghamil suġġett għal pressjoni ta' arja estremament baxxa f'altitudni għolja li tista' tirriżulta fi splużjoni jew tnixxija ta' likwidu jew gass li jaqbad.

Rumensk

Nu expuneți la căldură excesivă, cum ar fi soarele, focul sau conditii asemanatoare; sau temperatură scăzută, care poate cauza o explozie sau scurgerea de lichid sau gaz inflamabil în timpul utilizării, depozitării, transportului sau eliminării. Nu aruncați bateria în foc sau într-un cuptor încins și nu provocați zdrobirea sau tăierea mecanică a bateriei, care poate duce la explozie. Nu expuneți la presiune extrem de scăzută a aerului la altitudine mare, care poate duce la explozie sau la scurgerea lichidului sau emiteria de gaz inflamabil.

Kroatisk

Nemojte izlagati visokim temperaturama poput sunca, vatre ili slično, niti niskim temperaturama, koje mogu uzrokovati eksploziju i curenje zapaljive tekućine ili plina tijekom upotrebe, skladištenja, transporta ili odlaganja. Ne odlagati baterije u vatru ili vruću pećnicu, nemojte je stiskati ili rezati, jer može dovesti do eksplozije. Ne izlažite baterije ekstremno niskom tlaku zraka na velikoj nadmorskoj visini, jer može eksplodirati ili izazvati curenje zapaljive tekućine ili plina.

Albansk

Mos e ekspozoni ndaj nxehtësisë së tepërt si rrezet e diellit, zjarrit etj. dhe temperaturave të ulëta. Kjo mund të shkaktoj një shpërthim ose rrjedhje të lëngut ose gazit të ndezshëm gjatë përdorimit, ruajtjes, transportit ose asgjësimit. Mos e hidhni baterinë në zjarr ose në furrë të nxehtë, mos e shtypni ose preni mekanikisht pasi kjo mund të shkaktoj një shpërthim. Mos e ekspozoni baterinë ndaj presionit jashtëzakonisht të ulët të ajrit në lartësi të madhe, gjë që mund të shkaktoj një shpërthim ose rrjedhje të lëngut ose gazit të ndezshëm.

Serbisk

Nemojte izložiti izrazito visokim temperaturama (sunčevi zraci, vatra, ili slično) ili izrazito niskim temperaturama. Može doći do eksplozije ili curenja zapaljive tečnosti ili gasa prilikom korišćenja, skladištenja, i otpada. Nemojte odstraniti bateriju u vatru, nemojte je drobiti ili seći, jer može doći do eksplozije. Nemojte izložiti ekstremno niskom vazdušnom pritisku na velikim visinama. Može doći do eksplozije ili curenja zapaljive tečnosti ili gasa.

Katalansk

No exposi a una calor excessiva com ara exposició directa al sol, foc o similar; ni tampoc a baixes temperatures, que puguin provocar una explosió o la fuga de líquids o gasos inflamables durant l'ús, l'emmagatzematge, el transport o el rebuig de la bateria. No llençi la bateria al foc o a un forn calent, ni l'aixafi o la talli mecànicament, ja que podria explotar. No sotmeti la bateria a una pressió d'aire extremadament baixa a causa d'una gran altitud, ja que podria provocar una explosió o la fuga de líquid o gas inflamable.

Tyrkisk

Güneş ışığı, ateş vb. aşırı ısı ve düşük sıcaklıklara maruz bırakmayınız. Bu durum; kullanım, depolama, nakliye veya imha sırasında yanlış sıvı veya gazın patlamasına veya sızıntısına neden olabilir. Pili ateşe veya sıcak fırına atmayınız, ayrıca patlamaya neden olabileceğinden mekanik olarak ezmeyin veya kesmeyiniz. Bataryayı yüksek irtifada düşük hava basıncına maruz bırakmayınız, bu durum da patlamaya veya yanlış sıvı veya gaz sızıntısına neden olabilir.

Land/region	
Georgia	არ გაუშვათ ზედმეტი სიცხე, როგორცაა მზე, ხანძარი და ა.შ., ან დაბალ ტემპერატურაზე. ამან შეიძლება გამოიწვიოს აალებადი სითხეების ან აირების აფეთქება ან გაჟონვა გამოყენების, შენახვის, ტრანსპორტირებისა თუ განადგურების დროს. არ ჩააგდოთ ბატარეა ცეცხლში ან ცხელ ლუმელში, არ დაამტვრიოთ ან გაჭრაოთ მექანიკურად, რადგან ამან შეიძლება აფეთქება გამოიწვიოს. არ დაუშვათ ბატარეა ჰაერის უკიდურესად დაბალ წნევაზე მაღალ სიმაღლეზე, რამაც შეიძლება გამოიწვიოს აალებადი სითხეების ან აირების აფეთქება ან გაჟონვა.
Storbritannia	Do not expose to excessive heat, such as sunshine, fire, etc., or low temperatures. This may cause explosion or leakage of flammable liquids or gases during use, storage, transportation or disposal. Do not throw battery into fire or hot stove, do not crush or cut mechanically as this may cause explosion. Do not expose the battery to extremely low air pressure at high altitude, which may cause explosion or leakage of flammable liquids or gases.

Batteri

Batteri TYPE: CP1254 A4 WC

Produsent

- Produsentens navn: VARTA Microbattery GmbH
- Firmamerke: VARTA
- Adresse: VARTA-Platz 1, 73479 Elwangen, Tyskland
- URL: <https://www.varta-microbattery.com/en> [<https://www.varta-microbattery.com/en>]

Importør

- Importørens navn: Volvo Car Corporation
- Firmamerke: VOLVO
- Adresse: 405 31 Göteborg, Sverige
- URL: [volvocars.com](https://www.volvocars.com) [<https://www.volvocars.com>]



15.5.9. Informasjon om stoffer på kandidatlisten (CL) ifølge REACH-forordningen, artikkel 33.1

Volvo Cars støtter målsetningen med REACH-forordningen generelt, og spesielt artikkel 33, som samsvarer med vår forpliktelse til å fremme ansvarlig produksjon, håndtering og bruk av våre produkter.

I samsvar med artikkel 33.1 av REACH-forordningen (EF 1907/2006) ^[1] må bedriftskunder informeres om stoffer som gir stor grunn til bekymring (SVHC ^[2]) i produkter som leveres av Volvo Cars. Hensikten er å legge til rette for sikker håndtering av de berørte komponentene for å beskytte mennesker og miljø.

Innholdet i denne førerveiledningen gjenspeiler brukerveiledningens tilstand på utskriftstidspunktet, og vil kanskje ikke være fullstendig gyldig i fremtiden. Du finner nærmere informasjon i den komplette versjonen av ansvarsfraskrivningen på første side.

Innhold av stoffer på kandidatlisten

Artiklene som er med i «Tabell over stoffer på kandidatlisten», inneholder stoffer som inngår med mer enn 0,1 vektprosent på kandidatlisten for den aktuelle bilen. Informasjonen om stoffer på kandidatlisten bygger på opplysninger vi har fått av leverandørene våre og våre egne produktdata.

Generell informasjon for sikker bruk av varer

Alle biler fra Volvo Cars leveres med en veiledning som inneholder informasjon om trygg bruk for eiere, førere og brukere av bilen. Informasjon fra Volvo Cars om reparasjoner og service av biler og originaldeler inneholder også informasjon om trygg bruk for servicepersonell.

De stoffene som er angitt i den aktuelle «Tabell over stoffer på kandidatlisten» og som forekommer i deler av bilen, er bygd inn på en slik måte at potensiell eksponering mot kunder og risiko for mennesker eller miljø, kan minimeres når bilen og delene av den brukes på tiltenkt måte, og reparasjoner, service og vedlikehold utføres fagmessig og i samsvar med de tekniske anvisningene for disse aktivitetene.

En bil som skal vrakes, må leveres på en godkjent biloppsamlingsplass. Bildeler skal avfallshåndteres ifølge gjeldende lokal lovgivning og anvisninger fra lokale myndigheter.







Tabell over stoffer på kandidatlisten



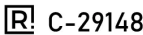







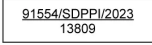
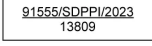

Nærmere opplysninger finnes i en PDF-fil. Se Support / Informasjon om bilen / Informasjon om forskrifter



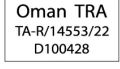

- ^[1] REACH – EUs kjemikalielovgivning, som trådte i kraft 1. juni 2007, forordning (EF) nr. 1907/2006 om registrering, vurdering og autorisasjon, samt restriksjon for kjemikalier (REACH).
- ^[2] SVHC – stoffer som gir stor grunn til bekymring, som står på den nåværende kandidatlisten (CL).

15.5.10. Sertifiseringer for radio og underholdningssystem

Du finner sertifiseringene og merkene for radioen og underholdningssystemet i denne listen.

Region	Merker og symboler	Spesifikasjon
Argentina		C-29148
Australia		
Belarus		
Botswana		REGISTERED No: BOCRA/TA/2023/8267
Brasil		20252-23-10187 Atendimento à Regulamentação Anatel Este equipamento não tem direito à proteção contra interferência prejudicial e não pode causar interferência em sistemas devidamente autorizados. Este produto está homologado pela ANATEL, de acordo com os procedimentos regulamentados pela Resolução 242/2000, e atende aos requisitos técnicos aplicados. Para maiores informações, consulte o site da ANATEL www.anatel.gov.br
Brunei		DTA-022618
Kina		CMIIT ID: 2023DJ11659 "2023DJ11659" SM 5000MHz ~ +75°C ~ 16VDC
EU (CE (RED))		Simplified EU declaration of conformity, radio Hereby, Aptiv Services Deutschland GmbH, 42367 Wuppertal, declares that DHU 1.0 is in compliance with Directive 2014/53/EU. The full text of the EU declaration of conformity is available at the following internet address: https://www.aptiv.com/automotive-homologation
Generisk		<ul style="list-style-type: none"> • Product name: Display head unit • Model Name: DHU 1.0 • Manufacturer: Aptiv Services Deutschland GmbH, Am Technologiepark 1, 42119 Wuppertal Germany • Brand: Aptiv
Ghana		NCA APPROVED: 7EA-M1-163-SRD
India		ETA-SD-20221210313

Region	Merker og symboler	Spesifikasjon
Indonesia (SDPPI)	<p>For displayhovedenheter produsert i Kina:</p>  <p>For displayhovedenheter produsert i Mexico:</p> 	
Israel		51-88586
Japan (Radio)		020-230118
Japan (Telecom)		D230032020
Malaysia	 	VOLVO CAR MANUFACTURING MALAYSIA SDN. BHD.: HIDF21000141 VOLVO CAR MALAYSIA SDN. BHD.: HIDF15000171
Mexico	<p>IFT: VOAPDH23-39393</p> 	IFT: VOAPDH23-39393 La operación de este equipo está sujeta a las siguientes dos condiciones: (1) Es posible que este equipo o dispositivo no cause interferencia perjudicial y (2) Este equipo o dispositivo debe aceptar cualquier interferencia, incluyendo la que pueda causar su operación no deseada. Model Name: DHU 1.0 Brand: Aptiv
Marokko		MR 00035090 ANRT 2022
New Zealand		
Oman		TA-R/14553/22 D100428
Paraguay		NR: 2022-10-I-0659 Importør Rieder & Cia. Adresse: Avda España c/ Dr. Morra. Lokalt telefonnummer for importøren/forhandleren i Paraguay: +595 021-2190 700
Filippinene		ESD-RCE-2231790
Russland (EAC)		

Region	Merker og symboler	Spesifikasjon
USA og Canada		<p>FCC ID: LTQDHU1 IC: 3659A-DHU1 FCC § 15.19 Labelling requirements</p> <p>This device complies with part 15 of the FCC Rules and ISSED license-exempt RSS standard(s). Operation is subject to the following two conditions: (1) This device may not cause harmful interference, and (2) this device must accept any interference received, including interference that may cause undesired operation.</p> <p>Le présent appareil est conforme aux CNR d'ISED applicables aux appareils radio exempts de licence. L'exploitation est autorisée aux deux conditions suivantes: (1) l'appareil ne doit pas produire de brouillage, et (2) l'utilisateur de l'appareil doit accepter tout brouillage radioélectrique subi, même si le brouillage est susceptible d'en compromettre le fonctionnement.</p> <p>FCC § 15.21 Information to user</p> <p>Changes or modifications not expressly approved by the party responsible for compliance could void the user's authority to operate the equipment. NOTE: THE MANUFACTURER IS NOT RESPONSIBLE FOR ANY RADIO OR TV INTERFERENCE CAUSED BY UNAUTHORIZED MODIFICATIONS TO THIS EQUIPMENT. SUCH MODIFICATIONS COULD VOID THE USER'S AUTHORITY TO OPERATE THE EQUIPMENT.</p> <p>RF Exposure Requirements</p> <p>This equipment complies with FCC RF radiation exposure and Industry Canada RSS-102 RF exposure limits set forth for an uncontrolled environment. This device and its antenna must not be co-located or operating in conjunction with any other antenna or transmitter. To comply with FCC RF exposure and Industry Canada RSS-102 RF exposure compliance requirements, this grant is applicable to only Mobile Configurations. The antennas used for this transmitter must be installed to provide a separation distance of at least 20 cm from all persons and must not be co-located or operating in conjunction with any other antenna or transmitter.</p> <p>Cet équipement est conforme aux limites d'exposition aux rayonnements énoncées pour un environnement non contrôlé et respecte les règles d'exposition aux fréquences radioélectriques (RF) CNR-102 de l'IC. Cet équipement doit être installé et utilisé en gardant une distance de 20 cm ou plus entre le radiateur et le corps humain (à l'exception des extrémités : mains, poignets, pieds et chevilles).</p>
Vietnam		<p>Navn: BD CONSULTANT Kode: A00282014</p>
Zambia		ZMB/ZICTA/TA/2022/10/39
Bluetooth		
Avfall		

Frekvensbånd og utgangseffekt for EU-sertifisering CE (RED)

Bruksområde	Frekvens	Maksimal utgangseffekt
FM	87,5–108 MHz	
DAB	174,0–240,0 MHz	
Bluetooth	2400–2483,5 MHz	4 dBm (2,5 mW)
Bluetooth Low Energy	2400–2483,5 MHz	5 dBm (3,2 mW)
WLAN 2,4 GHz	2400–2483,5 MHz	14 dBm (25 mW)
WLAN 5 GHz	5150–5250 MHz	14 dBm (25 mW)
WLAN 5 GHz	5725–5850 MHz	14 dBm (25 mW)

Informasjon for registrering i Taiwan (BSMI)

□□□□: □□□□ (BT/WLAN)

Innholdet i denne førerveiledningen gjenspeiler brukerveiledningens tilstand på utskriftstidspunktet, og vil kanskje ikke være fullstendig gyldig i fremtiden. Du finner nærmere informasjon i den komplette versjonen av ansvarsfraskrivningen på første side.

???: DHU 1.0

?: / ?

Beskrivelse av kontaktpunkter og RoHS-tabell for sertifisering for Taiwan (BSMI)

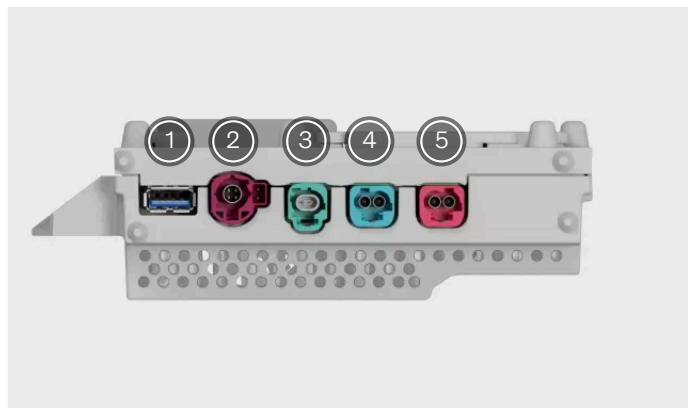

- ① USB-feilsøking
- ② USB 2.0
- ③ ? (Ethernet)
- ④ ? (kontakt for midtdisplay)
- ⑤ ? (parkeringshjelpkamera)

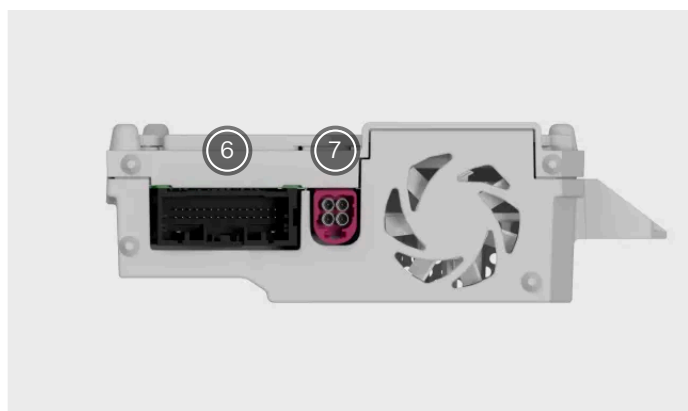

- ⑥ ? (hovedkontakt)
- ⑦ FM/DAB

RoHS-tabell						
? (BT/WLAN), ? : DHU 1.0						
??	????					
	?(Pb)	?(Hg)	?(Cd)	?(Cr+6)	?(PBB)	?(PBDE)
??	-	o	o	o	o	o
????	-	o	o	o	o	o
??	-	o	o	o	o	o
??	o	o	o	o	o	o

Meldingsmerke



Meldingsmerke i signalpanel.

Signaliserer om en farlig situasjon som hvis den ikke unngås, kan føre til mindre eller moderate materielle skader.

Informasjonsmerke



Merke uten signalpanel

Signaliserer viktig informasjon, men ingen fare for personskade eller materielle skader.

 **Nb!**

Avbildede merker

Merkene som er avbildet i veiledningen, er generiske fremstillinger av merkene i bilen. Brukerhåndboken viser bare plasseringen og hvilken type informasjon de inneholder. Den faktiske informasjonen om bilen er oppgitt på selve merkene.