

S60 2022 (21w46) Manual do utilizador

Versão 2026-03-10

Renúncia de responsabilidade

Dada a natureza dinâmica do produto baseado em software, o conteúdo deste PDF reflete a versão mais atualizada do manual do utilizador no momento da impressão. Como atualizamos e melhoramos continuamente os nossos produtos, determinado conteúdo pode não reproduzir a informação mais recente num momento posterior. Assim, recomendamos vivamente a utilização do manual do utilizador digital no mostrador central do seu automóvel para obter as informações mais precisas e atualizadas. Também pode aceder às informações na aplicação móvel da Volvo Cars.

Note que ao optar pela impressão do manual, não conseguimos garantir a validade das informações em momentos futuros, uma vez que podem ter ocorrido atualizações desde o momento da impressão. De modo a assegurar o nível mais elevado de segurança e utilização do produto ideal, recomendamos vivamente a consulta do manual do utilizador digital, que pode ser facilmente acedido através do mostrador central do seu automóvel.

Esta versão imprimível é genérica e não corresponde ao seu automóvel. Perante discrepâncias entre este manual imprimível e o manual que pode consultar no mostrador central do seu automóvel, prevalece este último.

Conteúdo

1. [Informação do proprietário](#)
 - 1.1 [Informação para o proprietário](#)
 - 1.2 [Manual de instruções e meio ambiente](#)
 - 1.3 [Como consultar o manual de instruções](#)
 - 1.4 [Manual de instruções no mostrador central](#)
 - 1.5 [Navegar no manual de instruções no mostrador central](#)
2. [O seu Volvo](#)
 - 2.1 [Áreas de inovação da Volvo](#)
 - 2.1.1 [Eficiência ambiental](#)
 - 2.1.2 [Sensus - conexão e entretenimento](#)
 - 2.2 [Volvo ID](#)
 - 2.2.1 [Volvo ID](#)
 - 2.2.2 [Criar uma Volvo ID](#)
 - 2.2.3 [Problemas ao iniciar sessão com Volvo ID](#)
 - 2.3 [Homologações e licenças](#)
 - 2.3.1 [Acordo de licença do mostrador do condutor](#)
 - 2.3.2 [Homologação do HomeLink®](#)
 - 2.3.3 [Acordo de licença para áudio e media](#)
 - 2.3.4 [Homologação Radio Equipment Directive](#)
 - 2.3.5 [Certificado de carregador](#)
 - 2.3.6 [Homologação do sistema de comando à distância](#)
 - 2.3.7 [Política de privacidade para clientes](#)
 - 2.3.8 [Condições dos serviços](#)
 - 2.3.9 [Acordo de licença do sistema de navegação](#)
 - 2.3.10 [Informação sobre substâncias na lista de substâncias candidatas \(CL\) de acordo com o regulamento REACH, artigo 33.1](#)
 - 2.3.11 [Spotify Acordo de licença](#)
 - 2.4 [Mostrador e comando no condutor em automóvel com volante à esquerda](#)
 - 2.5 [Mostrador e comando no condutor em automóvel com volante à direita](#)
 - 2.6 [Conexão de equipamentos à tomada de diagnóstico do veículo](#)

O conteúdo deste manual representa o estado do manual do utilizador no momento da impressão e pode não ser totalmente válido em momentos futuros. Para mais informações, consulte a primeira página para a declaração de responsabilidade completa.

- 2.7 [Distração do condutor](#)
- 2.8 [Mudança de mercado devido a importação ou transferência](#)
- 2.9 [Consultar o número de identificação do automóvel](#)
- 2.10 [Gravação de dados](#)
- 2.11 [Instalação de acessórios](#)
- 2.12 [Actualizações de software](#)
- 2.13 [Informação importante sobre acessórios e equipamento extra](#)
- 3. [Segurança](#)
 - 3.1 [Cintos de segurança](#)
 - 3.1.1 [Cintos de segurança](#)
 - 3.1.2 [Colocar e retirar o cinto de segurança](#)
 - 3.1.3 [Tensores dos cintos](#)
 - 3.1.4 [Reiniciar o tensor do cinto elétrico](#)
 - 3.1.5 [Avisador de porta e do cinto de segurança](#)
 - 3.2 [Airbags](#)
 - 3.2.1 [Airbags](#)
 - 3.2.2 [Airbags do condutor](#)
 - 3.2.3 [Airbag do passageiro](#)
 - 3.2.4 [Ativar e desativar o airbag do lado do passageiro](#)
 - 3.2.5 [Cortinas de colisão](#)
 - 3.2.6 [Cortinas de colisão](#)
 - 3.3 [Segurança para crianças](#)
 - 3.3.1 [Pontos de fixação da proteção de criança](#)
 - 3.3.1.1 [Pontos de fixação inferiores para proteção de criança](#)
 - 3.3.1.2 [Pontos de fixação i-Size/ISOFIX para proteção de criança](#)
 - 3.3.1.3 [Pontos de fixação superiores para proteção de criança](#)
 - 3.3.2 [Colocação de proteção de crianças](#)
 - 3.3.2.1 [Tabela para colocação de proteção de criança onde o cinto de segurança é utilizado](#)
 - 3.3.2.2 [Colocação da proteção de criança](#)
 - 3.3.2.3 [Montagem da proteção de criança](#)
 - 3.3.2.4 [Tabela geral para colocação de proteção de criança](#)
 - 3.3.2.5 [Informação detalhada do fabricante da cadeira de criança](#)
 - 3.3.2.6 [Tabela para colocação de proteção de criança ISOFIX](#)
 - 3.3.2.7 [Tabela para colocação de proteção de criança i-Size](#)
 - 3.3.3 [Ativar e desativar o bloqueio para crianças](#)
 - 3.3.4 [Segurança para crianças](#)
 - 3.3.5 [Proteção de criança](#)
 - 3.3.6 [Listas de tipo das proteções de criança da Volvo](#)
 - 3.3.7 [Ativar e desativar o airbag do lado do passageiro](#)
 - 3.4 [Modo segurança](#)
 - 3.4.1 [Acidente de trânsito](#)
 - 3.4.2 [Modo segurança](#)
 - 3.4.3 [Arrancar e deslocar o automóvel em modo de segurança](#)
 - 3.5 [Segurança](#)
 - 3.6 [Pedestrian Protection System](#)
 - 3.7 [Segurança na gravidez](#)
 - 3.8 [Whiplash Protection System](#)
- 4. [Mostradores e comando de voz](#)
 - 4.1 [Mostrador do condutor](#)
 - 4.1.1 [Indicadores e medidores no mostrador do condutor](#)
 - 4.1.1.1 [Indicador de combustível](#)
 - 4.1.1.2 [Medidor da temperatura exterior](#)

- 4.1.1.3 Indicador de mudanças
- 4.1.2 Computador de bordo
 - 4.1.2.1 Computador de bordo
 - 4.1.2.2 Mostrar dados de viagem no mostrador do condutor
 - 4.1.2.3 Reiniciar totalizador parcial do conta-quilómetros
 - 4.1.2.4 Mostrar estatísticas de condução no mostrador central
 - 4.1.2.5 Configurações das estatísticas de condução
- 4.1.3 Mostrador do condutor
- 4.1.4 Configurações do mostrador do condutor
- 4.1.5 Acordo de licença do mostrador do condutor
- 4.1.6 Menu de aplicações no mostrador do condutor
- 4.1.7 Gerir o menu de aplicações no mostrador do condutor
- 4.1.8 Símbolos de indicação e aviso
- 4.1.9 Mensagens no mostrador do condutor
- 4.1.10 Data e hora
- 4.2 Mostrador central
 - 4.2.1 Configuração
 - 4.2.1.1 Reiniciar dados do utilizador ao mudar de proprietário
 - 4.2.1.2 Alterar configurações na vista de topo do mostrador central
 - 4.2.1.3 Reiniciar configurações no mostrador central
 - 4.2.1.4 Abra a configuração de contexto no mostrador central
 - 4.2.1.5 Alterar unidades do sistema
 - 4.2.1.6 Desligar e alterar o volume do sistema sonoro no mostrador central
 - 4.2.1.7 Alterar idioma do sistema
 - 4.2.1.8 Alterar o aspeto do mostrador central
 - 4.2.1.9 Mostrar dados de viagem no mostrador do condutor
 - 4.2.1.10 Configurações das estatísticas de condução
 - 4.2.1.11 Configurações do mostrador do condutor
 - 4.2.1.12 Data e hora
 - 4.2.1.13 Configurações do head-up-display
 - 4.2.1.14 Condições de utilização e partilha de dados
 - 4.2.1.15 Ativar e desativar a partilha de dados
 - 4.2.1.16 Configurações da destrancagem
 - 4.2.1.17 Configurações do Care Key
 - 4.2.1.18 Configuração da indicação de trancagem
 - 4.2.1.19 Configurações da destrancagem sem chave
 - 4.2.1.20 Configuração da ativação automática do travão de estacionamento
 - 4.2.2 Perfis do condutor
 - 4.2.2.1 Perfis do condutor
 - 4.2.2.2 Alterar nome de um perfil do condutor
 - 4.2.2.3 Associar chave a perfil do condutor
 - 4.2.2.4 Proteger perfil do condutor
 - 4.2.2.5 Selecionar perfil do condutor
 - 4.2.2.6 Reiniciar configurações nos perfis do condutor
 - 4.2.3 Panorâmica geral do mostrador central
 - 4.2.4 Ativar e desativar o mostrador central
 - 4.2.5 Gerir o mostrador central
 - 4.2.6 Navegar nas vistas do mostrador central
 - 4.2.7 Gerir vistas parciais no mostrador central
 - 4.2.8 Símbolos no campo de estado do mostrador central
 - 4.2.9 Vista de função no mostrador central
 - 4.2.10 Deslocar aplicações e botões no mostrador central

- 4.2.11 Mensagem no mostrador central
- 4.2.12 Teclado no mostrador central
- 4.2.13 Inserir à mão caracteres, letras e palavras no mostrador central
- 4.2.14 Alterar idioma do teclado no mostrador central
- 4.2.15 Mostrar estatísticas de condução no mostrador central
- 4.2.16 Manual de instruções no mostrador central
- 4.2.17 Navegar no manual de instruções no mostrador central
- 4.3 Head-up-display
 - 4.3.1 Head-up-display
 - 4.3.2 Ativar e desativar o head-up-display
 - 4.3.3 Configurações do head-up-display
 - 4.3.4 Limpar o head-up-display
 - 4.3.5 Utilizar as posições memorizadas do banco, retrovisores e head-up-display
 - 4.3.6 Memorizar posições do banco, retrovisores e head-up-display
 - 4.3.7 Sistema de navegação no head-up-display
- 4.4 Símbolos e mensagens
 - 4.4.1 Gerir mensagens
 - 4.4.1.1 Mensagem no mostrador central
 - 4.4.1.2 Gerir mensagens no mostrador central
 - 4.4.1.3 Gerir mensagens guardadas a partir do mostrador central
 - 4.4.1.4 Mensagens no mostrador do condutor
 - 4.4.1.5 Gerir mensagens no mostrador do condutor
 - 4.4.1.6 Gerir mensagens guardadas a partir do mostrador do condutor
 - 4.4.2 Mensagens do BLIS
 - 4.4.3 Mensagens do City Safety
 - 4.4.4 Mensagens do Cross Traffic Alert
 - 4.4.5 Símbolos e mensagens do Comando de estabilidade eletrónico
 - 4.4.6 Símbolos e mensagens do controlo da velocidade adaptativo
 - 4.4.7 Símbolos e mensagens do Pilot Assist
 - 4.4.8 Símbolos e mensagens da Assistência de faixa de rodagem
 - 4.4.9 Apresentação no mostrador da assistência de faixa de rodagem
 - 4.4.10 Mensagens da Assistência de estacionamento activa
 - 4.4.11 Símbolos e mensagens da Assistência de estacionamento
 - 4.4.12 Símbolos e mensagens da câmara de assistência ao estacionamento
 - 4.4.13 Símbolos e mensagens da Assistência de direção perante risco de colisão
 - 4.4.14 Símbolos no campo de estado do mostrador central
 - 4.4.15 Símbolos de indicação e aviso
 - 4.4.16 Símbolos e mensagens da climatização de estacionamento
 - 4.4.17 Sobreaquecimento do motor e do sistema de propulsão
 - 4.4.18 Símbolos e mensagens da caixa de velocidades automática
- 4.5 Comando de voz
 - 4.5.1 Comandar por voz o comando da climatização
 - 4.5.2 Comandar por voz rádio e média
 - 4.5.3 Comando de voz
 - 4.5.4 Utilizar comando de voz
 - 4.5.5 Atualizar o comando de voz
 - 4.5.6 Dicas para melhorar o comando de voz
 - 4.5.7 Configurações do comando de voz
 - 4.5.8 Lista de comandos para comando de voz do sistema de navegação
 - 4.5.9 Comandar o telefone por voz
 - 4.5.10 Comando de voz de mensagens de texto
 - 4.5.11 Comandar por voz o sistema de navegação

- 4.6 Mostrador e comando no condutor em automóvel com volante à esquerda
- 4.7 Mostrador e comando no condutor em automóvel com volante à direita
- 5. Iluminação
 - 5.1 Iluminação exterior
 - 5.1.1 Iluminação de curvas ativa
 - 5.1.2 Máximos automáticos
 - 5.1.3 Utilizar os piscas
 - 5.1.4 Luzes de travões
 - 5.1.5 Luzes de nevoeiro traseiras
 - 5.1.6 Faróis de nevoeiro/luzes para curvas
 - 5.1.7 Médios
 - 5.1.8 Utilizar os máximos
 - 5.1.9 Utilizar a iluminação de segurança
 - 5.1.10 Adaptar o foco dos faróis
 - 5.1.11 Luzes de travagem de emergência
 - 5.1.12 Luzes de presença
 - 5.1.13 Duração luz aproximação
 - 5.1.14 Piscas de emergência
 - 5.1.15 Luzes diurnas
 - 5.1.16 Verificar as lâmpadas do atrelado
 - 5.2 Iluminação interior
 - 5.2.1 Iluminação interior
 - 5.2.2 Ajustar a iluminação interior
 - 5.3 Ajustar funções de luzes através do mostrador central
 - 5.4 Comando das luzes
- 6. Janelas, vidros e espelhos
 - 6.1 Espelhos retrovisores
 - 6.1.1 HomeLink®
 - 6.1.2 Espelhos retrovisores
 - 6.1.3 Ajustar a inclinação dos retrovisores exteriores
 - 6.1.4 Ajustar o antiencadeamento dos espelhos retrovisores
 - 6.1.5 Utilizar as posições memorizadas do banco, retrovisores e head-up-display
 - 6.1.6 Memorizar posições do banco, retrovisores e head-up-display
 - 6.1.7 Ativar e desativar o vidro traseiro e espelhos retrovisores com aquecimento elétrico
 - 6.1.8 Ativar e desativar arranque automático do desembaciador do vidro traseiro e dos retrovisores exteriores
 - 6.2 Para-brisas e vidro traseiro
 - 6.2.1 Pára-brisas danificado
 - 6.2.2 Escovas e líquido de lavagem
 - 6.2.3 Utilizar o sensor de chuva
 - 6.2.4 Ativar e desativar a função de memória do sensor de chuva
 - 6.2.5 Utilizar o lava para-brisas e lava faróis
 - 6.2.6 Utilizar limpa para-brisas
 - 6.2.7 Ativar e desativar o vidro traseiro e espelhos retrovisores com aquecimento elétrico
 - 6.2.8 Ativar e desativar arranque automático do desembaciador do vidro traseiro e dos retrovisores exteriores
 - 6.2.9 Ativar e desativar o desembaciador do para-brisas
 - 6.2.10 Ativar e desativar o início automático do desembaciador do para-brisas
 - 6.3 Vidros laterais e teto panorâmico
 - 6.3.1 Vidros elétricos
 - 6.3.2 Acionar os vidros elétricos
 - 6.3.3 Teto panorâmico
 - 6.3.4 Acionar o teto panorâmico
 - 6.3.5 Fecho automático da cortina para o sol do teto panorâmico

- 6.3.6 Utilizar a cortina para o sol
- 6.4 Janelas, vidros e espelhos
- 6.5 Proteção contra entalamento de vidros e cortinas para o sol
- 6.6 Sequência de reiniciação da proteção contra entalamento
- 6.7 Ativar e desativar o desembaciamento máximo
- 7. Bancos e volante
 - 7.1 Banco dianteiro
 - 7.1.1 Comando da climatização do banco dianteiro
 - 7.1.1.1 Ativar e desativar o aquecimento do banco dianteiro
 - 7.1.1.2 Ativar e desativar o arranque automático do banco dianteiro com aquecimento elétrico
 - 7.1.1.3 Comandar o nível do ventilador para o banco dianteiro
 - 7.1.1.4 Comandar a temperatura para o banco dianteiro
 - 7.1.1.5 Sincronizar temperatura
 - 7.1.1.6 Ativar e desativar o banco dianteiro ventilado
 - 7.1.2 Função memória do banco dianteiro
 - 7.1.2.1 Utilizar as posições memorizadas do banco, retrovisores e head-up-display
 - 7.1.2.2 Memorizar posições do banco, retrovisores e head-up-display
 - 7.1.3 Bancos dianteiros
 - 7.1.4 Banco dianteiro de comando elétrico
 - 7.1.5 Ajustar o banco dianteiro de comando elétrico
 - 7.1.6 Ajustar o banco do passageiro a partir do banco do condutor
 - 7.1.7 Banco dianteiro manual
 - 7.1.8 Panorâmica geral da multifuncionalidade do banco dianteiro
 - 7.1.9 Configurações de massagem no banco dianteiro
 - 7.1.10 Ajustar as configurações de massagem no banco dianteiro
 - 7.1.11 Ajustar o apoio lateral no banco dianteiro
 - 7.1.12 Ajustar a extensão da almofada do banco dianteiro
 - 7.1.13 Ajustar apoio lombar no banco dianteiro
 - 7.2 Banco traseiro
 - 7.2.1 Comando da climatização do banco traseiro
 - 7.2.1.1 Ativar e desativar o banco traseiro eletricamente aquecido
 - 7.2.1.2 Comandar o nível do ventilador para o banco traseiro
 - 7.2.1.3 Comandar a temperatura para o banco traseiro
 - 7.2.2 Banco traseiro
 - 7.2.3 Ajustar o encosto de cabeça do banco traseiro
 - 7.2.4 Rebater as costas do banco no banco traseiro
 - 7.2.5 Tampa de carga no banco traseiro
 - 7.3 Volante
 - 7.3.1 Força da direção dependente da velocidade
 - 7.3.2 Comando do volante e buzina
 - 7.3.3 Ajustar volante
 - 7.3.4 Bloqueio direção
 - 7.3.5 Ativar e desativar o volante com aquecimento
 - 7.3.6 Ativar e desativar o arranque automático do volante com aquecimento elétrico
- 8. Comando da climatização
 - 8.1 Comando da climatização
 - 8.1.1 Comandos da climatização do habitáculo
 - 8.1.1.1 Ativar a climatização regulada automaticamente
 - 8.1.1.2 Comandar o nível do ventilador para o banco traseiro
 - 8.1.1.3 Comandar o nível do ventilador para o banco dianteiro
 - 8.1.1.4 Ativar e desativar o ar condicionado
 - 8.1.1.5 Ativar e desativar a recirculação do ar

- 8.1.1.6 Ativar e desativar definição da hora da recirculação do ar
- 8.1.1.7 Comandar a temperatura para o banco traseiro
- 8.1.1.8 Comandar a temperatura para o banco dianteiro
- 8.1.1.9 Sincronizar temperatura
- 8.1.1.10 Alterar a distribuição de ar
- 8.1.2 Comando da climatização do assento e volante
 - 8.1.2.1 Ativar e desativar o volante com aquecimento
 - 8.1.2.2 Ativar e desativar o arranque automático do volante com aquecimento elétrico
 - 8.1.2.3 Ativar e desativar o banco traseiro eletricamente aquecido
 - 8.1.2.4 Ativar e desativar o aquecimento do banco dianteiro
 - 8.1.2.5 Ativar e desativar o arranque automático do banco dianteiro com aquecimento elétrico
 - 8.1.2.6 Ativar e desativar o banco dianteiro ventilado
- 8.1.3 Comando da climatização dos vidros e espelhos
 - 8.1.3.1 Ativar e desativar o vidro traseiro e espelhos retrovisores com aquecimento elétrico
 - 8.1.3.2 Ativar e desativar arranque automático do desembaciador do vidro traseiro e dos retrovisores exteriores
 - 8.1.3.3 Ativar e desativar o desembaciador do para-brisas
 - 8.1.3.4 Ativar e desativar o início automático do desembaciador do para-brisas
 - 8.1.3.5 Ativar e desativar o desembaciamento máximo
- 8.1.4 Comando da climatização
- 8.2 Distribuição de ar
 - 8.2.1 Ativar e desativar a recirculação do ar
 - 8.2.2 Ativar e desativar definição da hora da recirculação do ar
 - 8.2.3 Ativar e desativar o desembaciamento máximo
 - 8.2.4 Distribuição de ar
 - 8.2.5 Alterar a distribuição de ar
 - 8.2.6 Tabela com as opções de distribuição de ar
 - 8.2.7 Abrir, fechar e orientar as bocas de ventilação
- 8.3 Qualidade do ar
 - 8.3.1 Qualidade do ar
 - 8.3.2 Advanced Air Cleaner
 - 8.3.3 CleanZone
 - 8.3.4 Clean Zone Interior Package
 - 8.3.5 Interior Air Quality System
 - 8.3.6 Ativar e desativar o sensor de qualidade do ar
 - 8.3.7 Filtro do habitáculo
 - 8.3.8 Pré-tratamento
 - 8.3.9 Iniciar e desligar o pré-tratamento
 - 8.3.10 Aplicação Air Quality
- 8.4 Climatização de estacionamento
 - 8.4.1 Climatização temporizada
 - 8.4.1.1 Climatização temporizada
 - 8.4.1.2 Iniciar e desligar a climatização temporizada
 - 8.4.1.3 Definição da hora da climatização temporizada
 - 8.4.1.4 Ativar e desativar definição da hora da climatização temporizada
 - 8.4.1.5 Eliminar definição da hora da climatização temporizada
 - 8.4.1.6 Adicionar e editar definição da hora da climatização temporizada
 - 8.4.2 Pré-tratamento
 - 8.4.2.1 Pré-tratamento
 - 8.4.2.2 Iniciar e desligar o pré-tratamento
 - 8.4.3 Conforto de climatização no estacionamento
 - 8.4.3.1 Conforto de climatização no estacionamento
 - 8.4.3.2 Arrancar e desligar o conforto de climatização no estacionamento

- 8.4.4 Climatização de estacionamento
- 8.4.5 Símbolos e mensagens da climatização de estacionamento
- 8.4.6 Aquecedor de estacionamento
- 8.5 Aquecedor
 - 8.5.1 Aquecedor
 - 8.5.2 Aquecedor de estacionamento
 - 8.5.3 Aquecedor suplementar
 - 8.5.4 Ativar e desativar o arranque automático do aquecedor auxiliar
- 8.6 Comando da climatização
- 8.7 Comandar por voz o comando da climatização
- 8.8 Serviço no comando da climatização
- 8.9 Sensores de climatização
- 8.10 Zonas de climatização
- 8.11 Temperatura aparente
- 9. Chave, fechaduras e alarme
 - 9.1 Comando à distância
 - 9.1.1 Perfis do condutor
 - 9.1.1.1 Perfis do condutor
 - 9.1.1.2 Alterar nome de um perfil do condutor
 - 9.1.1.3 Associar chave a perfil do condutor
 - 9.1.1.4 Proteger perfil do condutor
 - 9.1.1.5 Selecionar perfil do condutor
 - 9.1.1.6 Reiniciar configurações nos perfis do condutor
 - 9.1.2 Associar chave a perfil do condutor
 - 9.1.3 Inibidor de arranque (imobilizador)
 - 9.1.4 Chaves
 - 9.1.5 Encomendar várias chaves
 - 9.1.6 Substituir a bateria da chave
 - 9.1.7 Trancar e destrancar com os botões da chave
 - 9.1.8 Care Key – chave limitada
 - 9.1.9 Configurações do Care Key
 - 9.1.10 Destrancar o porta-bagagens com pressão no botão
 - 9.1.11 Parte da chave destacável
 - 9.1.12 Trancar e destrancar com a parte da chave destacável
 - 9.1.13 Alcance da chave
 - 9.1.14 Homologação do sistema de comando à distância
 - 9.1.15 Localização das antenas do sistema de arranque e trancagem
 - 9.1.16 Posições de ignição
 - 9.1.17 Selecionar posição de ignição
 - 9.2 Trancagem e destrancagem
 - 9.2.1 Trancagem e destrancagem sem chave
 - 9.2.1.1 Abrir o porta-bagagens com movimento do pé
 - 9.2.1.2 Localização das antenas do sistema de arranque e trancagem
 - 9.2.1.3 Trancagem e destrancagem sem chave com superfície sensível ao toque
 - 9.2.1.4 Trancar e destrancar sem chave
 - 9.2.1.5 Configurações da destrancagem sem chave
 - 9.2.1.6 Destrancar o porta-bagagens sem chave
 - 9.2.2 Chaves
 - 9.2.3 Trancar e destrancar com os botões da chave
 - 9.2.4 Configurações da destrancagem
 - 9.2.5 Destrancar o porta-bagagens com pressão no botão
 - 9.2.6 Trancar e destrancar com a parte da chave destacável

- 9.2.7 Trancagem automática na condução
- 9.2.8 Trancagem total
- 9.2.9 Trancar e destrancar a partir do interior do automóvel
- 9.2.10 Destrancar o porta-bagagens a partir do interior do automóvel
- 9.2.11 Trancagem de serviço
- 9.2.12 Ativar e desativar a trancagem de serviço
- 9.2.13 Trancar e destrancar
- 9.2.14 Ativar e desativar o bloqueio para crianças
- 9.2.15 Indicador de trancagem
- 9.2.16 Configuração da indicação de trancagem
- 9.3 Alarme
 - 9.3.1 Alarme
 - 9.3.2 Ativar e desativar o alarme
 - 9.3.3 Nível de alarme reduzido
- 10. Apoio ao condutor
 - 10.1 Funções do controlo da velocidade
 - 10.1.1 Controlo da velocidade
 - 10.1.1.1 Controlo da velocidade
 - 10.1.1.2 Modo de espera do controlo da velocidade
 - 10.1.1.3 Ajustar a velocidade memorizada das funções de controlo da velocidade
 - 10.1.2 Controlo da velocidade adaptativo
 - 10.1.2.1 Controlo da velocidade adaptativo
 - 10.1.2.2 Símbolos e mensagens do controlo da velocidade adaptativo
 - 10.1.2.3 Modo de espera do controlo da velocidade adaptativo
 - 10.1.2.4 Travagem automática com funções de controlo da velocidade
 - 10.1.2.5 Ajustar a velocidade memorizada das funções de controlo da velocidade
 - 10.1.2.6 Mudança de objetivo com funções de controlo da velocidade
 - 10.1.2.7 Ajustar a duração de passagem ao veículo da frente
 - 10.1.2.8 Aviso das funções do controlo da velocidade perante risco de colisão
 - 10.1.3 Pilot Assist
 - 10.1.3.1 Travagem automática com funções de controlo da velocidade
 - 10.1.3.2 Ajustar a velocidade memorizada das funções de controlo da velocidade
 - 10.1.3.3 Mudança de objetivo com funções de controlo da velocidade
 - 10.1.3.4 Pilot Assist
 - 10.1.3.5 Apresentação no mostrador do controlo da velocidade adaptativo e Pilot Assist
 - 10.1.3.6 Símbolos e mensagens do Pilot Assist
 - 10.1.3.7 Modo de espera do Pilot Assist
 - 10.1.3.8 Ajustar a duração de passagem ao veículo da frente
 - 10.1.3.9 Diferença entre o Pilot Assist e a assistência de faixa de rodagem
 - 10.1.3.10 Aviso das funções do controlo da velocidade perante risco de colisão
 - 10.1.4 Apoio nas curvas
 - 10.1.4.1 Apoio nas curvas
 - 10.1.4.2 Ativar e desativar o apoio nas curvas
 - 10.1.4.3 Limitações do apoio nas curvas
 - 10.1.5 Assistência em ultrapassagem
 - 10.1.5.1 Assistência em ultrapassagem
 - 10.1.5.2 Utilizar assistência em ultrapassagem
 - 10.1.6 Funções do controlo da velocidade
 - 10.1.7 Botões do volante das funções do controlo da velocidade
 - 10.1.8 Selecionar e ativar as funções de controlo da velocidade
 - 10.1.9 Desativar funções de controlo da velocidade
 - 10.2 Funções do limitador de velocidade

- 10.2.1 Limitador de velocidade
 - 10.2.1.1 Limitador de velocidade
- 10.2.2 Limitador de velocidade automático
 - 10.2.2.1 Limitador de velocidade automático
- 10.3 Distância de aviso
 - 10.3.1 Distância de aviso
 - 10.3.2 Ativar e desativar a distância de aviso
 - 10.3.3 Limitações da distância de aviso
 - 10.3.4 Ajustar a duração de passagem ao veículo da frente
 - 10.3.5 Aviso das funções do controlo da velocidade perante risco de colisão
- 10.4 Blind Spot Information
 - 10.4.1 BLIS
 - 10.4.2 Ativar e desativar o BLIS
 - 10.4.3 Mensagens do BLIS
 - 10.4.4 Limitações do BLIS
- 10.5 Cross Traffic Alert
 - 10.5.1 Cross Traffic Alert
 - 10.5.2 Ativar e desativar o Cross Traffic Alert
 - 10.5.3 Mensagens do Cross Traffic Alert
 - 10.5.4 Limitações do Cross Traffic Alert
- 10.6 Rear Collision Warning
 - 10.6.1 Rear Collision Warning
 - 10.6.2 Limitações do Rear Collision Warning
- 10.7 Connected Safety
 - 10.7.1 Connected Safety
 - 10.7.2 Ativar e desativar o Connected Safety
 - 10.7.3 Limitações do Connected Safety
- 10.8 City Safety
 - 10.8.1 City Safety™
 - 10.8.2 Funções parciais do City Safety
 - 10.8.3 Definir a distância de aviso para City Safety
 - 10.8.4 Mensagens do City Safety
 - 10.8.5 Limitações do City Safety
 - 10.8.6 O City Safety trava perante trânsito em sentido contrário
 - 10.8.7 City Safety com trânsito a cruzar
 - 10.8.8 Limitações do City Safety com trânsito a cruzar
 - 10.8.9 City Safety auxílio de direção perante manobra evasiva
 - 10.8.10 Limitações do auxílio de direção City Safety em manobras evasivas
 - 10.8.11 Travagem automática em manobra evasiva evitada com City Safety
 - 10.8.12 Detecção de objectos com City Safety
- 10.9 Assistência de direção perante risco de colisão
 - 10.9.1 Assistência de direção perante risco de colisão
 - 10.9.2 Ativar ou desativar a assistência de direção perante risco de colisão
 - 10.9.3 Símbolos e mensagens da Assistência de direção perante risco de colisão
 - 10.9.4 Limitações da assistência de direção perante risco de colisão
 - 10.9.5 Assistência de direção perante risco de despiste
 - 10.9.6 Assistência de direção perante risco de colisão com trânsito em sentido contrário
 - 10.9.7 Assistência de direção perante risco de colisão traseira
- 10.10 Driver Alert Control
 - 10.10.1 Driver Alert Control
 - 10.10.2 Ativar e desativar o Driver Alert Control
 - 10.10.3 Selecionar guia para local de descanso em caso de aviso do Driver Alert Control

- 10.10.4 Limitações do Driver Alert Control
- 10.11 Assistência de faixa de rodagem
 - 10.11.1 Assistência de faixa de rodagem
 - 10.11.2 Ativar e desativar a assistência de faixa de rodagem
 - 10.11.3 Diferença entre o Pilot Assist e a assistência de faixa de rodagem
 - 10.11.4 Selecionar opção de assistência da Assistência de faixa de rodagem
 - 10.11.5 Símbolos e mensagens da Assistência de faixa de rodagem
 - 10.11.6 Apresentação no mostrador da assistência de faixa de rodagem
 - 10.11.7 Limitações da Assistência de faixa de rodagem
- 10.12 Sistema eletrónico de estabilidade
 - 10.12.1 Comando de estabilidade electrónico
 - 10.12.2 Símbolos e mensagens do Comando de estabilidade electrónico
 - 10.12.3 Comando de estabilidade electrónico no modo desportivo
 - 10.12.4 Ativar e desativar o modo desportivo do comando de estabilidade electrónico
- 10.13 Informação de placas de trânsito
 - 10.13.1 Informação de placas de trânsito
 - 10.13.2 Informação de placas de trânsito e Sensus Navigation
 - 10.13.3 Ativar e desativar a informação de placas de trânsito
 - 10.13.4 Limitações da informação de placas de trânsito
 - 10.13.5 Aviso de limitação de velocidade e câmara de velocidade da informação de placas de trânsito
 - 10.13.6 Ativar e desativar os avisos da informação de placas de trânsito
 - 10.13.7 Apresentação no mostrador da informação de placas de trânsito
- 10.14 Funções de estacionamento
 - 10.14.1 Sistema de Assistência de Estacionamento
 - 10.14.1.1 Assistência de estacionamento
 - 10.14.1.2 Assistência de estacionamento à frente, atrás e ao longo dos lados
 - 10.14.1.3 Ativar e desativar a assistência ao estacionamento
 - 10.14.1.4 Símbolos e mensagens da Assistência de estacionamento
 - 10.14.1.5 Limitações da assistência de estacionamento
 - 10.14.2 Assistência de estacionamento activa
 - 10.14.2.1 Assistência de estacionamento activa
 - 10.14.2.2 Variantes de estacionamento com assistência de estacionamento activa
 - 10.14.2.3 Utilizar a assistência de estacionamento activa
 - 10.14.2.4 Sair do estacionamento paralelo com assistência de estacionamento activa
 - 10.14.2.5 Mensagens da Assistência de estacionamento activa
 - 10.14.2.6 Limitações da Assistência de estacionamento activa
 - 10.14.3 Câmara de assistência ao estacionamento
 - 10.14.3.1 Câmara de assistência ao estacionamento
 - 10.14.3.2 Ativar a câmara de assistência ao estacionamento
 - 10.14.3.3 Símbolos e mensagens da câmara de assistência ao estacionamento
 - 10.14.3.4 Linhas auxiliares da câmara de assistência ao estacionamento
 - 10.14.3.5 Localização das câmaras de assistência ao estacionamento e área de receção
 - 10.14.3.6 Campo dos sensores da assistência de estacionamento
- 10.15 Unidade de câmara e de radar
 - 10.15.1 Manutenção recomendada para as unidades de câmara e de radar
 - 10.15.2 Símbolos e mensagens das unidades de câmara e de radar
 - 10.15.3 Limitações das unidades de câmara e de radar
 - 10.15.4 Unidade de câmara
 - 10.15.5 Unidade de radar
 - 10.15.6 Homologação da Unidade de radar
- 10.16 Sistema de apoio ao condutor
- 10.17 Verificação de segurança do sistema de auxílio ao condutor no arranque

- 10.18 Avisos de diferentes auxílios ao condutor
- 10.19 Força da direcção dependente da velocidade
- 10.20 Modos de condução ao utilizar a duração de passagem para o veículo
- 10.21 Travagem automática após uma colisão
- 11. Arranque e condução
 - 11.1 Arranque e paragem do automóvel
 - 11.1.1 Inibidor de arranque (imobilizador)
 - 11.1.2 Arrancar o automóvel
 - 11.1.3 Utilizar arranque assistido com outra bateria
 - 11.1.4 Desligar o automóvel
 - 11.1.5 Posições de ignição
 - 11.1.6 Selecionar posição de ignição
 - 11.2 Bloqueio de álcool
 - 11.2.1 Bloqueio de álcool
 - 11.3 Transmissão
 - 11.3.1 Função kickdown
 - 11.3.2 Função Launch
 - 11.3.3 Caixa de velocidades
 - 11.3.4 Transmissão automática
 - 11.3.5 Executar mudanças com caixa de velocidades automática
 - 11.3.6 Símbolos e mensagens da caixa de velocidades automática
 - 11.3.7 Tracção integral
 - 11.3.8 Inibidor do selector de mudanças
 - 11.3.9 Desactivar o inibidor automático do selector de mudanças
 - 11.3.10 Indicador de mudanças
 - 11.4 Travões
 - 11.4.1 Travão convencional
 - 11.4.1.1 Reforço de travagem
 - 11.4.1.2 Travar em pisos com sal
 - 11.4.1.3 Travar em pisos molhados
 - 11.4.1.4 Travão convencional
 - 11.4.1.5 Manutenção do sistema de travões
 - 11.4.2 Travão de estacionamento
 - 11.4.2.1 Travão de estacionamento
 - 11.4.2.2 Ativar e desativar o travão de estacionamento
 - 11.4.2.3 Estacionar em rampa
 - 11.4.2.4 Configuração da ativação automática do travão de estacionamento
 - 11.4.2.5 Perante avaria no travão de estacionamento
 - 11.4.3 Especificações do líquido dos travões
 - 11.4.4 Funções do travão
 - 11.4.5 Travão automático em repouso
 - 11.4.6 Ativar e desativar o travão automático em repouso
 - 11.4.7 Travagem automática após uma colisão
 - 11.4.8 Ajuda no arranque em subida
 - 11.4.9 Travagem regenerativa
 - 11.5 Modos de condução
 - 11.5.1 Travagem regenerativa
 - 11.5.2 Modos de condução
 - 11.5.3 Alterar o modo de condução
 - 11.5.4 Posição de condução Eco
 - 11.5.5 Ativar e desativar o modo de condução Eco com o botão de função
 - 11.5.6 Função Launch

- 11.5.7 Controlo de nível e amortecimento
- 11.5.8 Tracção integral
- 11.6 Função Arranque/Paragem
 - 11.6.1 Função Start/Stop
 - 11.6.2 Ativar e desativar a função arranque/paragem
- 11.7 Recomendações para a condução
 - 11.7.1 Reboque
 - 11.7.2 Ajuda no arranque em subida
 - 11.7.3 Travar em pisos com sal
 - 11.7.4 Travar em pisos molhados
 - 11.7.5 Estacionar em rampa
 - 11.7.6 Filtro de partículas da gasolina
 - 11.7.7 Bomba de gasolina
 - 11.7.8 Posição de condução Eco
 - 11.7.9 Condução económica
 - 11.7.10 Preparativos de longa viagem
 - 11.7.11 Sobrecarga da bateria de arranque
 - 11.7.12 Passagem a vau
 - 11.7.13 Condução no Inverno
 - 11.7.14 Sobreaquecimento do motor e do sistema de propulsão
 - 11.7.15 Conduzir com atrelado
- 11.8 Engate de reboque e atrelado
 - 11.8.1 Cargas e esfera de pressão
 - 11.8.2 Engate de reboque
 - 11.8.3 Especificações do engate de reboque
 - 11.8.4 Suporte de bicicletas montado no engate de reboque
 - 11.8.5 Engate de reboque retráctil e rebatível
 - 11.8.6 Conduzir com atrelado
 - 11.8.7 Estabilizador do atrelado
 - 11.8.8 Verificar as lâmpadas do atrelado
- 11.9 Combustível
 - 11.9.1 Indicador de combustível
 - 11.9.2 Utilizar combustível
 - 11.9.3 Gasolina
- 11.10 Reabastecimento
 - 11.10.1 Utilizar combustível
 - 11.10.2 Consumo de combustível e emissões de CO₂
 - 11.10.3 Bomba de gasolina
 - 11.10.4 Depósito de combustível - volume
 - 11.10.5 Abastecer com combustível
 - 11.10.6 Abrir e fechar a tampa do depósito
- 11.11 Limpeza dos gases de escape
 - 11.11.1 Filtro de partículas da gasolina
- 11.12 HomeLink
 - 11.12.1 HomeLink®
 - 11.12.2 Utilizar HomeLink®
 - 11.12.3 Programar HomeLink®
 - 11.12.4 Homologação do HomeLink®
- 11.13 Bússola
 - 11.13.1 Bússola
 - 11.13.2 Ativar e desativar a bússola
 - 11.13.3 Calibrar a bússola

- 11.14 Reboque e transporte
 - 11.14.1 Reboque
 - 11.14.2 Colocar e retirar o olhal de reboque
 - 11.14.3 Transporte
 - 11.14.4 Modo segurança
 - 11.14.5 Arrancar e deslocar o automóvel em modo de segurança
- 11.15 Perturbação de funcionamento
- 11.16 Acidente de trânsito
- 12. **Áudio, média e Internet**
 - 12.1 **Rádio**
 - 12.1.1 Rádio digital
 - 12.1.1.1 Rádio digital
 - 12.1.1.2 Ligação entre FM e rádio digital
 - 12.1.2 Comandar por voz rádio e média
 - 12.1.3 Rádio
 - 12.1.4 Iniciar o rádio
 - 12.1.5 Mudar banda de frequência e estação de rádio
 - 12.1.6 Procurar estação rádio
 - 12.1.7 Configurações do rádio
 - 12.1.8 Rádio RDS
 - 12.1.9 Memorizar canais de rádio na aplicação Favoritos Rádio
 - 12.2 **Leitor media**
 - 12.2.1 **Vídeo**
 - 12.2.1.1 Vídeo
 - 12.2.1.2 Reproduzir vídeo
 - 12.2.1.3 Reproduzir DivX®
 - 12.2.1.4 Configurações do vídeo
 - 12.2.2 Média através de Bluetooth®
 - 12.2.3 Ligar unidade através de Bluetooth®
 - 12.2.4 Comandar por voz rádio e média
 - 12.2.5 Leitor media
 - 12.2.6 Reproduzir media
 - 12.2.7 Comandar e mudar media
 - 12.2.8 Procurar média
 - 12.2.9 Formatos de média compatíveis
 - 12.2.10 Gracenote®
 - 12.2.11 Atualizar Gracenote®
 - 12.2.12 Media através da porta USB
 - 12.2.13 Ligar unidade através da porta USB
 - 12.2.14 Especificações técnicas das unidades USB
 - 12.3 **Telefone**
 - 12.3.1 **Ligação do telefone**
 - 12.3.1.1 Ligar automaticamente um telefone ao automóvel através de Bluetooth
 - 12.3.1.2 Ligar pela primeira vez um telefone ao automóvel através de Bluetooth
 - 12.3.1.3 Desconectar telefone Bluetooth ligado
 - 12.3.1.4 Alternar entre telefones Bluetooth ligados
 - 12.3.1.5 Remover unidades conectadas Bluetooth
 - 12.3.1.6 Perfis Bluetooth para o Sensus Connect
 - 12.3.1.7 Ligar manualmente um telefone ao automóvel através de Bluetooth
 - 12.3.2 **Apple CarPlay**
 - 12.3.2.1 Apple® CarPlay®
 - 12.3.2.2 Utilizar o Apple® CarPlay®

- 12.3.2.3 Dicas para a utilização da Apple® CarPlay®
 - 12.3.2.4 Configurações do Apple® CarPlay®
 - 12.3.3 Android Auto
 - 12.3.3.1 Android Auto
 - 12.3.3.2 Utilizar Android Auto
 - 12.3.3.3 Dicas para a utilização da Android Auto
 - 12.3.3.4 Configurações do Android Auto
 - 12.3.4 Configurações para unidades Bluetooth
 - 12.3.5 Compatibilidade Bluetooth com telefones
 - 12.3.6 Ligar o automóvel à Internet através de telefone conectado Bluetooth
 - 12.3.7 Telefone
 - 12.3.8 Comandar o telefone por voz
 - 12.3.9 Configurações do telefone
 - 12.3.10 Gerir a lista telefónica
 - 12.3.11 Gerir chamada telefónica
 - 12.3.12 Gerir mensagem de texto
 - 12.3.13 Configurações da mensagem de texto
 - 12.3.14 Carregador de telefone sem fios
 - 12.3.15 Utilizar o carregador de telefone sem fios
 - 12.3.16 Certificado de carregador
 - 12.4 Aplicações
 - 12.4.1 Aplicações disponível no automóvel
 - 12.4.1.1 Android Auto
 - 12.4.1.2 Aplicações disponíveis
 - 12.4.1.3 Apple® CarPlay®
 - 12.4.1.4 Aplicação Air Quality
 - 12.4.1.5 Google Local Search
 - 12.4.1.6 Record & Send
 - 12.4.1.7 Spotify
 - 12.4.1.8 Tuneln
 - 12.4.1.9 Utilizar Tuneln
 - 12.4.1.10 Weather
 - 12.4.1.11 WikiLocations
 - 12.4.1.12 Yelp
 - 12.4.1.13 Estado do automóvel
 - 12.4.1.14 Download Center
 - 12.4.2 Aplicações
 - 12.4.3 Descarregar aplicações
 - 12.4.4 Remover aplicações
 - 12.4.5 Actualizar aplicações
 - 12.4.6 Volvo ID
 - 12.4.7 Criar uma Volvo ID
 - 12.5 Ligação à Internet
 - 12.5.1 Serviços conectados
 - 12.5.1.1 Connected Safety
 - 12.5.1.2 Aplicações
 - 12.5.1.3 Condições de utilização e partilha de dados
 - 12.5.1.4 Ativar e desativar a partilha de dados
 - 12.5.1.5 Partilha de dados do Volvo On Call
 - 12.5.1.6 Partilha de dados do perfil de condutor
 - 12.5.1.7 Partilha de dados dos serviços
 - 12.5.1.8 Volvo ID

- 12.5.1.9 Criar uma Volvo ID
- 12.5.1.10 Informação de trânsito em tempo real
- 12.5.1.11 Volvo On Call
- 12.5.2 Dicas para utilizar a ligação Bluetooth
- 12.5.3 Ligar o automóvel à Internet através de telefone conectado Bluetooth
- 12.5.4 Automóvel ligado à Internet
- 12.5.5 Dicas para problemas com a ligação à Internet
- 12.5.6 Partilhar Internet no automóvel a partir de hotspot Wi-Fi
- 12.5.7 Ligar o automóvel à Internet através de telefone (Wi-Fi)
- 12.5.8 Ligar o automóvel à Internet através de modem automóvel (cartão SIM)
- 12.5.9 Configurações do modem do automóvel
- 12.5.10 Ligação à Internet fraca ou inexistente
- 12.5.11 Remover rede Wi-Fi
- 12.5.12 Tecnologia e segurança da partilha Wi-Fi
- 12.6 Áudio, média e Internet
- 12.7 Acordo de licença para áudio e media
- 12.8 Capacidade de armazenamento no disco rígido
- 12.9 Definições áudio
- 12.10 Aviso para som demasiado alto
- 12.11 Experiência áudio
- 12.12 Política de privacidade para clientes
- 12.13 Sensus - conexão e entretenimento
- 12.14 Condições dos serviços
- 13. Volvo On Call
 - 13.1 Serviços Volvo On Call
 - 13.1.1 Ajuda com Volvo On Call
 - 13.1.2 Ajuda urgente com Volvo On Call
 - 13.1.3 Alarme de colisão automático com Volvo On Call
 - 13.1.4 Enviar destino para o sistema de navegação do automóvel através da assistência a clientes Volvo On Call
 - 13.1.5 Inibidor de arranque acionado à distância com Volvo On Call
 - 13.1.6 Destrancagem à distância com Volvo On Call
 - 13.1.7 Seguimento de veículo furtado com Volvo On Call
 - 13.1.8 Aviso de roubo com Volvo On Call
 - 13.1.9 Assistência em viagem com Volvo On Call
 - 13.1.10 Serviço de apoio cliente através do Volvo On Call
 - 13.2 Informação prática sobre Volvo On Call
 - 13.2.1 Começar com o Volvo On Call
 - 13.2.2 Prioridade entre a assistência a clientes Volvo On Call e a central de alarme
 - 13.2.3 Código PIN para Volvo On Call
 - 13.2.4 Bateria de reserva do Volvo On Call
 - 13.2.5 Volvo On Call no estrangeiro
 - 13.2.6 Disponibilidade Volvo On Call
 - 13.2.7 Mudança de proprietário com Volvo On Call
 - 13.3 A aplicação Volvo Cars
 - 13.3.1 A aplicação Volvo Cars
 - 13.4 Partilha de dados do Volvo On Call
 - 13.5 Volvo On Call
 - 13.6 Subscrição Volvo On Call
 - 13.7 Renovar subscrição Volvo On Call
 - 13.8 Mensagens do Volvo On Call
- 14. eCall
 - 14.1 eCall

- 14.2 Ajuda urgente com eCall
- 14.3 Alarme de colisão automático com eCall
- 14.4 Assistência em viagem
- 15. Navegação
 - 15.1 Indique destino
 - 15.1.1 Indicar destino diretamente no mapa
 - 15.1.2 Indicar destino com endereço
 - 15.1.3 Indicar destino com pesquisa por texto livre
 - 15.1.4 Indicar destino com ponto de interesse
 - 15.1.5 Indicar destino com último/favoritos/biblioteca
 - 15.1.6 Indicar destino com Send to Car
 - 15.1.7 Selecionar desvio no sistema de navegação
 - 15.1.8 Enviar destino para o sistema de navegação do automóvel através da assistência a clientes Volvo On Call
 - 15.2 Itinerário e percurso
 - 15.2.1 Cartão de informações no sistema de navegação
 - 15.2.2 Mostrar pontos de interesse ao longo do itinerário
 - 15.2.3 Itinerário
 - 15.2.4 Mostrar percurso alternativo
 - 15.2.5 Editar ou eliminar itinerário
 - 15.2.6 Mostrar itinerário
 - 15.2.7 Mostrar pontos de orientação no itinerário
 - 15.2.8 Selecionar desvio no sistema de navegação
 - 15.3 Informação de trânsito
 - 15.3.1 Cartão de informações no sistema de navegação
 - 15.3.2 Selecionar desvio no sistema de navegação
 - 15.3.3 Perturbações de trânsito no mapa
 - 15.3.4 Mostrar perturbações de trânsito ao longo do itinerário
 - 15.3.5 Informação de trânsito em tempo real
 - 15.3.6 Ativar e desativar informação de trânsito em tempo real
 - 15.4 Configurações da navegação
 - 15.4.1 Configurações do mapa
 - 15.4.2 Configurações do sistema de navegação
 - 15.4.3 Configurações de itinerário e orientação
 - 15.4.4 Configurações para trânsito
 - 15.5 Atualização de mapa
 - 15.5.1 Atualizar mapas a partir do automóvel ligado à Internet
 - 15.5.2 Atualizar mapas através de computador e USB
 - 15.5.3 Atualização de mapa
 - 15.6 Lista de comandos para comando de voz do sistema de navegação
 - 15.7 Sensus Navigation
 - 15.8 Ativar e desativar o sistema de navegação
 - 15.9 Comandar por voz o sistema de navegação
 - 15.10 Perguntas frequentes sobre o sistema de navegação
 - 15.11 Símbolos e botões no sistema de navegação
 - 15.12 Acordo de licença do sistema de navegação
 - 15.13 Sistema de navegação no mostrador central
 - 15.14 Sistema de navegação no mostrador do condutor
 - 15.15 Ativar e desativar o sistema de navegação no mostrador do condutor
 - 15.16 Sistema de navegação no head-up-display
 - 15.17 Propor nova informação de mapa com Map Creator
 - 15.18 Fornecedor de informação de trânsito
- 16. Rodas e pneus

- 16.1 Substituição de rodas
 - 16.1.1 Substituir a roda
 - 16.1.2 Macaco
 - 16.1.3 Porcas das jantes
 - 16.1.4 Roda sobresselente
 - 16.1.5 Manusear a roda sobresselente
 - 16.1.6 Correntes para a neve
 - 16.1.7 Pneus de inverno
 - 16.1.8 Furo
 - 16.1.9 Kit de ferramentas
 - 16.2 Pneus
 - 16.2.1 Designação de dimensões dos pneus
 - 16.2.2 Pressão de pneus aprovada
 - 16.2.3 Sentido de rotação das rodas
 - 16.2.4 Indicador de desgaste no pneu
 - 16.2.5 Designação de dimensões das jantes
 - 16.2.6 Índice de carga e classe de velocidade mínimos permitidos para os pneus
 - 16.3 Pressão dos pneus
 - 16.3.1 Monitorização da pressão dos pneus
 - 16.3.1.1 Sistema de monitorização da pressão dos pneus
 - 16.3.1.2 Ver o estado da pressão dos pneus no mostrador central
 - 16.3.1.3 Medidas perante aviso de pressão dos pneus demasiado baixa
 - 16.3.1.4 Guardar novo valor de referência da monitorização da pressão dos pneus
 - 16.3.1.5 Mensagens da monitorização da pressão dos pneus
 - 16.3.2 Verificar a pressão dos pneus
 - 16.3.3 Ajustar a pressão dos pneus
 - 16.3.4 Localização do autocolante da pressão dos pneus
 - 16.4 Reparação de emergência de pneus furados
 - 16.4.1 Kit de reparação de pneus
 - 16.4.2 Bombear o pneu com o compressor do kit de reparação de pneus furados
 - 16.4.3 Utilizar o kit de reparação de pneus furados
 - 16.5 Condução no inverno
 - 16.5.1 Correntes para a neve
 - 16.5.2 Pneus de inverno
 - 16.5.3 Preparativos de longa viagem
 - 16.5.4 Condução no Inverno
 - 16.6 Pneu
 - 16.7 Dimensões de roda e pneu aprovadas
- 17. Carga, arrumação e habitáculo
 - 17.1 Carga
 - 17.1.1 Recomendações para a carga
 - 17.1.2 Ganchos para sacos de compras
 - 17.1.3 Olhais de fixação de carga
 - 17.1.4 Carga no tejadilho e carga em barras de carga
 - 17.1.5 Suporte de bicicletas montado no engate de reboque
 - 17.1.6 Conduzir com atrelado
 - 17.2 Compartimento da bagagem
 - 17.2.1 Compartimento da bagagem
 - 17.2.2 Ganchos para sacos de compras
 - 17.2.3 Mala de primeiros socorros
 - 17.2.4 Olhais de fixação de carga
 - 17.2.5 Triângulo de sinalização de perigo

- 17.2.6 Destrancar o porta-bagagens com pressão no botão
- 17.2.7 Abrir o porta-bagagens com movimento do pé
- 17.2.8 Destrancar o porta-bagagens a partir do interior do automóvel
- 17.2.9 Destrancar o porta-bagagens sem chave
- 17.2.10 Fusíveis compartimento da bagagem
- 17.3 Arrumação e habitáculo
 - 17.3.1 Interior do habitáculo
 - 17.3.2 Tomada eléctrica
 - 17.3.3 Utilizar a tomada eléctrica
 - 17.3.4 Utilizar o porta-luvas
 - 17.3.5 Proteção solar
 - 17.3.6 Consola de túnel
 - 17.3.7 Fusíveis sob o porta-luvas
- 17.4 Tapa de carga no banco traseiro
- 18. Manutenção e serviço de manutenção
 - 18.1 Manutenção do automóvel
 - 18.1.1 Limpeza interior
 - 18.1.1.1 Limpar o mostrador central
 - 18.1.1.2 Limpar o mostrador do condutor
 - 18.1.1.3 Limpar o head-up-display
 - 18.1.1.4 Limpar o volante em couro
 - 18.1.1.5 Limpar os cintos de segurança
 - 18.1.1.6 Limpeza do interior
 - 18.1.1.7 Limpar o chão e os tapetes acessórios em têxtil
 - 18.1.1.8 Limpar elementos interiores de plástico, metal e madeira
 - 18.1.1.9 Limpar os estofos
 - 18.1.1.10 Limpar estofos em têxtil e estofos do forro do tejadilho
 - 18.1.2 Limpeza exterior
 - 18.1.2.1 Limpar as lâmpadas exteriores
 - 18.1.2.2 Limpar a escova do limpa-para-brisas
 - 18.1.2.3 Pintura do automóvel
 - 18.1.2.4 Códigos de pintura
 - 18.1.2.5 Melhoramento de pequenos danos na pintura
 - 18.1.2.6 Limpar o exterior
 - 18.1.2.7 Proteção anti-corrosão
 - 18.1.2.8 Lavagem automática do automóvel
 - 18.1.2.9 Limpar os elementos em plástico, borracha e decorativos exteriores
 - 18.1.2.10 Limpar as jantes
 - 18.1.2.11 Lavagem à mão
 - 18.1.2.12 Lavagem de alta pressão
 - 18.1.2.13 Polir e encerar
 - 18.2 Escova do limpa-para-brisas e líquido de lava para-brisas
 - 18.2.1 Escovas e líquido de lavagem
 - 18.2.2 Colocar a escova do limpa-para-brisas em modo de serviço
 - 18.2.3 Reabastecer líquido de lavagem
 - 18.2.4 Substituir a escova do limpa-para-brisas
 - 18.3 Substituição de lâmpada
 - 18.3.1 Substituição de lâmpada
 - 18.3.2 Verificar as lâmpadas do atrelado
 - 18.4 Compartimento do motor
 - 18.4.1 Reabastecer líquido de lavagem
 - 18.4.2 Especificações do líquido dos travões

- 18.4.3 Abrir e fechar o capô
 - 18.4.4 Panorâmica geral do compartimento do motor
 - 18.4.5 Líquido de arrefecimento
 - 18.4.6 Encher com líquido de arrefecimento
 - 18.4.7 Óleo do motor
 - 18.4.8 Verificar e abastecer óleo do motor
 - 18.4.9 Especificações do óleo do motor
 - 18.4.10 Fusíveis no compartimento do motor
 - 18.5 Ferramentas e acessórios
 - 18.5.1 Macaco
 - 18.5.2 Kit de reparação de pneus
 - 18.5.3 Mala de primeiros socorros
 - 18.5.4 Triângulo de sinalização de perigo
 - 18.5.5 Kit de ferramentas
 - 18.6 Fusíveis
 - 18.6.1 Fusíveis e centrais eléctricas
 - 18.6.2 Substituir fusível
 - 18.6.3 Fusíveis sob o porta-luvas
 - 18.6.4 Fusíveis compartimento da bagagem
 - 18.6.5 Fusíveis no compartimento do motor
 - 18.7 Bateria
 - 18.7.1 Substituir a bateria da chave
 - 18.7.2 Sobrecarga da bateria de arranque
 - 18.7.3 Utilizar arranque assistido com outra bateria
 - 18.7.4 Baterias e alimentação de energia
 - 18.7.5 Reciclagem das baterias
 - 18.7.6 Símbolos nas baterias
 - 18.7.7 Bateria de arranque
 - 18.7.8 Bateria de apoio
 - 18.8 Serviço
 - 18.8.1 Serviço no comando da climatização
 - 18.8.2 Programa de manutenção da Volvo
 - 18.9 Estado do automóvel
 - 18.9.1 Estado do automóvel
 - 18.9.2 Enviar informação do automóvel para a oficina
 - 18.10 Download Center
 - 18.10.1 Download Center
 - 18.10.2 Atualizar software através do Download Center
 - 18.10.3 Dicas para problemas com as atualizações através do Download Center
 - 18.11 Manutenção recomendada para as unidades de câmara e de radar
 - 18.12 Manutenção do sistema de travões
 - 18.13 Perturbação de funcionamento
 - 18.14 Transferência de dados entre o automóvel e a oficina através de Wi-Fi
 - 18.15 Elevar o automóvel
19. Especificações
- 19.1 Pesos e medidas
 - 19.1.1 Cargas e esfera de pressão
 - 19.1.2 Medidas
 - 19.1.3 Pesos
 - 19.1.4 Especificações do engate de reboque
 - 19.2 Especificações do motor
 - 19.2.1 Especificações de motor

- 19.2.2 Condições de condução desfavoráveis para o óleo do motor
- 19.2.3 Especificações do óleo do motor
- 19.3 Especificações de líquidos e lubrificantes
 - 19.3.1 Reabastecer líquido de lavagem
 - 19.3.2 Especificações do ar condicionado
 - 19.3.3 Especificações do líquido dos travões
 - 19.3.4 Especificações do óleo da transmissão
 - 19.3.5 Depósito de combustível - volume
 - 19.3.6 Condições de condução desfavoráveis para o óleo do motor
 - 19.3.7 Especificações do óleo do motor
- 19.4 Especificações de rodas e pneus
 - 19.4.1 Pressão de pneus aprovada
 - 19.4.2 Dimensões de roda e pneu aprovadas
 - 19.4.3 Índice de carga e classe de velocidade mínimos permitidos para os pneus
- 19.5 Modelo
- 19.6 Consumo de combustível e emissões de CO₂

1. Informação do proprietário

1.1. Informação para o proprietário

A informação para o proprietário encontra-se disponível em vários formatos, tanto digitais como impressos. O manual de instruções está disponível no mostrador central do automóvel e na página de apoio da Volvo Cars. No porta-luvas encontra-se um suplemento do manual de instruções com, por exemplo, informação sobre fusíveis e especificações. Pode ser encomendado posteriormente um manual de instruções impresso.

Mostrador central do automóvel ^[1]

No mostrador central, desça a vista de topo e pressione em **Manual instruções**. Aqui pode-se navegar visualmente por imagens exteriores e interiores do automóvel. A informação pode ser pesquisada e também pode ser distribuída em categorias.

Página de apoio da Volvo Cars

Na página web e na página de apoio Volvo Cars existe informação adicional relativa ao seu automóvel.

Aceda em [volvocars.com/intl/support](https://www.volvocars.com/intl/support) [<https://www.volvocars.com/intl/support>] e selecione o seu país. A página está disponível para a maioria dos mercados.

Na página de apoio existem dados de contacto para apoio ao cliente e do Concessionário Volvo mais próximo. Se o seu automóvel estiver equipado com Sensus Navigation também existe a possibilidade de descarregar mapas.

Informação impressa

No porta-luvas existe um suplemento do manual de instruções ^[1] que contém informação sobre fusíveis e especificações, assim como um resumo de informação importante e prática.

Consoante o nível de equipamentos selecionado, o mercado, etc. pode também existir informação adicional no automóvel no formato impresso.

Pode ser encomendado posteriormente um manual impresso e respetivo suplemento. Contacte um revendedor Volvo para proceder à encomenda.

Importante

O condutor é sempre o responsável pelo veículo ser conduzido de forma segura e pelo cumprimento das leis e normas aplicáveis. Também é importante que o automóvel seja cuidado e tratado de acordo com as recomendações da Volvo presentes na informação do proprietário.

Perante diferenças entre a informação apresentada no mostrador central e a informação impressa, aplica-se sempre a informação impressa.

i Nota

Ao mudar de idioma no mostrador central alguma informação do proprietário pode não corresponder à legislação e à regulamentação nacional ou local. Não mude para um idioma de difícil compreensão, pois pode ser difícil de voltar a recuar na estrutura no ecrã.

[1] Para os mercados sem manual de instruções no mostrador central o automóvel é fornecido com um manual de instruções integral impresso.

1.2. Manual de instruções e meio ambiente

O manual de instruções é impresso em papel originário de florestas controladas.

O símbolo Forest Stewardship Council (FSC)[®] indica que a pasta de papel utilizada na impressão do manual de instruções é proveniente de florestas com certificação FSC[®] ou de outras fontes controladas.



1.3. Como consultar o manual de instruções

Antes da primeira condução leia o manual de instruções para aprender sobre o seu novo automóvel.

A leitura do manual de instruções é um método para se familiarizar com as novas funções, obter instruções sobre como lidar com o automóvel em diferentes situações e de tirar partido de todos os dispositivos do automóvel. Preste atenção às instruções de segurança contidas no manual de instruções.

O desenvolvimento dos nossos produtos é um trabalho constante. Modificações podem implicar que a informação, descrições ou ilustrações no manual de instruções difiram do equipamento do automóvel. Reservamo-nos o direito de introduzir alterações sem aviso prévio.

© Volvo Car Corporation

Acessório/opção

Em complemento ao equipamento de série, o manual do proprietário descreve também opções (equipamento montado de fábrica) e certos acessórios (equipamento extra montado posteriormente).

Todos os tipos de opções/acessórios conhecidos à data desta publicação estão assinalados com um asterisco: *.

Os equipamentos descritos no manual de instruções não se encontram instalados em todos os automóveis - estes encontram-se equipados de modo a corresponder às necessidades dos vários mercados, às leis e regulamentos, nacionais ou locais.

O conteúdo deste manual representa o estado do manual do utilizador no momento da impressão e pode não ser totalmente válido em momentos futuros. Para mais informações, consulte a primeira página para a declaração de responsabilidade completa.

O objetivo do manual de instruções é o esclarecimento de todas as funções, opções e acessórios possíveis num Volvo. Não foi concebido com a garantia que todas essas funções e opções estão incluídas em todos os automóveis. Determinada terminologia pode divergir da terminologia utilizada na venda, promoção e material publicitário.

Perante dúvidas sobre quais os equipamentos standard ou opção/acessório, contacte um revendedor Volvo.

Textos especiais



Aviso

Os textos "Aviso" informam sobre risco de danos pessoais.



Importante

Os textos "Importante" informam sobre risco de danos materiais.

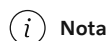

Nota

Os textos "Nota" fornecem conselhos ou sugestões que facilitam a utilização de, por exemplo, detalhes ou funções.

Autocolantes

O automóvel possui diferentes tipos de autocolantes que se destinam a transmitir informação importante de modo claro. Os autocolantes existentes no automóvel possuem diferentes graus de importância/informação.

Aviso de danos pessoais

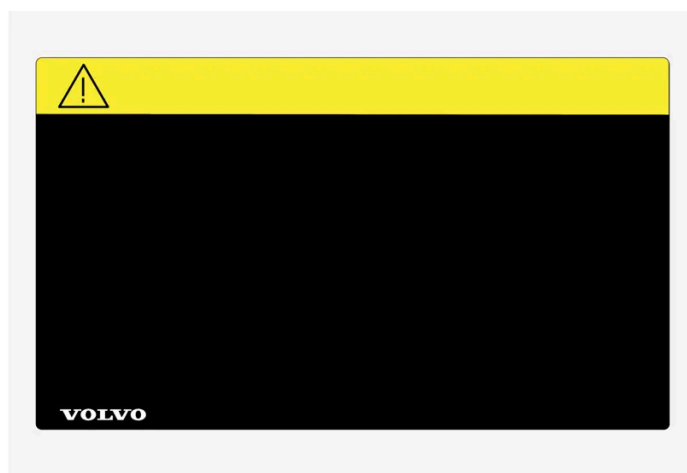

Símbolos pretos ISO em fundo amarelo, texto/ilustração branco em fundo preto. Utilizado para indicar existência de perigo que, caso o aviso seja ignorado, possa resultar em graves danos pessoais ou morte.

Risco de danos materiais



Símbolos ISO brancos e texto/ilustração brancos em campo de aviso preto ou azul e campo de mensagem. Utilizado para indicar existência de perigo que, caso o aviso seja ignorado, possa resultar em graves danos materiais.

Informação

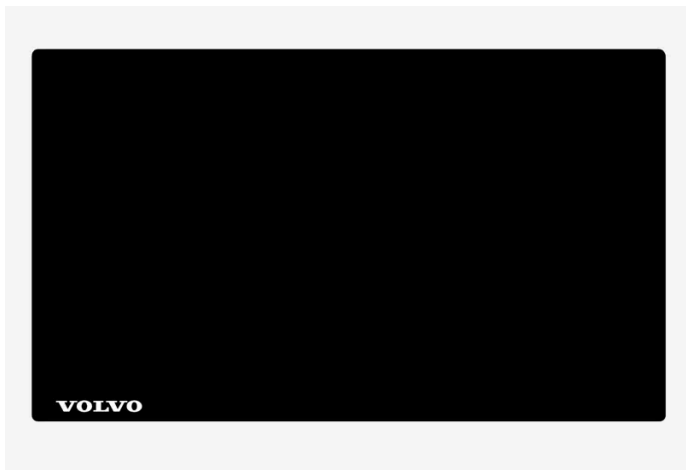

Símbolos brancos ISO e texto/ilustração branco em fundo preto.

Nota

Os autocolantes que aparecem no manual do proprietário não pretendem ser cópias exactas dos existentes no automóvel. O objectivo é indicar o aspecto e a localização aproximadas no automóvel. A informação relativa ao seu automóvel encontra-se no autocolante do seu automóvel.

Imagens e videoclipes

As imagens e videoclipes utilizados no manual de instruções são por vezes ilustrativas e destinam-se a proporcionar uma perspetiva global ou a exemplificar uma determinada função. Estas podem divergir do aspeto do automóvel consoante o nível de equipamentos e mercado.

* Opção/acessório.

1.4. Manual de instruções no mostrador central

O manual de instruções está disponível no mostrador central^[1].

Importante

Para usufruir dos importantes avisos de segurança e para desfrutar da melhor experiência possível, a Volvo recomenda a leitura da informação integral dos manuais relativa às várias categorias no mostrador central antes da primeira condução do automóvel.

Importante

O condutor é sempre o responsável pelo veículo ser conduzido de forma segura e pelo cumprimento das leis e normas aplicáveis. Também é importante que o automóvel seja cuidado e tratado de acordo com as recomendações da Volvo presentes na informação do proprietário.

Encontrar informação no mostrador central do automóvel

Pode aceder ao manual de instruções:

1. Fazendo uma passagem de cima para baixo no mostrador central para abrir a vista de topo.
2. Pressione em **Manual de instruções**.

Encontre informação:

- utilizando a função de busca
- navegando visualmente com imagens exteriores e interiores
- clicando nas categorias.

Nota

O manual de instruções digital não está disponível durante a condução.

A mudança de idioma no mostrador central pode implicar que alguma informação do manual não corresponda às leis e normas nacionais ou locais. Não mude para um idioma de difícil compreensão, poderá ser difícil de reverter na estrutura no ecrã.

Atalho para informação relacionada no manual

Na vista de topo existe um atalho que abre um artigo no manual de instruções relacionado com o conteúdo apresentado no ecrã. Por ex.: **Navegação Manual** – é um atalho para um artigo relacionado com a navegação.

Aplica-se apenas a algumas aplicações no automóvel. Para aplicações de terceiro descarregadas, por exemplo, não é possível aceder a artigos específicos das aplicações.

Informação impressa e sítio de apoio

Consoante o nível de equipamentos selecionado, o mercado, etc. pode também existir informação adicional no automóvel no formato impresso.

Os respetivos suplementos podem ser posteriormente encomendados. Contacte um revendedor Volvo para proceder à encomenda.

O manual de instruções também está em [volvocars.com/intl/support](https://www.volvocars.com/intl/support) [<https://www.volvocars.com/intl/support>].

Nota

Se a informação no manual de instruções digital e no suplemento impresso **Temas selecionados do manual de instruções** divergirem entre si, a informação impressa é sempre válida.

^[1] Aplicável para a maioria dos mercados.

1.5. Navegar no manual de instruções no mostrador central

O manual de instruções digital pode ser acedido a partir da vista de topo do mostrador central no automóvel. O conteúdo é pesquisável e os vários capítulos foram concebidos de modo a serem facilmente navegáveis.

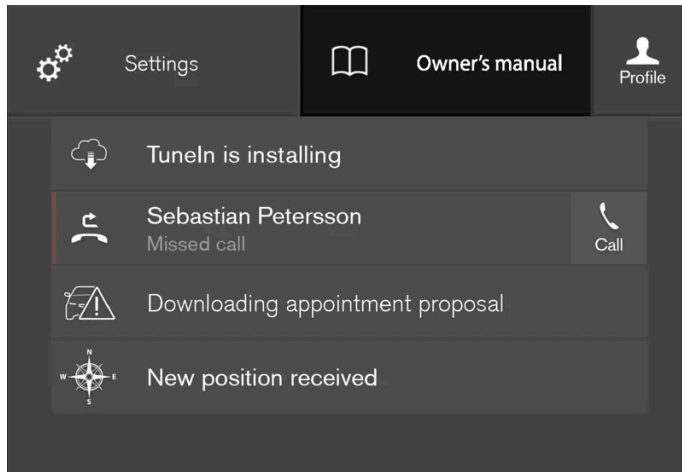

O manual de instruções é acedido a partir da vista de topo.

1. Para abrir o manual de instruções - desça a vista de topo no mostrador central e pressione em **Manual instruções**.

Existe uma série de opções para encontrar informação no manual de instruções. Pode aceder a partir da página inicial do manual de instruções ou a partir do menu de topo.

Abrir o menu no menu de topo

1. Pressione em ☰ na faixa superior do manual de instruções.
- > Abre-se um menu com diferentes opções para encontrar informação:

Página inicial



Pressione no símbolo para retroceder para a página inicial do manual de instruções.



Categorias



Os artigos no manual do proprietário estão estruturados em categorias principais e sub-categorias. O mesmo artigo pode aparecer em várias categorias, para uma identificação mais facilitada.

1. Pressione **Categorias**.

O conteúdo deste manual representa o estado do manual do utilizador no momento da impressão e pode não ser totalmente válido em momentos futuros. Para mais informações, consulte a primeira página para a declaração de responsabilidade completa.

- > As categorias principais são apresentadas numa lista.
2. Pressione numa categoria principal ()
- > Aparece uma lista com as sub-categorias () e os artigos ()
3. Pressione num artigo para o abrir.

Para retroceder, pressione a seta para trás.

Quick Guide



Pressione no símbolo para aceder à página com ligações para uma série de artigos que podem ser de leitura útil para conhecer as funções mais comuns do automóvel. Os artigos também podem ser acedidos através das categorias, mas encontram-se aqui reunidos para um acesso mais rápido. Pressione um artigo para o ler na totalidade.

Hotspots para exterior e interior



Descrições gerais exteriores e interiores do automóvel. As diferentes secções estão assinaladas com hotspots que encaminham para artigos sobre as respetivas secções do automóvel.



1. Pressione em **Exterior** ou **Interior**.
- > As imagens exteriores ou interiores são apresentadas com os hotspots destacados. O hotspot encaminha para artigos sobre cada parte da imagem. Faça passagens horizontais sobre o ecrã para percorrer as imagens.
2. Pressione num hotspot.
- > É apresentado o título de um artigo referente à zona.
3. Pressione no título para abrir o artigo.



Para retroceder, pressione a seta para trás.

Favoritos



Pressione o símbolo para aceder aos artigos que estão guardados como favoritos. Pressione um artigo para o ler na totalidade.

Guardar ou remover artigos dos favoritos

Guarde um artigo como favorito pressionando , em cima à direita, quando o artigo está aberto. Quando um artigo é guardado como favorito, a estrela aparece preenchida: .

Para remover um artigo como favorito, volte a pressionar a estrela do artigo em causa.

Vídeo



Pressione no símbolo para aceder a breves filmes de instruções sobre as diferentes funções no automóvel.

Informação



Pressione no símbolo para aceder a informação sobre a versão do manual de instruções disponível no automóvel, além de outra informação importante.

Utilizar a função de procura no menu de topo

1. Pressione em **Q** no menu de topo do manual de instruções. Aparece um teclado na parte inferior do ecrã.
 2. Escreva uma palavra para procurar, por ex.: "cinto de segurança".
 - > São apresentadas sugestões de artigos e categorias à medida que as letras são introduzidas.
 3. Pressione no artigo ou categoria para aceder ao mesmo.
-

2. O seu Volvo

2.1. Áreas de inovação da Volvo

2.1.1. Eficiência ambiental

A Volvo Car Corporation trabalha continuamente para desenvolver os produtos e as soluções mais seguros e eficazes para minimizar o impacto negativo no ambiente.



A preocupação ambiental é um dos valores fundamentais da Volvo Cars e uma referência para todas as nossas operações. O trabalho ambiental assume todo o ciclo de vida do automóvel e tem em atenção o seu impacto ambiental, desde a conceção até ao desmantelamento e à reciclagem. A Volvo Cars tem como princípio basilar que cada novo produto desenvolvido tenha um impacto ambiental inferior ao produto que substitui.

Um dos resultados do trabalho ambiental da Volvo é o desenvolvimento das linhas motrizes, mais eficazes e menos poluentes. O ambiente pessoal é algo em que a Volvo também respeita - o ar no interior de um Volvo é mais limpo do que o ar exterior graças ao sistema de climatização, por exemplo.

O seu Volvo cumpre exigentes normas ambientais internacionais. Todas as unidades de produção Volvo possuem certificação ISO 14001, o que pressupõe um trabalho sistemático com atenção às questões ambientais para obter melhorias contínuas com impacto ambiental reduzido. A certificação ISO implica também o cumprimento das leis e regulamentos ambientais aplicáveis. Além disso, a Volvo exige que os seus parceiros também cumpram com estas normas.

Consumo de combustível

Uma vez que uma grande parte do impacto ambiental de um automóvel resulta da sua utilização, a redução do consumo de combustível, das emissões de dióxido de carbono e de outros poluentes atmosféricos é um ponto fulcral do trabalho ambiental da Volvo Cars. Os automóveis Volvo possuem, dentro das respetivas classes, um consumo de combustível muito competitivo. Um baixo consumo de combustível está associado a menores emissões de dióxido de carbono, um gás com efeito de estufa.

Contribuir para um melhor ambiente

Um automóvel eficiente ao nível energético e económico pode contribuir para um impacto ambiental reduzido e ainda significar custos reduzidos para o proprietário do automóvel. Como condutor, pode facilmente reduzir o consumo de combustível e assim poupar dinheiro e contribuir para um melhor ambiente - seguem-se alguns conselhos:

- Planeie uma velocidade média eficaz. Velocidades superiores a cerca de 80 km/h (cerca de 50 mph) e inferiores a 50 km/h (cerca de 30 mph) implicam um consumo de energia mais elevado.
- Siga os intervalos de serviço e de manutenção do automóvel recomendados no Livro de Garantia e Serviço.
- Evite a utilização ao ralenti - desligue o motor perante longas esperas. Tenha sempre atenção às normas locais.
- Planeie a viagem - muitas paragens desnecessárias e velocidades irregulares contribuem para um aumento do consumo de combustível.
- Utilize o climatização temporizada* antes do arranque a frio - este melhora a capacidade de arranque e diminui o desgaste com tempo frio. O motor alcança mais rapidamente a temperatura de funcionamento, o que reduz o consumo e diminui as emissões.

Lembre-se também de manusear os resíduos perigosos, tais como baterias e óleos, de modo compatível com o ambiente. Aconselhe-se numa oficina sobre o fim a dar a estes resíduos - recomenda-se uma oficina autorizada Volvo.

Purificação eficaz dos gases de escape

O seu Volvo é fabricado de acordo com o conceito "Limpo por dentro e por fora" – um conceito que combina um ambiente limpo no habitáculo com uma purificação altamente eficaz dos gases de escape. Em grande parte dos casos, as emissões de gases de escape ficam muito abaixo das normas em vigor.

Ar puro no habitáculo

Um filtro de ar contribui para evitar que a poeira e o pólen penetrem no habitáculo através da admissão de ar.

O sistema de qualidade do ar, Interior Air Quality System (IAQS)*, garante que o ar admitido se encontra mais limpo do que o ar poluído do exterior.

O sistema limpa impurezas no ar do habitáculo, tais como: partículas, hidrocarbonetos, óxidos de nitrogénio e ozono troposférico. A entrada de ar fecha-se e o ar é recirculado caso o ar exterior esteja poluído. Estas situações podem ocorrer quando se conduz no trânsito urbano intenso, em filas ou túneis.

O IAQS é parte integrante do CleanZone Interior Package (CZIP)*, que também inclui uma função que liga o ventilador quando o veículo é destrancado com a chave.

Interior

O material utilizado no interior de um Volvo foi cuidadosamente seleccionado e testado para ser agradável e confortável. Alguns elementos foram feitos à mão, por exemplo: as costuras do volante. O interior é controlado para não desenvolver cheiros fortes ou outras substâncias que possam causar desconforto, por ex.: com calor ou luz intensa.

As oficinas Volvo e o ambiente

A manutenção regular cria as condições necessárias para uma maior longevidade do automóvel e um baixo consumo de combustível. Contribui-se assim para um ambiente mais limpo. A confiança nas oficinas Volvo para reparar e efetuar a manutenção do automóvel faz parte do sistema da Volvo. A Volvo impõe medidas ambientais na conceção das oficinas de modo a evitar

derrames e emissões no meio ambiente. O pessoal de oficina possui conhecimentos e ferramentas que garantem os melhores cuidados possíveis com o meio ambiente.

Reciclagem

Uma vez que a Volvo trabalha a partir de uma perspetiva do ciclo de vida, é também importante o automóvel ser reciclado do modo mais compatível com o ambiente. Quase todo o automóvel é reciclável. Por isso, solicitamos ao último proprietário do automóvel que contacte um revendedor para obter indicações para uma reciclagem certificada/aprovada.

* Opção/acessório.

2.1.2. Sensus - conexão e entretenimento

O Sensus permite utilizar diversos tipos de aplicações e transformar o automóvel num hotspot Wi-Fi.

Este é o Sensus

The logo for Sensus, featuring the word "SENSUS" in a bold, italicized, sans-serif font.

O Sensus proporciona um interface inteligente e conexão ao mundo digital. Uma estrutura de navegação intuitiva permite obter apoio, informação e entretenimento relevantes quando são necessários.

O Sensus reúne todas as soluções do automóvel relacionadas com entretenimento, conexão, navegação * e interface de utilização entre o condutor e o automóvel. É o Sensus que permite a comunicação entre o condutor, o automóvel e o mundo exterior.

Informação quando necessária, onde necessária

Os diferentes mostradores no automóvel fornecem informação nas alturas certas. A informação é exibida em diferentes locais baseando-se na prioridade que têm para o condutor.



Diferentes tipos de informação são exibidos em diferentes mostradores consoante a prioridade da informação.

Head-up-display*

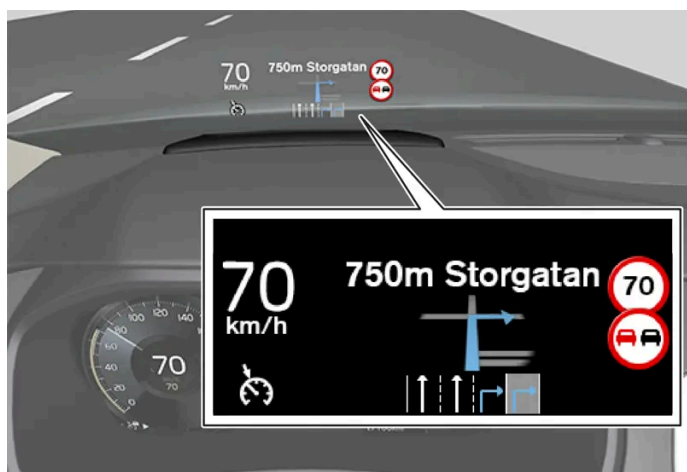

O Head-up-display apresenta informação selecionada que o condutor deve tratar logo que possível. Pode tratar-se de, por exemplo, avisos de trânsito, informação sobre a velocidade e navegação*. No head-up-display também é exibida informação de placas de trânsito e chamadas de entrada. Este é comandado com o teclado do volante do lado direito e a partir do mostrador central.

Mostrador do condutor

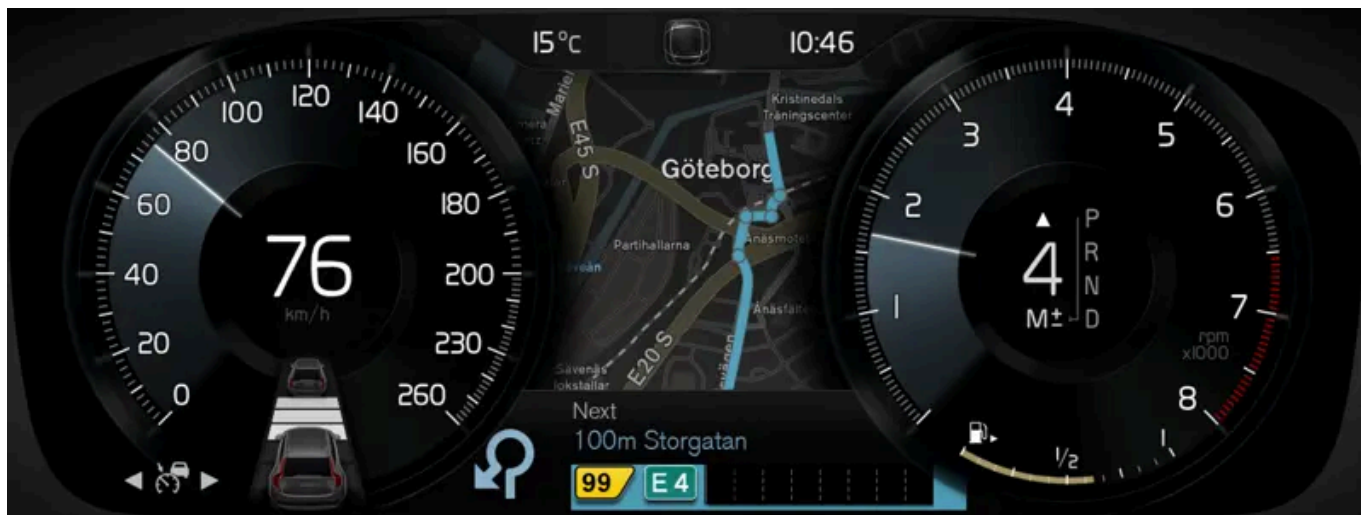

Mostrador do condutor 12 polegadas*.



Mostrador do condutor 8 polegadas.

O mostrador do condutor apresenta, entre outros, informação sobre velocidade e, por exemplo, chamadas de entrada ou informação sobre a música em reprodução. É comandado com os dois teclados do volante.

Mostrador central



Muitas das funções principais do automóvel são comandadas a partir do mostrador central, um ecrã tátil que reage aos movimentos. Por essa razão, a quantidade de botões e comandos físicos no automóvel é mínima. O ecrã pode ser utilizado com ou sem luvas.

A partir daqui pode-se controlar, por exemplo, o comando da climatização, o sistema de entretenimento e a posição do banco*. A informação exibida no mostrador central pode ser tratada pelo condutor ou por um passageiro quando for oportuno.

Sistema de comando de voz



O sistema de comando de voz pode ser utilizado sem que o condutor tenha a necessidade de retirar as mãos no volante. O sistema reconhece a voz num tom natural. Utilize o comando de voz para, por exemplo, reproduzir uma música, telefonar para alguém, aumentar o aquecimento ou ler uma mensagem de texto.

* Opção/acessório.

2.2. Volvo ID

2.2.1. Volvo ID

A Volvo ID é uma identificação pessoal que permite o acesso a uma série de serviços através de um nome de utilizador e palavra-passe.

Nota

Os serviços disponíveis podem variar ao longo do tempo e dependem do nível de equipamentos e do mercado.

Um exemplo de serviço em que a Volvo ID é necessária é a verificação do automóvel através do seu telefone com a aplicação Volvo Cars^[1].

Nota

Ao mudar o nome de utilizador/palavra-passe de um serviço (por ex.: Volvo On Call), este altera-se também automaticamente nos outros serviços.

A Volvo ID é criada no automóvel, volvoid.eu.volvocars.com/Account [<https://volvoid.eu.volvocars.com/Account/>] ou na aplicação Volvo Cars.

Com a Volvo ID registada no automóvel ficam disponíveis mais serviços. É possível utilizar várias Volvo ID no mesmo automóvel e conectar vários automóveis à mesma Volvo ID.

* Opção/acessório.

[1] Para quem tem Volvo On Call*.

2.2.2. Criar uma Volvo ID

É possível criar a Volvo ID de diferentes modos. Se a Volvo ID for criada em volvoid.eu.volvocars.com/Account [<https://volvoid.eu.volvocars.com/Account/>] ou com a aplicação Volvo Cars, é necessário proceder também ao registo da Volvo ID no automóvel para que os vários serviços Volvo ID fiquem disponíveis para utilização.

Criar uma Volvo ID com a aplicação Volvo ID

1. Descarregue a aplicação Volvo ID a partir de **Centro de Download** na vista de aplicações do mostrador central.
 2. Inicie a aplicação e registe um endereço de e-mail pessoal ou um número de telemóvel.
 3. Siga as instruções que são automaticamente enviadas para o endereço de e-mail/número de telemóvel indicado.
- > É criada uma Volvo ID e a ID fica automaticamente registada no automóvel. Os serviços Volvo ID estão agora disponíveis para utilização.

Criar uma Volvo ID com a aplicação Volvo Cars

1. Transfira a versão mais recente da aplicação Volvo Cars para o telefone^[1].
 2. Selecione criar Volvo ID.
 3. Aparece a página web de criação da Volvo ID.
 4. Indique um endereço de e-mail pessoal ou um número de telemóvel.
 5. Siga as instruções que são automaticamente enviadas para o endereço de e-mail/número de telemóvel indicado.
- > É criada uma Volvo ID pronta a ser utilizada.

Criar uma Volvo ID através da página web da Volvo Cars

1. Aceda a volvoid.eu.volvocars.com/Account [<https://volvoid.eu.volvocars.com/Account/>]. Selecione criar Volvo ID.
2. Indique um endereço de e-mail pessoal ou um número de telemóvel.
3. Siga as instruções que são automaticamente enviadas para o endereço de e-mail/número de telemóvel indicado.

> É criada uma Volvo ID pronta a ser utilizada.

Registar a sua Volvo ID no automóvel

Se uma Volvo ID for criada na web ou com a aplicação Volvo Cars, registe-a no automóvel:

1. Caso ainda não o tenha feito, descarregue a aplicação Volvo ID a partir de **Centro de Download** na vista de aplicação do mostrador central.

 **Nota**

Para descarregar aplicações é necessário que o automóvel esteja conectado à Internet.

2. Inicie a aplicação e insira a sua Volvo ID.
 3. Siga as instruções que são enviadas automaticamente para o seu endereço de e-mail/número de telemóvel que está associado à sua Volvo ID.
- > A sua Volvo ID encontra-se agora registada no automóvel. Os serviços Volvo ID estão agora disponíveis para utilização.

^[1] Disponível através de, por exemplo, Apple App Store ou Google Play.

2.2.3. Problemas ao iniciar sessão com Volvo ID

Este artigo descreve problemas que podem ocorrer ao iniciar sessão com a Volvo ID. Por exemplo: quando se esquece da sua palavra-passe ou do seu nome de utilizador Volvo ID.

Esqueceu a sua palavra-passe

Pode seguir as indicações em baixo para redefinir a sua palavra-passe:

Na aplicação Volvo Cars^[1]

1. Abra a aplicação Volvo Cars.
2. Seleccione **Iniciar sessão**.
3. Prima **Esqueceu a palavra-passe?** e siga as instruções.

Pode alterar a sua palavra-passe em volvoid.eu.volvocars.com/Account [<https://volvoid.eu.volvocars.com/Account/>].

Falha no início de sessão após criação de uma conta nova

Por vezes pode haver um atraso no processo, podendo o acesso a uma conta não ficar imediatamente disponível após a sua criação. Volte a tentar passadas 24 horas e, se o problema permanecer, contacte o seu concessionário Volvo local ou o apoio ao cliente Volvo Cars para ajuda adicional.

Qual é a minha Volvo ID (nome de utilizador)?

Se a Volvo ID estiver associada ao automóvel também pode aceder ao nome de utilizador na aplicação Volvo ID que se encontra na vista de aplicação do mostrador central. A sua Volvo ID é a mesma que o endereço de e-mail/número de telemóvel registado.

Destrancar a sua Volvo ID

Após 5 tentativas malsucedidas de início de sessão na aplicação Volvo Cars^[1] a sua conta é trancada. Pode desbloquear a conta clicando em **Esqueceu a palavra-passe?** no ecrã de início de sessão.

Mudança do endereço de e-mail

Se mudar de endereço de e-mail e continuar a ter acesso ao endereço antigo pode iniciar sessão com os seus dados antigos e alterar o nome de utilizador. Se já não tiver acesso ao endereço antigo deverá criar uma nova Volvo ID utilizando o novo endereço.

Falha de início de sessão após a Volvo ID (nome de utilizador) ter sido alterada

Verifique se recebe uma mensagem de confirmação quando confirmar o seu nome de utilizador. Após ter realizado esta operação pode iniciar a sessão com o seu novo nome de utilizador. Caso não tenha recebido a mensagem de verificação o seu antigo nome de utilizador estará provavelmente ainda ativo. Inicie a sessão e tente alterar novamente o nome de utilizador.

Falha de início de sessão após a palavra-passe ter sido alterada

Tente iniciar a sessão com a sua palavra-passe anterior. Se tal não resultar, tente redefinir a palavra-passe.

Conta registada para um outro mercado

Uma conta é registada para um mercado específico e não pode ser transferida para outro mercado. Para poder reutilizar o mesmo endereço e-mail/número de telemóvel aconselhamos que elimine em primeiro lugar a sua conta no mercado anterior e

que depois crie uma nova conta para o novo mercado.

Falha no endereço e-mail

Se indicar um endereço de e-mail como nome de utilizador e não receber uma mensagem de confirmação após o registo, verifique se indicou um endereço de e-mail válido e se a mensagem foi bloqueada por um filtro anti-spam. Tente registar o seu endereço de e-mail de novo.

Mais ajuda

Caso não tenha encontrado solução para um problema relativo à Volvo ID e necessitar de mais ajuda, contacte o seu concessionário Volvo local ou a assistência a cliente Volvo Cars.

Nota

Os serviços disponíveis em volvocars.com e para Volvo On Call* podem variar com o mercado.

[1] Aplicável em alguns mercados.

* Opção/acessório.

2.3. Homologações e licenças

2.3.1. Acordo de licença do mostrador do condutor

Uma licença é um acordo sobre o direito de realização de determinada actividade ou sobre o direito de utilização de outros direitos, nos termos designados no acordo. O texto que se segue é o acordo da Volvo com o fabricante ou criador e está em inglês.

Boost Software License 1.0

Permission is hereby granted, free of charge, to any person or organization obtaining a copy of the software and accompanying documentation covered by this license (the "Software") to use, reproduce, display, distribute, execute, and transmit the Software, and to prepare derivative works of the Software, and to permit third-parties to whom the Software is furnished to do so, all subject to the following: The copyright notices in the Software and this entire statement, including the above license grant, this restriction and the following disclaimer, must be included in all copies of the Software, in whole or in part, and all derivative works of the Software, unless such copies or derivative works are solely in the form of machine-executable object code generated by a source language processor.

THE SOFTWARE IS PROVIDED "AS IS", WITHOUT WARRANTY OF ANY KIND, EXPRESS OR IMPLIED, INCLUDING BUT NOT LIMITED TO THE WARRANTIES OF MERCHANTABILITY, FITNESS FOR A PARTICULAR PURPOSE, TITLE AND NON-INFRINGEMENT. IN NO EVENT SHALL THE COPYRIGHT HOLDERS OR ANYONE DISTRIBUTING THE SOFTWARE BE LIABLE FOR ANY DAMAGES OR OTHER LIABILITY, WHETHER IN CONTRACT, TORT OR OTHERWISE, ARISING FROM, OUT OF OR IN CONNECTION WITH THE SOFTWARE OR THE USE OR OTHER DEALINGS IN THE SOFTWARE.

BSD 4-clause "Original" or "Old" License

Copyright (c) 1982, 1986, 1990, 1991, 1993 The Regents of the University of California. All rights reserved.

Redistribution and use in source and binary forms, with or without modification, are permitted provided that the following conditions are met:

1. Redistributions of source code must retain the above copyright notice, this list of conditions and the following disclaimer.
2. Redistributions in binary form must reproduce the above copyright notice, this list of conditions and the following disclaimer in the documentation and/or other materials provided with the distribution.
3. All advertising materials mentioning features or use of this software must display the following acknowledgement: This product includes software developed by the University of California, Berkeley and its contributors.
4. Neither the name of the University nor the names of its contributors may be used to endorse or promote products derived from this software without specific prior written permission.

THIS SOFTWARE IS PROVIDED BY THE REGENTS AND CONTRIBUTORS ``AS IS" AND ANY EXPRESS OR IMPLIED WARRANTIES, INCLUDING, BUT NOT LIMITED TO, THE IMPLIED WARRANTIES OF MERCHANTABILITY AND FITNESS FOR A PARTICULAR PURPOSE ARE DISCLAIMED. IN NO EVENT SHALL THE REGENTS OR CONTRIBUTORS BE LIABLE FOR ANY DIRECT, INDIRECT, INCIDENTAL, SPECIAL, EXEMPLARY, OR CONSEQUENTIAL DAMAGES (INCLUDING, BUT NOT LIMITED TO, PROCUREMENT OF SUBSTITUTE GOODS OR SERVICES; LOSS OF USE, DATA, OR PROFITS; OR BUSINESS INTERRUPTION) HOWEVER CAUSED AND ON ANY THEORY OF LIABILITY, WHETHER IN CONTRACT, STRICT LIABILITY, OR TORT (INCLUDING NEGLIGENCE OR OTHERWISE) ARISING IN ANY WAY OUT OF THE USE OF THIS SOFTWARE, EVEN IF ADVISED OF THE POSSIBILITY OF SUCH DAMAGE.

BSD 3-clause "New" or "Revised" License

Copyright (c) 2011-2014, Yann Collet.

Redistribution and use in source and binary forms, with or without modification, are permitted provided that the following conditions are met:

1. Redistributions of source code must retain the above copyright notice, this list of conditions and the following disclaimer.
2. Redistributions in binary form must reproduce the above copyright notice, this list of conditions and the following disclaimer in the documentation and/or other materials provided with the distribution.
3. Neither the name of the organisation nor the names of its contributors may be used to endorse or promote products derive from this software without specific prior written permission.

THIS SOFTWARE IS PROVIDED BY THE COPYRIGHT HOLDERS AND CONTRIBUTORS "AS IS" AND ANY EXPRESS OR IMPLIED WARRANTIES, INCLUDING, BUT NOT LIMITED TO, THE IMPLIED WARRANTIES OF MERCHANTABILITY AND FITNESS FOR A PARTICULAR PURPOSE ARE DISCLAIMED. IN NO EVENT SHALL THE COPYRIGHT HOLDER OR CONTRIBUTORS BE LIABLE FOR ANY DIRECT, INDIRECT, INCIDENTAL, SPECIAL, EXEMPLARY, OR CONSEQUENTIAL DAMAGES (INCLUDING, BUT NOT LIMITED TO, PROCUREMENT OF SUBSTITUTE GOODS OR SERVICES; LOSS OF USE, DATA, OR PROFITS; OR BUSINESS INTERRUPTION) HOWEVER CAUSED AND ON ANY THEORY OF LIABILITY, WHETHER IN CONTRACT, STRICT LIABILITY, OR TORT (INCLUDING NEGLIGENCE OR OTHERWISE) ARISING IN ANY WAY OUT OF THE USE OF THIS SOFTWARE, EVEN IF ADVISED OF THE POSSIBILITY OF SUCH DAMAGE.

BSD 2-clause "Simplified" license

Copyright (c) <YEAR>, <OWNER> All rights reserved.

Redistribution and use in source and binary forms, with or without modification, are permitted provided that the following conditions are met:

1. Redistributions of source code must retain the above copyright notice, this list of conditions and the following disclaimer.
2. Redistributions in binary form must reproduce the above copyright notice, this list of conditions and the following disclaimer in the documentation and/or other materials provided with the distribution.

THIS SOFTWARE IS PROVIDED BY THE COPYRIGHT HOLDERS AND CONTRIBUTORS "AS IS" AND ANY EXPRESS OR IMPLIED WARRANTIES, INCLUDING, BUT NOT LIMITED TO, THE IMPLIED WARRANTIES OF MERCHANTABILITY AND FITNESS FOR A PARTICULAR PURPOSE ARE DISCLAIMED. IN NO EVENT SHALL THE COPYRIGHT OWNER OR CONTRIBUTORS BE LIABLE FOR ANY DIRECT, INDIRECT, INCIDENTAL, SPECIAL, EXEMPLARY, OR CONSEQUENTIAL DAMAGES (INCLUDING, BUT NOT LIMITED TO, PROCUREMENT OF SUBSTITUTE GOODS OR SERVICES; LOSS OF USE, DATA, OR PROFITS; OR BUSINESS INTERRUPTION) HOWEVER CAUSED AND ON ANY THEORY OF LIABILITY, WHETHER IN CONTRACT, STRICT LIABILITY, OR TORT (INCLUDING NEGLIGENCE OR OTHERWISE) ARISING IN ANY WAY OUT OF THE USE OF THIS SOFTWARE, EVEN IF ADVISED OF THE POSSIBILITY OF SUCH DAMAGE.

The views and conclusions contained in the software and documentation are those of the authors and should not be interpreted as representing official policies, either expressed or implied, of the FreeBSD Project.

FreeType Project License

1. 1 Copyright 1996-1999 by David Turner, Robert Wilhelm, and Werner Lemberg Introduction The FreeType Project is distributed in several archive packages; some of them may contain, in addition to the FreeType font engine, various tools and contributions which rely on, or relate to, the FreeType Project. This license applies to all files found in such packages, and which do not fall under their own explicit license. The license affects thus the FreeType font engine, the test programs, documentation and makefiles, at the very least. This license was inspired by the BSD, Artistic, and IJG (Independent JPEG Group) licenses, which all encourage inclusion and use of free software in commercial and freeware products alike. As a consequence, its main points are that:
 - o We don't promise that this software works. However, we are interested in any kind of bug reports. ('as is' distribution)
 - o You can use this software for whatever you want, in parts or full form, without having to pay us. ('royalty-free' usage)
 - o You may not pretend that you wrote this software. If you use it, or only parts of it, in a program, you must acknowledge somewhere in your documentation that you've used the FreeType code. ('credits')We specifically permit and encourage the inclusion of this software, with or without modifications, in commercial products, provided that all warranty or liability claims are assumed by the product vendor. Legal Terms 0. Definitions Throughout this license, the terms 'package', 'FreeType Project', and 'FreeType archive' refer to the set of files originally distributed by the authors (David Turner, Robert Wilhelm, and Werner Lemberg) as the 'FreeType project', be they named as alpha, beta or final release. 'You' refers to the licensee, or person using the project, where 'using' is a generic term including compiling the project's source code as well as linking it to form a 'program' or 'executable'. This program is referred to as 'a program using the FreeType engine'. This license applies to all files distributed in the original FreeType archive, including all source code, binaries and documentation, unless otherwise stated in the file in its original, unmodified form as distributed in the original archive. If you are unsure whether or not a particular file is covered by this license, you must contact us to verify this. The FreeType project is copyright (C) 1996-1999 by David Turner, Robert Wilhelm, and Werner Lemberg. All rights reserved except as specified below. 1. No Warranty THE FREETYPE ARCHIVE IS PROVIDED 'AS IS' WITHOUT WARRANTY OF ANY KIND, EITHER EXPRESSED OR IMPLIED, INCLUDING, BUT NOT LIMITED TO, WARRANTIES OF MERCHANTABILITY AND FITNESS FOR A PARTICULAR PURPOSE. IN NO EVENT WILL ANY OF THE AUTHORS OR COPYRIGHT HOLDERS BE LIABLE FOR ANY DAMAGES CAUSED BY THE USE OR THE INABILITY TO USE, OF THE FREETYPE PROJECT. As you have not signed this license, you are not required to accept it. However, as the FreeType project is copyrighted material, only this license, or another one contracted with the authors, grants you the right to use, distribute, and modify it. Therefore, by using, distributing, or modifying the FreeType project, you indicate that you understand and accept all the terms of this license.
2. Redistribution Redistribution and use in source and binary forms, with or without modification, are permitted provided that the following conditions are met:
 - o Redistribution of source code must retain this license file ('licence.txt') unaltered; any additions, deletions or changes to the original files must be clearly indicated in accompanying documentation. The

O conteúdo deste manual representa o estado do manual do utilizador no momento da impressão e pode não ser totalmente válido em momentos futuros. Para mais informações, consulte a primeira página para a declaração de responsabilidade completa.

copyright notices of the unaltered, original files must be preserved in all copies of source files. o Redistribution in binary form must provide a disclaimer that states that the software is based in part of the work of the FreeType Team, in the distribution documentation. We also encourage you to put an URL to the FreeType web page in your documentation, though this isn't mandatory. These conditions apply to any software derived from or based on the FreeType code, not just the unmodified files. If you use our work, you must acknowledge us. However, no fee need be paid to us.

3. Advertising The names of FreeType's authors and contributors may not be used to endorse or promote products derived from this software without specific prior written permission. We suggest, but do not require, that you use one or more of the following phrases to refer to this software in your documentation or advertising materials: `FreeType Project', `FreeType Engine', `FreeType library', or `FreeType Distribution'.
4. Contacts There are two mailing lists related to FreeType: o freetype@freetype.org Discusses general use and applications of FreeType, as well as future and wanted additions to the library and distribution. If you are looking for support, start in this list if you haven't found anything to help you in the documentation. o devel@freetype.org Discusses bugs, as well as engine internals, design issues, specific licenses, porting, etc. o <http://www.freetype.org> Holds the current FreeType web page, which will allow you to download our latest development version and read online documentation. You can also contact us individually at: David Turner <david.turner@freetype.org> Robert Wilhelm <robert.wilhelm@freetype.org> Werner Lemberg <werner.lemberg@freetype.org>

Libpng License

This copy of the libpng notices is provided for your convenience. In case of any discrepancy between this copy and the notices in the file png.h that is included in the libpng distribution, the latter shall prevail.

COPYRIGHT NOTICE, DISCLAIMER, and LICENSE:

If you modify libpng you may insert additional notices immediately following this sentence.

libpng versions 1.0.7, July 1, 2000, through 1.0.13, April 15, 2002, are Copyright (c) 2000-2002 Glenn Randers-Pehrson and are distributed according to the same disclaimer and license as libpng-1.0.6 with the following individuals added to the list of Contributing Authors

Simon-Pierre Cadieux

Eric S. Raymond

Gilles Vollant

and with the following additions to the disclaimer:

There is no warranty against interference with your enjoyment of the library or against infringement. There is no warranty that our efforts or the library will fulfill any of your particular purposes or needs. This library is provided with all faults, and the entire risk of satisfactory quality, performance, accuracy, and effort is with the user.

libpng versions 0.97, January 1998, through 1.0.6, March 20, 2000, are Copyright (c) 1998, 1999 Glenn Randers-Pehrson, and are distributed according to the same disclaimer and license as libpng-0.96, with the following individuals added to the list of Contributing Authors:

Tom Lane

Glenn Randers-Pehrson

Willem van Schaik

libpng versions 0.89, June 1996, through 0.96, May 1997, are Copyright (c) 1996, 1997 Andreas Dilger Distributed according to the same disclaimer and license as libpng-0.88, with the following individuals added to the list of Contributing Authors:

John Bowler

Kevin Bracey

Sam Bushell

Magnus Holmgren

Greg Roelofs

Tom Tanner

libpng versions 0.5, May 1995, through 0.88, January 1996, are Copyright (c) 1995, 1996 Guy Eric Schalnat, Group 42, Inc.

For the purposes of this copyright and license, "Contributing Authors" is defined as the following set of individuals:

Andreas Dilger

Dave Martindale

Guy Eric Schalnat

Paul Schmidt

Tim Wegner

The PNG Reference Library is supplied "AS IS". The Contributing Authors and Group 42, Inc. disclaim all warranties, expressed or implied, including, without limitation, the warranties of merchantability and of fitness for any purpose. The Contributing Authors and Group 42, Inc. assume no liability for direct, indirect, incidental, special, exemplary, or consequential damages, which may result from the use of the PNG Reference Library, even if advised of the possibility of such damage.

Permission is hereby granted to use, copy, modify, and distribute this source code, or portions hereof, for any purpose, without fee, subject to the following restrictions:

1. The origin of this source code must not be misrepresented.
2. Altered versions must be plainly marked as such and must not be misrepresented as being the original source.
3. This Copyright notice may not be removed or altered from any source or altered source distribution.

The Contributing Authors and Group 42, Inc. specifically permit, without fee, and encourage the use of this source code as a component to supporting the PNG file format in commercial products. If you use this source code in a product, acknowledgment is not required but would be appreciated.

A "png_get_copyright" function is available, for convenient use in "about" boxes and the like:

```
printf("%s",png_get_copyright(NULL));
```

Also, the PNG logo (in PNG format, of course) is supplied in the files "pngbar.png" and "pngbar.jpg (88x31) and "pngnow.png" (98x31).

Libpng is OSI Certified Open Source Software. OSI Certified Open Source is a certification mark of the Open Source Initiative.

Glenn Randers-Pehrson randeg@alum.rpi.edu April 15, 2002

MIT License

Copyright (c) <year> <copyright holders>

Permission is hereby granted, free of charge, to any person obtaining a copy of this software and associated documentation files (the "Software"), to deal in the Software without restriction, including without limitation the rights to use, copy, modify, merge, publish, distribute, sublicense, and/or sell copies of the Software, and to permit persons to whom the Software is furnished to do so, subject to the following conditions:

The above copyright notice and this permission notice shall be included in all copies or substantial portions of the Software.

THE SOFTWARE IS PROVIDED "AS IS", WITHOUT WARRANTY OF ANY KIND, EXPRESS OR IMPLIED, INCLUDING BUT NOT LIMITED TO THE WARRANTIES OF MERCHANTABILITY, FITNESS FOR A PARTICULAR PURPOSE AND NONINFRINGEMENT. IN NO EVENT SHALL THE AUTHORS OR COPYRIGHT HOLDERS BE LIABLE FOR ANY CLAIM, DAMAGES OR OTHER LIABILITY, WHETHER IN AN ACTION OF CONTRACT, TORT OR OTHERWISE, ARISING FROM, OUT OF OR IN CONNECTION WITH THE SOFTWARE OR THE USE OR OTHER DEALINGS IN THE SOFTWARE.

zlib License

The zlib/libpng License Copyright (c) <year> <copyright holders>

This software is provided 'as-is', without any express or implied warranty. In no event will the authors be held liable for any damages arising from the use of this software.

Permission is granted to anyone to use this software for any purpose, including commercial applications, and to alter it and redistribute it freely, subject to the following restrictions:

1. The origin of this software must not be misrepresented; you must not claim that you wrote the original software. If you use this software in a product, an acknowledgment in the product documentation would be appreciated but is not required.
2. Altered source versions must be plainly marked as such, and must not be misrepresented as being the original software.
3. This notice may not be removed or altered from any source distribution.

SGI Free Software B License Version 2.0.

SGI FREE SOFTWARE LICENSE B (Version 2.0, Sept. 18, 2008)

Copyright (C) [dates of first publication] Silicon Graphics, Inc. All Rights Reserved. Permission is hereby granted, free of charge, to any person obtaining a copy of this software and associated documentation files (the "Software"), to deal in the Software without restriction, including without limitation the rights to use, copy, modify, merge, publish, distribute, sublicense, and/or sell copies of the Software, and to permit persons to whom the Software is furnished to do so, subject to the following conditions: The above copyright notice including the dates of first publication and either this permission notice or a reference to <http://oss.sgi.com/projects/FreeB/> shall be included in all copies or substantial portions of the Software.

THE SOFTWARE IS PROVIDED "AS IS", WITHOUT WARRANTY OF ANY KIND, EXPRESS OR IMPLIED, INCLUDING BUT NOT LIMITED TO THE WARRANTIES OF MERCHANTABILITY, FITNESS FOR A PARTICULAR PURPOSE AND NONINFRINGEMENT. IN NO EVENT SHALL SILICON GRAPHICS, INC. BE LIABLE FOR ANY CLAIM, DAMAGES OR OTHER LIABILITY, WHETHER IN AN ACTION OF CONTRACT, TORT OR OTHERWISE, ARISING FROM, OUT OF OR IN CONNECTION WITH THE SOFTWARE OR THE USE OR OTHER DEALINGS IN THE SOFTWARE.

Except as contained in this notice, the name of Silicon Graphics, Inc. shall not be used in advertising or otherwise to promote the sale, use or other dealings in this Software without prior written authorization from Silicon Graphics, Inc.

2.3.2. Homologação do HomeLink® * [1]

O conteúdo deste manual representa o estado do manual do utilizador no momento da impressão e pode não ser totalmente válido em momentos futuros. Para mais informações, consulte a primeira página para a declaração de responsabilidade completa.

A homologação do HomeLink[®] pode ser consultada abaixo.

País/Zona	Homologação
EUA e Canadá	Esta unidade está em conformidade com a secção 15 das regras FCC e Industry Canada RSS-210. A sua utilização deve ser feita sob as duas condições seguintes: (1) esta unidade não pode causar interferências prejudiciais e (2) esta unidade deve ter capacidade para eventual receção de interferências, incluindo as que possam causar funções indesejadas.
Europa	Gentex Corporation declara que o HomeLink [®] Model UAHL5 cumpre a diretiva para equipamento rádio 2014/53/EU. Banda de frequência de funcionamento do equipamento rádio: <ul style="list-style-type: none">• 433.05MHz-434.79MHz <10mW E.R.P.• 868.00MHz-868.60MHz <25mW E.R.P.• 868.70MHz-868.20MHz <25mW E.R.P.• 869.40MHz-869.65MHz <25mW E.R.P.• 869.70MHz-870.00MHz <25mW E.R.P. Endereço do titular do certificado: Gentex Corporation, 600 North Centennial Street, Zeeland MI 49464, USA

* Opção/acessório.

[1] Aplicável em alguns mercados.

2.3.3. Acordo de licença para áudio e media

Uma licença é um acordo sobre o direito de realização de determinada actividade ou sobre o direito de utilização de outros direitos, nos termos designados no acordo. Os textos que se seguem são os acordos da Volvo com o fabricante/criador. A maioria dos textos encontra-se em inglês.

Bowers & Wilkins

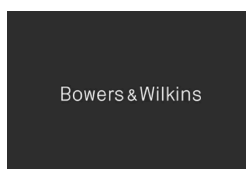

Bowers & Wilkins e B&W são marcas pertencentes ao grupo B&W Group Ltd. Nautilus é uma marca pertencente à B&W Group Ltd. Continuum é uma marca pertencente à Bowers & Wilkins. As marcas Bowers & Wilkins são válidas para mercados específicos.

Dirac Unison[®]



Dirac Unison otimiza os altifalantes no tempo, espaço e frequência para a melhor integração de graves e transparência. A tecnologia permite também uma reprodução fiel do carácter acústico de determinadas salas de concerto. Utilizando algoritmos

avançados, a Dirac Unison controla digitalmente todos os altifalantes baseando-se em medições acústicas de elevada precisão. Tal como o maestro de uma orquestra, a Dirac Unison garante que os altifalantes reproduzem em perfeita sintonia.

DivX®



DivX®, DivX Certified® e os logótipos associados são marcas registadas que pertencem à DivX, LLC e são utilizados na licença.

Esta unidade DivX Certified® pode reproduzir ficheiros vídeo DivX® Home Theater até 576p (incluindo .avi, .divx). Descarregue software grátis em www.divx.com para criar, reproduzir e transferir vídeo digital.

SOBRE DIVX VIDEO-ON-DEMAND: Esta unidade DivX Certified® tem de ser registada para poder reproduzir filmes Video-on-Demand (VOD) DivX adquiridos. Obtenha o código de registo na secção DivX VOD do menu de configurações da unidade. Aceda a vod.divx.com para mais informações sobre como concluir o registo.

Número da patente

Abrangida por uma ou mais das seguintes patentes nos USA. 7,295,673; 7,460,668; 7,515,710; 8,656,183; 8,731,369; RE45,052.

Gracenote®



Parte do conteúdo é propriedade © da Gracenote ou dos seus fornecedores.

Gracenote, logótipo Gracenote, "Powered by Gracenote" e Gracenote MusicID são marcas registadas ou marcas pertencentes à Gracenote, Inc. nos EUA e/ou em outros países.

Gracenote® licença de utilizador final

Este programa ou esta unidade contém software da Gracenote, Inc. em Emeryville, Califórnia, USA ("Gracenote"). Este software da Gracenote ("o Software Gracenote") permite a este software a identificação de discos e/ou ficheiros e obter informação relacionada com música, incluindo o nome do artista, a faixa e o título ("Gracenote Dados") a partir de servidores online ou bases de dados integradas (coletivamente designados por "Servidores Gracenote") e realizar outras funções. O Gracenote Dados só pode ser usado para as funções destinadas ao utilizador final deste programa ou unidade.

O utilizador aceita que utilizará os Dados Gracenote, o Software Gracenote e os Servidores Gracenote apenas para o seu uso pessoal e não comercial. O utilizador aceita não ceder, não copiar, não transferir ou distribuir o Software Gracenote ou os seus Dados Gracenote a quaisquer terceiros. O UTILIZADOR ACEITA NÃO UTILIZAR OU NÃO USUFRUIR DOS DADOS GRACENOTE, O SOFTWARE GRACENOTE OU OS SERVIDORES GRACENOTE EXCEPTO NAQUILO QUE É EXPRESSAMENTE PERMITIDO PELO PRESENTE ACORDO.

O utilizador aceita que a sua licença não exclusiva para utilização dos Dados Gracenote, do Software Gracenote e dos Servidores Gracenote cesse se violar estas limitações. Ao caducar a licença o utilizador concorda com a cessação de toda a utilização dos dados Gracenote, do software Gracenote e dos servidores Gracenote. A Gracenote tem a licença exclusiva de todos os da-

O conteúdo deste manual representa o estado do manual do utilizador no momento da impressão e pode não ser totalmente válido em momentos futuros. Para mais informações, consulte a primeira página para a declaração de responsabilidade completa.

dos Gracenote, todo o software Gracenote e todos os servidores Gracenote, incluindo direitos de propriedade. Em nenhuma circunstância a Gracenote será responsável por efectuar qualquer pagamento ao utilizador por qualquer informação que o utilizador forneça. O utilizador aceita que a Gracenote, Inc. possa executar coercivamente os seus direitos directamente contra o utilizador ao abrigo deste acordo.

O serviço Gracenote utiliza um identificador único para documentação das consultas para fins estatísticos. O objectivo deste identificador numérico aleatório é a contagem de consultas do serviço Gracenote, sem recolha de qualquer identificação do utilizador. Poderá encontrar mais informação na página web sobre política de privacidade da Gracenote para o serviço Gracenote.

O software Gracenote e tudo o que se encontra incluído nos dados Gracenote são licenciados para o utilizador "tal como apresentados". A Gracenote não emite qualquer declaração ou garantia, expressa ou implícita, relativa à exatidão dos dados Gracenote que se encontram nos servidores Gracenote. A Gracenote reserva-se o direito de eliminar dados dos servidores Gracenote ou alterar a categoria de dados por qualquer razão que a Gracenote considere suficiente. Nenhuma garantia é concedida de que o Software Gracenote ou os Servidores Gracenote estão livres de erros ou que o funcionamento do Software Gracenote ou dos Servidores Gracenote é ininterrupto. A Gracenote não tem qualquer obrigação de fornecer ao utilizador novos e melhorados tipos ou categorias de dados que a Gracenote possa vir a fornecer no futuro e é livre de interromper os serviços a qualquer momento.

A GRACENOTE EXCLUI TODAS AS GARANTIAS EXPRESSAS OU IMPLÍCITAS INCLUINDO MAS SEM LIMITAÇÃO, GARANTIAS DE COMERCIALIDADE, APLICABILIDADE A UM DETERMINADO FIM, DE TÍTULARIDADE E DE NÃO INFRAÇÃO. A GRACENOTE NÃO GARANTE OS RESULTADOS QUE SERÃO OBTIDOS ATRAVÉS DO SEU USO DO SOFTWARE GRACENOTE OU DE QUALQUER SERVIDOR GRACENOTE. EM CASO ALGUM A GRACENOTE SERÁ RESPONSÁVEL POR QUALQUER DANOS EMERGENTES OU PERDAS DE RECEITAS OU LUCROS.

© Gracenote, Inc. 2009

Sensus software

This software uses parts of sources from clib2 and Prex Embedded Real-time OS - Source (Copyright (c) 1982, 1986, 1991, 1993, 1994), and Quercus Robusta (Copyright (c) 1990, 1993), The Regents of the University of California. All or some portions are derived from material licensed to the University of California by American Telephone and Telegraph Co. or Unix System Laboratories, Inc. and are reproduced herein with the permission of UNIX System Laboratories, Inc. Redistribution and use in source and binary forms, with or without modification, are permitted provided that the following conditions are met: Redistributions of source code must retain the above copyright notice, this list of conditions and the following disclaimer. Redistributions in binary form must reproduce the above copyright notice, this list of conditions and the following disclaimer in the documentation and/or other materials provided with the distribution. Neither the name of the <ORGANIZATION> nor the names of its contributors may be used to endorse or promote products derived from this software without specific prior written permission. THIS SOFTWARE IS PROVIDED BY THE COPYRIGHT HOLDERS AND CONTRIBUTORS "AS IS" AND ANY EXPRESS OR IMPLIED WARRANTIES, INCLUDING, BUT NOT LIMITED TO, THE IMPLIED WARRANTIES OF MERCHANTABILITY AND FITNESS FOR A PARTICULAR PURPOSE ARE DISCLAIMED. IN NO EVENT SHALL THE COPYRIGHT OWNER OR CONTRIBUTORS BE LIABLE FOR ANY DIRECT, INDIRECT, INCIDENTAL, SPECIAL, EXEMPLARY, OR CONSEQUENTIAL DAMAGES (INCLUDING, BUT NOT LIMITED TO, PROCUREMENT OF SUBSTITUTE GOODS OR SERVICES; LOSS OF USE, DATA, OR PROFITS; OR BUSINESS INTERRUPTION) HOWEVER CAUSED AND ON ANY THEORY OF LIABILITY, WHETHER IN CONTRACT, STRICT LIABILITY, OR TORT (INCLUDING NEGLIGENCE OR OTHERWISE) ARISING IN ANY WAY OUT OF THE USE OF THIS SOFTWARE, EVEN IF ADVISED OF THE POSSIBILITY OF SUCH DAMAGE.

This software is based in part on the work of the Independent JPEG Group.

This software uses parts of sources from "libtess". The Original Code is: OpenGL Sample Implementation, Version 1.2.1, released January 26, 2000, developed by Silicon Graphics, Inc. The Original Code is Copyright (c) 1991-2000 Silicon Graphics, Inc. Copyright in any portions created by third parties is as indicated elsewhere herein. All Rights Reserved. Copyright (C) [1991-2000] Silicon Graphics, Inc. All Rights Reserved. Permission is hereby granted, free of charge, to any person obtaining a copy of this software and associated documentation files (the "Software"), to deal in the Software without restriction, including without limitation the rights to use, copy, modify, merge, publish, distribute, sublicense, and/or sell copies of the Software, and

to permit persons to whom the Software is furnished to do so, subject to the following conditions: The above copyright notice including the dates of first publication and either this permission notice or a reference to <http://oss.sgi.com/projects/FreeB/> shall be included in all copies or substantial portions of the Software. THE SOFTWARE IS PROVIDED "AS IS", WITHOUT WARRANTY OF ANY KIND, EXPRESS OR IMPLIED, INCLUDING BUT NOT LIMITED TO THE WARRANTIES OF MERCHANTABILITY, FITNESS FOR A PARTICULAR PURPOSE AND NONINFRINGEMENT. IN NO EVENT SHALL SILICON GRAPHICS, INC. BE LIABLE FOR ANY CLAIM, DAMAGES OR OTHER LIABILITY, WHETHER IN AN ACTION OF CONTRACT, TORT OR OTHERWISE, ARISING FROM, OUT OF OR IN CONNECTION WITH THE SOFTWARE OR THE USE OR OTHER DEALINGS IN THE SOFTWARE. Except as contained in this notice, the name of Silicon Graphics, Inc. shall not be used in advertising or otherwise to promote the sale, use or other dealings in this Software without prior written authorization from Silicon Graphics, Inc.

This software is based in parts on the work of the FreeType Team.

This software uses parts of SSLeay Library: Copyright (C) 1995-1998 Eric Young (eay@cryptsoft.com). All rights reserved

Linux software

This product contains software licensed under GNU General Public License (GPL) or GNU Lesser General Public License (LGPL), etc.

You have the right of acquisition, modification, and distribution of the source code of the GPL/LGPL software.

You may download Source Code from the following website at no charge: http://www.embedded-carmultimedia.jp/linux/oss/download/TVM_8351_013

The website provides the Source Code "As Is" and without warranty of any kind.

By downloading Source Code, you expressly assume all risk and liability associated with downloading and using the Source Code and complying with the user agreements that accompany each Source Code.

Please note that we cannot respond to any inquiries regarding the source code.

camellia:1.2.0

Copyright (c) 2006, 2007

NTT (Nippon Telegraph and Telephone Corporation). All rights reserved.

Redistribution and use in source and binary forms, with or without modification, are permitted provided that the following conditions are met:

1. Redistributions of source code must retain the above copyright notice, this list of conditions and the following disclaimer as the first lines of this file unmodified.
2. Redistributions in binary form must reproduce the above copyright notice, this list of conditions and the following disclaimer in the documentation and/or other materials provided with the distribution.

THIS SOFTWARE IS PROVIDED BY NTT "AS IS" AND ANY EXPRESS OR IMPLIED WARRANTIES, INCLUDING, BUT NOT LIMITED TO, THE IMPLIED WARRANTIES OF MERCHANTABILITY AND FITNESS FOR A PARTICULAR PURPOSE ARE DISCLAIMED. IN NO EVENT SHALL NTT BE LIABLE FOR ANY DIRECT, INDIRECT, INCIDENTAL, SPECIAL, EXEMPLARY, OR CONSEQUENTIAL DAMAGES (INCLUDING, BUT NOT LIMITED TO, PROCUREMENT OF SUBSTITUTE GOODS OR SERVICES; LOSS OF USE, DATA, OR PROFITS; OR BUSINESS INTERRUPTION) HOWEVER CAUSED AND ON ANY THEORY OF LIABILITY, WHETHER IN CONTRACT, STRICT LIABILITY, OR TORT (INCLUDING NEGLIGENCE OR OTHERWISE) ARISING IN ANY WAY OUT OF THE USE OF THIS SOFTWARE, EVEN IF ADVISED OF THE POSSIBILITY OF SUCH DAMAGE.

Unicode: 5.1.0

COPYRIGHT AND PERMISSION NOTICE



Copyright c 1991-2013 Unicode, Inc. All rights reserved. Distributed under the Terms of Use in <http://www.unicode.org/copyright.html>.



Permission is hereby granted, free of charge, to any person obtaining a copy of the Unicode data files and any associated documentation (the "Data Files") or Unicode software and any associated documentation (the "Software") to deal in the Data Files or Software without restriction, including without limitation the rights to use, copy, modify, merge, publish, distribute, and/or sell copies of the Data Files or Software, and to permit persons to whom the Data Files or Software are furnished to do so, provided that (a) the above copyright notice(s) and this permission notice appear with all copies of the Data Files or Software, (b) both the above copyright notice(s) and this permission notice appear in associated documentation, and (c) there is clear notice in each modified Data File or in the Software as well as in the documentation associated with the Data File(s) or Software that the data or software has been modified.

THE DATA FILES AND SOFTWARE ARE PROVIDED "AS IS", WITHOUT WARRANTY OF ANY KIND, EXPRESS OR IMPLIED, INCLUDING BUT NOT LIMITED TO THE WARRANTIES OF MERCHANTABILITY, FITNESS FOR A PARTICULAR PURPOSE AND NONINFRINGEMENT OF THIRD PARTY RIGHTS. IN NO EVENT SHALL THE COPYRIGHT HOLDER OR HOLDERS INCLUDED IN THIS NOTICE BE LIABLE FOR ANY CLAIM, OR ANY SPECIAL INDIRECT OR CONSEQUENTIAL DAMAGES, OR ANY DAMAGES WHATSOEVER RESULTING FROM LOSS OF USE, DATA OR PROFITS, WHETHER IN AN ACTION OF CONTRACT, NEGLIGENCE OR OTHER TORTIOUS ACTION, ARISING OUT OF OR IN CONNECTION WITH THE USE OR PERFORMANCE OF THE DATA FILES OR SOFTWARE.

Except as contained in this notice, the name of a copyright holder shall not be used in advertising or otherwise to promote the sale, use or other dealings in these Data Files or Software without prior written authorization of the copyright holder.

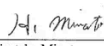
Declaração de conformidade

 MITSUBISHI ELECTRIC <i>Changes for the Better</i>		MITSUBISHI ELECTRIC CORPORATION SANDA WORKS <small>2-3-33, Miwa, Sanda-City, Hyogo 669-1513, Japan Phone: +81-79-559-3652</small>	
DECLARATION of CONFORMITY For			
		Product: Audio Navigation Unit Model: NR-0V	
Supplied by Mitsubishi Electric Corporation Sanda Works 2-3-33, Miwa, Sanda-city, Hyogo, 669-1513, Japan		Technical File held by Mitsubishi Electric Corporation Sanda Works 2-3-33, Miwa, Sanda-city, Hyogo, 669-1513, Japan	
R&TTE Directive (Safety)		Standard used for comply EN 60950-1: 2006 + Amd.11: 2009 + Amd.1: 2010 + Amd.12: 2011 + Amd.2: 2013 EN 62479: 2011	
RE Directive (EMC)		EN 301 489-1 V2.1.1: 2017-02 EN 301 489-17 V3.3.1: 2017-02	
RE Directive (Spectrum)		EN 300 328 V2.2.1: 2016-11 EN 303 345 V1.1.7: 2017-03(Final Draft)	
Means of Conformity We declare under our sole responsibility that the Product (s) is conformity with the essential requirements and other relevant requirements of the Radio Equipment (RE) Directive (2014/53/EU).			
Date of issue: May 30, 2017			
Signature of Responsible Person:		 <hr/> Hirotaka Minato Senior Manager Design B Car Multimedia Manufacturing-A Dept. MITSUBISHI ELECTRIC CORPORATION SANDA WORKS Minato.Hirotaka@ap.MitsubishiElectric.co.jp	

País/Zona	
Brasil:	<div style="border: 1px solid black; padding: 5px;"> <p style="text-align: center;">Modelo:NR-0V</p>  <p style="text-align: center;">Este equipamento opera em caráter secundário isto e, não tem direito a proteção contra interferência prejudicial, mesmo tipo, e não pode causar interferência a sistemas operando em caráter primário. Para consultas, visite: www.anatel.gov.br</p> </div>
Emiratos Árabes Unidos:	<div style="border: 1px solid black; padding: 5px; text-align: center;"> <p>TRA</p> <p>REGISTERED No. ER0133275/14</p> <p>DEARLER No. DA0088122/12</p> </div>
Cazaquistão:	<div style="border: 1px solid black; padding: 5px; text-align: center;">  <p>Nome do modelo: NR-0V Fabricante: Mitsubishi Electric Corporation País exportador: Japão</p> </div>

MPEG4-AVC (H.264):

THIS PRODUCT IS LICENSED UNDER THE AVC PATENT PORTFOLIO LICENSE FOR THE PERSONAL AND NON-COMMERCIAL USE OF A CONSUMER TO (i) ENCODE VIDEO IN COMPLIANCE WITH THE AVC STANDARD (“AVC VIDEO”) AND/OR (ii) DECODE AVC VIDEO THAT WAS ENCODED BY A CONSUMER ENGAGED IN A PERSONAL AND NON-COMMERCIAL ACTIVITY AND/OR WAS OBTAINED FROM A VIDEO PROVIDER LICENSED TO PROVIDE AVC VIDEO. NO LICENSE IS GRANTED OR SHALL BE IMPLIED FOR ANY OTHER USE. ADDITIONAL INFORMATION MAY BE OBTAINED FROM MPEG LA, L.L.C. SEE [HTTP://WWW.MPEGLA.COM](http://www.mpegla.com)

VC-1:

THIS PRODUCT IS LICENSED UNDER THE VC-1 PATENT PORTFOLIO LICENSE FOR THE PERSONAL AND NON-COMMERCIAL USE OF A CONSUMER TO (i) ENCODE VIDEO IN COMPLIANCE WITH THE VC-1 STANDARD (“VC-1 VIDEO”) AND/OR (ii) DECODE VC-1 VIDEO THAT WAS ENCODED BY A CONSUMER ENGAGED IN A PERSONAL AND NON-COMMERCIAL ACTIVITY AND/OR WAS OBTAINED FROM A VIDEO PROVIDER LICENSED TO PROVIDE VC-1 VIDEO. NO LICENSE IS GRANTED OR SHALL BE IMPLIED FOR ANY OTHER USE. ADDITIONAL INFORMATION MAY BE OBTAINED FROM MPEG LA, L.L.C. SEE [HTTP://WWW.MPEGLA.COM](http://www.mpegla.com)

MPEG-4 VISUAL:

USE OF THE PRODUCT IN ANY MANNER THAT COMPLIES WITH THE MPEG-4 VISUAL STANDARD IS PROHIBITED, EXCEPT FOR USE BY A CONSUMER ENGAGING IN PERSONAL AND NON-COMMERCIAL ACTIVITIES.

2.3.4. Homologação Radio Equipment Directive

A informação relativa à Radio Equipment Directive encontra-se disponível em [volvocars.com/intl/support](http://www.volvocars.com/intl/support) [<https://www.volvocars.com/intl/support>].

2.3.5. Certificado de carregador

País/Zona	
China:	[Placeholder text for China certification details]

País/Zona	
México:	RCPVAPVO 18-1919 [https://az685612.vo.msecnd.net/pdfs/certificates/VOLVO_Mexico_57442C.pdf]
Paraguai:	 <p>CONATEL NR: 2018-11-1-000541</p> <p>2018-11-1-000541 [https://az685612.vo.msecnd.net/pdfs/certificates/Volvo_Paraguay_57442C.pdf]</p>
Taiwan:	<p>??NCC??????:</p> <p>??????:</p> <p>???</p> <p>???</p> <p>??????:</p> <p>??????:</p> <p>??????:</p> <p>??????:</p>
Ucrânia:	<p>Ци</p> <p>Діапазон частот: 107 кГц - 115 кГц</p> <p>Максимальна потужність радіосигналу: 5 Вт (сполучена), 63 Вт наномасштабів (випромінюється)</p> <p>Коефіцієнт викидів: N / A</p> <p>Модуляції: 2 кГц</p> <p>NFC</p> <p>Діапазон частот: 13,56 МГц, у межах +/- 0,01%</p> <p>Максимальна вихідна потужність РФ: 10 мВт</p> <p>–</p> <p>виробник: Ел-Джі Електронікс Інк.(LG Electronics Inc) 10, Магок'юнганг 10-ро, Гангсео-гу, Сеул, 07796, Корея</p> <p>Frequency range 111 кГц / Максимальна потужність РЧ: 42 дБмк А / м</p> <p>справжнім Ел-Джі Електронікс Інкзаявляє, що тип радіобладнання WC510MV20 відповідає Технічному регламенту радіобладнання;</p> <p>повний текст декларації про відповідність доступний на веб-сайті за такою адресою:https://www.lg.com/global/support/cedoc/cedoc.</p> <p>імпортер : Віннер Імпорте Україна</p> <p>Вул. Дачна, 5-А, с.Капітанівка, Київська область, 08112, Україна</p> <p>Тел.: +38(044) 585 63 00</p> <p>Контактна особа : Alla Haidai (ahaidai@winner.ua)</p>
EUA/Canadá	<p>FCC ID : BEJWC510MV20</p> <p>IC : 2703H-WC510MV20</p> <p>This device complies with part 15 of the FCC rules and with RSS-Gen,RSS-216 rules of Canada. Operation is subject to the following two conditions:</p> <p>(1) This device may not cause harmful interference, and</p> <p>(2) This device must accept any interference received, including interference that may cause undesired operation.</p> <p>Any changed or modifications not expressly approved by the party responsible for compliance could void the user's authority to operate this equipment.</p> <p>FCC RF Radiation Exposure Statement: This equipment complies with FCC RF Radiation exposure limits set forth for an uncontrolled environment. This device and its antenna must not be co-located or operating in conjunction with any other antenna or transmitter. This equipment should be installed and operated with a minimum distance of 15cm between the radiator and your body.</p> <p>–</p> <p>IDéclaration d'avertissement ISED</p> <p>Son fonctionnement est soumis aux deux conditions suivantes:</p> <p>(1) Cet appareil ne doit pas provoquer d'interferences nuisibles, et</p> <p>(2) Cet appareil doit accepter toute interference recue, y compris les interferences pouvant entrainerun fonctionnement indesirable.</p> <p>Les changements ou modifications non expressement approuves par LG Vehicle Components Company pourraient annuler l'autorite de l'utilisateura utiliser l'equipement.</p> <p>Déclaration d'exposition aux radiations RF de l'ISED: Cet équipement est conforme aux limites d'exposition aux rayonnements RF de l'ISED définies pour un environnement non contrôlé. Cet appareil et son antenne ne doivent pas être situés ou fonctionner conjointement avec une autre antenne ou un autre émetteur.</p> <p>Cet équipement doit être installé pour fonctionner avec une distance minimale de 10cm entre le radiateur et le corps de l'utilisateur final.</p>





2.3.6. Homologação do sistema de comando à distância

A homologação do sistema do comando à distância do automóvel pode ser consultada nas seguintes tabelas.







Sistema de trancagem de arranque sem chave (Passive Start) e trancagem/destrancagem sem chave (Passive Entry*)









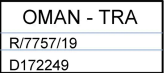

Rotulagem CEM do sistema de comando à distância. Para números de homologação complementares, ver as tabelas seguintes:

País/Zona	Homologação	
Argentina	CNC ID: C-14771	
Brasil	MT-3245/2015	 0589-15-6830  (01) 0 7897843840961
Europa	A Delphi Deutschland GmbH, 42367 Wuppertal declara que este VO3-134TRX está em conformidade com as características essenciais e restantes determinações relevantes constantes na diretiva 2014/53/EU (RED).	
Emiratos Árabes Unidos	ER37847/15 DA0062437/11	
Indonésia	Nomor: 38301/SDPPI/2015	
Jordânia	TRC/LPD/2014/250	
Malásia	RAAT/37A/1215/S(15-5198)	
México	IFETEL: RLVDEVO15-0396	
Namíbia	TA-2016-02	 Communications Regulatory Authority of Namibia
Rússia		
Sérvia	P1614120100	
África do Sul	TA-2014-1868	

comando à distância

País/Zona	Homologação	
Europa	A Huf Hülsbeck & Fürst GmbH & Co. KG declara que este tipo de equipamento rádio HUF8423MS está em conformidade com a diretiva 2014/53/EU. Banda de frequência: 433,92 MHz Potência de emissão máxima emitida: 10 mW Fabricante: Huf Hülsbeck & Fürst GmbH & Co. KG, Steeger Str. 17, 42551 Velbert, Germany	
Argentina		Ver imagem, tabela abaixo.
Brasil	Anatel: 06768-19-06643 Modelo: HUF8423MS Este equipamento opera em caráter secundário isto é não tem direito a proteção contra interferência prejudicial, mesmo de estações do mesmo tipo, e não pode causar interferência a sistemas operando em caráter primário.	
Filipinas	ESD-1919938C	 NTC Type Approved No.: ESD-1919938C
Emiratos Árabes Unidos		 TRA REGISTERED No: ER72465/19 DEALER No: DA36976/14
Gana	NCA Approved: ZRO-M8-7E3-138	
Indonésia ^[1]	Sertifikat Nomor: 65073/SDPPI/2019 PLG ID: 8093	
CU (Customs Union) Cazaquistão, Rússia		
Marrocos	AGREE PAR L'ANRT MAROC Numéro d'agrément: MR 20402 ANRT 2019 Date d'agrément: 10/07/2019	
Moldávia		 024





País/Zona	Homologação	
Nigéria	Connection and use of this communication equipment is permitted by the Nigerian Communications Commission	
Omã		
Paraguai	HUF8423MS	
Sérvia		
Singapura	Complies with IMDA Standards DA103787	
África do Sul	TA-2019/772	
Taiwan	<p>????????????????????</p> <p>????????????????????</p> <p>.1</p> <p>??</p> <ul style="list-style-type: none"> ?? <p>.2</p> <p>??</p> <ul style="list-style-type: none"> ?? ?? <p>??</p> <ul style="list-style-type: none"> ?????? 	
Ucrânia	.Справжнім Huf Hülsbeck & Fürst GmbH & Co KG заявляє, що тип радіообладнання відповідає Технічному[HUF8423MS] регламенту радіообладнання; повний текст -декларації про відповідність доступний на веб :сайті за такою адресою Робоча частота: 433,92 ГГц	
Vietname		
Bielorrússia		
Zâmbia		

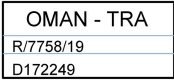

H-23694

Key Tag

País/Zona	Homologação	
Europa	A Huf Hülsbeck & Fürst GmbH & Co. KG declara que este tipo de equipamento rádio HUF8432MS está em conformidade com a diretiva 2014/53/EU. Banda de frequência: 433,92 MHz Potência de emissão máxima emitida: 10 mW Fabricante: Huf Hülsbeck & Fürst GmbH & Co. KG, Steeger Str. 17, 42551 Velbert, Germany	
Argentina		Ver imagem, tabela abaixo.
Brasil	Anatel: 04362-16-06643 Modelo: HUF8432MS Este equipo opera em caráter secundário isto é não tem direito a proteção contra interferência prejudicial, mesmo de estações do mesmo tipo, e não pode causar interferência a sistemas operando em caráter primário.	
Gana	NCA Approved: ZRO-M8-7E3-139	
Filipinas	ESD-1919939C	
Emiratos Árabes Unidos		
CU (Customs Union) Cazaquistão, Rússia		
Indonésia ^[1]	Sertifikat Nomor: 65072/SDPPI/2019 PLG ID: 8093	

País/Zona	Homologação	
Marrocos	AGREE PAR L'ANRT MAROC Numéro d'agrément: MR 20403 ANRT 2019 Date d'agrément: 10/07/2019	
Moldávia		
Nigéria	Connection and use of this communications equipment is permitted by the Nigerian Communications Commission	
Omã		
Paraguai	HUF8432MS	
Sérvia		
Singapura	Complies with IMDA Standards DA103787	
África do Sul	TA-2019-773	
Taiwan	<p>????????????????????</p> <p>????????????????</p> <p>.1</p> <p>????????????????????</p> <ul style="list-style-type: none"> ???????????????? <p>.2</p> <p>????????????????</p> <ul style="list-style-type: none"> ???????????????? ???????????????? <p>????????????????</p> <ul style="list-style-type: none"> ?????? 	

País/Zona	Homologação	
Ucrânia	.Справжнім Huf Hülsbeck & Fürst GmbH & Co KG заявляє, що тип радіобладнання відповідає Технічному[HUF8432MS] регламенту радіобладнання; повний текст -декларації про відповідність доступний на веб :сайті за такою адресою Робоча частота: 433,92 ГГц	
Vietname		 ICT
Bielorrússia		
Zâmbia		 ZMB/ZICTA/TA/2019/7/121

Argentina



H-23695

* Opção/acessório.

[1] Aplicável apenas à Indonésia.

2.3.7. Política de privacidade para clientes

A Volvo respeita e protege a integridade pessoal de todos os visitantes das nossas páginas web.

Esta política refere-se ao tratamento de dados do cliente e dados pessoais. O objetivo é o de fornecer aos clientes atuais, antigos e potenciais a compreensão geral de:

- As condições em que recolhemos e tratamos os seus dados pessoais.
- Os tipos de dados pessoais que recolhemos.
- A razão pela qual recolhemos os seus dados pessoais.
- Como gerimos a sua informação pessoal.

Para mais informações sobre a política, visite a informação de apoio em [volvocars.com](https://www.volvocars.com/) [<https://www.volvocars.com/>].

2.3.8. Condições dos serviços

A Volvo disponibiliza serviços que ajudam a aumentar a segurança e conforto do automóvel.

Os serviços incluem desde ajuda em situações de emergência até navegação e diferentes serviços de entretenimento.

Antes de utilizar os serviços é importante que leia a informação de apoio sobre as condições dos serviços em [volvocars.com](https://www.volvocars.com/) [<https://www.volvocars.com/>].

2.3.9. Acordo de licença do sistema de navegação*

Uma licença^[1] é um acordo sobre o direito de realização de determinada atividade ou sobre o direito de utilização de outros direitos, nos termos designados no acordo.

ACORDO DE LICENÇA DO UTILIZADOR FINAL

Este acordo de licença é válido para o mercado Portugal - não Brasil.

QUEIRA POR FAVOR LER ATENTAMENTE ESTE ACORDO DE LICENÇA DO UTILIZADOR FINAL ANTES DE UTILIZAR A BASE DE DADOS HERE.

AVISO PARA O UTILIZADOR

O PRESENTE DOCUMENTO É UM ACORDO DE CONCESSÃO DE LICENÇA – E NÃO UM ACORDO PARA EFEITOS DE VENDA – ENTRE O UTILIZADOR E A HERE EUROPE B.V (“HERE”), NO QUE RESPEITA À CÓPIA ADQUIRIDA DA BASE DE DADOS DE NAVEGAÇÃO E CARTOGRAFIA DA HERE, INCLUINDO O PROGRAMA DE COMPUTADOR E O MEIO DE SUPORTE QUE LHE ESTÃO ASSOCIADOS, BEM COMO A DOCUMENTAÇÃO EXPLICATIVA PUBLICADA PELA HERE (CONJUNTAMENTE DESIGNADOS POR “A BASE DE DADOS”). AO UTILIZAR A BASE DE DADOS, EM QUALQUER CIRCUNSTÂNCIA, O CLIENTE ESTARÁ A MANIFESTAR A SUA ACEITAÇÃO E CONCORDÂNCIA RELATIVAMENTE A TODOS OS TERMOS E CONDIÇÕES DO PRESENTE ACORDO DE LICENÇA DO UTILIZADOR FINAL (DORAVANTE DESIGNADO POR “ACORDO”). CASO NÃO CONCORDE COM OS TERMOS CONSTANTES DESTE ACORDO, QUEIRA DE IMEDIATO EFECTUAR A DEVOLUÇÃO DA BASE DE DADOS, JUNTAMENTE COM TODOS OS OUTROS ARTIGOS QUE A ACOMPANHAM, AO SEU FORNECEDOR, PARA QUE SE PROCEDA AO REEMBOLSO.

PROPRIEDADE

A Base de Dados, assim como os direitos de autor e de propriedade intelectual, ou os direitos conexos sobre a mesma, são propriedade da HERE e dos seus licenciados. A propriedade dos meios de suporte que contêm a Base de Dados é retida pela HERE e/ou pelo seu fornecedor até que tenham sido pagas, na sua totalidade, quaisquer quantias devidas à HERE e/ou ao seu fornecedor em conformidade com o presente Acordo ou qualquer outro acordo semelhante ao abrigo do qual a Base de Dados lhe seja fornecida.

CONCESSÃO DE LICENÇA

A HERE concede-lhe uma licença não exclusiva de utilização da Base de Dados para fins pessoais ou, caso tal se aplique, para uma utilização no âmbito das operações levadas a cabo internamente pela sua empresa. Na presente licença não está incluído o direito à concessão de sublicenças.

RESTRICÇÕES DE UTILIZAÇÃO

A utilização da Base de Dados é limitada ao sistema específico para o qual foi criada. Excepto na medida em que tal seja expressamente permitido pelas disposições legais de aplicação obrigatória (por exemplo, legislação nacional baseada na Directiva nº 91/250/CE relativa ao regime de protecção jurídica dos programas de computador e na Directiva nº 96/9/CE relativa à protecção jurídica das Bases de Dados), o utilizador não deverá extrair ou reutilizar partes significativas do conteúdo da Base de Dados, nem reproduzir, copiar, modificar, adaptar, traduzir, desmontar ou decompor, nem efectuar operações de inversão de engenharia de qualquer parte da Base de Dados. Se desejar obter informação sobre a sua interoperabilidade nos termos a que se refere a Directiva Europeia relativa a Programas de Computador (Directiva em cuja legislação nacional está baseada), deverá, pois, conceder à HERE a oportunidade de facultar a referida informação segundo os meios considerados razoáveis, incluindo os custos, que serão determinados pela HERE.

A Base de Dados inclui informação proporcionada sob licença de terceiros à HERE e está sujeita aos termos do fornecedor e avisos de direitos de autor definidos no seguinte endereço URL:

here.com/supplierterms

TRANSFERÊNCIA DE LICENÇA

Não é permitida a transferência da Base de Dados a terceiros, excepto nos casos em que a mesma se encontre instalada no sistema para o qual foi criada ou em que o cliente não conserve qualquer cópia da Base de Dados para si, e na medida em que o transmissário expresse o seu consentimento em relação a todos os termos e condições do presente Acordo e o confirme por escrito à HERE. Os conjuntos multi-disco somente poderão ser transferidos ou vendidos como um conjunto completo, tal como fornecidos pela HERE, e não como um subconjunto daquele.

GARANTIA LIMITADA

A HERE oferece a garantia de que, sujeita às Advertências abaixo descritas e por um período de 12 meses após ter adquirido a sua cópia da Base de Dados, a mesma irá funcionar substancialmente de acordo com os Critérios de Exactidão e Integralidade da HERE existentes à data de aquisição da Base de Dados, sendo que estes critérios podem ser disponibilizados pela HERE mediante solicitação do utilizador. No caso de a Base de Dados não funcionar de acordo com a presente garantia limitada, a HERE realizará os esforços que se afigurem adequados para proceder à reparação ou substituição da cópia da Base de Dados que não esteja a funcionar devidamente. Se os referidos esforços não conduzirem a um desempenho da Base de Dados que esteja em consonância com as garantias aqui explicitadas, o utilizador poderá optar entre receber uma quantia racional a título de reembolso pelo preço pago pela Base de Dados ou rescindir o presente Acordo. As opções mencionadas constituem responsabilidade integral da HERE o único meio de recurso do utilizador em relação à HERE. Salvo em caso de indicação expressa nesse sentido na presente secção, a HERE não proporciona garantias nem realiza quaisquer representações no que se refere à utilização ou aos resultados da utilização da Base de Dados em termos da sua correcção, exactidão, fiabilidade, ou quaisquer outras. A HERE não garante que a Base de Dados se encontre presentemente, ou futuramente, isenta de erros. Nenhuma informação ou conselho prestado, oralmente ou por escrito, pela HERE, pelo seu fornecedor ou por qualquer outra pessoa, deverá ser de molde a constituir uma garantia ou, de qualquer outra forma, alargar o âmbito da garantia limitada acima descrita. A ga-

rantia limitada constante do presente Acordo não deverá considerar-se como afectando ou prejudicando quaisquer direitos que, nos termos previstos pela lei, o utilizador possa invocar em virtude da garantia legal contra defeitos ocultos.

Caso não tenha adquirido a Base de Dados directamente à HERE, poderá ter direitos estatutários a serem exercidos contra o intermediário junto do qual adquiriu a Base de Dados, complementarmente aos direitos que pela presente lhe são conferidos pela HERE, em conformidade com a lei da sua jurisdição. A garantia da HERE, supracitada, não deverá afectar os referidos direitos estatutários, pelo que o utilizador poderá reivindicar tais direitos para além dos direitos que lhe assistem ao abrigo da garantia concedida no presente Acordo.

LIMITAÇÃO DE RESPONSABILIDADE

O preço da Base de Dados não inclui qualquer valor relativo à suposição de risco de danos directos ilimitados, indirectos ou consequenciais, que possam advir da sua incorrecta utilização da Base de Dados. Do mesmo modo, sob nenhuma circunstância deverá a HERE ser responsável por quaisquer danos indirectos ou consequenciais, nestes se incluindo, e não se limitando, por perdas de rendimento, dados, ou utilização, em que incorra o cliente ou um terceiro, em resultado da sua utilização da Base de Dados, quer seja no quadro de uma acção contemplada no contrato ou extra-negocial, ou baseada numa garantia, mesmo no caso de a HERE ter sido informada acerca da possibilidade de ocorrência de tais danos. Em quaisquer circunstâncias, a responsabilidade por danos directos imputável à HERE é limitada ao preço da sua cópia da Base de Dados.

A GARANTIA LIMITADA E A LIMITAÇÃO DE RESPONSABILIDADE, DESCRITAS NO PRESENTE ACORDO, NÃO AFECTAM NEM PREJUDICAM OS SEUS DIREITOS ESTATUTÁRIOS NO CASO DE TER ADQUIRIDO A BASE DE DADOS DE OUTRA FORMA QUE NÃO NO DECURSO DE UMA TRANSACÇÃO COMERCIAL.

ADVERTÊNCIAS

A Base de Dados poderá conter informação inexacta ou incompleta devido à passagem do tempo, à alteração de circunstâncias, às fontes utilizadas, bem como à natureza do processo de recolha de uma grande vastidão de dados geográficos, qualquer um destes factos podendo conduzir a resultados incorrectos. A Base de Dados não inclui ou incide sobre informações referentes, entre outros aspectos, ao tempo de viagem, não podendo incluir o grau de segurança nas imediações, à execução da lei, à assistência em situações de emergência, obras de construção, estradas ou ruas vedadas à circulação, declive ou nivelamento de estradas, bem como altura, peso ou outros limites relativos a pontes, condições de estradas, eventos especiais dependendo da marca do sistema de navegação que possua.

LEI VIGENTE

O presente Acordo deverá ser regido pelas leis da jurisdição do local de residência do utilizador à data de aquisição da Base de Dados. Caso resida, de momento, fora da União Europeia ou Suíça, será aplicável a lei da jurisdição, pertencente à União Europeia ou Suíça, na qual tenha adquirido a Base de Dados. Nos restantes casos, ou perante a impossibilidade de definir a jurisdição do local onde foi adquirida a Base de Dados, será aplicável a legislação em vigor nos Países Baixos. Aquando da aquisição da Base de Dados, serão as instâncias competentes no seu local de residência que deverão exercer a sua jurisdição relativamente a qualquer litígio decorrente do presente Acordo, ou com este relacionado, sem prejuízo do direito da HERE a intentar uma acção judicial naquele que seja então o seu local de residência.

CONTRATO DE LICENÇA DO USUÁRIO FINAL PARA DISTRIBUIÇÃO DA

Este acordo de licença é válido para o mercado Brasil - não Portugal.

HERE PARA DAS AMÉRICAS / ÁSIA-PACÍFICO

TERMOS DE USUÁRIO FINAL

O conteúdo fornecido (“Dados”) é licenciado, não vendido. Ao abrir o pacote, ou instalar, copiar ou de outra forma utilizar os Dados, você concorda em se submeter aos termos deste contrato. Se você não concordar com os termos deste contrato, você não tem permissão para instalar, copiar, usar, revender ou transferir os Dados. Se você deseja rejeitar os termos deste contrato,

O conteúdo deste manual representa o estado do manual do utilizador no momento da impressão e pode não ser totalmente válido em momentos futuros. Para mais informações, consulte a primeira página para a declaração de responsabilidade completa.

e não tiver instalado, copiado ou utilizado os Dados, você deve entrar em contato com o seu revendedor ou com a HERE North America, LLC (conforme definido abaixo) no prazo de 30 (trinta) dias após a compra para um reembolso do seu preço de compra. Para entrar em contato com a HERE, por favor visite www.here.com. Os Dados são fornecidos apenas para o seu uso pessoal e interno e não podem ser revendidos. Eles são protegidos por direitos autorais e estão sujeitos aos seguintes termos (este "Contrato de Licença de Usuário Final") e condições que foram acordados por você, de um lado, e pela HERE e suas licenciadoras (incluindo suas licenciadoras e fornecedores), de outro lado. Para fins destes termos, "HERE" significa (a) HERE North America, LLC, com relação aos Dados para as Américas e/ou região da Ásia-Pacífico, e (b) HERE Europe B.V. para Dados para a Europa, Oriente Médio e/ou África. Os Dados incluem algumas informações e respectivos conteúdos fornecidos com base em uma licença para a HERE de terceiros e estão sujeitos aos termos aplicáveis dos fornecedores e aos avisos de direitos autorais definidos na seguinte URL:

here.com/supplierterms

TERMOS E CONDIÇÕES

Limitações da Licença em relação ao Uso: Você concorda que sua licença de uso desses Dados é limitada e condicionada ao uso para fins exclusivamente pessoais e não comerciais, e não para fins de bureau de serviços, timesharing ou outros fins semelhantes. Exceto se de outra forma estabelecido nos termos do presente, você concorda em não reproduzir, copiar, modificar, decompilar, desmontar ou fazer engenharia reversa de quaisquer partes destes Dados, e não poderá transferir ou distribuí-los sob qualquer formato ou para quaisquer fins, exceto na medida do permitido pelas leis aplicáveis.

Limitações da Licença em relação à Transferência: Sua licença limitada não permite a transferência ou revenda dos Dados, exceto se você puder transferir os Dados e todos os materiais que os acompanham de forma permanente e se: (a) você não reter cópias dos Dados; (b) o destinatário concordar com os termos deste Contrato de Licença de Usuário Final, e (c) você transferir os Dados da mesma forma que você os comprou, transferindo fisicamente a mídia original (por exemplo, o CD-ROM ou DVD que você comprou), todas as embalagens originais, todos os manuais e outros documentos. Especificamente, conjuntos com discos múltiplos só podem ser transferidos ou vendidos como um conjunto completo conforme fornecidos por você e não como subconjuntos.

Outras Limitações da Licença: Salvo se você tiver sido especificamente autorizado pela HERE em um contrato escrito em separado, e sem prejuízo do parágrafo anterior, sua licença está condicionada à utilização dos Dados nos termos do presente contrato, e você não poderá (a) usar esses Dados com quaisquer produtos, sistemas ou aplicativos instalados ou, de outra forma, conectados ou em comunicação com veículos capazes de navegação de veículos, posicionamento, expedição, orientação em tempo real, gestão de frota ou aplicações semelhantes, ou (b) com, ou em comunicação com, incluindo, sem limitação, telefones celulares, palmtops e computadores portáteis, pagers e assistentes pessoais digitais ou PDAs.

Atenção: Estes Dados podem conter informações imprecisas ou incompletas devido à passagem do tempo, às mudanças nas circunstâncias, às fontes utilizadas e à natureza de coleta de Dados geográficos abrangentes, qualquer um dos quais podendo levar a resultados incorretos.

Sem Garantias: Os Dados são fornecidos "no estado em que estão" e você concorda em utilizá-los a seu próprio risco. A HERE e suas licenciadoras (e as licenciadoras e fornecedoras destas) não fornecem quaisquer garantias ou declarações de qualquer espécie, expressas ou implícitas, decorrentes de lei ou não, incluindo, sem limitação, conteúdo, qualidade, exatidão, integridade, eficácia, confiabilidade, adequação a uma finalidade específica, utilidade, uso ou resultado a ser obtido com estes Dados, ou de que os Dados ou servidor não serão interrompidos ou livres de erros.

Renúncia à Garantia: A HERE E SUAS LICENCIADORAS (E AS LICENCIADORAS E FORNECEDORAS DESTAS) RENUNCIAM A QUAISQUER GARANTIAS, EXPRESAS OU IMPLÍCITAS, DE QUALIDADE, DESEMPENHO, COMERCIALIZAÇÃO, ADEQUAÇÃO A UMA FINALIDADE ESPECÍFICA OU NÃO VIOLAÇÃO. Alguns Estados, Territórios e Países não permitem certas renúncias de garantias e portanto, neste sentido, a renúncia acima pode não se aplicar a você.

Renúncia à Responsabilidade: A HERE E SUAS LICENCIADORAS (E AS LICENCIADORAS E FORNECEDORAS DESTAS) NÃO SERÃO RESPONSÁVEIS PARA COM VOCÊ COM RELAÇÃO A QUALQUER RECLAMAÇÃO, EXIGÊNCIA OU AÇÃO, INDEPENDENTEMENTE DA NATUREZA DA RECLAMAÇÃO, DEMANDA OU AÇÃO ALEGANDO QUALQUER PERDA, PRE-

JUÍZO OU DANO, DIRETO OU INDIRETO, QUE POSSA RESULTAR DO USO OU POSSE DOS DADOS, OU QUAISQUER LUCROS CES-SANTES, PERDA DE RECEITA, CONTRATOS OU ECONOMIAS, OU QUALQUER DANO DIRETO, INDIRETO, INCIDENTAL, ESPECIAL OU CONSEQUENCIAL, ADVINDOS DE SEU USO OU INABILIDADE DE USO DESSES DADOS, DA VIOLAÇÃO DESTES TERMOS E CONDIÇÕES, SEJA EM AÇÕES COM BASE EM CONTRATO OU ATO ILÍCITO, OU EM GARANTIAS, AINDA QUE A HERE OU SUAS LICENCIADORAS TENHAM SIDO ALERTADAS DA POSSIBILIDADE DE TAIS DANOS. Alguns Estados, Territórios e Países não permitem certas renúncias a garantias ou limitações de danos, e portanto, neste sentido, a renúncia acima pode não se aplicar a você.

Controle de Exportações: Você concorda em não exportar, de qualquer localidade, qualquer parte dos Dados fornecidos ou qualquer produto diretamente derivado destes, exceto de acordo com, e com todas as licenças e aprovações requeridas, as leis, regras e regulamentações de exportação aplicáveis, incluindo, sem limitação, as leis, regras e regulamentações geridas pelo Escritório de Controle de Ativos Estrangeiros do Departamento de Comércio dos EUA e da Secretaria de Indústria e Segurança do Departamento de Comércio dos EUA. Na medida em que tais leis, normas ou regulamentos de exportações proibirem a HERE de cumprir qualquer de suas obrigações aqui previstas de entregar ou distribuir Dados, tal descumprimento deverá ser desculpado e não constituirá uma violação do presente Contrato.

Acordo integral: Estes termos e condições constituem o acordo integral entre a HERE (e suas licenciadoras, incluindo as licenciadoras e fornecedoras destas) e você, com relação ao objeto do presente, e prevalecem em sua integralidade sobre todo e qualquer acordo escrito ou oral anteriormente existente entre as partes com relação ao objeto do mesmo.

Independência das Disposições: Você e a HERE concordam que se qualquer parte deste contrato for considerada ilegal ou inexecutável, essa parte será excluída e as demais disposições do Contrato continuarão em pleno vigor e efeito.

Lei Aplicável: Os termos e condições acima serão regidos pelas leis do Estado de Illinois (para Dados para as Américas e/ou região da Ásia-Pacífico) ou da Holanda (para Dados para a Europa, Oriente Médio e África), independentemente (i) dos princípios de direito comparado, ou (ii) da Convenção das Nações Unidas sobre os Contratos de Compra e Venda Internacional de Mercadorias, que é expressamente inaplicável. Para todas e quaisquer disputas, reclamações e ações decorrentes de ou em conexão com os Dados (“Ações”), você concorda em submeter-se à jurisdição pessoal (a) do Estado de Illinois para Ações relativas aos Dados para as Américas e/ou região da Ásia-Pacífico fornecidos a você nos termos deste documento, e (b) da Holanda para Dados para a Europa, Oriente Médio e/ou África fornecidos a você nos termos do presente.

Usuários Finais Governamentais: Se os Dados forem adquiridos por ou em nome do governo dos Estados Unidos ou qualquer outra entidade que procura ou solicita direitos similares aos normalmente requeridos pelo governo dos Estados Unidos, estes Dados tornam-se um “item comercial” conforme o termo é definido no artigo 48 C.F.R. (“FAR”) 2.101, são licenciados de acordo com estes Termos de Usuário Final, e cada cópia dos Dados entregue ou de outra forma fornecida deve estar marcada e deve incluir a seguinte “Notificação de Uso” e deverão ser tratados de acordo com tal Notificação:

NOTIFICAÇÃO DE USO

NOME DO CONTRATADO (FABRICANTE/ FORNECEDOR):

HERE

ENDEREÇO DO CONTRATADO

(FABRICANTE/FORNECEDOR):

425 West Randolph Street, Chicago, IL 60606.

Os Dados são um item comercial conforme definido no FAR 2.101 e estão sujeitos a estes Termos de Usuário Final com base nos quais os Dados foram fornecidos.

© 1987-2015 HERE. Todos os direitos reservados.

Se o funcionário público contratante, a agência federal governamental ou qualquer funcionário público federal se recusar a usar o texto aqui estabelecido, o funcionário público contratante, a agência federal governamental ou qualquer funcionário público

O conteúdo deste manual representa o estado do manual do utilizador no momento da impressão e pode não ser totalmente válido em momentos futuros. Para mais informações, consulte a primeira página para a declaração de responsabilidade completa.

federal deverá notificar a HERE antes de buscar direitos adicionais ou alternativos com relação aos Dados.

© 1987-2015 HERE. Todos os direitos reservados.

* Opção/acessório.

^[1] EULA = End User License Agreement

2.3.10. Informação sobre substâncias na lista de substâncias candidatas (CL) de acordo com o regulamento REACH, artigo 33.1

De acordo com o artigo 33.1 no regulamento REACH (regulamento (CE) n.º 1907/2006)^[1] os clientes profissionais devem ser informados sobre a existência de substâncias especiais perigosas (SVHC^[2]) nos produtos fornecidos da Volvo Cars. O propósito passa por permitir um manuseamento seguro dos componentes incluídos em causa de modo a proteger as pessoas e o ambiente.

A Volvo Cars concorda com os objetivos gerais do regulamento REACH, e especialmente com o artigo 33, que está em conformidade com o nosso empenho na promoção de fabrico, operação e utilização responsáveis dos nossos produtos.

Teor de substâncias da lista de substâncias candidatas

Os artigos que se encontram abaixo na "Tabela de substâncias da lista de substâncias candidatas" contêm substâncias que incluem mais de 0,1 por cento em massa da lista de substâncias candidatas (CL) para o veículo assinalado. A informação sobre substâncias da lista de substâncias candidatas (CL) baseia-se nas informações obtidas junto dos nossos fornecedores e nos dados dos nossos próprios produtos.

Informação geral para a utilização segura de artigos

Todos os automóveis da Volvo Cars possuem um manual de instruções para o proprietário/condutor/utilizador do automóvel contendo informação sobre a utilização segura. A informação de serviço e reparação de automóveis e peças originais da Volvo Cars inclui ainda informação sobre a utilização segura para o pessoal de serviço.

As substâncias indicadas na "Tabela de substâncias da lista de substâncias candidatas" e que surgem em componentes do automóvel em causa foram integradas de modo a minimizar a potencial exposição dos clientes e o risco para pessoas e o ambiente, desde que o automóvel e seus componentes sejam utilizados de modo correto e a reparação, serviço e manutenção sejam efetuados de acordo com as indicações técnicas para as respetivas atividades e de acordo com as boas práticas aplicáveis no ramo.

Um automóvel em fim de vida apenas pode ser tratado de acordo com as normas legais aplicáveis na UE numa instalação de tratamento de resíduos autorizada (ATF). Os componentes de automóveis devem ser tratados de acordo com a legislação local aplicável e de acordo com as indicações das autoridades locais.

Tabela de substâncias da lista de substâncias candidatas

Mais informações disponíveis num ficheiro pdf, ver Apoio / Informações sobre o automóvel / Regras e regulamentos.

Informámos que quase todos os produtos contêm chumbo (CAS No 7439-92-1), principalmente na forma de elemento de liga no aço, alumínio e cobre.

- [1] REACH - Legislação da União Europeia sobre substâncias químicas que entrou em vigor no dia 1 de junho de 2007, regulamento (CE) n.º 1907/2006 relativo ao registo, avaliação, autorização e restrição de produtos químicos (REACH).
- [2] SVHC - Substances of Very High Concern, substâncias particularmente perigosas que se encontram na presente lista de substâncias candidatas (CL).

2.3.11. Spotify Acordo de licença

A Volvo fornece uma ampla gama de serviços, aplicações e programas com o objetivo de tornar a sua utilização do seu Volvo mais confortável, agradável e segura. Muitas dos programas e aplicações são fabricados por empresas terceiras e contêm software licenciado por fabricantes terceiros.

Spotify Acordo de licença

Este produto contém software de terceiros licenciado pela Spotify: www.spotify.com/connect/third-party-licenses [<https://www.spotify.com/connect/third-party-licenses>].

2.4. Mostrador e comando no condutor em automóvel com volante à esquerda

A panorâmica geral indica onde se encontram os mostradores e comandos nas proximidades do condutor.

Volante e tablier

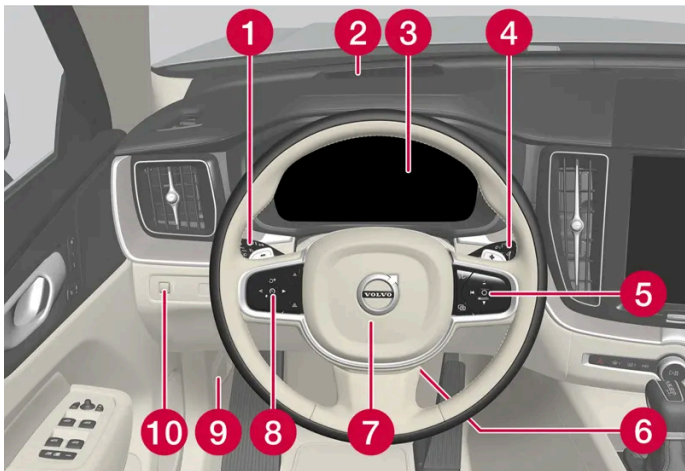

- 1 Luzes de presença, luzes diurnas, médios, máximos, piscas, faróis de nevoeiro/luzes para curvas*, luz de nevoeiro traseira, reinicialização do totalizador parcial
- 2 Head-up-display*
- 3 Mostrador do condutor

O conteúdo deste manual representa o estado do manual do utilizador no momento da impressão e pode não ser totalmente válido em momentos futuros. Para mais informações, consulte a primeira página para a declaração de responsabilidade completa.

- 4 Limpa para-brisas e lava para-brisas, sensor de chuva *
- 5 Unidade de botões do lado direito do volante
- 6 Ajustes do volante
- 7 Buzina
- 8 Unidade de botões do lado esquerdo do volante
- 9 Abertura do capô
- 10 Iluminação do mostrador, destrancagem/abertura do porta-bagagens, controlo da altura do foco dos faróis de halogéneo

Consola do teto



- 1 Lâmpadas de leitura dianteiras e iluminação do habitáculo
- 2 Teto panorâmico *
- 3 Mostrador na consola do teto, botão ON CALL *
- 4 Antiencaamento manual do espelho retrovisor interior * [1]

Consola central e de túnel

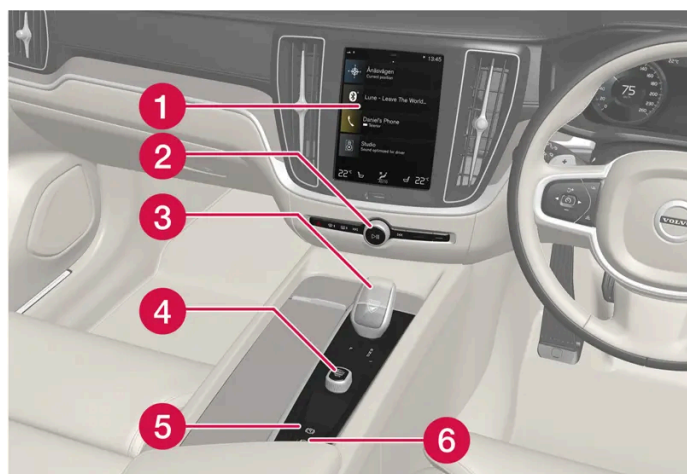

- 1 Mostrador central
- 2 Piscas de emergência, desembaciamento, média
- 3 Seletor de mudanças

- 4 Disco de arranque
- 5 Travão de estacionamento
- 6 Travão automático em repouso

Porta do lado do condutor

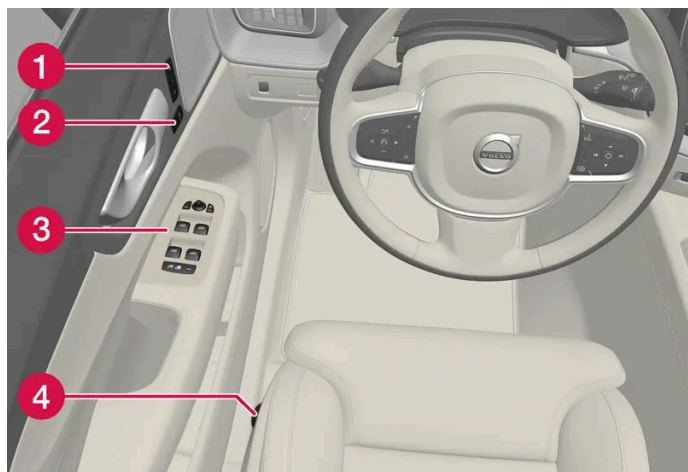

- 1 Memória das configurações do banco dianteiro com comando elétrico*, espelhos retrovisores exteriores, e head-up-display*
- 2 Fecho centralizado
- 3 Vidros elétricos, retrovisores exteriores e bloqueio para crianças*
- 4 Configuração do banco dianteiro

* Opção/acessório.

[1] Em automóveis com antiencandeamento automático não existe comando de antiencandeamento manual.

2.5. Mostrador e comando no condutor em automóvel com volante à direita

A panorâmica geral indica onde se encontram os mostradores e comandos nas proximidades do condutor.

Volante e tablier

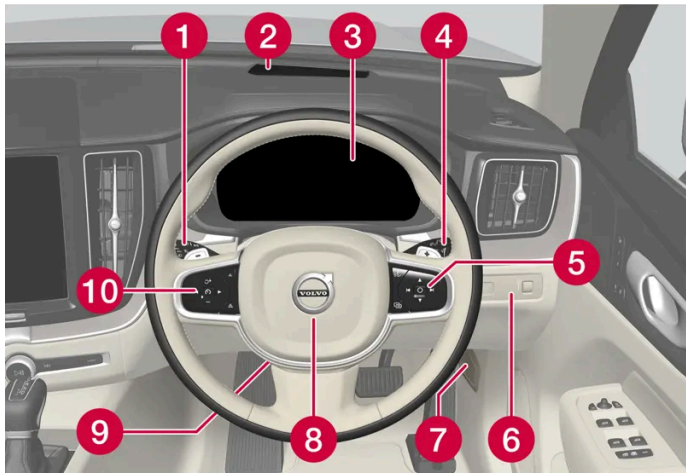

- 1 Luzes de presença, luzes diurnas, médios, máximos, piscas, faróis de nevoeiro/luzes para curvas*, luz de nevoeiro traseira, reinicialização do totalizador parcial
- 2 Head-up-display*
- 3 Mostrador do condutor
- 4 Limpa para-brisas e lava para-brisas, sensor de chuva*
- 5 Unidade de botões do lado direito do volante
- 6 Iluminação do mostrador, destrancagem/abertura do porta-bagagens, controlo da altura do foco dos faróis de halogéneo
- 7 Abertura do capô
- 8 Buzina
- 9 Ajustes do volante
- 10 Unidade de botões do lado esquerdo do volante

Consola do teto



- 1 Lâmpadas de leitura dianteiras e iluminação do habitáculo
- 2 Teto panorâmico*
- 3 Mostrador na consola do teto, botão ON CALL*
- 4 Anti-encandeamento manual do espelho retrovisor interior

Consola central e de túnel

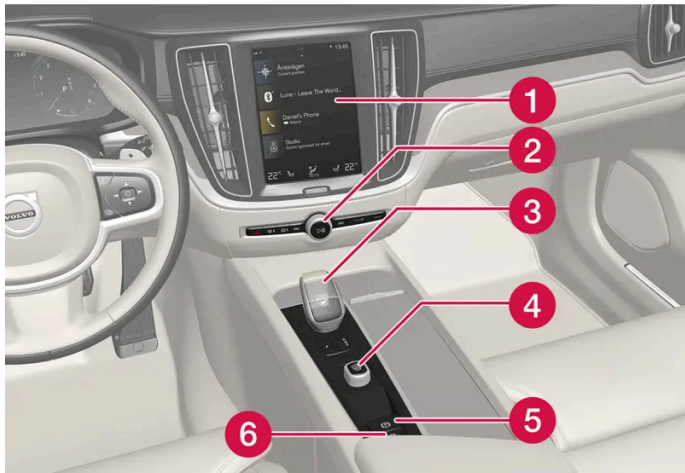

- 1 Mostrador central
- 2 Piscas de emergência, desembaciamento, média
- 3 Seletor de mudanças
- 4 Disco de arranque
- 5 Travão de estacionamento
- 6 Travão automático em repouso

Porta do lado do condutor

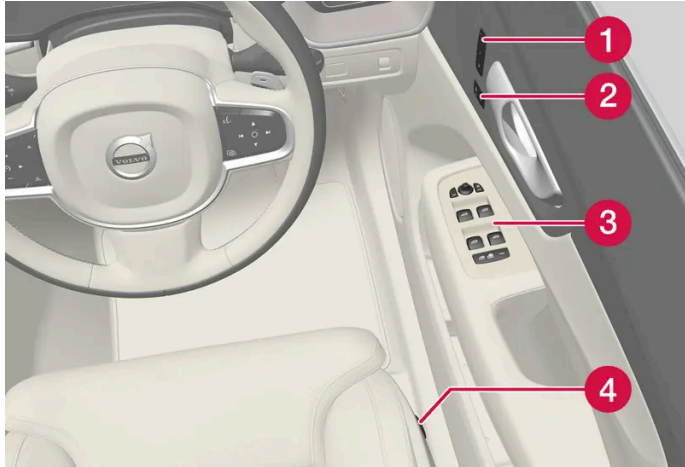

- 1 Memória das configurações do banco dianteiro com comando elétrico*, espelhos retrovisores exteriores, e head-up-display*
- 2 Fecho centralizado
- 3 Vidros elétricos, retrovisores exteriores, bloqueio elétrico para crianças*
- 4 Configuração do banco dianteiro

* Opção/acessório.

2.6. Conexão de equipamentos à tomada de diagnóstico do veículo

A ligação e instalação incorreta de software ou ferramentas de diagnóstico pode afetar negativamente o sistema eletrónico do automóvel.

A Volvo recomenda vivamente aos proprietários Volvo que instalem apenas acessórios originais aprovados da Volvo e que a instalação dos acessórios seja efetuada apenas por técnicos de serviço Volvo habilitados e qualificados. Alguns acessórios apenas funcionam quando o respetivo software se encontra no sistema de processadores do automóvel.

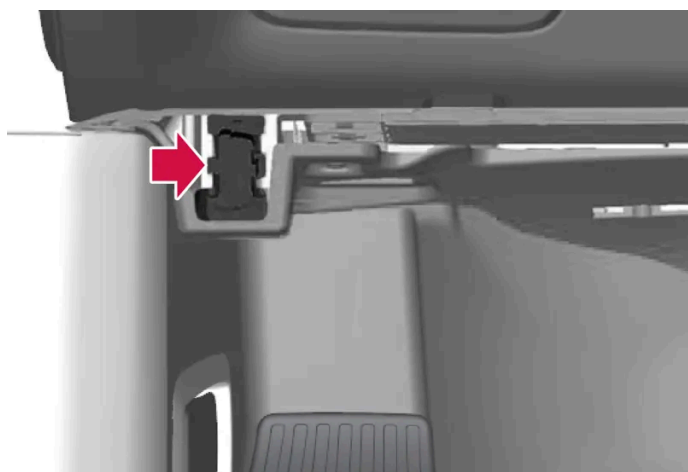

Tomada de diagnóstico (tomada On-board Diagnostic, OBDII) sob o painel de instrumentos no lado do condutor.

i Nota

A Volvo Cars não se responsabiliza pelas consequências do uso de equipamento não autorizado que seja ligado à tomada On-board Diagnostic (OBDII). Esta tomada deve ser usada apenas por técnicos de manutenção Volvo, devidamente formados e qualificados.

2.7. Distração do condutor

O condutor é o responsável por efetuar todos os esforços para a sua segurança e dos passageiros do automóvel e dos outros utilizadores da via. Parte desta responsabilidade passa por evitar distrações como a realização de atividades não relacionadas com o manuseamento do automóvel num ambiente com trânsito.

O seu Volvo está equipado com sistemas abrangentes de entretenimento e de comunicação. O condutor pode ainda possuir outras unidades eletrónicas portáteis para seu próprio conforto. Utilize este sistema e as unidades de modo seguro para evitar distrações.

Como parte da preocupação da Volvo pela sua segurança pretendemos que tenha em conta os seguintes avisos para estes sistemas. Nunca utilize estas unidades ou outras funções no automóvel de modo a representarem uma distração para si e para a sua tarefa de condução segura. As distrações podem provocar acidentes graves. Para além deste aviso geral pretendemos ainda apresentar os seguintes conselhos relativos a novas funções que se podem encontrar no automóvel:

 **Aviso**

- Nunca falar com o telefone móvel na mão durante a condução. Em algumas zonas, é totalmente proibido o uso do telefone móvel com o automóvel em movimento.
- Se o automóvel estiver equipado com um sistema de navegação, configurar ou alterar o plano de viagem deve ser feito apenas com o automóvel estacionado.
- Nunca programar o sistema de som com o automóvel em movimento. Programar as pré-definições do rádio quando o automóvel estiver estacionado, e usar as configurações programadas para ser mais rápido e simples usar o rádio.
- Nunca usar computadores portáteis ou compactos com o automóvel em movimento.

2.8. Mudança de mercado devido a importação ou transferência

Na importação ou ao mudar para um outro país é importante que registe o automóvel no novo mercado, por ex.: para que os serviços conectados funcionem corretamente e para assegurar que o automóvel corresponde às leis e exigências locais.

Visitar um concessionário autorizado Volvo

Visite um concessionário autorizado Volvo para obter ajuda no registo do seu automóvel no novo mercado.

Caso contrário, as aplicações, o Volvo On Call ^[1], a transferência de software e outros serviços conectados podem ser afetados negativamente e não funcionar corretamente.

Criar uma nova Volvo ID no seu novo mercado doméstico

Ao mudar para um outro país deve criar uma Volvo ID no novo país.

Se já tiver criado uma Volvo ID num outro país e pretender utilizar o mesmo endereço de e-mail, deve eliminar primeiro a sua Volvo ID na região onde a criou. Em alternativa pode criar uma nova Volvo ID com um outro endereço de e-mail.

Para automóveis com Volvo On Call ^[1]

Descarregue a aplicação Volvo Cars do país onde o automóvel será utilizado e emparelhe a aplicação com o seu automóvel.

 **Nota**

Visite um concessionário autorizado Volvo caso tenha importado ou transferido o seu automóvel para um outro país. Os serviços disponíveis podem variar com o mercado e o modelo automóvel.

i Nota

Se o automóvel for exportado para outro mercado a Volvo não é responsável por eventuais adaptações do automóvel para corresponder a exigências ou legislação do mercado importador. Leia mais sobre o Serviço e Garantia ou contacte a sua oficina Volvo para mais informações.

^[1] Aplicável apenas a mercados com acesso ao Volvo On Call.

2.9. Consultar o número de identificação do automóvel

Todos os automóveis têm um número de identificação único, o VIN ^[1]. Este é necessário para, por exemplo, contactar um concessionário Volvo para colocar questões relativas a, por exemplo, Volvo On Call.

1. Pressione em **Configurações** na vista de topo do mostrador central.
 2. Aceda a **Sistema** → **Informação do sistema** → **Nº de identificação do veículo**.
- > Aparece o número de identificação do automóvel.

Outros modos de encontrar o VIN são:

- na primeira página do Livro de Garantia e Serviço
- no certificado de registo do automóvel
- olhando para o tablier através do para-brisas do automóvel.



O VIN tem localização semelhante em todos os modelos.

^[1] Vehicle Identification Number

2.10. Gravação de dados

Como parte dos trabalhos de segurança e qualidade da Volvo, alguma informação relativa ao funcionamento, funcionalidade e incidentes é registada no automóvel.

Event Data Recorder (EDR)

Este veículo está equipado com um "Event Data Recorder" (EDR). A sua tarefa principal consiste no registo e gravação de dados associados a acidentes de trânsito ou situações semelhantes a colisões, tais como: deflagração de airbag ou embate do veículo contra um obstáculo na estrada. Os dados são registados para aumentar a compreensão do funcionamento dos sistemas do veículo neste tipo de situações. O EDR foi concebido para gravar dados relacionados com a dinâmica do veículo e o sistema de segurança durante um breve período de tempo, normalmente 30 segundos ou períodos inferiores.

O EDR deste veículo foi construído para, em caso de acidentes de trânsito ou situações semelhantes a colisões, gravar dados relacionados com:

- como funcionaram os diferentes sistemas do automóvel
- o modo como os cintos de segurança do condutor e dos passageiros foram tensionados/fixos
- a utilização do pedal do acelerador ou do travão pelo condutor
- a que velocidade o veículo seguia.

Estes dados podem contribuir para uma compreensão sobre as circunstâncias em que os acidentes de trânsito e danos ocorrem. O EDR regista dados apenas perante a ocorrência de uma situação de colisão anormal - não são registados quaisquer dados pelo EDR durante condições de condução normais. O sistema também nunca regista quem conduz o veículo nem a posição geográfica em que ocorre a situação de colisão ou o incidente. No entanto, entidades terceiras, como as autoridades policiais, podem utilizar os dados gravados associados à informação de identificação pessoal que é normalmente recolhida no caso de um acidente de trânsito. Para interpretar os dados registados é necessário um equipamento especial e o acesso ao veículo ou ao EDR.

Para além do EDR, o automóvel também está equipado com uma série de processadores que têm como função o controlo e a monitorização permanente do funcionamento do automóvel. Estes processadores podem gravar dados durante condições de condução normais, mas registam sobretudo avarias que afetem a operação e a funcionalidade do veículo ou a ativação dos sistemas de apoio ao condutor ativos do veículo (por ex.: City Safety e função de travagem automática).

Parte dos dados gravados são necessários para que os técnicos possam realizar serviço de manutenção, de modo a diagnosticarem e repararem eventuais avarias que tenham ocorrido no veículo. A informação registada também é necessária para que a Volvo possa cumprir exigências jurídicas de acordo com a legislação e as autoridades. A informação registada no veículo encontra-se memorizada nos seus processadores até que o veículo seja assistido ou reparado.

Para além das situações já mencionadas, a informação registada é utilizada de forma agregada para fins de investigação e desenvolvimento do produto de modo a melhorar continuamente a segurança e qualidade dos automóveis Volvo.

A Volvo não distribui a informação acima mencionada para terceiros sem o conhecimento do proprietário do veículo. Devido à legislação e aos regulamentos nacionais, a Volvo pode ver-se obrigada a comunicar informação deste tipo às autoridades policiais ou outras autoridades que possuam o direito legal do acesso à mesma. Para proceder à leitura e interpretação dos dados gravados são necessários equipamentos técnicos especiais que a Volvo e as oficinas licenciadas pela Volvo possuem. A Volvo assegura que a informação transferida para a Volvo no contexto de serviço de manutenção é armazenada e utilizada de forma segura e de acordo com as exigências legais aplicáveis. Para mais informações - contacte um concessionário Volvo.

Vehicle Connectivity Module (VCM High)

O conteúdo deste manual representa o estado do manual do utilizador no momento da impressão e pode não ser totalmente válido em momentos futuros. Para mais informações, consulte a primeira página para a declaração de responsabilidade completa.

O veículo equipado com VCM High pode reunir dados sobre as funções de segurança do veículo e outras funções no veículo. O dados são recolhidos para desenvolvimento do produto, controlo de qualidade, trabalhos de segurança e para melhorar e monitorizar a qualidade e as funções de segurança do veículo. O objetivo da recolha de dados também se orienta para a gestão dos serviços de garantia da Volvo Cars e o cumprimento de requisitos legais relacionados com os dados de emissões do motor.

 **Nota**

No âmbito da recolha de dados, a Volvo pode utilizar uma pequena parte do plano de dados do veículo até 10 MB/mês.

2.11. Instalação de acessórios

Recomendamos vivamente que o proprietário de um Volvo instale apenas acessórios originais homologados da Volvo, e que a instalação dos acessórios seja efetuada por um técnico Volvo formado e qualificado. Determinados acessórios funcionam apenas quando existe o respetivo software no sistema informático do automóvel.

- Os acessórios originais da Volvo são testados para assegurar o seu funcionamento em conjunto com os sistemas do automóvel ao nível do desempenho segurança e controlo de emissões. Além disso, um técnico Volvo formado e qualificado sabe quais os acessórios que podem e não podem ser instalados de modo seguro no seu Volvo. Deve-se aconselhar sempre com um técnico Volvo formado e qualificado antes de instalar qualquer acessório no seu automóvel.
- Os acessórios não homologados pela Volvo podem eventualmente não ter sido testados especificamente para funcionar adequadamente com o seu automóvel.
- Alguns dos sistemas de segurança e de desempenho do automóvel podem ser negativamente afetados ao instalar acessórios não testados pela Volvo, ou quando a sua instalação no automóvel é efetuada por pessoal não habilitado.
- Os danos causados por acessórios instalados de modo não homologado ou incorretamente podem não ser abrangidos pela garantia do automóvel novo. Pode encontrar mais informações sobre a garantia no Livro de Garantia e Serviço. A Volvo não assume qualquer responsabilidade por morte, ferimentos pessoais ou custos resultantes da instalação de acessórios não originais.

2.12. Actualizações de software

Para que, como cliente Volvo, obtenha a melhor experiência com o seu automóvel, a Volvo desenvolve constantemente os sistemas nos automóveis e os serviços proporcionados.

O software do seu Volvo é atualizado para a versão mais recente ao efetuar serviço num concessionário autorizado Volvo. Com a mais recente atualização de software pode desfrutar das melhorias disponíveis, incluindo as lançadas com as últimas atualizações de software.

 **Nota**

Após a atualização, a funcionalidade pode variar com o mercado, modelo, ano de modelo e opções.

2.13. Informação importante sobre acessórios e equipamento extra

A ligação ou instalação incorrecta de acessórios e equipamento extra pode afectar negativamente o sistema electrónico do automóvel.

A Volvo recomenda vivamente aos proprietários Volvo que instalem apenas acessórios originais aprovados da Volvo e que a instalação dos acessórios seja efectuada apenas por técnicos de serviço Volvo habilitados e qualificados. Alguns acessórios apenas funcionam quando o respetivo software se encontra no sistema de processadores do automóvel.

Os equipamentos descritos no manual de instruções não se encontram instalados em todos os automóveis - estes encontram-se equipados de modo a corresponder às necessidades dos vários mercados, às leis e regulamentos, nacionais ou locais.

As opções ou os equipamentos acessórios descritos neste manual estão assinalados com um asterisco. Perante dúvidas sobre quais os equipamentos standard ou opção/acessório, contacte um revendedor Volvo.



Aviso

O condutor é sempre o responsável pelo automóvel ser usado de forma segura e pelo cumprimento das leis e regras em vigor.

Também é importante que sejam cumpridas as recomendações da Volvo sobre a manutenção e os serviços de manutenção do automóvel, conforme descrito no Livro de Garantia e Serviço.

Se as informações de bordo forem diferentes das descritas no manual de instruções, a informação impressa tem sempre precedência.

3. Segurança

3.1. Cintos de segurança

3.1.1. Cintos de segurança

Uma travagem a fundo pode ter consequências sérias caso o cinto de segurança não esteja colocado.

Para que o cinto de segurança proporcione uma boa protecção é importante que fique bem encostado ao corpo. Não incline demasiado as costas do banco para trás. O cinto de segurança foi concebido para proteger com o banco na posição sentada normal.



Aviso

Não utilize cliques nem fixe o cinto à volta de ganchos ou outros elementos interiores que evitem que o cinto de segurança se apoie devidamente.



Aviso

O cinto de segurança e o airbag actuam em conjunto. Se o cinto de segurança não for utilizado, ou for utilizado de forma incorrecta, o funcionamento do airbag perante uma colisão pode ser afectado.



Aviso

Nunca execute pessoalmente alterações ou reparações no cinto de segurança. A Volvo recomenda o contacto com uma oficina autorizada Volvo.

Se o cinto de segurança for sujeito a um forte esforço, por ex.: numa colisão, todo o cinto de segurança deve ser substituído. Parte das características de protecção do cinto de segurança podem ter sido perdidas mesmo que o cinto pareça intacto. Substitua também o cinto de segurança quando este estiver danificado ou apresentar desgaste. O novo cinto de segurança deve ser homologado e destinado para o mesmo lugar que o cinto de segurança substituído.

3.1.2. Colocar e retirar o cinto de segurança

Certifique-se de que todos os passageiros têm os cintos de segurança colocados antes de iniciar a condução.

Colocar o cinto de segurança

1. Puxe o cinto lentamente e assegure-se de que este não está torcido ou danificado.

Nota

O cinto de segurança está equipado com um rolo de cinto que fica bloqueado nas situações seguintes:

- se o cinto for retirado demasiado rápido.
- durante as travagens e acelerações.
- se o automóvel se inclinar fortemente.
- na condução em curvas acentuadas.

2. Prenda o cinto inserindo a fivela no fecho do respetivo cinto.

> Um "clique" forte indica que o cinto está trancado.

Aviso

Insira sempre a lingueta do cinto de segurança no fecho do lugar correcto. Os cintos de segurança e os fechos poderão não funcionar de modo adequado perante uma colisão. Existe o risco de danos pessoais graves.

3. O cinto nos bancos dianteiros pode ser ajustado verticalmente.



Pressione a fixação do cinto e desloque o cinto para cima ou para baixo.

Coloque o cinto o mais alto possível, sem que o mesmo entre em contacto com o pescoço.

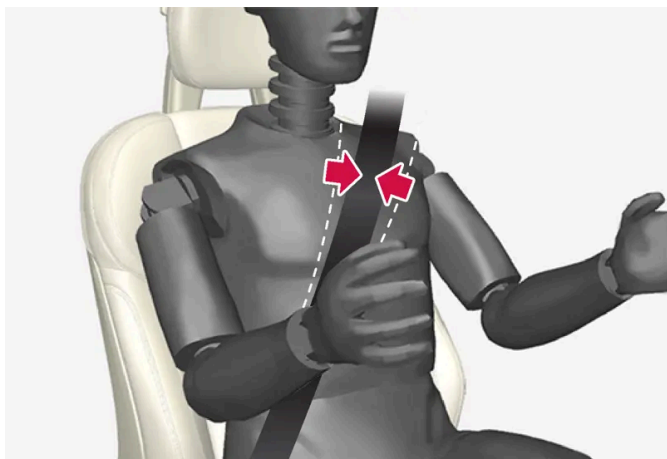

O cinto deve assentar sobre o ombro (não sobre o braço).

4. Estique a parte abdominal (do colo) sobre o colo puxando a parte diagonal sobre o ombro.

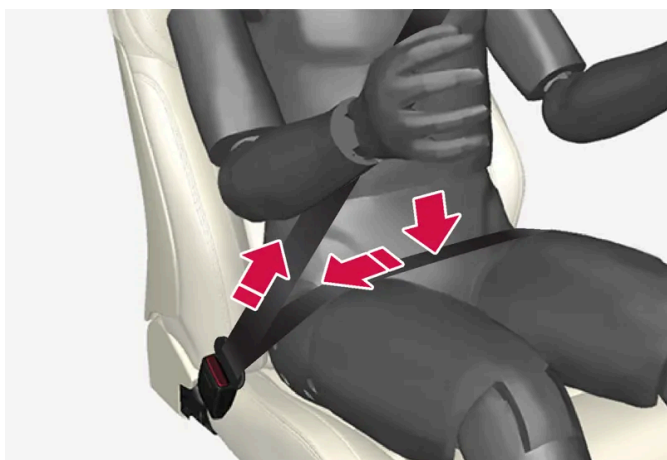

A parte abdominal (de colo) deve ficar na posição o mais baixa possível (não sobre o abdómen).

 **Aviso**

Cada cinto de segurança destina-se apenas a uma pessoa.

 **Aviso**

Não utilize cliques nem fixe o cinto à volta de ganchos ou outros elementos interiores que evitem que o cinto de segurança se apoie devidamente.

 **Aviso**

Nunca danifique os cintos de segurança nem insira objectos estranhos no fecho. Os cintos de segurança e os fechos poderão não funcionar de modo adequado perante uma colisão. Existe o risco de danos pessoais graves.

Retirar o cinto de segurança

O conteúdo deste manual representa o estado do manual do utilizador no momento da impressão e pode não ser totalmente válido em momentos futuros. Para mais informações, consulte a primeira página para a declaração de responsabilidade completa.
80 / 1043

1. Carregue no botão vermelho no fecho do cinto e deixe que o cinto seja recolhido.
2. Se o cinto de segurança não for totalmente recolhido, ajude então com a mão para que não fique pendurado e solto.

3.1.3. Tensores dos cintos

O automóvel está equipado com tensores do cinto standard* que podem tensionar os cintos de segurança perante situações críticas e colisões.

Tensor do cinto standard

Todos os cintos de segurança estão equipados com um tensor do cinto standard.

O tensor do cinto standard tensiona o cinto de segurança perante uma colisão suficientemente violenta para proteger o ocupante de modo mais eficaz.

Tensor do cinto elétrico*

Os cintos de segurança do condutor e do passageiro do banco dianteiro estão equipados com um tensor do cinto elétrico.

Os tensores dos cintos complementam-se e podem ser ativados juntamente com a assistência perante risco de colisão e o Rear Collision Warning*. Perante situações críticas, como manobras evasivas acentuadas, despistes (por ex.: quando o automóvel desliza para uma vala, levanta do solo ou embate no terreno), derrapagens ou risco de colisão, o cinto de segurança pode ser tensionado pelo motor elétrico do tensor do cinto.

O tensor do cinto elétrico ajuda a posicionar o ocupante numa melhor posição para reduzir o risco de embate contra o interior do automóvel e melhora a eficiência do sistema de protecção e dos airbags do automóvel.

Quando a situação crítica cessa, o cinto e o tensor do cinto elétrico são reiniciados automaticamente, mas também podem ser reiniciados manualmente.

Importante

Se o airbag do passageiro for desactivado, também é desactivado o tensor do cinto eléctrico no lado do passageiro.

Aviso

Nunca execute pessoalmente as alterações ou reparações no cinto de segurança. A Volvo recomenda o contacto com uma oficina autorizada Volvo.

Se o cinto de segurança for sujeito a um forte esforço, por ex.: numa colisão, todo o cinto de segurança deve ser substituído. Parte das características de protecção do cinto de segurança podem ter sido perdidas mesmo que o cinto pareça intacto. Substitua também o cinto de segurança quando este estiver danificado ou apresentar desgaste. O novo cinto de segurança deve ser homologado e destinado para o mesmo lugar que o cinto de segurança substituído.

* Opção/acessório.

3.1.4. Reiniciar o tensor do cinto elétrico*

O tensor do cinto elétrico foi concebido para ser reiniciado automaticamente, mas se o cinto permanecer tenso o tensor do cinto pode ser reiniciado manualmente.

1. Pare o automóvel num local seguro.
 2. Retire o cinto de segurança e volte a colocar o mesmo.
- > O cinto e o tensor do cinto elétrico são reiniciados.



Aviso

Nunca execute pessoalmente as alterações ou reparações no cinto de segurança. A Volvo recomenda o contacto com uma oficina autorizada Volvo.

Se o cinto de segurança for sujeito a um forte esforço, por ex.: numa colisão, todo o cinto de segurança deve ser substituído. Parte das características de protecção do cinto de segurança podem ter sido perdidas mesmo que o cinto pareça intacto. Substitua também o cinto de segurança quando este estiver danificado ou apresentar desgaste. O novo cinto de segurança deve ser homologado e destinado para o mesmo lugar que o cinto de segurança substituído.

* Opção/acessório.

3.1.5. Avisador de porta e do cinto de segurança

O sistema avisa os passageiros sem cinto para colocarem o cinto de segurança e ainda para a presença de porta, capot ou tampa aberta.

Gráfico do mostrador do condutor



Gráfico no mostrador do condutor com diferentes tipos de avisos. A cor de aviso das portas e do porta-bagagens depende da velocidade do automóvel.

O gráfico do mostrador do condutor indica quais os bancos do automóvel que têm passageiros com cinto e sem cinto.

No mesmo gráfico também é indicado se o capô, o porta-bagagens ou alguma porta está aberta.

O gráfico é confirmado premindo o botão **O** na unidade de botões da direita do volante.

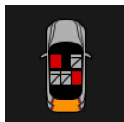

Quando o gráfico é confirmado, ou passado um breve momento se o gráfico não for confirmado, assume um formato mais reduzido que aparece na margem superior do mostrador do condutor.

Avisador do cinto de segurança



Aviso luminoso na consola do teto.

O aviso luminoso é emitido na consola do teto e através de um símbolo de aviso no mostrador do condutor.

O aviso sonoro depende da velocidade, tempo de condução e quilometragem.

O estado dos cintos do condutor e dos passageiros é indicado no gráfico do mostrador do condutor quando um cinto é colocado ou retirado.

As cadeiras de criança não são abrangidas pelo sistema de aviso do cinto de segurança.

Banco dianteiro

O condutor ou passageiro da frente sem o cinto de segurança apertado é avisado para o colocar através de um sinal luminoso e sonoro.

Banco traseiro

O avisador do cinto de segurança do banco traseiro tem duas funções parciais:

- Informar sobre quais os cintos de segurança que estão a ser utilizados no banco traseiro. O gráfico do mostrador do condutor apresenta a utilização dos cintos de segurança.
- Exibe um aviso luminoso e sonoro caso algum dos cintos de segurança no banco traseiro seja retirado durante a viagem. O alerta para assim que o cinto de segurança é novamente colocado.

Avisador de porta, capô, o porta-bagagens e tampa do depósito de combustível

Se o capô, o porta-bagagens, tampa do depósito de combustível ou qualquer uma das portas não estiver devidamente fechada, o gráfico do mostrador do condutor indica qual elemento que se encontra aberto. Pare o automóvel num lugar seguro o mais rápido possível e feche o elemento que gerou o aviso.



Se o automóvel for conduzido a uma velocidade inferior a cerca de 10 km/h (6 mph), acende-se o símbolo de informações do mostrador do condutor.



Se o automóvel for conduzido a uma velocidade superior a cerca de 10 km/h (6 mph), acende-se o símbolo de aviso do mostrador do condutor.

3.2. Airbags

3.2.1. Airbags

O automóvel está equipado com uma série de airbags para ajudar a proteger o condutor e os passageiros.

Nota

Os sensores reagem de forma diferente consoante o processo de colisão e a utilização dos cintos de segurança. Aplicável a todas as posições de cintos de segurança.

Podem ocorrer colisões em que apenas um (ou nenhum) airbag seja activado. Os sensores reconhecem a violência da colisão a que o veículo é sujeito e adaptam a sua reacção e funcionamento disparando um ou vários airbags ou mesmo não disparando nenhum.

 **Aviso**

O módulo de comando do sistema airbag encontra-se na consola central. Se a consola central ficar encharcada de água ou qualquer outro líquido, desligue os cabos da bateria de arranque. Não tente pôr o automóvel em funcionamento porque os airbags podem disparar. Reboque o automóvel. A Volvo recomenda o transporte do automóvel até uma oficina autorizada Volvo.

Airbags disparados

Se algum dos airbags tiver disparado recomenda-se o seguinte:

- Transporte o automóvel. A Volvo recomenda o transporte do automóvel para uma oficina autorizada Volvo. Não conduza com os airbags disparados.
- A Volvo recomenda que confie a uma oficina autorizada Volvo a substituição de componentes do sistema de segurança do automóvel.
- Se necessário, procure ajuda médica.

 **Aviso**

Nunca conduza com airbags disparados. Tal pode afectar a direcção do automóvel. Outros sistemas de segurança também podem estar danificados. O fumo e a poeira gerados pelo disparo dos airbags podem causar irritação/danos na pele e nos olhos perante exposição prolongada. Se sentir algum incómodo lave com água fria. A rápida sequência do disparo e o material dos airbags podem provocar danos de fricção ou queimaduras na pele.

3.2.2. Airbags do condutor

Como complemento ao cinto de segurança, o automóvel está equipado com airbag do volante e airbag do joelho^[1] no lado do condutor.



Airbag do volante e airbag do joelho^[1] no lado do condutor no banco dianteiro.

Perante uma colisão frontal, os airbags ajudam a proteger a cabeça, pescoço, rosto e peito do condutor, assim como os joelhos e as pernas.

Perante uma colisão suficientemente forte, os sensores reagem e o airbag/airbags é insuflado. O airbag amortece o impacto da colisão inicial para o ocupante. O airbag esvazia-se enquanto é comprimido no impacto. Ao mesmo tempo, espalha-se também fumo no veículo, uma situação que é completamente normal. Todo o processo, incluindo o enchimento e o esvaziamento do airbag, ocorre em décimos de segundo.



Aviso

O cinto de segurança e o airbag actuam em conjunto. Se o cinto não for utilizado, ou for utilizado de forma incorrecta, o funcionamento do airbag perante uma colisão pode ser afectado.

Para que não sofra danos quando o airbag dispara, o passageiro deve-se sentar-se com as costas na vertical, os pés no chão e as costas encostadas às costas do banco.



Aviso

A Volvo recomenda o contacto com uma oficina autorizada Volvo para reparação. Intervenções incorrectas no sistema dos airbags podem provocar o seu funcionamento incorrecto e consequentes danos pessoais graves.

Localização do airbag do volante

O airbag encontra-se acondicionado no centro do volante. O volante está marcado com o texto AIRBAG.

Localização do airbag do joelho^[1]

O airbag encontra-se acondicionado na parte inferior do tablier no lado do condutor. O painel está marcado com o texto AIRBAG.



Aviso

Não coloque nem fixe qualquer objecto na frente ou sobre o painel onde os airbags estão acondicionados.

^[1] O automóvel está equipado com airbag do joelho apenas em alguns mercados.

3.2.3. Airbag do passageiro

Como complemento ao cinto de segurança, o automóvel está equipado com airbag no lado do passageiro da frente.



Airbag do lado do passageiro da frente no banco dianteiro.

Perante uma colisão frontal, o airbag ajuda a proteger a cabeça, pescoço, rosto e peito, assim como os joelhos e as pernas.

Perante uma colisão suficientemente forte, os sensores reagem e o airbag é insuflado. O airbag amortece o impacto da colisão inicial para o ocupante. O airbag esvazia-se enquanto é comprimido no impacto. Ao mesmo tempo, espalha-se também fumo no veículo, uma situação que é completamente normal. Todo o processo, incluindo o enchimento e o esvaziamento do airbag, ocorre em décimos de segundo.

 **Aviso**

O cinto de segurança e o airbag actuam em conjunto. Se o cinto não for utilizado, ou for utilizado de forma incorrecta, o funcionamento do airbag perante uma colisão pode ser afectado.

Para que não sofra danos quando o airbag dispara, o passageiro deve-se sentar-se com as costas na vertical, os pés no chão e as costas encostadas às costas do banco.

 **Aviso**

A Volvo recomenda o contacto com uma oficina autorizada Volvo para reparação. Intervenções incorrectas no sistema dos airbags podem provocar o seu funcionamento incorrecto e consequentes danos pessoais graves.

Localização do airbag do passageiro

O airbag encontra-se acondicionado num compartimento acima do porta-luvas. O painel está marcado com o texto AIRBAG.

 **Aviso**

Não coloque qualquer objecto em frente ou sobre o tablier onde se encontra o airbag do passageiro.

Autocolante para o airbag do passageiro



Autocolante na proteção solar do lado do passageiro.

O autocolante de aviso para o airbag do passageiro encontra-se de acordo com o indicado acima.

Aviso

Se o automóvel não estiver equipado com interruptor para activar/desactivar o airbag do passageiro, o airbag encontra-se sempre activado.

Aviso

Nunca permita que alguém se instale em pé ou sentado em frente do assento do passageiro.

Nunca coloque uma proteção de criança virada para trás no lugar do passageiro dianteiro quando o airbag está ativado.

Passageiros virados para a frente (crianças e adultos) nunca se devem sentar no lugar do passageiro dianteiro quando o airbag do passageiro está desativado.

O não cumprimento desta recomendação poderá colocar vidas em perigo ou provocar ferimentos graves.

Aviso

NUNCA utilize uma proteção de criança virada para trás num banco com um AIRBAG ATIVADO em frente ao banco, tal pode implicar PERIGO DE MORTE ou de FERIMENTOS GRAVES para a CRIANÇA.

3.2.4. Ativar e desativar o airbag do lado do passageiro*

O airbag do passageiro pode ser desativado caso o automóvel esteja equipado com um interruptor Passenger Airbag Cut Off Switch (PACOS).

O interruptor do airbag do lugar do passageiro está localizado na extremidade do tablier do lado do passageiro e fica acessível quando a porta está aberta.

O conteúdo deste manual representa o estado do manual do utilizador no momento da impressão e pode não ser totalmente válido em momentos futuros. Para mais informações, consulte a primeira página para a declaração de responsabilidade completa.

Verifique se o interruptor se encontra na posição desejada.

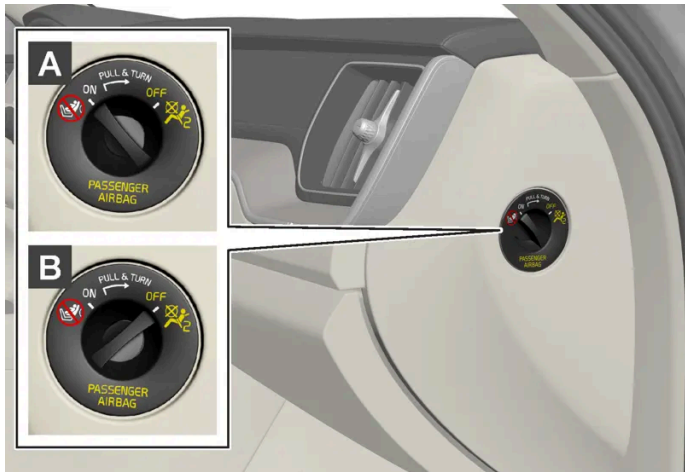

A ON - o airbag está ativado e todos os passageiros virados para a frente (crianças e adultos) podem sentar-se de modo seguro no lugar do passageiro.

B OFF - o airbag está desativado e as crianças em proteções de criança viradas para trás podem sentar-se com segurança no lugar do passageiro.



Aviso

Se o automóvel não estiver equipado com interruptor para activar/desactivar o airbag do passageiro, o airbag encontra-se sempre activado.

Ativar o airbag do lado do passageiro



1

Puxe o comutador para fora e rode de OFF para ON.

> O mostrador do condutor exibe a mensagem **Airbag pass. ligado Confirme.**

i Nota

Se o airbag do passageiro tiver sido activado/desactivado com o automóvel na posição de ignição I ou inferior, aparece a mensagem no mostrador do condutor em simultâneo com a indicação seguinte na consola do tecto durante cerca de 6 segundos após o sistema eléctrico do automóvel ser colocado na posição de ignição II.

2. Confirme a mensagem pressionando o botão  no teclado do volante do lado direito.



- > Uma mensagem de texto e um símbolo de aviso na consola no teto indicam que o airbag do lugar do passageiro dianteiro está ativado.

! Aviso

Nunca coloque uma proteção de criança virada para trás no lugar do passageiro dianteiro quando o airbag está ativado.

O airbag do passageiro deve estar sempre ativado quando passageiros virados para a frente (crianças e adultos) se sentem no lugar do passageiro dianteiro.

O não cumprimento desta recomendação poderá colocar vidas em perigo ou provocar ferimentos graves.

Desativar o airbag do lado do passageiro



1

Puxe o comutador para fora e rode de ON para OFF.

- > O mostrador do condutor exibe a mensagem **Airbag pass. desligado Confirme.**

i Nota

Se o airbag do passageiro tiver sido activado/desactivado com o automóvel na posição de ignição I ou inferior, aparece a mensagem no mostrador do condutor em simultâneo com a indicação seguinte na consola do tecto durante cerca de 6 segundos após o sistema eléctrico do automóvel ser colocado na posição de ignição II.

2. Confirme a mensagem pressionando o botão **O** no teclado do volante do lado direito.



- > Uma mensagem de texto e um símbolo na consola no teto indicam que o airbag do lugar do passageiro dianteiro está desativado.

! Aviso

Passageiros virados para a frente (crianças e adultos) nunca se devem sentar no lugar do passageiro quando o airbag está desativado.

O não cumprimento desta recomendação poderá colocar vidas em perigo ou provocar ferimentos graves.

! Importante

Se o airbag do passageiro for desactivado, também é desactivado o tensor do cinto eléctrico no lado do passageiro.

* Opção/acessório.

3.2.5. Cortinas de colisão

Durante uma colisão, a cortina de colisão Inflatable Curtain (IC) ajuda a proteger o condutor e os passageiros de embates com a cabeça contra o interior do automóvel.

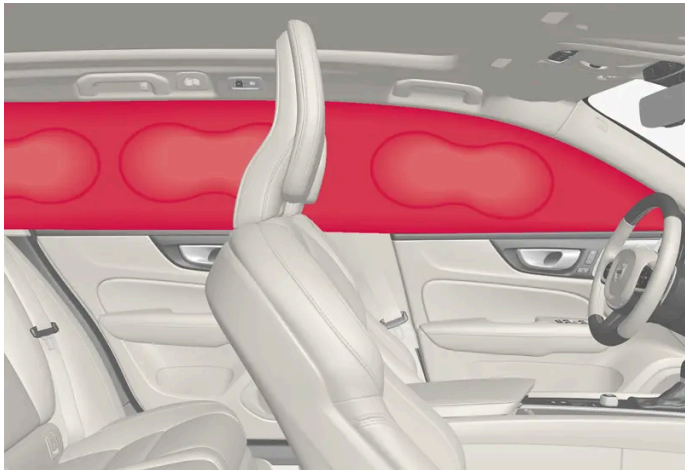

As cortinas de colisão estão montadas ao longo do forro do tejadilho, em ambos os lados, e ajudam a proteger o condutor e os passageiros nos lugares laterais do automóvel. Os painéis estão assinalados com IC AIRBAG.

Perante uma colisão suficientemente forte, os sensores reagem e a cortina de colisão é insuflada.

 **Aviso**

A Volvo recomenda o contacto com uma oficina autorizada Volvo para reparação. Intervenções incorretas no sistema de cortinas de colisão podem provocar o seu mau funcionamento e consequentes lesões pessoais graves.

 **Aviso**

Nunca suspenda ou prenda objectos pesados na pega do tejadilho. Os ganchos destinam-se apenas para artigos de roupa ligeiros (e não para objectos rígidos, como por exemplo: guarda-chuvas).

Nunca aparafuse ou monte objectos no interior do tejadilho, nos pilares da porta ou nos painéis laterais do automóvel. A protecção projectada pode ser afectada. A Volvo recomenda a utilização de apenas peças genuínas Volvo, que sejam destinadas para o fim que foram projectadas.

 **Aviso**

Deixe um espaço de 10 cm (4 polegadas) entre a carga e a janela lateral se carregar o automóvel acima do canto superior das janelas das portas. Caso contrário pode ficar comprometida a protecção das cortinas de colisão, que se encontram inseridas no forro do tecto.

 **Aviso**

A cortina de colisão é um complemento do cinto de segurança. Utilize sempre o cinto de segurança.

3.2.6. Cortinas de colisão

As cortinas de colisão no lugar do condutor e do passageiro atuam para proteger a região do tórax e da anca perante uma colisão.



Os airbags laterais estão montados nas armações exteriores das costas dos bancos dianteiros e ajudam a proteger o condutor e o passageiro no banco dianteiro.

Perante uma colisão suficientemente forte, os sensores reagem e os airbags laterais são insuflados. O airbag vai ocupar o espaço entre o ocupante e o painel da porta, amortecendo, dessa forma, o impacto no momento da colisão. O airbag esvazia-se enquanto é comprimido no impacto. Normalmente, só é insuflado o airbag lateral do lado em que se dá a colisão.



Aviso

A Volvo recomenda o contacto com uma oficina autorizada Volvo para reparação. Intervenções incorrectas no sistema dos airbags laterais podem provocar o seu funcionamento incorrecto e consequentes danos pessoais graves.



Aviso

Não coloque qualquer objecto na zona entre o lado exterior do assento e o painel da porta, pois esta é a zona de actuação do airbag lateral.

A Volvo recomenda apenas a utilização de forros de revestimento aprovados pela Volvo. Outros forros podem impedir o funcionamento dos airbags laterais.



Aviso

O airbag lateral é um complemento do cinto de segurança. Utilize sempre o cinto de segurança.

Cortinas de colisão e proteção de criança

Os airbags laterais não reduzem a proteção proporcionada pelo automóvel a crianças sentadas numa cadeira de criança ou assento auto.

3.3. Segurança para crianças

3.3.1. Pontos de fixação da proteção de criança

3.3.1.1. Pontos de fixação inferiores para proteção de criança

O automóvel está equipado com pontos de fixação inferiores para a proteção de criança no banco dianteiro* e no banco traseiro.

Os pontos de fixação inferiores destinam-se à utilização conjunta com algumas cadeiras de criança viradas para trás.

Siga sempre as instruções de montagem do fabricante quando acoplar uma proteção de criança aos pontos de fixação inferiores.

Localização dos pontos de fixação



Localização dos pontos de fixação no banco dianteiro.

Os pontos de fixação no banco dianteiro encontram-se nos lados do espaço das pernas do lugar do passageiro.

Os pontos de fixação no banco dianteiro apenas estão montados se o automóvel estiver equipado com comutador para ativar/desativar o airbag do passageiro*.

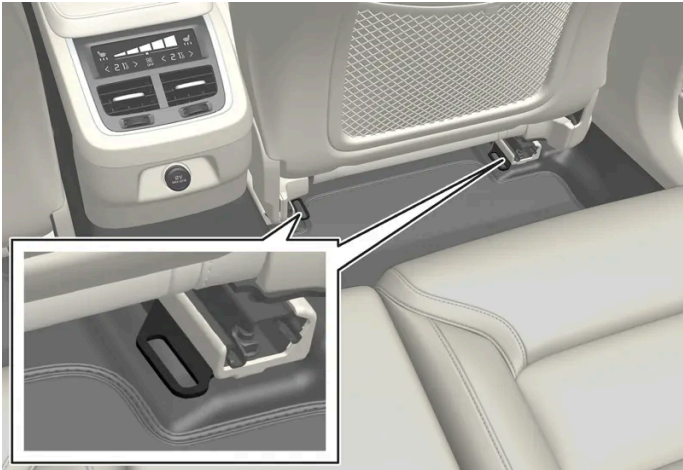

Localização dos pontos de fixação no banco traseiro.

Os pontos de fixação no banco traseiro encontram-se na extremidade traseira das calhas do chão do banco dianteiro.

i Nota

Nunca guarde objetos soltos à volta da perna de apoio da proteção de criança. Assegure-se de que as partes soltas da proteção de criança (por exemplo: cinta de fixação) são fixadas de acordo com as indicações de montagem da proteção de criança.

* Opção/acessório.

3.3.1.2. Pontos de fixação i-Size/ISOFIX para proteção de criança

O automóvel está equipado com pontos de fixação i-Size/ISOFIX para a proteção de criança no banco traseiro.

i-Size/ISOFIX^[1] é um sistema de fixação para proteção de crianças no automóvel baseado numa norma internacional.

Siga sempre as instruções de montagem do fabricante quando acoplar uma proteção de criança aos pontos de fixação i-Size/ISOFIX.

Localização dos pontos de fixação



A localização dos pontos de fixação no banco traseiro é indicada por símbolos^[1] nos estofos das costas do banco.

Os pontos de fixação para i-Size/ISOFIX no banco traseiro encontram-se atrás da parte inferior das costas do banco traseiro, nos lugares exteriores.

Para chegar aos pontos de fixação, pressione a almofada do assento e levante, se necessário, as tampas. Localize os pontos de fixação que podem estar um pouco atrás das tampas.

^[1] O nome e o símbolo mudam com o mercado.

3.3.1.3. Pontos de fixação superiores para proteção de criança

O automóvel está equipado com pontos de fixação superiores para proteção de criança nos lugares laterais do banco traseiro.

Os pontos de fixação superiores destinam-se sobretudo à utilização conjunta com cadeiras de criança viradas para a frente.

Siga sempre as instruções de montagem do fabricante quando acoplar uma proteção de criança aos pontos de fixação superiores.

Localização dos pontos de fixação

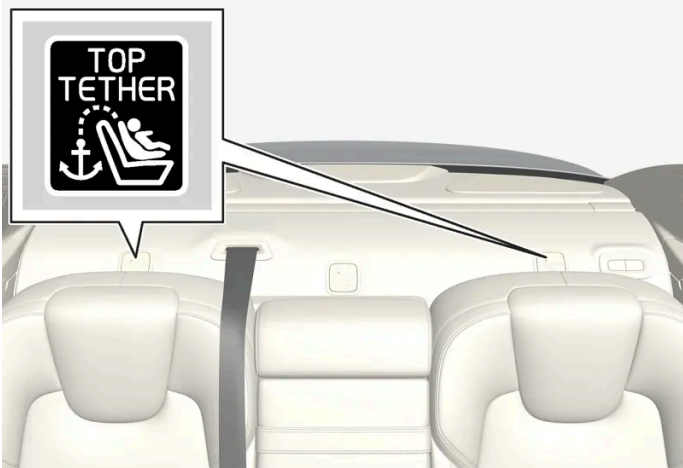

A localização dos pontos de fixação do banco traseiro é indicada por símbolos na prateleira traseira atrás do banco traseiro.

Os pontos de fixação do banco traseiro encontram-se na prateleira traseira atrás dos lugares laterais do banco traseiro.

Aviso

A cinta de fixação da protecção de criança deve ser puxada pelo orifício do encosto de cabeça antes de ser presa no ponto de fixação. Se tal não for possível, siga as recomendações do fabricante da protecção de criança.

Nota

Rebata o encosto da cabeça para facilitar a montagem deste tipo de protecção de criança em automóveis com encostos da cabeça rebatíveis nos lugares exteriores. Após a montagem, suba o encosto da cabeça.

O encosto da cabeça deve estar sempre subido ao utilizar a protecção de criança.

3.3.2. Colocação de protecção de crianças

3.3.2.1. Tabela para colocação de protecção de criança onde o cinto de segurança é utilizado

A tabela apresenta uma recomendação de quais as protecções de criança recomendadas para cada lugar e para cada dimensão da criança.

 **Nota**

Leia sempre o capítulo do manual de instruções relativo à montagem de proteção de criança antes de montar uma proteção de criança no automóvel.

Peso	Banco dianteiro (com airbag desativado, apenas proteção de criança virada para trás) ^[1]	Banco dianteiro (com airbag ativado, apenas proteção de criança virada para a frente) ^[1]	Lugar lateral do banco traseiro	Lugar central no banco traseiro
Grupo 0 máx 10 kg	U ^{[2], [3]}	X	U ^[3]	L ^[3]
Grupo 0+ máx 13 kg	U ^{[2], [3]}	X	U ^[3]	L ^[3]
Grupo 1 9-18 kg	L ^[4]	UF ^{[2], [5]}	U ^{[5], L^[4]}	L ^[5]
Grupo 2 15-25 kg	L ^[4]	UF ^{[2], [6]}	U ^{[6], L^[4]}	L ^[6]
Grupo 3 22-36 kg	X	UF ^{[2], [6]}	U ^[6]	L ^[6]

U: Ideal para proteções de criança com homologação universal.

UF: Ideal para proteções de criança viradas para a frente com homologação universal.

L: Ideal para proteções de criança específicas. Estas proteções de crianças podem destinar-se para modelo automóvel especial, limitado ou semi-universal.

X: Locais não adequados para crianças neste grupo de peso.

 **Aviso**

Nunca coloque uma proteção de criança virada para trás no lugar do passageiro dianteiro quando o airbag do passageiro está ativado.

^[1] O elemento de prolongamento da almofada do banco deve estar sempre recolhido ao instalar cadeiras de criança.

^[2] Ajuste as costas do banco para uma posição mais vertical.

^[3] A Volvo recomenda: Cadeirinha de bebé Volvo (homologação E1 000008).

^[4] A Volvo recomenda: Cadeira virada para trás Volvo (homologação E5 04212).

^[5] A Volvo recomenda proteção de criança virada para trás para crianças neste grupo de peso.

^[6] A Volvo recomenda: Assento auto com e sem costas (homologação E5 04216); Cadeira para cinto Volvo (homologação E1 04301312).

3.3.2.2. Colocação da proteção de criança

É importante que a proteção de criança seja colocada no local correto no automóvel. A seleção do local depende do tipo de proteção de criança e da ativação do airbag do passageiro, entre outros.

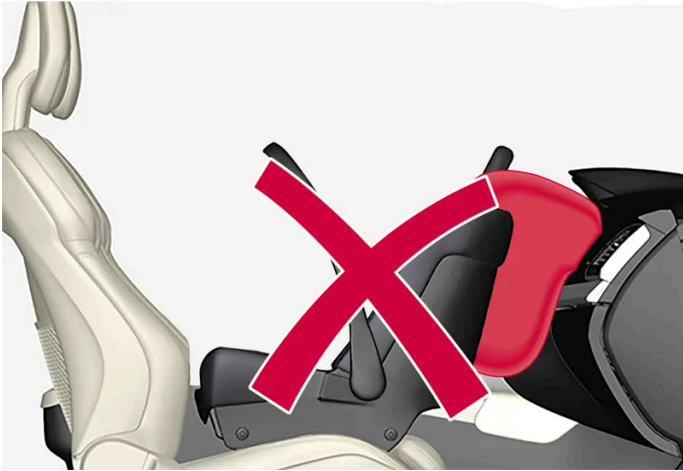

Proteção de criança virada para trás e airbag não combinam.

Coloque sempre a proteção de criança virada para trás no banco traseiro quando o airbag do passageiro estiver ativado. Uma criança sentada no banco do passageiro da frente pode sofrer lesões graves se o airbag disparar.

Quando o airbag do passageiro está desativado a proteção de criança virada para trás pode ser colocada no lugar do passageiro dianteiro.

i Nota

As determinações legais sobre a instalação de crianças no automóvel variam de país para país. Tenha atenção às normas aplicáveis.

! Aviso

Nunca permita que alguém se instale em pé ou sentado em frente do assento do passageiro.

Nunca coloque uma proteção de criança virada para trás no lugar do passageiro dianteiro quando o airbag está ativado.

Passageiros virados para a frente (crianças e adultos) nunca se devem sentar no lugar do passageiro dianteiro quando o airbag do passageiro está desativado.

O não cumprimento desta recomendação poderá colocar vidas em perigo ou provocar ferimentos graves.

! Aviso

NUNCA utilize uma proteção de criança virada para trás num banco com um AIRBAG ATIVADO em frente ao banco, tal pode implicar PERIGO DE MORTE ou de FERIMENTOS GRAVES para a CRIANÇA.

Autocolante para o airbag do passageiro



Autocolante na proteção solar do lado do passageiro.

O autocolante de aviso para o airbag do passageiro encontra-se de acordo com o indicado acima.

3.3.2.3. Montagem da proteção de criança

É importante ter em conta uma série de fatores quanto a proteção de criança é montada e utilizada, fatores estes que dependem da localização da proteção de criança.

Aviso

Assentos auto/cadeiras de criança com aros em aço ou outros elementos de construção que possam entrar em contacto com o botão de abertura do fecho do cinto de segurança não devem ser usados, pois podem abrir inadvertidamente o fecho do cinto de segurança.

Não prenda a cinta de fixação da cadeira de criança à barra de ajuste longitudinal do assento, nem nas molas, barras ou calhas sob o assento. Arestas vivas podem danificar a cinta de fixação.

Não deixe que a parte superior da cadeira de criança repouse contra o pára-brisas.

Nota

Sempre que utilizar equipamentos de segurança para crianças leia as instruções de montagem que os acompanham.

Perante dúvidas sobre a montagem de equipamentos relacionados com a segurança das crianças, contacte o fabricante para informações mais detalhadas.

Nota

Nunca deixe uma proteção de criança solta no automóvel. Fixe sempre a mesma de acordo com as instruções da proteção de criança, mesmo quando não está a ser usada.

 **Nota**

Tenha cuidado ao montar a proteção de criança para que as arestas vivas ou outros elementos proeminentes da proteção de criança não riscuem o interior do automóvel.

A montagem e utilização prolongada da proteção de criança pode desgastar o interior do automóvel. A Volvo recomenda a utilização do acessório proteção de impacto para proteger o interior do automóvel.

Montagem no banco dianteiro

- Ao utilizar cadeiras para cinto viradas para a frente e assentos auto soltos em que a criança utiliza o cinto de segurança do automóvel, eleve o banco dianteiro sempre que necessário para que a faixa do cinto aperte à volta da anca.
- Ao montar proteção de criança virada para trás, verifique se o airbag do passageiro está desativado.
- Ao montar proteção de criança virada para a frente, verifique se o airbag do passageiro está ativado.
- Ao montar uma proteção de criança virada para trás, desça o banco dianteiro para a sua posição mais baixa caso não seja referido nada em contrário na tabela de localização da proteção de criança.
- Na montagem de proteção de criança virada para trás, desloque o banco dianteiro para a frente de modo a que a proteção de criança toque ou fique o mais próximo possível do painel de instrumentos.
- Ao instalar uma cadeira regulável para criança, a cadeira deve ser adaptada de acordo com a idade a criança, de modo a que quanto maior for a idade mais vertical seja a posição.
- Utilize apenas proteções de criança recomendadas pela Volvo, com homologação universal ou semi-universal quando o automóvel se encontra na lista de veículos do fabricante.
- A proteção ISOFIX apenas pode ser montada quando o automóvel está equipado com o acessório suporte ISOFIX^[1].
- Se a proteção de criança estiver equipada com cinta de fixação inferior, a Volvo recomenda que os pontos de fixação inferiores sejam utilizados na mesma^[1].
- Se a proteção de criança estiver equipada com perna de apoio, coloque sempre a perna(s) de apoio diretamente sobre o chão. Nunca coloque uma perna de apoio sobre um apoio de pé ou qualquer outro objeto.

Montagem no banco traseiro

- Ao instalar uma cadeira regulável para criança, a cadeira deve ser adaptada de acordo com a idade a criança, de modo a que quanto maior for a idade mais vertical seja a posição.
- Utilize apenas proteções de criança recomendadas pela Volvo, com homologação^[2] universal ou semi-universal quando o automóvel se encontra na lista de veículos do fabricante.
- No lugar central não pode ser montada proteção de criança com perna de apoio.
- Os lugares exteriores estão equipados com sistema de fixação ISOFIX e têm homologação i-Size^[1].
- Os lugares laterais estão equipados com pontos de fixação superiores. A Volvo recomenda que a cinta de fixação superior da proteção de criança seja encaminhada através do orifício que se encontra no encosto da cabeça antes de ser apertada no ponto de fixação. Se tal não for possível, siga as recomendações do fabricante da proteção para criança.
- Se a proteção de criança estiver equipada com cinta de fixação inferior, nunca ajuste a posição do banco dianteiro após a cinta de fixação ser montada nos pontos de fixação inferiores. Lembre sempre de desmontar a cinta de fixação inferior quando a proteção de criança não está instalada.

- Se a proteção de criança estiver equipada com perna de apoio, coloque sempre a perna(s) de apoio diretamente sobre o chão. Nunca coloque uma perna de apoio sobre um apoio de pé ou qualquer outro objeto.



Ao montar a proteção de bebé no banco traseiro a Volvo recomenda uma distância mínima de 50 mm (2 polegadas) entre a parte mais adiantada da proteção de bebé e a parte mais recuada do banco à frente.

[1] Varia com o mercado.

[2] Não aplicável ao lugar central.

3.3.2.4. Tabela geral para colocação de proteção de criança

A tabela fornece uma panorâmica geral sobre os tipos de proteção de criança adequados para cada banco do automóvel.



Posições dos bancos em automóvel com volante à esquerda.

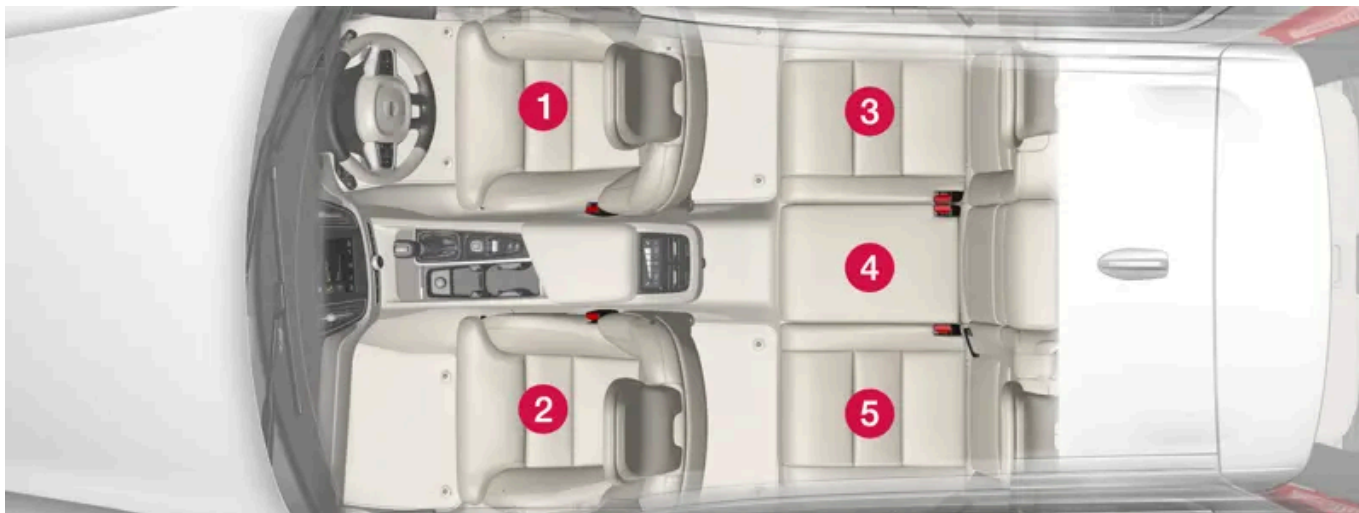

Posições dos bancos em automóvel com volante à direita.

	Proteção de criança i-Size	Proteção de criança universal homologada para prender com o cinto de segurança do automóvel	Outras categorias de proteção de criança ^[1]
Posição dos bancos ^[2]	3, 5	2 ^[3] , 3, 5	2 ^[3] , 3, 4, 5

^[1] Para mais informações, contacte o fabricante da proteção de criança.

^[2] De acordo com a numeração em cima.

^[3] Airbag ativado para a proteção de criança virada para a frente. Airbag desativado para a proteção de criança virada para trás.

3.3.2.5. Informação detalhada do fabricante da cadeira de criança

A tabela fornece informação detalhada do fabricante de proteção de criança sobre quais os lugares no automóvel adequados para os vários tipos de proteção de criança.

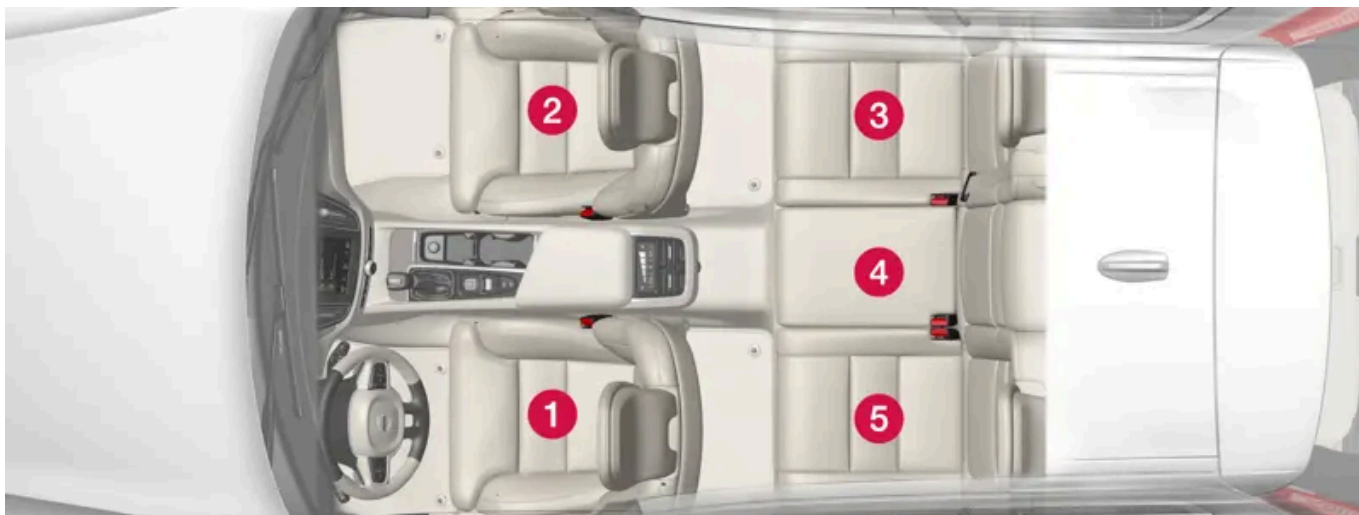

O conteúdo deste manual representa o estado do manual do utilizador no momento da impressão e pode não ser totalmente válido em momentos futuros. Para mais informações, consulte a primeira página para a declaração de responsabilidade completa.

Posições dos bancos em automóvel com volante à esquerda.

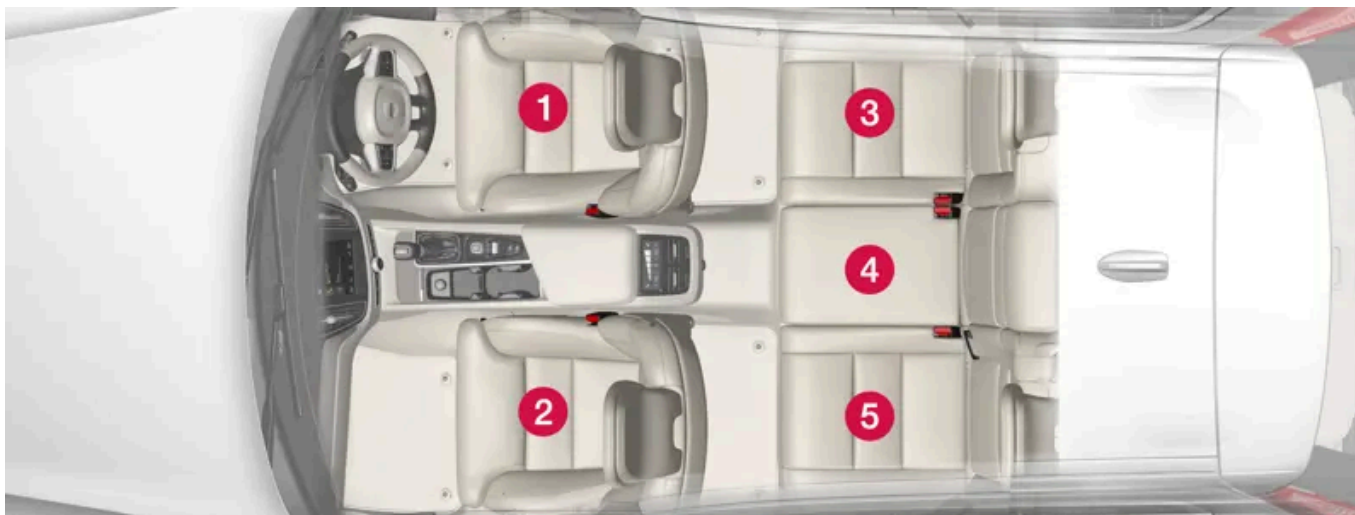

Posições dos bancos em automóvel com volante à direita.

Posição dos bancos ^[1]	1	2 (com airbag desativado, apenas proteção de criança virada para trás) ^{[2], [3]}	2 (com airbag ativado, apenas proteção de criança virada para a frente) ^{[2], [3]}	3	4 ^[4]	5
Posição dos bancos adequada para proteções de criança com homologação universal fixadas com o cinto de segurança do automóvel (Sim/Não)	Não	Sim ^[5]	Sim ^[5]	Sim	Não	Sim
Posição dos bancos para i-Size (Sim/Não)	Não	Não	Não	Sim	Não	Sim
Posição dos bancos para acessório de montagem lateral (L1/L2/Não)	Não	Não	Não	Não	Não	Não
Maior acessório de montagem virado para trás adequado (R1/R2/R3/Não)	Não	R3 ^[6]	Não	R3	Não	R3
Maior acessório de montagem virado para a frente adequado (F1/F2/F2x/F3/Não)	Não	Não	F3	F3	Não	F3
Maior acessório de montagem de cadeira para cinto adequado (B2/B3/Não)	Não	Não	B3	B3	Não	B3

[1] De acordo com a imagem.

[2] O elemento de prolongamento da almofada do banco deve estar sempre recolhido ao instalar cadeiras de criança.

[3] Neste lugar pode ser utilizada a proteção de criança com perna de apoio.

[4] Neste lugar não pode ser utilizada a proteção de criança com perna de apoio.

[5] Ajuste as costas do banco para uma posição mais vertical.

[6] Funciona para instalação de cadeiras de criança ISOFIX com homologação semi-universal (IL) quando o automóvel está equipado com o acessório suporte ISOFIX (a disponibilidade do acessório varia com o mercado). Neste lugar não existem os pontos de fixação superiores para a proteção de criança.

3.3.2.6. Tabela para colocação de proteção de criança ISOFIX

O conteúdo deste manual representa o estado do manual do utilizador no momento da impressão e pode não ser totalmente válido em momentos futuros. Para mais informações, consulte a primeira página para a declaração de responsabilidade completa.

A tabela apresenta uma recomendação de quais as proteções de criança ISOFIX recomendadas para cada lugar e para cada dimensão da criança.

A proteção de criança deve estar homologada de acordo com a norma UN Reg R44 e o modelo automóvel deve encontrar-se na lista de veículos do fabricante.

i Nota

Leia sempre o capítulo do manual de instruções relativo à montagem de proteção de criança antes de montar uma proteção de criança no automóvel.

Peso	Classe de dimensão ^[1]	Tipo de proteção de criança	Banco dianteiro (com airbag desativado, apenas proteção de criança virada para trás) ^{[2], [3]}	Banco dianteiro (com airbag ativado, apenas proteção de criança virada para a frente) ^{[2], [3]}	Lugar lateral do banco traseiro	Lugar central no banco traseiro
Grupo 0 máx 10 kg	E	Proteção de bebé virada para trás	IL ^{[2], [4], X^[5]}	X	IL ^[4]	X
Grupo 0+ máx 13 kg	E	Proteção de bebé virada para trás	IL ^{[2], [4], [6], X^[5]}	X	IL ^[4]	X
	C	Proteção de criança virada para trás				
	D	Proteção de criança virada para trás				
Grupo 1 9-18 kg	A	Proteção de criança virada para a frente	X	IL ^{[2], [6], [7], X^[5]}	IL ^{[7], IU^F[7]}	X
	B	Proteção de criança virada para a frente				
	B1	Proteção de criança virada para a frente				
	C	Proteção de criança virada para trás	IL ^{[2], [6], X^[5]}	X	IL	X
	D	Proteção de criança virada para trás				
Grupo 2/3 15-36 kg	–	Proteção de criança virada para a frente	X	IL	IL	X

IL: Ideal para proteções especiais ISOFIX. Estas proteções de crianças podem destinar-se para modelo automóvel especial, limitado ou semi-universal.

IUF: Adequado para proteção de criança ISOFIX virada para a frente com homologação universal para utilização no grupo de peso.

X: Não adequada para proteções de criança ISOFIX.

**Aviso**

Nunca coloque uma proteção de criança virada para trás no lugar do passageiro dianteiro quando o airbag do passageiro está ativado.

**Nota**

Se uma proteção de criança não possuir i-Size/ISOFIX não possuir classificação de dimensões, o modelo automóvel tem de ser procurado na lista de veículos da protecção de criança.

**Nota**

A Volvo recomenda o contacto com um concessionário autorizado Volvo para obter informações sobre as proteções de criança i-Size/ISOFIX recomendadas pela Volvo.

- [1] Para a proteção de criança com sistema de fixação ISOFIX existe uma classificação de dimensões que ajuda o utilizador a escolher o tipo correto de proteção de criança. A classe de dimensão pode ser lida na etiqueta da cadeira de criança.
- [2] Funciona para instalação de cadeiras de criança ISOFIX com homologação semiuniversal (IL) quando o automóvel está equipado com o acessório suporte ISOFIX (a disponibilidade do acessório varia com o mercado). Neste lugar não existem pontos de fixação superiores para proteção de criança.
- [3] O elemento de prolongamento da almofada do banco deve estar sempre recolhido ao instalar cadeiras de criança.
- [4] A Volvo recomenda: Cadeirinha de bebé Volvo fixa com sistema de fixação ISOFIX (homologação E1 000008)
- [5] Aplicável se o automóvel não estiver equipado com suporte ISOFIX.
- [6] Ajuste as costas do banco de modo a que o encosto da cabeça não toque na proteção de criança.
- [7] A Volvo recomenda proteção de criança virada para trás para crianças neste grupo de peso.

3.3.2.7. Tabela para colocação de proteção de criança i-Size

A tabela apresenta uma recomendação de quais as proteções de criança i-Size recomendadas para cada lugar e para cada dimensão da criança.

A proteção de criança deve ser homologada de acordo com a norma UN Reg R129.

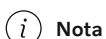
**Nota**

Leia sempre o capítulo do manual de instruções relativo à montagem de proteção de criança antes de montar uma proteção de criança no automóvel.

Tipo de proteção de criança	Banco dianteiro (com airbag desativado, apenas proteção de criança virada para trás)	Banco dianteiro (com airbag ativado, apenas proteção de criança virada para a frente)	Lugar lateral do banco traseiro	Lugar central no banco traseiro
Proteção de criança i-Size	X	X	i-U ^{[1], [2]}	X

i-U: Ideal para proteções de criança i-Size "universal", virada para a frente e para trás.
X: Não adequada para proteções de criança com homologação universal.

^[1] A Volvo recomenda que as crianças viajem em proteção de criança virada para trás enquanto possível, pelo menos até os 4 anos de idade.

^[2] A Volvo recomenda: Cadeira de criança virada para trás Volvo Easy access i-Size (homologação E1-010016) e BeSafe iZi Kid X2 i-Size (homologação E4-129R-000002).

3.3.3. Ativar e desativar o bloqueio para crianças

O bloqueio para crianças impede que as portas traseiras possam ser abertas a partir do interior. Com o bloqueio para crianças elétrico impede também que os vidros elétricos possam ser acionados a partir do banco traseiro.

O bloqueio para crianças pode ser manual ou elétrico*.

Bloqueio para crianças manual

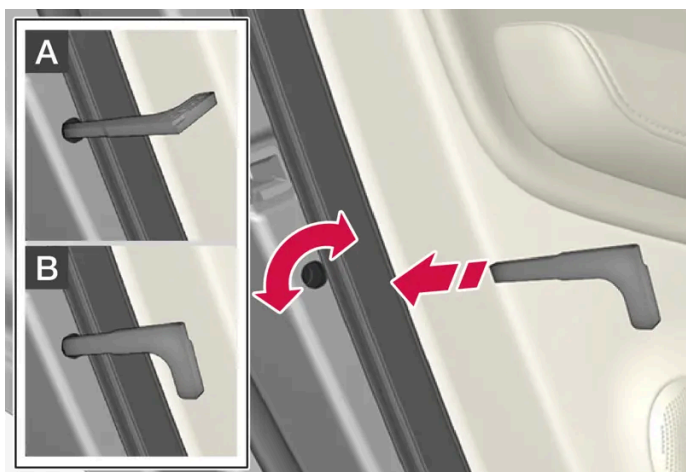

Bloqueio para crianças manual. Não confundir com o fecho manual da porta.

1. Utilize a parte destacável da chave para rodar o disco seletor.

A A porta está bloqueada contra a abertura pelo interior.

B A porta pode ser aberta pelo exterior e pelo interior.

i Nota

- O fecho rotativo de cada porta tranca apenas a porta em questão - não ambas as portas traseiras.
- Não existe bloqueio manual em automóveis equipados com bloqueio elétrico para crianças.

Bloqueio para crianças elétrico *

O bloqueio para crianças elétrico pode ser ativado e desativado em todas as posições de ignição superiores a **0**. A ativação e desativação pode ser feita até 2 minutos após se ter desligado o automóvel, desde que nenhuma porta tenha sido aberta.



Botão para ativação e desativação.

Bloqueio para crianças traseiro ativado

Quando a lâmpada no botão está acesa o bloqueio para crianças encontra-se ativado.

Se o bloqueio para crianças estiver ativado quando o automóvel for desligado, permanece ativado na próxima vez que o automóvel for arrancado.

- As portas traseiras não podem ser abertas a partir do interior.
- Os vidros elétricos traseiros apenas podem ser acionados a partir da porta do condutor.

Bloqueio para crianças traseiro desativado

Quando a lâmpada no botão está apagada o bloqueio para crianças encontra-se inativado.

- As portas traseiras podem ser abertas a partir do interior e os vidros elétricos podem ser acionados a partir do banco traseiro.

Símbolos e mensagens

Símbolo	Mensagem	Significado
	Bloqueio tras. crianças Activado	O bloqueio para crianças está ativado.
	Bloqueio tras. crianças Desactivado	O bloqueio para crianças está desativado.

O conteúdo deste manual representa o estado do manual do utilizador no momento da impressão e pode não ser totalmente válido em momentos futuros. Para mais informações, consulte a primeira página para a declaração de responsabilidade completa.

* Opção/acessório.

3.3.4. Segurança para crianças

As crianças devem estar sempre sentadas com segurança quando estão a viajar num automóvel.

A Volvo possui equipamento de segurança para crianças (proteções de criança e dispositivos de fixação) desenvolvidos especialmente para este automóvel. O equipamento de segurança para crianças da Volvo proporciona boas condições para que a criança viaje de modo seguro no automóvel. Além disso o equipamento de segurança para crianças combina com o restante e é de fácil utilização.

O equipamento a utilizar é selecionado tendo em conta o peso e o tamanho da criança.

A Volvo recomenda que as crianças viajem em proteção de criança virada para trás enquanto possível, no mínimo até os 4 anos de idade. Desta idade em diante devem viajar em proteção de criança virada para a frente até atingirem a altura de 140 cm (4 pés e 7 polegadas).

Nota

As disposições legais sobre o tipo de proteção de criança a utilizar para crianças de diferentes idades e alturas variam com o país. Tenha atenção às normas aplicáveis.

Nota

Sempre que utilizar equipamentos de segurança para crianças leia as instruções de montagem que os acompanham. Perante dúvidas sobre a montagem de equipamentos relacionados com a segurança das crianças, contacte o fabricante para informações mais detalhadas.

Todas as crianças, não importa a idade ou altura, devem estar sempre corretamente seguras no automóvel. Nunca deixe que uma criança se sente no colo de um passageiro.

3.3.5. Proteção de criança

Devem ser usadas proteções de crianças adequadas, sempre que viajem crianças no automóvel.

As crianças devem sentar-se de forma confortável e segura. Assegure-se de que a proteção de criança é colocada, montada e utilizada do modo correto.

Para a montagem correta da proteção de criança, consulte as instruções de montagem da mesma.

(i) Nota

Sempre que utilizar equipamentos de segurança para crianças leia as instruções de montagem que os acompanham.

Perante dúvidas sobre a montagem de equipamentos relacionados com a segurança das crianças, contacte o fabricante para informações mais detalhadas.

(i) Nota

Nunca deixe uma proteção de criança solta no automóvel. Fixe sempre a mesma de acordo com as instruções da proteção de criança, mesmo quando não está a ser usada.

(i) Nota

Tenha cuidado ao montar a proteção de criança para que as arestas vivas ou outros elementos proeminentes da proteção de criança não risquem o interior do automóvel.

A montagem e utilização prolongada da proteção de criança pode desgastar o interior do automóvel. A Volvo recomenda a utilização do acessório proteção de impacto para proteger o interior do automóvel.

(i) Nota

Com proteção de criança em que a criança utiliza o cinto de segurança do automóvel leia as recomendações do manual de instruções relativas ao cinto de segurança.

3.3.6. Listas de tipo das proteções de criança da Volvo

As listas de tipo contêm informação sobre os modelos de automóvel e os lugares no automóvel para os quais as proteções de criança se encontram homologadas.

Listas de tipo para proteções de criança semiuniversais da Volvo homologadas de acordo com a UN R44

Algumas proteções de criança têm a designação de semiuniversais com homologação de acordo com o regulamento UN 44-04. Isto significa que estão homologadas para a utilização em determinados modelos automóvel, em determinados locais indicados. Existe uma lista de tipos que acompanha a proteção de criança e que informa quais os modelos automóvel e os lugares no automóvel adequados. A lista de tipo é constantemente atualizada à medida que são lançados novos modelos automóvel no mercado. Nas ligações em baixo pode encontrar a versão mais recente da lista.

- [Volvo Infant seat ISOFIX base/BABY-SAFE ISOFIX BASE \[https://az685612.vo.msecnd.net/pdfs/19w11-childseats/19-01-09_infant_seat_ISOFIX_base_International.pdf\]](https://az685612.vo.msecnd.net/pdfs/19w11-childseats/19-01-09_infant_seat_ISOFIX_base_International.pdf)
- [Volvo Rearward facing child seat/MAX-WAY \[https://az685612.vo.msecnd.net/pdfs/19w11-childseats/19-01-11_rearward_facing_international.pdf\]](https://az685612.vo.msecnd.net/pdfs/19w11-childseats/19-01-11_rearward_facing_international.pdf)

- [Volvo Booster seat/KIDFIX SL \[https://az685612.vo.msecnd.net/pdfs/19w11-childseats/19-01-11_booster_seat_International.pdf\]](https://az685612.vo.msecnd.net/pdfs/19w11-childseats/19-01-11_booster_seat_International.pdf)

Lista de tipo para as proteções de criança da Volvo homologadas de acordo com a UN R129 (i-Size)

i-Size é parte integrante das novas regulamentações desde 2013 (UN R129), que abrangem proteções de criança montadas com ISOFIX. i-Size implica que as possibilidades de montagem da proteção de criança sejam mais reduzidas e o risco de montagem incorreta diminua. Uma proteção de criança com homologação i-Size assegura que a proteção pode ser utilizada universalmente em automóveis com lugares homologados i-Size. Existe uma lista de tipos que acompanha a proteção de criança e que informa quais os modelos automóvel e os lugares no automóvel adequados. A lista de tipo é constantemente atualizada à medida que são lançados novos modelos automóvel no mercado. Na ligação em baixo pode encontrar a versão mais recente da lista.

- [Volvo Easy access rearward facing i-Size/SWINGFIX I-SIZE \[https://az685612.vo.msecnd.net/pdfs/certificates/NOTE-PROD-32204750-02-1.pdf\]](https://az685612.vo.msecnd.net/pdfs/certificates/NOTE-PROD-32204750-02-1.pdf)



3.3.7. Ativar e desativar o airbag do lado do passageiro *

O airbag do passageiro pode ser desativado caso o automóvel esteja equipado com um interruptor Passenger Airbag Cut Off Switch (PACOS).

O interruptor do airbag do lugar do passageiro está localizado na extremidade do tablier do lado do passageiro e fica acessível quando a porta está aberta.

Verifique se o interruptor se encontra na posição desejada.

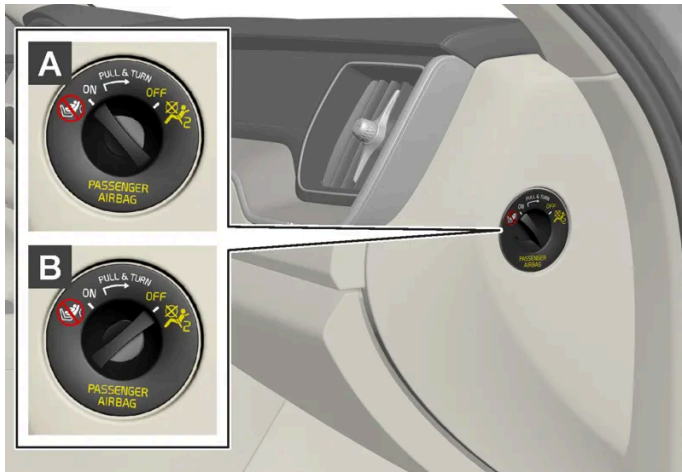

A ON - o airbag está ativado e todos os passageiros virados para a frente (crianças e adultos) podem sentar-se de modo seguro no lugar do passageiro.

B OFF - o airbag está desativado e as crianças em proteções de criança viradas para trás podem sentar-se com segurança no lugar do passageiro.



Aviso

Se o automóvel não estiver equipado com interruptor para activar/desactivar o airbag do passageiro, o airbag encontra-se sempre activado.

Ativar o airbag do lado do passageiro



1

Puxe o comutador para fora e rode de OFF para ON.

> O mostrador do condutor exibe a mensagem **Airbag pass. ligado Confirme**.

i Nota

Se o airbag do passageiro tiver sido activado/desactivado com o automóvel na posição de ignição I ou inferior, aparece a mensagem no mostrador do condutor em simultâneo com a indicação seguinte na consola do tecto durante cerca de 6 segundos após o sistema eléctrico do automóvel ser colocado na posição de ignição II.

2. Confirme a mensagem pressionando o botão **O** no teclado do volante do lado direito.



- > Uma mensagem de texto e um símbolo de aviso na consola no teto indicam que o airbag do lugar do passageiro dianteiro está ativado.

! Aviso

Nunca coloque uma proteção de criança virada para trás no lugar do passageiro dianteiro quando o airbag está ativado.

O airbag do passageiro deve estar sempre ativado quando passageiros virados para a frente (crianças e adultos) se sentem no lugar do passageiro dianteiro.

O não cumprimento desta recomendação poderá colocar vidas em perigo ou provocar ferimentos graves.

Desativar o airbag do lado do passageiro



1

Puxe o comutador para fora e rode de ON para OFF.

- > O mostrador do condutor exibe a mensagem **Airbag pass. desligado Confirme.**

i Nota

Se o airbag do passageiro tiver sido activado/desactivado com o automóvel na posição de ignição I ou inferior, aparece a mensagem no mostrador do condutor em simultâneo com a indicação seguinte na consola do tecto durante cerca de 6 segundos após o sistema eléctrico do automóvel ser colocado na posição de ignição II.

2. Confirme a mensagem pressionando o botão **O** no teclado do volante do lado direito.

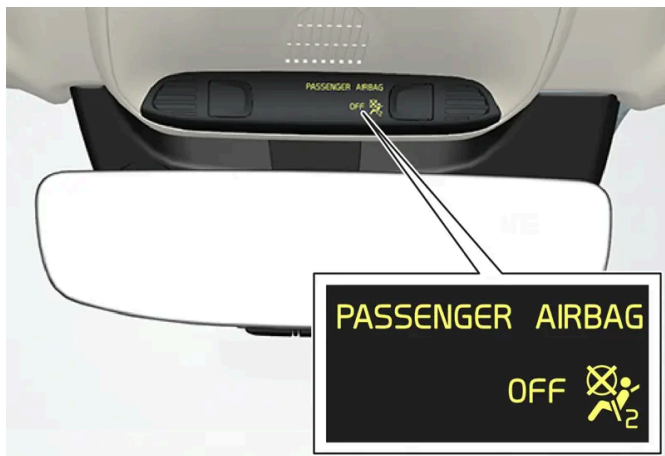

- > Uma mensagem de texto e um símbolo na consola no teto indicam que o airbag do lugar do passageiro dianteiro está desativado.

! Aviso

Passageiros virados para a frente (crianças e adultos) nunca se devem sentar no lugar do passageiro quando o airbag está desativado.

O não cumprimento desta recomendação poderá colocar vidas em perigo ou provocar ferimentos graves.

! Importante

Se o airbag do passageiro for desactivado, também é desactivado o tensor do cinto eléctrico no lado do passageiro.

* Opção/acessório.

3.4. Modo segurança

3.4.1. Acidente de trânsito

Se o automóvel for envolvido num acidente de trânsito – ative os piscas de emergência e, se possível, desloque o automóvel para um local seguro.

Não tente rearrancar o automóvel caso sinta cheiro a combustível e quando o mostrador do condutor exibir a mensagem **Safety mode Ver Manual de instruções**. Saia do automóvel imediatamente!

Se necessário, solicite serviços de emergência ou assistência em viagem.

Dependendo do equipamento do automóvel, este pode detetar um acidente e contactar a central de alarme mais próxima. Se o automóvel não possuir Volvo On Call* existe uma norma legal europeia, a Pan-European eCall, que proporciona alarme de colisão automático e ajuda urgente em situações de emergência^[1].

- Tenha em mente a segurança ao sair do automóvel!
- Utilize colete refletor e coloque o triângulo de sinalização de perigo para avisar os outros utilizadores da via.

Perante um acidente com animais selvagens

Tenha cuidado, um animal ferido pode sentir-se ameaçado e defender-se.

Chame a polícia para obter ajuda no abate do animal, caso este se encontre gravemente ferido, ou para remover um animal morto da estrada, para que não represente perigo para os outros utilizadores da via.

* Opção/acessório.

^[1] Aplicável em alguns mercados.

3.4.2. Modo segurança

O modo segurança é uma proteção que é ativada caso uma colisão possa ter danificado alguma função importante do automóvel como, por exemplo, a tubagem do combustível, os sensores de algum dos sistemas de proteção ou o sistema de travagem.

Caso o automóvel tenha estado envolvido em alguma colisão, pode aparecer o texto **Safety mode Ver Manual de instruções** no mostrador do condutor juntamente com o símbolo de aviso, se o mostrador não estiver danificado, e o sistema elétrico do automóvel continuar a funcionar. A mensagem significa que há uma redução da funcionalidade do automóvel.



Aviso

Em nenhuma circunstância tente voltar a arrancar o automóvel caso sinta cheiro a combustível quando mensagem **Safety mode Ver Manual de instruções** aparece no mostrador do condutor. Saia imediatamente do automóvel.

Com o automóvel em modo de segurança, é possível tentar repor o sistema para arrancar e deslocar o automóvel uma distância curta, como quando o automóvel está numa posição perigosa para o trânsito.

**Aviso**

Nunca tente reparar ou reiniciar pessoalmente o equipamento electrónico após o automóvel ter estado no modo de segurança. Tal pode resultar em danos pessoais ou no funcionamento anormal do automóvel. A Volvo recomenda que confie sempre os trabalhos de verificação e reposição do automóvel para o modo normal, após **Safety mode Ver Manual de instruções** ter sido exibido, a uma oficina autorizada Volvo.

**Aviso**

Após o automóvel estar em modo de segurança não pode ser rebocado. Deve ser transportado a partir do local. A Volvo recomenda o transporte do automóvel para uma oficina autorizada Volvo.

3.4.3. Arrancar e deslocar o automóvel em modo de segurança

Com o automóvel em modo de segurança, é possível tentar repor o sistema para arrancar e deslocar o automóvel uma distância curta, como quando o automóvel está numa posição perigosa para o trânsito.

Reiniciar e arrancar o automóvel após modo de segurança

1. Examinar a situação geral dos danos do automóvel e se não derramou combustível. Não deve sentir qualquer cheiro de combustível.

Caso se trate de danos menores, e depois de controlar se não houve derrame de combustível, pode tentar arrancar novamente.



Aviso

Em nenhuma circunstância tente voltar a arrancar o automóvel caso sinta cheiro a combustível quando mensagem **Safety mode Ver Manual de instruções** aparece no mostrador do condutor. Saia imediatamente do automóvel.

2. Desligue o automóvel.
 3. De seguida, tente arrancar o automóvel.
- > A eletrónica do automóvel realiza um controlo do sistema e tenta reiniciar-se no estado normal.



Importante

Se a mensagem **Safety mode Ver Manual de instruções** se mantiver no mostrador o automóvel não deverá ser conduzido ou rebocado mas sim transportado. Danos ocultos podem tornar o automóvel impossível de manobrar durante a viagem, mesmo que aparentemente tudo pareça estar bem.

Deslocar o automóvel em modo de segurança

1. Se o mostrador do condutor mostrar a mensagem **Normal mode The car is now in normal mode** depois de tentar arrancar, o automóvel pode ser deslocado cuidadosamente, caso esteja numa situação que seja perigosa para o trânsito.
2. Não desloque o automóvel mais do que o necessário.



Aviso

Após o automóvel estar em modo de segurança não pode ser rebocado. Deve ser transportado a partir do local. A Volvo recomenda o transporte do automóvel para uma oficina autorizada Volvo.

3.5. Segurança

O automóvel está equipado com uma série de sistemas de segurança que trabalham em conjunto para proteger o condutor e os passageiros do automóvel perante um acidente.

O automóvel está equipado com uma série de sensores que, em caso de acidente, reagem e ativam vários sistemas de segurança, por ex.: vários tipos de airbags e tensores do cinto de segurança. Consoante a situação do acidente, por ex.: colisões com diferentes ângulos, capotamento ou despiste, o sistema reage de diferentes modos para proporcionar uma boa proteção.

Além disso existem sistemas de proteção mecânicos, como é o caso do Whiplash Protection System. O automóvel também foi concebido para que uma grande parte da energia de colisão seja distribuída por barras, pilares, chão, teto e outros elementos da carroçaria.

O modo de segurança do automóvel pode ser ativado após uma colisão caso alguma função importante do automóvel tenha sido danificada.

Símbolo de aviso no mostrador do condutor



O símbolo de aviso acende-se no mostrador do condutor quando o sistema elétrico do automóvel é colocado na posição de ignição II. O símbolo apaga-se passados cerca de 6 segundos caso o sistema de segurança do automóvel não tenha qualquer avaria.



Aviso

Se o símbolo de aviso permanecer aceso ou acender durante a condução e a mensagem **Airbag SRS Serviço urgente. Conduzir até oficina** aparecer no mostrador do condutor, parte de algum sistema de segurança não terá funcionalidade plena. A Volvo recomenda o contacto logo que possível com uma oficina autorizada Volvo.



Aviso

Nunca faça você mesmo alterações nem reparações aos vários sistemas de segurança do automóvel. Intervenções incorretas em algum dos sistemas, podem provocar o seu mau funcionamento e conseqüentes lesões graves. A Volvo recomenda o contacto com uma oficina autorizada Volvo.



Se um determinado símbolo de aviso estiver avariado acende-se o símbolo de aviso geral e o mostrador do condutor apresenta a mesma mensagem.

3.6. Pedestrian Protection System

O Pedestrian Protection System (PPS) é um sistema que, em determinadas colisões frontais, contribui para atenuar o embate do peão com o automóvel.

Em determinadas colisões frontais com um peão os sensores na frente do automóvel reagem e o sistema é ativado.

Perante a ativação do PPS sucede o seguinte:

- A parte traseira do capô é elevada.

O conteúdo deste manual representa o estado do manual do utilizador no momento da impressão e pode não ser totalmente válido em momentos futuros. Para mais informações, consulte a primeira página para a declaração de responsabilidade completa.

- É enviado um alarme automático através de Volvo On Call*.

Os sensores estão ativos a uma velocidade de cerca de 25-50 km/h (15-30 mph).

Os sensores foram concebidos para detectar uma colisão com objecto que possua características semelhantes à perna humana.

i Nota

Podem surgir objectos em ambiente de condução que provoquem um sinal nos sensores semelhante ao de uma colisão com um peão. Perante colisão com um destes objectos é possível que o sistema seja activado.

! Aviso

]Não monte qualquer acessório ou proceda a qualquer alteração na frente. Intervenções incorrectas na frente podem provocar o funcionamento incorrecto do sistema e causar danos pessoais graves ou danos materiais no automóvel.

A Volvo recomenda que o braço do limpa para-brisas seja original e que sejam utilizadas apenas peças originais no mesmo.

! Aviso

Nunca execute pessoalmente a alterações ou reparações no sistema de alta tensão. A Volvo recomenda o contacto com uma oficina autorizada Volvo. Intervenções incorretas no sistema podem provocar o seu funcionamento incorreto e consequentes danos pessoais graves.

! Aviso

A Volvo recomenda o contacto com uma oficina autorizada Volvo perante eventuais danos na frente do automóvel para assegurar que o sistema está intacto.

Símbolos no mostrador do condutor

Símbolo	Significado
	PPS foi ativado ou surgiu uma avaria no sistema. Siga a recomendação dada.

* Opção/acessório.

3.7. Segurança na gravidez

É importante que o cinto de segurança seja utilizado de modo correto durante a gravidez e que as condutoras grávidas adaptem a sua posição sentada.

Cinto de segurança

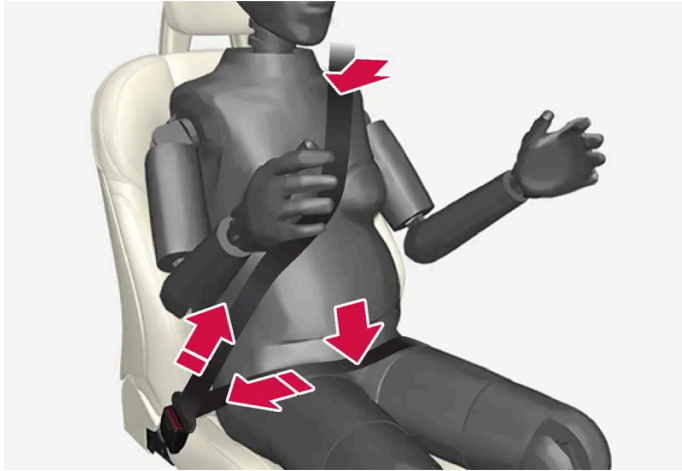

O cinto de segurança deve ficar bem encostado ao ombro, com a parte diagonal do cinto de segurança entre os seios e ao lado da barriga.

A parte abdominal (do colo) do cinto de segurança deve ficar plana contra o lado da coxa, e o mais afastada possível para baixo da barriga – nunca deixe o cinto de segurança deslizar para cima. O cinto de segurança deve ficar o mais próximo possível do corpo e sem folga desnecessária. Certifique-se também que o cinto de segurança não se encontra torcido.

Posição sentada

As condutoras grávidas devem ajustar sempre o assento e o volante de acordo com o evoluir da gravidez, de modo a que tenham sempre o controlo absoluto sobre o automóvel (o que pressupõe que se possa facilmente aceder ao volante e aos pedais). Neste contexto, deve-se tentar sempre obter uma distância máxima entre a barriga e o volante.

3.8. Whiplash Protection System

Whiplash Protection System (WHIPS) é uma proteção que reduz os riscos de lesões por golpe de chicote. O sistema é composto por costas do banco e almofada do assento que absorvem a força de impacto e por encostos da cabeça nos bancos da frente especialmente desenvolvidos para este sistema.

O WHIPS é ativado em caso de colisão traseira e a sua ativação depende do ângulo e da velocidade de colisão, bem como das características dos veículos que chocam.

Quando o WHIPS é ativado, as costas dos assentos da frente deslocam-se para trás e as almofadas para baixo, alterando a posição sentada do condutor e do passageiro do banco da frente. O movimento ajuda a absorver uma parte das forças que podem causar lesões por golpe de chicote.

**Aviso**

WHIPS é um complemento do cinto de segurança. Utilize sempre o cinto de segurança.

**Aviso**

Nunca execute pessoalmente alterações ou reparações no banco ou no WHIPS. A Volvo recomenda o contacto com uma oficina autorizada Volvo.

Se os bancos dianteiros forem sujeitos a um forte esforço, por ex.: numa colisão, os bancos devem ser substituídos. Parte das características dos bancos podem ter sido perdidas mesmo que aparentam estar intactos.

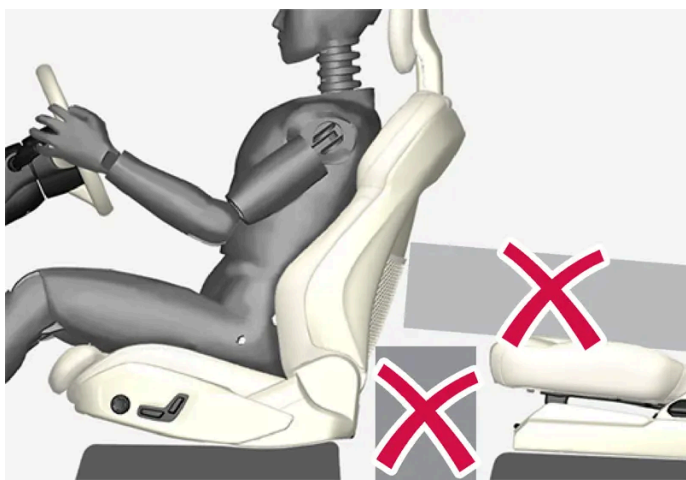

Não coloque qualquer objeto no piso atrás ou sob os bancos da frente ou no banco traseiro que possa evitar o funcionamento do WHIPS.

**Aviso**

Não coloque objectos com formas semelhantes a caixas entalados entre a almofada do assento traseiro e as costas do assento do condutor.

Quando as costas do banco traseiro estão descidas, é necessário prender eventuais objetos para impedir que deslizem contra as costas do banco da frente no caso de colisão.

**Aviso**

Se as costas do banco traseiro estiverem para baixo, ou se houver uma cadeira auto para crianças montada virada para trás no banco traseiro, é necessário deslocar para a frente o banco da frente correspondente, para não ter contacto com as costas do banco descidas, ou com a cadeira auto para crianças.

Posição sentada

Para que o WHIPS proporcione uma boa proteção é necessário que o condutor e o passageiro possuam uma posição sentada correta e assegurem que o funcionamento do sistema não é impedido.

Ajuste a posição sentada no banco dianteiro antes de iniciar a condução.

O condutor e o passageiro do banco da frente devem sentar-se no centro dos respectivos bancos, mantendo a menor distância possível entre o encosto da cabeça e a cabeça.

WHIPS e proteção de criança

O WHIPS não reduz a proteção proporcionada pelo automóvel a crianças sentadas numa cadeira de criança ou assento auto.

4. Mostradores e comando de voz

4.1. Mostrador do condutor

4.1.1. Indicadores e medidores no mostrador do condutor

4.1.1.1. Indicador de combustível

O indicador de combustível no mostrador do condutor mostra o nível de combustível no depósito.

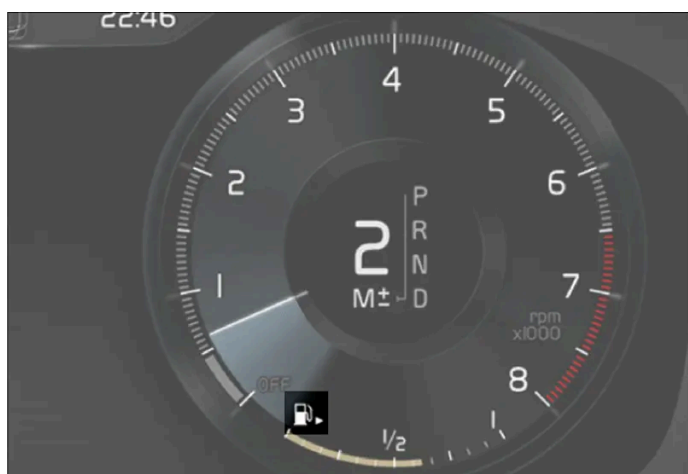

A imagem é ilustrativa - os elementos podem variar consoante o modelo de automóvel.

Indicador de combustível no mostrador do condutor 12 polegadas:

A área bege no indicador de combustível mostra a quantidade de combustível no depósito.

Quando o nível de combustível está baixo acende-se o símbolo da bomba de combustível com a cor âmbar. O computador de bordo também mostra a quilometragem até esvaziar depósito.



A imagem é ilustrativa - os elementos podem variar consoante o modelo de automóvel.

Indicador de combustível no mostrador do condutor 8 polegadas:

As barras no indicador de combustível mostram a quantidade de combustível no depósito.

Quando o nível de combustível está baixo acende-se o símbolo da bomba de combustível com a cor âmbar. O computador de bordo também mostra a quilometragem até esvaziar depósito.

4.1.1.2. Medidor da temperatura exterior

A temperatura exterior é apresentada no mostrador do condutor.

Um sensor detecta a temperatura no exterior do automóvel.

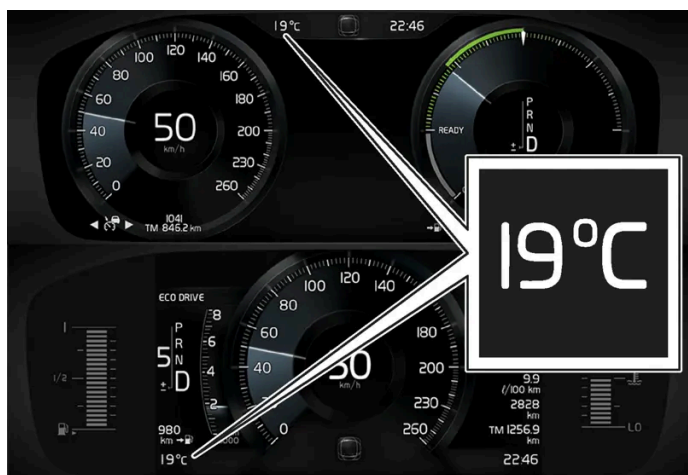

Localização do medidor da temperatura exterior no mostrador de 12 polegadas* e de 8 polegadas. A imagem é ilustrativa - os elementos podem variar consoante o modelo de automóvel.

O indicador de temperatura exterior pode mostrar um valor de temperatura demasiado alto após o automóvel ter estado parado.



Quando a temperatura exterior se encontra entre $-5\text{ }^{\circ}\text{C}$ e $+2\text{ }^{\circ}\text{C}$ ($23\text{ }^{\circ}\text{F}$ e $36\text{ }^{\circ}\text{F}$) acende-se um símbolo de floco de neve para alertar para o piso gelado.

O símbolo também se acende temporariamente no head-up-display*, caso o automóvel esteja equipado com este mostrador.

Altere as unidades do indicador de temperatura, entre outros, através das configurações do sistema na vista de topo do mostrador central.

* Opção/acessório.

4.1.1.3. Indicador de mudanças

O indicador de mudanças no mostrador do condutor indica a mudança presente nas mudanças manuais e quando é conveniente proceder a uma mudança para obter uma melhor economia de combustível possível.

Para uma condução amiga do ambiente com mudanças manuais é importante conduzir na mudança correta e executar as mudanças atempadamente.

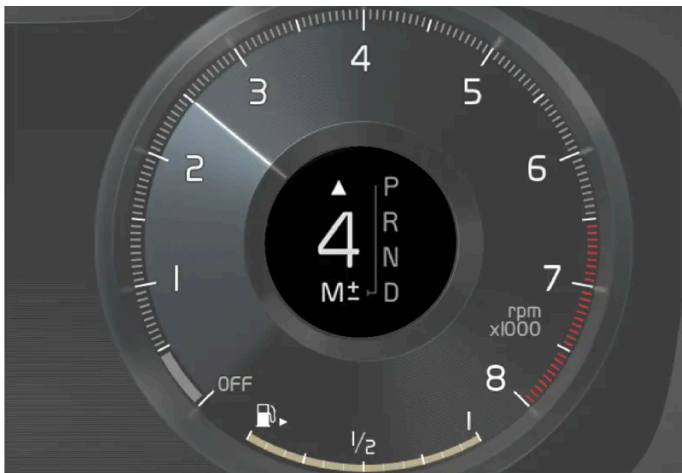

Indicador de mudanças no mostrador do condutor de 12 polegadas para a alavanca das mudanças grande*.

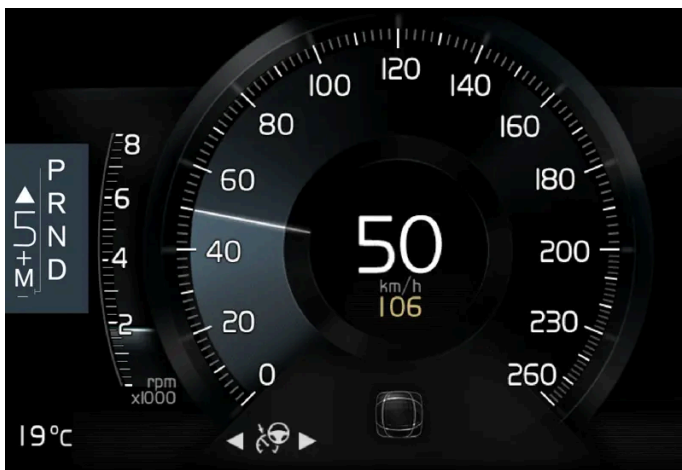

O conteúdo deste manual representa o estado do manual do utilizador no momento da impressão e pode não ser totalmente válido em momentos futuros. Para mais informações, consulte a primeira página para a declaração de responsabilidade completa.

Indicador de mudanças no mostrador do condutor de 8 polegadas para a alavanca das mudanças grande.

O indicador de mudanças indica a mudança corrente no mostrador do condutor e indica com uma seta para cima a recomendação de mudança ascendente.



Indicador de mudanças no mostrador do condutor de 12 polegadas para a alavanca das mudanças pequena*.

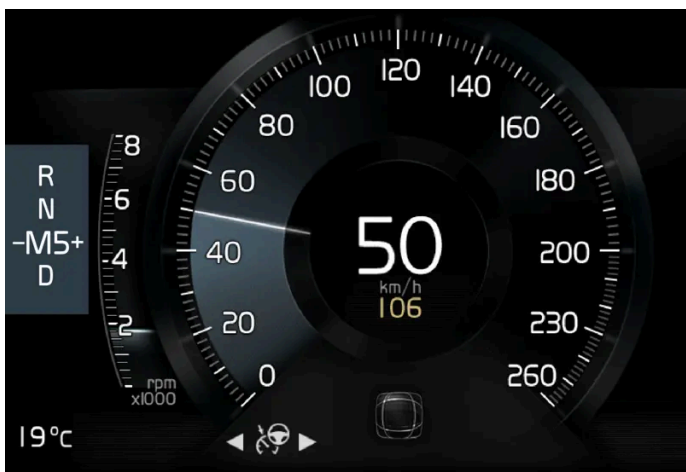

Indicador de mudanças no mostrador do condutor de 8 polegadas para a alavanca das mudanças pequena.

O indicador de mudanças apresenta a mudança presente no mostrador do condutor e indica a recomendação de passagem ascendente com um sinal mais a piscar.

* Opção/acessório.

4.1.2. Computador de bordo

4.1.2.1. Computador de bordo

Durante a condução o computador de bordo do automóvel regista valores, como por ex.: distância, consumo de combustível e velocidade média.

Para facilitar uma condução mais económica é registada informação sobre o consumo de combustível instantâneo e médio. A informação do computador de bordo pode ser exibida no mostrador do condutor.

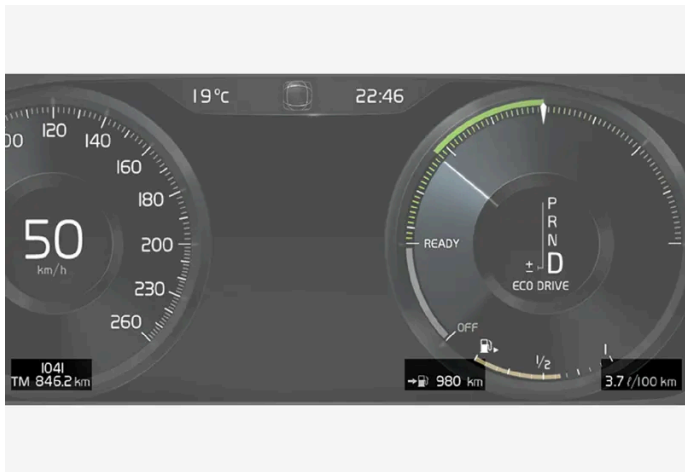

Exemplo de informação do computador de bordo no mostrador do condutor 12 polegadas*. A imagem é ilustrativa - os elementos podem variar consoante o modelo de automóvel.

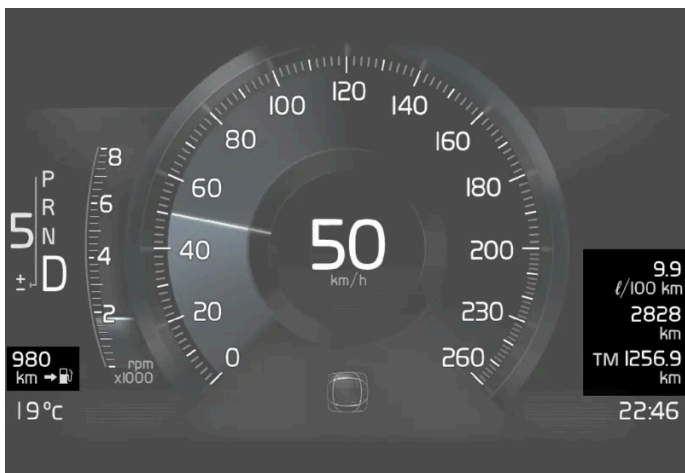

Exemplo de informação do computador de bordo no mostrador do condutor 8 polegadas. A imagem é ilustrativa - os elementos podem variar consoante o modelo de automóvel.

O computador de bordo contém os seguintes indicadores:

- Totalizador parcial
- Totalizador de conta-quilómetros
- Consumo instantâneo de combustível
- Quilometragem até esvaziar depósito
- Turista - velocímetro alternativo

As unidades de distância, velocidade, etc. podem ser alteradas através das configurações do sistema no mostrador central.

Totalizador parcial

Existem dois totalizadores parciais, TM e TA.

O conteúdo deste manual representa o estado do manual do utilizador no momento da impressão e pode não ser totalmente válido em momentos futuros. Para mais informações, consulte a primeira página para a declaração de responsabilidade completa.

TM pode ser reiniciado manualmente e TA é reiniciado automaticamente quando o automóvel não é utilizado por mais de quatro horas.

Durante a condução é registada informação sobre:

- Quilometragem
- Tempo de condução
- Velocidade média
- Consumo médio de combustível

Os valores apresentados referem-se à mais recente reiniciação do totalizador parcial.

Totalizador de conta-quilómetros

O totalizador de conta-quilómetros regista a quilometragem total do automóvel. Este valor não pode ser reiniciado.

Consumo instantâneo de combustível

Este indicador indica o consumo de combustível do veículo no presente momento. O valor é atualizado a cada segundo.

Quilometragem até esvaziar depósito

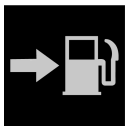

O computador de bordo determina a quilometragem que se pode realizar com o combustível existente no depósito.

O cálculo baseia-se no consumo médio durante os últimos 30 km (20 milhas) e no volume de combustível utilizável que resta no depósito.

Quando o indicador mostra "---" quer dizer que não há combustível suficiente para poder calcular a distância de condução restante. Deve abastecer logo que possível.

Nota

Alguns desvios podem ocorrer caso o estilo de condução seja alterado.

Um modo de condução económico resulta geralmente numa maior quilometragem.

Velocímetro alternativo com modo turístico

O velocímetro alternativo facilita a condução em países com placas de trânsito em que as velocidades permitidas são apresentadas em unidades diferentes das normalmente exibidas no automóvel.

A velocidade digital é então apresentada noutra unidade diferente da do velocímetro analógico. Se o velocímetro analógico estiver em mph, o indicador apresenta digitalmente a velocidade correspondente em km/h, e vice-versa.

* Opção/acessório.

4.1.2.2. Mostrar dados de viagem no mostrador do condutor

Os valores registados e calculados pelo computador de bordo podem ser exibidos no mostrador do condutor.

Os valores são memorizados numa aplicação do computador de bordo. Através do menu de aplicações é possível seleccionar qual a informação a exibir no mostrador do condutor.



Abra e navegue no menu de aplicações^[1] com a unidade de botões no volante do lado direito.

- 1 Menu de aplicações
- 2 Esquerda/direita
- 3 Cima/baixo
- 4 Confirma

1. Abra o menu de aplicações no mostrador do condutor pressionando em (1).

(Não é possível abrir o menu de aplicação enquanto existe uma mensagem não confirmada no mostrador do condutor. A mensagem tem de ser confirmada com uma pressão no botão ○ (4) para que se possa abrir o menu de aplicação.)

2. Navegue até à aplicação do computador de bordo para a esquerda ou direita com (2).

> As quatro filas do menu mais elevadas exibem os valores medidos do totalizador parcial do conta-quilómetros TM. As quatro filas do menu seguintes exibem os valores medidos do totalizador parcial do conta-quilómetros TA. Avance para cima ou para baixo na lista utilizando (3).

3. Desça para os botões de alternativa para seleccionar qual a informação a exibir no mostrador do condutor:

- Totalizador de conta-quilómetros
- Quilometragem até esvaziar depósito
- Turista (velocímetro alternativo)
- Quilometragem para o totalizador parcial TM, TA ou nenhuma exibição de quilometragem
- Consumo de combustível instantâneo, consumo médio de TM ou TA, ou nenhuma apresentação de consumo de combustível

O conteúdo deste manual representa o estado do manual do utilizador no momento da impressão e pode não ser totalmente válido em momentos futuros. Para mais informações, consulte a primeira página para a declaração de responsabilidade completa.

Marque ou desmarque uma opção com o botão **O** (4). A alteração é efectuada directamente.

[1] A imagem é ilustrativa - os elementos podem variar consoante o modelo de automóvel.

4.1.2.3. Reiniciar totalizador parcial do conta-quilómetros

Reinicie o totalizador parcial do conta-quilómetros com a alavanca do volante do lado esquerdo.



1. Reinicie toda a informação do totalizador parcial do conta-quilómetros TM (ou seja: quilometragem, consumo médio, velocidade média e tempo de condução) com uma pressão longa no botão **RESET** na alavanca do lado esquerdo do volante.

Uma pressão no botão **RESET** reinicia apenas a quilometragem.

O totalizador parcial do conta-quilómetros TA apenas possui reiniciação automática, que acontece quando o automóvel não utilizado durante mais do que quatro horas.

4.1.2.4. Mostrar estatísticas de condução no mostrador central

As estatísticas de condução do computador de bordo são apresentadas graficamente no mostrador central e proporcionam uma panorâmica geral que facilita uma condução mais económica.



Abra a aplicação **Desemp. condutor** na vista de aplicação para exibir as estatísticas de viagem.

O conteúdo deste manual representa o estado do manual do utilizador no momento da impressão e pode não ser totalmente válido em momentos futuros. Para mais informações, consulte a primeira página para a declaração de responsabilidade completa.

Cada barra no diagrama simboliza um percurso de 1, 10 ou 100 km ou milhas. As barras são preenchidas a partir da direita e em relação à condução presente. A barra mais à direita indica o valor do percurso presente.

O consumo médio de combustível e o tempo total de condução são determinados a partir da anterior reiniciação das estatísticas de condução.

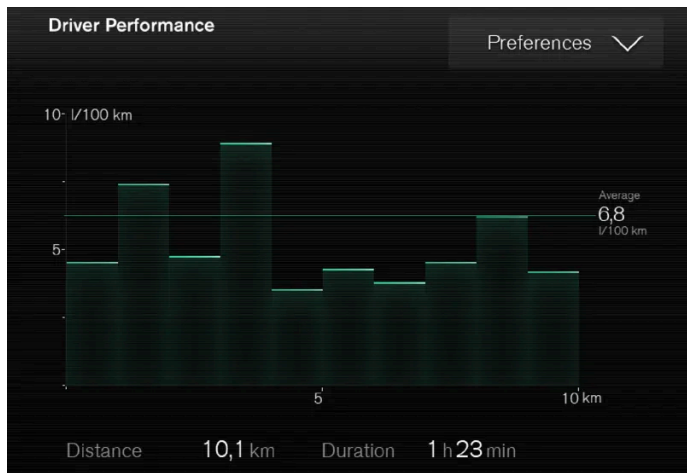

Estatísticas de condução do computador de bordo ^[1].

^[1] A imagem é ilustrativa - os elementos podem variar consoante o modelo de automóvel.

4.1.2.5. Configurações das estatísticas de condução

Reiniciar ou ajustar as configurações das estatísticas de condução.

1. Abra a aplicação **Desemp. condutor** na vista de aplicação para exibir as estatísticas de viagem.



2. Pressione em **Preferências** para

- alterar a escala do gráfico. Selecione a resolução 1, 10 ou 100 km/milhas para cada barra.
- reiniciar os dados após a condução. Efetuado quando o automóvel permanece em repouso mais de 4 horas.
- reiniciar os dados da condução presente.

As estatísticas de condução consumo médio estimado e tempo total de condução são sempre reiniciados em simultâneo.

As unidades de distância, velocidade, etc. podem ser alteradas através das configurações do sistema no mostrador central.

O conteúdo deste manual representa o estado do manual do utilizador no momento da impressão e pode não ser totalmente válido em momentos futuros. Para mais informações, consulte a primeira página para a declaração de responsabilidade completa.

4.1.3. Mostrador do condutor

O mostrador do condutor apresenta informação sobre o automóvel e a condução.

O mostrador do condutor contém medidores, indicadores e símbolos de indicação e de aviso. A informação exibida no mostrador do condutor depende dos equipamentos e configurações do automóvel e das funções que se encontram ativas no momento.

O mostrador do condutor é ativado quando uma porta é aberta, ou seja, na posição de ignição 0. Após um breve período de tempo o mostrador do condutor desliga se não for utilizado. Para reativar proceda do seguinte modo:

- Ative a posição de ignição I.
- Abra uma das portas.

O mostrador do condutor está disponível em duas versões: 8 polegadas e 12 polegadas*.



Aviso

Se o mostrador do condutor apagar, não acender na ativação/arranque ou ficar completamente ou parcialmente ilegível, o automóvel não deve ser utilizado. Deve-se visitar uma oficina de imediato. A Volvo recomenda uma oficina autorizada Volvo.



Aviso

Perante avaria no mostrador do condutor pode não ser apresentada informação relativa a, por exemplo, travões, airbag ou outros sistemas de segurança. Nesta situação o condutor não consegue controlar o estado dos sistemas do automóvel nem receber avisos ou informações relevantes.

Mostrador do condutor 8 polegadas



A imagem é ilustrativa - os elementos podem variar consoante o modelo de automóvel.

O conteúdo deste manual representa o estado do manual do utilizador no momento da impressão e pode não ser totalmente válido em momentos futuros. Para mais informações, consulte a primeira página para a declaração de responsabilidade completa.

Localização no mostrador do condutor:

À esquerda	No meio	À direita
Indicador de combustível	Velocímetro	Leitor media
Modo de condução	Informação de placas de trânsito*	Telefone
Indicador de mudanças	Informação do controlo e limitação da velocidade	Informação de navegação*
Conta-rotações/Indicador ECO ^[1]	Informação de portas e cintos	Relógio
Quilometragem até esvaziar depósito	Estado da função start/stop	Menu de aplicações (ativado com o teclado do volante)
Medidor da temperatura exterior	–	Consumo instantâneo de combustível
Símbolos de indicação e aviso	–	Totalizador de conta-quilómetros ^[2]
–	–	Totalizador parcial
–	–	Símbolos de indicação e aviso
–	–	Comando de voz
–	–	Indicador da temperatura do motor
–	–	Mensagens, em alguns casos com gráficos

Mostrador do condutor 12 polegadas*

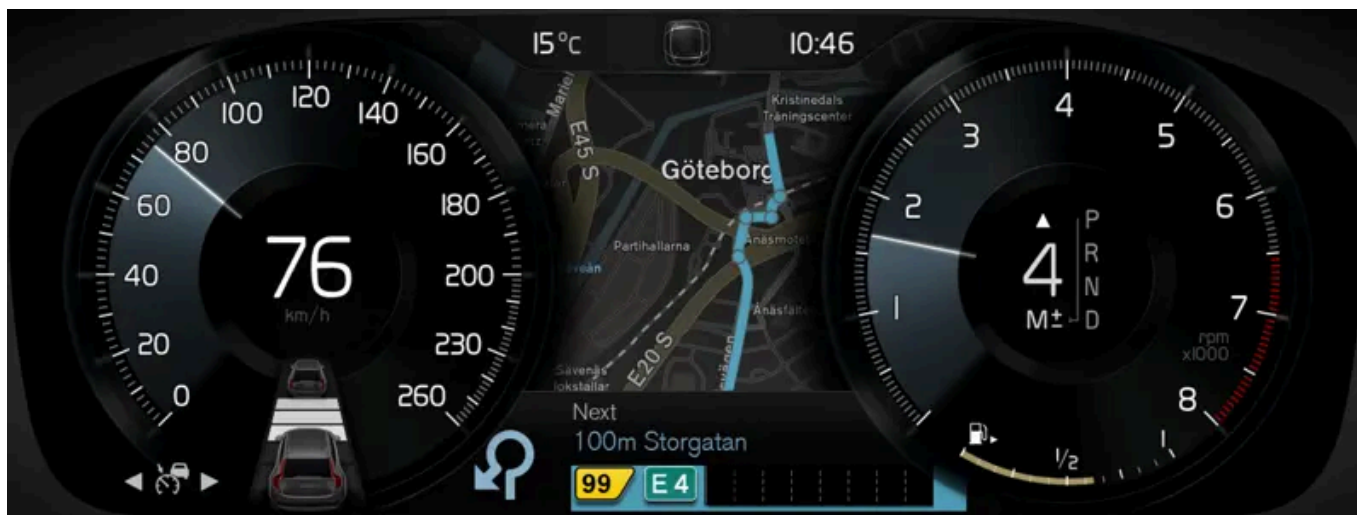

A imagem é ilustrativa - os elementos podem variar consoante o modelo de automóvel.

Localização no mostrador do condutor:

À esquerda	No meio	À direita
Velocímetro	Símbolos de indicação e aviso	Conta-rotações/Indicador ECO ^[1]
Totalizador parcial	Medidor da temperatura exterior	Indicador de mudanças
Totalizador de conta-quilómetros ^[2]	Relógio	Modo de condução
Informação do controlo e limitação da velocidade	Mensagens, em alguns casos com gráficos	Indicador de combustível
Informação de placas de trânsito*	Informação de portas e cintos	Estado da função start/stop
–	Leitor media	Quilometragem até esvaziar depósito
–	Mapa de navegação*	Consumo instantâneo de combustível
–	Telefone	Menu de aplicações (ativado com o teclado do volante)
–	Comando de voz	–

O conteúdo deste manual representa o estado do manual do utilizador no momento da impressão e pode não ser totalmente válido em momentos futuros. Para mais informações, consulte a primeira página para a declaração de responsabilidade completa.

Símbolo dinâmico



O símbolo dinâmico na sua forma original.

No centro do mostrador do condutor existe um símbolo dinâmico que altera o seu aspeto para os diferentes tipos de mensagem. Uma marca cor âmbar ou vermelha à volta do símbolo indica o grau de gravidade da mensagem de verificação ou de aviso.



Exemplo com símbolo de indicação.

Uma animação pode alterar a forma original para um gráfico para ilustrar a localização de um problema ou clarificar a informação.



O símbolo no mostrador do condutor muda de forma.

* Opção/acessório.

[1] Depende no modo de condução seleccionado.

[2] Quilometragem acumulada.

4.1.4. Configurações do mostrador do condutor

As configurações das alternativas de apresentação do mostrador do condutor podem ser efetuadas através do menu de aplicações do mostrador do condutor e através do menu de configuração do mostrador central.

Configurações através do menu de aplicação do mostrador do condutor



A imagem é ilustrativa - os elementos podem variar consoante o modelo de automóvel.

O menu de aplicação abre-se e comanda-se com a unidade de botões do lado direito do volante.

No menu de aplicações pode-se qual a informação a exibir no mostrador do condutor do

- Computador de bordo
- leitor de média
- Telefone
- sistema de navegação*.

Configurações através do mostrador central

Selecionar o tipo de informação

1. Pressione em **Configurações** na vista de topo do mostrador central.
2. Pressione **My Car** → **Mostrador do condutor** → **Informação do Mostrador do condutor**.
3. Selecione o que pretende ver em fundo:
 - Não mostrar nada no mostrador do condutor
 - Mostrar info média em reprodução
 - Mostra mapa mesmo sem perc. def. ^[1]

Selecionar o tema

O conteúdo deste manual representa o estado do manual do utilizador no momento da impressão e pode não ser totalmente válido em momentos futuros. Para mais informações, consulte a primeira página para a declaração de responsabilidade completa.

1. Pressione em **Configurações** na vista de topo do mostrador central.
2. Pressione **My Car** → **Mostrador do condutor** → **Temas do mostrador**
3. Selecione o tema (aspeto) do mostrador do condutor:
 - **Glass**
 - **Minimalistic**
 - **Performance**
 - **Chrome Rings**

Selecionar idioma

1. Pressione em **Configurações** na vista de topo do mostrador central.
 2. Pressione em **Sistema** → **Idiomas e unidades do sistema** → **Idioma do sistema** para selecionar o idioma.
- > A alteração afeta o idioma em todos os mostradores.

As configurações são pessoais e são guardadas automaticamente no perfil do condutor ativo.

* Opção/acessório.

[1] O mostrador do condutor 12 polegadas* mostra o mapa, o mostrador do condutor 8 polegadas mostra apenas a orientação.

4.1.5. Acordo de licença do mostrador do condutor

Uma licença é um acordo sobre o direito de realização de determinada actividade ou sobre o direito de utilização de outros direitos, nos termos designados no acordo. O texto que se segue é o acordo da Volvo com o fabricante ou criador e está em inglês.

Boost Software License 1.0

Permission is hereby granted, free of charge, to any person or organization obtaining a copy of the software and accompanying documentation covered by this license (the "Software") to use, reproduce, display, distribute, execute, and transmit the Software, and to prepare derivative works of the Software, and to permit third-parties to whom the Software is furnished to do so, all subject to the following: The copyright notices in the Software and this entire statement, including the above license grant, this restriction and the following disclaimer, must be included in all copies of the Software, in whole or in part, and all derivative works of the Software, unless such copies or derivative works are solely in the form of machine-executable object code generated by a source language processor.

THE SOFTWARE IS PROVIDED "AS IS", WITHOUT WARRANTY OF ANY KIND, EXPRESS OR IMPLIED, INCLUDING BUT NOT LIMITED TO THE WARRANTIES OF MERCHANTABILITY, FITNESS FOR A PARTICULAR PURPOSE, TITLE AND NON-INFRINGEMENT. IN NO EVENT SHALL THE COPYRIGHT HOLDERS OR ANYONE DISTRIBUTING THE SOFTWARE BE LIABLE FOR ANY DAMAGES OR OTHER LIABILITY, WHETHER IN CONTRACT, TORT OR OTHERWISE, ARISING FROM, OUT OF OR IN CONNECTION WITH THE SOFTWARE OR THE USE OR OTHER DEALINGS IN THE SOFTWARE.

BSD 4-clause "Original" or "Old" License

Copyright (c) 1982, 1986, 1990, 1991, 1993 The Regents of the University of California. All rights reserved.

Redistribution and use in source and binary forms, with or without modification, are permitted provided that the following conditions are met:

1. Redistributions of source code must retain the above copyright notice, this list of conditions and the following disclaimer.
2. Redistributions in binary form must reproduce the above copyright notice, this list of conditions and the following disclaimer in the documentation and/or other materials provided with the distribution.
3. All advertising materials mentioning features or use of this software must display the following acknowledgement: This product includes software developed by the University of California, Berkeley and its contributors.
4. Neither the name of the University nor the names of its contributors may be used to endorse or promote products derived from this software without specific prior written permission.

THIS SOFTWARE IS PROVIDED BY THE REGENTS AND CONTRIBUTORS "AS IS" AND ANY EXPRESS OR IMPLIED WARRANTIES, INCLUDING, BUT NOT LIMITED TO, THE IMPLIED WARRANTIES OF MERCHANTABILITY AND FITNESS FOR A PARTICULAR PURPOSE ARE DISCLAIMED. IN NO EVENT SHALL THE REGENTS OR CONTRIBUTORS BE LIABLE FOR ANY DIRECT, INDIRECT, INCIDENTAL, SPECIAL, EXEMPLARY, OR CONSEQUENTIAL DAMAGES (INCLUDING, BUT NOT LIMITED TO, PROCUREMENT OF SUBSTITUTE GOODS OR SERVICES; LOSS OF USE, DATA, OR PROFITS; OR BUSINESS INTERRUPTION) HOWEVER CAUSED AND ON ANY THEORY OF LIABILITY, WHETHER IN CONTRACT, STRICT LIABILITY, OR TORT (INCLUDING NEGLIGENCE OR OTHERWISE) ARISING IN ANY WAY OUT OF THE USE OF THIS SOFTWARE, EVEN IF ADVISED OF THE POSSIBILITY OF SUCH DAMAGE.

BSD 3-clause "New" or "Revised" License

Copyright (c) 2011-2014, Yann Collet.

Redistribution and use in source and binary forms, with or without modification, are permitted provided that the following conditions are met:

1. Redistributions of source code must retain the above copyright notice, this list of conditions and the following disclaimer.
2. Redistributions in binary form must reproduce the above copyright notice, this list of conditions and the following disclaimer in the documentation and/or other materials provided with the distribution.
3. Neither the name of the organisation nor the names of its contributors may be used to endorse or promote products derive from this software without specific prior written permission.

THIS SOFTWARE IS PROVIDED BY THE COPYRIGHT HOLDERS AND CONTRIBUTORS "AS IS" AND ANY EXPRESS OR IMPLIED WARRANTIES, INCLUDING, BUT NOT LIMITED TO, THE IMPLIED WARRANTIES OF MERCHANTABILITY AND FITNESS FOR A PARTICULAR PURPOSE ARE DISCLAIMED. IN NO EVENT SHALL THE COPYRIGHT HOLDER OR CONTRIBUTORS BE LIABLE FOR ANY DIRECT, INDIRECT, INCIDENTAL, SPECIAL, EXEMPLARY, OR CONSEQUENTIAL DAMAGES (INCLUDING, BUT NOT LIMITED TO, PROCUREMENT OF SUBSTITUTE GOODS OR SERVICES; LOSS OF USE, DATA, OR PROFITS; OR BUSINESS INTERRUPTION) HOWEVER CAUSED AND ON ANY THEORY OF LIABILITY, WHETHER IN CONTRACT, STRICT LIABILITY, OR TORT (INCLUDING NEGLIGENCE OR OTHERWISE) ARISING IN ANY WAY OUT OF THE USE OF THIS SOFTWARE, EVEN IF ADVISED OF THE POSSIBILITY OF SUCH DAMAGE.

BSD 2-clause "Simplified" license

Copyright (c) <YEAR>, <OWNER> All rights reserved.

Redistribution and use in source and binary forms, with or without modification, are permitted provided that the following conditions are met:

1. Redistributions of source code must retain the above copyright notice, this list of conditions and the following disclaimer.
2. Redistributions in binary form must reproduce the above copyright notice, this list of conditions and the following disclaimer in the documentation and/or other materials provided with the distribution.

THIS SOFTWARE IS PROVIDED BY THE COPYRIGHT HOLDERS AND CONTRIBUTORS "AS IS" AND ANY EXPRESS OR IMPLIED WARRANTIES, INCLUDING, BUT NOT LIMITED TO, THE IMPLIED WARRANTIES OF MERCHANTABILITY AND FITNESS FOR A PARTICULAR PURPOSE ARE DISCLAIMED. IN NO EVENT SHALL THE COPYRIGHT OWNER OR CONTRIBUTORS BE LIABLE FOR ANY DIRECT, INDIRECT, INCIDENTAL, SPECIAL, EXEMPLARY, OR CONSEQUENTIAL DAMAGES (INCLUDING, BUT NOT LIMITED TO, PROCUREMENT OF SUBSTITUTE GOODS OR SERVICES; LOSS OF USE, DATA, OR PROFITS; OR BUSINESS INTERRUPTION) HOWEVER CAUSED AND ON ANY THEORY OF LIABILITY, WHETHER IN CONTRACT, STRICT LIABILITY, OR TORT (INCLUDING NEGLIGENCE OR OTHERWISE) ARISING IN ANY WAY OUT OF THE USE OF THIS SOFTWARE, EVEN IF ADVISED OF THE POSSIBILITY OF SUCH DAMAGE.

The views and conclusions contained in the software and documentation are those of the authors and should not be interpreted as representing official policies, either expressed or implied, of the FreeBSD Project.

FreeType Project License

1. Copyright 1996-1999 by David Turner, Robert Wilhelm, and Werner Lemberg Introduction The FreeType Project is distributed in several archive packages; some of them may contain, in addition to the FreeType font engine, various tools and contributions which rely on, or relate to, the FreeType Project. This license applies to all files found in such packages, and which do not fall under their own explicit license. The license affects thus the FreeType font engine, the test programs, documentation and makefiles, at the very least. This license was inspired by the BSD, Artistic, and IJG (Independent JPEG Group) licenses, which all encourage inclusion and use of free software in commercial and freeware products alike. As a consequence, its main points are that:
 - o We don't promise that this software works. However, we are interested in any kind of bug reports. ('as is' distribution)
 - o You can use this software for whatever you want, in parts or full form, without having to pay us. ('royalty-free' usage)
 - o You may not pretend that you wrote this software. If you use it, or only parts of it, in a program, you must acknowledge somewhere in your documentation that you've used the FreeType code. ('credits')We specifically permit and encourage the inclusion of this software, with or without modifications, in commercial products, provided that all warranty or liability claims are assumed by the product vendor. Legal Terms 0. Definitions Throughout this license, the terms 'package', 'FreeType Project', and 'FreeType archive' refer to the set of files originally distributed by the authors (David Turner, Robert Wilhelm, and Werner Lemberg) as the 'FreeType project', be they named as alpha, beta or final release. 'You' refers to the licensee, or person using the project, where 'using' is a generic term including compiling the project's source code as well as linking it to form a 'program' or 'executable'. This program is referred to as 'a program using the FreeType engine'. This license applies to all files distributed in the original FreeType archive, including all source code, binaries and documentation, unless otherwise stated in the file in its original, unmodified form as distributed in the original archive. If you are unsure whether or not a particular file is covered by this license, you must contact us to verify this. The FreeType project is copyright (C) 1996-1999 by David Turner, Robert Wilhelm, and Werner Lemberg. All rights reserved except as specified below. 1. No Warranty THE FREETYPE ARCHIVE IS PROVIDED 'AS IS' WITHOUT WARRANTY OF ANY KIND, EITHER EXPRESSED OR IMPLIED, INCLUDING, BUT NOT LIMITED TO, WARRANTIES OF MERCHANTABILITY AND FITNESS FOR A PARTICULAR PURPOSE. IN NO EVENT WILL ANY OF THE AUTHORS OR COPYRIGHT HOLDERS BE LIABLE FOR ANY DAMAGES CAUSED BY THE USE OR THE INABILITY TO USE, OF THE FREETYPE PROJECT. As you have not signed this license, you are not required to accept it. However, as the FreeType project is copyrighted material, only this license, or another one contracted with the authors, grants you the

right to use, distribute, and modify it. Therefore, by using, distributing, or modifying the FreeType project, you indicate that you understand and accept all the terms of this license.

2. Redistribution Redistribution and use in source and binary forms, with or without modification, are permitted provided that the following conditions are met:
 - o Redistribution of source code must retain this license file ('licence.txt') unaltered; any additions, deletions or changes to the original files must be clearly indicated in accompanying documentation. The copyright notices of the unaltered, original files must be preserved in all copies of source files.
 - o Redistribution in binary form must provide a disclaimer that states that the software is based in part of the work of the FreeType Team, in the distribution documentation. We also encourage you to put an URL to the FreeType web page in your documentation, though this isn't mandatory. These conditions apply to any software derived from or based on the FreeType code, not just the unmodified files. If you use our work, you must acknowledge us. However, no fee need be paid to us.
3. Advertising The names of FreeType's authors and contributors may not be used to endorse or promote products derived from this software without specific prior written permission. We suggest, but do not require, that you use one or more of the following phrases to refer to this software in your documentation or advertising materials: 'FreeType Project', 'FreeType Engine', 'FreeType library', or 'FreeType Distribution'.
4. Contacts There are two mailing lists related to FreeType:
 - o freetype@freetype.org Discusses general use and applications of FreeType, as well as future and wanted additions to the library and distribution. If you are looking for support, start in this list if you haven't found anything to help you in the documentation.
 - o devel@freetype.org Discusses bugs, as well as engine internals, design issues, specific licenses, porting, etc.
 - o <http://www.freetype.org> Holds the current FreeType web page, which will allow you to download our latest development version and read online documentation. You can also contact us individually at: David Turner <david.turner@freetype.org> Robert Wilhelm <robert.wilhelm@freetype.org> Werner Lemberg <werner.lemberg@freetype.org>

Libpng License

This copy of the libpng notices is provided for your convenience. In case of any discrepancy between this copy and the notices in the file png.h that is included in the libpng distribution, the latter shall prevail.

COPYRIGHT NOTICE, DISCLAIMER, and LICENSE:

If you modify libpng you may insert additional notices immediately following this sentence.

libpng versions 1.0.7, July 1, 2000, through 1.0.13, April 15, 2002, are Copyright (c) 2000-2002 Glenn Randers-Pehrson and are distributed according to the same disclaimer and license as libpng-1.0.6 with the following individuals added to the list of Contributing Authors

Simon-Pierre Cadieux

Eric S. Raymond

Gilles Vollant

and with the following additions to the disclaimer:

There is no warranty against interference with your enjoyment of the library or against infringement. There is no warranty that our efforts or the library will fulfill any of your particular purposes or needs. This library is provided with all faults, and the entire risk of satisfactory quality, performance, accuracy, and effort is with the user.

libpng versions 0.97, January 1998, through 1.0.6, March 20, 2000, are Copyright (c) 1998, 1999 Glenn Randers-Pehrson, and are distributed according to the same disclaimer and license as libpng-0.96, with the following individuals added to the list of Contributing Authors:

Tom Lane

Glenn Randers-Pehrson

Willem van Schaik

libpng versions 0.89, June 1996, through 0.96, May 1997, are Copyright (c) 1996, 1997 Andreas Dilger Distributed according to the same disclaimer and license as libpng-0.88, with the following individuals added to the list of Contributing Authors:

John Bowler

Kevin Bracey

Sam Bushell

Magnus Holmgren

Greg Roelofs

Tom Tanner

libpng versions 0.5, May 1995, through 0.88, January 1996, are Copyright (c) 1995, 1996 Guy Eric Schalnat, Group 42, Inc.

For the purposes of this copyright and license, "Contributing Authors" is defined as the following set of individuals:

Andreas Dilger

Dave Martindale

Guy Eric Schalnat

Paul Schmidt

Tim Wegner

The PNG Reference Library is supplied "AS IS". The Contributing Authors and Group 42, Inc. disclaim all warranties, expressed or implied, including, without limitation, the warranties of merchantability and of fitness for any purpose. The Contributing Authors and Group 42, Inc. assume no liability for direct, indirect, incidental, special, exemplary, or consequential damages, which may result from the use of the PNG Reference Library, even if advised of the possibility of such damage.

Permission is hereby granted to use, copy, modify, and distribute this source code, or portions hereof, for any purpose, without fee, subject to the following restrictions:

1. The origin of this source code must not be misrepresented.
2. Altered versions must be plainly marked as such and must not be misrepresented as being the original source.
3. This Copyright notice may not be removed or altered from any source or altered source distribution.

The Contributing Authors and Group 42, Inc. specifically permit, without fee, and encourage the use of this source code as a component to supporting the PNG file format in commercial products. If you use this source code in a product, acknowledgment is not required but would be appreciated.

A "png_get_copyright" function is available, for convenient use in "about" boxes and the like:

```
printf("%s",png_get_copyright(NULL));
```

Also, the PNG logo (in PNG format, of course) is supplied in the files "pngbar.png" and "pngbar.jpg (88x31) and "pngnow.png" (98x31).

Libpng is OSI Certified Open Source Software. OSI Certified Open Source is a certification mark of the Open Source Initiative.

Glenn Randers-Pehrson randeg@alum.rpi.edu April 15, 2002

MIT License

Copyright (c) <year> <copyright holders>

Permission is hereby granted, free of charge, to any person obtaining a copy of this software and associated documentation files (the "Software"), to deal in the Software without restriction, including without limitation the rights to use, copy, modify, merge, publish, distribute, sublicense, and/or sell copies of the Software, and to permit persons to whom the Software is furnished to do so, subject to the following conditions:

The above copyright notice and this permission notice shall be included in all copies or substantial portions of the Software.

THE SOFTWARE IS PROVIDED "AS IS", WITHOUT WARRANTY OF ANY KIND, EXPRESS OR IMPLIED, INCLUDING BUT NOT LIMITED TO THE WARRANTIES OF MERCHANTABILITY, FITNESS FOR A PARTICULAR PURPOSE AND NONINFRINGEMENT. IN NO EVENT SHALL THE AUTHORS OR COPYRIGHT HOLDERS BE LIABLE FOR ANY CLAIM, DAMAGES OR OTHER LIABILITY, WHETHER IN AN ACTION OF CONTRACT, TORT OR OTHERWISE, ARISING FROM, OUT OF OR IN CONNECTION WITH THE SOFTWARE OR THE USE OR OTHER DEALINGS IN THE SOFTWARE.

zlib License

The zlib/libpng License Copyright (c) <year> <copyright holders>

This software is provided 'as-is', without any express or implied warranty. In no event will the authors be held liable for any damages arising from the use of this software.

Permission is granted to anyone to use this software for any purpose, including commercial applications, and to alter it and redistribute it freely, subject to the following restrictions:

1. The origin of this software must not be misrepresented; you must not claim that you wrote the original software. If you use this software in a product, an acknowledgment in the product documentation would be appreciated but is not required.
2. Altered source versions must be plainly marked as such, and must not be misrepresented as being the original software.
3. This notice may not be removed or altered from any source distribution.

SGI Free Software B License Version 2.0.

SGI FREE SOFTWARE LICENSE B (Version 2.0, Sept. 18, 2008)

Copyright (C) [dates of first publication] Silicon Graphics, Inc. All Rights Reserved. Permission is hereby granted, free of charge, to any person obtaining a copy of this software and associated documentation files (the "Software"), to deal in the Software without restriction, including without limitation the rights to use, copy, modify, merge, publish, distribute, sublicense, and/or sell copies of the Software, and to permit persons to whom the Software is furnished to do so, subject to the following conditions: The above copyright notice including the dates of first publication and either this permission notice or a reference to <http://oss.sgi.com/projects/FreeB/> shall be included in all copies or substantial portions of the Software.

THE SOFTWARE IS PROVIDED "AS IS", WITHOUT WARRANTY OF ANY KIND, EXPRESS OR IMPLIED, INCLUDING BUT NOT LIMITED TO THE WARRANTIES OF MERCHANTABILITY, FITNESS FOR A PARTICULAR PURPOSE AND NONINFRINGEMENT. IN NO EVENT SHALL SILICON GRAPHICS, INC. BE LIABLE FOR ANY CLAIM, DAMAGES OR OTHER LIABILITY, WHETHER IN AN ACTION OF CONTRACT, TORT OR OTHERWISE, ARISING FROM, OUT OF OR IN CONNECTION WITH THE SOFTWARE OR THE USE OR OTHER DEALINGS IN THE SOFTWARE.

Except as contained in this notice, the name of Silicon Graphics, Inc. shall not be used in advertising or otherwise to promote the sale, use or other dealings in this Software without prior written authorization from Silicon Graphics, Inc.

4.1.6. Menu de aplicações no mostrador do condutor

O menu de aplicações no mostrador do condutor proporciona o rápido acesso às funções mais utilizadas de determinadas aplicações.



A imagem é ilustrativa.

O menu de aplicações no mostrador do condutor pode ser utilizado no mostrador central e comandado com a unidade de botões do lado direito do volante. O menu de aplicações facilita a alternância entre diferentes aplicações ou funções de aplicações sem necessidade de largar o volante.

Funções do menu de aplicações

Diferentes aplicações proporcionam o acesso a diferentes tipos de funções. A partir do menu de aplicações pode-se comandar as seguintes aplicações e respetivas funções:

Aplicação	Funções
Computador de bordo	Seleção do totalizador parcial, seleção do que deve ser exibido no mostrador do condutor etc.
Leitor media	Seleção da fonte ativa para o leitor media.
Telefone	Chamada de um contacto a partir da lista de chamadas.
Navegação	Orientação para o destino, etc.

4.1.7. Gerir o menu de aplicações no mostrador do condutor

O menu de aplicações no mostrador do condutor é manuseado com a unidade de botões do lado direito do volante.



O menu de aplicações e a unidade de botões do lado direito do volante. A imagem é ilustrativa.

- 1 Abrir/fechar
- 2 Esquerda/direita
- 3 Cima/baixo
- 4 Confirma

Abrir/fechar o menu de aplicações

1. Pressione em abrir/fechar (1).
- > O menu de aplicações abre/fecha.

Nota

Não é possível abrir o menu de aplicação enquanto existe uma mensagem não confirmada no mostrador do condutor. A mensagem tem de ser confirmada para que se possa abrir o menu de aplicação.

O menu de aplicações fecha-se automaticamente após um período de inactividade ou para determinadas selecções.

Navegar e seleccionar no menu de aplicações

1. Navegue pelas aplicações pressionando na esquerda ou direita (2).
- > As funções da aplicação anterior/posterior aparecem no menu de aplicações.
2. Percorra as funções da aplicação seleccionada pressionando para cima ou para baixo (3).
 3. Confirme ou assinale uma opção da função pressionando no botão de confirmação (4).

O conteúdo deste manual representa o estado do manual do utilizador no momento da impressão e pode não ser totalmente válido em momentos futuros. Para mais informações, consulte a primeira página para a declaração de responsabilidade completa.





> A função é activada e, em algumas opções, o menu de aplicações fecha-se.

Se o menu de aplicações voltar a ser aberto aparecem as funções da aplicação anteriormente seleccionada.







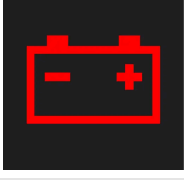
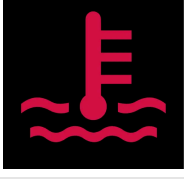
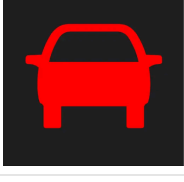
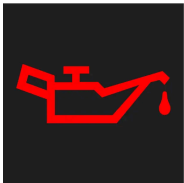

4.1.8. Símbolos de indicação e aviso

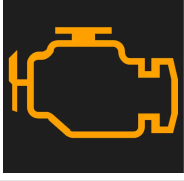

Os símbolos de aviso e de indicação alertam o condutor para uma função ativada, um sistema em funcionamento ou para o surgimento de uma deficiência ou falha grave.

Símbolos vermelhos

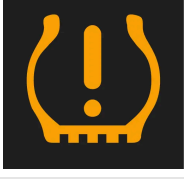
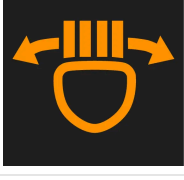

	<p>Aviso</p> <p>O símbolo de aviso vermelho acende-se quando é detetada uma avaria que pode afetar a segurança ou a condução do automóvel. Simultaneamente é exibido um texto de explicação no mostrador do condutor.</p> <p>O símbolo de aviso também se pode acender em combinação com outros símbolos.</p>
	<p>Avisador do cinto de segurança</p> <p>Acende ou pisca quando alguém no automóvel não tem o cinto de segurança colocado.</p>
	<p>Airbags</p> <p>Foi detetada uma avaria em algum sistema de segurança do automóvel.</p> <p>Leia a mensagem no mostrador do condutor e contacte uma oficina. A Volvo recomenda que o contacto com uma oficina autorizada Volvo.</p>
	<p>Avaria no sistema de travagem</p> <p>Surgiu uma avaria no sistema de travões.</p> <p>Leia a mensagem no mostrador do condutor e contacte uma oficina. A Volvo recomenda que o contacto com uma oficina autorizada Volvo.</p>
	<p>Travão de estacionamento</p> <p>Luz fixa: o travão de estacionamento está ativado.</p> <p>Piscar: surgiu uma avaria no travão de estacionamento. Leia a mensagem no mostrador do condutor.</p>
	<p>Avaria no sistema elétrico</p> <p>Surgiu uma avaria no sistema elétrico.</p> <p>Leia a mensagem no mostrador do condutor e contacte uma oficina. A Volvo recomenda que o contacto com uma oficina autorizada Volvo.</p>
	<p>Alta temperatura do motor</p> <p>O motor tem temperatura demasiado elevada. Leia a mensagem no mostrador do condutor.</p>
	<p>Risco de colisão</p> <p>City Safety avisa no caso de haver o risco de colisão com outros veículos, peões, ciclistas ou animais maiores.</p>
	<p>Pressão do óleo baixa</p> <p>A pressão do óleo do motor é demasiado baixa. Desligue imediatamente o motor e verifique o nível de óleo do motor. Ateste em caso de necessidade.</p> <p>Se o símbolo acender e o nível do óleo estiver normal, leia a mensagem no mostrador do condutor e contacte uma oficina. A Volvo recomenda que o contacto com uma oficina autorizada Volvo.</p>

Símbolos âmbar



	<p>Informação</p> <p>Surgiu um problema em algum dos sistemas do automóvel. Leia a mensagem no mostrador do condutor.</p> <p>O símbolo de informações também se pode acender em combinação com outros símbolos.</p>
	<p>Avaria no sistema de travagem</p> <p>Surgiu uma avaria no sistema de travões. Leia a mensagem no mostrador do condutor.</p>
	<p>Avaria do sistema ABS</p> <p>O sistema está fora de funções. O sistema de travagem do automóvel está a funcionar normalmente, mas sem a função ABS.</p>
	<p>Sistema AdBlue (Diesel)</p> <p>Nível de AdBlue baixo ou avaria no sistema de AdBlue.</p>
	<p>Gestão do motor</p> <p>Avaria no sistema de gestão do motor. Conduza até uma oficina para verificação. A Volvo recomenda que o contacto com uma oficina autorizada Volvo.</p>
	<p>Luzes de nevoeiro traseiras</p> <p>As luzes de nevoeiro traseiras estão acesas.</p>
	<p>Sistema da pressão dos pneus</p> <p>Pressão dos pneus baixa.</p> <p>Perante avaria no sistema da pressão dos pneus acende o símbolo a piscar durante 1 minuto para depois assumir luz fixa. Tal pode significar que o sistema não consegue detetar ou avisar do modo esperado para a presença de pressão dos pneus baixa.</p>
	<p>Avaria no sistema dos faróis</p> <p>Surgiu uma avaria no sistema dos faróis. Leia a mensagem no mostrador do condutor.</p>
	<p>Assistência de faixa de rodagem</p> <p>A Assistência de faixa de rodagem avisa/atua.</p>

	<p>Sistema de estabilidade Luz fixa: surgiu uma avaria no sistema. Piscar: o sistema está a trabalhar.</p>
	<p>Sistema de estabilidade, modo desportivo O modo desportivo está activado.</p>



Símbolos azuis

	<p>Máximos automáticos Os máximos automáticos estão ativados e acesos.</p>
	<p>Máximos Os máximos estão acesos.</p>

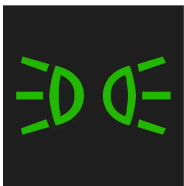
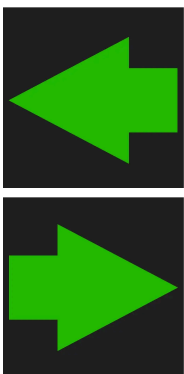
Símbolos verdes

	<p>Travão automático A função está ativada e o travão convencional ou o travão de estacionamento está a trabalhar.</p>
	<p>Faróis de nevoeiro As luzes de nevoeiro dianteiras estão acesas.</p>
	<p>Luzes de presença As luzes de presença estão acesas.</p>
	<p>Pisca esquerdo e direito Os piscas estão em utilização.</p>

Símbolos brancos/cinzentos

	Máximos automáticos Os máximos automáticos estão ativados, mas não acesos.
	Climatização temporizada O aquecedor do motor e habitáculo/ar condicionado estão a proceder à climatização temporizada do automóvel.
	Assistência de faixa de rodagem Símbolo branco: A assistência de faixa de rodagem está ligada e as linhas da estrada são detetadas. Símbolo cinzento: A assistência de faixa de rodagem está ligada e as linhas da estrada não são detetadas.
	Sensor de chuva O sensor de chuva está ativado.

4.1.9. Mensagens no mostrador do condutor

O mostrador do condutor pode, em diferentes situações, exibir mensagens para informar ou auxiliar o condutor.



Exemplo de mensagem no mostrador do condutor 8 polegadas. A imagem é ilustrativa - os elementos podem variar consoante o modelo de automóvel.



Exemplo de mensagens no mostrador do condutor. A imagem é ilustrativa - os elementos podem variar consoante o modelo de automóvel.

No mostrador do condutor são exibidas mensagens de elevada prioridade para o condutor.

As mensagens podem ser exibidas em diferentes locais no mostrador do condutor, dependendo do tipo de informação a exibir no momento. Após um determinado período de tempo, ou quando a mensagem é confirmada/resolvida se tal for necessário, a mensagem desaparece do mostrador do condutor. Se for necessário memorizar uma mensagem, esta é adicionada na aplicação **Estado Carro** que é aberta a partir da vista de aplicações no mostrador central.

O aspeto da mensagem pode variar e apresentar-se juntamente com gráficos, símbolos ou botões para, por exemplo, confirmar uma mensagem ou aceitar uma proposta.

Mensagens de serviço

Em baixo é exibida uma seleção de mensagens de serviço importantes e o seu significado.

Mensagem	Significado
Parar em segurança ^[1]	Pare e desligue o motor. Risco de danos graves - contacte uma oficina ^[2] .
Desligar motor ^[1]	Pare e desligue o motor. Risco de danos graves - contacte uma oficina ^[2] .
Serviço urgente. Conduzir até oficina ^[1]	Contacte uma oficina ^[2] para verificação imediata do automóvel.
Serviço necessário ^[1]	Contacte uma oficina ^[2] para verificação do automóvel logo que possível.
Manutenção regular Marcar data para manutenção	Altura de serviço de manutenção - contacte uma oficina ^[2] . Exibida antes da próxima ocasião de serviço.
Manutenção regular Hora de manutenção	Altura de serviço de manutenção - contacte uma oficina ^[2] . Exibida na próxima ocasião de serviço.
Manutenção regular Prazo manutenção exced.	Altura de serviço de manutenção - contacte uma oficina ^[2] . Exibida quando a ocasião de serviço passou.
Temporariamente desact. ^[1]	Função temporariamente desligada, ligando novamente durante a condução ou novo arranque do motor.

^[1] Parte da mensagem, exibida juntamente com informações sobre a origem do problema.

^[2] Recomenda-se uma oficina autorizada Volvo.

4.1.10. Data e hora

O relógio aparece tanto no mostrador do condutor como no mostrador central.

Localização do relógio



Localização do relógio no mostrador de 12 polegadas* e de 8 polegadas. A imagem é ilustrativa - os elementos podem variar consoante o modelo de automóvel.

Em determinadas situações, as mensagens e informações podem ocultar o relógio do mostrador do condutor.

No mostrador central o relógio encontra-se na parte superior à direita do campo de estado.

Configurações de data e hora

1. Seleccione **Configurações** → **Sistema** → **Data e hora** na vista de topo do mostrador central para alterar as configurações do formato de hora e data.

Acerte a data e a hora pressionando nas setas para cima ou para baixo no ecrã táctil.

Hora automática para automóveis com GPS

Quando o automóvel estiver equipado com sistema de navegação é possível seleccionar **Hora automática**. O fuso horário é ajustado automaticamente para a localização do automóvel. Para alguns tipos de sistemas de navegação é necessário que se indique o local presente (país) para obter o fuso horário correcto. Se **Hora automática** não estiver definido, a hora e a data são acertadas com as setas para cima e para baixo no ecrã táctil.

Hora de verão

Em alguns países é possível seleccionar a configuração **Hora de verão automática** para a configuração automática da hora de verão. Para os restantes países a configuração **Hora de verão** pode ser seleccionada manualmente.

Se a bateria tiver sido desconectada

Se o relógio for reiniciado após a bateria do automóvel ter sido desconectada, por ex.: após uma oficina de serviço, pode ser necessário acertar novamente o relógio. Se o relógio não estiver certo pode afetar a ligação à Internet do automóvel.

O conteúdo deste manual representa o estado do manual do utilizador no momento da impressão e pode não ser totalmente válido em momentos futuros. Para mais informações, consulte a primeira página para a declaração de responsabilidade completa.

* Opção/acessório.

4.2. Mostrador central

4.2.1. Configuração

4.2.1.1. Reiniciar dados do utilizador ao mudar de proprietário

Ao mudar de proprietário, os dados do utilização e as configurações do sistema devem ser reiniciadas para a configuração de fábrica.

É possível reiniciar as configurações do automóvel em diferentes níveis. Reinicie todos os dados do utilizador e configurações do sistema para a configuração original de fábrica em caso de mudança de proprietário. Ao mudar de proprietário é também importante proceder à mudança do proprietário no serviço Volvo On Call*.

* Opção/acessório.

4.2.1.2. Alterar configurações na vista de topo do mostrador central

É possível alterar as configurações e a informação de muitas das funções do automóvel através do mostrador central.

1. Abra a vista de topo pressionando no separador em cima ou arrastando/passando de cima para baixo sobre o ecrã.

2. Pressione em **Configurações** para abrir o menu de configurações.

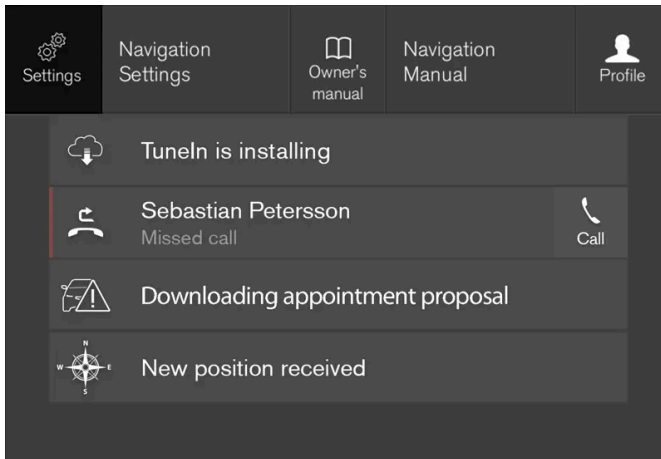

Vista de topo com o botão de **Configurações**.

3. Pressione uma das categorias e subcategorias para navegar para a configuração desejada.
4. Alterar uma ou mais configurações. Os diferentes tipos de configurações são alterados de diferentes modos.
 - > As alterações são guardadas automaticamente.

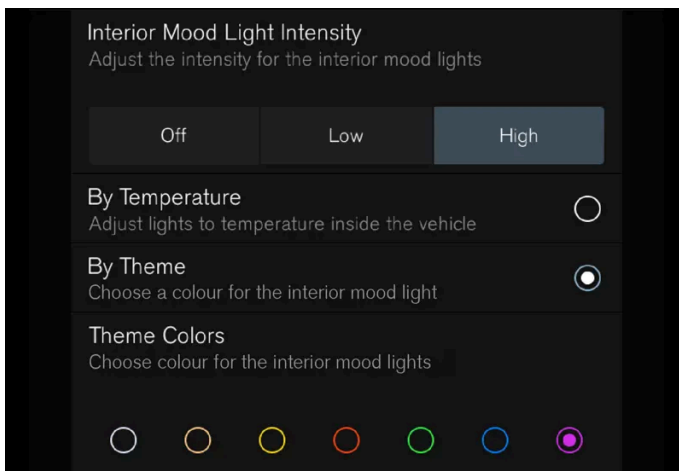

Uma subcategoria no menu de configurações com diferentes tipos de configurações, aqui um botão de escolha múltipla e botões do rádio.

4.2.1.3. Reiniciar configurações no mostrador central

É possível reiniciar o valor padrão de todas as configurações efetuadas no menu de configuração do mostrador central.

Dois tipos de reinicialização

Existem dois tipos diferentes de reiniciação no menu de configurações:

- **Reposição dos valores de origem** - elimina todos os dados e ficheiros e reinicia todas as configurações para os valores padrão.
- **Repor definições pessoais** - elimina os dados pessoais e reinicia as configurações pessoais para os valores padrão.

O conteúdo deste manual representa o estado do manual do utilizador no momento da impressão e pode não ser totalmente válido em momentos futuros. Para mais informações, consulte a primeira página para a declaração de responsabilidade completa.

Reiniciar configurações

Sigas estas instruções para reiniciar as configurações.

Nota

Reposição dos valores de origem apenas é possível com o automóvel em repouso.

1. Pressione em **Configurações** na vista de topo do mostrador central.

2. Aceda a **Sistema** → **Reposição dos valores de origem**.

3. Selecciona o tipo de reinicialização desejado.

> Aparece uma janela popup.

4. Pressione em **OK** para confirmar a reinicialização.

Na opção **Repor definições pessoais** a reinicialização é confirmada pressionando em **Repor p/perfil activo** ou **Repor p/todos os perfis**.

> As configurações seleccionadas são reiniciadas.

4.2.1.4. Abra a configuração de contexto no mostrador central

Através das configurações de contexto pode, para a maioria das aplicações base do automóvel, alterar configurações diretamente na vista de topo no mostrador central.

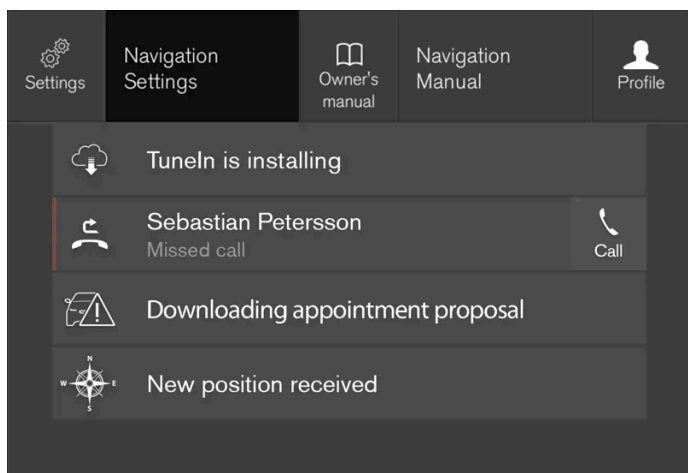

Vista de topo com o botão para configuração de contexto.

A configuração de contexto é um atalho para aceder a uma configuração específica relacionada com a função ativa no ecrã. As aplicações que se encontram no automóvel desde o início, por ex.: **Rádio FM** e **USB**, fazem parte do Sensus e pertencem às

O conteúdo deste manual representa o estado do manual do utilizador no momento da impressão e pode não ser totalmente válido em momentos futuros. Para mais informações, consulte a primeira página para a declaração de responsabilidade completa.

funções incorporadas do automóvel. As configurações para estas aplicações podem ser alteradas diretamente a partir da configuração de contexto na vista de topo.

Quando a configuração de contexto está disponível:

1. Desça a vista de topo quando uma aplicação se encontrar no modo maximizado, por ex.: **Navegação**.
2. Pressione **Configurações Navegação**.
 - > Abre-se a página das configurações de navegação.
3. Altere as configurações para a forma desejada e confirme a opção.

Pressione em **Fechar** ou no botão de início físico sob o mostrador central para fechar a vista de configuração.

A maior parte das aplicações base do automóvel possuem esta possibilidade de configurações de contexto, mas nem todas.

Aplicações de terceiros

As aplicações de terceiros não se encontram originalmente no sistema do automóvel e têm de ser descarregadas, por ex.: **ID Volvo**. para estas, as configurações são sempre realizadas no interior da aplicação e não a partir da vista de topo.

4.2.1.5. Alterar unidades do sistema

As configurações das unidades são efetuadas no menu do mostrador central **Configurações**.

1. Pressione em **Configurações** na vista de topo no mostrador central.
 2. Aceda a **Sistema** → **Idiomas e unidades do sistema** → **Unidades de medida**.
 3. Selecione uma norma de unidades:
 - **Métrico** - quilómetros, litros e graus Celsius.
 - **Imperial** - milhas, galões e graus Celsius.
 - **EUA** - milhas, galões e graus Fahrenheit.
- > As unidades do mostrador do condutor, mostrador central e head-up-display são alteradas.

4.2.1.6. Desligar e alterar o volume do sistema sonoro no mostrador central

O conteúdo deste manual representa o estado do manual do utilizador no momento da impressão e pode não ser totalmente válido em momentos futuros. Para mais informações, consulte a primeira página para a declaração de responsabilidade completa.

É possível alterar ou desligar o volume do sistema sonoro no mostrador central.

1. Pressione em **Configurações** na vista de topo no mostrador central.
2. Pressione **Som** → **Volumes do sistema**.
3. Arraste o comando sob **Sons de toque** para alterar o volume/desligar o som de toque no ecrã. Arraste o comando para o nível áudio desejado.

4.2.1.7. Alterar idioma do sistema

As configurações do idioma são efetuadas no menu do mostrador central **Configurações**.

Nota

Ao mudar de idioma no mostrador central alguma informação do proprietário pode não corresponder à legislação e à regulamentação nacional ou local. Não mude para um idioma de difícil compreensão, pois pode ser difícil de voltar a recuar na estrutura no ecrã.

1. Pressione em **Configurações** na vista de topo no mostrador central.
 2. Aceda a **Sistema** → **Idiomas e unidades do sistema**.
 3. Seleccione **Idioma do sistema**.

Os idiomas que suportam o comando de voz possuem um símbolo de comando de voz.
- > O idioma do mostrador do condutor, mostrador central e head-up-display é alterado.

4.2.1.8. Alterar o aspeto do mostrador central

O aspeto do mostrador central pode ser alterado seleccionando o tema.

1. Pressione em **Configurações** na vista de topo.
2. Pressione **My Car** → **Mostrador do condutor** → **Temas do mostrador**.

3. Selecione depois o tema, por ex.: **Minimalistic** ou **Chrome Rings**.

Em complemento a este aspeto pode-se seleccionar entre **Normal** e **Claro**. Com **Normal** o fundo do ecrã é escuro e os textos são claros. Esta alternativa está pré-definida para todos os temas. Caso se deseje, pode-se seleccionar uma versão clara em que o aspeto é alterado para o fundo claro e os textos escuros. Esta opção pode ser útil ao conduzir sob luz solar intensa, por exemplo.

A alternativa está sempre disponível para o utilizador e não é afetada pela iluminação ambiente.

4.2.1.9. Mostrar dados de viagem no mostrador do condutor

Os valores registados e calculados pelo computador de bordo podem ser exibidos no mostrador do condutor.

Os valores são memorizados numa aplicação do computador de bordo. Através do menu de aplicações é possível seleccionar qual a informação a exibir no mostrador do condutor.



Abra e navegue no menu de aplicações ^[1] com a unidade de botões no volante do lado direito.

- 1 Menu de aplicações
- 2 Esquerda/direita
- 3 Cima/baixo
- 4 Confirma

1. Abra o menu de aplicações no mostrador do condutor pressionando em (1).

(Não é possível abrir o menu de aplicação enquanto existe uma mensagem não confirmada no mostrador do condutor. A mensagem tem de ser confirmada com uma pressão no botão ○ (4) para que se possa abrir o menu de aplicação.)

2. Navegue até à aplicação do computador de bordo para a esquerda ou direita com (2).

> As quatro filas do menu mais elevadas exibem os valores medidos do totalizador parcial do conta-quilómetros TM. As quatro filas do menu seguintes exibem os valores medidos do totalizador parcial do conta-quilómetros TA. Avance para cima ou para baixo na lista utilizando (3).

3. Desça para os botões de alternativa para seleccionar qual a informação a exibir no mostrador do condutor:

- Totalizador de conta-quilómetros
- Quilometragem até esvaziar depósito
- Turista (velocímetro alternativo)
- Quilometragem para o totalizador parcial TM, TA ou nenhuma exibição de quilometragem
- Consumo de combustível instantâneo, consumo médio de TM ou TA, ou nenhuma apresentação de consumo de combustível

Marque ou desmarque uma opção com o botão  (4). A alteração é efectuada directamente.

[1] A imagem é ilustrativa - os elementos podem variar consoante o modelo de automóvel.

4.2.1.10. Configurações das estatísticas de condução

Reiniciar ou ajustar as configurações das estatísticas de condução.

1. Abra a aplicação **Desemp. condutor** na vista de aplicação para exibir as estatísticas de viagem.



2. Pressione em **Preferências** para

- alterar a escala do gráfico. Selecione a resolução 1, 10 ou 100 km/milhas para cada barra.
- reiniciar os dados após a condução. Efectuado quando o automóvel permanece em repouso mais de 4 horas.
- reiniciar os dados da condução presente.

As estatísticas de condução consumo médio estimado e tempo total de condução são sempre reiniciados em simultâneo.

As unidades de distância, velocidade, etc. podem ser alteradas através das configurações do sistema no mostrador central.

4.2.1.11. Configurações do mostrador do condutor

As configurações das alternativas de apresentação do mostrador do condutor podem ser efetuadas através do menu de aplicações do mostrador do condutor e através do menu de configuração do mostrador central.

Configurações através do menu de aplicação do mostrador do condutor



A imagem é ilustrativa - os elementos podem variar consoante o modelo de automóvel.

O menu de aplicação abre-se e comanda-se com a unidade de botões do lado direito do volante.

No menu de aplicações pode-se qual a informação a exibir no mostrador do condutor do

- Computador de bordo
- leitor de média
- Telefone
- sistema de navegação*.

Configurações através do mostrador central

Selecionar o tipo de informação

1. Pressione em **Configurações** na vista de topo do mostrador central.
2. Pressione **My Car** → **Mostrador do condutor** → **Informação do Mostrador do condutor**.
3. Selecione o que pretende ver em fundo:
 - Não mostrar nada no mostrador do condutor
 - Mostrar info média em reprodução
 - Mostra mapa mesmo sem perc. def. ^[1]

Selecionar o tema

O conteúdo deste manual representa o estado do manual do utilizador no momento da impressão e pode não ser totalmente válido em momentos futuros. Para mais informações, consulte a primeira página para a declaração de responsabilidade completa.

1. Pressione em **Configurações** na vista de topo do mostrador central.
2. Pressione **My Car** → **Mostrador do condutor** → **Temas do mostrador**
3. Selecione o tema (aspeto) do mostrador do condutor:
 - **Glass**
 - **Minimalistic**
 - **Performance**
 - **Chrome Rings**

Selecionar idioma

1. Pressione em **Configurações** na vista de topo do mostrador central.
 2. Pressione em **Sistema** → **Idiomas e unidades do sistema** → **Idioma do sistema** para selecionar o idioma.
- > A alteração afeta o idioma em todos os mostradores.

As configurações são pessoais e são guardadas automaticamente no perfil do condutor ativo.

* Opção/acessório.

[1] O mostrador do condutor 12 polegadas* mostra o mapa, o mostrador do condutor 8 polegadas mostra apenas a orientação.

4.2.1.12. Data e hora

O relógio aparece tanto no mostrador do condutor como no mostrador central.

Localização do relógio



Localização do relógio no mostrador de 12 polegadas* e de 8 polegadas. A imagem é ilustrativa - os elementos podem variar consoante o modelo de automóvel.

Em determinadas situações, as mensagens e informações podem ocultar o relógio do mostrador do condutor.

No mostrador central o relógio encontra-se na parte superior à direita do campo de estado.

Configurações de data e hora

1. Seleccione **Configurações** → **Sistema** → **Data e hora** na vista de topo do mostrador central para alterar as configurações do formato de hora e data.

Acerte a data e a hora pressionando nas setas para cima ou para baixo no ecrã táctil.

Hora automática para automóveis com GPS

Quando o automóvel estiver equipado com sistema de navegação é possível seleccionar **Hora automática**. O fuso horário é ajustado automaticamente para a localização do automóvel. Para alguns tipos de sistemas de navegação é necessário que se indique o local presente (país) para obter o fuso horário correcto. Se **Hora automática** não estiver definido, a hora e a data são acertadas com as setas para cima e para baixo no ecrã táctil.

Hora de verão

Em alguns países é possível seleccionar a configuração **Hora de verão automática** para a configuração automática da hora de verão. Para os restantes países a configuração **Hora de verão** pode ser seleccionada manualmente.

Se a bateria tiver sido desconectada

Se o relógio for reiniciado após a bateria do automóvel ter sido desconectada, por ex.: após uma oficina de serviço, pode ser necessário acertar novamente o relógio. Se o relógio não estiver certo pode afetar a ligação à Internet do automóvel.

* Opção/acessório.

4.2.1.13. Configurações do head-up-display*

Ajuste as configurações do head-up-display para apresentação no para-brisas.

As configurações podem ser efetuadas quando o automóvel é arrancado e é projetada uma imagem no para-brisas.

Seleccionar alternativa de apresentação

Selecione quais as funções a apresentar no head-up-display.

1. Pressione em **Configurações** na vista de topo do mostrador central.
2. Pressione **My Car** → **Indicações** → **Opções Head-up display**.
3. Selecione uma ou mais funções:
 - **Mostrar navegação**
 - **Mostrar Road Sign Information**
 - **Mostrar auxílio ao condutor**
 - **Mostrar telefone**

A configuração é memorizada como configuração pessoal no perfil do condutor.

Ajuste o brilho e a posição vertical

1.

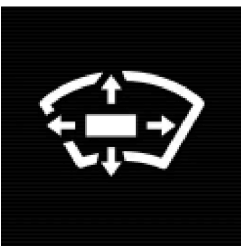

Pressione o botão **Ajust Head-up display** na vista de função do mostrador central.

2. Ajuste o brilho e posição vertical da imagem projectada no campo de visão do condutor utilizando a unidade de botões do lado direito do volante.

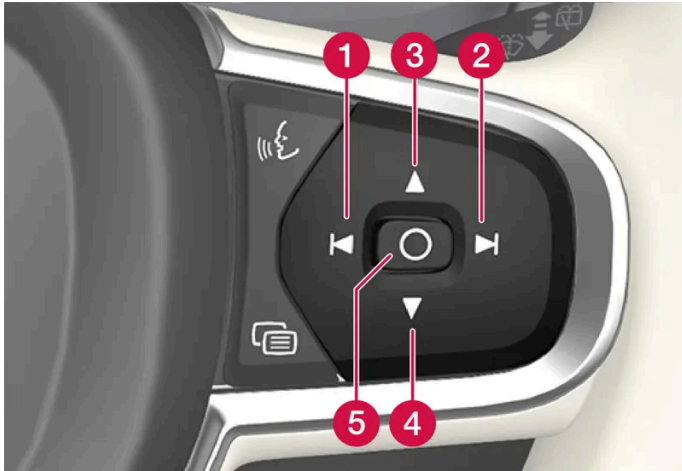

- 1 Diminui o brilho
- 2 Aumenta o brilho
- 3 Eleva a posição
- 4 Desce a posição
- 5 Confirma

O brilho do gráfico adapta-se automaticamente às condições de luminosidade e de fundo. O brilho também é influenciado pelo ajuste da intensidade da luz nos restantes mostradores do automóvel.

A posição vertical pode ser memorizada na função memória do banco dianteiro de comando elétrico* com a unidade de botões na porta do condutor.

Calibrar a posição horizontal

A calibragem da posição horizontal do head-up-display pode ser necessária quando se substitui o pára-brisas ou a unidade do mostrador. A calibragem consiste na rotação da imagem projectada no sentido dos ponteiros do relógio ou no sentido contrário ao dos ponteiros do relógio.

1. Pressione em **Configurações** na vista de topo do mostrador central.
2. Selecione **My Car** → **Mostrador do condutor** → **Opções Head-up display** → **Calib Head-up display**.

3. Calibre a posição horizontal da imagem com a unidade de botões do volante do lado direito.

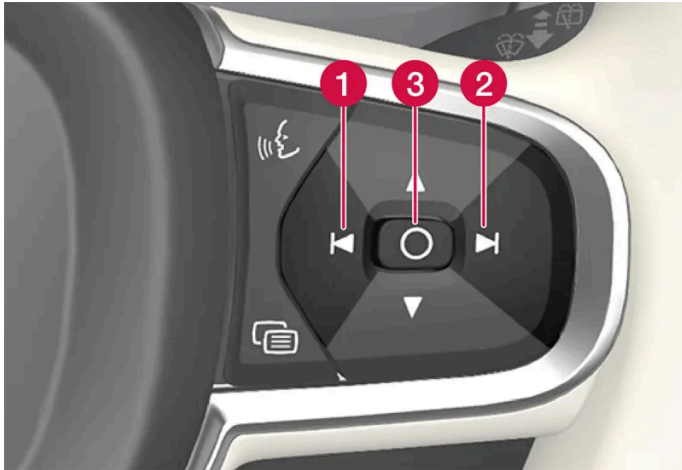

1 Roda no sentido contrário ao dos ponteiros do relógio

2 Roda no sentido dos ponteiros do relógio

3 Confirma

* Opção/acessório.

4.2.1.14. Condições de utilização e partilha de dados

Quando determinados serviços e aplicações são utilizados pela primeira vez pode surgir uma janela popup com o título **Termos e condições e Partilha de dados**.

O seu objetivo é informar sobre as condições de utilização e política para partilha de dados da Volvo. Aceitando a partilha de dados o utilizador autoriza o envio de determinada informação a partir do automóvel. Essa é necessária para que determinados serviços e aplicações funcionem plenamente.

A função partilha de dados de serviços conectados e aplicações está desativada por defeito^[1]. Para que possam ser utilizados no automóvel determinados serviços conectados e aplicações é necessário ativar a partilha de dados. A partilha de dados pode ser configurada no menu de configurações do mostrador central ou ao iniciar os serviços ou aplicações no mostrador central.

Privacidade e partilha de dados

Com a atualização de software disponibilizada em novembro de 2017 foram introduzidas as configurações de privacidade e partilha de dados dos serviços conectados e aplicações descarregadas. As configurações podem ser encontradas em **Privacidade e dados** no menu de configurações do mostrador central do automóvel.

Aí pode-se selecionar quais os serviços conectados que permitem a partilha de dados. A partilha de dados das aplicações descarregadas também pode ser desativada no mesmo local. Note que serviços e aplicações não podem ser utilizados do modo previsto se a partilha de dados estiver desativada.

Após uma reiniciação de fábrica ou, por exemplo, uma visita à oficina ou atualização de software, as configurações da partilha de dados podem ser reiniciadas para os seus valores standard. Nesse caso desative a partilha de dados dos serviços conectados e aplicações descarregadas.

 **Nota**

As configurações de privacidade e partilha de dados são únicas para cada perfil do condutor.

* Opção/acessório.

[1] Não aplicável ao Volvo On Call*.

4.2.1.15. Ativar e desativar a partilha de dados

No menu de configurações do mostrador central pode-se ajustar a partilha de dados para os serviços e aplicações em causa.

1. Pressione em **Configurações** na vista de topo do mostrador central.
2. Pressione **Sistema** → **Privacidade e dados**.
3. Selecione para ativar ou desativar a partilha de dados para serviços separados e todas as aplicações.

Se a partilha de dados de um serviço conectado ou aplicação descarregada não for ativada, essa ativação poderá ser efetuada ao iniciar estes no mostrador central. Se for a primeira vez que um serviço é iniciado ou, por exemplo, após uma reiniciação de fábrica ou determinadas atualizações de software, as condições dos serviços conectados da Volvo têm de ser aprovadas. Note que a partilha de dados também fica ativada para outros serviços ou aplicações para os quais a partilha já tenha sido aprovada.

 **Nota**

Após uma visita a um concessionário Volvo pode ser necessário reativar a partilha de dados para que os serviços conectados e as aplicações voltem a funcionar.

4.2.1.16. Configurações da destrancagem

É possível alterar a configuração da destrancagem com o botão da chave. Todas as portas podem ser destrancadas premindo o botão uma vez ou então apenas a porta do condutor premindo uma vez e as restantes portas premindo duas vezes.

As configurações efetuadas aqui afetam também a destrancagem centralizada através do puxador de abertura do interior.

O conteúdo deste manual representa o estado do manual do utilizador no momento da impressão e pode não ser totalmente válido em momentos futuros. Para mais informações, consulte a primeira página para a declaração de responsabilidade completa.

1. Pressione em **Configurações** na vista de topo do mostrador central.
 2. Pressione **My Car** → **Trancagem** → **Destrancamento remoto e interior**.
 3. Selecione a opção:
 - **Todas as portas** – destranca todas as portas em simultâneo.
 - **Porta única** – destranca a porta do condutor. Para destrancar todas as portas é necessário pressionar duas vezes no botão de destrancagem da chave.
-

4.2.1.17. Configurações do Care Key

As alterações ao perfil Care Key no mostrador central apenas podem ser efetuadas utilizando outra chave.

Alternativas de configuração

Podem ser ajustadas as seguintes limitações:

- Intervalo de velocidade: 50-180 km/h (30-112 mph)
- Escalão de configuração: 1 km/h (1 mph)

Ajustar

1. Destranque o automóvel com uma chave que não a Care Key.
 2. Pressione em **Configurações** na vista de topo do mostrador central.
 3. Pressione **Sistema** → **Perfis do condutor** → **Chave de Proteção**.
 4. Desmarque a caixa para ativar a limitação a definir a limitação desejada.
-

4.2.1.18. Configuração da indicação de trancagem

No menu de configurações do mostrador central pode selecionar a forma de visualizar se o carro está trancado ou destrancado.

Diferentes tipos de resposta a trancagem do veículo

1. Pressione em **Configurações** na vista de topo do mostrador central.
2. Pressione **My Car** → **Trancagem**.
3. Pressione em **Feedback visual de trancamento** para selecionar quando o automóvel deve emitir uma resposta visível:
 - **Trancar**
 - **Destrancar**
 - **Ambos**Ou desligue a função assinalando **Desligado**.

Rebatimento automático dos retrovisores* ao efetuar a trancagem

1. Pressione em **Configurações** na vista de topo do mostrador central.
2. Pressione **My Car** → **Espelhos e conforto**.
3. Selecione **Rebatimento de espelho no trancamento** para ativar ou desligar a função.

* Opção/acessório.

4.2.1.19. Configurações da destrancagem sem chave*

É possível escolher as portas a destrancar com a destrancagem sem chave.

Para alterar a configuração:

1. Pressione em **Configurações** na vista de topo do mostrador central.
2. Pressione **My Car** → **Trancagem** → **Destran sem chave**
3. Selecione a opção:
 - **Todas as portas** – destranca todas as portas em simultâneo.
 - **Porta única** – destranca a porta selecionada.

* Opção/acessório.

4.2.1.20. Configuração da ativação automática do travão de estacionamento

Selecione se o travão de estacionamento deve ser ativado automaticamente quando o automóvel é desligado.

Para alterar a configuração:

1. Pressione em **Configurações** na vista de topo do mostrador central.
2. Pressione em **My Car** → **Travão de mão e suspensão** e marque ou desmarque a função **Activar Auto o Travão de Estacionamento**.

4.2.2. Perfis do condutor

4.2.2.1. Perfis do condutor

Muitas das configurações efectuadas no automóvel podem ser adaptadas ao gosto pessoal do condutor e ser guardadas num ou vários perfis do condutor.



Existem tantos perfis do condutor no automóvel como chaves, e ainda um perfil de convidado adicional. As configurações pessoais são automaticamente guardadas no perfil do condutor activo. Todas as chaves, à exceção da Care Key, podem ser associadas a um perfil do condutor personalizado. Quando a chave associada é utilizada, o automóvel adapta-se às configurações do perfil do condutor. A Care Key está sempre associada ao perfil Care Key e ao limite de velocidade que é definido para este. Este perfil não pode ser protegido como um perfil pessoal. Isto também se aplica ao perfil de convidado, que não pode ser protegido nem associado a nenhuma chave.

Quais as configurações que são guardadas nos perfis do condutor?

Muitas das configurações efetuadas no automóvel são gravadas automaticamente no perfil do condutor ativo, desde que o perfil não esteja protegido. As configurações efetuadas no automóvel são pessoais ou globais. No perfil do condutor são guardadas as configurações pessoais.

As configurações que podem ser guardadas num perfil do condutor são relativas a ecrãs, espelhos, bancos dianteiros, navegação*, sistema áudio e média, idioma e comando de voz, entre outras.

Algumas configurações, designadas por configurações globais, podem ser alteradas mas não podem ser guardadas num perfil do condutor específico. As alterações às configurações globais afectam todos os perfis.

Configurações globais

As configurações globais não são alteradas quando se muda de um perfil do condutor para um outro. Estas permanecem as mesmas independentemente do perfil do condutor que está activo.

As configurações da apresentação do teclado é um exemplo de configurações globais. Se o perfil do condutor X for utilizado para adicionar mais idiomas ao teclado, estes permanecem ativos podendo também ser alterados quando se utiliza um perfil do condutor Y. As configurações para a apresentação do teclado não são guardadas um perfil do condutor específico - as configurações são globais.

Definições pessoais

Se for utilizado o perfil do condutor X para, por exemplo, ajustar a intensidade da luz no mostrador central, o perfil do condutor Y não é afectado pela configuração. Esta é guardada no perfil do condutor X - a configuração da intensidade da luz é uma configuração pessoal.

* Opção/acessório.

4.2.2.2. Alterar nome de um perfil do condutor

É possível mudar o nome dos diferentes perfis do condutor que são utilizados no automóvel. Não é possível mudar o nome de um perfil associado à Care Key.

1. Pressione em **Configurações** na vista de topo no mostrador central.
2. Pressione **Sistema** → **Perfis do condutor**.
3. Seleccione **Editar perfil**.

O conteúdo deste manual representa o estado do manual do utilizador no momento da impressão e pode não ser totalmente válido em momentos futuros. Para mais informações, consulte a primeira página para a declaração de responsabilidade completa.

> Aparece um menu quando é possível editar o perfil.

4. Pressione na caixa **Nome do perfil**.

> Aparece um teclado e é possível alterar o nome. Pressione em  para desligar o teclado.

5. Guarde as alterações de nome pressionando em **Recuar** ou **Fechar**.

> O nome é alterado.

 **Nota**

Um nome de perfil não pode começar com um espaço, um nome de perfil assim não é guardado.

4.2.2.3. Associar chave a perfil do condutor

É possível associar a sua chave a um perfil do condutor. Deste modo, o perfil do condutor e todas as suas configurações são automaticamente selecionadas quando o automóvel for utilizado com esta chave em particular.

Na primeira utilização, a chave não está associada a qualquer perfil do condutor específico. No arranque do automóvel é automaticamente activado o perfil **Convidado**.

É possível seleccionar manualmente um perfil do condutor sem associar o mesmo à chave. Ao destrancar o automóvel activa-se o último perfil do condutor ativo. Se a chave tiver sido associada a um perfil do condutor, não é necessário seleccionar o perfil do condutor quando essa chave for utilizada.

Associar chave a um perfil do condutor

 **Nota**

Apenas é possível associar a chave ao perfil do condutor quando o automóvel está parado.

Selecione primeiro qual o perfil a associar ao comando, caso o perfil pretendido ainda não esteja ativo. O perfil ativo pode ser então associado ao comando.

1. Pressione em **Configurações** na vista de topo no mostrador central.

2. Pressione **Sistema** → **Perfis do condutor**.

3. Assinale o perfil pretendido. O mostrador regressa à vista de início. O perfil **Convidado** não pode ser associado a uma chave.

4. Desça a vista de topo novamente e pressione em **Configurações** → **Sistema** → **Perfis do condutor** → **Editar perfil**.

5. Selecione **Ligar chave** para associar o perfil ao comando. É possível associar um perfil do condutor a uma outra chave que não a que se encontra actualmente no automóvel. Caso estejam várias chaves no automóvel aparece o texto **Detectada mais do que uma chave, coloque a chave que deseja conectar no leitor de reserva.**



Localização do leitor de recurso na consola de túnel.

- > Quando aparece o texto **Perfil ligado à chave** a chave e o perfil do condutor estão associados.
6. Pressione **OK**.
- > A chave presente encontra-se agora associada a um perfil do condutor e mantém esse estado enquanto a caixa **Ligar chave** não for desmarcada.

4.2.2.4. Proteger perfil do condutor

Em algumas situações pode ser desejável que as configurações efetuadas no automóvel não sejam guardadas no perfil do condutor ativo. É então possível proteger o perfil do condutor. Não é possível proteger um perfil associado à Care Key.

i Nota

A proteção do perfil do condutor apenas é possível quando o automóvel está parado.

Para proteger um perfil do condutor:

1. Pressione em **Configurações** na vista de topo no mostrador central.
 2. Pressione **Sistema** → **Perfis do condutor**.
 3. Seleccione **Editar perfil**.
- > Aparece um menu quando é possível editar o perfil.
4. Selecione **Proteger Perfil** para proteger o perfil.

5. Guarde a opção para proteger o perfil pressionando em **Recuar/Fechar**.

> Quando o perfil está protegido as configurações efetuadas no automóvel não são guardadas automaticamente no perfil. As alterações devem ser guardadas manualmente em **Configurações → Sistema → Perfis do condutor → Editar perfil**, com pressão em **Guardar configurações atuais no perfil**. Quando o perfil está desprotegido as configurações são guardadas automaticamente no perfil. Também é possível guardar alterações a um perfil protegido arrastando para baixo a vista de topo no mostrador central, pressionando em **Perfis do condutor** e depois no ícone guardar.

4.2.2.5. Selecionar perfil do condutor

Quando o mostrador central é arrancado aparece na parte superior do ecrã o perfil do condutor que se encontra selecionado. O último perfil do condutor utilizado é o que fica ativo quando o automóvel é destrancado na próxima vez. É possível mudar para um outro perfil do condutor após o automóvel ser destrancado. Se a chave tiver sido associada a um perfil do condutor é este o selecionado para o arranque.

Existem três alternativas para mudar para um outro perfil do condutor.

Opções 1:

1. Pressione no nome do perfil do condutor que aparece na margem superior do mostrador central quando o mostrador é iniciado.

> Aparece uma lista com os perfis do condutor selecionáveis.

2. Selecione o perfil do condutor desejado.

3. Pressione **Confirmar**.

> O perfil do condutor é selecionado e o sistema assume as configurações do novo perfil do condutor.

Opções 2:

1. Desça a vista de topo no mostrador central.

2. Pressione **Perfil**.

> Aparece a mesma lista que na alternativa 1.

3. Selecione o perfil do condutor desejado.

4. Pressione **Confirmar**.

> O perfil do condutor é selecionado e o sistema assume as configurações do novo perfil do condutor.

Opções 3:

1. Desça a vista de topo no mostrador central.
2. Pressione em **Configurações** na vista de topo no mostrador central.
3. Pressione **Sistema** → **Perfis do condutor**.
 - > Aparece uma lista com os perfis do condutor selecionáveis.
4. Selecione o perfil do condutor desejado.
 - > O perfil do condutor é selecionado e o sistema assume as configurações do novo perfil do condutor.

4.2.2.6. Reiniciar configurações nos perfis do condutor

As configurações guardadas num ou mais perfis do condutor podem ser reiniciadas quando o automóvel está parado.

Nota

Reposição dos valores de origem apenas é possível com o automóvel em repouso.

1. Pressione em **Configurações** na vista de topo.
2. Pressione **Sistema** → **Reposição dos valores de origem** → **Repor definições pessoais**.
3. Selecione uma das alternativas **Repor p/perfil activo**, **Repor p/todos os perfis** ou **Cancelar**.

4.2.3. Panorâmica geral do mostrador central

Muitas das funções do automóvel são comandadas a partir do mostrador central. Aqui é apresentado o mostrador central e as suas potencialidades.

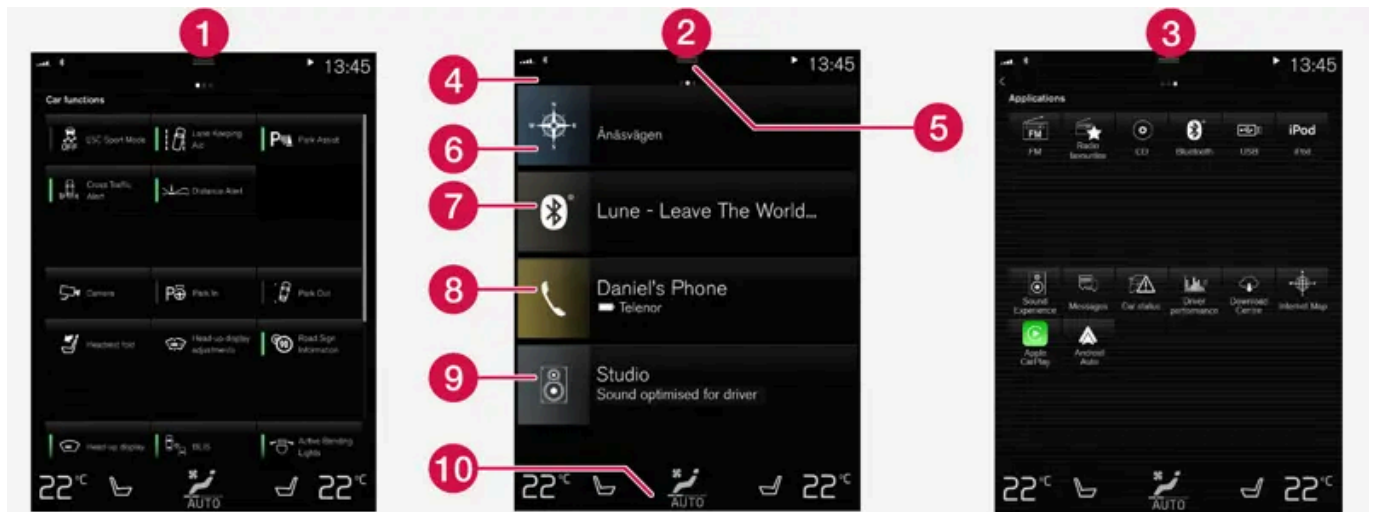

Três das vistas base do mostrador central. Faça uma passagem para a direita ou para a esquerda para aceder à vista de funções ou à vista de aplicações^[1].

- 1 Vista de função - Funções do automóvel que são ativadas ou desativadas com uma pressão. Algumas funções, também designadas como funções disparadoras, abrem uma janela com possibilidades de configuração. Exemplo destas é **Câmara**. As configurações do head-up-display* também podem ser efetuadas a partir da vista de função, mas o ajuste é feito com a unidade de botões do lado direito do volante.
- 2 Vista de início - a primeira vista que aparece quando o ecrã é iniciado.
- 3 Vista de aplicação – aplicações descarregadas (aplicações de terceiros) mas também aplicações para funções incorporadas, por exemplo: **Rádio FM**. Pressione num ícone de aplicação para abrir a aplicação.
- 4 Campo de estado - na parte de cima do ecrã são exibidas as atividades no automóvel. À esquerda, no campo de estado, é exibida informação de rede e ligação e à direita é exibida informação relacionada com média, o relógio e a indicação de atividade em fundo.
- 5 Vista de topo - arraste o separador para baixo para aceder à vista de topo. A partir daqui pode-se aceder a **Configurações**, **Manual instruções**, **Perfil** e às mensagens guardadas no automóvel. Em determinadas situações também se acede à configuração de contexto (por ex.: **Configurações Navegação**) e manual de instruções de contexto (por ex.: **Navegação Manual**) na vista de topo.
- 6 Navegação - encaminha para navegação de mapa com, por exemplo, Sensus Navigation*. Pressione na vista parcial para expandir a mesma.
- 7 Média - aplicações recentemente utilizadas relacionadas com média. Pressione na vista parcial para maximizar.
- 8 Telefone - aqui pode-se aceder à função do telefone. Pressione na vista parcial para maximizar.
- 9 A vista parcial adicional - aplicações ou funções do automóvel recentemente utilizadas que não pertencem a nenhuma das restantes vistas parciais. Pressione na vista parcial para maximizar.
- 10 Linha da climatização - informação e interação direta para, por ex.: definir a temperatura e o aquecimento do banco*. Pressione o símbolo no meio da linha da climatização para abrir a vista de climatização que contém mais possibilidades de configuração.

i Nota

Quando necessário, o sistema de climatização pode ser utilizado para arrefecer o sistema média no mostrador central. Nestas situações aparece a mensagem **Sistema climatização A arrefecer o sistema interativo (infotainment)** no mostrador do condutor.

[1] Para automóveis com o volante à direita as vistas encontram-se invertidas como num espelho.

* Opção/acessório.

4.2.4. Ativar e desativar o mostrador central

O mostrador central pode ser apagado e reativado com o botão de início sob o ecrã.



Botão de início do mostrador central.

Ao utilizar o botão de início o ecrã apaga-se e o ecrã táctil não reage ao toque. A linha da climatização continua presente. Todas as funções associadas ao ecrã continuam em funcionamento, tais como: comando da climatização, áudio, navegação* e aplicações. O ecrã pode ser limpo quando o mostrador central está apagado.

A função de apagar também pode ser utilizada para apagar o ecrã para que este não perturbe a condução.

1. Proceda a uma longa pressão no botão de início físico sob o ecrã.
 - > O ecrã apaga-se, à exceção da linha da climatização que permanece visível. Todas as funções associadas ao ecrã continuam em funcionamento.
2. Reativar o ecrã - pressione brevemente no botão de início.
 - > Volta a aparecer a vista que estava presente quando o ecrã foi desligado.

i Nota

O ecrã não pode ser desligado quando exibe uma recomendação de acção a realizar.

i Nota

O mostrador central é encerrado automaticamente quando o motor é desligado e a porta do condutor é aberta.

* Opção/acessório.

4.2.5. Gerir o mostrador central

Muitas das funções do automóvel são comandadas e controladas a partir do mostrador central. O mostrador central é um ecrã táctil que reage ao toque.

Utilizar a funcionalidade ecrã táctil no mostrador central

O ecrã reage de modo diferente consoante o modo como é tocado: arrastar, passar ou premir. É possível, por exemplo, percorrer as diferentes vistas, assinalar objetos e percorrer uma lista tocando no ecrã de diferentes modos.

Uma cortina de luz infravermelha sobre a superfície do ecrã permite ao ecrã reconhecer um dedo que se encontre em frente ao ecrã. Esta tecnologia permite a utilização do ecrã mesmo com luvas.

Podem interagir com o ecrã duas pessoas em simultâneo, por ex.: para ajustar a climatização do lado do condutor e do passageiro.

! Importante

Não utilize objectos pontiagudos no écran, este pode ficar riscado.

Na tabela em baixo são apresentados os diferentes procedimentos para utilizar o ecrã:

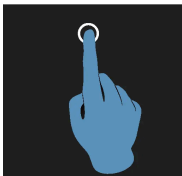
Procedimento	Execução	Resultado
	Pressione uma vez.	Marca um objeto, confirma uma opção ou cativa uma função.
	Pressione brevemente duas vezes.	Amplia um objeto digital, por exemplo: mapa.

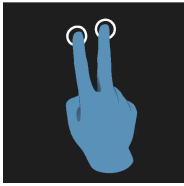
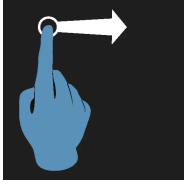
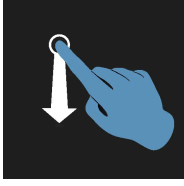
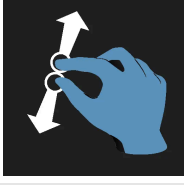
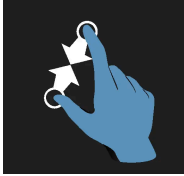
Procedimento	Execução	Resultado
	Pressione e mantenha pressionado.	Agarra um objeto. Pode ser utilizada para deslocar aplicações ou pontos do mapa no mapa. Pressione e mantenha o dedo no ecrã, em simultâneo arraste o objeto para o local desejado.
	Pressione uma vez com dois dedos.	Diminui um objeto digital, por exemplo: mapa.
	Arraste	Alterna entre as diferentes vistas, percorre uma lista, texto ou vista. Mantenha o contacto e arraste para deslocar aplicações ou pontos do mapa no mapa. Arraste na horizontal ou na vertical sobre o ecrã.
	Passe/arraste rapidamente	Alterna entre as diferentes vistas, percorre uma lista, texto ou vista. Arraste na horizontal ou na vertical sobre o ecrã. Note que ao mexer na parte superior do ecrã pode abrir a vista de topo.
	Afaste	Amplia.
	Junte	Diminui.

Regressar à vista de início a partir de outra vista

1. Pressione brevemente o botão de início sob o mostrador central.
 - > É exibido o último modo da vista de início.
2. Volte a pressionar novamente.
 - > Todas as vistas parciais da vista de início são colocadas em modo standard.

Nota

No modo padrão da vista - pressione brevemente no botão de início. Aparece no ecrã uma animação que explica o acesso às diferentes vistas.

Percorrer lista, artigo ou vista

O conteúdo deste manual representa o estado do manual do utilizador no momento da impressão e pode não ser totalmente válido em momentos futuros. Para mais informações, consulte a primeira página para a declaração de responsabilidade completa.

Quando um indicador de percorrer está visível no ecrã é possível percorrer a vista para baixo ou para cima. Faça passagem para baixo/cima em qualquer local da vista.

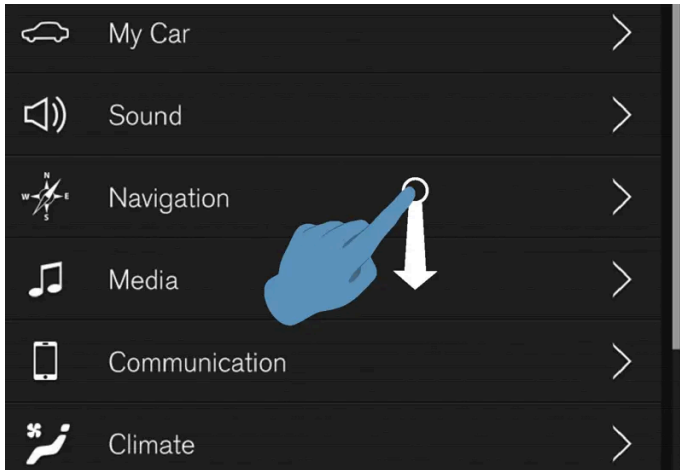

Quando é possível percorrer uma vista aparece o indicador de percorrer no mostrador central.

Utilizar os comandos no mostrador central



O comando da temperatura.

Muitas das funções do automóvel utilizam comandos. Para, por exemplo, regular a temperatura:

- desloque o comando para a temperatura desejada,
- pressione em + ou – para aumentar ou diminuir a temperatura por etapas, ou
- pressione na temperatura desejada no comando.

4.2.6. Navegar nas vistas do mostrador central

Existem cinco vistas base diferentes no mostrador central: vista de início, vista de topo, vista de climatização, vista de aplicações e vista de funções. O ecrã inicia-se automaticamente quando a porta do condutor é aberta.



Vista de início

A vista de início é a vista apresentada quando o ecrã é iniciado. Consiste em quatro vistas parciais: **Navegação**, **Media**, **Telefone** e uma vista parcial adicional.

Uma aplicação ou função do automóvel selecionada a partir da vista de aplicações ou de função inicia na sua vista parcial na vista de início. Por ex.: **Rádio FM** inicia na vista parcial **Media**.

A vista parcial adicional apresenta a aplicação ou a função do automóvel recentemente utilizada que não está relacionada com alguma das restantes três áreas.

As vistas parciais apresentam informação resumida sobre as respetivas aplicações.

i Nota

Ao arrancar o automóvel as vistas parciais da vista de início apresentam informação do estado presente das aplicações em cada vista parcial.

i Nota

No modo padrão da vista - pressione brevemente no botão de início. Aparece no ecrã uma animação que explica o acesso às diferentes vistas.

O campo de estado

O conteúdo deste manual representa o estado do manual do utilizador no momento da impressão e pode não ser totalmente válido em momentos futuros. Para mais informações, consulte a primeira página para a declaração de responsabilidade completa.

Na parte de cima do ecrã são exibidas as atividades no automóvel. À esquerda, no campo de estado, é exibida informação de rede e ligação, e à direita é exibida informação relacionada com média, o relógio e a indicação de atividade em fundo.

Vista de topo

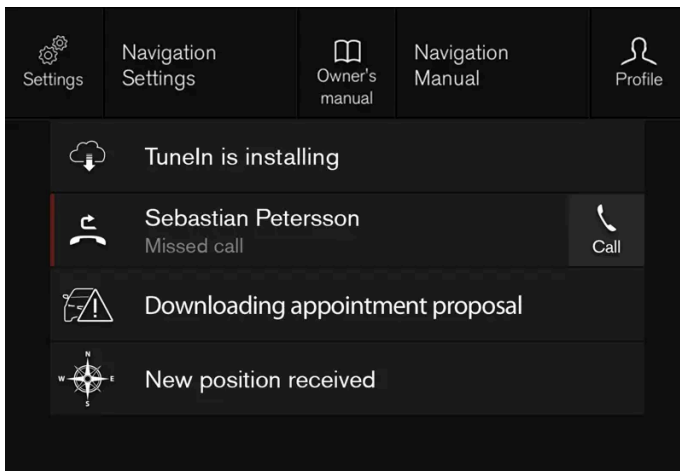

Vista de topo descida.

No meio do campo de estado, em cima, existe um separador. Abra a vista de topo pressionando no separador ou arrastando/passando de cima para baixo sobre o ecrã.

Na vista de topo tem sempre acesso a:

- **Configurações**
- **Manual instruções**
- **Perfil**
- Mensagens guardadas no automóvel.

Na vista de topo tem por vezes acesso a:

- Configuração de contexto (por ex.: **Configurações Navegação**). Altere as configurações diretamente na vista de topo quando uma aplicação (por ex.: navegação) está em funcionamento.
- Configuração do manual de instruções (por ex.: **Navegação Manual**). Aceda diretamente na vista de topo ao artigo no manual de instruções digital relacionado com o conteúdo exibido no ecrã.

Deixe a vista de topo - pressione fora da vista de topo, no botão de início ou em baixo na vista de topo e arraste para baixo. A vista que se encontra atrás fica visível e pronta a ser utilizada.

Nota

A vista de topo não está disponível ao iniciar/encerrar ou quando aparece uma mensagem no ecrã. Também não está disponível quando é apresentada a vista da climatização.

Vista de climatização

Em baixo no ecrã existe uma linha de climatização que está sempre visível. Aqui pode-se proceder diretamente às configurações de climatização mais comuns, tais como temperatura e aquecimento dos bancos*.



Pressione no símbolo no meio da linha da climatização para abrir a vista de climatização e aceder a mais configurações de climatização.

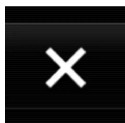

Pressione no símbolo para fechar a vista de climatização e regressar à vista anterior.

Vista de aplicações

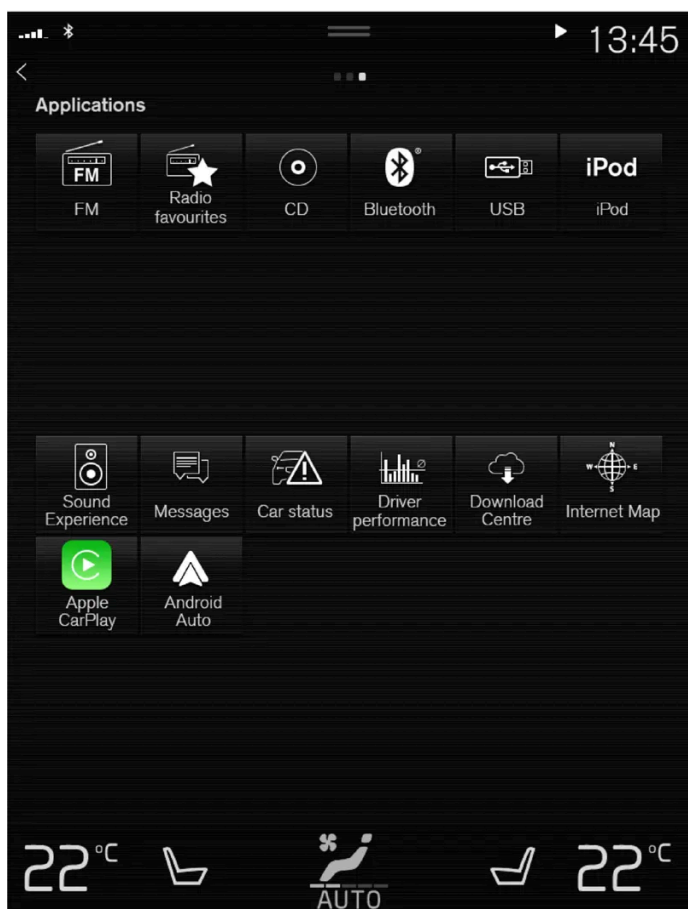

A vista de aplicação com aplicações do automóvel.

Faça uma passagem da direita para a esquerda^[1] no ecrã para aceder à vista de aplicações a partir da vista de início. Aqui encontram-se as aplicações descarregadas (aplicações de terceiros) mas também aplicações para funções incorporadas, por exemplo: **Rádio FM**. Algumas aplicações exibem informação resumida diretamente na vista de aplicação, por exemplo: quantidade de mensagens não lidas em **Mensagens**.

Pressione numa aplicação para a abrir. Abre-se então a aplicação na vista parcial à qual pertence, por exemplo **Media**.

Dependendo da quantidade de aplicações, é possível percorrer para baixo na vista de aplicação. Faça uma passagem/arraste de baixo para cima.

Recue para a vista de início fazendo uma passagem da esquerda para a direita^[1] no ecrã ou pressionando o botão de início.

Vista de função

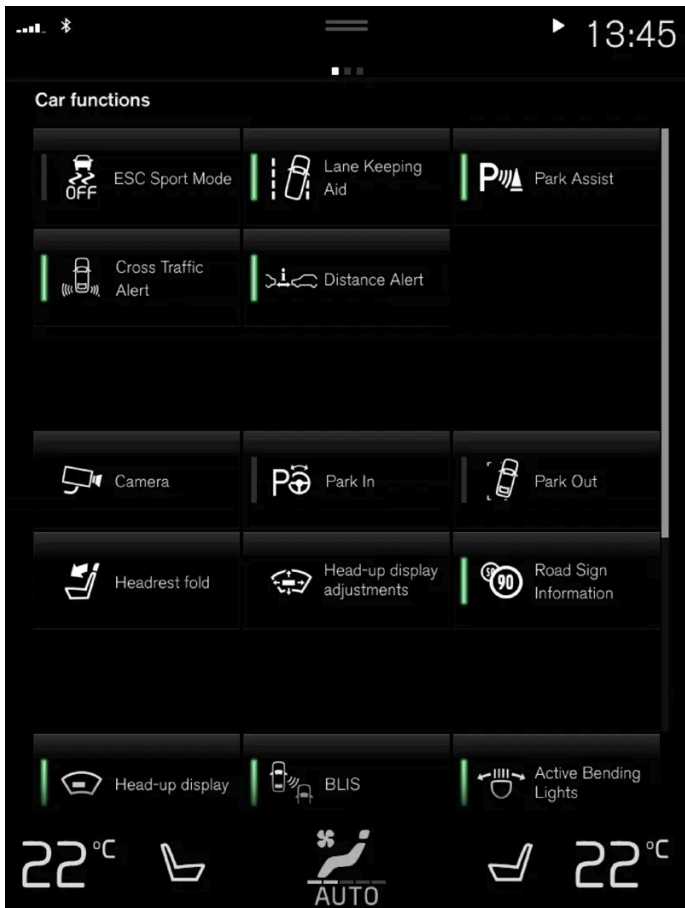

Vista de função com botões para diferentes funções do automóvel.

Faça uma passagem da esquerda para a direita^[1] no ecrã para aceder à vista de função a partir da vista de início. Aqui ativam-se ou desativam-se diferentes funções do automóvel, por ex.: **BLIS***, **Lane Keeping Aid*** e **Assistência ao estacionamento***.

Consoante a quantidade de funções também é possível percorrer para baixo na vista. Faça uma passagem/arraste de baixo para cima.

Por diferença em relação à vista de aplicação, em que uma aplicação abre com uma pressão, uma função é ativada ou desativada com uma pressão no respetivo botão de aplicação. Algumas funções, as funções disparadoras, abrem numa janela própria quando pressionadas.

Recue para a vista de início fazendo uma passagem da direita para a esquerda^[1] no ecrã ou pressionando o botão de início.

* Opção/acessório.

^[1] Aplicável a modelos com volante à esquerda. Para modelos com volante à direita - faça uma passagem no sentido oposto.

4.2.7. Gerir vistas parciais no mostrador central

A vista de início consiste em quatro vistas parciais: **Navegação**, **Media**, **Telefone** e uma vista parcial adicional. Estas vistas podem ser expandidas.

O conteúdo deste manual representa o estado do manual do utilizador no momento da impressão e pode não ser totalmente válido em momentos futuros. Para mais informações, consulte a primeira página para a declaração de responsabilidade completa.

Maximizar uma vista parcial a partir do modo standard

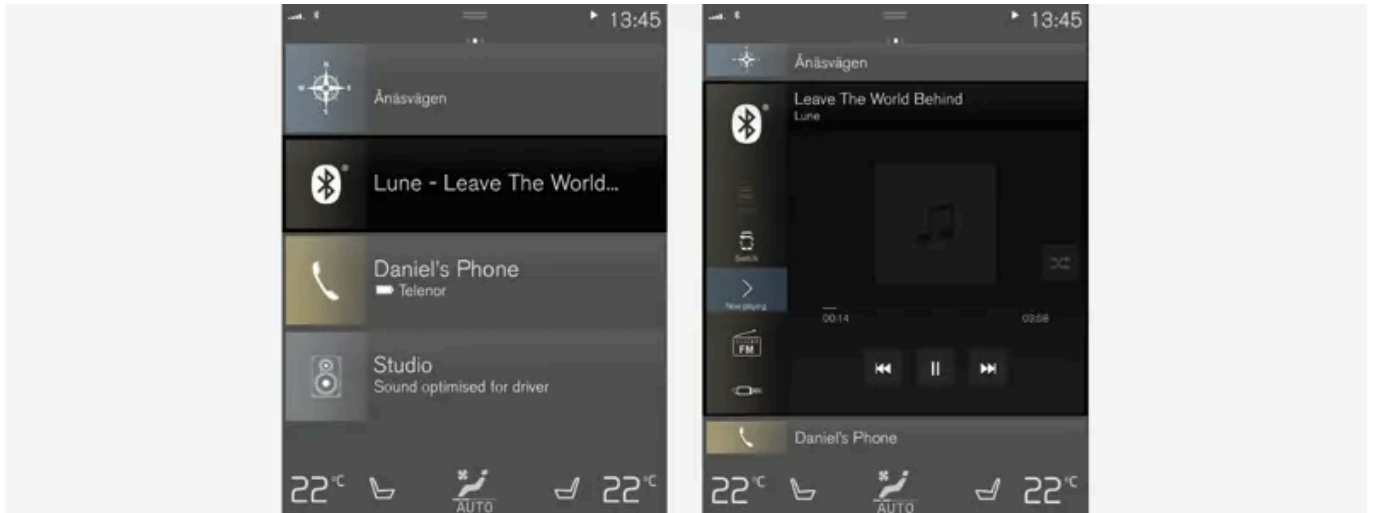

Modo standard e modo maximizado de uma vista parcial no mostrador central.

Maximizar uma vista parcial:

1. Para as vistas parciais **Navegação**, **Media** e **Telefone**: Pressione em qualquer local da vista parcial. Quando uma vista parcial é maximizada, a vista parcial adicional da vista de início é temporariamente afastada. As outras duas vistas parciais são minimizadas e apenas exibem determinada informação. Ao pressionar na vista parcial adicional as restantes três vistas parciais são minimizadas e aparece apenas determinada informação.

Na vista maximizada têm-se acesso às funções básicas de cada aplicação.

Fechar uma vista parcial maximizada:

1. A vista parcial pode ser fechada de três modos diferentes:
 - Pressione na parte superior da vista parcial maximizada.
 - Pressione numa outra vista parcial (esta abre-se no modo maximizado).
 - Pressione brevemente no botão de início físico sob o mostrador central.

Abrir ou fechar uma vista parcial no modo de ecrã total

A vista parcial adicional^[1] e a vista parcial **Navegação** podem ser abertas em ecrã total, contendo ainda mais informações e possibilidades de configuração.

Quando uma vista parcial está em modo de ecrã completo não é exibida qualquer informação das restantes vistas parciais.



No modo maximizado, abra a aplicação em ecrã total - pressione no símbolo.



Pressione no símbolo para regressar ao modo maximizado, em alternativa pressione no botão de início em baixo do ecrã.



Botão de início do mostrador central.

Existe sempre a possibilidade de regressar à vista de início pressionando o botão de início. Para recuar para vista padrão da vista de início a partir do modo de ecrã total – pressione duas vezes no botão de início.

[1] Não aplicável a todas as aplicações ou funções do automóvel abertas através da vista parcial adicional.

4.2.8. Símbolos no campo de estado do mostrador central

Panorâmica geral dos símbolos que podem ser exibidos no campo de estado do mostrador central.

No campo de estado aparecem as atividades em execução e, por vezes, os seus estados. Devido a limitações de espaço no campo nem todos os símbolos são sempre exibidos.

Símbolo	Significado
	Ligado à Internet.
	Roaming ativado.
	Intensidade de sinal da rede de telemóvel.
	Unidade Bluetooth conectada.
	Bluetooth ativado mas sem nenhuma unidade conectada.
	É enviada e recebida informação de GPS.
	Conectado a rede Wi-Fi.
	Partilha de Internet ativada (Wi-Fi-hotspot). O automóvel partilha o acesso à ligação.
	Modem automóvel ativado.
	Partilha USB ativa.
	O telefone carrega sem fios.
	Processo em curso.
	Temporizador da climatização temporizada ativo.
	Fonte áudio em reprodução.
	Fonte de áudio em pausa.
	Chamada telefónica em curso.
	Fonte áudio silenciada.
	As notícias são recebidas através do canal rádio.
	A receber informação de trânsito.
	Relógio.

4.2.9. Vista de função no mostrador central

Na vista de função, uma das vistas base do mostrador central, encontram-se todos os botões para as funções do automóvel. Navegue para a vista de função a partir da vista de início fazendo uma passagem da esquerda para a direita sobre o ecrã^[1].

Diferentes tipos de botões

Existem três diferentes tipos de botões para as funções do automóvel, ver abaixo:

Tipo de botão	Característica	Afeta a função do automóvel
Botões de função	Possuem modo lig/desl. Quando uma função está em funcionamento acende-se um indicador LED à esquerda do ícone do botão. Pressione no botão para ativar/desativar uma função.	A maior parte dos botões na vista de função são botões de função.
Botões disparadores	Não possuem modo lig/desl. Ao pressionar um botão disparador abre-se uma janela da função. Pode tratar-se de, por exemplo, uma janela para alterar a posição do banco.	<ul style="list-style-type: none"> • Câmara • Rebat apoio cabeça • Ajust Head-up display
Botões de estacionamento	Possuem modo lig/desl e scanning. Semelhantes aos botões de função mas possuem um modo adicional para scanning de estacionamento.	<ul style="list-style-type: none"> • Entrada de estacionamento • Saída de estacionamento

Diferentes modos dos botões



Quando um indicador LED acende a verde num botão de função e de estacionamento a função está ativada. Quando uma função é ativada aparece, para algumas funções, um texto adicional com as implicações da função. O texto é exibido durante alguns segundos, de seguida o botão é apresentado com um indicador LED aceso.

Para o **Lane Keeping Aid** aparece, por exemplo, o texto **Só funciona a determinada veloc** quando o botão é pressionado.

Uma pressão breve no botão ativa ou desativa a função.



A função está desativada quando indicador LED está apagado.

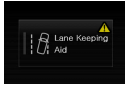

Quando aparece um triângulo de aviso na direita do botão encontra-se algo a funcionar de forma indevida.

[1] Aplicável a modelos com volante à esquerda. Para modelos com volante à direita - faça uma passagem no sentido oposto.

4.2.10. Deslocar aplicações e botões no mostrador central

As aplicações e os botões das funções do automóvel podem ser deslocados e organizados do modo desejado na vista de aplicações e de funções.

1. Faça uma passagem da direita para a esquerda^[1] para aceder à vista de aplicação ou faça uma passagem da esquerda para a direita^[1] para aceder à vista de função.
2. Pressione e mantenha pressionada uma aplicação ou botão.
 - > A aplicação ou botão aumenta de tamanho e torna-se ligeiramente transparente. Agora pode ser deslocada.
3. Arraste a aplicação ou botão para um local livre na vista.

O número máximo de linhas que podem ser utilizadas para dispor as aplicações ou botões é de 48. Para deslocar uma aplicação ou botão para fora da vista visível, arraste-a para o fundo da vista. São adicionadas novas linhas onde a aplicação ou botão pode ser colocada.

Uma aplicação ou botão pode estar colocada mais em baixo e não estar visível no modo normal da vista.

Faça uma passagem no ecrã para percorrer a vista para cima ou para baixo.

Nota

Oculte as aplicações que nunca ou raramente utiliza colocando-as em baixo, fora da vista visível. Deste modo torna-se mais fácil encontrar as aplicações utilizadas com maior frequência.

i Nota

As aplicações e os botões de funções do automóvel não podem ser adicionados a locais que já se encontram ocupados.

[1] Aplicável a modelos com volante à esquerda. Para modelos com volante à direita - faça uma passagem no sentido oposto.

4.2.11. Mensagem no mostrador central

O mostrador central pode, em diferentes situações, exibir mensagens para informar ou auxiliar o condutor.

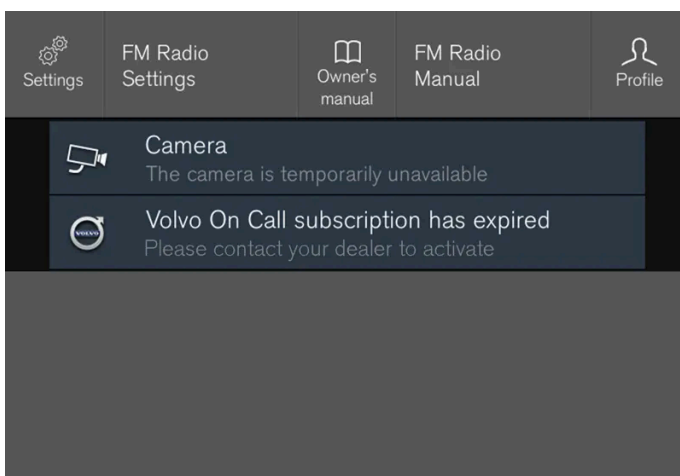

Exemplo de mensagem na vista de topo do mostrador central.

No mostrador central são exibidas mensagens de prioridade mais baixa para o condutor.

A maioria das mensagens é exibida sobre o campo de estado do mostrador central. Após um determinado período de tempo, ou quando a mensagem é resolvida se tal for necessário, a mensagem desaparece do campo de estado. Se for necessário memorizar uma mensagem, esta é adicionada na vista de topo no mostrador central.

O aspeto da mensagem pode variar e apresentar-se juntamente com gráficos, símbolos ou um botão para, por exemplo, ativar/desativar uma função associada à mensagem.

Mensagens pop-up

Em algumas situações é exibida uma mensagem sob a forma de janela pop-up. As mensagens pop-up possuem prioridade mais elevada do que as mensagens exibidas no campo de estado e necessitam de confirmação/ação para que desapareçam.

4.2.12. Teclado no mostrador central

Com o teclado do mostrador central é possível escrever utilizando o teclado mas também se pode "desenhar" letras e caracteres no ecrã.

Com o teclado pode-se escrever caracteres, letras e símbolos para, por exemplo, escrever uma mensagem de texto a partir do automóvel, inserir uma palavra-passe ou procurar artigos no manual de instruções digital.

O teclado apenas é exibido quando é possível escrever no ecrã.



A imagem exibe uma vista geral de alguns dos botões que podem ser apresentados no teclado. O aspeto varia com as configurações do idioma e o contexto em que o teclado é utilizado.

- 1 Linha para sugestão de palavras ou caráter^[1]. As palavras sugeridas mudam à medida que novas letras são inseridas. Percorra as sugestões pressionando as setas da direita e da esquerda. Pressione numa sugestão para a selecionar. Note que a função não é suportada por todas as opções de idioma. Por esta razão, a linha pode não aparecer no teclado.
- 2 Consoante o idioma selecionado para o teclado (ver ponto 7) os caracteres disponíveis variam. Pressione num carácter para o selecionar.
- 3 O botão funciona de modo diferente dependendo do contexto da utilização do teclado - pode inserir @ (quando é indicado um endereço de e-mail) ou **criar uma nova linha** (ao inserir texto normal).
- 4 Oculta o teclado. Quando tal não é possível o botão não aparece.
- 5 Utiliza-se para escrever com maiúsculas. Pressione uma vez para escrever uma maiúscula, de seguida pode continuar a escrever com minúsculas. Uma pressão adicional muda todas as letras para maiúsculas. A pressão seguinte reinicia o teclado para a utilização de minúsculas. Neste modo, a primeira letra a seguir a um ponto, ponto de exclamação ou ponto de interrogação é escrita em maiúscula. O mesmo se aplica à primeira letra no campo de texto. Em campos de texto destinados a nomes ou endereços, cada palavra começa automaticamente com maiúscula. Em campos de texto para palavras-passe, endereços web ou endereços de e-mail, todas as letras são assumidas automaticamente como minúsculas, caso não se ative o contrário utilizando o botão.
- 6 Introdução de algarismos. O teclado (2) é apresentado com algarismos. Pressione em ABC, que no modo de algarismos é apresentado com 123, para retomar o teclado com letras, em alternativa seleccione #~ para ver o teclado com caracteres especiais.
- 7 Muda o idioma da introdução de texto, por ex.: EN. Os caracteres que podem ser escritos e a sugestão de palavra (1) mudam com o idioma selecionado. Para que seja possível alterar o idioma no teclado, é necessário que cada idioma seja adicionado em Configurações.
- 8 Espaço.
- 9 Apaga o texto inserido. Uma breve pressão elimina um carácter de cada vez. Mantenha o botão pressionado para eliminar caracteres mais rapidamente.
- 10 Muda o teclado para começar a escrever letras e caracteres à mão.

Um toque no botão de confirmação acima do teclado confirma a introdução de texto efetuada. O botão varia consoante o contexto.

Variantes de uma letra ou carácter

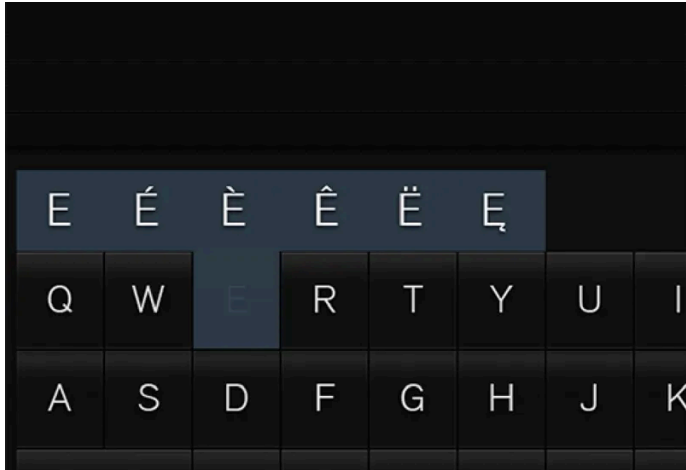

As variantes de uma letra ou carácter, por ex.: **é** ou **è**, podem ser introduzidas mantendo a letra ou carácter pressionado. Aparece uma caixa com as variantes possíveis para a letra ou carácter. Pressione na variante desejada. Se não for selecionada nenhuma variante, é inserida a letra/carácter original.

^[1] Aplicável a idiomas asiáticos.

4.2.13. Inserir à mão caracteres, letras e palavras no mostrador central

Com o teclado do mostrador central pode-se escrever caracteres, letras e palavras no ecrã "desenhando" à mão.



Pressione o botão do teclado para mudar da escrita com teclas para a escrita de letras e caracteres com a mão.

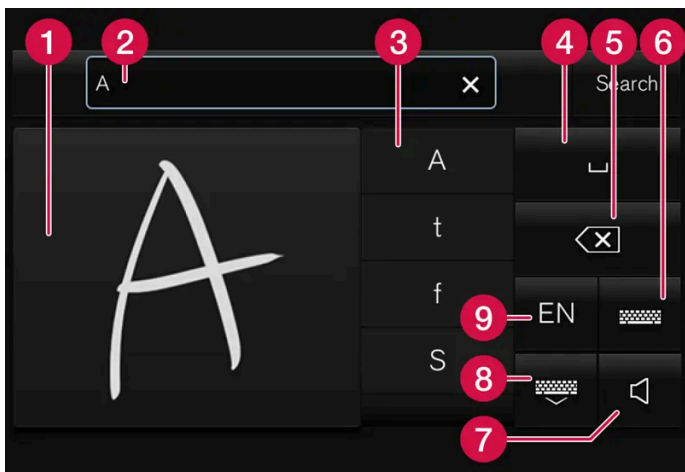

1 Zona para escrever caracteres/letras/palavras/segmentos de palavras.

- 2 Campo de texto onde surgem sugestões de caracteres ou palavras^[1] à medida que estas são desenhadas no ecrã (1).
- 3 Sugestão de caracteres/letras/palavras/segmentos de palavras. A lista pode ser percorrida.
- 4 Espaço. Também podem ser introduzidos espaços desenhando um traço (-) na área para escrita de palavras à mão (1). Ver título em baixo "Criar espaço no campo de texto livre escrevendo à mão".
- 5 Apaga o texto inserido. Pressione ligeiramente para eliminar um carácter/uma palavra de cada vez. Aguarde um instante antes da pressão seguinte para eliminar o carácter/palavra seguinte e assim sucessivamente.
- 6 Recua para o teclado com a introdução normal de caracteres.
- 7 Desligar/ligar som de inserção.
- 8 Oculta o teclado. Quando tal não é possível o botão não aparece.
- 9 Muda o idioma do texto inserido.

Escrever caracteres/letras/palavras à mão

1. Escreva um carácter, uma letra, uma palavra ou segmentos de uma palavra na área de letras escritas à mão. Escreva a palavra ou os segmentos de palavra uma sobre a outra ou em linha.
- > Aparece uma série de sugestões de caracteres, letras ou palavras. A mais provável aparece no topo da lista.

! Importante

Não utilize objectos pontiagudos no écran, este pode ficar riscado.

2. Insira o carácter/letra/palavra aguardando um breve instante.
- > O carácter/letra/palavra no topo da lista é inserido. Também é possível seleccionar um outro carácter que não o do topo da lista - pressione o carácter, letra ou palavra desejado da lista.

Remover/alterar carácter/letra escrito à mão

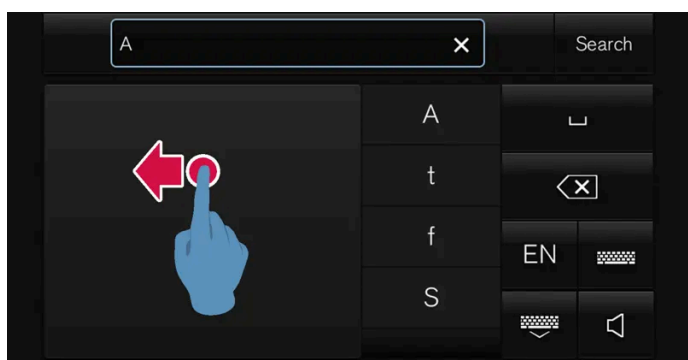

Elimine os caracteres no campo de texto (2) fazendo uma passagem sobre o campo da escrita à mão (1).

1. Existem várias alternativas para eliminar/alterar o carácter/letra:
 - Prima a lista na letra ou palavra que pretende eliminar.

- Prima o botão para apagar o texto inserido e recomeçar.
- Faça uma passagem horizontal da direita para a esquerda^[2] sobre a zona das letras escritas à mão. Elimine várias letras fazendo várias passagens sobre a zona.
- Um toque na cruz do campo de texto remove todo o texto inserido.

Mudar linha no campo de texto livre com escrita à mão

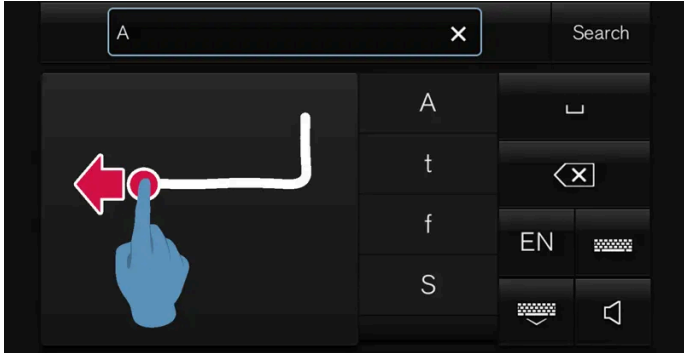

Mude de linha à mão desenhando o traço acima no campo da escrita à mão^[3].

Criar espaço no campo de texto livre escrevendo à mão

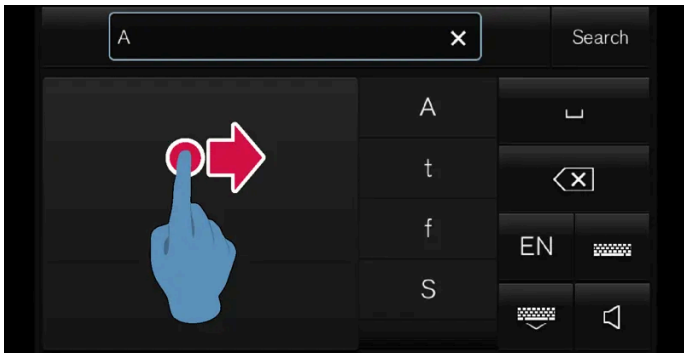

Crie um espaço desenhando um traço da esquerda para a direita^[4].

OMRON SOFTWARE

compactWnn © OMORON SOFTWARE Co.,Ltd. 2021 All Rights Reserved.

^[1] Aplicável a alguns idiomas do sistema.

^[2] Para o teclado árabe - faça uma passagem no sentido oposto. Ao fazer uma passagem da direita para a esquerda é inserido um espaço.

^[3] Para o teclado em árabe - desenhe o mesmo carácter espelhado.

^[4] No teclado árabe - desenhe o traço da direita para a esquerda.

4.2.14. Alterar idioma do teclado no mostrador central

O conteúdo deste manual representa o estado do manual do utilizador no momento da impressão e pode não ser totalmente válido em momentos futuros. Para mais informações, consulte a primeira página para a declaração de responsabilidade completa.

Para que seja possível mudar os idiomas no teclado, é necessário que cada idioma seja adicionado em **Configurações**.

Adicionar ou remover idioma nas configurações

O teclado é automaticamente definido para o idioma do sistema. O idioma do teclado pode ser definido manualmente sem afetar o idioma do sistema.

1. Pressione em **Configurações** na vista de topo.
 2. Pressione **Sistema** → **Idiomas e unidades do sistema** → **Disposições de teclado**.
 3. Selecione um ou mais idiomas na lista.
- > Agora pode alternar entre os idiomas selecionados diretamente no teclado de inserção de texto.

Caso não tenha sido selecionado nenhum idioma ativo em **Configurações** o teclado mantém o mesmo idioma que o idioma do sistema do automóvel.

Alterar entre os diferentes idiomas no teclado



Quando se encontram selecionados vários idiomas em **Configurações**, o botão do teclado pode ser utilizado para alternar entre os diferentes idiomas.

Para alterar o idioma no teclado com a lista:

1. Exerça uma longa pressão no botão.
- > Aparece uma lista.
2. Selecione o idioma desejado. Se estiverem selecionados mais do que quatro idiomas em **Configurações** é possível percorrer a lista no teclado.
- > O teclado é adaptado para o idioma selecionado e são indicadas outras sugestões de palavra.

Para alterar o idioma no teclado sem mostrar a lista:

1. Exerça uma pressão breve no botão.
- > O teclado é adaptado para o idioma que se encontra a seguir na lista sem mostrar a própria lista.

4.2.15. Mostrar estatísticas de condução no mostrador central

As estatísticas de condução do computador de bordo são apresentadas graficamente no mostrador central e proporcionam uma panorâmica geral que facilita uma condução mais económica.

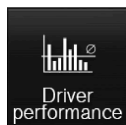

Abra a aplicação **Desemp. condutor** na vista de aplicação para exibir as estatísticas de viagem.

Cada barra no diagrama simboliza um percurso de 1, 10 ou 100 km ou milhas. As barras são preenchidas a partir da direita e em relação à condução presente. A barra mais à direita indica o valor do percurso presente.

O consumo médio de combustível e o tempo total de condução são determinados a partir da anterior reiniciação das estatísticas de condução.

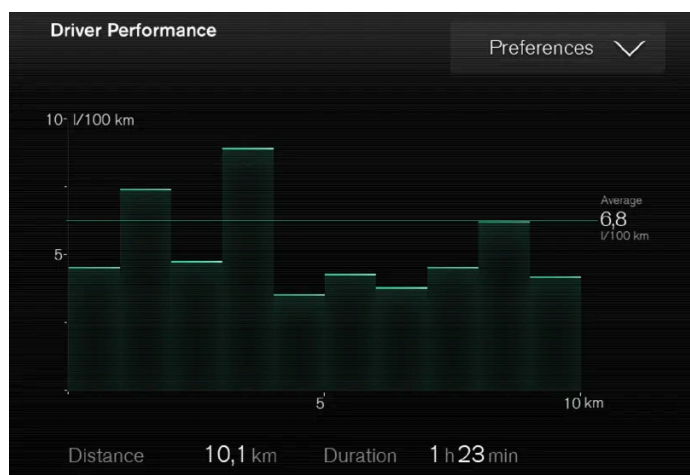

Estatísticas de condução do computador de bordo ^[1].

^[1] A imagem é ilustrativa - os elementos podem variar consoante o modelo de automóvel.

4.2.16. Manual de instruções no mostrador central

O manual de instruções está disponível no mostrador central^[1].

Importante

Para usufruir dos importantes avisos de segurança e para desfrutar da melhor experiência possível, a Volvo recomenda a leitura da informação integral dos manuais relativa às várias categorias no mostrador central antes da primeira condução do automóvel.

Importante

O condutor é sempre o responsável pelo veículo ser conduzido de forma segura e pelo cumprimento das leis e normas aplicáveis. Também é importante que o automóvel seja cuidado e tratado de acordo com as recomendações da Volvo presentes na informação do proprietário.

Encontrar informação no mostrador central do automóvel

Pode aceder ao manual de instruções:

1. Fazendo uma passagem de cima para baixo no mostrador central para abrir a vista de topo.
2. Pressione em **Manual de instruções**.

Encontre informação:

- utilizando a função de busca
- navegando visualmente com imagens exteriores e interiores
- clicando nas categorias.

Nota

O manual de instruções digital não está disponível durante a condução.

A mudança de idioma no mostrador central pode implicar que alguma informação do manual não corresponda às leis e normas nacionais ou locais. Não mude para um idioma de difícil compreensão, poderá ser difícil de reverter na estrutura no ecrã.

Atalho para informação relacionada no manual

Na vista de topo existe um atalho que abre um artigo no manual de instruções relacionado com o conteúdo apresentado no ecrã. Por ex.: **Navegação Manual** – é um atalho para um artigo relacionado com a navegação.

Aplica-se apenas a algumas aplicações no automóvel. Para aplicações de terceiro descarregadas, por exemplo, não é possível aceder a artigos específicos das aplicações.

O conteúdo deste manual representa o estado do manual do utilizador no momento da impressão e pode não ser totalmente válido em momentos futuros. Para mais informações, consulte a primeira página para a declaração de responsabilidade completa.

Informação impressa e sítio de apoio

Consoante o nível de equipamentos selecionado, o mercado, etc. pode também existir informação adicional no automóvel no formato impresso.

Os respetivos suplementos podem ser posteriormente encomendados. Contacte um revendedor Volvo para proceder à encomenda.

O manual de instruções também está em [volvocars.com/intl/support](https://www.volvocars.com/intl/support) [<https://www.volvocars.com/intl/support>].

Nota

Se a informação no manual de instruções digital e no suplemento impresso **Temas selecionados do manual de instruções** divergirem entre si, a informação impressa é sempre válida.

[1] Aplicável para a maioria dos mercados.

4.2.17. Navegar no manual de instruções no mostrador central

O manual de instruções digital pode ser acedido a partir da vista de topo do mostrador central no automóvel. O conteúdo é pesquisável e os vários capítulos foram concebidos de modo a serem facilmente navegáveis.

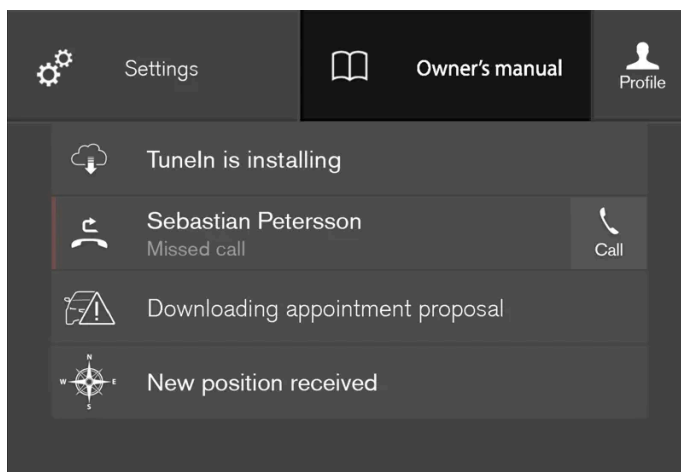

O manual de instruções é acedido a partir da vista de topo.

1. Para abrir o manual de instruções - desça a vista de topo no mostrador central e pressione em **Manual instruções**.

Existe uma série de opções para encontrar informação no manual de instruções. Pode aceder a partir da página inicial do manual de instruções ou a partir do menu de topo.

Abrir o menu no menu de topo

1. Pressione em ☰ na faixa superior do manual de instruções.
- > Abre-se um menu com diferentes opções para encontrar informação:

Página inicial



Pressione no símbolo para retroceder para a página inicial do manual de instruções.

Categorias

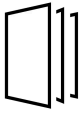

Os artigos no manual do proprietário estão estruturados em categorias principais e sub-categorias. O mesmo artigo pode aparecer em várias categorias, para uma identificação mais facilitada.

1. Pressione **Categorias**.
- > As categorias principais são apresentadas numa lista.
2. Pressione numa categoria principal (📁).
- > Aparece uma lista com as sub-categorias (📁) e os artigos (📄).
3. Pressione num artigo para o abrir.

Para retroceder, pressione a seta para trás.

Quick Guide



Pressione no símbolo para aceder à página com ligações para uma série de artigos que podem ser de leitura útil para conhecer as funções mais comuns do automóvel. Os artigos também podem ser acedidos através das categorias, mas encontram-se aqui reunidos para um acesso mais rápido. Pressione um artigo para o ler na totalidade.

Hotspots para exterior e interior



Descrições gerais exteriores e interiores do automóvel. As diferentes secções estão assinaladas com hotspots que encaminham para artigos sobre as respetivas secções do automóvel.



1. Pressione em **Exterior** ou **Interior**.

> As imagens exteriores ou interiores são apresentadas com os hotspots destacados. O hotspot encaminha para artigos sobre cada parte da imagem. Faça passagens horizontais sobre o ecrã para percorrer as imagens.

2. Pressione num hotspot.

> É apresentado o título de um artigo referente à zona.

3. Pressione no título para abrir o artigo.

Para retroceder, pressione a seta para trás.

Favoritos



Pressione o símbolo para aceder aos artigos que estão guardados como favoritos. Pressione um artigo para o ler na totalidade.

Guardar ou remover artigos dos favoritos

Guarde um artigo como favorito pressionando ☆, em cima à direita, quando o artigo está aberto. Quando um artigo é guardado como favorito, a estrela aparece preenchida: ★.

Para remover um artigo como favorito, volte a pressionar a estrela do artigo em causa.

Vídeo



Pressione no símbolo para aceder a breves filmes de instruções sobre as diferentes funções no automóvel.

Informação



Pressione no símbolo para aceder a informação sobre a versão do manual de instruções disponível no automóvel, além de outra informação importante.

Utilizar a função de procura no menu de topo

1. Pressione em Q no menu de topo do manual de instruções. Aparece um teclado na parte inferior do ecrã.

2. Escreva uma palavra para procurar, por ex.: "cinto de segurança".

> São apresentadas sugestões de artigos e categorias à medida que as letras são introduzidas.

3. Pressione no artigo ou categoria para aceder ao mesmo.

4.3. Head-up-display

4.3.1. Head-up-display*

No head-up-display é um complemento ao mostrador do condutor do automóvel e projeta informação do mostrador do condutor no para-brisas. A imagem projectada apenas pode ser vista a partir da posição do condutor.



O head-up-display apresenta avisos e informações relativos à velocidade, funções do controlo da velocidade, navegação, etc. no campo de visão do condutor. Informações de trânsito e chamadas telefónicas de entrada também podem ser exibidas no head-up-display.

i Nota

A capacidade para o condutor ver a informação no mostrador head-up piora com

- utilização de óculos de sol com lentes polarizadas
- uma posição de condução em que o condutor não se encontre centrado no banco
- objectos no vidro de cobertura da unidade do mostrador
- condições de luz desfavoráveis.

! Importante

A unidade do mostrador a partir da qual a informação é projectada encontra-se no tablier. Para evitar danos no vidro de cobertura da unidade do mostrador - não guarde objectos no vidro de cobertura e assegure-se de que não caem objectos sobre o mesmo.



Exemplo do que pode ser exibido no mostrador.

- 1 Velocidade
- 2 Controlo da velocidade
- 3 Navegação
- 4 Sinais de trânsito

i Nota

Alguns problemas de visão podem provocar dores de cabeça ou sensação de fadiga ao utilizar o mostrador head-up.

City Safety no head-up-display

Perante um aviso de colisão a informação no head-up-display é substituída pelo símbolo de aviso City Safety. Este gráfico aparece mesmo quando o mostrador head-up está desligado.





O símbolo de aviso do City Safety pisca para captar a atenção do condutor perante o risco de colisão.

O conteúdo deste manual representa o estado do manual do utilizador no momento da impressão e pode não ser totalmente válido em momentos futuros. Para mais informações, consulte a primeira página para a declaração de responsabilidade completa.

Símbolos no head-up-display

No head-up-display podem ser exibidos temporariamente uma série de símbolos.

Símbolo	Significado
	Símbolo de aviso – leia a mensagem de aviso no mostrador do condutor.
	Símbolo de informação – leia a mensagem no mostrador do condutor.
	O símbolo de floco de neve acende-se perante risco de piso gelado.

* Opção/acessório.

4.3.2. Ativar e desativar o head-up-display*

O head-up-display pode ser ativado e desativado quando o automóvel é arrancado.

Ative/desative a função na vista de função do mostrador central.

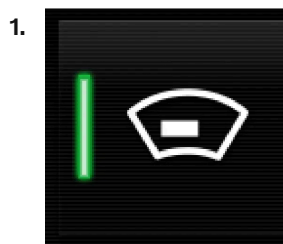

Pressione o botão **Head-up display**.

> O head-up-display é ativado/desativado.

* Opção/acessório.

4.3.3. Configurações do head-up-display*

Ajuste as configurações do head-up-display para apresentação no para-brisas.

As configurações podem ser efetuadas quando o automóvel é arrancado e é projetada uma imagem no para-brisas.

Seleccionar alternativa de apresentação

Selecione quais as funções a apresentar no head-up-display.

1. Pressione em **Configurações** na vista de topo do mostrador central.
2. Pressione **My Car** → **Indicações** → **Opções Head-up display**.
3. Selecione uma ou mais funções:
 - **Mostrar navegação**
 - **Mostrar Road Sign Information**
 - **Mostrar auxílio ao condutor**
 - **Mostrar telefone**

A configuração é memorizada como configuração pessoal no perfil do condutor.

Ajuste o brilho e a posição vertical

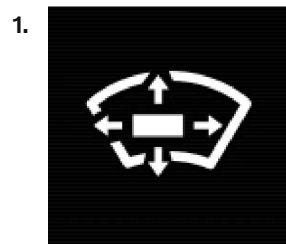

Pressione o botão **Ajust Head-up display** na vista de função do mostrador central.

2. Ajuste o brilho e posição vertical da imagem projectada no campo de visão do condutor utilizando a unidade de botões do lado direito do volante.

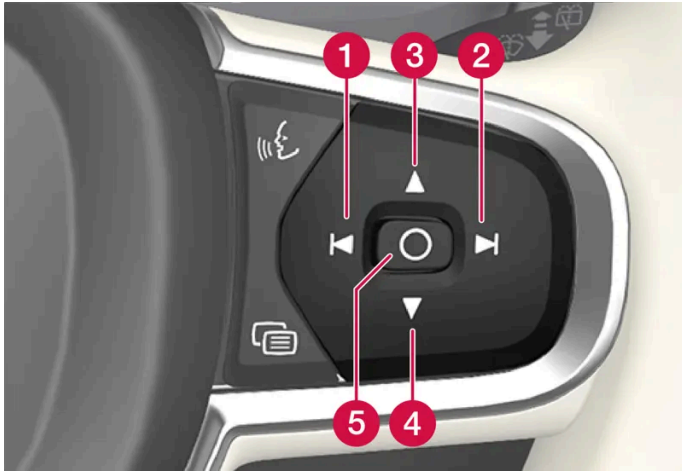

- 1 Diminui o brilho
- 2 Aumenta o brilho
- 3 Eleva a posição
- 4 Desce a posição
- 5 Confirma

O brilho do gráfico adapta-se automaticamente às condições de luminosidade e de fundo. O brilho também é influenciado pelo ajuste da intensidade da luz nos restantes mostradores do automóvel.

A posição vertical pode ser memorizada na função memória do banco dianteiro de comando elétrico* com a unidade de botões na porta do condutor.

Calibrar a posição horizontal

A calibragem da posição horizontal do head-up-display pode ser necessária quando se substitui o pára-brisas ou a unidade do mostrador. A calibragem consiste na rotação da imagem projectada no sentido dos ponteiros do relógio ou no sentido contrário ao dos ponteiros do relógio.

1. Pressione em **Configurações** na vista de topo do mostrador central.
2. Selecione **My Car** → **Mostrador do condutor** → **Opções Head-up display** → **Calib Head-up display**.

3. Calibre a posição horizontal da imagem com a unidade de botões do volante do lado direito.

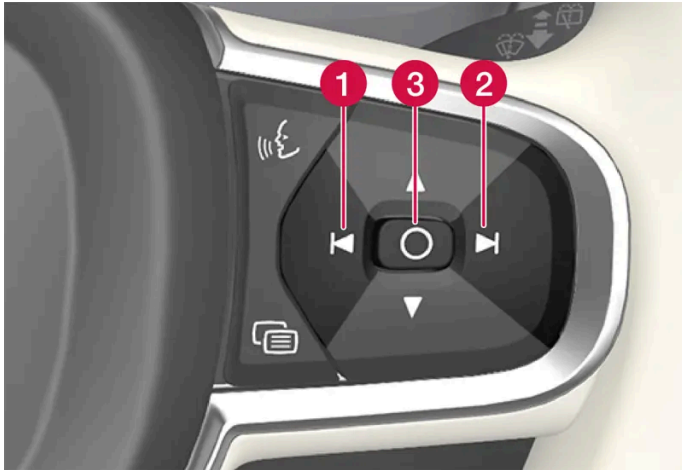

1 Roda no sentido contrário ao dos ponteiros do relógio

2 Roda no sentido dos ponteiros do relógio

3 Confirma

* Opção/acessório.

4.3.4. Limpar o head-up-display*

Limpe cuidadosamente o vidro de cobertura do mostrador com um pano de micro fibras limpo e seco. Se necessário humedeça ligeiramente o pano de micro fibras.

Nunca utilize produtos fortes para a remoção de nódoas. Para os casos mais difíceis poderá encontrar artigos de limpeza especiais nos concessionários Volvo.

* Opção/acessório.

4.3.5. Utilizar as posições memorizadas do banco, retrovisores e head-up-display*

Se as posições do banco de comando elétrico*, retrovisores exteriores e head-up-display* tiverem sido memorizadas podem ser ativadas com a ajuda dos botões de memória.

Utilizar as definições guardadas

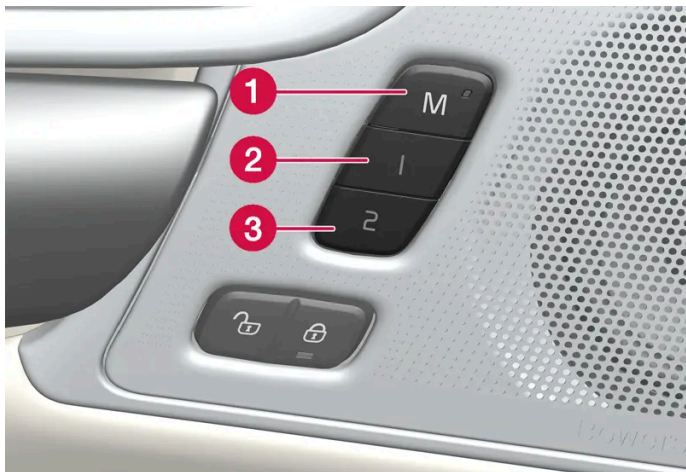

A configuração memorizada pode ser utilizada quando as portas dos bancos dianteiros estão abertas ou fechadas:

Porta dianteira aberta

1. Pressione um dos botões de memória 1 (2) ou 2 (3) com uma pressão breve. O banco de comando elétrico, os espelhos retrovisores exteriores e o head-up-display deslocam-se e param nas posições memorizadas no botão de memória selecionado.

Porta dianteira fechada

1. Mantenha pressionado um dos botões de memória 1 (2) ou 2 (3) até que o banco, os espelhos retrovisores exteriores e o head-up-display parem nas posições memorizadas no botão de memória selecionado.

Se o botão de memória for libertado, o movimento do banco, dos espelhos retrovisores exteriores e do head-up-display é interrompido.

Aviso

- Uma vez que os bancos dianteiros podem ser ajustados mesmo com a ignição desligada, as crianças nunca devem ser deixadas no automóvel sem supervisão.
- O movimento do banco pode ser interrompido em qualquer altura pressionando qualquer um dos botões do comando do banco.
- Nunca ajuste o banco durante a condução.
- Durante o ajuste, assegure-se de que não existe nada sob os bancos.

i Nota

Para que as posições memorizadas funcionem todos os perfis do condutor devem estar no modo **Proteger Perfil**.

* Opção/acessório.

4.3.6. Memorizar posições do banco, retrovisores e head-up-display*

É possível memorizar as posições do banco de comando elétrico*, retrovisores exteriores e head-up-display* nos botões de memória.

Memorize as duas posições do banco de comando elétrico*, retrovisores exteriores e head-up-display* utilizando os botões de memória. Os botões encontram-se no interior de uma das portas dianteira ou em ambas as portas*.

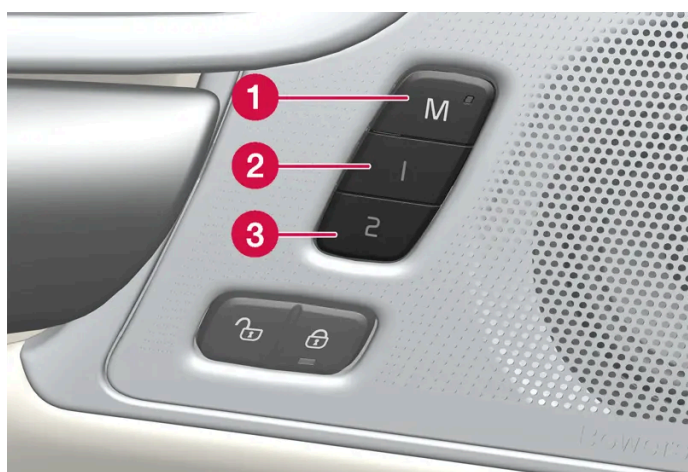

- 1 Botão **M** para memorização das definições.
- 2 Botão de memória.
- 3 Botão de memória.

Memorizar posição

1. Ajuste o banco, os espelhos retrovisores exteriores e o head-up-display para a posição desejada.
 2. Mantenha pressionado o botão **M**. Acende-se o indicador luminoso no botão.
 3. No espaço de três segundos, mantenha pressionado o botão **1** ou **2**.
- > Quando a posição está guardada no botão de memória selecionado ouve-se um sinal sonoro e o indicador luminoso no botão **M** apaga.

Caso não seja pressionado nenhum botão de memória no espaço de três segundos, o botão M apaga e não se procede a qualquer memorização.

O banco, os retrovisores exteriores e o head-up-display devem ser novamente ajustados para que possa ser utilizada nova memória.

i Nota

Para que as posições memorizadas funcionem todos os perfis do condutor devem estar no modo **Proteger Perfil**.

* Opção/acessório.

4.3.7. Sistema de navegação* no head-up-display*

O sistema de navegação é apresentado e operado de diferentes modos, por ex.: com o head-up-display.

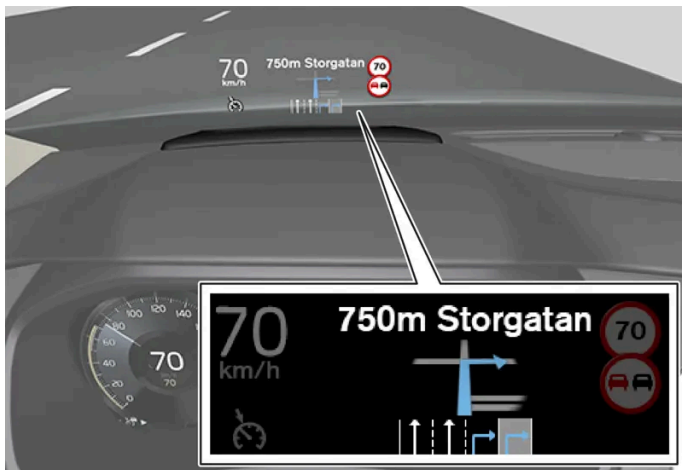

Sistema de navegação no para-brisas.

O condutor pode obter no head-up-display, na parte inferior do para-brisas, orientação e informação do sistema de navegação.

É possível definir se o sistema de navegação deve ser apresentado no head-up-display, mesmo na posição do campo de informação.

* Opção/acessório.

4.4. Símbolos e mensagens

4.4.1. Gerir mensagens

4.4.1.1. Mensagem no mostrador central

O mostrador central pode, em diferentes situações, exibir mensagens para informar ou auxiliar o condutor.

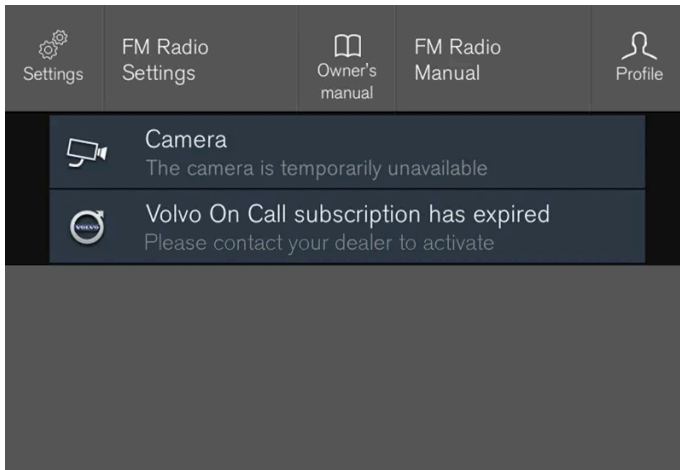

Exemplo de mensagem na vista de topo do mostrador central.

No mostrador central são exibidas mensagens de prioridade mais baixa para o condutor.

A maioria das mensagens é exibida sobre o campo de estado do mostrador central. Após um determinado período de tempo, ou quando a mensagem é resolvida se tal for necessário, a mensagem desaparece do campo de estado. Se for necessário memorizar uma mensagem, esta é adicionada na vista de topo no mostrador central.

O aspeto da mensagem pode variar e apresentar-se juntamente com gráficos, símbolos ou um botão para, por exemplo, ativar/desativar uma função associada à mensagem.

Mensagens pop-up

Em algumas situações é exibida uma mensagem sob a forma de janela pop-up. As mensagens pop-up possuem prioridade mais elevada do que as mensagens exibidas no campo de estado e necessitam de confirmação/ação para que desapareçam.

4.4.1.2. Gerir mensagens no mostrador central

As mensagens no mostrador central são geridas nas vistas do mostrador central.

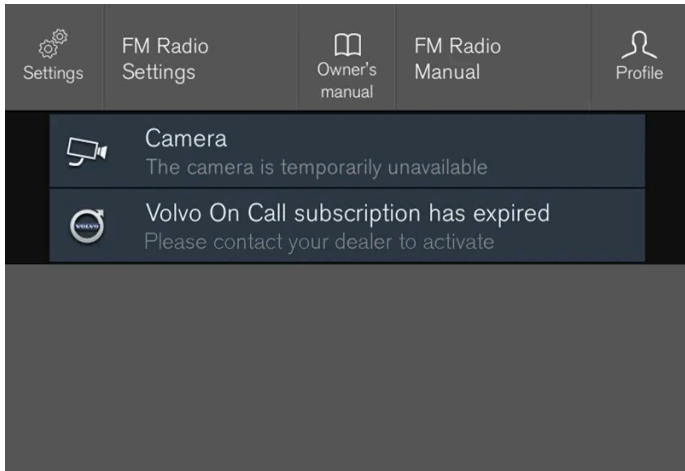

Exemplo de mensagem na vista de topo do mostrador central.

Algumas mensagens do mostrador central possuem um botão (ou vários botões no caso de mensagens pop-up) para, por exemplo, ativar/desativar uma função associada à mensagem.

Manusear mensagem nova

Para mensagens com botões:

1. Pressione o botão para realizar a acção ou deixe que a mensagem se encerre sozinha passado um determinado período de tempo.
- > A mensagem desaparece do campo de estado.

Para mensagens sem botões:

1. Feche a mensagem pressionando na mesma ou deixe que a mensagem se encerre sozinha passado um determinado período de tempo.
- > A mensagem desaparece do campo de estado.

Se for necessário memorizar uma mensagem, esta é adicionada na vista de topo no mostrador central.

4.4.1.3. Gerir mensagens guardadas a partir do mostrador central

As mensagens guardadas no mostrador do condutor e central são utilizadas no mostrador central.

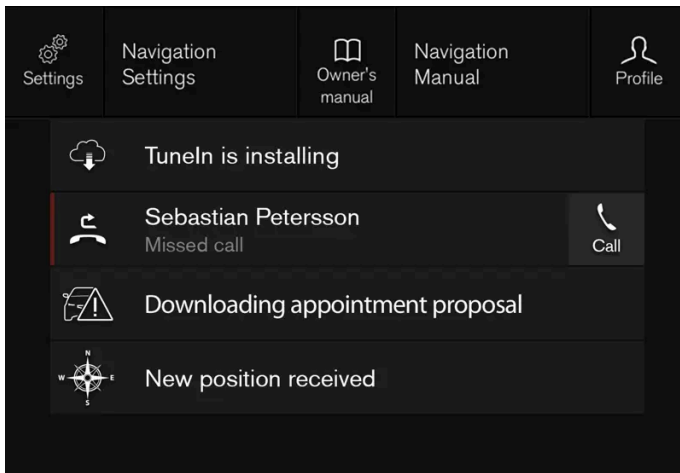

Exemplo de mensagens guardadas e opções possíveis na vista de topo.

As mensagens exibidas no mostrador central e que necessitam de ser guardadas são adicionadas na vista de topo do mostrador central.

Ler mensagens guardadas

1. Abra a vista de topo no mostrador central.
 - > Aparece uma lista com mensagens guardadas. É possível maximizar as mensagens que contêm uma seta à direita.
2. Pressione numa mensagem para a expandir/minimizar.
 - > Na lista aparece mais informação sobre a mensagem e a imagem à esquerda na aplicação apresenta informação da mensagem na forma gráfica.

Utilizar mensagem guardada

Algumas mensagens possuem um botão para, por exemplo, ativar/desativar uma função associada à mensagem.

1. Pressione o botão para executar a ação.

As mensagens guardadas na vista de topo são automaticamente eliminadas quando o automóvel é desligado.

4.4.1.4. Mensagens no mostrador do condutor

O mostrador do condutor pode, em diferentes situações, exibir mensagens para informar ou auxiliar o condutor.



Exemplo de mensagem no mostrador do condutor 8 polegadas. A imagem é ilustrativa - os elementos podem variar consoante o modelo de automóvel.



Exemplo de mensagens no mostrador do condutor. A imagem é ilustrativa - os elementos podem variar consoante o modelo de automóvel.

No mostrador do condutor são exibidas mensagens de elevada prioridade para o condutor.

As mensagens podem ser exibidas em diferentes locais no mostrador do condutor, dependendo do tipo de informação a exibir no momento. Após um determinado período de tempo, ou quando a mensagem é confirmada/resolvida se tal for necessário, a mensagem desaparece do mostrador do condutor. Se for necessário memorizar uma mensagem, esta é adicionada na aplicação **Estado Carro** que é aberta a partir da vista de aplicações no mostrador central.

O aspeto da mensagem pode variar e apresentar-se juntamente com gráficos, símbolos ou botões para, por exemplo, confirmar uma mensagem ou aceitar uma proposta.

Mensagens de serviço

Em baixo é exibida uma seleção de mensagens de serviço importantes e o seu significado.

Mensagem	Significado
Parar em segurança ^[1]	Pare e desligue o motor. Risco de danos graves - contacte uma oficina ^[2] .

Mensagem	Significado
Desligar motor ^[1]	Pare e desligue o motor. Risco de danos graves - contacte uma oficina ^[2] .
Serviço urgente. Conduzir até oficina ^[1]	Contacte uma oficina ^[2] para verificação imediata do automóvel.
Serviço necessário ^[1]	Contacte uma oficina ^[2] para verificação do automóvel logo que possível.
Manutenção regular Marcar data para manutenção	Altura de serviço de manutenção - contacte uma oficina ^[2] . Exibida antes da próxima ocasião de serviço.
Manutenção regular Hora de manutenção	Altura de serviço de manutenção - contacte uma oficina ^[2] . Exibida na próxima ocasião de serviço.
Manutenção regular Prazo manutenção exced.	Altura de serviço de manutenção - contacte uma oficina ^[2] . Exibida quando a ocasião de serviço passou.
Temporariamente desact. ^[1]	Função temporariamente desligada, ligando novamente durante a condução ou novo arranque do motor.

^[1] Parte da mensagem, exibida juntamente com informações sobre a origem do problema.

^[2] Recomenda-se uma oficina autorizada Volvo.

4.4.1.5. Gerir mensagens no mostrador do condutor

As mensagens no mostrador do condutor são geridas com a unidade de botões do lado direito do volante.



Exemplo de mensagem no mostrador do condutor^[1] e unidade de botões do lado direito do volante. A imagem é ilustrativa - os elementos podem variar consoante o modelo de automóvel.



Exemplo de mensagem no mostrador do condutor^[2] e unidade de botões do lado direito do volante. A imagem é ilustrativa - os elementos podem variar consoante o modelo de automóvel.

1 Esquerda/direita

2 Confirma

Algumas mensagens no mostrador do condutor contêm um ou mais botões para, por exemplo, confirmar uma mensagem ou aceitar uma proposta.

Manusear mensagem nova

Para mensagens com botões:

1. Navegue pelos botões pressionando na esquerda ou direita (1).
 2. Confirme a opção pressionando no botão de confirmação (2).
- > A mensagem desaparece do mostrador do condutor.

Para mensagens sem botões:

1. Feche a mensagem pressionando no botão de confirmação (2) ou deixe que a mensagem se encerre sozinha passado um determinado período de tempo.
- > A mensagem desaparece do mostrador do condutor.

Se for necessário memorizar uma mensagem, esta é adicionada na aplicação **Estado Carro** que é aberta a partir da vista de aplicações no mostrador central. Em simultâneo é exibida a mensagem **Msg auto guardada aplicação Estado autom.** no mostrador central.

[1] Com mostrador do condutor 8 polegadas.

[2] Com mostrador do condutor 12 polegadas.

4.4.1.6. Gerir mensagens guardadas a partir do mostrador do condutor

As mensagens guardadas no mostrador do condutor e central são utilizadas no mostrador central.

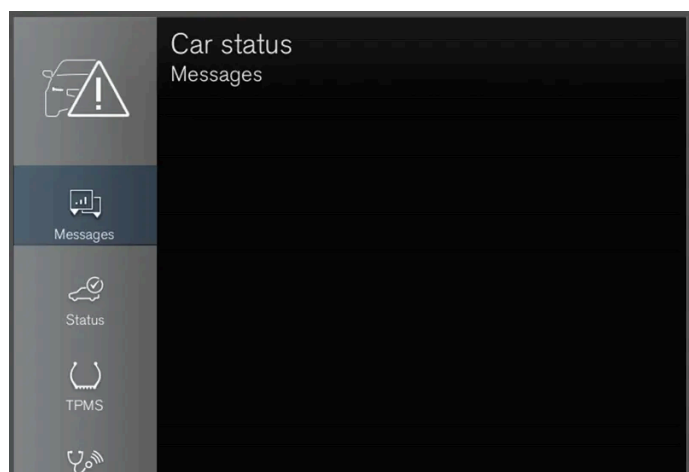

As mensagens guardadas podem ser vistas na aplicação **Estado Carro**.



As mensagens exibidas no mostrador do condutor e que necessitam de ser guardadas são adicionadas na aplicação **Estado Carro** no mostrador central. Em simultâneo é exibida a mensagem **Msg auto guardada aplicação Estado autom.** no mostrador central.

Ler mensagens guardadas

Ler diretamente mensagens guardadas:

1. Pressione no botão à direita da mensagem **Msg auto guardada aplicação Estado autom.** no mostrador central.
- > A mensagem guardada é exibida na aplicação **Estado Carro**.

Ler posteriormente mensagens guardadas:

1. Abra a aplicação **Estado Carro** a partir da vista de aplicações no mostrador central.
- > A aplicação é iniciada na vista parcial inferior da vista de início.
2. Selecione o separador **Mensagens** na aplicação.
- > Aparece uma lista com mensagens guardadas.

3. Pressione numa mensagem para a expandir/minimizar.

> Na lista aparece mais informação sobre a mensagem e a imagem à esquerda na aplicação apresenta informação da mensagem na forma gráfica.

Utilizar mensagem guardada

Algumas mensagens no modo maximizado possuem dois botões para agendar serviço ou ler o manual de instruções.

Agendar serviço na mensagem guardada:

1. No modo maximizado da mensagem, pressione em **Pedido de marcação/Ligar para fazer Marcação**^[1] para obter ajuda no agendamento de serviço.
- > Com **Pedido de marcação**: Abre-se na aplicação o separador **Marcações** e é criada uma solicitação para agendamento de serviço e reparação.
- Com **Ligar para fazer Marcação**: Inicia-se a aplicação telefone e é efetuada uma chamada para um centro de serviço para agendamento de serviço e reparação.

Ler manual de instruções na mensagem guardada:

1. No modo maximizado da mensagem, pressione em **Manual instruções** para ler sobre a mensagem no manual de instruções.
- > Abre-se o manual de instruções no mostrador central e é apresentada informação associada à mensagem.

As mensagens guardadas na aplicação são automaticamente eliminadas sempre que o motor é arrancado.

^[1] Dependendo do mercado. A Volvo ID e a oficina selecionada também necessitam de estar registadas.

4.4.2. Mensagens do BLIS*

O mostrador do condutor pode exibir uma série de mensagens relacionadas com o BLIS^[1]. Seguem-se alguns exemplos.

Mensagem	Significado
Sensor ângulo morto Serviço necessário	O sistema não funciona do modo esperado. Deve-se contactar uma oficina ^[2] .
Sist. âng. morto desl. Atrelado conectado	O BLIS e o Cross Traffic Alert* foram desativados por que foi ligado um atrelado ao sistema elétrico do automóvel.

Uma mensagem de texto pode ser apagada com uma breve pressão no botão , situado no centro da unidade de botões do lado direito do volante.

Se uma mensagem persistir, contacte uma oficina – recomenda-se uma oficina autorizada Volvo.

* Opção/acessório.

^[1] Blind Spot Information

^[2] Recomenda-se uma oficina autorizada Volvo.

4.4.3. Mensagens do City Safety

O mostrador do condutor pode exibir uma série de mensagens relacionadas com o City Safety. Seguem-se alguns exemplos.

Mensagem	Significado
City Safety Intervenção automat	Quando o City Safety trava ou executa uma travagem automática, um ou mais símbolos no mostrador do condutor podem acender combinados com uma mensagem de texto.
City Safety Funcionalidade reduzida. Serviço necessário	O sistema não funciona do modo esperado. Deve-se contactar uma oficina ^[1] .

Uma mensagem de texto pode ser apagada com uma breve pressão no botão , situado no centro da unidade de botões do lado direito do volante.

Contacte uma oficina caso a mensagem persista ^[1].

^[1] Recomenda-se uma oficina autorizada Volvo.

4.4.4. Mensagens do Cross Traffic Alert *

O mostrador do condutor pode exibir uma série de mensagens relacionadas com o Cross Traffic Alert (CTA). Seguem-se alguns exemplos.

Mensagem	Significado
Sensor ângulo morto Serviço necessário	O sistema não funciona do modo esperado. Deve-se contactar uma oficina ^[1] .
Sist. âng. morto desl. Atrelado conectado	BLIS ^[2] e CTA foram desativados por que foi ligado um atrelado ao sistema elétrico do automóvel.

Uma mensagem de texto pode ser apagada com uma breve pressão no botão , situado no centro da unidade de botões do lado direito do volante.

Se uma mensagem persistir, contacte uma oficina – recomenda-se uma oficina autorizada Volvo.

* Opção/acessório.

^[1] Recomenda-se uma oficina autorizada Volvo.

^[2] Blind Spot Information System

4.4.5. Símbolos e mensagens do Comando de estabilidade eletrónico

O mostrador do condutor pode exibir uma série de símbolos e de mensagens relacionadas com o comando de estabilidade eletrónico (ESC ^[1]). Seguem-se alguns exemplos.

Símbolo	Mensagem	Significado
	Brilho fixo durante cerca de 2 segundos	Verificação do sistema no arranque do motor.
	A piscar	O sistema entra em ação.
	Luz constante	O modo desportivo está ativado. NOTA! O sistema não se encontra desligado neste modo – está apenas parcialmente reduzido.
–	Controlo de tracção Temporariamente desact.	O sistema foi reduzido temporariamente devido a, por exemplo, elevada temperatura nos travões – a função é reativada automaticamente quando os travões arrefecerem.
	ESC Serviço necessário	O sistema está fora de funções. Estacione o automóvel num local seguro, desligue o motor e volte a arrancar.



Uma mensagem de texto pode ser apagada com uma breve pressão no botão , situado no centro da unidade de botões do lado direito do volante.

Se uma mensagem persistir, contacte uma oficina – recomenda-se uma oficina autorizada Volvo.

^[1] Electronic Stability Control

4.4.6. Símbolos e mensagens do controlo da velocidade adaptativo *

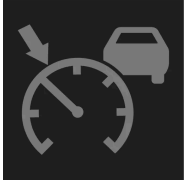
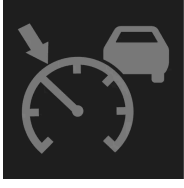
Pode ser apresentada uma série de símbolos e mensagens relativas ao controlo da velocidade adaptativo ^[1] (ACC ^[2]). Seguem-se alguns exemplos.

Símbolo	Mensagem	Significado
	O símbolo está iluminado	O automóvel mantém a velocidade memorizada.
	Adaptive Cruise Contr. Indisponível O símbolo está apagado	O Controlo da velocidade adaptativo está em modo de espera.
	Adaptive Cruise Contr. Serviço necessário O símbolo está apagado	O sistema não funciona do modo esperado. Deve-se contactar uma oficina - recomenda-se uma oficina autorizada Volvo.
	Sensor de pára-brisas Sensor bloqueado, ver Manual de instruções	Limpe o pára-brisas diante dos sensores do módulo de câmara e de radar.

Uma mensagem de texto pode ser apagada com uma breve pressão no botão , situado no centro da unidade de botões do lado direito do volante.

Se uma mensagem persistir, contacte uma oficina – recomenda-se uma oficina autorizada Volvo.



* Opção/acessório.

^[1] Dependendo do mercado, esta função pode ser standard ou opcional.

^[2] Adaptive Cruise Control

4.4.7. Símbolos e mensagens do Pilot Assist *

Pode ser exibida uma série de símbolos e de mensagens relacionadas com o Pilot Assist^[1]. Seguem-se alguns exemplos.

Símbolo	Mensagem	Significado
	Símbolo do volante apagado	Indica assistência de direção desativada. Quando o Pilot Assist fornece assistência de direção o volante aparece iluminado.
	Símbolo de mãos no volante	O sistema não consegue detetar se o condutor tem as mãos no volante. Coloque as mãos no volante e dirija o automóvel ativamente.
	Sensor de pára-brisas Sensor bloqueado, ver Manual de instruções	Limpe o pára-brisas diante dos sensores do módulo de câmara e de radar.

Uma mensagem de texto pode ser apagada com uma breve pressão no botão , situado no centro da unidade de botões do lado direito do volante.





Se uma mensagem persistir, contacte uma oficina – recomenda-se uma oficina autorizada Volvo.

* Opção/acessório.

^[1] Dependendo do mercado, esta função pode ser standard ou opcional.

4.4.8. Símbolos e mensagens da Assistência de faixa de rodagem

O mostrador do condutor pode exibir uma série de símbolos e de mensagens relacionadas com a assistência de faixa de rodagem (LKA^[1]). Seguem-se alguns exemplos.

Símbolo	Mensagem	Significado
	Sist apoio condut Funcionalidade reduzida. Serviço necessário	O sistema não funciona do modo esperado. Deve-se contactar uma oficina ^[2] .
	Sensor de pára-brisas Sensor bloqueado, ver Manual de instruções	A capacidade da câmara para ler a faixa em frente ao automóvel está reduzida.
	Lane Keeping Aid Aplicar direcção	O auxílio de direcção do LKA não funciona se o condutor não manter as mãos no volante. Siga o alerta e dirija o automóvel.
	Lane Keeping Aid Em espera até volante ser atuado	O LKA permanece em modo de espera até o condutor voltar a dirigir automóvel.

Uma mensagem de texto pode ser apagada com uma breve pressão no botão , situado no centro da unidade de botões do lado direito do volante.

Se uma mensagem persistir, contacte uma oficina – recomenda-se uma oficina autorizada Volvo.

^[1] Lane Keeping Aid

^[2] Recomenda-se uma oficina autorizada Volvo.

4.4.9. Apresentação no mostrador da assistência de faixa de rodagem

A assistência de faixa de rodagem (LKA ^[1]) é visualizada com um símbolo no mostrador do condutor em diferentes situações.



Seguem-se alguns exemplos do aspecto do símbolo e das situações em que é apresentado:

Disponível



Disponível – as linhas laterais do símbolo são brancas.

A Assistência de faixa de rodagem lê uma ou ambas a linhas da faixa de rodagem.

Indisponível

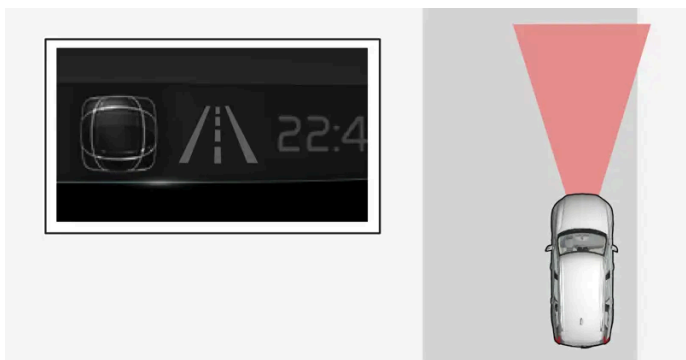

Indisponível – as linhas laterais do símbolo estão apagadas.

A Assistência de faixa de rodagem não consegue ler as linhas laterais da faixa de rodagem, a velocidade é demasiado elevada ou a estrada é demasiado estreita.

Indicação de auxílio de direcção/aviso

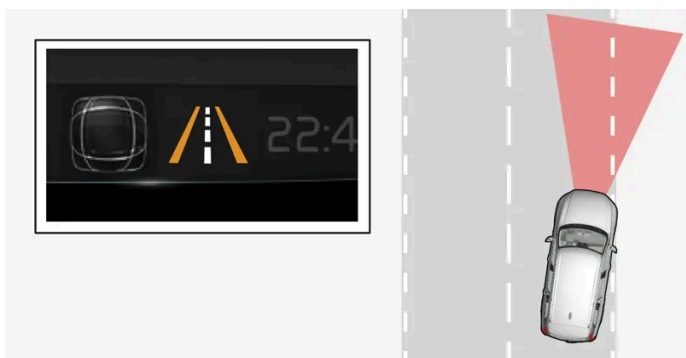

Auxílio de direcção/aviso – as linhas laterais do símbolo estão coloridas.

A Assistência de faixa de rodagem indica que o sistema avisa e/ou tenta conduzir o automóvel de volta para a faixa de rodagem.

[1] Lane Keeping Aid

4.4.10. Mensagens da Assistência de estacionamento activa *

As mensagens da assistência ao estacionamento activa (PAP^[1]) podem ser vistas no mostrador do condutor e/ou no mostrador central. Seguem-se alguns exemplos.

Mensagem	Significado
Sist. assistência estac. Sensores bloqueados, limpeza necessária	Um ou mais sensores da função estão bloqueados - verifique e repare logo que possível.
Sist. assistência estac. Indisponível, serviço necessário	O sistema não funciona do modo esperado. Deve-se contactar uma oficina ^[2] .

Uma mensagem de texto pode ser apagada com uma breve pressão no botão , situado no centro da unidade de botões do lado direito do volante.

Se uma mensagem persistir, contacte uma oficina – recomenda-se uma oficina autorizada Volvo.

* Opção/acessório.

^[1] Park Assist Pilot

^[2] Recomenda-se uma oficina autorizada Volvo.

4.4.11. Símbolos e mensagens da Assistência de estacionamento

Os símbolos e as mensagens da Assistência ao estacionamento podem ser vistas no mostrador do condutor e/ou no mostrador central. Seguem-se alguns exemplos.

Símbolo	Mensagem	Significado
		Os sensores de assistência ao estacionamento traseiros estão desligados e, por isso, não apresentam avisos acústicos para obstáculos/objetos.
	Sist. assistência estac. Sensores bloqueados, limpeza necessária	Um ou mais sensores da função estão bloqueados - verifique e repare logo que possível.
	Sist. assistência estac. Indisponível, serviço necessário	O sistema não funciona do modo esperado. Deve-se contactar uma oficina ^[1] .



Uma mensagem de texto pode ser apagada com uma breve pressão no botão , situado no centro da unidade de botões do lado direito do volante.

Se uma mensagem persistir, contacte uma oficina – recomenda-se uma oficina autorizada Volvo.

[1] Recomenda-se uma oficina autorizada Volvo.

4.4.12. Símbolos e mensagens da câmara de assistência ao estacionamento*

Os símbolos e as mensagens da Câmara de assistência ao estacionamento podem ser vistos no mostrador do condutor e/ou no mostrador central. Seguem-se alguns exemplos.

Símbolo	Mensagem	Significado
		Os sensores de assistência ao estacionamento traseiros estão desligados e, por isso, não apresentam avisos acústicos e nem marcas de faixa para obstáculos/objetos.
		A câmara está fora de funções.
	Sist. assistência estac. Sensores bloqueados, limpeza necessária	Um ou mais sensores da função estão bloqueados - verifique e repare logo que possível.
	Sist. assistência estac. Indisponível, serviço necessário	O sistema não funciona do modo esperado. Deve-se contactar uma oficina [1].

Uma mensagem de texto pode ser apagada com uma breve pressão no botão , situado no centro da unidade de botões do lado direito do volante.

Se uma mensagem persistir, contacte uma oficina – recomenda-se uma oficina autorizada Volvo.



* Opção/acessório.

[1] Recomenda-se uma oficina autorizada Volvo.

4.4.13. Símbolos e mensagens da Assistência de direção perante risco de colisão

O mostrador do condutor pode exibir uma série de símbolos e de mensagens relacionadas com a assistência de direção. Seguem-se alguns exemplos.

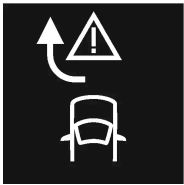
O conteúdo deste manual representa o estado do manual do utilizador no momento da impressão e pode não ser totalmente válido em momentos futuros. Para mais informações, consulte a primeira página para a declaração de responsabilidade completa.

Símbolo	Mensagem	Significado
	Prevenção de colisão Intervenção automát	Quando a função é ativada aparece uma mensagem que informa o condutor desse facto.
	Sensor de pára-brisas Sensor bloqueado, ver Manual de instruções	A capacidade da câmara para ler a faixa em frente ao automóvel está reduzida.

Uma mensagem de texto pode ser apagada com uma breve pressão no botão , situado no centro da unidade de botões do lado direito do volante.

Se a mensagem permanecer: Contacte uma oficina - recomenda-se uma oficina autorizada Volvo.

4.4.14. Símbolos no campo de estado do mostrador central

Panorâmica geral dos símbolos que podem ser exibidos no campo de estado do mostrador central.







No campo de estado aparecem as atividades em execução e, por vezes, os seus estados. Devido a limitações de espaço no campo nem todos os símbolos são sempre exibidos.

Símbolo	Significado
	Ligado à Internet.
	Roaming ativado.
	Intensidade de sinal da rede de telemóvel.
	Unidade Bluetooth conectada.
	Bluetooth ativado mas sem nenhuma unidade conectada.
	É enviada e recebida informação de GPS.
	Conectado a rede Wi-Fi.
	Partilha de Internet ativada (Wi-Fi-hotspot). O automóvel partilha o acesso à ligação.
	Modem automóvel ativado.
	Partilha USB ativa.
	O telefone carrega sem fios.
	Processo em curso.
	Temporizador da climatização temporizada ativo.
	Fonte áudio em reprodução.
	Fonte de áudio em pausa.
	Chamada telefónica em curso.
	Fonte áudio silenciada.
	As notícias são recebidas através do canal rádio.
	A receber informação de trânsito.
	Relógio.





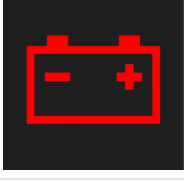

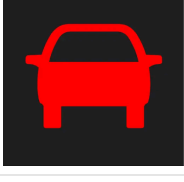
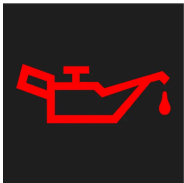

4.4.15. Símbolos de indicação e aviso

Os símbolos de aviso e de indicação alertam o condutor para uma função ativada, um sistema em funcionamento ou para o surgimento de uma deficiência ou falha grave.

Símbolos vermelhos

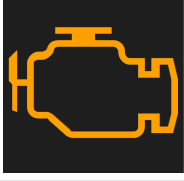

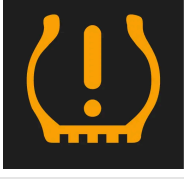
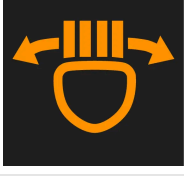
	<p>Aviso</p> <p>O símbolo de aviso vermelho acende-se quando é detetada uma avaria que pode afetar a segurança ou a condução do automóvel. Simultaneamente é exibido um texto de explicação no mostrador do condutor.</p> <p>O símbolo de aviso também se pode acender em combinação com outros símbolos.</p>
	<p>Avisador do cinto de segurança</p> <p>Acende ou pisca quando alguém no automóvel não tem o cinto de segurança colocado.</p>
	<p>Airbags</p> <p>Foi detetada uma avaria em algum sistema de segurança do automóvel.</p> <p>Leia a mensagem no mostrador do condutor e contacte uma oficina. A Volvo recomenda que o contacto com uma oficina autorizada Volvo.</p>
	<p>Avaria no sistema de travagem</p> <p>Surgiu uma avaria no sistema de travões.</p> <p>Leia a mensagem no mostrador do condutor e contacte uma oficina. A Volvo recomenda que o contacto com uma oficina autorizada Volvo.</p>
	<p>Travão de estacionamento</p> <p>Luz fixa: o travão de estacionamento está ativado.</p> <p>Piscar: surgiu uma avaria no travão de estacionamento. Leia a mensagem no mostrador do condutor.</p>
	<p>Avaria no sistema elétrico</p> <p>Surgiu uma avaria no sistema elétrico.</p> <p>Leia a mensagem no mostrador do condutor e contacte uma oficina. A Volvo recomenda que o contacto com uma oficina autorizada Volvo.</p>
	<p>Alta temperatura do motor</p> <p>O motor tem temperatura demasiado elevada. Leia a mensagem no mostrador do condutor.</p>
	<p>Risco de colisão</p> <p>City Safety avisa no caso de haver o risco de colisão com outros veículos, peões, ciclistas ou animais maiores.</p>
	<p>Pressão do óleo baixa</p> <p>A pressão do óleo do motor é demasiado baixa. Desligue imediatamente o motor e verifique o nível de óleo do motor. Ateste em caso de necessidade.</p> <p>Se o símbolo acender e o nível do óleo estiver normal, leia a mensagem no mostrador do condutor e contacte uma oficina. A Volvo recomenda que o contacto com uma oficina autorizada Volvo.</p>

Símbolos âmbar

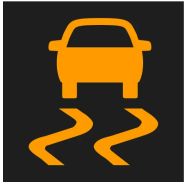

	<p>Informação</p> <p>Surgiu um problema em algum dos sistemas do automóvel. Leia a mensagem no mostrador do condutor. O símbolo de informações também se pode acender em combinação com outros símbolos.</p>
	<p>Avaria no sistema de travagem</p> <p>Surgiu uma avaria no sistema de travões. Leia a mensagem no mostrador do condutor.</p>
	<p>Avaria do sistema ABS</p> <p>O sistema está fora de funções. O sistema de travagem do automóvel está a funcionar normalmente, mas sem a função ABS.</p>
	<p>Sistema AdBlue (Diesel)</p> <p>Nível de AdBlue baixo ou avaria no sistema de AdBlue.</p>
	<p>Gestão do motor</p> <p>Avaria no sistema de gestão do motor. Conduza até uma oficina para verificação. A Volvo recomenda que o contacto com uma oficina autorizada Volvo.</p>
	<p>Luzes de nevoeiro traseiras</p> <p>As luzes de nevoeiro traseiras estão acesas.</p>
	<p>Sistema da pressão dos pneus</p> <p>Pressão dos pneus baixa.</p> <p>Perante avaria no sistema da pressão dos pneus acende o símbolo a piscar durante 1 minuto para depois assumir luz fixa. Tal pode significar que o sistema não consegue detetar ou avisar do modo esperado para a presença de pressão dos pneus baixa.</p>
	<p>Avaria no sistema dos faróis</p> <p>Surgiu uma avaria no sistema dos faróis. Leia a mensagem no mostrador do condutor.</p>
	<p>Assistência de faixa de rodagem</p> <p>A Assistência de faixa de rodagem avisa/atua.</p>

	<p>Sistema de estabilidade Luz fixa: surgiu uma avaria no sistema. Piscar: o sistema está a trabalhar.</p>
	<p>Sistema de estabilidade, modo desportivo O modo desportivo está activado.</p>



Símbolos azuis

	<p>Máximos automáticos Os máximos automáticos estão ativados e acesos.</p>
	<p>Máximos Os máximos estão acesos.</p>

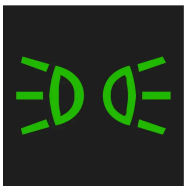
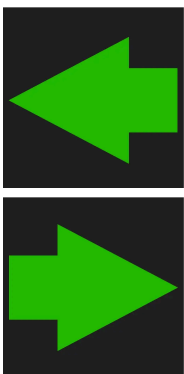
Símbolos verdes

	<p>Travão automático A função está ativada e o travão convencional ou o travão de estacionamento está a trabalhar.</p>
	<p>Faróis de nevoeiro As luzes de nevoeiro dianteiras estão acesas.</p>
	<p>Luzes de presença As luzes de presença estão acesas.</p>
	<p>Pisca esquerdo e direito Os piscas estão em utilização.</p>

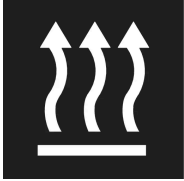
Símbolos brancos/cinzentos

	Máximos automáticos Os máximos automáticos estão ativados, mas não acesos.
	Climatização temporizada O aquecedor do motor e habitáculo/ar condicionado estão a proceder à climatização temporizada do automóvel.
	Assistência de faixa de rodagem Símbolo branco: A assistência de faixa de rodagem está ligada e as linhas da estrada são detetadas. Símbolo cinzento: A assistência de faixa de rodagem está ligada e as linhas da estrada não são detetadas.
	Sensor de chuva O sensor de chuva está ativado.





4.4.16. Símbolos e mensagens da climatização de estacionamento *

O mostrador do condutor pode exibir uma série de símbolos e de mensagens relacionadas com a climatização de estacionamento.

As mensagens relativas à climatização de estacionamento também podem ser vistas numa unidade que possua a aplicação Volvo Cars*.



Este símbolo acende no mostrador do condutor quando o aquecedor de estacionamento está ativo.^[1]

Símbolo	Mensagem	Significado
	Climatização estacion. Serviço necessário	A climatização de estacionamento está fora de funcionamento. Contacte uma oficina ^[2] para verificação do funcionamento logo que possível.
	Climatização estacion. Temporariamente indisponível	A climatização de estacionamento está temporariamente fora de funcionamento. Se o problema persistir ao longo do tempo, contacte uma oficina ^[2] para verificação da função.
	Climatização estacion. Indisponível, nível comb. demasiado baixo	A climatização de estacionamento não pode ser activada uma vez que o nível de combustível é demasiado baixo para arrancar o aquecedor de estacionamento*. Abasteça o depósito de combustível do automóvel.
	Climatização estacion. Indisponível Nível carga demasiado baixo	A climatização de estacionamento não pode ser activada uma vez que o grau de carga na bateria de arranque é demasiado baixo para arrancar o aquecedor de estacionamento*. Arranque o automóvel.
	Climatização estacion. Limitado Nível carga demasiado baixo	O tempo de funcionamento da climatização de estacionamento é limitado quando o grau de carga da bateria de arranque é demasiado baixo. Arranque o automóvel.

* Opção/acessório.

^[1] Aplicável a aquecedor alimentado a combustível.

^[2] Recomenda-se uma oficina autorizada Volvo.

4.4.17. Sobreaquecimento do motor e do sistema de propulsão

Em determinadas condições, por ex.: com condução esforçada em terrenos inclinados e clima quente, existe o risco acrescido de sobreaquecimento do motor e sistema motriz – especialmente com carga pesada.

- A potência do motor pode ser temporariamente limitada perante sobreaquecimento.
- Remova os faróis adicionais que tenha montados em frente à grelha, se conduzir em clima quente.
- Se a temperatura no sistema de arrefecimento do motor se tornar demasiado elevada, acende-se um símbolo de aviso e aparece uma mensagem **Temperatura do motor** **Temperatura alta. Parar em segurança** no mostrador do condutor. Estacione então o automóvel de modo seguro e deixe-o ao ralenti durante alguns minutos para arrefecer.

- Se aparecer a mensagem **Temperatura do motor Temperatura alta. Desligar motor** ou **Refrigerante do motor Nível baixo. Desligar motor**, pare o veículo e desligue o motor.
- Se a caixa de velocidade ficar sobreaquecido é selecionado um programa de mudanças alternativo. Além disso, é ativada uma função de proteção incorporada e que acende um símbolo de aviso e exibe a mensagem **Transmissão aquecida Reduzir velocidade para diminuir temperatura** ou **Transmissão quente Parar em segurança, aguardar arrefecimento** no mostrador do condutor. Siga então a recomendação apresentada, reduza a velocidade ou pare o automóvel num local seguro e deixe o motor trabalhar ao ralenti durante alguns minutos para que a transmissão arrefeça.
- Se o automóvel sobreaquecer, o sistema de ar condicionado pode ser temporariamente desligado.
- Depois de uma condução esforçada não desligue o motor imediatamente após a paragem.

(i) Nota

É normal que a ventoinha de arrefecimento do motor trabalhe por alguns instantes após o motor ter sido desligado.

Símbolos no mostrador do condutor

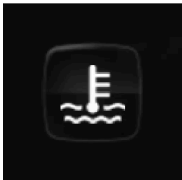
Símbolo	Significado
	Alta temperatura do motor. Siga a recomendação dada.
	Baixo nível do líquido de arrefecimento. Siga a recomendação dada.
	Transmissão quente/sobreaquecida/arrefecida. Siga a recomendação dada.

4.4.18. Símbolos e mensagens da caixa de velocidades automática

Se ocorrer alguma falha na caixa de velocidades aparece um símbolo e uma mensagem no mostrador do condutor.

 **Importante**

A temperatura de funcionamento da caixa de velocidades é controlada para evitar danos em algum dos componentes do sistema motriz. Perante o risco de sobreaquecimento acende-se um símbolo de aviso no mostrador do condutor e aparece uma mensagem de texto - siga a recomendação apresentada.

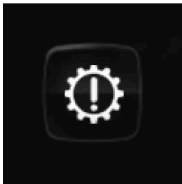
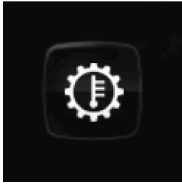
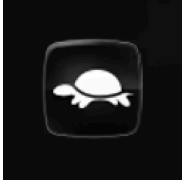
Símbolo	Significado
	Surgiu uma avaria na caixa de velocidades. Leia a mensagem no mostrador do condutor.
	Transmissão quente ou sobreaquecida. Leia a mensagem no mostrador do condutor.
	Avaria temporária na linha motriz. Leia a mensagem no mostrador do condutor.

4.5. Comando de voz

4.5.1. Comandar por voz o comando da climatização ^[1]

Comando de voz da climatização para, por exemplo, alterar a temperatura, ativar o aquecimento elétrico do banco* ou alterar o nível do ventilador.

Pressione em  e diga um dos seguintes comandos:

- "Climate" - inicia um diálogo para a climatização e apresenta exemplos de comandos.
- "Set temperature to X degrees" - ajusta a temperatura definida.
- "Raise temperature"/"Lower temperature" - aumenta/diminui a temperatura definida numa etapa.
- "Sync temperature" - sincroniza a temperatura para todas as zonas de climatização do automóvel a partir da temperatura definida para o lugar do condutor.
- "Air on feet"/"Air on body" - abre o fluxo de ar desejado.
- "Air on feet off"/"Air on body off" - fecha o fluxo de ar desejado.
- "Set fan to max"/"Turn off fan" - altera o nível do ventilador para **Max/Off**.
- "Raise fan speed"/"Lower fan speed" - aumenta/diminui o nível do ventilador definido numa etapa.

O conteúdo deste manual representa o estado do manual do utilizador no momento da impressão e pode não ser totalmente válido em momentos futuros. Para mais informações, consulte a primeira página para a declaração de responsabilidade completa.

- "Turn on auto" - activa o comando automático da climatização.
- "Air condition on"/"Air condition off" - activa/desactiva o ar condicionado.
- "Recirculation on"/"Recirculation off" - activa/desactiva a recirculação do ar.
- "Turn on defroster"/"Turn off defroster" - activa/desactiva o desembaciamento dos vidros e dos espelhos retrovisores.
- "Turn on max defroster"/"Turn max defroster off" - activa/desactiva o desembaciador máximo.
- "Turn on electric defroster"/"Turn off electric defroster" - activa/desactiva o pára-brisas com aquecimento eléctrico*.
- "Turn on rear defroster"/"Turn off rear defroster" - activa/desactiva o vidro traseiro e espelhos retrovisores com aquecimento eléctrico.
- "Turn steering wheel heat on"/"Turn steering wheel heat off" - activa/desactiva o volante com aquecimento eléctrico*.
- "Raise steering wheel heat"/"Lower steering wheel heat" - aumenta/diminui o nível definido do volante com aquecimento eléctrico* numa etapa.
- "Turn on seat heat"/"Turn off seat heat" – activa/desactiva o banco do condutor com aquecimento eléctrico*.
- "Raise seat heat"/"Lower seat heat" – aumenta/diminui o nível definido do banco do condutor com aquecimento eléctrico* numa etapa.
- "Turn on seat ventilation"/"Turn off seat ventilation" – activa/desactiva o banco do condutor com ventilação*.
- "Raise seat ventilation"/"Lower seat ventilation" – aumenta/diminui o nível definido do banco do condutor com ventilação* numa etapa.

 **Nota**

Nem todos os idiomas de sistema suportam o comando de voz. Os que se encontram nesta situação estão assinalados com o símbolo «É» na lista de idiomas de sistema disponíveis. Leia mais na informação que se encontra no capítulo sobre as configurações do comando de voz.

[1] Aplicável em alguns mercados.

* Opção/acessório.

4.5.2. Comandar por voz rádio e média

Seguem-se comandos para o comando de voz do rádio e do leitor de média^[1].

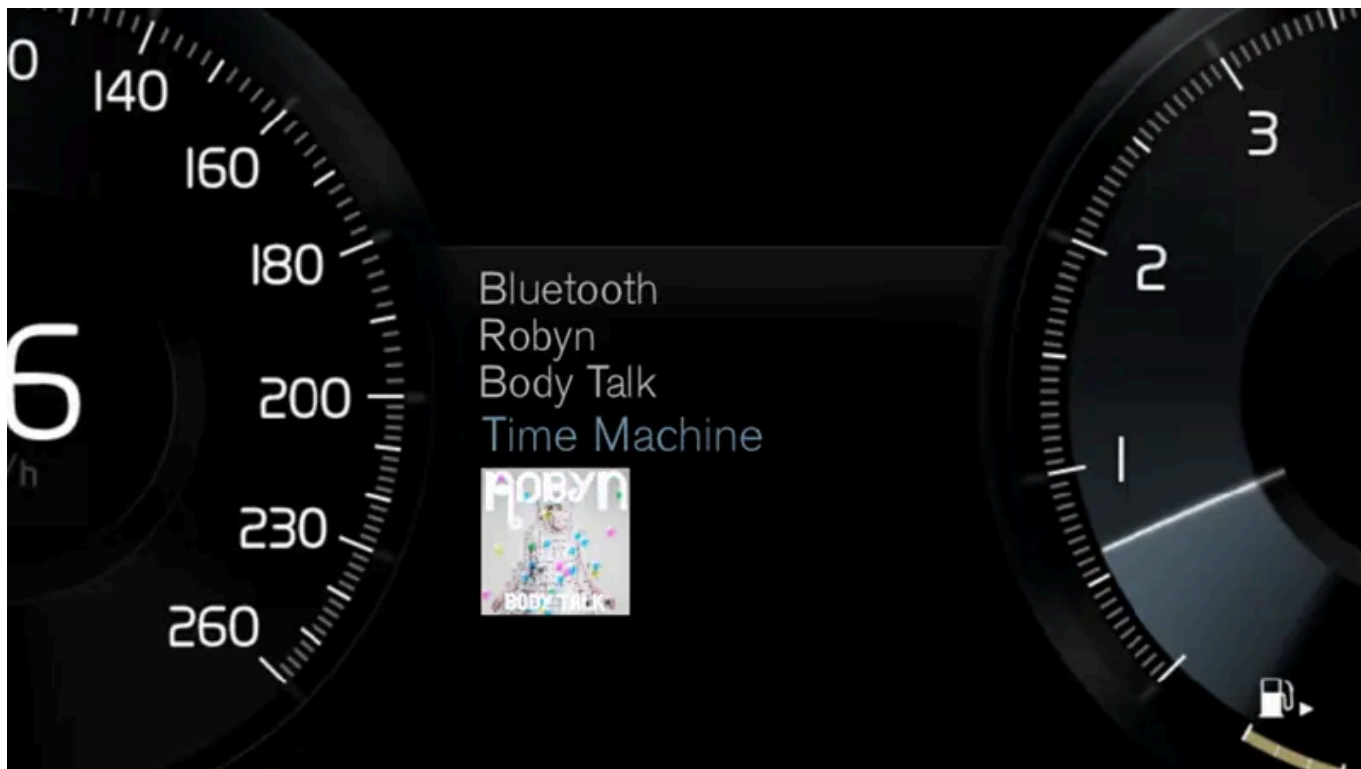

Pressione em  e diga um dos seguintes comandos:

- "Media" - inicia um diálogo para média e rádio e apresenta exemplos de comandos.
- "Play [artista]" - reproduz música do artista seleccionado.
- "Play [título da música]" - reproduz a música seleccionada.
- "Play [título da música] de [álbum]" - reproduz a música seleccionada do álbum seleccionado.

O conteúdo deste manual representa o estado do manual do utilizador no momento da impressão e pode não ser totalmente válido em momentos futuros. Para mais informações, consulte a primeira página para a declaração de responsabilidade completa.

- "Play [estação de rádio]" - inicia o canal rádio seleccionado.
- "Tune to [frequência]" - inicia a frequência rádio seleccionada na banda de frequência activa. Se não estiver activa qualquer fonte rádio é iniciada a banda FM por defeito.
- "Tune to [frequência] [banda de frequência]" - inicia a frequência rádio seleccionada na banda de frequência seleccionada.
- "Radio" - inicia o rádio FM.
- "Radio FM" - inicia o rádio FM.
- "DAB" - inicia o rádio DAB*.
- "USB" - inicia a reprodução do USB.
- "iPod" - inicia a reprodução do iPod.
- "Bluetooth" - inicia a reprodução da fonte media Bluetooth ligada.
- "Similar music" - reproduz música semelhante à reproduzida a partir das unidades USB conectadas.

Nota

Nem todos os idiomas de sistema suportam o comando de voz. Os que se encontram nesta situação estão assinalados com o símbolo  na lista de idiomas de sistema disponíveis. Leia mais na informação que se encontra no capítulo sobre as configurações do comando de voz.

^[1] Aplicável em alguns mercados.

* Opção/acessório.

4.5.3. Comando de voz

O comando de voz ^[1] permite comandar funções no automóvel utilizando comandos de voz, como por exemplo: sistema de climatização, rádio ou um telefone conectado por Bluetooth. Em automóveis equipados com Sensus Navigation* o sistema de navegação também pode ser comandado por voz.

O que é o comando de voz?

O comando de voz é um apoio que pode facilitar a utilização de diferentes funções no seu automóvel. Para utilizar o comando de voz é necessário empregar determinados comandos específicos. Por isso, pode ser uma boa ideia compreender como e por que ordem deve ser falado um comando de voz para que se obtenha o resultado desejado.

Com o sistema de comando de voz pode controlar determinadas funções infotainment e de climatização através de comandos de voz. O sistema pode responder falando e mostrando informação no mostrador do condutor.

Aviso

O condutor assume sempre a responsabilidade pela condução segura do automóvel e pelo cumprimento das regras de trânsito vigentes.



Microfone do sistema de comando de voz

Actualização do sistema

O sistema de comando de voz está em contínuo desenvolvimento. Recomenda-se que tenha sempre instalada a versão mais recente.

Nota

Nem todos os idiomas de sistema suportam o comando de voz. Os que se encontram nesta situação estão assinalados com o símbolo ⓘ na lista de idiomas de sistema disponíveis. Leia mais na informação que se encontra no capítulo sobre as configurações do comando de voz.

^[1] Aplicável em alguns mercados.

* Opção/acessório.

4.5.4. Utilizar comando de voz

É possível comandar por voz uma série de diferentes funções no automóvel. Aqui é fornecida uma introdução ao que é necessário para começar a utilizar a função e ainda exemplos de diferentes comandos.



Iniciar comando de voz ^[1]



Para fornecer um comando através do sistema de comando de voz é iniciado um "diálogo" com o sistema. Pressione o botão do volante do comando de voz  para activar o sistema e iniciar um diálogo com o comando de voz. Após pressão no botão ouve-se um sinal sonoro e o símbolo do comando de voz aparece no mostrador do condutor.

Isto indica que o sistema começou a escutar e que o utilizador pode começar a dizer comandos. Quando o utilizador começa a falar o sistema inicia o reconhecimento e a compreensão da voz. Isto pode demorar alguns segundos e é efetuado automaticamente, o que significa que não é necessário iniciar manualmente nenhum treino de voz.

Lembre-se do seguinte:

- Fale após o sinal com uma voz normal e numa cadência normal.
- Não fale enquanto o sistema responde (o sistema não reconhece os comandos nesta situação).
- Evite ruído de fundo no habitáculo mantendo as portas, vidros e teto panorâmico* fechados.

Nota

Nem todos os idiomas de sistema suportam o comando de voz. Os que se encontram nesta situação estão assinalados com o símbolo  na lista de idiomas de sistema disponíveis. Leia mais na informação que se encontra no capítulo sobre as configurações do comando de voz.



Em princípio o sistema funciona escutando um comando base seguido de um comando mais detalhado que especifica o que o utilizador pretende do sistema.

O conteúdo deste manual representa o estado do manual do utilizador no momento da impressão e pode não ser totalmente válido em momentos futuros. Para mais informações, consulte a primeira página para a declaração de responsabilidade completa.

Para alterar o volume sonoro do sistema, rode o comando do volume enquanto a voz fala. É possível utilizar outros botões durante o comando de voz. No entanto, os outros sons são silenciados durante o diálogo com o sistema, o que significa que não é possível executar algumas funções associadas ao som utilizando os botões.

Interromper comando de voz

O comando de voz pode ser interrompido de diferentes modos:

- Pressione brevemente em  e diga "Cancel".
- Pressione longamente no botão do volante do comando de voz  até se ouvir dois sinais sonoros. Esta ação interrompe o comando de voz mesmo quando o sistema fala.

O comando de voz também é interrompido quando o utilizador não responde durante um diálogo. O sistema começa por colocar uma questão três vezes, se não for dada resposta o comando de voz interrompe-se automaticamente.

Para acelerar a comunicação e saltar sugestões do sistema, pressione o botão do volante do comando de voz . Esta ação interrompe a voz do sistema e o utilizador pode dizer o comando seguinte.

Exemplo de comando de voz

1. Pressione .
 2. Diga "Call [Nome próprio] [Apelido] [categoria de número]", por ex. "Call Robyn Smith Telemóvel".
- > O sistema chama o contacto selecionado da lista telefónica. Se o contacto possuir vários números de telefone (por ex.: casa, telemóvel, trabalho) é necessário mencionar a categoria correta.

Comandos/frases

Os comandos seguintes podem ser utilizados na maioria das vezes, independentemente da situação:

- "Repeat" - repete a última instrução de voz no diálogo em curso.
- "Cancel" - interrompe o diálogo. ^[2]
- "Help" - inicia um diálogo de ajuda. O sistema responde com comandos que podem ser utilizados na presente situação, uma sugestão ou um exemplo.

Os comandos para funções específicas, como telefone e rádio, encontram-se descritos em capítulos específicos.

Algarismos

Os comandos de algarismos são indicados de diferentes modos consoante a função a comandar:

- **Números de telefone e de código postal** devem ser ditos individualmente algarismo a algarismo, por ex.: "zero, três, um, dois, dois, quatro, quatro, três" (03122443).
- **Números de casa** podem ser ditos individualmente ou em grupo, por ex.: "dois, dois" ou "vinte e dois" (22). Em inglês e em neerlandês podem ser ditos grupos de números em sequência, por ex.: "vinte e dois, vinte e dois" (22 22). Em inglês também se pode utilizar a forma dupla e tripla, por ex.: "duplo zero" (00). Podem ser indicados números no intervalo 0-2300.

O conteúdo deste manual representa o estado do manual do utilizador no momento da impressão e pode não ser totalmente válido em momentos futuros. Para mais informações, consulte a primeira página para a declaração de responsabilidade completa.

- **Frequências** podem ser ditas na forma "noventa e oito vírgula oito" (98,8) ou "cento e quatro vírgula dois" (104,2).

Velocidade e modo de repetição

É possível ajustar a velocidade da voz caso o sistema fale demasiado rápido.

O modo de repetição pode ser ligado para que o sistema repita aquilo que o condutor diz.

Para alterar a velocidade ou ativar/desativar o modo de repetição:

1. Pressione em **Configurações** na vista de topo.
2. Pressione em **Sistema** → **Comando de voz** e seleccione configurações.
 - **Repetir comando de voz**
 - **Ritmo de fala**

[1] Aplicável em alguns mercados.

* Opção/acessório.

[2] Note que esta ação apenas interrompe o diálogo quando o sistema não fala. Para interromper o diálogo enquanto o sistema fala, prima «» até escutar dois sinais sonoros.

4.5.5. Atualizar o comando de voz

O Volvo trabalha continuamente para melhorar o comando de voz no seu automóvel. Pode transferir manualmente ficheiros para atualizar o comando de voz do automóvel. A atualização é efetua em duas etapas utilizando uma memória USB vazia.

Preparativos

Os novos ficheiros de comando de voz têm de ser descarregados para uma memória USB vazia com capacidade para pelo menos 8 GB. A memória deve possuir uma das seguintes formatações: FAT32, NTFS ou exFAT.

Transferência

No separador da transferência de software no sítio de apoio encontra as atualizações atuais. Ao selecionar o seu automóvel e ano de modelo acede a informação sobre o automóvel. Clique na atualização que pretende transferir e siga as instruções em baixo. A transferência de ficheiros de comando de voz é feita com a ajuda de um programa que é instalado no seu computador.

Instruções

1. Dependendo do sistema presente, seleccione o link de transferência Windows ou Mac.

O conteúdo deste manual representa o estado do manual do utilizador no momento da impressão e pode não ser totalmente válido em momentos futuros. Para mais informações, consulte a primeira página para a declaração de responsabilidade completa.

2. Selecione **Executar** para instalar o programa de transferência.
3. Clique em **Nova transferência** para descarregar o ficheiro para uma memória USB.
4. Antes de instalar o ficheiro no automóvel pode repetir as etapas 1-2 e depois clicar em USB no programa de transferência para confirmar se a transferência/cópia para a memória **Verificar transferência** foi executada corretamente.
5. Leve para o automóvel a memória USB que contém o ficheiro transferido e inicie o sistema infotainment.
6. Insira a memória USB na porta USB. Se existirem duas portas USB só poderá ser utilizada uma entrada nesta etapa.
7. O sistema deteta automaticamente a presença de uma atualização e o ecrã indica o tempo restante para a atualização calculado sob a forma de percentagem.
8. Quando a instalação está concluída aparece uma notificação informando que o ficheiro atualizado estará disponível no próximo arranque do motor. Pode-se remover a memória USB.

Se surgir algum problema com a atualização, contacte o seu apoio ao cliente ou o concessionário Volvo.

Dicas para a atualização

- Uma atualização demora cerca de meia hora a concluir e o sistema infotainment necessita de estar em funcionamento. Durante a atualização de mapa utilize um carregador de bateria ou mantenha o motor do automóvel em funcionamento, por exemplo: durante a condução.
- São lançados duas vezes por ano novos ficheiros de comando de voz.

4.5.6. Dicas para melhorar o comando de voz

Aqui encontram-se listados alguns conselhos que podem ser úteis ao utilizando o comando de voz.

Se o sistema de comando de voz não responder do modo esperado, tal pode dever-se a uma série de factores. Exemplos destas são:

- Assegure-se de que fala no idioma selecionado como idioma do sistema e de que o idioma que selecionou é suportado pelo comando de voz.
- Experimente dizer "**Help**", obtém então uma orientação sobre o que é possível dizer. Pode dar-se o caso de o sistema não suportar a frase que não foi entendida.
- Fale numa cadência normal com tom de voz normal. Não fale mais lentamente quando o sistema não o entender, isso pode dificultar o reconhecimento.
- Note que em algumas situações o sistema tem de procurar numa grande base de dados para lhe proporcionar a resposta correcta, nessas situações é difícil proporcionar uma resposta exacta. É então frequentemente apresentada uma lista no mostrador do automóvel com as respostas possíveis.
- O sistema de comando de voz do seu automóvel é melhorado continuamente. Pode descarregar manualmente ficheiros de instalação.

4.5.7. Configurações do comando de voz

Aqui são selecionadas as configurações do sistema de comando de voz ^[1].

Configurações → Sistema → Comando de voz

Podem ser efetuadas configurações para as seguintes áreas:

- Repetir comando de voz
- Género
- Ritmo de fala

Definições áudio

Selecione as definições áudio em:

Configurações → Som → Volumes do sistema → Comando de voz

Configurações de idioma

O comando de voz não é possível para todas as línguas. As línguas disponíveis para o comando de voz estão assinalados na lista de línguas com um símbolo - «É».

A alteração do idioma também afecta os textos de menu, mensagem e ajuda.

Configurações → Sistema → Idiomas e unidades do sistema → Idioma do sistema

^[1] Aplicável em alguns mercados.

4.5.8. Lista de comandos para comando de voz do sistema de navegação *

Muitas das funções do sistema de navegação podem ser ativadas com os comandos de voz. Segue-se uma lista dos mesmos.

Pressione em «É» na unidade de botões do lado direito do volante e diga um dos seguintes comandos:

- "Navegação" - Inicia um diálogo de navegação e apresenta exemplos de comandos.
- "Take me home" - A orientação é efetuada para a posição Casa.
- "Go to [Cidade]" - Indica uma cidade como destino. Exemplo "Conduzir para Porto".
- "Go to [Endereço]" - Indica um endereço como destino. Um endereço deve conter a cidade e a rua. Exemplo "Conduzir para Aliados 5, Porto".
- "Add intersection" - Inicia um diálogo em que podem ser indicadas duas ruas. O destino assumido é o cruzamento das ruas indicadas.

- "Go to [Código postal]" - Indica um código postal como destino. Exemplo "Conduzir para 1 2 3 4 5".
- "Go to [contacto]" - Indica um endereço da lista telefónica como destino. Exemplo "Conduzir para Robyn Smith"^[1].
- "Search [categoria POI]" - Procura pontos de interesse (POI) próximos, de uma determinada categoria (por ex.: restaurantes)^[2]. Para obter a lista ordenada ao longo do itinerário - diga "Ao longo do itinerário" quando aparecer a lista de resultados.
- "Search [categoria POI] em [Cidade]" - Procura pontos de interesse (POI) de uma determinada categoria ou cidade. A lista de resultados é ordenada em relação ao centro da cidade. Exemplo "Procurar restaurante no Porto".
- "Search [nome POI]". Exemplo "Procurar Parque da Cidade".
- "Change country/Change state"^{[3],[4]} - Altera a área de busca da navegação.
- "Show favourites" – Mostra no mostrador do condutor as posições memorizadas como favoritos.
- "Clear itinerary" - Elimina todos os destinos intermédios e o destino final guardados num itinerário.
- "Repeat voice guidance" - Repete a última orientação emitida
- "Turn off voice guidance" - Desliga a orientação por voz.
- "Turn on voice guidance" - inicia a orientação por voz desligada.

Os comandos seguintes podem ser utilizados na maioria das vezes, independentemente da situação:

- "Repeat" - repete a última instrução de voz no diálogo em curso.
- "Help" - inicia um diálogo de ajuda. O sistema responde com comandos que podem ser utilizados na presente situação, uma sugestão ou um exemplo.
- É possível interromper o comando de voz quando o sistema está em silêncio e quando fala.
 - "Cancel" – interrompe o diálogo quando o sistema está em silêncio.
 - Prima longamente em  até escutar dois sinais sonoros – interrompe o diálogo mesmo quando o sistema fala.

Endereços

Quando é indicado um endereço, a área de busca está confinada na a área de busca predefinida no sistema de navegação. É possível mudar para uma outra área de busca. Se a nova área de busca possuir um outro idioma diferente do idioma do sistema, o sistema muda automaticamente para um outro motor de reconhecimento. Por esta razão, indique sempre o endereço no idioma utilizada na nova área de busca.

Nota

Note que os endereços apenas são pesquisáveis no país ou cidade para o qual o sistema de navegação está predefinido. Para pesquisar endereços noutra país ou cidade é necessário alterar a zona de busca.

Nota

Nem todos os idiomas de sistema suportam o comando de voz. Os que se encontram nesta situação estão assinalados com o símbolo  na lista de idiomas de sistema disponíveis. Leia mais na informação que se encontra no capítulo sobre as configurações do comando de voz.

* Opção/acessório.

- [1] Para que os endereços sejam encontrados na base de dados do mapa é necessário que sejam corretamente indicados na agenda telefónica, por exemplo: sem erros ortográficos nem abreviaturas. Aceda a wego.here.com [<https://wego.here.com>] para verificação ortográfica.
 - [2] O utilizador pode seleccionar para chamar POI ou indicar como destino.
 - [3] Nos países europeus utiliza-se "País" em vez de "Estado".
 - [4] No Brasil e na Índia a área de busca é alterada através do mostrador central.
-

4.5.9. Comandar o telefone por voz

Telefonar para um contacto, obter a leitura de mensagens ou ditar respostas curtas com o comando de voz para um telefone Bluetooth ligado. ^[1]

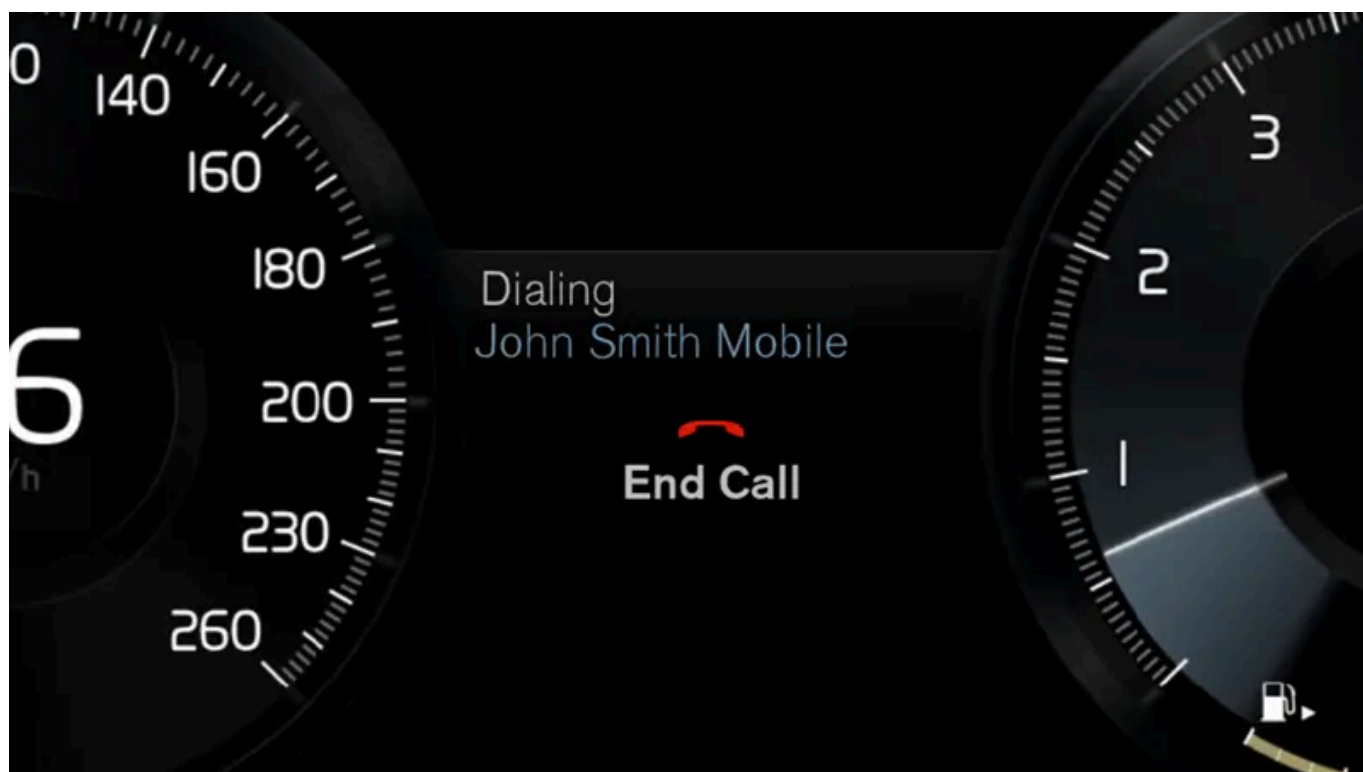

Para indicar um contacto na lista telefónica o comando de voz necessita de conter a informação do contacto que se encontra na lista telefónica. Se um contacto, por ex.: **Robyn Smith**, tiver vários números de telefone também se pode indicar a categoria do número, por ex.: Casa ou Telemóvel: "Call Robyn Smith Telemóvel".

Pressione em  e diga um dos seguintes comandos:

- "Call [contacto]" - chama o contacto seleccionado a partir da lista telefónica.
- "Call [número de telefone]" - chama número de telefone.
- "Recent calls" - mostra a lista de chamadas.
- "Read message" - a mensagem é lida. Existem várias mensagens - seleccione qual a mensagem a ler.
- "Message to [contacto]" – solicita ao utilizador que diga uma mensagem curta. Depois é feita a leitura da mensagem e o utilizador pode optar por enviar^[2] ou voltar a ditar a mensagem. É necessário que o automóvel esteja ligado à internet para obter esta função.

i Nota

Nem todos os idiomas de sistema suportam o comando de voz. Os que se encontram nesta situação estão assinalados com o símbolo «» na lista de idiomas de sistema disponíveis. Leia mais na informação que se encontra no capítulo sobre as configurações do comando de voz.

^[1] Aplicável em alguns mercados.

^[2] Apenas alguns telefones podem enviar mensagens através do automóvel.

4.5.10. Comando de voz de mensagens de texto

O comando de voz permite comandar funções no automóvel, como por exemplo: leitura de mensagens de texto de um telemóvel ligado.

Leitura de mensagens de texto



As configurações e os menus no mostrador central variam com a versão do software.

Antes de se poder utilizar o comando de voz das funções do telefone móvel (mensagem de texto, chamada telefónica e leitor de media) é necessário que o telefone móvel esteja conectado ao automóvel.

Para ler uma mensagem de texto pressione o botão do comando de voz que se encontra no lado direito do volante e diga "Read message".

Leitura de mensagens de texto de iPhone

Para a leitura de mensagens de texto de um iPhone é necessário alterar uma configuração no seu telefone para que a mensagem seja enviada do telefone para o automóvel.

1. Avance para **Configurações**.
2. Seleccione **Bluetooth**.
3. Clique no carácter de informação (i) na ligação para o seu automóvel.
4. Ligue **Mostrar notificações**.

Nota

Nem todos os idiomas de sistema suportam o comando de voz. Os que se encontram nesta situação estão assinalados com o símbolo ⓘ na lista de idiomas de sistema disponíveis. Leia mais na informação que se encontra no capítulo sobre as configurações do comando de voz.

4.5.11. Comandar por voz o sistema de navegação*

Se o seu automóvel estiver equipado com Sensus Navigation pode utilizar o comando de voz para controlar parte do seu sistema de navegação.

Iniciar navegação

Aqui encontra uma introdução para começar a utilizar o comando de voz para controlar o sistema de navegação no automóvel.

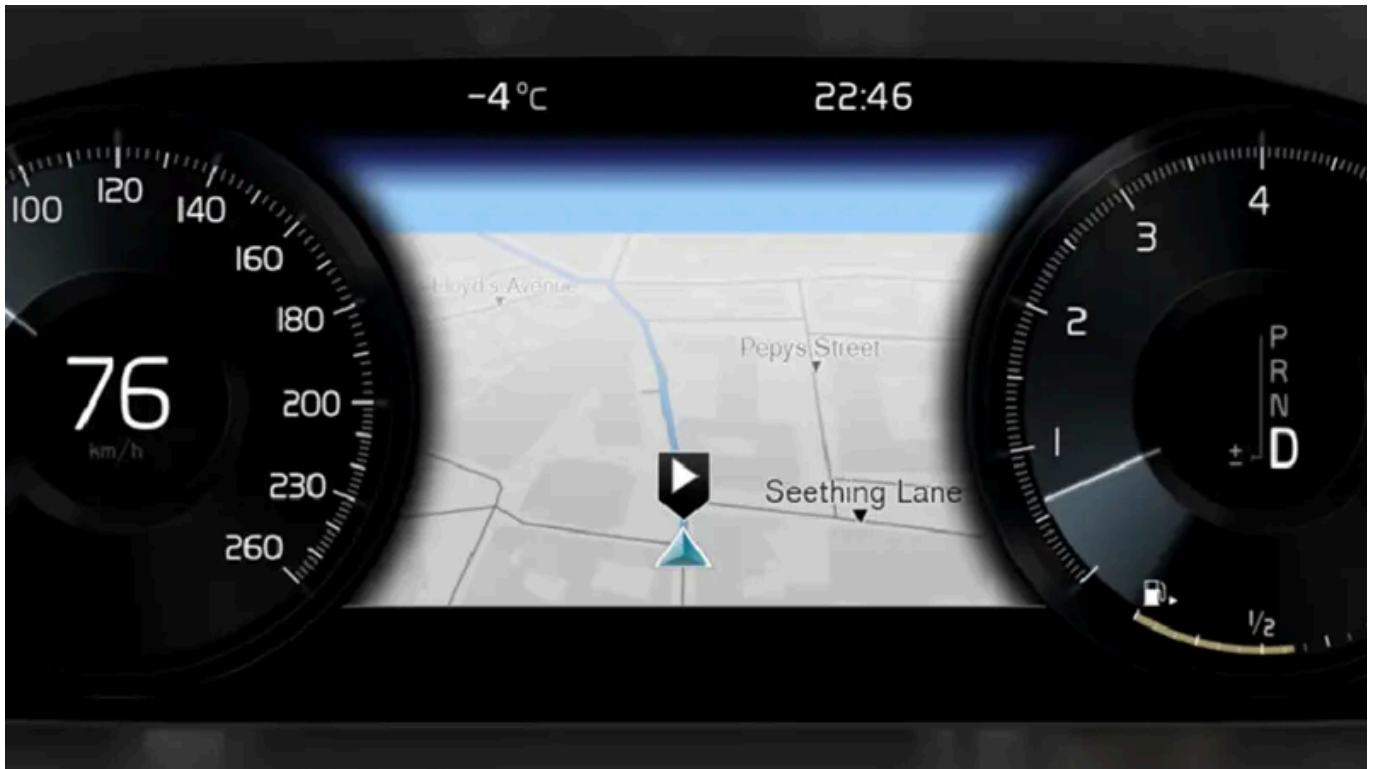

Para ativar um comando de navegação

1. Pressão no botão do volante  do comando de voz.
- > Agora pode indicar o comando, por ex.: "**Navegação**" que inicia um diálogo de navegação e mostra exemplos de comandos.

Nota

Nem todos os idiomas de sistema suportam o comando de voz. Os que se encontram nesta situação estão assinalados com o símbolo  na lista de idiomas de sistema disponíveis. Leia mais na informação que se encontra no capítulo sobre as configurações do comando de voz.

Utilizar o comando de voz para obter uma orientação para um endereço

Para obter orientação para um endereço específico utiliza-se o comando falado **Go to** seguido do endereço. A ordem pela qual o endereço é indicado é importante, para obter orientação para um endereço através de comando de voz o endereço deve ser dado na ordem (1) endereço da rua; (2) número da porta; (3) cidade; de acordo com o seguinte exemplo:

1. Indique o comando **Go to**.
- > Agora pode indicar o endereço para o qual pretende orientação.

2. Indique o endereço da rua, por ex.: "Avenida da República"
 3. Indique o número da porta, por ex.: "cinco"
 4. Indique a cidade, por ex.: "Porto"
- > O comando conjunto neste caso é: "**Go to** Avenida da República cinco, Porto". Se o endereço existir no sistema, obtém orientação para o mesmo através do seu sistema de navegação.

Utilizar comando de voz para obter uma orientação para um endereço num outro país ou num outro estado

O seu sistema de navegação carrega conjuntos de mapas para o país ou estado onde deteta a presença do automóvel. Isto significa que para obter uma orientação correta através das fronteiras do país ou do estado é necessário especificar primeiro ao sistema qual o país ou estado em que se encontra o endereço para o qual pretende conduzir. Isto é feito utilizando comando **Change country** ou **Change state** (O comando **Change state** é utilizado principalmente nos EUA. No exemplo em baixo é utilizado o comando **Change country**.)

1. Indique o comando **Change country**.
- > Agora pode indicar o país onde se encontra o endereço para o qual pretende obter orientação, por ex.: "Noruega".
2. Indique agora o endereço para o qual pretende orientação seguindo o procedimento descrito em "Utilizar o comando de voz para obter uma orientação para um endereço".
- > Neste caso, o comando conjunto encontra-se dividido em 2 comandos parciais.
1. "**Change country**, Noruega"
 2. "**Go to** Karl Johans gate tjugotvå, Oslo"

Se o endereço se encontrar no sistema, obtém orientação do seu sistema de navegação para Karl Johans gate tjugotvå, Oslo, Noruega

Nota

Após mudar de país, tente pronunciar o endereço para o qual pretende orientação no idioma do país de destino. Isto deve-se ao facto de o reconhecimento do sistema mudar automaticamente para o idioma do país selecionado.

Utilizar o comando de voz para obter uma orientação para um endereço indicado como posição Casa

Se o seu sistema de navegação tiver indicado um endereço como posição **Casa**, pode obter orientação para a posição utilizando um comando falado.

1. Indique o comando **Take me home**.

> Se o sistema de navegação tiver uma posição casa guardada obtém uma orientação para a posição.

Utilizar o comando de voz para obter orientação para um local, loja ou outra atividade específica sem indicação exata de endereço

Pode utilizar o seu sistema de navegação para obter orientação para locais especiais ou tipos específicos de atividades, os chamados pontos de interesse(POI^[1]). Exemplos de pontos de interesse são, por exemplo, restaurantes, hotéis, postos de combustível, museus e atrações turísticas.

Ao procurar por um ponto de interesse utiliza o comando **Search**. É possível procurar um ponto de interesse específico assim como categorias de pontos de interesse.

Nota

É importante o comando selecionado para utilização ao obter orientação para diferentes alternativas. Por favor, note que quando procura uma orientação para um ponto de interesse deve utilizar o comando **Search**. Isto difere quando procura orientações para endereços específicos. Nessa situação deve-se utilizar o comando **Go to**.

Procurar um local ou atividade específico

Com o **[nome POI]** designa-se aqui um local ou atividade específico, um ponto de interesse, por ex.: um hotel, um restaurante, um parque urbano, etc.

1. Indique o comando **Search**.

> Agora pode indicar um ponto de interesse específico para o qual pretende orientação.

2. Indique **[nome POI]**, por ex.: "Parque da Cidade"

> O comando conjunto neste caso é: "**Search** Parque da Cidade". Se o local existir no sistema, obtém orientação para o mesmo através do seu sistema de navegação.

Procurar por uma categoria de pontos de interesse, por ex.: lojas, hotéis, restaurantes, museus ou outras atrações turísticas ou atividades

Com o **[categoria POI]** designam-se aqui tipos específicos de locais ou atividades, pontos de interesse, por ex.: hotéis, restaurantes, museus, etc.

1. Indique o comando **Search**.

> Pode indicar o tipo de ponto de interesse que pretende encontrar e obter uma orientação para o mesmo.

2. Indique [categoria POI], por ex.: "restaurante"

> O comando conjunto neste caso é: "**Search** restaurante". O sistema de navegação começa a procurar restaurantes que se encontrem nas proximidades do automóvel e que são apresentados numa lista no seu mostrador do condutor. A lista apresentada é composta por sugestões que o sistema reuniu tendo por base o seu comando. As categorias e os resultados mais próximos são apresentados no topo, para o final da lista aparecem as sugestões menos relevantes.

Uma vez que neste exemplo procura por uma categoria, pode ser uma boa ideia seleccionar a alternativa de categoria que se encontra mais próxima da sua procura.

3. Selecione a categoria na lista mais adequada à sua procura, neste caso "restaurante(s)", dizendo o algarismo da linha onde a opção se encontra no mostrador do condutor.

> Agora pode ver os seus resultados de procura e seleccionar uma opção adequada.

Utilizar o comando de voz para interromper uma orientação

Se pretender interromper uma orientação e todos os seus destinos intermédios e final, pode utilizar este comando falado.

1. Indique o comando **Clear itinerary**.

> O sistema de navegação interrompe a orientação e remove todos os destinos intermédios e final ao longo do itinerário.

Como indicar código postal e número de porta

Os comandos de algarismos são indicados de diferentes modos consoante a função a comandar:

- **Código postal** devem ser ditos individualmente algarismo a algarismo, por ex.: "zero, três, um, dois, dois, quatro, quatro, três" (03122443).
- **Números de casa** podem ser ditos individualmente ou em grupo, por ex.: dois dois ou vinte e dois (22). Para uma série de idiomas também é possível indicar centenas, por ex.: 19 centos 22 (1922). Em inglês e em neerlandês podem ser ditos grupos de números em sequência, por ex.: vinte e dois vinte e dois (22 22). Em inglês também se pode utilizar a forma dupla e tripla, por ex.: duplo zero (00). Podem ser indicados números no intervalo 0-2300.

Indicar destino utilizando a lista de contactos da agenda telefónica

Caso pretenda indicar um endereço de um contacto da agenda telefónica como destino poderá utilizar o comando "**Go to [contacto]**". Para que o endereço possa ser encontrado na base de dados do mapa é necessário que o endereço seja indicado com a ortografia correta e sem abreviaturas.

Para verificação ortográfica na base de dados da HERE, aceda a wego.here.com [<https://wego.here.com>]

* Opção/acessório.

O conteúdo deste manual representa o estado do manual do utilizador no momento da impressão e pode não ser totalmente válido em momentos futuros. Para mais informações, consulte a primeira página para a declaração de responsabilidade completa.

4.6. Mostrador e comando no condutor em automóvel com volante à esquerda

A panorâmica geral indica onde se encontram os mostradores e comandos nas proximidades do condutor.

Volante e tablier

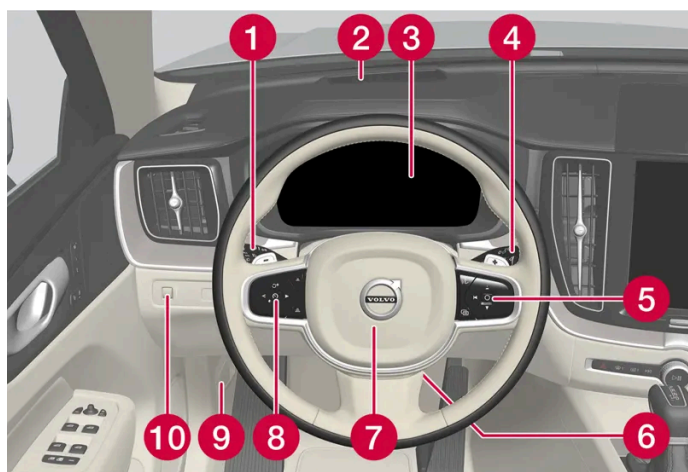

- 1 Luzes de presença, luzes diurnas, médios, máximos, piscas, faróis de nevoeiro/luzes para curvas*, luz de nevoeiro traseira, reinicialização do totalizador parcial
- 2 Head-up-display*
- 3 Mostrador do condutor
- 4 Limpa para-brisas e lava para-brisas, sensor de chuva*
- 5 Unidade de botões do lado direito do volante
- 6 Ajustes do volante
- 7 Buzina
- 8 Unidade de botões do lado esquerdo do volante
- 9 Abertura do capô
- 10 Iluminação do mostrador, destrancagem/abertura do porta-bagagens, controlo da altura do foco dos faróis de halogéneo

Consola do teto



- 1 Lâmpadas de leitura dianteiras e iluminação do habitáculo
- 2 Teto panorâmico *
- 3 Mostrador na consola do teto, botão ON CALL *
- 4 Antieencandeamento manual do espelho retrovisor interior * [1]

Consola central e de túnel

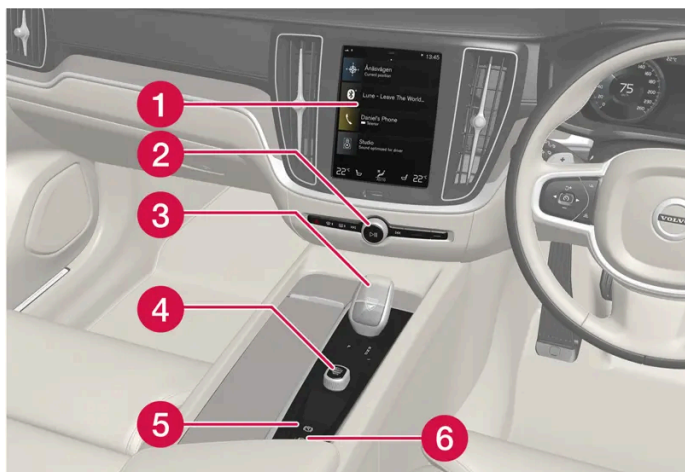

- 1 Mostrador central
- 2 Piscas de emergência, desembaciamento, média
- 3 Seletor de mudanças
- 4 Disco de arranque
- 5 Travão de estacionamento
- 6 Travão automático em repouso

Porta do lado do condutor

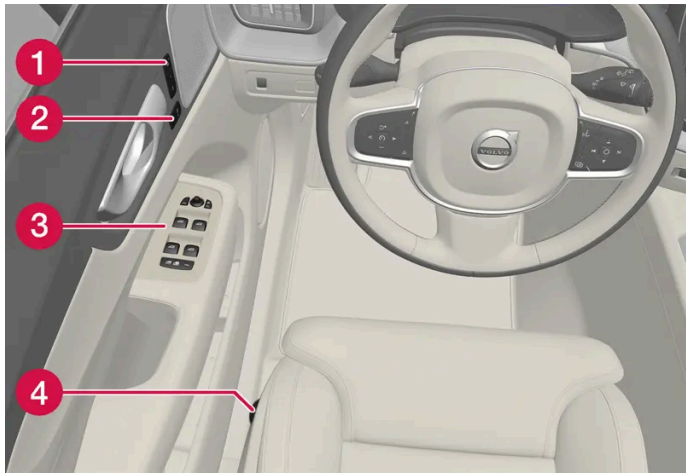

- 1 Memória das configurações do banco dianteiro com comando elétrico*, espelhos retrovisores exteriores, e head-up-display*
- 2 Fecho centralizado
- 3 Vidros elétricos, retrovisores exteriores e bloqueio para crianças*
- 4 Configuração do banco dianteiro

* Opção/acessório.

[1] Em automóveis com antiencandeamento automático não existe comando de antiencandeamento manual.

4.7. Mostrador e comando no condutor em automóvel com volante à direita

A panorâmica geral indica onde se encontram os mostradores e comandos nas proximidades do condutor.

Volante e tablier

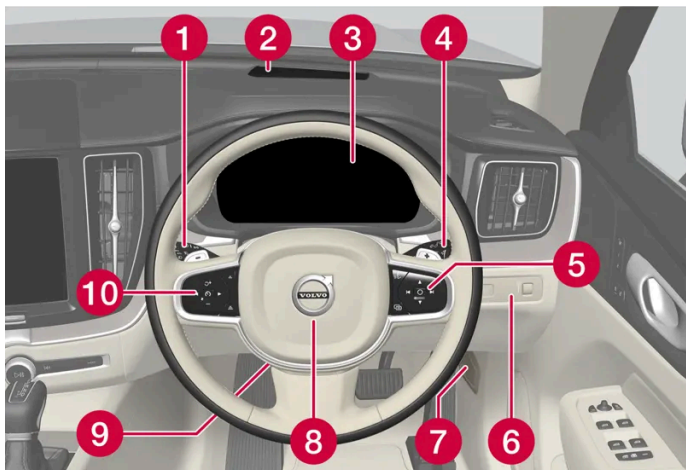

- 1 Luzes de presença, luzes diurnas, médios, máximos, piscas, faróis de nevoeiro/luzes para curvas*, luz de nevoeiro traseira, reinicialização do totalizador parcial
- 2 Head-up-display*
- 3 Mostrador do condutor
- 4 Limpa para-brisas e lava para-brisas, sensor de chuva*
- 5 Unidade de botões do lado direito do volante
- 6 Iluminação do mostrador, destrancagem/abertura do porta-bagagens, controlo da altura do foco dos faróis de halogéneo
- 7 Abertura do capô
- 8 Buzina
- 9 Ajustes do volante
- 10 Unidade de botões do lado esquerdo do volante

Consola do teto



- 1 Lâmpadas de leitura dianteiras e iluminação do habitáculo
- 2 Teto panorâmico*
- 3 Mostrador na consola do teto, botão ON CALL*
- 4 Anti-encandeamento manual do espelho retrovisor interior

Consola central e de túnel

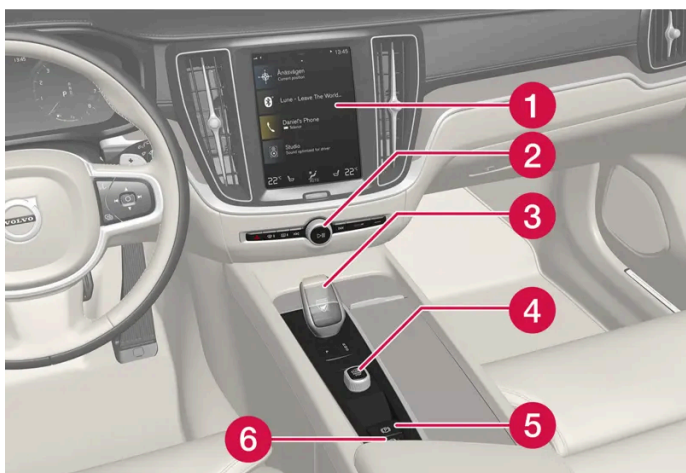

- 1 Mostrador central
- 2 Piscas de emergência, desembaciamento, média
- 3 Seletor de mudanças
- 4 Disco de arranque
- 5 Travão de estacionamento
- 6 Travão automático em repouso

Porta do lado do condutor

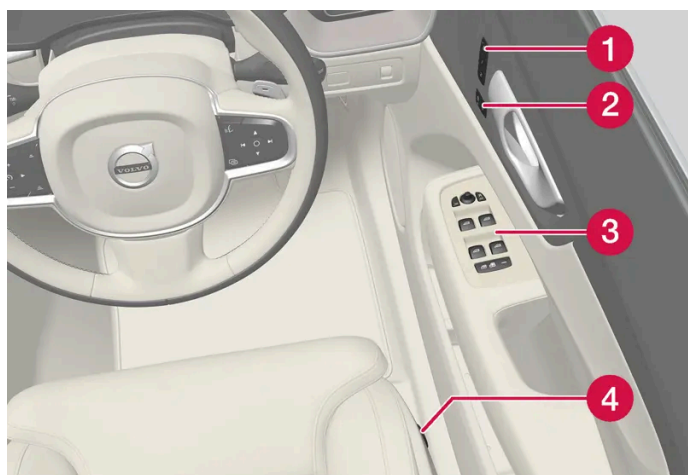

- 1 Memória das configurações do banco dianteiro com comando elétrico*, espelhos retrovisores exteriores, e head-up-display*
- 2 Fecho centralizado
- 3 Vidros elétricos, retrovisores exteriores, bloqueio elétrico para crianças*
- 4 Configuração do banco dianteiro

* Opção/acessório.

5. Iluminação

5.1. Iluminação exterior

5.1.1. Iluminação de curvas ativa *

A iluminação de curvas ativa foi concebida para proporcionar a iluminação adicional em curvas e cruzamentos. Os automóveis com faróis LED ^[1] * podem possuir iluminação de curvas ativa, dependendo do nível de equipamentos do automóvel.

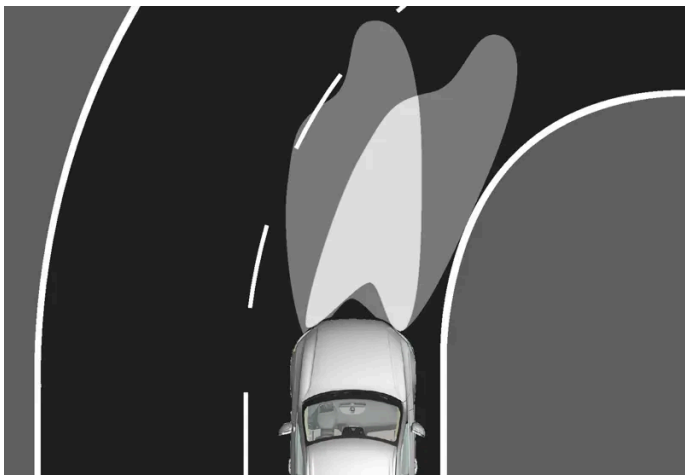

Foco dos faróis com a função desativada (esquerda) e ativada (direita).

A iluminação de curvas ativa acompanha os movimentos do volante para proporcionar a iluminação adicional em curvas e cruzamentos, podendo aumentar assim a visibilidade do condutor.

A função é ativada automaticamente ao arrancar o automóvel. Perante avaria na função, acende-se o símbolo  no mostrador central ao mesmo tempo que o mostrador do condutor exibe um texto explicativo.

A iluminação de curvas ativa acende-se apenas com luz diurna fraca ou escuridão e quando o anel rotativo da alavanca do volante está na posição **AUTO**. Também é necessário que o automóvel esteja em movimento com os médios acesos.

Desativar/ativar a função

A função, que se encontra ativada quando o automóvel é entregue de fábrica, pode ser desativada/ativada através da vista de função do mostrador central:



Pressione o botão **Faróis orient. activos**.

* Opção/acessório.

[1] LED (Light Emitting Diode)

5.1.2. Máximos automáticos



Os máximos automáticos são uma funcionalidade em que um sensor de câmara na margem superior do para-brisas deteta luz de faróis ou luzes traseiras de outros veículos, mudando então de máximos para médios.



O símbolo  representa os máximos automáticos.

A função pode atuar ao conduzir no escuro quando a velocidade do automóvel é de cerca de 20 km/h (cerca de 12 mph) ou superior. A função também tem em conta a iluminação da rua. Quando o sensor de câmara não deteta nenhum veículo em sentido contrário ou à frente, os máximos acendem-se novamente passados alguns segundos.

Ativar os máximos automáticos

Os máximos automáticos são ativados e desativados rodando a alavanca do lado esquerdo do volante para a posição . O anel rotativo pode ser depois rodado de volta para a posição AUTO. Quando os máximos automáticos estão ativados acende-se o símbolo  com luz branca no mostrador do condutor. Quando os máximos estão ligados acende-se o símbolo com luz azul.

A desativação dos máximos automáticos com os máximos ligados implica que a iluminação mude diretamente para os médios.

Os máximos automáticos não necessitam de ser reativados sempre que o automóvel arranca.

Função adaptativa

Em automóveis com faróis LED^[1] * os máximos automáticos têm funcionalidade adaptativa^[2]. O foco permanece com os máximos em ambos os lados do veículo em sentido contrário ou à frente, ao contrário do que acontece com o antiencandeamento convencional – o antiencandeamento apenas atua no foco que incide diretamente no veículo.

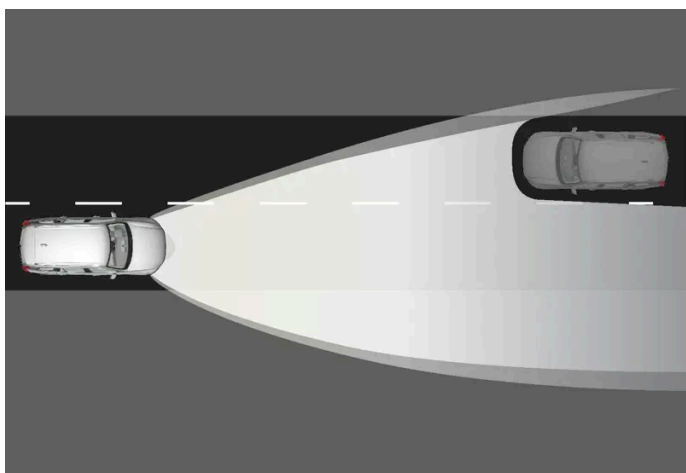

Função adaptativa: Médios direcionados para o veículo em sentido contrário, mas com máximos em ambos os lados do veículo.

Se os máximos estiverem parcialmente atenuados, ou seja, se o foco incidir com pouco mais do que os médios, acende-se a azul o símbolo  no mostrador do condutor.

Em autoestrada ou com velocidades altas o sistema pode mudar da funcionalidade adaptativa para a normal.

Limitações dos máximos automáticos

O sensor de câmara utilizado pela função tem algumas limitações.



Se este símbolo aparecer com a mensagem **Máximos activos Temporariamente indisponível** no mostrador do condutor, será necessário alternar manualmente entre máximos e médios.



O mesmo acontece se este símbolo aparecer com a mensagem **Sensor de pára-brisas Sensor bloqueado**, ver **Manual de instruções**.

Os máximos automáticos podem ficar temporariamente indisponíveis perante, por exemplo, situações com nevoeiro intenso ou chuva forte. Quando os máximos automáticos voltam a ficar disponíveis ou os sensores do para-brisas já não estão bloqueados, a mensagem apaga-se e os máximos automáticos são reativados.



Aviso

Os máximos automáticos são um meio auxiliar para, em condições desfavoráveis, utilizar a melhor iluminação possível.

O condutor é sempre o responsável pela mudança manual entre os máximos e os médios quando as situações de trânsito ou meteorológicas o exigirem.

^[1] LED (Light Emitting Diode)

* Opção/acessório.

^[2] Dependendo do nível de equipamento do automóvel.

5.1.3. Utilizar os piscas

Os piscas do automóvel são accionados com a alavanca do volante do lado esquerdo. As lâmpadas de piscas piscam três vezes ou continuamente, dependendo do tempo que a alavanca é deslocada para cima ou para baixo.



Piscas.

Sequência de piscas breve

➡ Desloque a alavanca do volante para cima ou para baixo até a primeira posição e solte. As lâmpadas de piscas piscam três vezes. Se a função for desativada através do mostrador central as lâmpadas piscam uma vez.

i Nota

- Esta sequência automática de piscas pode ser interrompida se a alavanca do volante for imediatamente deslocada no sentido oposto.
- Se o símbolo de piscas no mostrador do condutor piscar mais rapidamente do que o normal - consulte a mensagem no mostrador do condutor.

Sequência de piscas contínua

➡ Desloque a alavanca do volante para cima ou para baixo até a última posição.

A alavanca pára na sua posição e volta atrás com a mão ou automaticamente com o movimento do volante.

5.1.4. Luzes de travões

A luz de travões acende-se automaticamente quando se trava.

A luz dos travões acende-se quando o pedal do travão é pressionado e quando o automóvel é travado automaticamente por algum dos sistemas de auxílio ao condutor.

5.1.5. Luzes de nevoeiro traseiras



As luzes de nevoeiro traseiras são sensivelmente mais fortes que os luzes traseiras normais e devem ser utilizadas apenas quando a visibilidade é reduzida devido a nevoeiro, neve, fumo ou poeira, para que os outros utilizadores da via possam ver o veículo da frente com antecedência.



Botão das luzes de nevoeiro traseiras.



A luz de nevoeiro traseira é composta por uma lâmpada traseira no lado do condutor do automóvel.

As luzes de nevoeiro traseiras apenas podem ser acesas quando:

- a posição de ignição II está ativa e o anel rotativo da alavanca do volante está na posição AUTO ou 
- o anel rotativo da alavanca do volante está na posição  e os faróis de nevoeiro estão acesos.

Pressione o botão para acender/apagar. O símbolo  acende no mostrador do condutor quando a luz de nevoeiro traseira está acesa.

As luzes de nevoeiro traseiras apagam automaticamente quando:

- o automóvel é desligado ou quando o anel rotativo da alavanca do volante é colocado na posição 
- o anel rotativo da alavanca do volante está na posição  e os faróis de nevoeiro são apagados.

Nota

As normas para a utilização da luz de nevoeiro traseira variam consoante o país. Recomenda-se a utilização da luz de nevoeiro traseira durante o dia. Durante a noite, existe o risco de encandeamento dos condutores que seguem atrás.

5.1.6. Faróis de nevoeiro/luzes para curvas*



O conteúdo deste manual representa o estado do manual do utilizador no momento da impressão e pode não ser totalmente válido em momentos futuros. Para mais informações, consulte a primeira página para a declaração de responsabilidade completa.

Os faróis de nevoeiro são ativados manualmente ao conduzir com nevoeiro e automaticamente na marcha-atrás para complementar a luz de marcha-atrás.

Se o automóvel estiver equipado com luzes para curvas*, os faróis de nevoeiro acendem-se automaticamente com luz diurna fraca ou escuridão para iluminar as laterais dianteiras do automóvel.



Botão dos faróis de nevoeiro.

Os faróis de nevoeiro podem ser acessados quando o sistema elétrico do automóvel está na posição de ignição II e o anel rotativo da alavanca do volante está na posição AUTO,  ou .

Pressione o botão para ativar e desativar. O símbolo  acende no mostrador do condutor quando os faróis de nevoeiro estão acesos.

Os faróis de nevoeiro apagam-se automaticamente quando o automóvel é desligado ou o anel rotativo da alavanca do volante é colocado na posição .

 **Nota**

As normas para a utilização dos faróis de nevoeiro traseiros variam consoante o país. Recomenda-se a utilização da luz de nevoeiro traseira durante o dia. Durante a noite, existe o risco de encandeamento dos condutores que seguem atrás

Luzes para curvas*

Os faróis de nevoeiro podem incluir a função luzes para curvas que iluminam temporariamente a zona lateral, na dianteira do automóvel, para onde o volante vira em curvas apertada ou no lado em que os piscas são utilizados.

A função é ativada com luz do dia fraca ou escuridão quando o anel rotativo da alavanca do volante está na posição AUTO ou  e a velocidade do automóvel é inferior a cerca de 30 km/h (cerca de 20 mph).

Ao fazer marcha-atrás também acendem as luzes para curvas como um complemento à luz de marcha-atrás.

A função, que se encontra ativada quando o automóvel é entregue de fábrica, pode ser ativada e desativada através do mostrador central.

* Opção/acessório.

5.1.7. Médios

Ao conduzir com o anel rotativo da alavanca do volante na posição **AUTO** são ativados automaticamente os médios com luz do dia fraca ou escuridão quando o sistema elétrico do automóvel está na posição de ignição II.



Anel rotativo da alavanca do volante na posição **AUTO**.

Com o anel rotativo da alavanca do volante na posição **AUTO** também são ativados automaticamente os médios se:

- as luzes de nevoeiro dianteiras* forem ativadas
- as luzes de nevoeiro traseiras forem ativadas
- as luzes de nevoeiro dianteiras e traseiras forem ativadas.

Com o anel rotativo da alavanca do volante na posição **☰** acendem-se sempre os médios quando o sistema elétrico do automóvel está na posição de ignição II.

Deteção de túneis

O automóvel deteta quando entra num túnel e muda das luzes diurnas para os médios.

Note que o anel rotativo na alavanca do lado esquerdo do volante tem de estar na posição **AUTO** para que a deteção de túneis funcione.

* Opção/acessório.

5.1.8. Utilizar os máximos

Os máximos são acionados com a alavanca do lado esquerdo do volante. Os máximos são a iluminação mais forte do automóvel e devem ser utilizados ao conduzir na escuridão para obtenção de melhor visibilidade, desde que não incomodem os outros utilizadores da via.



Alavanca do volante com anel rotativo.

Sinais de máximos

- ➔ Desloque a alavanca do volante ligeiramente para trás, para a posição dos sinais de máximos. Os máximos acendem até que a alavanca seja solta.

Máximos

- ➔ Os máximos podem ser ativados quando o anel rotativo da alavanca do volante está na posição AUTO^[1] ou . Active os máximos deslocando a alavanca do volante para a frente.
- ➔ Desative deslocando a alavanca do volante para trás.

Nota

Quando os máximos estão ativados podem ser desativados deslocando a alavanca do volante para trás para a posição ➔ ou ➔.

Quando os máximos estão ativados acende-se no mostrador do condutor o símbolo .

^[1] Quando os médios estão acesos.

5.1.9. Utilizar a iluminação de segurança

Parte da iluminação exterior pode permanecer acesa e funcionar como iluminação de segurança após o automóvel ter sido trancado.

Para ativar a função:

1. Desligue o automóvel.
 2. Desloque a alavanca do lado esquerdo do volante para a frente, na direção do tablier, e liberte.
 3. Saia do automóvel e tranque a porta.
- > Acende-se um símbolo no mostrador do condutor para indicar que a função está ativada e acende-se a iluminação exterior: Luzes de presença, luzes dos faróis, iluminação da placa da matrícula e iluminação dos puxadores exteriores*.

A duração da iluminação de segurança pode ser ajustada através do mostrador central.

* Opção/acessório.

5.1.10. Adaptar o foco dos faróis

O foco dos faróis pode ser alterado ao mudar de circulação pela direita para circulação pela esquerda ou vice-versa. A função adapta a luz dos faróis para diminuir o risco de encadeamento do trânsito em sentido contrário.

1. Pressione em **Configurações** na vista de topo do mostrador central.
2. Pressione **My Car** → **Luzes e iluminação** → **Luzes exteriores**.
3. Selecione **Trânsito pela direita temporário/Trânsito pela esquerda temporário**.

Nota

A iluminação de curvas ativa não está disponível quando o foco dos faróis está temporariamente adaptado de circulação pela esquerda para circulação pela direita ou vice-versa.

5.1.11. Luzes de travagem de emergência

As luzes de travagem de emergência são activadas para alertar os veículos atrás para uma travagem súbita. Com esta função, as luzes de travões piscam em vez de fornecerem luz contínua - como numa travagem normal.

As luzes de travagem de emergência são activadas perante uma travagem brusca ou quando o sistema ABS é activado a baixa velocidade.

Após a travagem para uma velocidade baixa e a libertação do travão por parte do condutor, a luz de travagem regressa para ao funcionamento normal e apaga-se.

Em simultâneo são ativados os piscas de emergência do automóvel. Estes piscam até o condutor voltar a acelerar o automóvel para uma velocidade superior ou desligar os piscas de emergência do automóvel.

5.1.12. Luzes de presença

As luzes de presença podem ser utilizadas para avisar os outros utilizadores para a presença do automóvel quando este para ou está estacionado. As luzes de presença acendem-se com o anel rotativo da alavanca do volante.



Anel rotativo da alavanca do volante na posição para as luzes de presença.

Ajuste o anel rotativo para a posição  - as luzes de presença acendem-se (a iluminação da placa da matrícula acende-se em simultâneo).

Se o sistema elétrico do automóvel estiver na posição de ignição II acendem-se as luzes diurnas em vez das luzes de presença dianteiras. Quando o seletor rotativo se encontra nesta posição as luzes de posição traseira estão acesas independentemente do modo de ignição no qual se encontra o sistema elétrico do automóvel.

Se o automóvel estiver em funcionamento o anel rotativo pode ser mudado para a posição das luzes de presença , a partir de outra posição, para acender apenas as luzes de presença no lugar de qualquer outra iluminação.

Ao conduzir mais do que 30 segundos a uma velocidade máxima de 10 km/h (cerca de 6 mph) ou quando a velocidade ultrapassa 10 km/h (cerca de 6 mph) acendem-se as luzes diurnas. O condutor deve rodar para outro modo que não .

Quando está escuro no exterior e o porta-bagagens é aberto, acendem-se as luzes de presença traseiras (caso ainda não estejam acesas) para assinalar a presença ao trânsito na traseira. Esta situação verifica-se independentemente da posição do anel rotativo ou da posição de ignição do sistema elétrico do automóvel.

5.1.13. Duração luz aproximação

O conteúdo deste manual representa o estado do manual do utilizador no momento da impressão e pode não ser totalmente válido em momentos futuros. Para mais informações, consulte a primeira página para a declaração de responsabilidade completa.

A iluminação de aproximação acende-se quando o automóvel é destrancado e é utilizada para acender a iluminação do automóvel à distância.

A função é ativada quando o automóvel é destrancado. Com luz diurna ativam-se as luzes de presença, as lâmpadas interiores do tejadilho, a iluminação do piso e a iluminação do compartimento da bagagem/carga. Com luz diurna fraca ou escuridão ativam-se também a iluminação da placa da matrícula e a iluminação dos puxadores exteriores* com as suas fontes luminosas apontadas para o chão.

A iluminação permanece ligada durante cerca de 2 minutos caso nenhuma porta seja aberta. Se uma porta for aberta durante o período de tempo de ativação, o tempo da iluminação interior e da iluminação dos puxadores exteriores* é prolongado.

A função pode ser ativada e desativada através do mostrador central.

* Opção/acessório.

5.1.14. Piscas de emergência

Os piscas de emergência avisam os outros utilizadores da via ativando todos os piscas em simultâneo. A função pode ser utilizada para avisar para perigos para o trânsito.

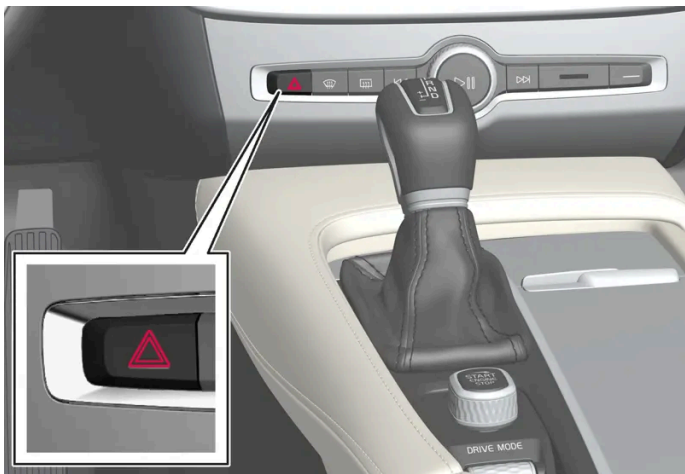

Botão dos piscas de emergência.

Carregue no botão para ativar os piscas de emergência.

Os piscas de emergência são automaticamente ativados quando o automóvel é sujeito a uma travagem brusca que ative luzes de travagem de emergência e a velocidade é baixa. Os piscas de emergência começam a piscar quando as luzes de travagem de emergência para de piscar, sendo desativados automaticamente quando se volta a conduzir ou o botão é pressionado.

Os piscas de emergência são automaticamente ativados em caso de colisão.

Nota

As regras sobre a utilização dos piscas de emergência podem variar de país para país.

5.1.15. Luzes diurnas

O automóvel possui sensores que detetam a situação de luminosidade envolvente. As luzes diurnas acendem com o anel rotativo da alavanca do volante na posição **0**, **☰☑☒** ou **AUTO** e quando o sistema elétrico do automóvel está na posição de ignição II. No modo **AUTO** os faróis mudam automaticamente para os médios com luz diurna fraca ou na escuridão.



Anel rotativo da alavanca do volante na posição **AUTO**.

Com o anel rotativo da alavanca do volante na posição **AUTO** acendem as luzes diurnas (DRL ^[1]) quando o automóvel é conduzido com luz do dia. O automóvel muda automaticamente de luzes diurnas para médios com luz do dia fraca ou escuridão. A mudança para os médios também acontece quando as luzes de nevoeiro dianteiras* e/ou traseiras são ativadas.

Aviso

O sistema é um meio auxiliar de economia de energia - não consegue determinar em todas as situações quando a luz diurna é fraca ou forte, por ex: perante nevoeiro ou chuva.

O condutor assume sempre a responsabilidade pela condução do automóvel com a luz que garanta a segurança de acordo com as normas de trânsito vigentes.

^[1] Daytime Running Lights

* Opção/acessório.

5.1.16. Verificar as lâmpadas do atrelado*

Ao conectar um atrelado – verifique antes da viagem se as lâmpadas do atrelado funcionam.

Verificação das lâmpadas do atrelado*

Controlo automático

Após a conexão elétrica de um atrelado é possível verificar se as lâmpadas do atrelado funcionam utilizando uma ativação de luzes automática. A função ajuda o condutor a verificar antes da viagem se as lâmpadas do atrelado funcionam.

O conteúdo deste manual representa o estado do manual do utilizador no momento da impressão e pode não ser totalmente válido em momentos futuros. Para mais informações, consulte a primeira página para a declaração de responsabilidade completa.

É necessário que o automóvel esteja desligado para que se possa realizar a verificação.

1. Quando um atrelado é conectado ao engate de reboque aparece a mensagem **Verif auto luz reboque** no mostrador do condutor.
2. Confirme a mensagem pressionando o botão **O** no teclado do volante do lado direito.
 - > A verificação das luzes é iniciada.
3. Saia do automóvel para verificar o funcionamento das lâmpadas.
 - > Todas as lâmpadas do atrelado começam a piscar - depois acendem-se as lâmpadas uma de cada vez.
4. Verifique visualmente se todas as lâmpadas disponíveis no atrelado funcionam.
5. Após um momento começam todas as lâmpadas do atrelado a piscar de novo.
 - > A verificação está concluída.

Desligar o controlo automático

A função de controlo automático pode ser desligada no mostrador central.

1. Pressione em **Configurações** na vista de topo.
2. Pressione **My Car** → **Luzes e iluminação**.
3. Desmarcar **Verif auto luz reboque**.

Controlo manual

Se o controlo automático estiver desligado é possível ligar o controlo manualmente.

1. Pressione em **Configurações** na vista de topo.
2. Pressione **My Car** → **Luzes e iluminação**.
3. Seleccione **Verif manual luz reboque**.
 - > A verificação das luzes é iniciada. Saia do automóvel para verificar o funcionamento das lâmpadas.

Luz de nevoeiro traseira no atrelado

Ao ligar um atrelado pode acontecer que a luz de nevoeiro traseira não se acenda no automóvel, sendo transferida para o atrelado a funcionalidade de luz de nevoeiro traseira. Ao ativar a luz de nevoeiro, verifique se o atrelado está equipado com luz de

O conteúdo deste manual representa o estado do manual do utilizador no momento da impressão e pode não ser totalmente válido em momentos futuros. Para mais informações, consulte a primeira página para a declaração de responsabilidade completa.

nevoeiro para garantir a utilização do conjunto de modo seguro.

Símbolos e mensagens no mostrador do condutor

Se uma ou mais piscas ou lâmpadas da luz de travões do atrelado estiverem avariadas o mostrador do condutor apresenta um símbolo e uma mensagem. As restantes lâmpadas do atrelado devem ser verificadas manualmente pelo condutor antes da viagem.

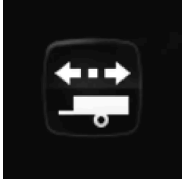
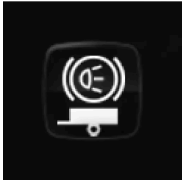
Símbolo	Mensagem
	<ul style="list-style-type: none">• Pisca do atrelado Avaria pisca direito• Pisca do atrelado Avaria do pisca esquerdo
	<ul style="list-style-type: none">• Luz do travão atrelado Avaria

Se alguma das lâmpadas dos indicadores de mudança de direcção do atrelado estiver avariada o símbolo dos indicadores de mudança de direcção no mostrador do condutor piscam mais rapidamente do que o normal.

* Opção/acessório.

5.2. Iluminação interior

5.2.1. Iluminação interior

O habitáculo está equipado com diferentes tipos de níveis de iluminação, por ex.: iluminação geral, iluminação de leitura e iluminação decorativa ajustável.

Toda a iluminação no habitáculo pode ser acesa e apagada de modo manual durante 5 minutos após:

- o automóvel ter sido desligado e quando o seu sistema elétrico está na posição de ignição 0
- o automóvel ter sido destrancado mais ainda sem ter sido arrancado.

Iluminação do teto dianteira

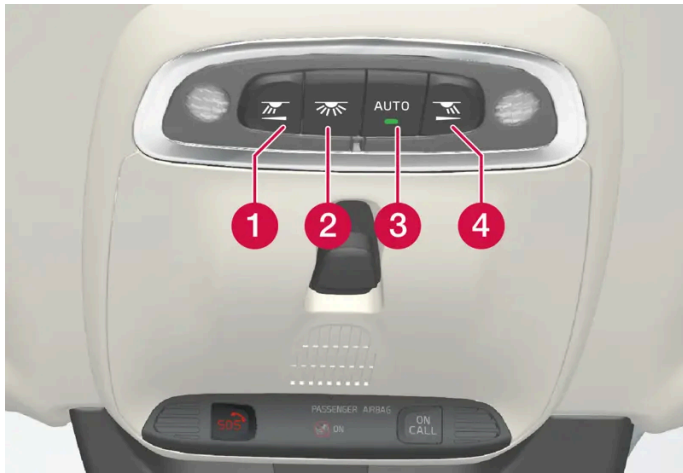

Comando na consola do teto para as lâmpadas de leitura dianteiras e a iluminação do habitáculo.

- 1 Lâmpada de leitura, lado esquerdo
- 2 Iluminação do habitáculo
- 3 Automático para a iluminação do habitáculo
- 4 Lâmpada de leitura, lado direito

Iluminação de leitura

As lâmpadas de leitura do lado direito e esquerdo acendem-se ou apagam-se com uma breve pressão no respetivo botão na consola do teto. A intensidade da luz pode ser ajustada mantendo o botão pressionado.

Iluminação do habitáculo

A iluminação do piso e a iluminação do tejadilho acende ou apaga com uma breve pressão no botão na consola do teto.

Automático para a iluminação do habitáculo

O automático é ativado com uma breve pressão no botão **AUTO** na consola do teto. Com o automático ativado acende-se o indicador luminoso no botão e a iluminação do habitáculo acende e apaga de acordo com o descrito em baixo.

A iluminação do habitáculo acende-se quando:

- O automóvel é destrancado
- O automóvel é desligado
- Uma porta lateral é aberta.

A iluminação do habitáculo apaga-se quando:

- O automóvel é trancado
- O automóvel é arrancado
- Uma porta lateral é fechada
- Uma porta lateral fica aberta durante cerca de 2 minutos.

Iluminação do teto traseira

O conteúdo deste manual representa o estado do manual do utilizador no momento da impressão e pode não ser totalmente válido em momentos futuros. Para mais informações, consulte a primeira página para a declaração de responsabilidade completa.

Na secção traseira do automóvel existe iluminação de leitura, que também é utilizada como iluminação do habitáculo.



Lâmpadas de leitura sobre o banco traseiro.



No automóvel com teto panorâmico* existem duas unidades de lâmpadas, uma em cada lado do teto.

As lâmpadas de leitura acendem-se ou apagam-se pressionando brevemente no botão da lâmpada. A intensidade da luz pode ser ajustada mantendo o botão pressionado.

Iluminação do porta-luvas

A iluminação do porta-luvas acende-se e apaga-se quando a tampa abre ou fecha.

Iluminação do espelho da proteção contra o sol*

A iluminação do espelho na proteção contra o sol solar acende e apaga quando a tampa é aberta ou fechada.

Iluminação do solo*

A iluminação do solo acende-se ou apaga-se quando a respetiva porta é aberta ou fechada.

Iluminação no compartimento da bagagem

A iluminação do compartimento da bagagem acende ou apaga quando o porta-bagagens abre ou fecha.

Iluminação decorativa

A luz ambiente acende-se quando se abrem as portas e apaga-se quando o automóvel é trancado. A intensidade da iluminação decorativa pode ser adaptada no mostrador central e ajustada com o seletor rotativo no tablier.

Iluminação ambiente *

O automóvel está equipado com LEDs que permitem alterar a cor da luz. Esta iluminação está ligada quando o automóvel está em funcionamento. A iluminação ambiente pode ser adaptada no mostrador central e ajustada com o seletor rotativo no tablier.

Iluminação no compartimento de arrumos das portas

A iluminação no compartimento de arrumos acende-se quando se abrem as portas e apaga-se quando o automóvel é trancado. A intensidade da luz pode ser ajustada utilizando o seletor rotativo no tablier.

Iluminação no suporte de canecas dianteiro da consola de túnel *

A iluminação no porta-canecas acende-se quando o automóvel é destrancado e apaga-se quando o automóvel é trancado. A intensidade da luz pode ser ajustada utilizando o seletor rotativo no tablier.

* Opção/acessório.

5.2.2. Ajustar a iluminação interior

A iluminação no automóvel acende de modo diferente consoante a posição de ignição. A iluminação interior pode ser ajustada com o seletor rotativo no tablier e algumas funções de luzes também podem ser ajustadas através do mostrador central.



Com o seletor rotativo no tablier, à esquerda do volante, ajusta-se a intensidade da luz da iluminação do mostrador, a iluminação dos comandos a iluminação decorativa e a iluminação ambiente*.

Ajustar a iluminação decorativa ambiente

1. Pressione em **Configurações** na vista de topo no mostrador central.
2. Pressione **My Car** → **Luzes e iluminação** → **Luzes interiores**.
3. Selecione as seguintes configurações:
 - Em **Intensidade da luz ambiente**, selecione entre **Desligado**, **Baixo** e **Alto**.
 - Em **Nível da luz ambiente**, selecione entre **Reduzido** e **Cheio**.

Ajustar a iluminação ambiente *

O automóvel está equipado com alguns LEDs que permitem alterar a cor da luz. Esta iluminação está ligada quando o automóvel está em funcionamento.

Alterar a intensidade da luz

1. Pressione em **Configurações** na vista de topo no mostrador central.
2. Pressione **My Car** → **Luzes e iluminação** → **Luzes interiores** → **Luz ambiente interior**.
3. Em **Intensidade da luz ambiente interior** selecione entre **Desligado**, **Baixo** e **Alto**.

Alterar a cor da luz

1. Pressione em **Configurações** na vista de topo no mostrador central.
2. Pressione **My Car** → **Luzes e iluminação** → **Luzes interiores** → **Luz ambiente interior**.
3. Selecione entre **Por temperatura**, e **Por cor** para alterar a cor da luz.

Com a opção **Por temperatura**, a luz altera-se de acordo com a temperatura definida para o habitáculo.

Se selecionar **Por cor** pode ser usada a subcategoria **Cores do tema** para continuar os ajustamentos.

* Opção/acessório.

5.3. Ajustar funções de luzes através do mostrador central

O conteúdo deste manual representa o estado do manual do utilizador no momento da impressão e pode não ser totalmente válido em momentos futuros. Para mais informações, consulte a primeira página para a declaração de responsabilidade completa.

Muitas funções de luzes podem ser ajustadas e ativadas através do mostrador central. Isto aplica-se a, por exemplo, iluminação de segurança e luz de aproximação.

1. Pressione em **Configurações** na vista de topo do mostrador central.
2. Pressione **My Car** → **Luzes e iluminação**.
3. Selecione **Luzes exteriores** ou **Luzes interiores** e selecione depois a função que deseja ajustar.

5.4. Comando das luzes

Os vários comandos das luzes controlam a iluminação exterior e interior. Com a alavanca do lado esquerdo do volante ativa-se e ajusta-se a iluminação exterior. Com o seletor rotativo no tablier pode-se ajustar a intensidade da luz interior.







Iluminação exterior



Anel rotativo na alavanca do lado esquerdo do volante.

Quando o sistema elétrico do automóvel está na posição de ignição II aplicam-se as seguintes funções nas posições do anel rotativo:

Modo	Significado
	Luzes diurnas. Os sinais de máximos podem ser utilizados.
	Luzes diurnas e luzes de presença. Luzes de presença quando o automóvel está estacionado. ^[1] Os sinais de máximos podem ser utilizados.
	Médios e luzes de presença. Os máximos podem ser ativados. Os sinais de máximos podem ser utilizados.
	Luzes diurnas e luzes de presença com luz do dia. Médios e máximos com luz do dia fraca ou escuridão, ou quando a luz de nevoeiro dianteira* e/ou traseira está ativada. A função Máximos automáticos pode ser ativada. Os máximos podem ser ativados quando os médios estão acesos. Os sinais de máximos podem ser utilizados.
	Máximos automáticos ligados/desligados.

A Volvo recomenda a utilização da posição **AUTO** durante a condução do automóvel.

Aviso

O sistema de luzes do automóvel não consegue determinar em todas as situações se a luz do dia é fraca ou insuficientemente forte, por ex.: com nevoeiro ou chuva.

O condutor assume sempre a responsabilidade pela condução do automóvel com as luzes que garantam a segurança de acordo com as normas de trânsito vigentes.

Seletor rotativo no tablier



O seletor rotativo (à esquerda) para ajuste da intensidade da luz interior.

[1] Se o automóvel estiver em funcionamento o anel rotativo pode ser mudado para a posição **DOE**, a partir de outra posição, para acender apenas as luzes de presença no lugar de qualquer outra iluminação.

* Opção/acessório.

6. Janelas, vidros e espelhos

6.1. Espelhos retrovisores

6.1.1. HomeLink® * [1]

HomeLink® [2] é um comando à distância programável integrado no sistema elétrico do automóvel. Este pode comandar à distância até três dispositivos diferentes, por ex.: abertura do portão da garagem ou sistema de alarme, e assim substituir os comandos à distância destes dispositivos.

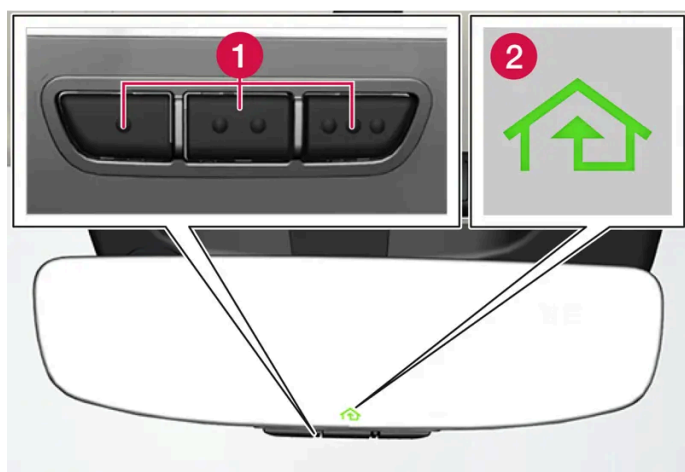

A imagem é ilustrativa - a versão pode variar.

- 1 Botões programáveis
- 2 Luz indicadora

O HomeLink® está incorporado no espelho retrovisor e é composto por três botões programáveis e uma luz indicadora no vidro do espelho retrovisor.

i Nota

Guarde os comandos originais para futura reprogramação (por ex.: ao mudar para outro automóvel ou ao utilizar num outro veículo).

Ao vender o automóvel recomenda-se também a reinicialização da programação dos botões.

Mais informação

Visite homelink.com ou chame 00 8000 466 354 65 (ou chamada de valor acrescentado +49 6838 907 277) [3].

* Opção/acessório.

[1] Aplicável em alguns mercados.

[2] HomeLink e o símbolo da casa HomeLink são marcas registadas propriedade da Gentex Corporation.

[3] Note que o número grátis pode não estar disponível em todos os operadores.

6.1.2. Espelhos retrovisores

Os espelhos retrovisores interiores e exteriores podem ser utilizados para fornecer ao condutor uma boa visibilidade para trás.

Retrovisor interior

O espelho retrovisor interior está equipado com HomeLink*, antiencadeamento automático* e bússola*.

O espelho retrovisor interior ajusta-se inclinando-o com a mão.

Retrovisores exteriores



Aviso

Ambos os espelhos são inclinados para proporcionar uma boa visibilidade. Os objetos podem aparentar estar mais longe do que estão na realidade.

A posição dos retrovisores exteriores ajusta-se com o joystick do painel de comando da porta do condutor.

Existem também várias configurações automáticas que podem ser associadas aos botões da função de memória do banco de comando elétrico*.

* Opção/acessório.

6.1.3. Ajustar a inclinação dos retrovisores exteriores

Para melhorar a visibilidade para trás é necessário que os retrovisores exteriores sejam adaptados às condições do condutor.

Existem várias configurações automáticas que também podem ser associadas aos botões da função de memória do banco de comando elétrico*.

Utilizar o comando dos retrovisores exteriores

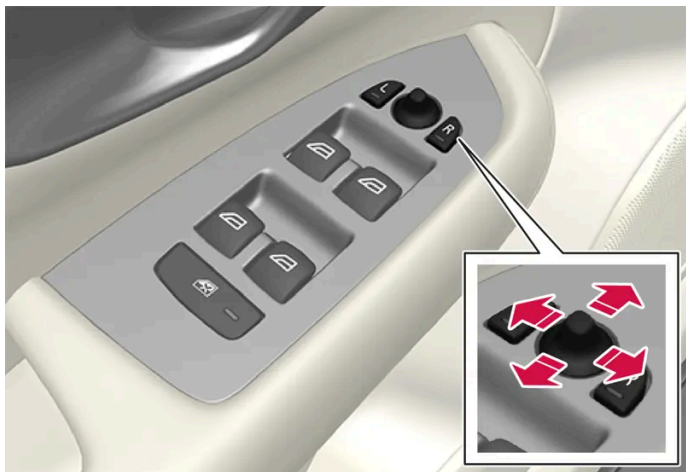

Comando dos retrovisores exteriores.

A posição dos retrovisores exteriores ajusta-se com o joystick do painel de comando da porta do condutor. A posição de ignição tem de ser pelo menos I.

1. Carregue no botão L do retrovisor esquerdo ou no botão R do retrovisor direito. A lâmpada do botão acende.
2. Ajuste a posição através do joystick no centro.
3. Carregue novamente no botão L ou R. A lâmpada deverá apagar-se.

Rebater os espelhos retrovisores eletricamente *

Os retrovisores podem ser rebatidos para estacionar e conduzir em áreas estreitas.

1. Pressione em simultâneo os botões L e R.
2. Solte-os passado cerca de 1 segundo. Os espelhos param automaticamente na posição máxima de rebatimento.

Rebata os espelhos para a sua posição normal pressionando simultaneamente em L e R. Os espelhos param automaticamente na posição aberta com a configuração anterior.

Reposição à posição neutra

Os espelhos que tenham sido movidos por influência de uma força externa têm de ser colocados eletricamente na posição original, para que o sistema elétrico de rebatimento e abertura* funcione corretamente.

1. Recolha os espelhos pressionando simultaneamente os botões L e R.
2. Rebata-os para a posição normal pressionando simultaneamente os botões L e R.

O conteúdo deste manual representa o estado do manual do utilizador no momento da impressão e pode não ser totalmente válido em momentos futuros. Para mais informações, consulte a primeira página para a declaração de responsabilidade completa.

3. Caso necessário, repita o procedimento descrito acima.

Os espelhos retomam a posição original.

Inclinação no estacionamento ^[1]

É possível inclinar um retrovisor para baixo para que, por exemplo, o condutor possa ver a margem do passeio ao estacionar.

1. Engate a marcha-atrás e pressione o botão L ou R.

Note que é necessário premir o botão 2 vezes. Quando o espelho retrovisor está inclinado para baixo o botão pisca. Quando a marcha-atrás é selecionada o espelho retrovisor regressa automaticamente para a sua posição original.

Inclinação automática no estacionamento ^[1]

Com esta configuração o espelho retrovisor inclina-se para baixo automaticamente quando a marcha-atrás é selecionada. A posição descida é predefinida e não pode ser configurada.

1. Pressione em **Configurações** na vista de topo do mostrador central.
2. Pressione **My Car** → **Espelhos e conforto**.
3. Em **Inclinação do retrovisor exterior em marcha-atrás**, selecione **Desligado**, **Condutor**, **Passageiro** ou **Ambos** para ativar/desativar e para selecionar qual o retrovisor a desviar.

É possível que o espelho retrovisor regresse automaticamente à sua posição original pressionando 2 vezes o botão L ou R.

Rebatimento automático na trancagem *

No mostrador central pode ajustar a recolha/abertura automática dos espelhos retrovisores quando o automóvel é trancado/destrancado com a chave.

1. Pressione em **Configurações** na vista de topo do mostrador central.
2. Pressione **My Car** → **Espelhos e conforto**.
3. Selecione **Rebatimento de espelho no trancamento** para ativar/desativar.

i Nota

Se recolher manualmente os espelhos com os botões L e R e depois trancar o automóvel, os espelhos não abrem automaticamente ao destrancar o automóvel, mesmo que essa configuração esteja definida. A abertura deve ser feita manualmente com os botões L e R.

* Opção/acessório.

[1] Apenas combinado com assento de comando elétrico com botões de memória*.

6.1.4. Ajustar o antiencadeamento dos espelhos retrovisores

As luzes fortes vindas de trás podem ser refletidas pelos espelhos retrovisores e encandear o condutor. Procede ao antiencadeamento quando a luz proveniente da traseira perturba.

Anti-encandeamento manual

A intensidade da luz do espelho retrovisor interior pode ser reduzida com um comando na margem inferior do espelho.



1 Comando manual do antiencandeamento.

1. Proceda ao anti-encandeamento deslocando o comando para o interior do habitáculo.
2. Volte ao modo normal deslocando o comando na direcção do pára-brisas.

O comando para o antiencandeamento manual não existe em espelhos com antiencandeamento* automático.

Anti-encandeamento automático*

Se houver luz forte proveniente da traseira os espelhos retrovisores atenuam a luz automaticamente quando está escuro no exterior ou quando a luz é limitada, por ex.: ao conduzir em túneis. O anti encandeamento automático está sempre ativo durante a

O conteúdo deste manual representa o estado do manual do utilizador no momento da impressão e pode não ser totalmente válido em momentos futuros. Para mais informações, consulte a primeira página para a declaração de responsabilidade completa.

condução, exceto quando o modo de marcha-atrás da caixa de velocidades está selecionado.

 **Nota**

Ao mudar a sensibilidade não se sente imediatamente qualquer alteração no antiencadeamento, a alteração é efetuada gradualmente.

A sensibilidade do antiencadeamento afeta os espelhos retrovisores interiores e exteriores.

Para alterar a sensibilidade do antiencadeamento:

1. Pressione em **Configurações** na vista de topo no mostrador central.
2. Pressione **My Car** → **Espelhos e conforto**.
3. Em **Obscurecimento automático do retrovisor**, selecione **Normal**, **Escuro** ou **Claro**.

O antiencadeamento é ajustado automaticamente utilizando os sensores de luz no espelho retrovisor.

Para que os espelhos retrovisores exteriores possam ser equipados com antiencadeamento automático é necessário que o espelho retrovisor interior também esteja equipado com antiencadeamento automático.

 **Nota**

Se os sensores forem obstruídos por cartão de estacionamento para pessoas com deficiência, transponders, protecção solar ou objectos nos bancos ou na prateleira traseira que evitem que a luz alcance os sensores, a função anti-encadeamento dos espelhos retrovisores interior e exteriores fica reduzida.

* Opção/acessório.

6.1.5. Utilizar as posições memorizadas do banco, retrovisores e head-up-display*

Se as posições do banco de comando elétrico*, retrovisores exteriores e head-up-display* tiverem sido memorizadas podem ser ativadas com a ajuda dos botões de memória.

Utilizar as definições guardadas

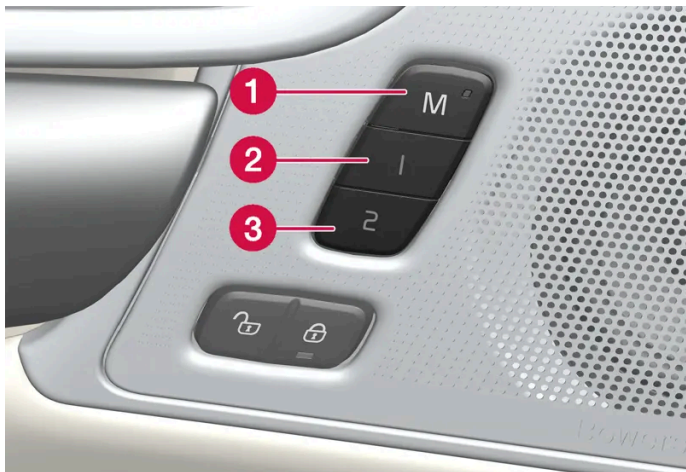

A configuração memorizada pode ser utilizada quando as portas dos bancos dianteiros estão abertas ou fechadas:

Porta dianteira aberta

1. Pressione um dos botões de memória 1 (2) ou 2 (3) com uma pressão breve. O banco de comando elétrico, os espelhos retrovisores exteriores e o head-up-display deslocam-se e param nas posições memorizadas no botão de memória selecionado.

Porta dianteira fechada

1. Mantenha pressionado um dos botões de memória 1 (2) ou 2 (3) até que o banco, os espelhos retrovisores exteriores e o head-up-display parem nas posições memorizadas no botão de memória selecionado.

Se o botão de memória for libertado, o movimento do banco, dos espelhos retrovisores exteriores e do head-up-display é interrompido.

Aviso

- Uma vez que os bancos dianteiros podem ser ajustados mesmo com a ignição desligada, as crianças nunca devem ser deixadas no automóvel sem supervisão.
- O movimento do banco pode ser interrompido em qualquer altura pressionando qualquer um dos botões do comando do banco.
- Nunca ajuste o banco durante a condução.
- Durante o ajuste, assegure-se de que não existe nada sob os bancos.

i Nota

Para que as posições memorizadas funcionem todos os perfis do condutor devem estar no modo **Proteger Perfil**.

* Opção/acessório.

6.1.6. Memorizar posições do banco, retrovisores e head-up-display*

É possível memorizar as posições do banco de comando elétrico*, retrovisores exteriores e head-up-display* nos botões de memória.

Memorize as duas posições do banco de comando elétrico*, retrovisores exteriores e head-up-display* utilizando os botões de memória. Os botões encontram-se no interior de uma das portas dianteira ou em ambas as portas*.

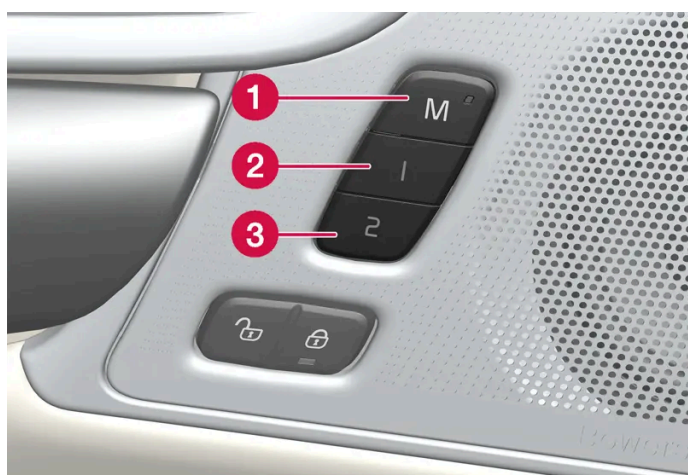

- 1 Botão **M** para memorização das definições.
- 2 Botão de memória.
- 3 Botão de memória.

Memorizar posição

1. Ajuste o banco, os espelhos retrovisores exteriores e o head-up-display para a posição desejada.
 2. Mantenha pressionado o botão **M**. Acende-se o indicador luminoso no botão.
 3. No espaço de três segundos, mantenha pressionado o botão **1** ou **2**.
- > Quando a posição está guardada no botão de memória selecionado ouve-se um sinal sonoro e o indicador luminoso no botão **M** apaga.

Caso não seja pressionado nenhum botão de memória no espaço de três segundos, o botão M apaga e não se procede a qualquer memorização.

O banco, os retrovisores exteriores e o head-up-display devem ser novamente ajustados para que possa ser utilizada nova memória.

i Nota

Para que as posições memorizadas funcionem todos os perfis do condutor devem estar no modo **Proteger Perfil**.

* Opção/acessório.

6.1.7. Ativar e desativar o vidro traseiro e espelhos retrovisores com aquecimento elétrico

O desembaciador do vidro traseiro e dos retrovisores exteriores é utilizado para remover rapidamente embaciamento e gelo dos vidros e dos espelhos retrovisores.

Ativar e desativar o vidro traseiro e espelhos retrovisores com aquecimento elétrico a partir da consola central

Na consola central existe um botão físico para acesso rápido ao desembaciador do vidro traseiro e dos retrovisores exteriores.



Botão físico na consola central.

1. Pressione o botão.
- > O vidro traseiro e os espelhos retrovisores exteriores com aquecimento elétrico são ativados/desativados e o botão acende/apaga.

Ativar e desativar o vidro traseiro e espelhos retrovisores com aquecimento elétrico a partir do mostrador central

1.

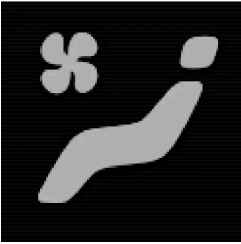

Abra a vista de climatização no mostrador central pressionando no símbolo no meio da linha de climatização.

2.

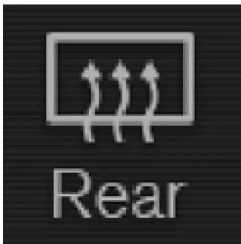

Pressione Traseira.

- > O vidro traseiro e os espelhos retrovisores exteriores com aquecimento elétrico são ativados/desativados e o botão acende/apaga.

6.1.8. Ativar e desativar arranque automático do desembaciador do vidro traseiro e dos retrovisores exteriores

O desembaciador do vidro traseiro e dos retrovisores exteriores é utilizado para remover rapidamente embaciamento e gelo dos vidros e dos espelhos retrovisores.

É possível definir se o arranque automático do vidro traseiro e dos retrovisores exteriores com aquecimento elétrico deve estar ativado/desativado no arranque do motor. Com o arranque automático ativado o aquecimento elétrico arranca quando existe risco de formação de gelo ou embaciamento nos vidros. O aquecimento elétrico desliga-se automaticamente quando o vidro fica suficientemente quente e o gelo ou embaciamento é removido.

1. Pressione em **Configurações** na vista de topo no mostrador central.
2. Pressione **Climatização**.
3. Seleccione **Desembaciador automático traseiro** para activar/desactivar o arranque automático do vidro traseiro e dos retrovisores exteriores com aquecimento elétrico.

6.2. Para-brisas e vidro traseiro

6.2.1. Pára-brisas danificado

É importante que se proceda à reparação de um para-brisas danificado logo que possível. Os danos de menores dimensões, como os causados por pequenas pedras, podem frequentemente ser reparados sem necessidade da substituição de todo o para-brisas. A Volvo recomenda o contacto com uma oficina autorizada Volvo caso o para-brisas seja danificado.

Pequenos danos nos vidros

Sempre que possível, proceda à reparação no prazo de 24 horas para evitar a deterioração. Se o para-brisas sofrer um dano de menor dimensão pode-se utilizar um adesivo para danos provocados por pequenas pedras para proteger a zona danificada contra poeira e sujidade até à reparação.

Grandes danos nos vidros

Perante danos no para-brisas de maiores dimensões é necessário proceder à substituição de todo o vidro.



Aviso

Não conduza o automóvel no caso de o para-brisas ter danos de grandes dimensões. Os danos podem agravar-se rapidamente, reduzir a visibilidade do condutor e impedir a condução do automóvel de um modo seguro.

Substituição do para-brisas

É importante que o novo para-brisas e a sua instalação sigam as especificações da Volvo relativamente à segurança e à compatibilidade com as funcionalidades do automóvel. A Volvo recomenda uma oficina autorizada Volvo para a substituição do para-brisas.

Substituição do para-brisas com head-up-display*

O para-brisas de automóveis equipados com head-up-display foi especialmente concebido para apresentar a imagem projetada. Ao substituir o para-brisas é necessário que se utilize o tipo correto de vidro para que o head-up-display funcione.

* Opção/acessório.

6.2.2. Escovas e líquido de lavagem

As escovas e o líquido de lava para-brisas trabalham para melhorar a visibilidade e o foco dos faróis.

A escova do limpa-para-brisas aquece* automaticamente com tempo frio para melhorar as suas propriedades no inverno e evitar que o líquido de lavagem congele.

Aparece no mostrador do condutor a informação indicando a necessidade de enchimento de líquido de lava para-brisas quando resta cerca de 1 litro (1 qt).

* Opção/acessório.

6.2.3. Utilizar o sensor de chuva

O sensor de chuva detecta a quantidade de água no pára-brisas e activa automaticamente os limpa pára-brisas. A sensibilidade do sensor de chuva é ajustada com o selector rotativo na alavanca do volante do lado direito.

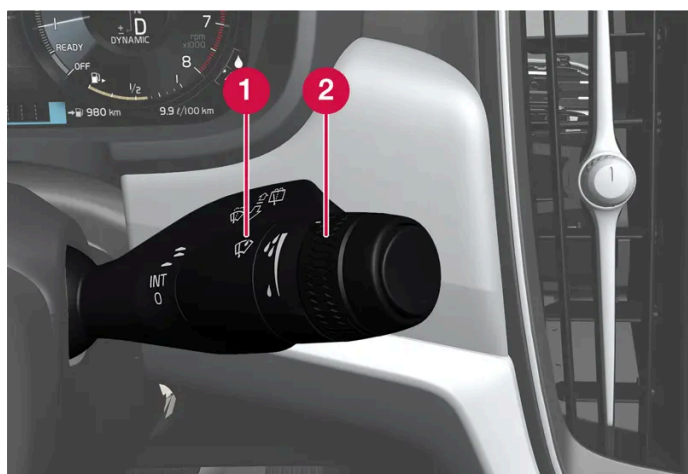

Alavanca do volante do lado direito.

- 1 Botão do sensor de chuva
- 2 Selector rotativo sensibilidade/frequência

Quando o sensor de chuva está activado aparece o símbolo do sensor de chuva  no mostrador do condutor.

Activar sensor de chuva

Para ativar o sensor de chuva os limpa-para-brisas têm de estar na posição 0 ou na posição de passagem única.

Active o sensor de chuva carregando no botão do sensor de chuva .

Desloque a alavanca para baixo para as escovas fazerem uma passagem adicional.

Rode o selector rotativo para cima para aumentar a sensibilidade e para baixo para diminuir a sensibilidade. Quando o selector rotativo é rodado para cima é realizada uma passagem extra.

Desactivar o sensor de chuva

Desactive o sensor de chuva carregando no botão do sensor de chuva  ou deslocando a alavanca para cima, para um outro programa do limpa pára-brisas.

O sensor de chuva é desativado automaticamente quando o automóvel é desligado.

O sensor de chuva desactiva-se automaticamente quando a escova é colocada em modo de serviço. O sensor de chuva reativa-se quando o modo de serviço é desligado.

 **Importante**

Numa lavagem automática o limpa pára-brisas pode entrar em funcionamento e danificar-se. Desligue o sensor de chuva antes de lavar o automóvel. O símbolo no ecrã do condutor apaga-se.

6.2.4. Ativar e desativar a função de memória do sensor de chuva

O sensor de chuva detecta a quantidade de água no pára-brisas e activa automaticamente os limpa pára-brisas.

Quando a função de memória está ativada não é necessário pressionar o botão do sensor de chuva sempre que se arranca o automóvel:

1. Pressione em **Configurações** na vista de topo do mostrador central.
2. Pressione **My Car** → **Limpa p-brisas**.
3. Seleccione **Memória sensor chuva** para activar/desactivar a função de memória.

6.2.5. Utilizar o lava para-brisas e lava faróis

O lava para-brisas e o lava faróis trabalham para limpar o para-brisas e os faróis. O início do lava para-brisas e lava faróis é efetuado com a alavanca do lado direito do volante.

Iniciar lava pára-brisas e lava faróis



Função de lavagem, alavanca do volante do lado direito.

1. Desloque a alavanca do volante na direção do volante para iniciar a lavagem do para-brisas.
- > O limpa pára-brisas faz algumas passagens adicionais após se soltar a alavanca.

! Importante

Evite a activação do sistema de lavagem com congelamento ou quando o recipiente do líquido de lavagem está vazio, existe o risco de danificar a bomba.

Lavagem dos faróis *

Os faróis são automaticamente limpos de acordo com um intervalo predefinido quando a lavagem do para-brisas é ativada. Os faróis são lavados apenas quando os máximos ou os médios estão ligados.

Lavagem reduzida

Quando resta cerca de 1 litro (1 qt) de líquido de lava para-brisas no recipiente e aparece no mostrador do condutor a mensagem **Fluido do lava-vidros Nível baixo, abastecer** juntamente com o símbolo , é desligada a alimentação de líquido de lava para-brisas para os faróis. Assim dá-se prioridade à limpeza do para-brisas e da sua visibilidade.

* Opção/acessório.

6.2.6. Utilizar limpa para-brisas

Os limpadores para-brisas trabalham para limpar o para-brisas. Com a alavanca do lado direito do volante pode-se proceder a diferentes configurações para os limpadores para-brisas.

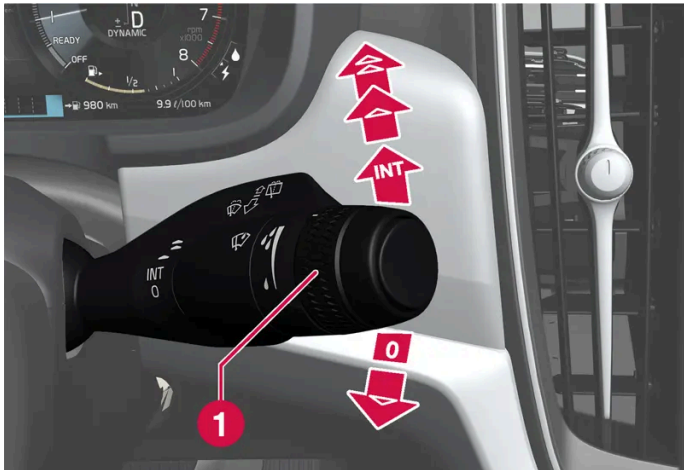

Alavanca do volante do lado direito.

1 O seletor rotativo é utilizado para ajustar a sensibilidade do sensor de chuva e a frequência das escovas.

Passagem única

▼ Mova a alavanca para baixo e solte para fazer uma passagem.

Limpa para-brisas desligado

0 Mova a alavanca para a posição 0 para desligar os limpadores para-brisas.

Funcionamento intermitente

INT Desloque a alavanca para cima para colocar as escovas em funcionamento intermitente. Utilize o seletor rotativo para ajustar o número de passagens por intervalo de tempo quando o funcionamento intermitente é selecionado.

Funcionamento contínuo

▲ Mova a alavanca para cima para que as escovas funcionem a velocidade normal.

▲ Mova a alavanca para ainda mais cima para que as escovas funcionem a velocidade alta.

! Importante

Antes de ativar o limpador para-brisas - assegure-se de que as respectivas escovas não estão presas em gelo e remover neve ou gelo que eventualmente possa estar no para-brisas.

6.2.7. Ativar e desativar o vidro traseiro e espelhos retrovisores com aquecimento elétrico

O desembaciador do vidro traseiro e dos retrovisores exteriores é utilizado para remover rapidamente embaciamento e gelo dos vidros e dos espelhos retrovisores.

Ativar e desativar o vidro traseiro e espelhos retrovisores com aquecimento elétrico a partir da consola central

Na consola central existe um botão físico para acesso rápido ao desembaciador do vidro traseiro e dos retrovisores exteriores.



Botão físico na consola central.

1. Pressione o botão.
 - > O vidro traseiro e os espelhos retrovisores exteriores com aquecimento elétrico são ativados/desativados e o botão acende/apaga.

Ativar e desativar o vidro traseiro e espelhos retrovisores com aquecimento elétrico a partir do mostrador central



Abra a vista de climatização no mostrador central pressionando no símbolo no meio da linha de climatização.

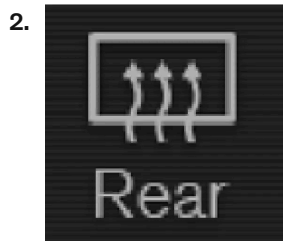

Pressione **Traseira**.

- > O vidro traseiro e os espelhos retrovisores exteriores com aquecimento elétrico são ativados/desativados e o botão acende/apaga.

6.2.8. Ativar e desativar arranque automático do desembaciador do vidro traseiro e dos retrovisores exteriores

O desembaciador do vidro traseiro e dos retrovisores exteriores é utilizado para remover rapidamente embaciamento e gelo dos vidros e dos espelhos retrovisores.

É possível definir se o arranque automático do vidro traseiro e dos retrovisores exteriores com aquecimento elétrico deve estar ativado/desativado no arranque do motor. Com o arranque automático ativado o aquecimento elétrico arranca quando existe risco de formação de gelo ou embaciamento nos vidros. O aquecimento elétrico desliga-se automaticamente quando o vidro fica suficientemente quente e o gelo ou embaciamento é removido.

1. Pressione em **Configurações** na vista de topo no mostrador central.
2. Pressione **Climatização**.
3. Seleccione **Desembaciador automático traseiro** para activar/desactivar o arranque automático do vidro traseiro e dos retrovisores exteriores com aquecimento eléctrico.

6.2.9. Ativar e desativar o desembaciador do para-brisas*

O desembaciador do para-brisas é utilizado para remover rapidamente embaciamento e gelo do vidro.

Ativar e desativar o desembaciador do para-brisas a partir da consola central

Na consola central existe um botão físico para acesso rápido ao desembaciador do para-brisas.



Botão físico na consola central.

1. Pressione várias vezes no botão para mudar entre os três níveis:

- Pára-brisas com aquecimento eléctrico activado
 - Pára-brisas com aquecimento eléctrico e desembaciador máximo activado
 - Desactivado.
- > O para-brisas com aquecimento eléctrico e o desembaciador máximo é ativado/desativado e o botão acende/apaga.

Ativar e desativar o desembaciador do para-brisas a partir do mostrador central

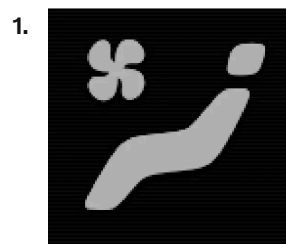

Abra a vista de climatização no mostrador central pressionando no símbolo no meio da linha de climatização.

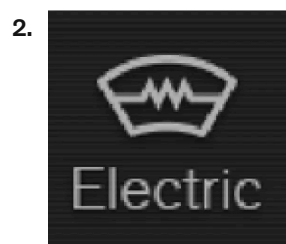

Pressione **Elétrico**.

> O para-brisas com aquecimento elétrico é ativado/desativado e o botão acende/apaga.

***i* Nota**

Uma superfície triangular em cada lado do pára-brisas não possui aquecimento eléctrico, nestes locais o descongelamento pode demorar mais tempo.

***i* Nota**

O pára-brisas com aquecimento eléctrico pode influenciar o desempenho de transponders e outros equipamentos de comunicação.

***i* Nota**

Se o pára-brisas com aquecimento eléctrico for activado quando a função Start/Stop está em paragem automática o motor é reiniciado.

* Opção/acessório.

6.2.10. Ativar e desativar o início automático do desembaciador do para-brisas *

O desembaciador do para-brisas é utilizado para remover rapidamente embaciamento e gelo do vidro.

É possível definir se o arranque automático do desembaciador do para-brisas deve estar ativado/desativado no arranque do motor. Com o arranque automático ativado o aquecimento elétrico arranca quando existe risco de formação de gelo ou embaciamento nos vidros. O aquecimento elétrico desliga-se automaticamente quando o vidro fica suficientemente quente e o gelo ou embaciamento é removido.

1. Pressione em **Configurações** na vista de topo no mostrador central.
2. Pressione **Climatização**.
3. Seleccione **Desembaciador automático dianteiro** para activar/desactivar o arranque automático do aquecimento eléctrico do pára-brisas.

* Opção/acessório.

6.3. Vidros laterais e teto panorâmico

6.3.1. Vidros eléctricos

Cada porta tem um painel de comando para os vidros eléctricos. A porta do condutor tem um comando para acionamento de todas as janelas e de ativação do bloqueio de segurança para crianças.

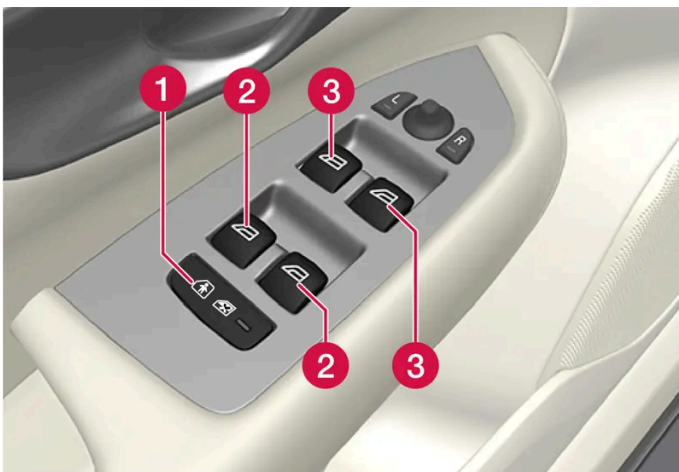

Painel de comando da porta do condutor.

- 1 Bloqueio elétrico de segurança para crianças* que desativa os comandos nas portas traseiras para evitar que as portas e janelas sejam abertas a partir do interior.
- 2 Comando dos vidros traseiros.
- 3 Comando dos vidros dianteiros.

 **Aviso**

Crianças, outros passageiros ou objetos podem ficar entalados nas partes móveis.

- Supervisione sempre o acionamento dos vidros.
- Não deixe que as crianças brinquem com os comandos de acionamento.
- Nunca deixe crianças sozinhas no automóvel.
- Lembre-se sempre de cortar a corrente dos vidros elétricos colocando o sistema elétrico do automóvel na posição de ignição 0 e retirando de seguida a chave ao sair do automóvel.
- Nunca coloque objetos ou partes do corpo através das janelas, mesmo que o sistema elétrico do automóvel esteja completamente desligado.

* Opção/acessório.

6.3.2. Acionar os vidros elétricos

Com o painel de comando na porta do condutor podem-se acionar todos os vidros elétricos - com os painéis de comando das restantes portas aciona-se apenas o respetivo vidro elétrico.

Os vidros elétricos estão equipados com proteção contra entalamento. Caso ocorra algum problema com a proteção contra entalamento é possível testar uma sequência de reiniciação.

 **Aviso**

Crianças, outros passageiros ou objetos podem ficar entalados nas partes móveis.

- Supervisione sempre o acionamento dos vidros.
- Não deixe que as crianças brinquem com os comandos de acionamento.
- Nunca deixe crianças sozinhas no automóvel.
- Lembre-se sempre de cortar a corrente dos vidros elétricos colocando o sistema elétrico do automóvel na posição de ignição 0 e retirando de seguida a chave ao sair do automóvel.
- Nunca coloque objetos ou partes do corpo através das janelas, mesmo que o sistema elétrico do automóvel esteja completamente desligado.



Acionamento dos vidros elétricos.

- 1 Acionamento sem automático. Desloque ligeiramente um dos comandos para cima ou para baixo. Os vidros elétricos sobem ou descem enquanto o comando é mantido na posição.
- 2 Acionamento com automático. Desloque algum dos comandos para cima ou para baixo até a posição final e solte. O vidro avança automaticamente até a sua posição final.

Para que os vidros elétricos possam ser utilizados é necessário que a posição de ignição esteja em I ou II. Após desligado o automóvel, podem-se acionar os vidros elétricos durante alguns minutos após a ignição ter sido desligada - mas não após uma porta ter sido aberta. Apenas é possível utilizar um comando de cada vez.

Também podem ser acionados com o comando à distância ou a abertura sem chave* com puxador da porta.

 **Aviso**

Certifique-se assim de que as crianças e os outros passageiros não ficam entalados ao fechar todas as janelas com chave ou na abertura sem chave* com o puxador da porta.

 **Nota**

Uma forma de reduzir o ruído do vento causado pelas janelas traseiras abertas é abrindo um pouco as janelas dianteiras.

(i) Nota

Os vidros das janelas não podem ser abertos com velocidades superiores a cerca de 180 km/h (cerca de 112 mph), mas podem ser fechados.

Reside sempre no condutor a responsabilidade pela observação das normas de trânsito em vigor.

(i) Nota

Com temperaturas baixas pode não ser possível acionar as janelas.

* Opção/acessório.

6.3.3. Teto panorâmico*

O teto panorâmico está dividido em duas secções de vidro. A dianteira pode ser aberta na vertical na margem traseira (posição de ventilação) ou na horizontal (posição aberta). A traseira é constituída por um vidro do tejadilho fixo.

O teto panorâmico possui um defletor de vento e uma cortina para o sol, fabricada em material perfurado e colocada sob o teto de vidro. Esta cortina proporciona uma proteção adicional contra, por exemplo, luz solar forte.



O teto panorâmico e a cortina para o sol são acionados com um comando que se encontra no teto.

O sistema elétrico do veículo tem que estar na posição de ignição I ou II para que o teto panorâmico e a cortina para o sol possam ser acionados.

 **Aviso**

Crianças, outros passageiros ou objetos podem ficar entalados nas partes móveis.

- Supervisione sempre o acionamento dos vidros.
- Não deixe que as crianças brinquem com os comandos de acionamento.
- Nunca deixe crianças sozinhas no automóvel.
- Lembre-se sempre de cortar a corrente dos vidros elétricos colocando o sistema elétrico do automóvel na posição de ignição 0 e retirando de seguida a chave ao sair do automóvel.
- Nunca coloque objetos ou partes do corpo através das janelas, mesmo que o sistema elétrico do automóvel esteja completamente desligado.

 **Importante**

- Não abra o teto panorâmico quando as barras de carga estão montadas.
- Não coloque objetos pesados sobre o teto panorâmico.

 **Importante**

- Remova o gelo e a neve antes de abrir o teto panorâmico. Tenha cuidado para não riscar as superfícies nem estragar as faixas.
- Não acione o teto panorâmico se este estiver preso pelo gelo.

Deflector de vento



O teto panorâmico possui um deflector de vento que sobe quando o teto panorâmico está na posição aberta.

* Opção/acessório.

6.3.4. Acionar o teto panorâmico*

O teto panorâmico e a cortina para o sol são acionados com um comando que se encontra no teto, estando ambos equipados com proteção contra entalamento.

Aviso

Crianças, outros passageiros ou objetos podem ficar entalados nas partes móveis.

- Supervisione sempre o acionamento dos vidros.
- Não deixe que as crianças brinquem com os comandos de acionamento.
- Nunca deixe crianças sozinhas no automóvel.
- Lembre-se sempre de cortar a corrente dos vidros elétricos colocando o sistema elétrico do automóvel na posição de ignição 0 e retirando de seguida a chave ao sair do automóvel.
- Nunca coloque objetos ou partes do corpo através das janelas, mesmo que o sistema elétrico do automóvel esteja completamente desligado.

Importante

- Não abra o teto panorâmico quando as barras de carga estão montadas.
- Não coloque objetos pesados sobre o teto panorâmico.

Importante

- Remova o gelo e a neve antes de abrir o teto panorâmico. Tenha cuidado para não riscar as superfícies nem estragar as faixas.
- Não acione o teto panorâmico se este estiver preso pelo gelo.

O sistema elétrico do veículo tem que estar na posição de ignição I ou II para que o teto panorâmico e a cortina para o sol possam ser acionados.

Também podem ser acionados com o comando à distância ou a abertura sem chave* com puxador da porta.

Aviso

Certifique-se assim de que as crianças e os outros passageiros não ficam entalados ao fechar todas as janelas com chave ou na abertura sem chave* com o puxador da porta.

Importante

Ao fechar, assegure-se que o tecto panorâmico fica devidamente fechado.

O movimento do teto para quando o comando é libertado em acionamento manual ou quando o vidro atinge a posição de abertura máxima ou de fecho. O movimento do teto panorâmico e da cortina para o sol também para quando o comando no teto é acionado no sentido contrário ao do movimento em curso. O movimento também é interrompido quando o comando na porta traseira direita é acionado em qualquer sentido.

O teto panorâmico e a cortina para o sol também estão equipados com proteção contra entalamento. Caso ocorra algum problema com a proteção contra entalamento é possível testar uma sequência de reiniciação.

i Nota

Com a abertura manual a cortina do sol deve estar totalmente aberta antes de se abrir o teto panorâmico. No procedimento inverso, o teto panorâmico deve estar totalmente fechado antes de se fechar completamente a cortina do sol.

i Nota

Com temperaturas baixas pode não ser possível acionar as janelas.

Abrir e fechar o teto panorâmico para a posição de ventilação com o comando no teto

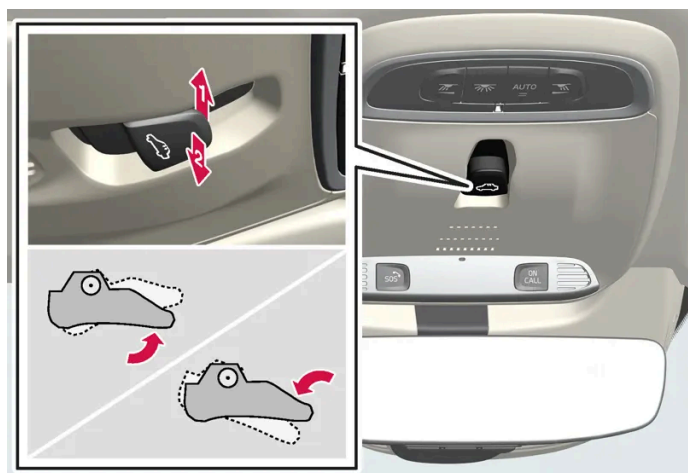

Posição de ventilação, vertical na margem traseira.

- 1 Abra pressionando uma vez o comando para cima.
- 2 Feche pressionando uma vez o comando para baixo.

Quando a posição de ventilação é selecionada levanta a margem traseira da tampa de vidro dianteira. Se a cortina para o sol estiver completamente fechada quando a posição de ventilação é selecionada, esta abre-se automaticamente cerca de 50 mm (cerca de 2 polegadas).

A cortina para o sol acompanha automaticamente quando o teto panorâmico é fechado a partir da posição de ventilação.

Abrir e fechar totalmente o teto panorâmico com o comando no teto

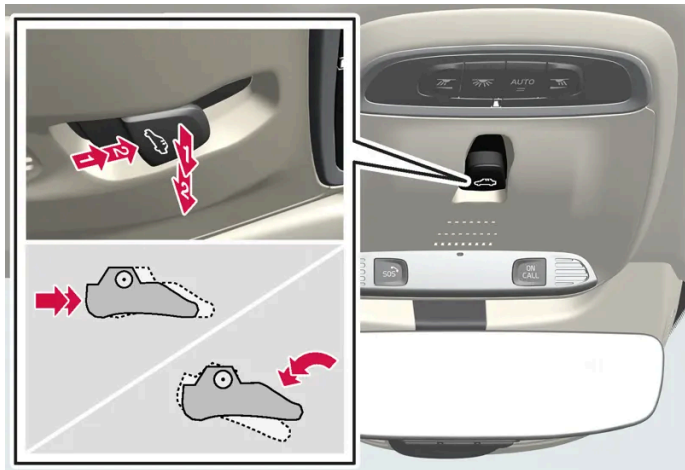

1 ➔ Acionamento, modo manual

2 ➔ Acionamento, modo automático

Acionamento manual

1. Abrir a cortina para o sol - pressione o comando para trás até a posição para abertura manual.
2. Abrir o teto panorâmico - pressione o comando para trás outra vez para a posição para abertura manual.

Feche repetindo os procedimentos anteriores em ordem inversa - pressione o comando para a frente/baixo para a posição de fecho manual.

Acionamento automático

1. Abrir a cortina para o Sol ao máximo - pressione o comando para trás, para a posição de abertura automática, e liberte.
2. Abrir o teto panorâmico - pressione o comando para trás outra vez para a posição para abertura automática e solte.

Feche repetindo os procedimentos anteriores em ordem inversa - pressione o comando para a frente/baixo para a posição de fecho automático.

Acionamento automático - abertura ou fecho rápido

O teto panorâmico e a cortina para o sol podem ser abertos ou fechados em simultâneo:

1. Abrir - pressione duas vezes o comando para trás, para a posição de acionamento automático, e largue.

1. Fechar - pressione duas vezes o comando para a frente/baixo, para a posição de acionamento automático, e largue.

* Opção/acessório.

6.3.5. Fecho automático da cortina para o sol do teto panorâmico*

Com esta função a cortina para o sol fecha-se automaticamente passados 15 minutos após a trancagem do automóvel, caso este se encontre estacionado exposto ao tempo quente. Esta operação é efetuada para diminuir a temperatura no habitáculo e proteger os estofos do automóvel da descoloração por ação da luz solar.

A função, que se encontra desativada quando o automóvel é entregue de fábrica, pode ser ativada ou desativada no mostrador central.

1. Pressione em **Configurações** na vista de topo no mostrador central.
2. Pressione **My Car** → **Trancagem**.

Selecione **Fecho automático da cortina para-sol** para ativar/desativar.

Nota

A cortina para o sol também se fecha quando se fecham todas as janelas com a chave ou na abertura sem chave* com o puxador da porta.

* Opção/acessório.

6.3.6. Utilizar a cortina para o sol*

Existe uma cortina para o sol na prateleira traseira.



1. Puxe para cima a cortina para o sol e engate-a nos cliques do teto utilizando os dois ganchos da cortina.

> A força exercida pela mola na cortina mantém os ganchos no lugar.

Quando não utilizar a cortina para o sol – desengate-a, segure e deixe que a cortina enrole lentamente.

* Opção/acessório.

6.4. Janelas, vidros e espelhos

No automóvel existem diferentes janelas, vidros e espelhos. Algumas janelas do automóvel estão reforçadas com vidros laminados.

O para-brisas possui vidro laminado e as restantes superfícies de vidros possuem vidro laminado como opção. O vidro laminado é reforçado, o que proporciona uma maior proteção contra roubos e um melhor isolamento acústico do habitáculo.

O teto panorâmico* também possui vidro laminado.

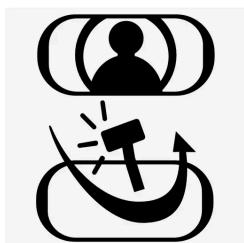

Símbolo aparece nas janelas onde o vidro é laminado. ^[1]

* Opção/acessório.

^[1] Não aplicável ao para-brisas e ao teto panorâmico*, que são sempre laminados e não apresentam o símbolo.

6.5. Proteção contra entalamento de vidros e cortinas para o sol

Todos os vidros e cortinas para o sol* de comando elétrico possuem uma proteção contra entalamento que dispara caso o funcionamento seja bloqueado por algum objeto durante a abertura ou fecho.

Perante bloqueio, o movimento recua automaticamente cerca de 50 mm (cerca de 2 polegadas) em relação à posição bloqueada (ou completamente para a posição de ventilação).

Existe a possibilidade de forçar a proteção contra entalamento quando o fecho é interrompido, por ex.: com formação de gelo, atuando o comando continuamente no mesmo sentido.

Caso ocorra algum problema com a proteção contra entalamento é possível testar uma sequência de reiniciação.



Aviso

Se a bateria de arranque for desconectada será necessário que a função da abertura e fecho automático seja reiniciada para que possa funcionar corretamente. É necessário reiniciar para que a proteção contra entalamento possa funcionar.

* Opção/acessório.

6.6. Sequência de reiniciação da proteção contra entalamento

Caso surja um problema com as funções elétricas dos vidros elétricos pode-se testar uma sequência de reiniciação.



Aviso

Se a bateria de arranque for desconectada será necessário que a função da abertura e fecho automático seja reiniciada para que possa funcionar corretamente. É necessário reiniciar para que a proteção contra entalamento possa funcionar.

Perante problemas com o teto panorâmico, contacte uma oficina^[1].

Reiniciação dos vidros elétricos

1. Comece com a janela na posição fechada.

2. Depois, no modo manual, acione o comando 3 vezes para cima para a posição fechada.

> O sistema inicia-se automaticamente.

Se o problema persistir, contacte uma oficina.

[1] Recomenda-se uma oficina autorizada Volvo.

6.7. Ativar e desativar o desembaciamento máximo

O desembaciador máximo é utilizado para remover rapidamente embaciamento e gelo dos vidros.

O desembaciador máximo desactiva a regulação automática da climatização e a recirculação do ar, activa o ar condicionado e altera o nível do ventilador para 5 e a temperatura para HI.

Nota

O nível de ruído aumenta quando o nível do ventilador muda para 5.

Quando o desembaciamento máximo é desactivado o comando da climatização reassume as configurações anteriores.

Ativar e desativar o desembaciamento máximo a partir da consola central

Na consola central existe um botão físico para acesso rápido ao desembaciador máximo.

Com pára-brisas com aquecimento eléctrico* o desembaciamento máximo apenas pode ser activado individualmente a partir da vista de climatização no mostrador central.



Botão físico na consola central.

Automóveis sem para-brisas com aquecimento elétrico:

1. Pressione o botão.
- > O desembaciamento máximo é ativado/desativado e o botão acende/apaga.

Automóveis com para-brisas com aquecimento elétrico:

1. Pressione várias vezes no botão para mudar entre os três níveis:
 - Para-brisas com aquecimento elétrico ativado
 - Para-brisas com aquecimento elétrico e desembaciador máximo ativado
 - Desativado.
- > O para-brisas com aquecimento elétrico e o desembaciador máximo é ativado/desativado e o botão acende/apaga.

 **Nota**

O desembaciador máximo inicia com um certo atraso para evitar um breve aumento do nível de ventilação caso o aquecimento elétrico do pára-brisas seja desactivado com duas breves pressões no botão.

Ativar e desativar o desembaciamento máximo a partir do mostrador central

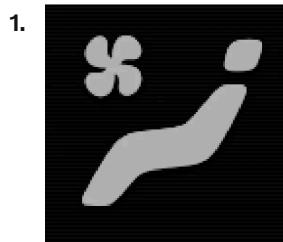

Abra a vista de climatização no mostrador central pressionando no símbolo no meio da linha de climatização.

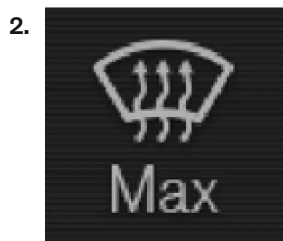

Pressione Max.

- > O desembaciamento máximo é ativado/desativado e o botão acende/apaga.

* Opção/acessório.

7. Bancos e volante

7.1. Banco dianteiro

7.1.1. Comando da climatização do banco dianteiro

7.1.1.1. Ativar e desativar o aquecimento do banco dianteiro*

Os bancos podem ser aquecidos para aumentar o conforto do condutor e dos passageiros quando está tempo frio.



Pressione o botão do volante e do banco do lado esquerdo e do lado direito na linha da climatização do mostrador central para abrir o comando do banco e do volante.

Se o automóvel não estiver equipado com bancos com ventilação ou volante com aquecimento elétrico (no lado do condutor), o botão dos bancos com aquecimento elétrico encontra-se acessível diretamente na linha da climatização.



Pressione várias vezes no botão dos bancos com aquecimento elétrico para mudar entre os quatro níveis: **Desligado, Alto, Média e Baixo**.

> O nível é alterado e o botão exibe o nível definido.



Aviso

O aquecimento dos bancos não deve ser utilizado por pessoas com dificuldades em sentir o aumento da temperatura devido à ausência sensorial ou que por qualquer razão tenham dificuldades em utilizar o comando do banco com aquecimento.

* Opção/acessório.

7.1.1.2. Ativar e desativar o arranque automático do banco dianteiro com aquecimento elétrico *

Os bancos podem ser aquecidos para aumentar o conforto do condutor e dos passageiros quando está tempo frio.

É possível definir se o arranque automático do aquecimento eléctrico dos bancos deve estar activado/desactivado no arranque do motor. Com o arranque automático ativado o aquecimento elétrico inicia-se com temperatura ambiente baixa.

1. Pressione em **Configurações** na vista de topo no mostrador central.
2. Pressione **Climatização**.
3. Selecione **Nível aquec auto banco cond** e **Nível activ aquec auto banco pass** para ativar/desativar o início automático do banco do condutor e do passageiro com aquecimento.
> Aparece na linha de climatização um "A" com o respetivo botão dos bancos dianteiros com aquecimento quando o início automático é ativado.
4. Selecione **Baixo**, **Média** ou **Alto** para escolher o nível após ativada a função.

* Opção/acessório.

7.1.1.3. Comandar o nível do ventilador para o banco dianteiro ^[1]

O ventilador pode ser ajustado para diferentes níveis de regulação automática para o banco dianteiro.

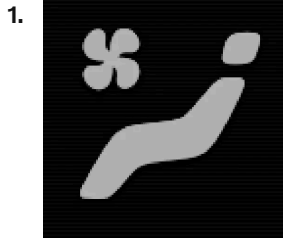

Abra a vista de climatização no mostrador central pressionando no símbolo no meio da linha de climatização.

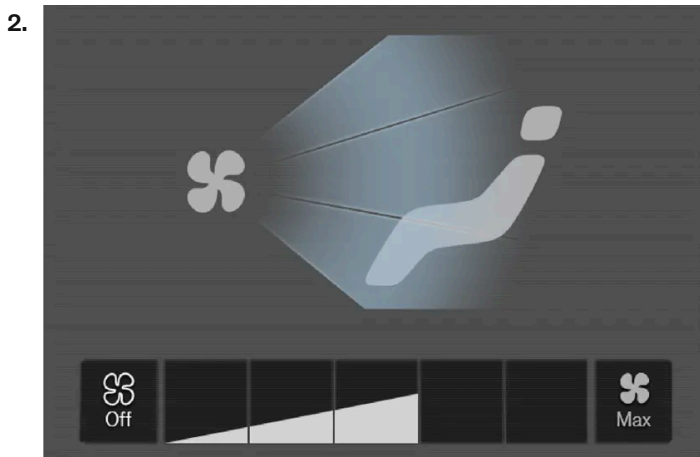

Botões do comando do ventilador na vista de climatização.

Pressione no nível do ventilador desejado, **Off**, **1-5** ou **Max**.

> O nível do ventilador muda e os botões do nível desejado acendem.

! **Importante**

Se o ventilador estiver completamente fechado o ar condicionado não é ligado, o que implica o risco de formação de embaciamento no interior dos vidros.

i **Nota**

O comando da climatização adapta-se automaticamente a partir da necessidade de fluxo de ar para o nível de ventilação seleccionado, o que significa que a velocidade do ventilador pode ser alterada mantendo-se o nível de ventilação na mesma.

O nível do ventilador elevado no banco traseiro pode provocar um aumento do volume de som no banco dianteiro.

[1] Para climatização de 2 zonas também para o banco traseiro.

7.1.1.4. Comandar a temperatura para o banco dianteiro^[1]

A temperatura pode ser ajustada para o grau desejado nas zonas de climatização do banco dianteiro.

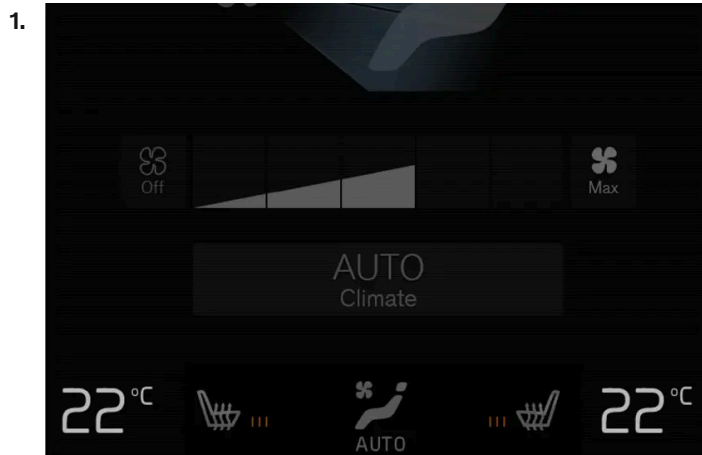

Botões de temperatura na linha da climatização.

Pressione o lado esquerdo ou o lado direito do botão da temperatura na linha da climatização do mostrador central para abrir o comando.



O comando da temperatura.

Comande a temperatura:

- arrastando o comando para a temperatura desejada, ou
 - pressionando em +/- para aumentar/diminuir a temperatura por etapas.
- > A temperatura é alterada e o botão indica a temperatura definida.

Nota

Seleccionar temperaturas maiores/menores do que aquela que se deseja não acelera o processo de aquecimento/arrefecimento.

[1] Para climatização de 2 zonas também para o banco traseiro.

7.1.1.5. Sincronizar temperatura

As temperaturas nas diferentes zonas de climatização do automóvel podem ser sincronizadas com a temperatura definida para o lado do condutor.

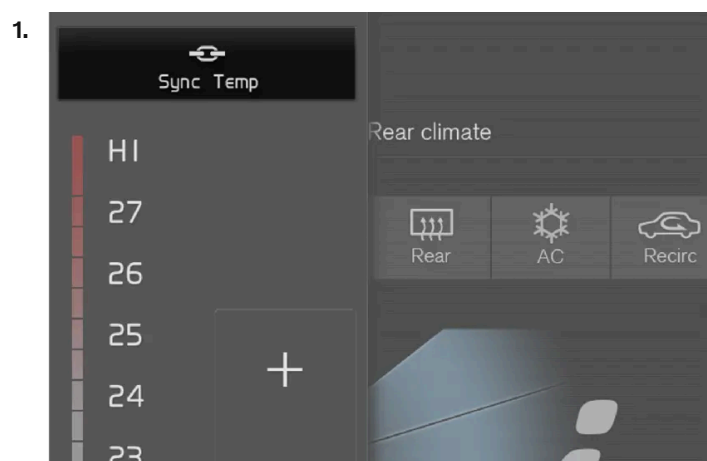

Botão de sincronização no comando da temperatura do lado do condutor.

Pressione o botão da temperatura do lado do condutor na linha da climatização do mostrador central para abrir o comando.

2. Pressione **Sincronizar temperatura**.

- > A temperatura para todas as zonas do automóvel é sincronizada com a temperatura definida no lado do condutor, aparecendo o símbolo de sincronização junto ao botão da temperatura.

A sincronização cessa com uma pressão adicional em **Sincronizar temperatura** ou alterando as configurações de temperatura de uma zona de climatização que não a do condutor.

7.1.1.6. Ativar e desativar o banco dianteiro ventilado*

Os bancos podem ser ventilados para, por exemplo, aumentar o conforto com clima quente.

O sistema de ventilação é constituído por ventiladores nos bancos e costas dos bancos que aspiram o ar através dos estofos. O efeito de refrigeração é maior quanto mais frio tiver o ar do habitáculo. O sistema pode ser activado quando o motor está em funcionamento.

1.



Pressione o botão do volante e do banco do lado esquerdo e do lado direito na linha da climatização do mostrador central para abrir o comando do banco e do volante.

Se o automóvel não estiver equipado com bancos com aquecimento elétrico ou volante com aquecimento elétrico (no lado do condutor), o botão dos bancos com ventilação encontra-se acessível diretamente na linha da climatização.

2.



Pressione várias vezes no botão dos bancos ventilados para mudar entre os quatro níveis: **Desligado, Alto, Média e Baixo**.

> O nível é alterado e o botão exibe o nível definido.

* Opção/acessório.

7.1.2. Função memória do banco dianteiro

7.1.2.1. Utilizar as posições memorizadas do banco, retrovisores e head-up-display*

Se as posições do banco de comando elétrico*, retrovisores exteriores e head-up-display* tiverem sido memorizadas podem ser ativadas com a ajuda dos botões de memória.

Utilizar as definições guardadas

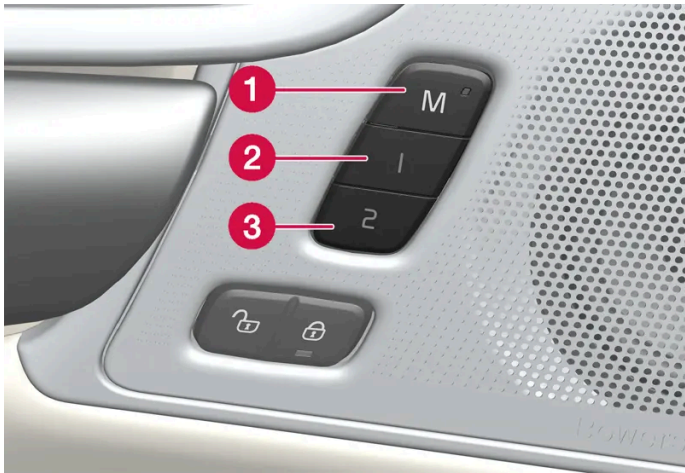

A configuração memorizada pode ser utilizada quando as portas dos bancos dianteiros estão abertas ou fechadas:

Porta dianteira aberta

1. Pressione um dos botões de memória 1 (2) ou 2 (3) com uma pressão breve. O banco de comando elétrico, os espelhos retrovisores exteriores e o head-up-display deslocam-se e param nas posições memorizadas no botão de memória selecionado.

Porta dianteira fechada

1. Mantenha pressionado um dos botões de memória 1 (2) ou 2 (3) até que o banco, os espelhos retrovisores exteriores e o head-up-display parem nas posições memorizadas no botão de memória selecionado.

Se o botão de memória for libertado, o movimento do banco, dos espelhos retrovisores exteriores e do head-up-display é interrompido.



Aviso

- Uma vez que os bancos dianteiros podem ser ajustados mesmo com a ignição desligada, as crianças nunca devem ser deixadas no automóvel sem supervisão.
- O movimento do banco pode ser interrompido em qualquer altura pressionando qualquer um dos botões do comando do banco.
- Nunca ajuste o banco durante a condução.
- Durante o ajuste, assegure-se de que não existe nada sob os bancos.

i Nota

Para que as posições memorizadas funcionem todos os perfis do condutor devem estar no modo **Proteger Perfil**.

* Opção/acessório.

7.1.2.2. Memorizar posições do banco, retrovisores e head-up-display*

É possível memorizar as posições do banco de comando elétrico*, retrovisores exteriores e head-up-display* nos botões de memória.

Memorize as duas posições do banco de comando elétrico*, retrovisores exteriores e head-up-display* utilizando os botões de memória. Os botões encontram-se no interior de uma das portas dianteira ou em ambas as portas*.

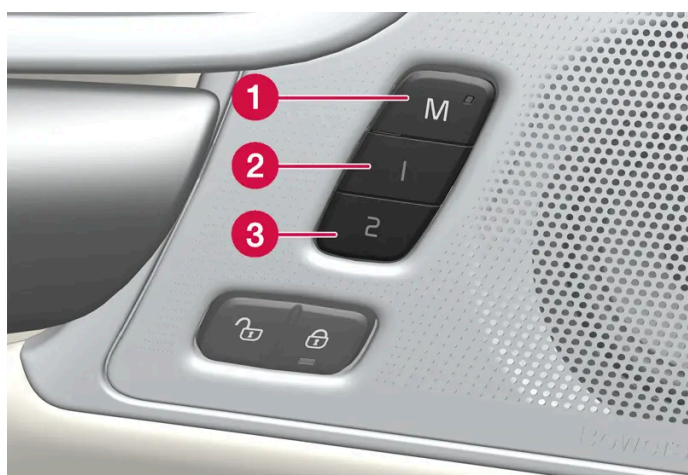

- 1 Botão **M** para memorização das definições.
- 2 Botão de memória.
- 3 Botão de memória.

Memorizar posição

1. Ajuste o banco, os espelhos retrovisores exteriores e o head-up-display para a posição desejada.
 2. Mantenha pressionado o botão **M**. Acende-se o indicador luminoso no botão.
 3. No espaço de três segundos, mantenha pressionado o botão **1** ou **2**.
- > Quando a posição está guardada no botão de memória selecionado ouve-se um sinal sonoro e o indicador luminoso no botão **M** apaga.

Caso não seja pressionado nenhum botão de memória no espaço de três segundos, o botão M apaga e não se procede a qualquer memorização.

O banco, os retrovisores exteriores e o head-up-display devem ser novamente ajustados para que possa ser utilizada nova memória.

 **Nota**

Para que as posições memorizadas funcionem todos os perfis do condutor devem estar no modo **Proteger Perfil**.

* Opção/acessório.

7.1.3. Bancos dianteiros

Para aumentar o seu conforto, o banco possui uma série de possibilidades de configuração.

7.1.4. Banco dianteiro de comando elétrico *

Os bancos dianteiros do automóvel possuem diferentes possibilidades de ajuste para aumentar o conforto sentado. O banco de comando elétrico pode ser deslocado para a frente/para trás e acima/abaixo. A margem dianteira da almofada pode ser subida/descida e ajustado na longitudinal*, a inclinação das costas do banco também pode ser alterada. O apoio lombar* pode ser ajustado para cima/baixo/frente/trás^[1].

A configuração do banco pode ser efetuada com o automóvel em funcionamento e durante determinado período de tempo após a porta ser destrancada sem o automóvel em funcionamento. O ajuste ainda pode ser efetuado durante um determinado período de tempo após o automóvel ter sido desligado.

 **Importante**

Os bancos de comando elétrico têm uma proteção contra sobrecarga que dispara caso algum banco seja bloqueado por um objeto. No caso desta ocorrência, solte o objeto e acione novamente o banco.

* Opção/acessório.

^[1] Aplicável para apoio lombar de quatro vias*. O apoio lombar de suas vias* é regulado para a frente/para trás.

7.1.5. Ajustar o banco dianteiro de comando elétrico *

Ajuste a posição do banco desejada utilizando o comando na parte do assento do banco dianteiro. Para ajustar as várias funções de conforto, rode o comando multifunções^[1] para cima/baixo.

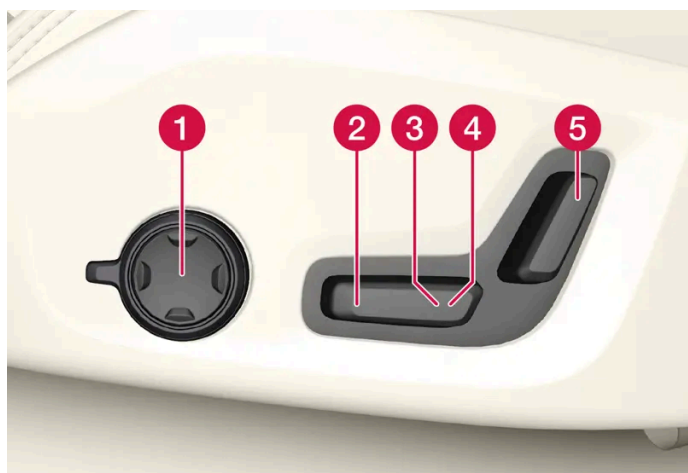

A imagem mostra o comando de um automóvel com apoio lombar de quatro vias*. Automóveis com apoio lombar de duas vias* não têm comando multifunções giratório.

- 1 Em automóveis com apoio lombar de quatro vias*, rode o comando multifunções^[1] para cima/baixo para ajustar as várias funções de conforto. Em automóveis com apoio lombar de duas vias*, utilize o botão redondo para ajustar o apoio lombar para a frente/trás.
- 2 Suba/desça a margem dianteira da almofada do banco o comando para cima/baixo.
- 3 Suba/desça o assento ajustando o comando para cima/baixo.
- 4 Desloque o banco para a frente/trás ajustando o comando frente/trás.
- 5 Altere a inclinação das costas do banco ajustando o comando frente/trás.

Apenas se pode executar um movimento de cada vez (frente/trás/cima/baixo).

As costas dos bancos dianteiros não podem ser completamente rebatidas para a frente.

* Opção/acessório.

^[1] Não existente em automóveis com apoio lombar de duas vias*.

7.1.6. Ajustar o banco do passageiro a partir do banco do condutor*

O banco do passageiro pode ser ajustado a partir do banco do condutor.

Activar a função

A função é ativada através da vista de função no mostrador central:

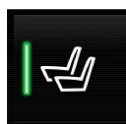

Pressione o botão **Ajust banco passageiro** para activar.

Ajustar o banco do passageiro

O condutor tem que ajustar o banco do passageiro no espaço de 10 segundos a partir da activação da função. Passado este período, e se não for efectuado qualquer ajuste, a função é desactivada.

O condutor pode ajustar o banco do passageiro utilizando o comando no banco do condutor:



- 1 Desloque o banco passageiro para a frente/trás ajustando o comando frente/trás.
- 2 Altere a inclinação das costas do banco do passageiro ajustando o comando para a frente/trás.

* Opção/acessório.

7.1.7. Banco dianteiro manual

Os bancos dianteiros do automóvel possuem diferentes possibilidades de ajuste para aumentar o conforto sentado.



- 1 Suba/desça a margem dianteira* da almofada do banco puxando para cima/baixo.^[1]
- 2 Altere o comprimento da almofada do banco* puxando para cima a alavanca e deslocando a almofada para a frente/para trás com a mão.

O conteúdo deste manual representa o estado do manual do utilizador no momento da impressão e pode não ser totalmente válido em momentos futuros. Para mais informações, consulte a primeira página para a declaração de responsabilidade completa.

- 3 Ajuste o banco para a frente/para trás levantando o manípulo e ajustando a distância em relação ao volante e aos pedais. Depois de alterar a posição verifique se o assento ficou travado.
- 4 Altere o apoio lombar* pressionando o botão para a cima/baixo/frente/trás.^[2]
- 5 Suba/desça o assento ajustando o comando para cima/baixo.
- 6 Altere a inclinação das costas do banco rodando o disco.

 **Aviso**

Antes de iniciar a condução ajuste o assento do condutor, nunca durante a viagem. Assegure-se que os assentos se encontram devidamente fixos, para evitar danos pessoais perante uma eventual travagem violenta ou acidente.

* Opção/acessório.

^[1] Aplicável apenas ao banco do condutor.

^[2] Aplicável para apoio lombar de quatro vias*. O apoio lombar de suas vias* é regulado para a frente/para trás.

7.1.8. Panorâmica geral da multifuncionalidade* do banco dianteiro

Aumente o conforto do assento utilizando o comando multifunções*.

* Opção/acessório.

7.1.9. Configurações de massagem* no banco dianteiro

Para alterar as configurações, pode-se utilizar o comando multifunções no lado do banco e o mostrador central. As diferentes configurações são apresentadas no mostrador central.



Comando multi-funções, localizado no lado da parte do assento.

Configurações da massagem

A massagem possui as seguintes possibilidades de configuração:

- **Ligar/Desligado:** Selecione **Ligar/Desligado** para ligar/desligar a função de massagem.
- **Programa 1-5:** Existem 5 programas de massagem predefinidos. Selecione entre **Dilatar, Andar, Avançado, Lombar e Ombros**.
- **Intensidade:** Seleccione entre **Baixo, Normal e Alto**.
- **Velocidade:** Seleccione entre **Lento, Normal e Rápido**.

Reinício da massagem

A função de massagem desliga-se automaticamente após 20 minutos. A reativação da função é efetuada manualmente.

1. Prima **Reinic**, que aparece no mostrador central, para reiniciar o programa de massagem selecionado.
- > O programa de massagem reinicia. Se não for tomada qualquer medida a mensagem permanece na vista de topo.

* Opção/acessório.

7.1.10. Ajustar as configurações de massagem* no banco dianteiro

Para alterar as configurações, pode-se utilizar o comando multi-funções no banco e o mostrador central. As diferentes configurações são apresentadas no mostrador central.

Ajustar as configurações de massagem no banco dianteiro

O banco dianteiro possui massagem nas costas do banco. A massagem é efectuada por almofadas de ar que actuam com diferentes configurações.

A função de massagem apenas pode ser ativada com o automóvel em funcionamento.

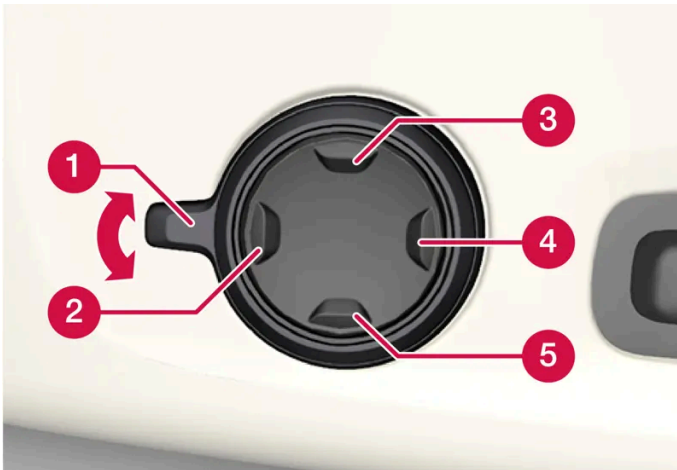

1. Ative o comando multifunções rodando o comando **1** para cima/baixo. A vista de configurações do banco aparece no mostrador central.
2. Selecione **Massagem** na vista das configurações do banco.
3. Para selecionar entre as diferentes funções de massagem pode optar pelo mostrador central ou deslocar o marcador para cima/baixo com o botão cima **3** /baixo **5** do comando multifunções. Altere a configuração na função selecionada através do mostrador central, pressionando nas setas do botão ou com o botão frente **2** / trás **4** do comando multifunções.

* Opção/acessório.

7.1.11. Ajustar o apoio lateral* no banco dianteiro

Aumente o conforto no banco dianteiro ajustando os lados das costas do banco.

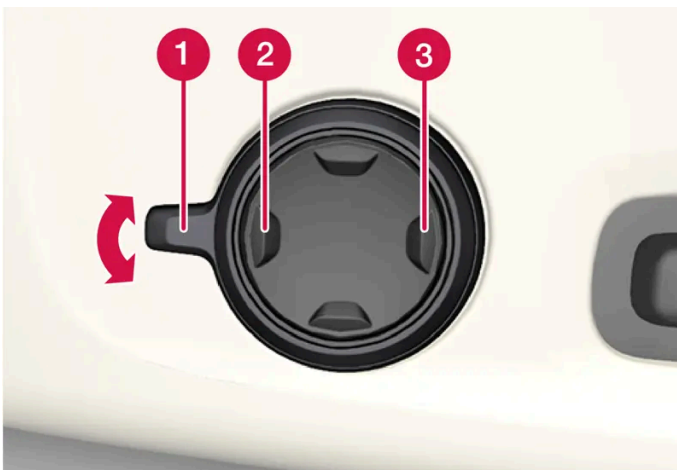

O comando multifunções, localizado no lado da parte do assento.

Os lados das costas do banco podem ser ajustados para proporcionar apoio lateral. Para alterar as configurações, pode-se utilizar o comando multi-funções no banco e o mostrador central. As diferentes configurações são apresentadas no mostrador central.

Para ajustar o apoio lateral:

1. Ative o comando multifunções rodando-o para cima/baixo **1**. A vista de configurações do banco aparece no mostrador central.
2. Seleccione **Apoios laterais** na vista das configurações do banco.
 - Pressione na parte dianteira do botão de quatro vias para aumentar o apoio lateral **2**.
 - Pressione na parte traseira do botão de quatro vias para diminuir o apoio lateral **3**.

* Opção/acessório.

7.1.12. Ajustar* a extensão da almofada do banco dianteiro

Dependendo do nível de equipamentos seleccionado, o comprimento da almofada do banco é regulado com o comando multifunções* no lado da almofada do assento ou manualmente com o comando no lado dianteiro da almofada do banco.

Ajustar o comprimento da almofada do banco com o comando multifunções

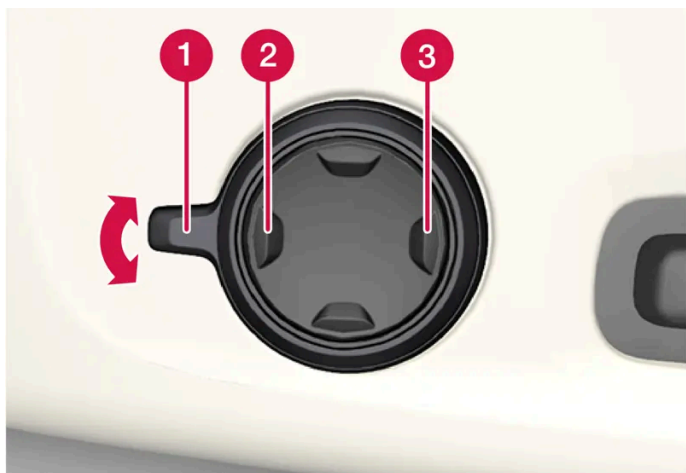

Comando multifunções, localizado no lado da almofada do banco.

1. Ative o comando multifunções rodando o comando **1** para cima/baixo. A vista de configurações do banco aparece no mostrador central.
2. Seleccione **Extensão almof.** na vista das configurações do banco.

O conteúdo deste manual representa o estado do manual do utilizador no momento da impressão e pode não ser totalmente válido em momentos futuros. Para mais informações, consulte a primeira página para a declaração de responsabilidade completa.

- Pressione na parte dianteira do botão de quatro vias **2** para prolongar a almofada do banco.
- Pressione na parte traseira do botão de quatro vias **3** para encurtar a almofada do banco.

Ajustar manualmente o comprimento da almofada do banco



Comando para ajuste da almofada.

1. Segure a pega **1** no lado da frente da almofada e puxe para cima.
2. Ajuste a extensão da almofada do banco.
3. Solte a pega e assegure-se de que a almofada fica na posição bloqueada.

* Opção/acessório.

7.1.13. Ajustar apoio lombar* no banco dianteiro

O apoio lombar é ajustado utilizando o comando no lado da almofada do assento do banco.



O comando multifunções, em automóvel com apoio lombar de quatro vias*.



O comando em automóvel com apoio lombar de duas vias*.

O apoio lombar é ajustado com o comando multifunções em automóveis com apoio lombar de quatro vias*, ou com o botão redondo em automóveis com apoio lombar de duas vias*. O comando encontra-se no lado da parte do assento. Dependendo do nível de equipamentos selecionado, o apoio lombar é ajustado para a frente/para trás e para cima/baixo (apoio lombar de quatro vias) ou para a frente/trás (apoio lombar de duas vias).

Ajustar o apoio lombar em automóvel com apoio lombar de quatro vias

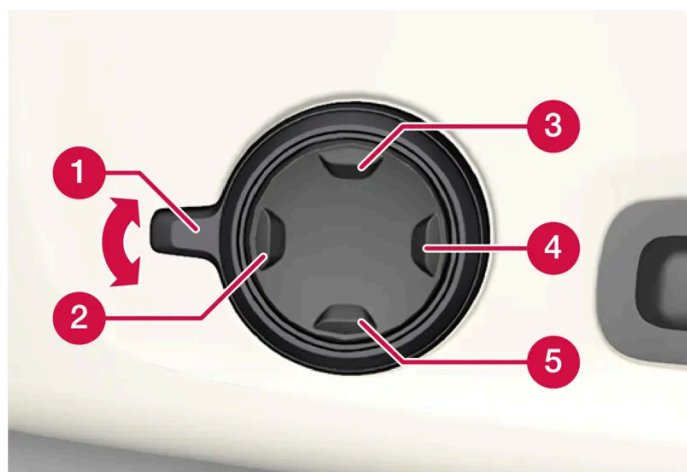

1. Ative o comando multifunções rodando o comando **1** para cima/baixo. A vista de configurações do banco aparece no mostrador central.
2. Seleccione **Lombar** na vista das configurações do banco.
 - Pressione o botão redondo para cima **3**/baixo **5** para deslocar o apoio lombar para cima/baixo.
 - Pressione na parte dianteira **2** do botão para aumentar o apoio lombar.
 - Pressione na parte traseira **4** do botão para diminuir o apoio lombar.

Ajustar o apoio lombar em automóvel com apoio lombar de duas vias

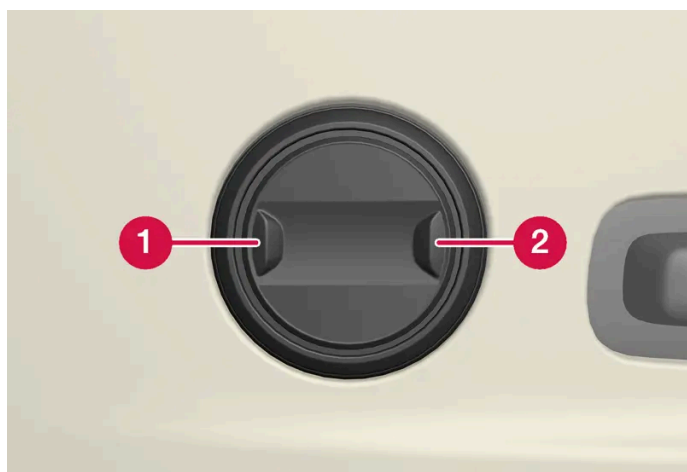

1. Pressione na parte dianteira **1** do botão redondo para aumentar o apoio lombar.
2. Pressione na parte traseira **2** do botão redondo para diminuir o apoio lombar.

* Opção/acessório.

7.2. Banco traseiro

7.2.1. Comando da climatização do banco traseiro

7.2.1.1. Ativar e desativar o banco traseiro eletricamente aquecido*

Os bancos podem ser aquecidos para aumentar o conforto dos passageiros quando está tempo frio.

Ativar e desativar banco o traseiro eletricamente aquecido a partir do banco dianteiro*

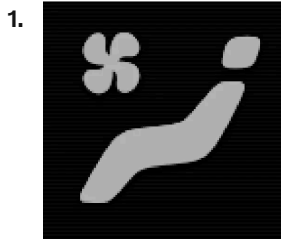

Abra a vista de climatização no mostrador central pressionando no símbolo no meio da linha de climatização.

2. Seleccione o separador **Climatização traseira**.

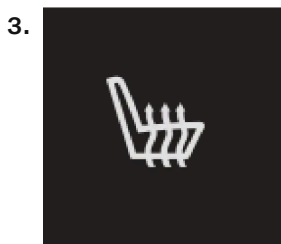

Pressione várias vezes no botão dos bancos com aquecimento eléctrico para mudar entre os quatro níveis: **Desligado**, **Alto**, **Média** e **Baixo**.

> O nível é alterado e o botão exibe o nível definido.

Ativar e desativar banco o traseiro eletricamente aquecido a partir do banco traseiro

O conteúdo deste manual representa o estado do manual do utilizador no momento da impressão e pode não ser totalmente válido em momentos futuros. Para mais informações, consulte a primeira página para a declaração de responsabilidade completa.

Com climatização de 2 zonas:



Botões para bancos traseiros com aquecimento eléctrico na consola de túnel.

Pressione várias vezes nos botões físicos da consola de túnel do lado direito e esquerdo dos bancos traseiros com aquecimento eléctrico para mudar entre os quatro níveis: **Desligado**, **Alto**, **Média** e **Baixo**.

- > O nível é alterado e os díodos no botão exibem o nível definido.

Com climatização de 4 zonas*:



Indicação de aquecimento do banco e comando no painel de climatização traseiro na consola de túnel.

Pressione várias vezes nos botões do painel de climatização da consola de túnel do lado direito e esquerdo dos bancos com aquecimento eléctrico para mudar entre os quatro níveis: **Desligado**, **Alto**, **Média** e **Baixo**.

- > O nível muda e o ecrã do painel de climatização apresenta o nível definido.

**Aviso**

O aquecimento dos bancos não deve ser utilizado por pessoas com dificuldades em sentir o aumento da temperatura devido à ausência sensorial ou que por qualquer razão tenham dificuldades em utilizar o comando do banco com aquecimento.

* Opção/acessório.

7.2.1.2. Comandar o nível do ventilador para o banco traseiro *

O ventilador pode ser ajustado para diferentes níveis de regulação automática para o banco traseiro.

Regular o nível do ventilador para o banco traseiro a partir do banco dianteiro

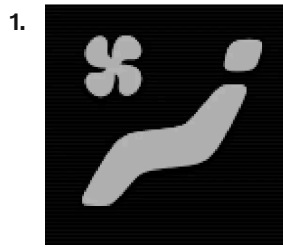

Abra a vista de climatização no mostrador central pressionando no símbolo no meio da linha de climatização.

2. Selecciono o separador **Climatização traseira**.

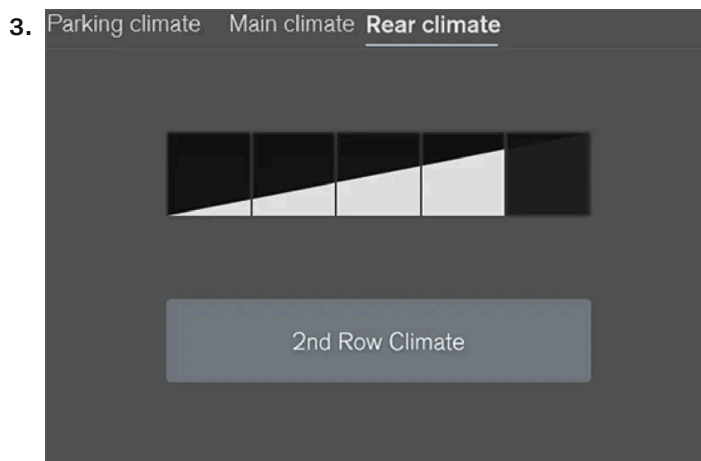

Botões do comando do ventilador no separador **Climatização traseira** na vista de climatização.

Pressione no nível do ventilador desejado, **1-5**.

O nível do ventilador do banco traseiro pode ser desligado pressionando em **Climatização da segunda fila**.

> O nível do ventilador muda e os botões do nível desejado acendem.

Regular o nível do ventilador para o banco traseiro a partir do banco traseiro

1. Pressione o botão de destrancagem no painel de climatização da consola de túnel para aceder ao comando.

2.



Comando do ventilador no painel de climatização traseiro na consola de túnel.

Pressione no nível do ventilador desejado, 1-5.

> O nível do ventilador muda e os botões do nível desejado acendem.

i Nota

O nível da ventilação do banco traseiro não pode ser ajustado se o nível de ventilação do banco dianteiro estiver na posição **Off**.

Para reduzir o nível de ruído é limitado o nível do ventilador para o banco dianteiro dependendo do modo do nível do ventilador do banco dianteiro.

O nível do ventilado do banco traseiro apenas se desliga na vista de climatização no mostrador central.

i Nota

O comando da climatização adapta-se automaticamente a partir da necessidade de fluxo de ar para o nível de ventilação seleccionado, o que significa que a velocidade do ventilador pode ser alterada mantendo-se o nível de ventilação na mesma.

O nível do ventilador elevado no banco traseiro pode provocar um aumento do volume de som no banco dianteiro.

* Opção/acessório.

7.2.1.3. Comandar a temperatura para o banco traseiro *

A temperatura pode ser ajustada para o grau desejado nas zonas de climatização do banco traseiro.

Comandar a temperatura para o banco traseiro a partir do banco dianteiro

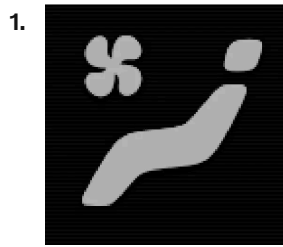

Abra a vista de climatização no mostrador central pressionando no símbolo no meio da linha de climatização.

2. Seleccione o separador **Climatização traseira**.

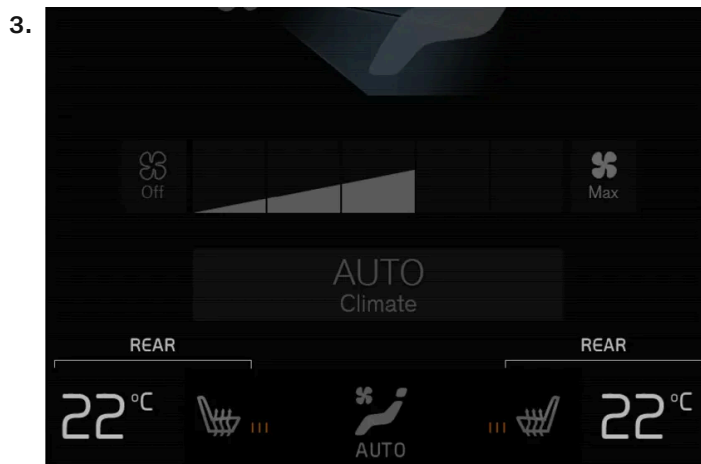

Botão da temperatura no separador **Climatização traseira** na vista de climatização.

Pressione o lado esquerdo ou o lado direito do botão da temperatura para abrir o comando.

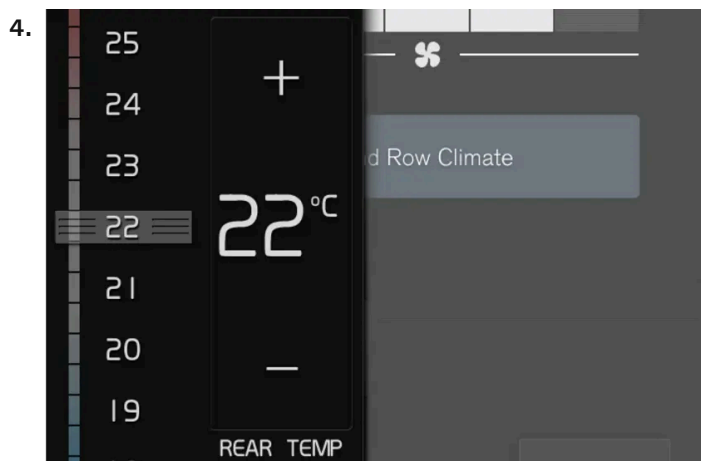

O comando da temperatura.

Comande a temperatura:

- arrastando o comando para a temperatura desejada
- pressionando em +/- para aumentar/diminuir a temperatura por etapas.

> A temperatura é alterada e o botão indica a temperatura definida.

Comandar a temperatura para o banco traseiro a partir do banco traseiro

1. Pressione o botão de destrancagem no painel de climatização da consola de túnel para aceder ao comando.

2.



Comando da temperatura no painel de climatização traseiro na consola de túnel.

Pressione o lado esquerdo ou direito dos botões </> para aumentar/diminuir a temperatura por etapas.

> A temperatura muda e o ecrã do painel de climatização apresenta a temperatura definida.

Nota

Seleccionar temperaturas maiores/menores do que aquela que se deseja não acelera o processo de aquecimento/arrefecimento.

* Opção/acessório.

7.2.2. Banco traseiro

O automóvel tem cinco bancos. Se o automóvel estiver equipado com banco traseiro rebatível*, este está dividido em duas secções, com dois lugares cada.

* Opção/acessório.

7.2.3. Ajustar o encosto de cabeça do banco traseiro

Ajuste o encosto da cabeça do lugar central de acordo com a altura do passageiro. Desça os encostos da cabeça* dos lugares laterais para melhorar a visibilidade para trás.

Ajustar o encosto da cabeça do lugar central

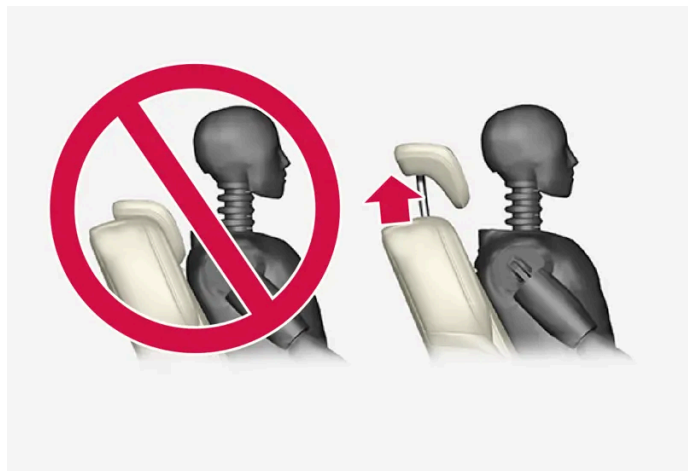

O encosto da cabeça do lugar central deve ser regulado de acordo com a altura do passageiro, cobrindo preferencialmente toda a nuca. Desloque manualmente para cima consoante o necessário.

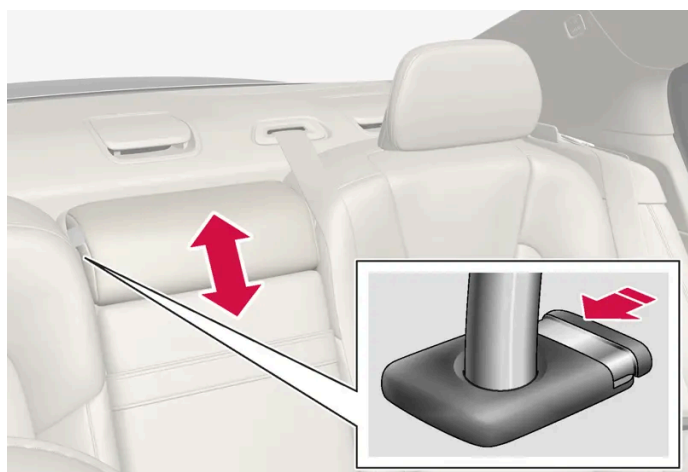

Para descer o encosto é necessário pressionar o botão (ver ilustração) enquanto se pressiona cuidadosamente o encosto da cabeça para baixo.

Aviso

O encosto da cabeça do lugar central deve estar na sua posição mais baixa quando o lugar central não for utilizado. Quando o lugar central for utilizado, o encosto da cabeça deve ser corretamente ajustado à altura do passageiro cobrindo, se possível, toda a nuca.

Desça os encostos da cabeça laterais do banco traseiro através do mostrador central *

Os encostos da cabeça exteriores podem ser rebatidos através da vista de função no mostrador central. A descida do encosto da cabeça pode ser efetuada na posição de ignição 0.

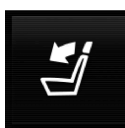

Pressione o botão **Rebat apoio cabeça** para activar/desactivar o rebatimento.

Desloque manualmente o encosto da cabeça para o seu lugar até ouvir um estalido.



Aviso

Não desça os encostos da cabeça dos lugares laterais quando se encontrarem passageiros nos lugares do banco traseiro.



Aviso

O encosto da cabeça deve ficar na posição trancada depois de subido.

* Opção/acessório.

7.2.4. Rebater as costas do banco no banco traseiro*

As costas do banco traseiro estão divididas em duas secções. Ambas as secções podem ser individualmente rebatidas para a frente.

 **Aviso**

- Ajuste o banco e fixe-o antes de conduzir. Tenha cuidado ao ajustar o banco. Um ajuste descontrolado ou descuidado pode causar danos por entalamento.
- Se carregar objetos longos, deve assegurar que ficam fixos de forma segura, para evitar lesões no caso de travagens repentinas.
- Ao colocar e retirar carga do automóvel desligue sempre o automóvel e aplique o travão de estacionamento.
- Em automóveis com mudanças automáticas coloque o seletor de mudanças em P para evitar que o seletor de mudanças seja movido acidentalmente.

 **Importante**

Não deve haver qualquer objecto no banco traseiro quando se rebatem as costas do banco. Os cintos de segurança também não devem estar colocados. Caso contrário existe o risco de danificar os estofos do banco traseiro.

 **Importante**

O descanso de braço* no lugar central deve ser levantado antes do rebatimento do banco.

A tampa de carga* no banco traseiro deve estar fechada antes do rebatimento.

 **Nota**

O banco traseiro tem de estar na posição vertical na ativação da trancagem de serviço para ser bloqueado. O banco traseiro na posição descida não bloqueia.

 **Nota**

Para que as costas do banco traseiro sejam completamente rebatidas para a frente pode ser necessário deslocar os assentos dianteiros para a frente e ajustar as costas do banco para cima.

Rebater as costas do banco

Para possibilitar o rebatimento do banco traseiro é necessário que o automóvel esteja parado e pelo menos uma porta traseira esteja aberta.



Botões do rebatimento do banco, no lado superior esquerdo do banco traseiro.

1. Assegure-se de que não se encontra nenhum objeto ou pessoa no banco traseiro.
2. Rebata manualmente o encosto da cabeça central.
3. Mantenha pressionado um dos botões que se encontra na prateleira traseira no lado esquerdo do automóvel.
4. O banco liberta-se do bloqueio mas mantém a mesma posição. Os encostos da cabeça rebatem automaticamente.
5. Rebata manualmente as costas do banco para a posição horizontal.

Subir as costas do banco

A subida das costas do banco para a posição vertical é efetuada manualmente:

1. Desloque as costas do banco para cima/trás.
2. Pressione as costas até o trinco bloquear.
3. Suba manualmente os encostos da cabeça.
4. Ajuste para cima o encosto da cabeça no lugar central, se necessário.

Aviso

Certifique-se de que as costas do banco e os encostos da cabeça ficam devidamente trancados após terem sido rebatidos para cima.

O encosto da cabeça nos lugares laterais deve estar sempre subido quando existem passageiros em qualquer lugar do banco traseiro.

* Opção/acessório.

7.2.5. Tapa de carga no banco traseiro *

A tapa nas costas do banco traseiro pode ser aberta para transportar objetos longos e estreitos, por ex.: esquis.



A imagem é ilustrativa - os elementos podem variar consoante o modelo de automóvel.

1. No compartimento da carga, segure o puxador da tapa e desça a tapa.
2. Rebata para a frente o descanso de braço no banco traseiro.

Se a função trancagem de serviço for utilizada a tapa de carga tem de estar fechada.

* Opção/acessório.

7.3. Volante

7.3.1. Força da direcção dependente da velocidade

A direcção assistida dependente da velocidade aumenta a força de direcção em concordância com a velocidade do automóvel de modo a poder proporcionar ao condutor um sentido de estrada melhorado. Em

autoestradas a direção proporciona uma sensação mais rápida. Ao estacionar e a baixas velocidades, a direção é leve e requer menor esforço.

Potência reduzida

Em situações raras, a direção pode necessitar de trabalhar com potência reduzida, sendo sentido então o volante como mais pesado. Isto pode suceder se a direção assistida ficar demasiado quente e necessitar de arrefecer temporariamente. Tal também pode suceder com perturbações na alimentação de corrente.



Com potência reduzida aparece a mensagem **Direção assistida Assistência reduzida temporariamente** e este símbolo no mostrador do condutor.

Durante o período em que a direção assistida funciona com potência reduzida não estão disponíveis as funções de apoio ao condutor nem a direção assistida.



Aviso

Se a temperatura subir para valores demasiado elevados a assistência pode ser forçada a desligar completamente. Nesta situação o mostrador do condutor apresenta a mensagem **Falha direção assist. Parar em segurança** juntamente com um símbolo.

Alterar o nível da força da direção *

Ao utilizar o modo de condução INDIVIDUAL é possível ajustar a força da direção.

1. Pressione em **Configurações** na vista de topo do mostrador central.
2. Seleccione **My Car** → **Modos de condução** → **Força da direção**.

A seleção da força da direção apenas está acessível quando o automóvel se encontra parado ou a baixa velocidade em linha reta.

* Opção/acessório.

7.3.2. Comando do volante e buzina

No volante existe a buzina e os comandos para o sistema de auxílio ao condutor, o comando de voz, entre outros.



Unidade de botões e pastilhas* no volante.

- 1 Comando para o sistema de auxílio ao condutor^[1]
- 2 Pá* para a mudança manual da transmissão automática.
- 3 Comando para comando de voz e manuseamento de menus, mensagens e telefone.

Buzina



A buzina encontra-se no centro do volante.

* Opção/acessório.

[1] Limitador de velocidade, Controlo da velocidade, Controlo da velocidade adaptativo*, Distância de aviso* e Pilot Assist.

7.3.3. Ajustar volante

O volante pode ser ajustado para diferentes posições.

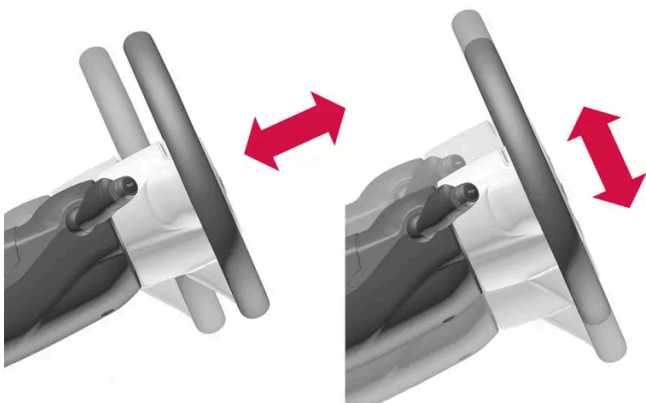

O volante pode ser ajustado na profundidade e na vertical.

O ajuste do volante é efetuado de diferentes modos dependendo de o automóvel estar equipado, ou não, com airbag do joelho [1].



Aviso

Ajuste e fixe o volante antes de conduzir. Nunca ajustar o volante durante a condução.

Ajustar o volante em automóvel com airbag do joelho

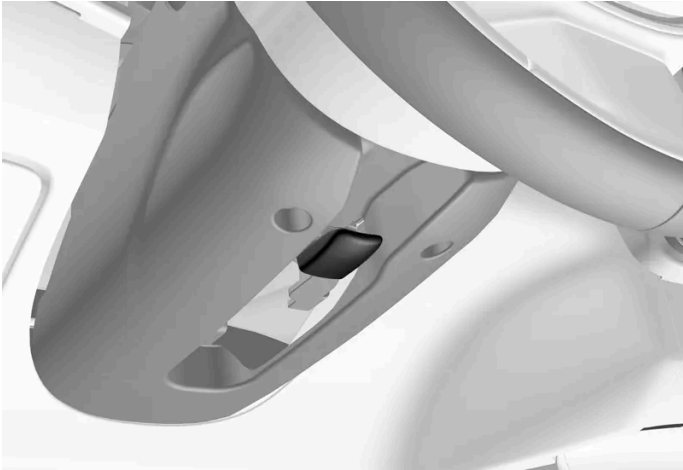

Alavanca para ajuste do volante.

1. Desloque a alavanca para a frente para libertar o volante.
2. Ajuste o volante para a posição desejável.
3. Puxe a alavanca para a posição inicial para fixar a posição do volante. Se for difícil deslocar a alavanca, pressione ou levante ligeiramente o volante ao mesmo tempo que empurra a alavanca para trás.

Ajustar o volante em automóvel sem airbag do joelho



Alavanca para ajuste do volante.

1. Desloque a alavanca para trás para libertar o volante.
2. Ajuste o volante para a posição desejável.
3. Desloque a alavanca de volta para a frente para fixar o volante. Se for difícil deslocar a alavanca, pressione ou levante ligeiramente o volante ao mesmo tempo que empurra a alavanca para trás.

[1] O automóvel está equipado com airbag do joelho apenas em alguns mercados.

7.3.4. Bloqueio direção

Bloqueio do volante^[1] dificulta a direção do volante em caso de, por exemplo, utilização ilícita. Quando o bloqueio do volante é trancado ou destrancado pode-se sentir um ruído mecânico.

Activar o bloqueio do volante

O bloqueio do volante é ativado quando o automóvel é trancado a partir do exterior e o automóvel está desligado. Se o automóvel for deixado destrancado o bloqueio do volante ativa-se automaticamente após um determinado período de tempo.

Desactivar o bloqueio do volante

O bloqueio do volante é desactivado quando o automóvel é destrancado a partir do exterior. Se o automóvel não estiver trancado, basta que se encontre um comando à distância no interior do habitáculo e o automóvel seja arrancado para que o bloqueio do volante ser desativado.

[1] O bloqueio do volante não está disponível em todas as versões e mercados.

7.3.5. Ativar e desativar o volante com aquecimento*

O volante pode ser aquecido para aumentar o conforto do condutor quando está tempo frio.

1.



Pressione o botão do volante e do banco do lado do condutor na linha da climatização do mostrador central para abrir o comando do banco e do volante.

Se o automóvel não estiver equipado com bancos com aquecimento eléctrico ou bancos ventilados, o botão do volante com aquecimento eléctrico encontra-se acessível directamente na linha da climatização.

2.

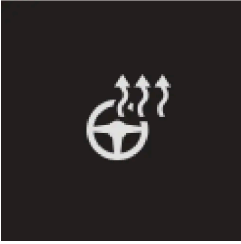

Pressione várias vezes no botão do volante com aquecimento eléctrico para mudar entre os quatro níveis: **Desligado, Alto, Média e Baixo**.

> O nível é alterado e o botão exibe o nível definido.

* Opção/acessório.

7.3.6. Ativar e desativar o arranque automático do volante com aquecimento eléctrico *

O volante pode ser aquecido para aumentar o conforto do condutor quando está tempo frio.

É possível definir se o arranque automático do aquecimento do volante deve estar ativado/desativado no arranque do motor. Com o arranque automático ativado o aquecimento eléctrico inicia-se com temperatura ambiente baixa.

1. Pressione em **Configurações** na vista de topo no mostrador central.

2. Pressione **Climatização**.

3. Selecione **Nível aquec auto do volante** para ativar/desativar o arranque automático do aquecimento eléctrico do volante.

> Aparece na linha de climatização um "A" com o botão do volante com aquecimento quando o início automático é ativado.

4. Selecione **Baixo, Média** ou **Alto** para escolher o nível após ativada a função.

* Opção/acessório.

8. Comando da climatização

8.1. Comando da climatização

8.1.1. Comandos da climatização do habitáculo

8.1.1.1. Ativar a climatização regulada automaticamente

Com a climatização regulada automaticamente são comandadas várias funções de climatização automaticamente.

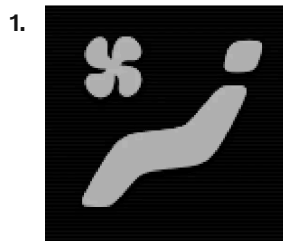

Abra a vista de climatização no mostrador central pressionando no símbolo no meio da linha de climatização.

2. Pressione brevemente ou longamente em **AUTO Climatização**.

- Pressão breve - a recirculação do ar, o ar condicionado e a distribuição do ar são comandados automaticamente.
- Pressão longa - a recirculação do ar, o ar condicionado e a distribuição do ar são comandados automaticamente, a temperatura e o nível do ventilador são alterados para as configurações padrão: 22 °C (72 °F) e nível 3 (nível 2 no banco traseiro^[1]).

> A regulação automática da climatização é ativada e o botão acende.

Nota

Pode alterar o nível da temperatura e da ventoinha sem desativar a climatização auto-regulada. A climatização auto-regulada é desativada quando a distribuição do ar é alterada manualmente, ou quando o desembaciador é ativado no máximo.

* Opção/acessório.

[1] Para automóveis com 4 zonas de climatização*.

8.1.1.2. Comandar o nível do ventilador para o banco traseiro*

O ventilador pode ser ajustado para diferentes níveis de regulação automática para o banco traseiro.

Regular o nível do ventilador para o banco traseiro a partir do banco dianteiro

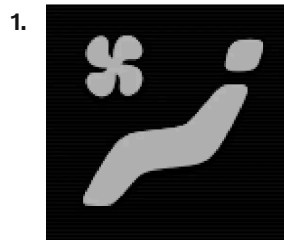

Abra a vista de climatização no mostrador central pressionando no símbolo no meio da linha de climatização.

2. Selecciona o separador **Climatização traseira**.

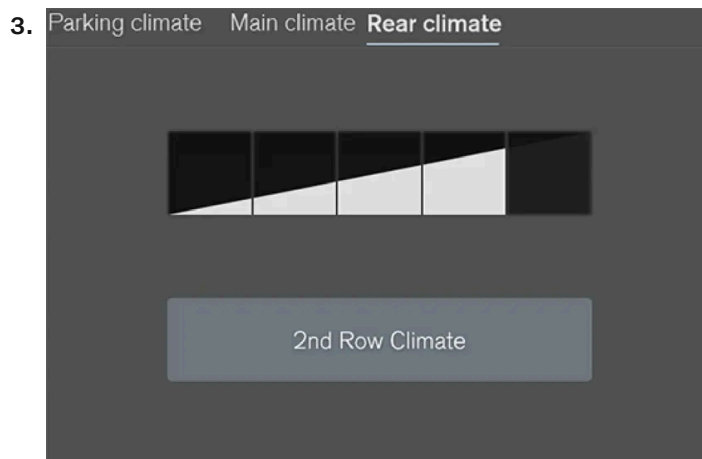

Botões do comando do ventilador no separador **Climatização traseira** na vista de climatização.

Pressione no nível do ventilador desejado, 1-5.

O nível do ventilador do banco traseiro pode ser desligado pressionando em **Climatização da segunda fila**.

> O nível do ventilador muda e os botões do nível desejado acendem.

Regular o nível do ventilador para o banco traseiro a partir do banco traseiro

1. Pressione o botão de destrancagem no painel de climatização da consola de túnel para aceder ao comando.

2.

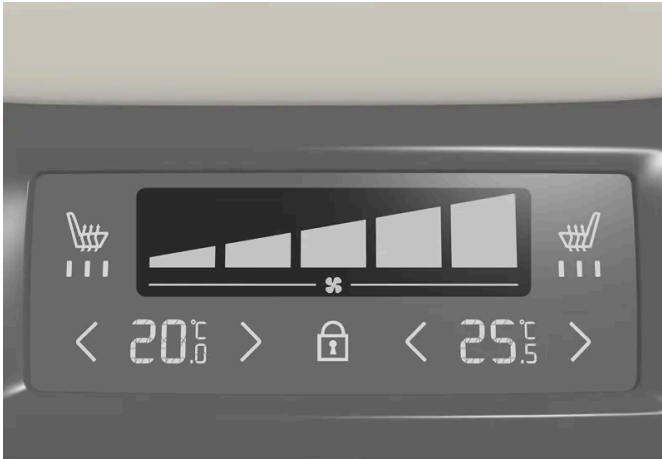

Comando do ventilador no painel de climatização traseiro na consola de túnel.

Pressione no nível do ventilador desejado, 1-5.

> O nível do ventilador muda e os botões do nível desejado acendem.

i Nota

O nível da ventilação do banco traseiro não pode ser ajustado se o nível de ventilação do banco dianteiro estiver na posição **Off**.

Para reduzir o nível de ruído é limitado o nível do ventilador para o banco dianteiro dependendo do modo do nível do ventilador do banco dianteiro.

O nível do ventilado do banco traseiro apenas se desliga na vista de climatização no mostrador central.

i Nota

O comando da climatização adapta-se automaticamente a partir da necessidade de fluxo de ar para o nível de ventilação seleccionado, o que significa que a velocidade do ventilador pode ser alterada mantendo-se o nível de ventilação na mesma.

O nível do ventilador elevado no banco traseiro pode provocar um aumento do volume de som no banco dianteiro.

* Opção/acessório.

8.1.1.3. Comandar o nível do ventilador para o banco dianteiro^[1]

O ventilador pode ser ajustado para diferentes níveis de regulação automática para o banco dianteiro.

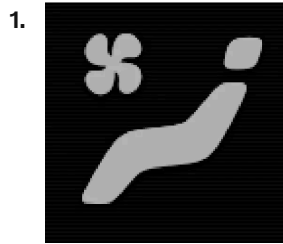

Abra a vista de climatização no mostrador central pressionando no símbolo no meio da linha de climatização.

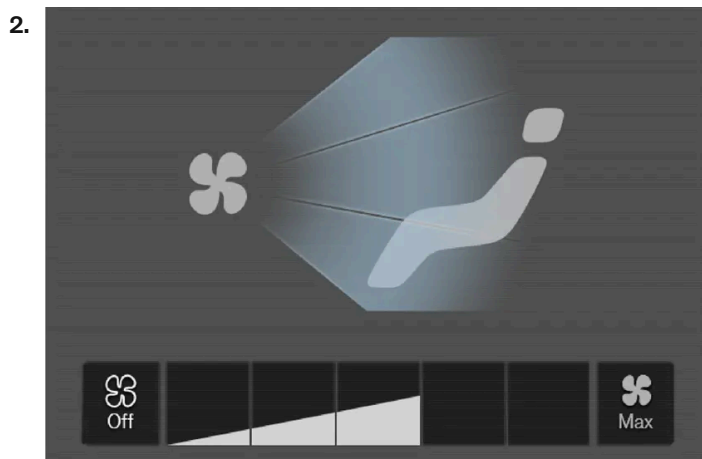

Botões do comando do ventilador na vista de climatização.

Pressione no nível do ventilador desejado, **Off**, **1-5** ou **Max**.

> O nível do ventilador muda e os botões do nível desejado acendem.

! Importante

Se o ventilador estiver completamente fechado o ar condicionado não é ligado, o que implica o risco de formação de embaçamento no interior dos vidros.

i Nota

O comando da climatização adapta-se automaticamente a partir da necessidade de fluxo de ar para o nível de ventilação seleccionado, o que significa que a velocidade do ventilador pode ser alterada mantendo-se o nível de ventilação na mesma.

O nível do ventilador elevado no banco traseiro pode provocar um aumento do volume de som no banco dianteiro.

[1] Para climatização de 2 zonas também para o banco traseiro.

8.1.1.4. Ativar e desativar o ar condicionado

Quando necessário, o sistema de ar condicionado arrefece e desumidifica o ar admitido.

Quando o ar condicionado está ativado o comando da climatização controla automaticamente o arranque e o encerramento consoante a necessidade.

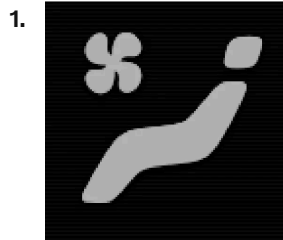

Abra a vista de climatização no mostrador central pressionando no símbolo no meio da linha de climatização.



Pressione AC.

> O ar condicionado é ativado/desativado e o botão acende/apaga.

 **Nota**

Não é possível activar o ar condicionado quando o comando da ventilação está no modo **Off**.

8.1.1.5. Ativar e desativar a recirculação do ar

A recirculação do ar evita a admissão a partir do exterior de ar de má qualidade, gases de escape, etc., através da reutilização do ar do habitáculo pelo comando da climatização.



Abra a vista de climatização no mostrador central pressionando no símbolo no meio da linha de climatização.

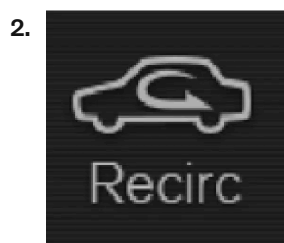

Pressione **Recirc**..

> A recirculação do ar é ativada/desativada e o botão acende/apaga.

 **Importante**

Existe o risco de embaciamento no lado de dentro dos vidros quando o ar do automóvel é recirculado durante muito tempo.

 **Nota**

Não é possível activar a recirculação de ar quando o desembaciador máximo está activado.

8.1.1.6. Ativar e desativar definição da hora da recirculação do ar

A recirculação do ar evita a admissão a partir do exterior de ar de má qualidade, gases de escape, etc., através da reutilização do ar do habitáculo pelo comando da climatização.

É possível definir se o temporizador para a recirculação do ar deve estar activado/desactivado. Com o temporizador activado a recirculação do ar encerra automaticamente após 20 minutos.

1. Pressione em **Configurações** na vista de topo no mostrador central.
2. Pressione **Climatização**.
3. Seleccione **Temporiz recircul** para activar/desactivar o temporizador da recirculação do ar.

8.1.1.7. Comandar a temperatura para o banco traseiro *

A temperatura pode ser ajustada para o grau desejado nas zonas de climatização do banco traseiro.

Comandar a temperatura para o banco traseiro a partir do banco dianteiro

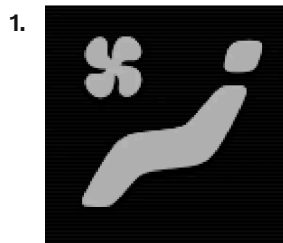

Abra a vista de climatização no mostrador central pressionando no símbolo no meio da linha de climatização.

2. Seleccione o separador **Climatização traseira**.

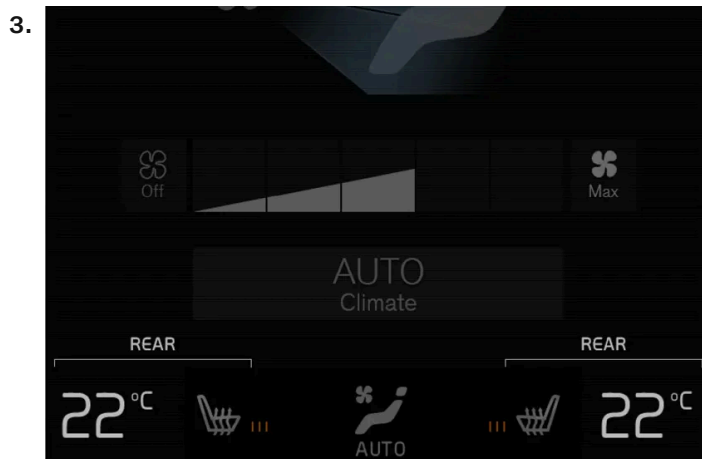

Botão da temperatura no separador **Climatização traseira** na vista de climatização.

Pressione o lado esquerdo ou o lado direito do botão da temperatura para abrir o comando.

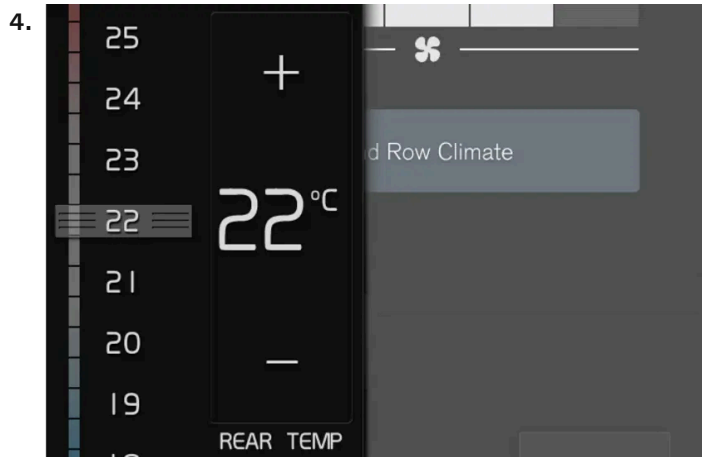

O comando da temperatura.

Comande a temperatura:

- arrastando o comando para a temperatura desejada
 - pressionando em +/- para aumentar/diminuir a temperatura por etapas.
- > A temperatura é alterada e o botão indica a temperatura definida.

Comandar a temperatura para o banco traseiro a partir do banco traseiro

1. Pressione o botão de destrancagem no painel de climatização da consola de túnel para aceder ao comando.



Comando da temperatura no painel de climatização traseiro na consola de túnel.

Pressione o lado esquerdo ou direito dos botões </> para aumentar/diminuir a temperatura por etapas.

- > A temperatura muda e o ecrã do painel de climatização apresenta a temperatura definida.

i Nota

Seleccionar temperaturas maiores/menores do que aquela que se deseja não acelera o processo de aquecimento/arrefecimento.

* Opção/acessório.

8.1.1.8. Comandar a temperatura para o banco dianteiro ^[1]

A temperatura pode ser ajustada para o grau desejado nas zonas de climatização do banco dianteiro.

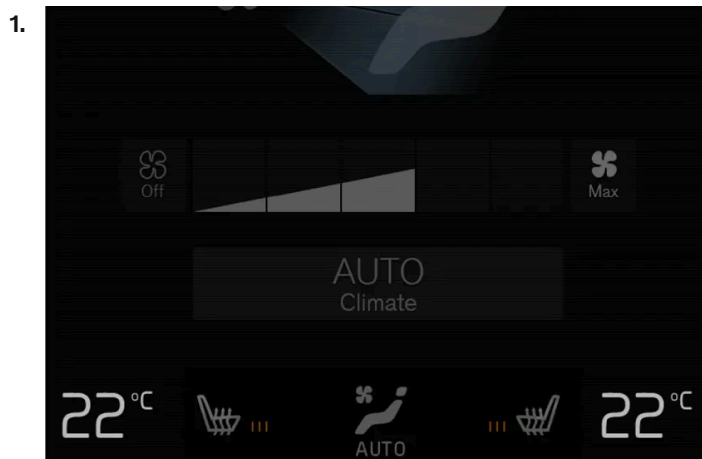

Botões de temperatura na linha da climatização.

Pressione o lado esquerdo ou o lado direito do botão da temperatura na linha da climatização do mostrador central para abrir o comando.



O comando da temperatura.

Comande a temperatura:

- arrastando o comando para a temperatura desejada, ou

O conteúdo deste manual representa o estado do manual do utilizador no momento da impressão e pode não ser totalmente válido em momentos futuros. Para mais informações, consulte a primeira página para a declaração de responsabilidade completa.

- pressionando em +/- para aumentar/diminuir a temperatura por etapas.
- > A temperatura é alterada e o botão indica a temperatura definida.

i Nota

Seleccionar temperaturas maiores/menores do que aquela que se deseja não acelera o processo de aquecimento/arrefecimento.

[1] Para climatização de 2 zonas também para o banco traseiro.

8.1.1.9. Sincronizar temperatura

As temperaturas nas diferentes zonas de climatização do automóvel podem ser sincronizadas com a temperatura definida para o lado do condutor.

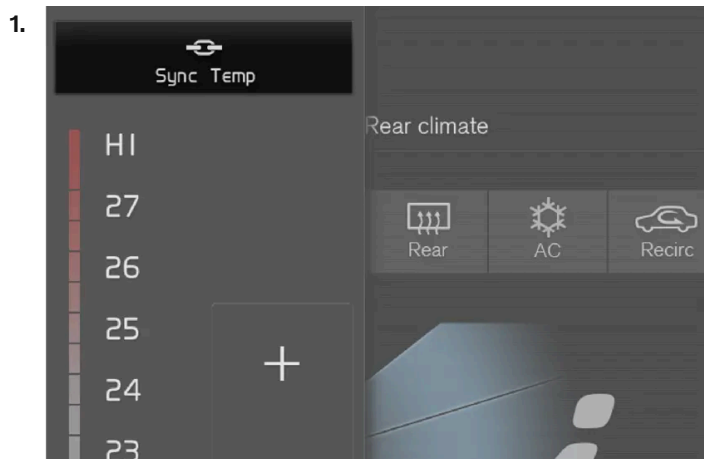

Botão de sincronização no comando da temperatura do lado do condutor.

Pressione o botão da temperatura do lado do condutor na linha da climatização do mostrador central para abrir o comando.

2. Pressione Sincronizar temperatura.

- > A temperatura para todas as zonas do automóvel é sincronizada com a temperatura definida no lado do condutor, aparecendo o símbolo de sincronização junto ao botão da temperatura.

A sincronização cessa com uma pressão adicional em **Sincronizar temperatura** ou alterando as configurações de temperatura de uma zona de climatização que não a do condutor.

8.1.1.10. Alterar a distribuição de ar

Se necessário, a distribuição de ar pode ser alterada manualmente.

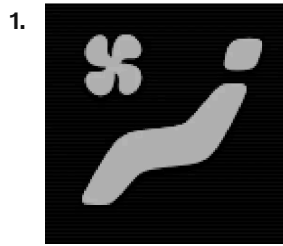

Abra a vista de climatização no mostrador central pressionando no símbolo no meio da linha de climatização.

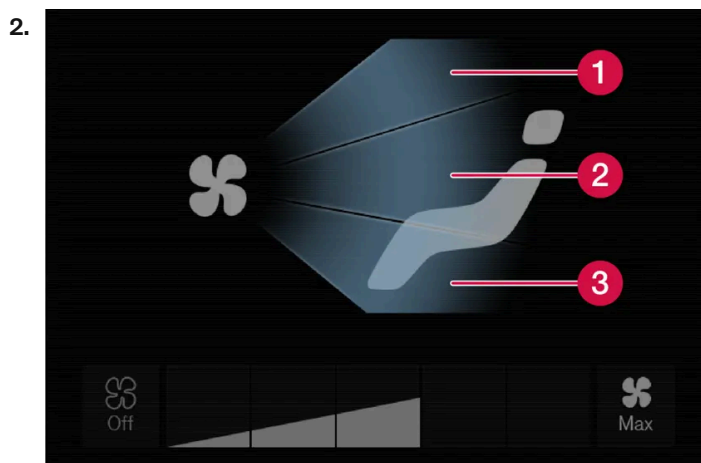

Botões da distribuição do ar na vista de climatização.

- 1 Distribuição de ar - bocas do desembaciamento do pára-brisas.
- 2 Distribuição de ar - bocas do desembaciamento no tablier e na consola central
- 3 Distribuição de ar - bocas de ventilação no chão

Pressione um ou mais botões da distribuição de ar para abrir/fechar o respectivo fluxo de ar.

> A distribuição de ar é alterada e os botões acendem/apagam.

8.1.2. Comando da climatização do assento e volante

8.1.2.1. Ativar e desativar o volante com aquecimento*

O volante pode ser aquecido para aumentar o conforto do condutor quando está tempo frio.

1.



Pressione o botão do volante e do banco do lado do condutor na linha da climatização do mostrador central para abrir o comando do banco e do volante.

Se o automóvel não estiver equipado com bancos com aquecimento elétrico ou bancos ventilados, o botão do volante com aquecimento elétrico encontra-se acessível directamente na linha da climatização.

2.



Pressione várias vezes no botão do volante com aquecimento elétrico para mudar entre os quatro níveis: **Desligado, Alto, Média e Baixo**.

> O nível é alterado e o botão exibe o nível definido.

* Opção/acessório.

8.1.2.2. Ativar e desativar o arranque automático do volante com aquecimento elétrico *

O volante pode ser aquecido para aumentar o conforto do condutor quando está tempo frio.

É possível definir se o arranque automático do aquecimento do volante deve estar ativado/desativado no arranque do motor. Com o arranque automático ativado o aquecimento elétrico inicia-se com temperatura ambiente baixa.

1. Pressione em **Configurações** na vista de topo no mostrador central.
2. Pressione **Climatização**.
3. Selecione **Nível aquec auto do volante** para ativar/desativar o arranque automático do aquecimento elétrico do volante.

O conteúdo deste manual representa o estado do manual do utilizador no momento da impressão e pode não ser totalmente válido em momentos futuros. Para mais informações, consulte a primeira página para a declaração de responsabilidade completa.

> Aparece na linha de climatização um "A" com o botão do volante com aquecimento quando o início automático é ativado.

4. Selecione **Baixo**, **Média** ou **Alto** para escolher o nível após ativada a função.

* Opção/acessório.

8.1.2.3. Ativar e desativar o banco traseiro eletricamente aquecido *

Os bancos podem ser aquecidos para aumentar o conforto dos passageiros quando está tempo frio.

Ativar e desativar banco o traseiro eletricamente aquecido a partir do banco dianteiro *

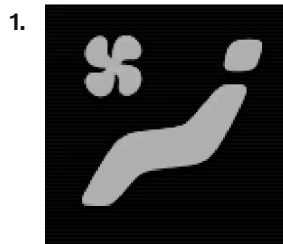

Abra a vista de climatização no mostrador central pressionando no símbolo no meio da linha de climatização.

2. Selecione o separador **Climatização traseira**.



Pressione várias vezes no botão dos bancos com aquecimento elétrico para mudar entre os quatro níveis: **Desligado**, **Alto**, **Média** e **Baixo**.

> O nível é alterado e o botão exibe o nível definido.

Ativar e desativar banco o traseiro eletricamente aquecido a partir do banco traseiro

Com climatização de 2 zonas:



Botões para bancos traseiros com aquecimento eléctrico na consola de túnel.

Pressione várias vezes nos botões físicos da consola de túnel do lado direito e esquerdo dos bancos traseiros com aquecimento eléctrico para mudar entre os quatro níveis: **Desligado, Alto, Média e Baixo**.

> O nível é alterado e os díodos no botão exibem o nível definido.

Com climatização de 4 zonas*:



Indicação de aquecimento do banco e comando no painel de climatização traseiro na consola de túnel.

Pressione várias vezes nos botões do painel de climatização da consola de túnel do lado direito e esquerdo dos bancos com aquecimento eléctrico para mudar entre os quatro níveis: **Desligado, Alto, Média e Baixo**.

> O nível muda e o ecrã do painel de climatização apresenta o nível definido.



Aviso

O aquecimento dos bancos não deve ser utilizado por pessoas com dificuldades em sentir o aumento da temperatura devido à ausência sensorial ou que por qualquer razão tenham dificuldades em utilizar o comando do banco com aquecimento.

* Opção/acessório.

8.1.2.4. Ativar e desativar o aquecimento do banco dianteiro *

Os bancos podem ser aquecidos para aumentar o conforto do condutor e dos passageiros quando está tempo frio.

1.



Pressione o botão do volante e do banco do lado esquerdo e do lado direito na linha da climatização do mostrador central para abrir o comando do banco e do volante.

Se o automóvel não estiver equipado com bancos com ventilação ou volante com aquecimento elétrico (no lado do condutor), o botão dos bancos com aquecimento elétrico encontra-se acessível diretamente na linha da climatização.

2.

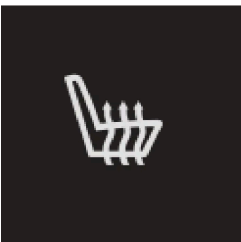

Pressione várias vezes no botão dos bancos com aquecimento elétrico para mudar entre os quatro níveis: **Desligado, Alto, Média e Baixo**.

> O nível é alterado e o botão exibe o nível definido.

**Aviso**

O aquecimento dos bancos não deve ser utilizado por pessoas com dificuldades em sentir o aumento da temperatura devido à ausência sensorial ou que por qualquer razão tenham dificuldades em utilizar o comando do banco com aquecimento.

* Opção/acessório.

8.1.2.5. Ativar e desativar o arranque automático do banco dianteiro com aquecimento elétrico *

Os bancos podem ser aquecidos para aumentar o conforto do condutor e dos passageiros quando está tempo frio.

É possível definir se o arranque automático do aquecimento elétrico dos bancos deve estar activado/desactivado no arranque do motor. Com o arranque automático ativado o aquecimento elétrico inicia-se com temperatura ambiente baixa.

1. Pressione em **Configurações** na vista de topo no mostrador central.
2. Pressione **Climatização**.
3. Selecione **Nível aquec auto banco cond** e **Nível activ aquec auto banco pass** para ativar/desativar o início automático do banco do condutor e do passageiro com aquecimento.
> Aparece na linha de climatização um "A" com o respetivo botão dos bancos dianteiros com aquecimento quando o início automático é ativado.
4. Selecione **Baixo**, **Média** ou **Alto** para escolher o nível após ativada a função.

* Opção/acessório.

8.1.2.6. Ativar e desativar o banco dianteiro ventilado *

Os bancos podem ser ventilados para, por exemplo, aumentar o conforto com clima quente.

O sistema de ventilação é constituído por ventiladores nos bancos e costas dos bancos que aspiram o ar através dos estofos. O efeito de refrigeração é maior quanto mais frio tiver o ar do habitáculo. O sistema pode ser activado quando o motor está em funcionamento.

1.



Pressione o botão do volante e do banco do lado esquerdo e do lado direito na linha da climatização do mostrador central para abrir o comando do banco e do volante.

Se o automóvel não estiver equipado com bancos com aquecimento elétrico ou volante com aquecimento elétrico (no lado do condutor), o botão dos bancos com ventilação encontra-se acessível diretamente na linha da climatização.

2.



Pressione várias vezes no botão dos bancos ventilados para mudar entre os quatro níveis: **Desligado, Alto, Média e Baixo**.

> O nível é alterado e o botão exibe o nível definido.

* Opção/acessório.

8.1.3. Comando da climatização dos vidros e espelhos

8.1.3.1. Ativar e desativar o vidro traseiro e espelhos retrovisores com aquecimento elétrico

O desembaciador do vidro traseiro e dos retrovisores exteriores é utilizado para remover rapidamente embaciamento e gelo dos vidros e dos espelhos retrovisores.

Ativar e desativar o vidro traseiro e espelhos retrovisores com aquecimento elétrico a partir da consola central

Na consola central existe um botão físico para acesso rápido ao desembaciador do vidro traseiro e dos retrovisores exteriores.



Botão físico na consola central.

1. Pressione o botão.
 - > O vidro traseiro e os espelhos retrovisores exteriores com aquecimento elétrico são ativados/desativados e o botão acende/apaga.

Ativar e desativar o vidro traseiro e espelhos retrovisores com aquecimento elétrico a partir do mostrador central



Abra a vista de climatização no mostrador central pressionando no símbolo no meio da linha de climatização.

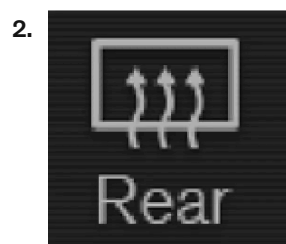

Pressione Traseira.

- > O vidro traseiro e os espelhos retrovisores exteriores com aquecimento elétrico são ativados/desativados e o botão acende/apaga.
-

8.1.3.2. Ativar e desativar arranque automático do desembaciador do vidro traseiro e dos retrovisores exteriores

O desembaciador do vidro traseiro e dos retrovisores exteriores é utilizado para remover rapidamente embaciamento e gelo dos vidros e dos espelhos retrovisores.

É possível definir se o arranque automático do vidro traseiro e dos retrovisores exteriores com aquecimento elétrico deve estar ativado/desativado no arranque do motor. Com o arranque automático ativado o aquecimento elétrico arranca quando existe risco de formação de gelo ou embaciamento nos vidros. O aquecimento elétrico desliga-se automaticamente quando o vidro fica suficientemente quente e o gelo ou embaciamento é removido.

1. Pressione em **Configurações** na vista de topo no mostrador central.
 2. Pressione **Climatização**.
 3. Seleccione **Desembaciador automático traseiro** para activar/desactivar o arranque automático do vidro traseiro e dos retrovisores exteriores com aquecimento elétrico.
-

8.1.3.3. Ativar e desativar o desembaciador do para-brisas*

O desembaciador do para-brisas é utilizado para remover rapidamente embaciamento e gelo do vidro.

Ativar e desativar o desembaciador do para-brisas a partir da consola central

Na consola central existe um botão físico para acesso rápido ao desembaciador do para-brisas.



Botão físico na consola central.

1. Pressione várias vezes no botão para mudar entre os três níveis:

- Pára-brisas com aquecimento eléctrico activado
 - Pára-brisas com aquecimento eléctrico e desembaciador máximo activado
 - Desactivado.
- > O para-brisas com aquecimento eléctrico e o desembaciador máximo é ativado/desativado e o botão acende/apaga.

Ativar e desativar o desembaciador do para-brisas a partir do mostrador central



Abra a vista de climatização no mostrador central pressionando no símbolo no meio da linha de climatização.



Pressione **Elétrico**.

> O para-brisas com aquecimento elétrico é ativado/desativado e o botão acende/apaga.

***i* Nota**

Uma superfície triangular em cada lado do pára-brisas não possui aquecimento eléctrico, nestes locais o descongelamento pode demorar mais tempo.

***i* Nota**

O pára-brisas com aquecimento eléctrico pode influenciar o desempenho de transponders e outros equipamentos de comunicação.

***i* Nota**

Se o pára-brisas com aquecimento eléctrico for activado quando a função Start/Stop está em paragem automática o motor é reiniciado.

* Opção/acessório.

8.1.3.4. Ativar e desativar o início automático do desembaciador do para-brisas *

O desembaciador do para-brisas é utilizado para remover rapidamente embaciamento e gelo do vidro.

É possível definir se o arranque automático do desembaciador do para-brisas deve estar ativado/desativado no arranque do motor. Com o arranque automático ativado o aquecimento elétrico arranca quando existe risco de formação de gelo ou embaciamento nos vidros. O aquecimento elétrico desliga-se automaticamente quando o vidro fica suficientemente quente e o gelo ou embaciamento é removido.

1. Pressione em **Configurações** na vista de topo no mostrador central.
2. Pressione **Climatização**.
3. Seleccione **Desembaciador automático dianteiro** para activar/desactivar o arranque automático do aquecimento eléctrico do pára-brisas.

* Opção/acessório.

8.1.3.5. Ativar e desativar o desembaciamento máximo

O desembaciador máximo é utilizado para remover rapidamente embaciamento e gelo dos vidros.

O desembaciador máximo desactiva a regulação automática da climatização e a recirculação do ar, activa o ar condicionado e altera o nível do ventilador para 5 e a temperatura para HI.

Nota

O nível de ruído aumenta quando o nível do ventilador muda para 5.

Quando o desembaciamento máximo é desactivado o comando da climatização reassume as configurações anteriores.

Ativar e desativar o desembaciamento máximo a partir da consola central

Na consola central existe um botão físico para acesso rápido ao desembaciador máximo.

Com pára-brisas com aquecimento eléctrico* o desembaciamento máximo apenas pode ser activado individualmente a partir da vista de climatização no mostrador central.



Botão físico na consola central.

Automóveis sem para-brisas com aquecimento eléctrico:

1. Pressione o botão.
 - > O desembaciamento máximo é ativado/desativado e o botão acende/apaga.

Automóveis com para-brisas com aquecimento eléctrico:

1. Pressione várias vezes no botão para mudar entre os três níveis:
 - Pára-brisas com aquecimento eléctrico activado
 - Pára-brisas com aquecimento eléctrico e desembaciador máximo activado
 - Desactivado.
 - > O para-brisas com aquecimento eléctrico e o desembaciador máximo é ativado/desativado e o botão acende/apaga.

(i) Nota

O desembaciador máximo inicia com um certo atraso para evitar um breve aumento do nível de ventilação caso o aquecimento eléctrico do pára-brisas seja desactivado com duas breves pressões no botão.

Ativar e desativar o desembaciamento máximo a partir do mostrador central

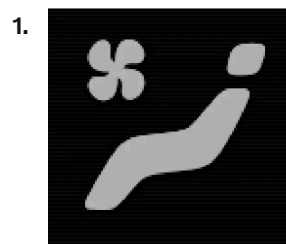

Abra a vista de climatização no mostrador central pressionando no símbolo no meio da linha de climatização.



Pressione Max.

> O desembaciamento máximo é ativado/desativado e o botão acende/apaga.

* Opção/acessório.

8.1.4. Comando da climatização

As funções do comando da climatização são comandadas a partir dos botões físicos na consola central, do mostrador central e do comando da climatização traseiro na consola de túnel*.

Botões físicos na consola central

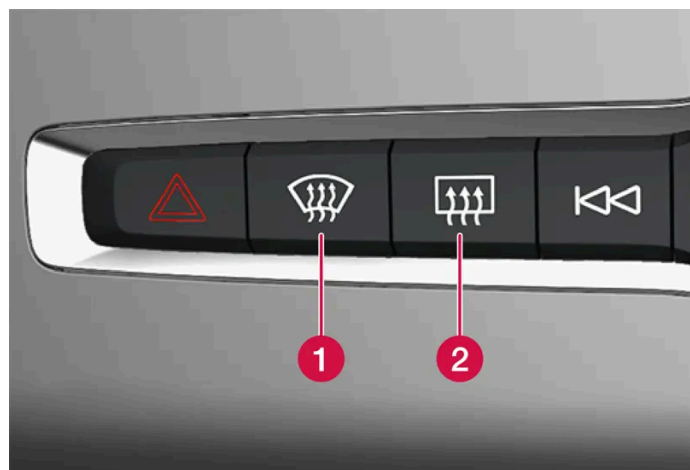

O conteúdo deste manual representa o estado do manual do utilizador no momento da impressão e pode não ser totalmente válido em momentos futuros. Para mais informações, consulte a primeira página para a declaração de responsabilidade completa.

- 1 Botão para pára-brisas com aquecimento eléctrico* e desembaciador máximo.
- 2 Botão para vidro traseiro e espelhos retrovisores com aquecimento eléctrico.

Linha da climatização no mostrador central

A partir da linha da climatização podem ser comandadas as funções de climatização mais utilizadas.

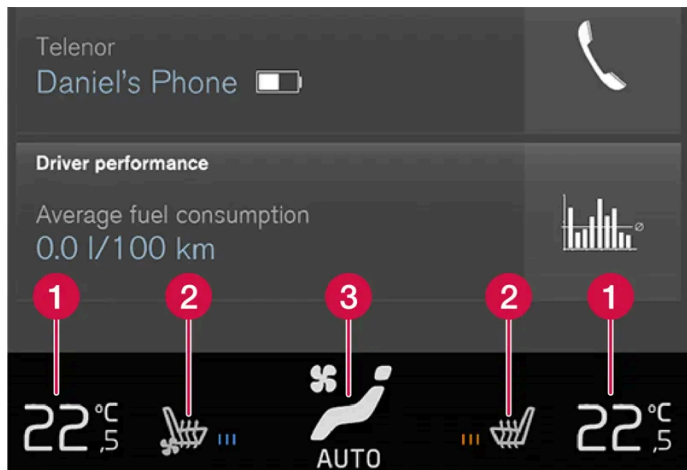

- 1 Comando da temperatura para o lado do condutor e do passageiro.
- 2 Comando para banco do condutor e do passageiro com aquecimento eléctrico* e ventilação* e para volante com aquecimento eléctrico*.
- 3 Botão para acesso à vista de climatização. O gráfico no botão indica as configurações de climatização activadas.

Vista de climatização no mostrador central



A vista de climatização abre-se pressionando no símbolo no meio da linha de climatização.

Dependendo do nível de equipamentos, a vista de climatização pode estar dividida em vários separadores. Alterne entre os separadores fazendo passagem para a esquerda/direita ou pressionando no respectivo título.

Climatização principal

No separador **Climatização principal** pode-se comandar, para além das funções da linha da climatização, as restantes funções principais da climatização.

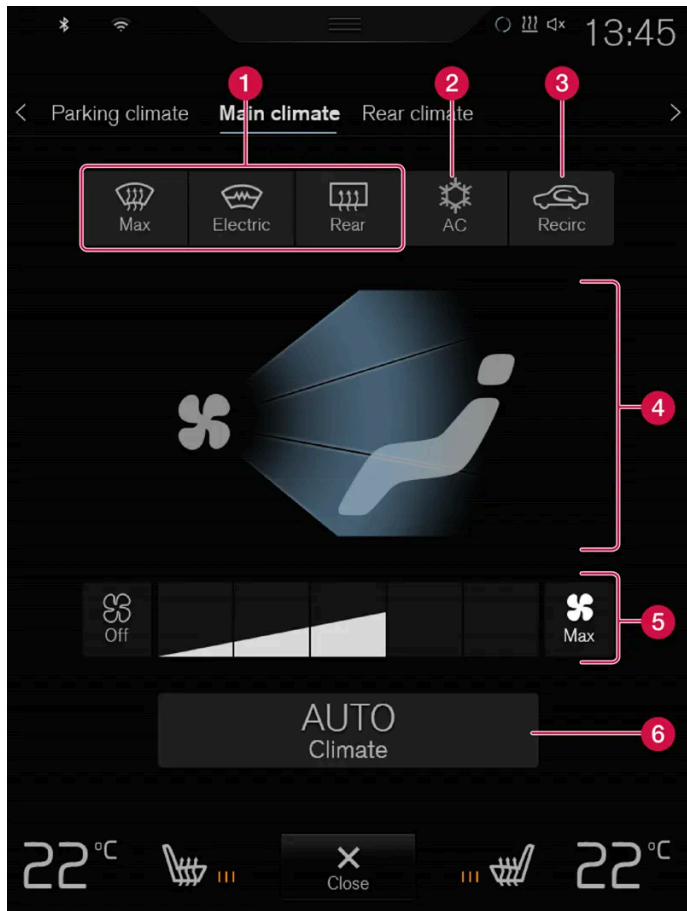

- ❶ Max, Eléctrico, Traseira - Comando para desembaciamento dos vidros e dos espelhos retrovisores.
- ❷ AC - Comando para o ar condicionado.
- ❸ Recirc. - Comando para a recirculação do ar.
- ❹ Comando para a distribuição do ar.
- ❺ Comando do ventilador para o banco dianteiro. ^[1]
- ❻ AUTO - Regulação automática da climatização.

Climatização traseira*

No separador **Climatização traseira** podem ser reguladas todas as funções de climatização do banco traseiro.

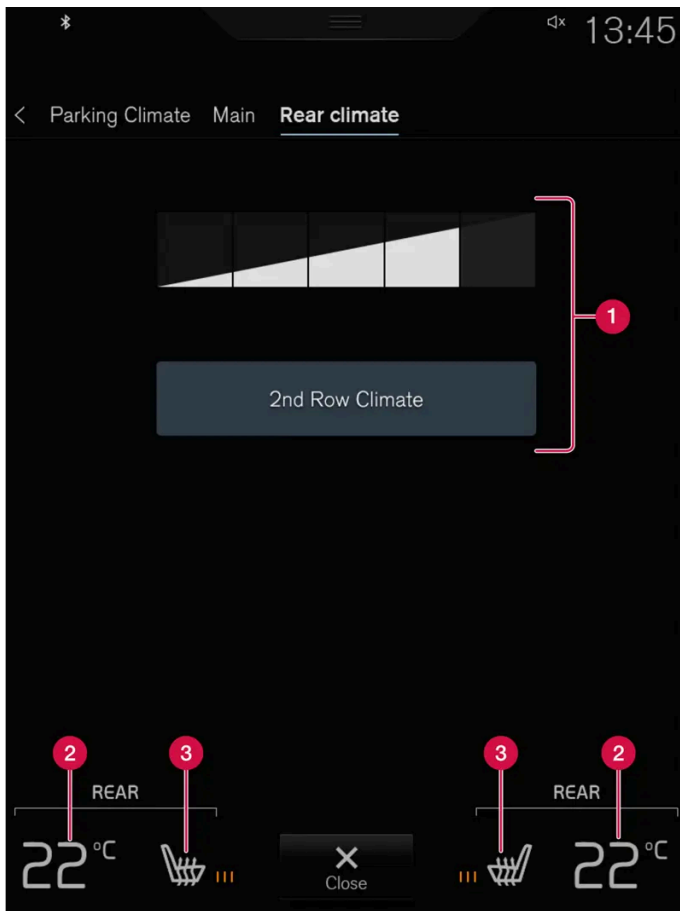

- 1** Climatização da segunda fila - Comando da funcionalidade de climatização no banco traseiro. Comando do ventilador para o banco traseiro.
- 2** Comando da temperatura do banco traseiro.
- 3** Comando para o banco traseiro com aquecimento eléctrico*.

Climatização de estacionamento*

No separador **Climatização de estacionamento** pode-se regular a climatização de estacionamento.

Comando da climatização traseiro na consola de túnel*

Se o automóvel não estiver equipado com painel de climatização traseiro na consola de túnel, mas possuir banco traseiro com aquecimento eléctrico*, então existem botões físicos traseiros na consola de túnel para comando da função.

O painel de climatização possui um bloqueio do ecrã para evitar a alteração inadvertida do nível do ventilador e da temperatura. Quando o ecrã está bloqueado aparecem apenas os comandos do banco* e o botão de destrancagem.

Após a destrancagem pode-se alterar o nível do ventilador e a temperatura a partir do painel de climatização, aparecendo ainda todas as configurações selecionadas de climatização. O ecrã bloqueia automaticamente após determinado tempo de inatividade.

* Opção/acessório.

[1] Com a climatização de 2 zonas o comando é comum com o banco traseiro.

8.2. Distribuição de ar

8.2.1. Ativar e desativar a recirculação do ar

A recirculação do ar evita a admissão a partir do exterior de ar de má qualidade, gases de escape, etc., através da reutilização do ar do habitáculo pelo comando da climatização.

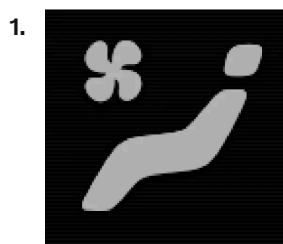

Abra a vista de climatização no mostrador central pressionando no símbolo no meio da linha de climatização.

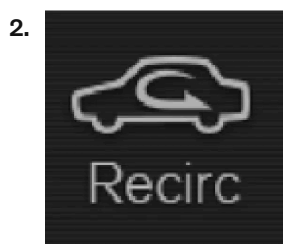

Pressione **Recirc..**

> A recirculação do ar é ativada/desativada e o botão acende/apaga.

 **Importante**

Existe o risco de embaciamento no lado de dentro dos vidros quando o ar do automóvel é recirculado durante muito tempo.

 **Nota**

Não é possível activar a recirculação de ar quando o desembaciador máximo está activado.

8.2.2. Ativar e desativar definição da hora da recirculação do ar

A recirculação do ar evita a admissão a partir do exterior de ar de má qualidade, gases de escape, etc., através da reutilização do ar do habitáculo pelo comando da climatização.

É possível definir se o temporizador para a recirculação do ar deve estar activado/desactivado. Com o temporizador activado a recirculação do ar encerra automaticamente após 20 minutos.

1. Pressione em **Configurações** na vista de topo no mostrador central.
2. Pressione **Climatização**.
3. Seleccione **Temporiz recircul** para activar/desactivar o temporizador da recirculação do ar.

8.2.3. Ativar e desativar o desembaciamento máximo

O desembaciador máximo é utilizado para remover rapidamente embaciamento e gelo dos vidros.

O desembaciador máximo desactiva a regulação automática da climatização e a recirculação do ar, activa o ar condicionado e altera o nível do ventilador para **5** e a temperatura para **HI**.

 **Nota**

O nível de ruído aumenta quando o nível do ventilador muda para **5**.

Quando o desembaciamento máximo é desactivado o comando da climatização reassume as configurações anteriores.

Ativar e desativar o desembaciamento máximo a partir da consola central

Na consola central existe um botão físico para acesso rápido ao desembaciador máximo.

Com pára-brisas com aquecimento eléctrico* o desembaciamento máximo apenas pode ser activado individualmente a partir da vista de climatização no mostrador central.



Botão físico na consola central.

Automóveis sem para-brisas com aquecimento eléctrico:

1. Pressione o botão.
- > O desembaciamento máximo é ativado/desativado e o botão acende/apaga.

Automóveis com para-brisas com aquecimento eléctrico:

1. Pressione várias vezes no botão para mudar entre os três níveis:
 - Pára-brisas com aquecimento eléctrico activado
 - Pára-brisas com aquecimento eléctrico e desembaciador máximo activado
 - Desactivado.
- > O para-brisas com aquecimento eléctrico e o desembaciador máximo é ativado/desativado e o botão acende/apaga.

i Nota

O desembaciador máximo inicia com um certo atraso para evitar um breve aumento do nível de ventilação caso o aquecimento eléctrico do pára-brisas seja desactivado com duas breves pressões no botão.

Ativar e desativar o desembaciamento máximo a partir do mostrador central

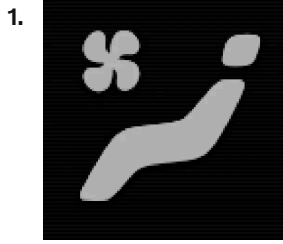

Abra a vista de climatização no mostrador central pressionando no símbolo no meio da linha de climatização.

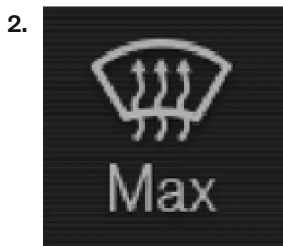

Pressione **Max**.

> O desembaciamento máximo é ativado/desativado e o botão acende/apaga.

* Opção/acessório.

8.2.4. Distribuição de ar

O sistema de climatização distribui o ar de entrada no habitáculo por uma série de diferentes saídas de ventilação.

Distribuição de ar automática e manual

Com o comando automático da climatização ligado a distribuição de ar processa-se de modo automático. Se for necessário, é possível comandar a distribuição de ar manualmente.

As bocas de ventilação reguláveis

Algumas bocas de ventilação no automóvel são reguláveis, o que significa que se pode abrir/fechar e orientar o fluxo de ar da boca de ventilação.

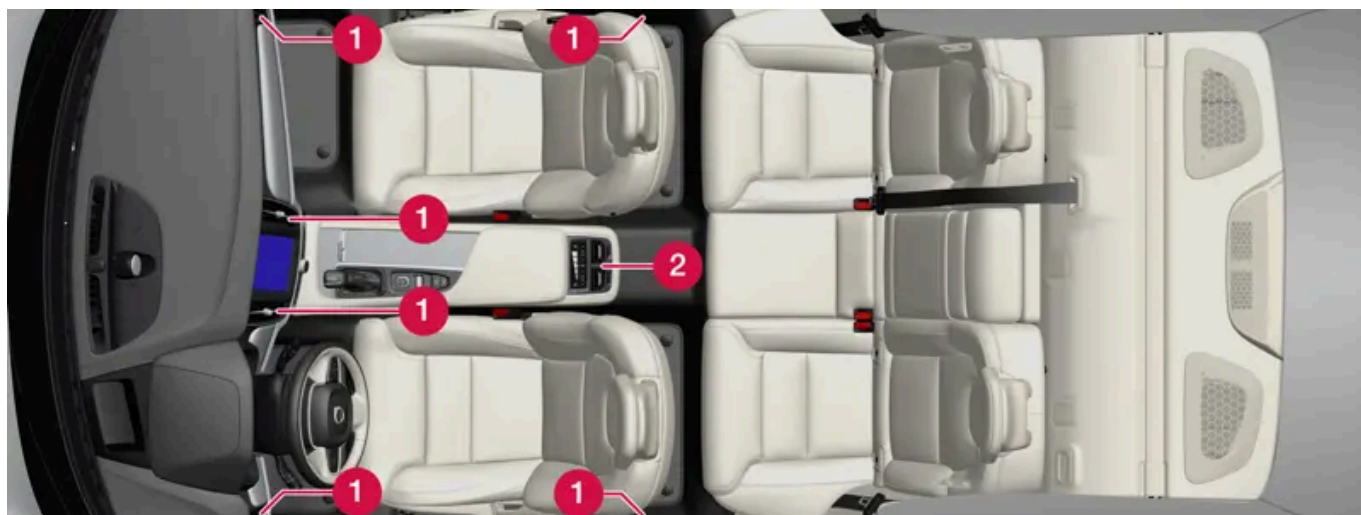

Localização das bocas de ventilação reguláveis no habitáculo.

- 1 Com climatização de 2 zonas: quatro no painel de instrumentos e uma em cada pilar da porta entre as portas dianteiras e traseiras.
- 2 Adicional com climatização de 4 zonas* - duas atrás na consola de túnel.

* Opção/acessório.

8.2.5. Alterar a distribuição de ar

Se necessário, a distribuição de ar pode ser alterada manualmente.

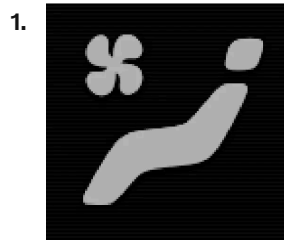

Abra a vista de climatização no mostrador central pressionando no símbolo no meio da linha de climatização.

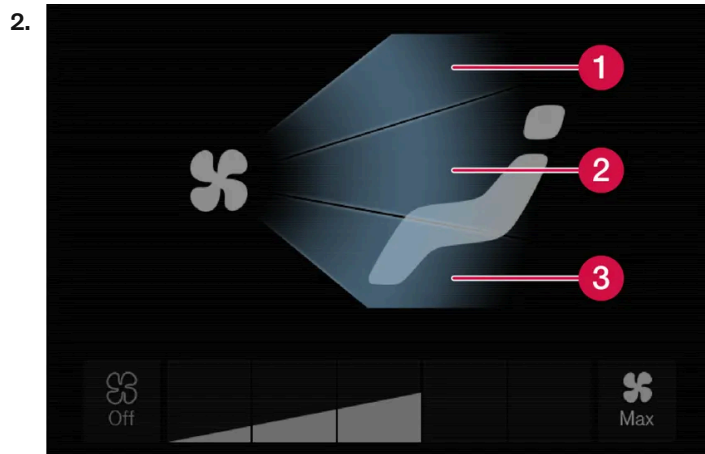

Botões da distribuição do ar na vista de climatização.





- 1 Distribuição de ar - bocas do desembaciamento do pára-brisas.
- 2 Distribuição de ar - bocas do desembaciamento no tablier e na consola central
- 3 Distribuição de ar - bocas de ventilação no chão

Pressione um ou mais botões da distribuição de ar para abrir/fechar o respectivo fluxo de ar.

> A distribuição de ar é alterada e os botões acendem/apagam.

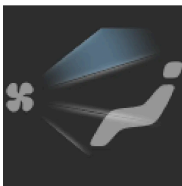
8.2.6. Tabela com as opções de distribuição de ar

Se necessário, a distribuição de ar pode ser alterada manualmente. Podem ser ajustadas as seguintes opções.

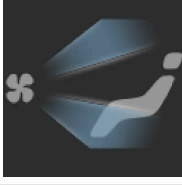
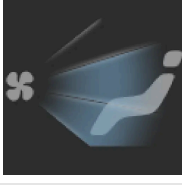
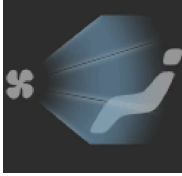
Distribuição de ar	Objectivo	
	<p>Se todos os botões da distribuição de ar forem desmarcados no modo manual, o comando da climatização regressa à climatização auto-regulada.</p>	
	<p>Fluxo principal das bocas do desembaciamento. Algum fluxo de ar para as restantes bocas de ventilação.</p>	<p>Impede a formação de embaciamento e de gelo com clima frio e húmido (para obter este resultado o nível do ventilador não deve ser demasiado baixo).</p>
	<p>Fluxo principal das bocas de ventilação no tablier. Algum fluxo de ar para as restantes bocas de ventilação.</p>	<p>Proporciona boa refrigeração com clima quente.</p>
	<p>Fluxo principal das bocas de ventilação no piso. Algum fluxo de ar para as restantes bocas de ventilação.</p>	<p>Proporciona aquecimento ou arrefecimento no piso.</p>
	<p>Fluxo principal das bocas do desembaciamento e das bocas de ventilação no tablier. Algum fluxo de ar para as restantes bocas de ventilação.</p>	<p>Proporciona bom conforto com clima quente e seco.</p>
	<p>Fluxo principal das bocas do desembaciamento e das bocas de ventilação no piso. Algum fluxo de ar para as restantes bocas de ventilação.</p>	<p>Proporciona bom conforto e desembaciamento com clima frio e húmido.</p>
	<p>Fluxo principal das bocas de ventilação no tablier e das bocas de ventilação no piso. Algum fluxo de ar para as restantes bocas de ventilação.</p>	<p>Proporciona bom conforto com sol e temperatura exterior amena.</p>
	<p>Fluxo principal das bocas do desembaciamento, das bocas de ventilação no tablier e das bocas de ventilação no piso.</p>	<p>Proporciona um conforto equilibrado no habitáculo.</p>

8.2.7. Abrir, fechar e orientar as bocas de ventilação

Algumas bocas de ventilação do habitáculo podem ser abertas, fechadas e orientadas individualmente.

O embaciamento pode ser eliminado orientando as bocas de ventilação exteriores do automóvel para as janelas laterais.

Orientando as bocas de ventilação exteriores do automóvel para o interior obtém-se um ambiente confortável no habitáculo quando o tempo está quente.

Abrir e fechar as bocas de ventilação

Bocas de ventilação no tablier:

1. Rode o seletor no meio da boca de ventilação para abrir/fechar o fluxo de ar da boca.

Quando a marca no seletor está na posição vertical o fluxo de ar é máximo.

Bocas de ventilação nos pilares das portas:

1. Desloque a alavanca no meio da boca de ventilação para cima/baixo para abrir/fechar o fluxo de ar da boca.

Na posição inferior desliga-se o fluxo de ar, nas restantes posições o fluxo de ar é constante.

Bocas de ventilação atrás na consola de túnel*:

1. Rode o seletor rotativo sob a boca de ventilação para abrir/fechar o fluxo de ar da boca de ventilação.

Quanto maior for a parte visível do seletor rotativo com as linhas brancas, maior é o fluxo de ar.

Orientar as bocas de ventilação

1. Desloque a alavanca no meio da boca de ventilação na horizontal/vertical para orientar o fluxo de ar da boca.

* Opção/acessório.

8.3. Qualidade do ar

8.3.1. Qualidade do ar

O material do habitáculo e do sistema de limpeza do ar garantem a elevada qualidade do ar no habitáculo.

Material no habitáculo

O interior do habitáculo foi concebido para ser confortável e agradável, mesmo para as pessoas que sofrem de asma e de alergia de contacto.

Os materiais foram testados e desenvolvidos para diminuir a quantidade de pó no habitáculo e contribuem para um habitáculo mais fácil de limpar.

Os tapetes do habitáculo e do compartimento da bagagem são amovíveis e de fácil remoção, para facilitar a sua limpeza.

Utilize produtos de limpeza e de manutenção automóvel recomendados pela Volvo para a limpeza do interior.

Sistema de limpeza do ar

Para além do filtro do habitáculo o automóvel está equipado com outros sistemas de limpeza do ar que ajudam a manter uma qualidade do ar elevada no habitáculo.

8.3.2. Advanced Air Cleaner*

Advanced Air Cleaner é um purificador de ar totalmente automático que retém no filtro do habitáculo as impurezas na forma de pequenas partículas transportadas pelo ar e os gases de escape, o que melhora o clima no habitáculo.

A função inicia-se automaticamente quando o ventilador é iniciado.

As pequenas partículas em suspensão são por vezes designadas por PM_{2,5} (partículas inferiores a 2,5 µm) e o seu teor no automóvel é medido por um dos sensores de climatização do automóvel. O teor no automóvel é apresentado na aplicação transferível Air Quality.

* Opção/acessório.

8.3.3. CleanZone*

A função CleanZone verifica e indica se estão presentes todas as condições para uma boa qualidade de ar no habitáculo.

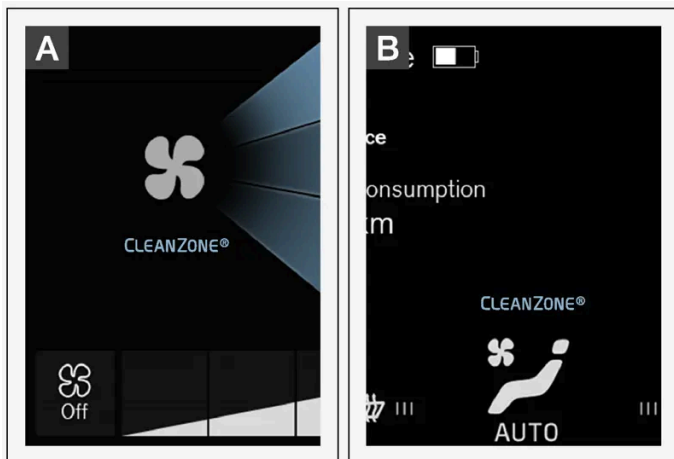

A O indicador aparece na vista de climatização no mostrador central.

B O indicador aparece na linha de climatização quando a vista de climatização não está aberta.

Caso não se verifique as condições o texto **CleanZone** aparece em branco.

Quando se verificam todas as condições o texto muda para a cor azul.

Pré-requisitos necessários:

- Todas as portas e o porta-bagagens estão fechadas.
- Todas as janelas laterais e o teto panorâmico* estão fechados.
- O sistema de qualidade do ar Interior Air Quality System* está ativado.
- O ventilador do habitáculo está ativado.
- A recirculação de ar está desativada.

i Nota

CleanZone não indica que a qualidade do ar é boa, indica apenas que se verificam as condições para uma boa qualidade do ar.

* Opção/acessório.

8.3.4. Clean Zone Interior Package *

O Clean Zone Interior Package (CZIP) contém uma série de funções que mantêm o habitáculo ainda mais limpo de substâncias causadoras de alergias e asma, entre outras.

Inclui o seguinte:

O conteúdo deste manual representa o estado do manual do utilizador no momento da impressão e pode não ser totalmente válido em momentos futuros. Para mais informações, consulte a primeira página para a declaração de responsabilidade completa.

- Uma função de ventilação melhorada; o ventilador arranca quando o automóvel é destrancado com a chave. Assim, o ventilador enche todo o habitáculo com ar fresco. A função arranca quando necessário e desliga-se automaticamente após algum tempo ou quando se abre uma das porta do habitáculo. O intervalo de tempo de funcionamento do ventilador diminui gradualmente devido ao menor grau de necessidade até o automóvel atingir os 4 anos.
- O sistema de qualidade do ar completamente automático Interior Air Quality System (IAQS).

* Opção/acessório.

8.3.5. Interior Air Quality System *

Interior Air Quality System (IAQS) é um sistema de qualidade do ar completamente automático que separa os gases e as partículas para assim reduzir a quantidade de odores e impurezas no habitáculo.

O IAQS é parte integrante do Clean Zone Interior Package (CZIP) e limpa impurezas no ar do habitáculo, tais como: partículas, hidrocarbonetos, óxidos de nitrogénio e ozono troposférico.

Se o sensor de qualidade de ar do sistema detectar que o ar exterior se encontra poluído, a entrada de ar é fechada e a recirculação do ar é activada.

Nota

Para melhorar a qualidade do ar no habitáculo, o sensor de qualidade do ar deve estar sempre ligado.

Com tempo frio a recirculação está limitada para evitar embaciamento.

Perante a formação de embaciamento deve-se utilizar a função de desembaciamento para o pára-brisas, vidros laterais e vidro traseiro.

* Opção/acessório.

8.3.6. Ativar e desativar o sensor de qualidade do ar *

O sensor de qualidade do ar faz parte do sistema de qualidade do ar totalmente automático Interior Air Quality System (IAQS).

É possível definir se o sensor da qualidade do ar deve estar activado/desactivado.

1. Pressione em **Configurações** na vista de topo no mostrador central.
2. Pressione **Climatização**.
3. Selecciona **Sensor qualidade ar** para activar/desactivar o sensor da qualidade do ar.

* Opção/acessório.

8.3.7. Filtro do habitáculo

Todo o ar que entra no habitáculo do automóvel é limpo por um filtro.

Substituição do filtro do habitáculo

Para manter um elevado desempenho da climatização é necessário substituir o filtro regularmente. Siga os intervalos recomendados no Programa de Manutenção da Volvo. Ao conduzir em ambientes altamente poluídos pode ser necessário substituir o filtro com maior frequência.

Nota

Existem diferentes tipos de filtros de habitáculo. Assegure-se de que o filtro correcto está montado.

8.3.8. Pré-tratamento *

O pré-tratamento do automóvel antes da viagem é utilizado para melhorar a qualidade do ar no habitáculo.

O pré-tratamento é possível com arranque direto a partir do mostrador central ou de um telemóvel, mas também arranca automaticamente quando uma climatização temporizada termina.

A função utiliza a ventilação para admitir ar fresco no habitáculo para depois circular o ar através do filtro do habitáculo do comando da climatização.

* Opção/acessório.

8.3.9. Iniciar e desligar o pré-tratamento *

O pré-tratamento melhora a qualidade do ar no habitáculo antes da condução. A função pode ser iniciada directamente a partir do mostrador central ou de um telemóvel.

Iniciar e desligar a partir do automóvel



Abra a vista de climatização no mostrador central pressionando no símbolo no meio da linha de climatização.

2. Seleccione o separador **Climatização de estacionamento**.

3. Pressione **Iniciar pré-limpeza**.

> O pré-tratamento inicia/encerra e o botão acende/apaga.

Arranque a partir da aplicação *

O início do pré-tratamento, assim como a informação sobre as configurações seleccionadas, pode ser gerido a partir de uma unidade com a aplicação Volvo Cars*.

 **Nota**

A limpeza inicia-se sempre automaticamente quando a climatização temporizada é terminada.

* Opção/acessório.

8.3.10. Aplicação Air Quality

A aplicação Air Quality é um serviço que visualiza a quantidade medida de pequenas partículas em suspensão no interior do automóvel ao longo do tempo.

Um sensor de climatização mede a quantidade de partículas $PM_{2,5}$ (partículas inferiores a $2,5 \mu m$) no habitáculo*.

A quantidade de impurezas no exterior do automóvel é medida por um serviço externo e baseia-se em dados oficiais.

Para poder-se utilizar esta aplicação é necessário que:

O conteúdo deste manual representa o estado do manual do utilizador no momento da impressão e pode não ser totalmente válido em momentos futuros. Para mais informações, consulte a primeira página para a declaração de responsabilidade completa.

- O automóvel tenha acesso à Internet durante pelo menos 1 minuto quando a aplicação é iniciada ou o automóvel é reiniciado.
- O automóvel esteja em funcionamento para que o sensor PM_{2,5} meça.

* Opção/acessório.

8.4. Climatização de estacionamento

8.4.1. Climatização temporizada

8.4.1.1. Climatização temporizada *

A climatização temporizada é uma função de climatização que, quando possível, tenta alcançar uma temperatura confortável no habitáculo antes da viagem.

A climatização temporizada pode ser arrancada directamente ou definida através do temporizador.

A função utiliza vários sistemas em diferentes situações:

- O aquecedor de estacionamento * aquece o habitáculo com tempo frio para uma temperatura confortável.
- O comando da climatização ventila o habitáculo com tempo quente admitindo ar a partir do exterior.

Nota

Com temperaturas imediatamente abaixo da temperatura de conforto é ativada a ventilação ou o aquecimento e não é iniciada a climatização temporizada.

Aviso

Nunca deixe sozinhas no interior do automóvel crianças ou pessoas que não conseguem sair sem ajuda.

Nota

Na climatização temporizada do habitáculo, o automóvel trabalha para obter uma temperatura confortável e não a temperatura definida no comando de climatização.

(i) Nota

O pré-tratamento* inicia-se automaticamente quando a climatização temporizada é terminada.

* Opção/acessório.

8.4.1.2. Iniciar e desligar a climatização temporizada*

A climatização temporizada aquece* ou ventila o habitáculo, quando possível, antes da condução. A função pode ser iniciada directamente a partir do mostrador central ou de um telemóvel.

Iniciar e desligar a partir do automóvel

1.



Abra a vista de climatização no mostrador central pressionando no símbolo no meio da linha de climatização.

2. Seleccione o separador **Climatização de estacionamento**.

3. Pressione **Iniciar climat temp & pré-limpeza**.

> A climatização temporizada inicia/encerra e o botão acende/apaga.

(i) Nota

Durante a climatização temporizada do habitáculo as portas e as janelas do automóvel devem estar fechadas.

(i) Nota

O pré-tratamento* inicia-se automaticamente quando a climatização temporizada é terminada.

**Aviso**

Não utilize a climatização temporizada se o automóvel estiver equipado com aquecedor*:

- Em interiores e espaços sem ventilação. A utilização do aquecedor emite gases de escape.
- Em locais com materiais combustíveis ou facilmente inflamáveis nas proximidades. Combustíveis, gases, ervas altas, serradura, etc. podem incendiar.
- Quando existe o risco dos gases de escape do aquecedor ficarem bloqueados. Por ex.: neve alta junto à caixa da roda dianteira direita pode impedir a ventilação do aquecedor.

Iniciar a partir da aplicação móvel

O início da climatização temporizada, assim como a informação sobre as configurações selecionadas, pode ser gerido a partir de uma unidade com a aplicação Volvo Cars*. A climatização temporizada aquece* o habitáculo ou ventila o habitáculo admitindo ar a partir do exterior.

Também se pode proceder à climatização temporizada do automóvel com a função arranque remoto do motor (Engine Remote Start – ERS)^[1] através da aplicação Volvo Cars*.

* Opção/acessório.

^[1] Alguns mercados.

8.4.1.3. Definição da hora da climatização temporizada*

O temporizador pode ser ajustado para que a climatização temporizada esteja concluído a uma hora pré-determinada.

O temporizador pode suportar até 8 configurações diferentes para

- uma hora numa data isolada
- uma hora de um ou vários dias da semana, com ou sem repetição.

* Opção/acessório.

8.4.1.4. Ativar e desativar definição da hora da climatização temporizada*

Uma definição de hora no temporizador da climatização temporizada pode ser activada ou desactivada consoante o desejado.

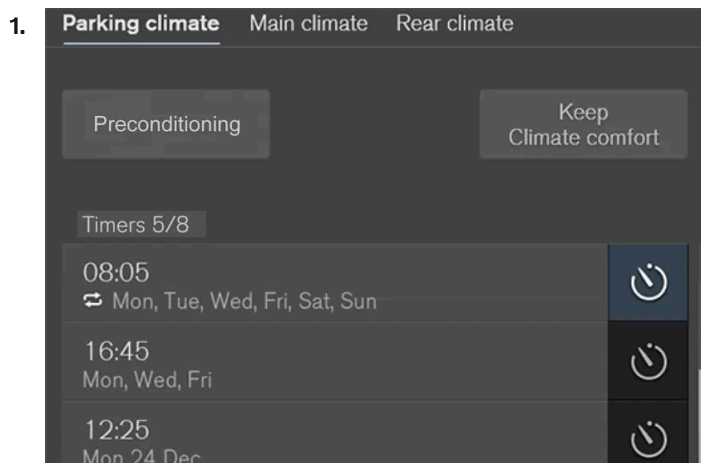

Botões do temporizador no separador Climatização de estacionamento na vista de climatização.

Abra a vista de climatização no mostrador central.

2. Seleccione o separador **Climatização de estacionamento**.

3. Active/desactive uma definição de hora pressionando o botão do temporizador à direita da definição.

> A definição da hora é ativada/desativada e o botão acende/apaga.

 **Aviso**

Não utilize a climatização temporizada se o automóvel estiver equipado com aquecedor alimentado a combustível*:

- Em interiores e espaços sem ventilação. A utilização do aquecedor emite gases de escape.
- Em locais com materiais combustíveis ou facilmente inflamáveis nas proximidades. Combustíveis, gases, ervas altas, serradura, etc. podem incendiar.
- Quando existe o risco dos gases de escape do aquecedor ficarem bloqueados. Por ex.: neve alta junto à caixa da roda dianteira direita pode impedir a ventilação do aquecedor.

* Opção/acessório.

8.4.1.5. Eliminar definição da hora da climatização temporizada*

Pode ser removida uma hora para a climatização temporizada que já não é necessária.

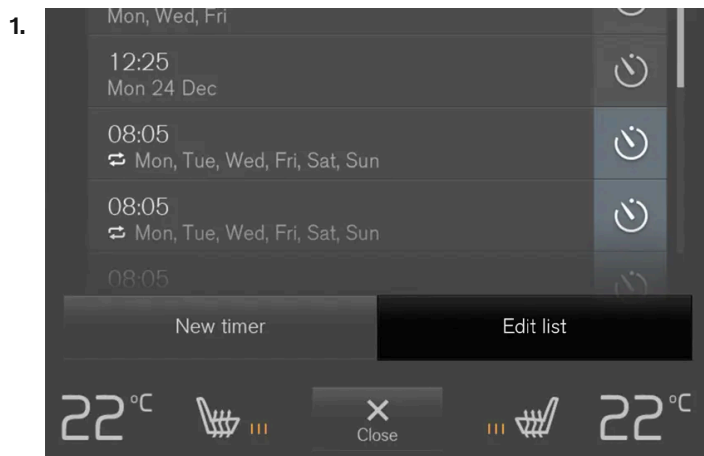

Botão para editar lista/remover definição de hora no separador **Climatização de estacionamento** na vista de climatização.

Abra a vista de climatização no mostrador central.

2. Seleccione o separador **Climatização de estacionamento**.
3. Pressione **Editar lista**.
4. Pressione o ícone de eliminação que se encontra à direita da lista.
 - > O ícone muda para o texto **Apagar**.
5. Carregue em **Apagar** para confirmar.
 - > A definição de hora é removida da lista.

* Opção/acessório.

8.4.1.6. Adicionar e editar definição da hora da climatização temporizada*

O temporizador da climatização temporizada pode suportar até 8 definições de hora.

Adicionar definição de hora

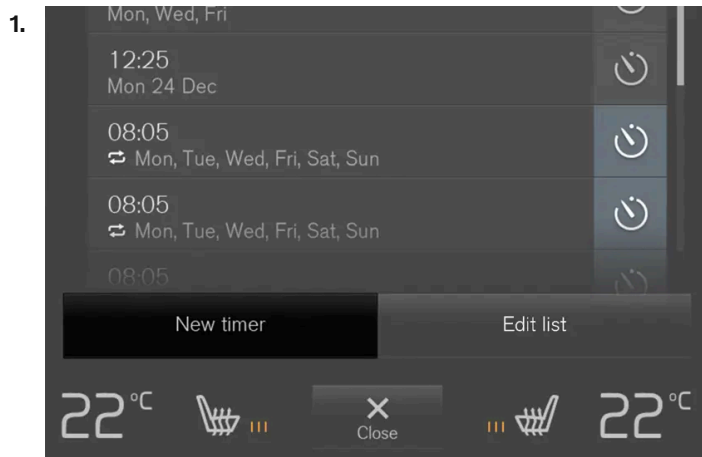

Botão para adicionar definição de hora no separador **Climatização de estacionamento** na vista de climatização.

Abra a vista de climatização no mostrador central.

2. Seleccione o separador **Climatização de estacionamento**.

3. Pressione **Adicionar temporizador**.

> Aparece uma janela popup.

(i) Nota

Não é possível adicionar uma configuração de hora quando já existem 8 configurações de hora no temporizador. Remova uma configuração de hora para poder adicionar uma nova.

4. Pressione em **Data** para definir uma hora para uma data isolada.

Pressione em **Dias** para definir uma hora para um ou mais dias da semana.

Com **Dias**: Active/desactive a repetição marcando/desmarcando a caixa **Repet seman**.

5. Com **Data**: Seleccione a data para a climatização temporizada percorrendo a lista de datas com as setas.

Com **Dias**: Seleccione os dias da semana para a climatização temporizada pressionando os botões dos dias da semana.

6. Defina a hora que pretende a climatização temporizada concluída percorrendo o relógio com as setas.

7. Pressione em **Confirmar** para adicionar uma definição de hora.

> A definição de hora é adicionada à lista e activada.



Aviso

Não utilize a climatização temporizada se o automóvel estiver equipado com aquecedor alimentado a combustível*:

- Em interiores e espaços sem ventilação. A utilização do aquecedor emite gases de escape.
- Em locais com materiais combustíveis ou facilmente inflamáveis nas proximidades. Combustíveis, gases, ervas altas, serradura, etc. podem incendiar.
- Quando existe o risco dos gases de escape do aquecedor ficarem bloqueados. Por ex.: neve alta junto à caixa da roda dianteira direita pode impedir a ventilação do aquecedor.

Editar a configuração de hora

1. Abra a vista de climatização no mostrador central.
 2. Seleccione o separador **Climatização de estacionamento**.
 3. Pressione na definição de hora a alterar.
- > Aparece uma janela popup.
4. Edite a definição de hora do modo descrito no título acima "Adicionar definição de hora".

* Opção/acessório.

8.4.2. Pré-tratamento

8.4.2.1. Pré-tratamento*

O pré-tratamento do automóvel antes da viagem é utilizado para melhorar a qualidade do ar no habitáculo.

O pré-tratamento é possível com arranque direto a partir do mostrador central ou de um telemóvel, mas também arranca automaticamente quando uma climatização temporizada termina.

A função utiliza a ventilação para admitir ar fresco no habitáculo para depois circular o ar através do filtro do habitáculo do comando da climatização.

* Opção/acessório.

8.4.2.2. Iniciar e desligar o pré-tratamento*

O pré-tratamento melhora a qualidade do ar no habitáculo antes da condução. A função pode ser iniciada directamente a partir do mostrador central ou de um telemóvel.

Iniciar e desligar a partir do automóvel



Abra a vista de climatização no mostrador central pressionando no símbolo no meio da linha de climatização.

2. Seleccione o separador **Climatização de estacionamento**.

3. Pressione **Iniciar pré-limpeza**.

> O pré-tratamento inicia/encerra e o botão acende/apaga.

Arranque a partir da aplicação*

O início do pré-tratamento, assim como a informação sobre as configurações seleccionadas, pode ser gerido a partir de uma unidade com a aplicação Volvo Cars*.

 **Nota**

A limpeza inicia-se sempre automaticamente quando a climatização temporizada é terminada.

* Opção/acessório.

8.4.3. Conforto de climatização no estacionamento

8.4.3.1. Conforto de climatização no estacionamento*

A climatização no habitáculo do automóvel pode ser preservada durante o estacionamento, por ex.: quando é necessário desligar o motor mas o condutor ou os passageiros pretendem continuar no automóvel com a

O conteúdo deste manual representa o estado do manual do utilizador no momento da impressão e pode não ser totalmente válido em momentos futuros. Para mais informações, consulte a primeira página para a declaração de responsabilidade completa.

manutenção do conforto de climatização.

A manutenção do conforto da climatização apenas pode ser arrancada diretamente a partir do mostrador central.

A função utiliza vários sistemas em diferentes situações:

- O calor residual do motor aquece o habitáculo com tempo frio para uma temperatura confortável.
- A ventilação arrefece o habitáculo com tempo quente ventilando ar a partir do exterior.



Aviso

Nunca deixe sozinhas no interior do automóvel crianças ou pessoas que não conseguem sair sem ajuda.



Nota

A manutenção do conforto de climatização é desligada quando o automóvel é trancado pelo exterior, para não utilizar o calor residual sem necessidade. A função foi pensada para a manutenção do conforto da climatização quando o condutor ou os passageiros se encontram no automóvel.

A preservação do conforto de climatização com tempo frio está limitada à quantidade de calor residual disponível.

* Opção/acessório.

8.4.3.2. Arrancar e desligar o conforto de climatização no estacionamento*

A manutenção do conforto de climatização preserva a climatização do habitáculo após a condução. A função pode ser iniciada directamente a partir do mostrador central.



Abra a vista de climatização no mostrador central pressionando no símbolo no meio da linha de climatização.

2. Seleccione o separador **Climatização de estacionamento**.

3. Pressione **Manter conforto de climatização**.

> A preservação do conforto de climatização inicia/encerra e o botão acende/apaga.

 **Nota**

Não é possível preservar a manutenção da climatização de conforto caso não exista suficiente calor residual no motor para manter a climatização do habitáculo, nem quando a temperatura exterior é superior a cerca de 20 °C (68 °F).

 **Nota**

A manutenção do conforto de climatização é desligada quando o automóvel é trancado pelo exterior, para não utilizar o calor residual sem necessidade. A função foi pensada para a manutenção do conforto da climatização quando o condutor ou os passageiros se encontram no automóvel.

A preservação do conforto de climatização com tempo frio está limitada à quantidade de calor residual disponível.

* Opção/acessório.

8.4.4. Climatização de estacionamento *

A climatização de estacionamento é um termo genérico para as várias funções que melhoram a climatização do habitáculo quando o automóvel está estacionado, por ex.: climatização temporizada.



As funções pertencentes à climatização de estacionamento são comandadas a partir do separador **Climatização de estacionamento** na vista de climatização no mostrador central. A vista de climatização abre-se pressionando no símbolo no meio da linha de climatização.

* Opção/acessório.

8.4.5. Símbolos e mensagens da climatização de estacionamento*

O mostrador do condutor pode exibir uma série de símbolos e de mensagens relacionadas com a climatização de estacionamento.

As mensagens relativas à climatização de estacionamento também podem ser vistas numa unidade que possua a aplicação Volvo Cars*.



Este símbolo acende no mostrador do condutor quando o aquecedor de estacionamento está ativo.^[1]

Símbolo	Mensagem	Significado
	Climatização estacion. Serviço necessário	A climatização de estacionamento está fora de funcionamento. Contacte uma oficina ^[2] para verificação do funcionamento logo que possível.
	Climatização estacion. Temporariamente indisponível	A climatização de estacionamento está temporariamente fora de funcionamento. Se o problema persistir ao longo do tempo, contacte uma oficina ^[2] para verificação da função.
	Climatização estacion. Indisponível, nível comb. demasiado baixo	A climatização de estacionamento não pode ser activada uma vez que o nível de combustível é demasiado baixo para arrancar o aquecedor de estacionamento*. Abasteça o depósito de combustível do automóvel.
	Climatização estacion. Indisponível Nível carga demasiado baixo	A climatização de estacionamento não pode ser activada uma vez que o grau de carga na bateria de arranque é demasiado baixo para arrancar o aquecedor de estacionamento*. Arranque o automóvel.
	Climatização estacion. Limitado Nível carga demasiado baixo	O tempo de funcionamento da climatização de estacionamento é limitado quando o grau de carga da bateria de arranque é demasiado baixo. Arranque o automóvel.

* Opção/acessório.

[1] Aplicável a aquecedor alimentado a combustível.

[2] Recomenda-se uma oficina autorizada Volvo.

8.4.6. Aquecedor de estacionamento*

O aquecedor de estacionamento aquece o habitáculo, se necessário, antes da condução quando a climatização temporizada está ativada.

O aquecedor de estacionamento é uma das duas funções do aquecedor do automóvel. O aquecedor encontra-se instalado na caixa da roda dianteira direita.



Quando se acende este símbolo no mostrador do condutor o aquecedor de estacionamento pode estar ativo.

Nota

Pode surgir fumo na parte inferior da secção dianteira do automóvel e um ruído abafado quando o aquecedor está ativado. Na parte de trás do automóvel também se pode ouvir um "tique-taque" da bomba de combustível. Isso é perfeitamente normal.

O aquecedor de estacionamento arranca automaticamente se a climatização temporizada* da climatização de estacionamento estiver ativada e se o habitáculo necessitar se aquecimento.

Dependendo de fatores como a disponibilidade de combustível, o nível da bateria, a temperatura do habitáculo e a temperatura ambiente, o aquecedor tem diferentes tempos de funcionamento, mas nunca superiores a 30 minutos.

Nota

Se necessitar de utilizar o aquecedor de estacionamento, assegure-se de que existe combustível suficiente no depósito de combustível do automóvel.

Assegure-se de que o grau de carga da bateria de arranque é suficientemente elevado quando utiliza o aquecedor de estacionamento.

Importante

A utilização repetida do aquecedor de estacionamento combinada com condução em trajectos curtos pode provocar a descarga da bateria e os consequentes problemas no arranque.

Para assegurar que a bateria do automóvel é carregada com a energia necessária para o consumo do aquecedor de estacionamento, deve-se conduzir por períodos equivalentes aos da utilização do aquecedor quando este é utilizado com frequência. Com clima frio ou se a bateria for mais velha poderá ser necessário percorrer uma maior distância para carregar a bateria.

**Aviso**

Não utilize a climatização temporizada se o automóvel estiver equipado com aquecedor alimentado a combustível*:

- Em interiores e espaços sem ventilação. A utilização do aquecedor emite gases de escape.
- Em locais com materiais combustíveis ou facilmente inflamáveis nas proximidades. Combustíveis, gases, ervas altas, serradura, etc. podem incendiar.
- Quando existe o risco dos gases de escape do aquecedor ficarem bloqueados. Por ex.: neve alta junto à caixa da roda dianteira direita pode impedir a ventilação do aquecedor.

**Aviso**

Se sentir o cheiro a combustível, verificar a saída de muito fumo ou de fumo preto ou ainda escutar ruído anormal no aquecedor de estacionamento, desligue o aquecedor e, se possível, retire o fusível do aquecedor de estacionamento. A Volvo recomenda o contacto com uma oficina autorizada Volvo para reparação.

* Opção/acessório.

8.5. Aquecedor

8.5.1. Aquecedor*

O aquecedor tem duas funções parciais que ajudam a aquecer o habitáculo ou o motor em diferentes situações.

O aquecedor tem duas funções:

- O aquecedor de estacionamento aquece, se necessário, o habitáculo quando a climatização temporizada da climatização de estacionamento está activada.
- Aquecedor suplementar - aquece, se necessário, o habitáculo e o motor durante a condução.

O aquecedor é accionado a combustível e encontra-se instalado na caixa da roda dianteira direita.

**Nota**

Pode surgir fumo na parte inferior da secção dianteira do automóvel e um ruído abafado quando o aquecedor está ativado^[1]. Na parte de trás do automóvel também se pode ouvir um "tique-taque" da bomba de combustível. Isso é perfeitamente normal.

Bateria e carga

O conteúdo deste manual representa o estado do manual do utilizador no momento da impressão e pode não ser totalmente válido em momentos futuros. Para mais informações, consulte a primeira página para a declaração de responsabilidade completa.

O aquecedor é accionado pela bateria de arranque do automóvel. Se o grau de carga na bateria de arranque for demasiado baixo o aquecedor é automaticamente desligado e o mostrador do condutor apresenta uma mensagem.

(i) Nota

Assegure-se de que o grau de carga da bateria é suficientemente elevado quando utiliza o aquecedor.

Combustível e abastecimento



Autocolante de aviso na tampa do depósito de combustível.

O aquecedor utiliza combustível do depósito de combustível normal do automóvel.

Se o automóvel for estacionado numa inclinação íngreme, deve ficar com a frente para baixo, para assegurar o abastecimento de combustível ao aquecedor.

Se o nível no depósito de combustível for demasiado baixo o aquecedor é automaticamente desligado e o mostrador do condutor apresenta uma mensagem.

(i) Nota

Se necessitar de utilizar o aquecedor, assegure-se de que existe combustível suficiente no depósito de combustível do automóvel.

(!) Aviso

O combustível derramado pode inflamar. Desligue o aquecedor accionado a combustível antes de abastecer o automóvel.



Verifique no mostrador do condutor se o aquecedor está desligado; quando funciona como aquecedor de estacionamento acende este símbolo.

* Opção/acessório.

[1] Aplicável a aquecedor alimentado a combustível.

8.5.2. Aquecedor de estacionamento*

O aquecedor de estacionamento aquece o habitáculo, se necessário, antes da condução quando a climatização temporizada está ativada.

O aquecedor de estacionamento é uma das duas funções do aquecedor do automóvel. O aquecedor encontra-se instalado na caixa da roda dianteira direita.



Quando se acende este símbolo no mostrador do condutor o aquecedor de estacionamento pode estar ativo.

Nota

Pode surgir fumo na parte inferior da secção dianteira do automóvel e um ruído abafado quando o aquecedor está ativado. Na parte de trás do automóvel também se pode ouvir um "tique-taque" da bomba de combustível. Isso é perfeitamente normal.

O aquecedor de estacionamento arranca automaticamente se a climatização temporizada* da climatização de estacionamento estiver ativada e se o habitáculo necessitar se aquecimento.

Dependendo de fatores como a disponibilidade de combustível, o nível da bateria, a temperatura do habitáculo e a temperatura ambiente, o aquecedor tem diferentes tempos de funcionamento, mas nunca superiores a 30 minutos.

Nota

Se necessitar de utilizar o aquecedor de estacionamento, assegure-se de que existe combustível suficiente no depósito de combustível do automóvel.

Assegure-se de que o grau de carga da bateria de arranque é suficientemente elevado quando utiliza o aquecedor de estacionamento.

Importante

A utilização repetida do aquecedor de estacionamento combinada com condução em trajectos curtos pode provocar a descarga da bateria e os consequentes problemas no arranque.

Para assegurar que a bateria do automóvel é carregada com a energia necessária para o consumo do aquecedor de estacionamento, deve-se conduzir por períodos equivalentes aos da utilização do aquecedor quando este é utilizado com frequência. Com clima frio ou se a bateria for mais velha poderá ser necessário percorrer uma maior distância para carregar a bateria.

**Aviso**

Não utilize a climatização temporizada se o automóvel estiver equipado com aquecedor alimentado a combustível*:

- Em interiores e espaços sem ventilação. A utilização do aquecedor emite gases de escape.
- Em locais com materiais combustíveis ou facilmente inflamáveis nas proximidades. Combustíveis, gases, ervas altas, serradura, etc. podem incendiar.
- Quando existe o risco dos gases de escape do aquecedor ficarem bloqueados. Por ex.: neve alta junto à caixa da roda dianteira direita pode impedir a ventilação do aquecedor.

**Aviso**

Se sentir o cheiro a combustível, verificar a saída de muito fumo ou de fumo preto ou ainda escutar ruído anormal no aquecedor de estacionamento, desligue o aquecedor e, se possível, retire o fusível do aquecedor de estacionamento. A Volvo recomenda o contacto com uma oficina autorizada Volvo para reparação.

* Opção/acessório.

8.5.3. Aquecedor suplementar*

O aquecedor auxiliar ajuda a aquecer o habitáculo e o motor durante a condução.

O aquecedor suplementar é uma das duas funções do aquecedor do automóvel. O aquecedor encontra-se instalado na caixa da roda dianteira direita.

**Nota**

Pode surgir fumo na parte inferior da secção dianteira do automóvel e um ruído abafado quando o aquecedor está ativado. Na parte de trás do automóvel também se pode ouvir um "tique-taque" da bomba de combustível. Isso é perfeitamente normal.

O aquecedor suplementar arranca e é comandado automaticamente quando é necessário calor durante a condução do automóvel.

Desliga-se automaticamente quando o automóvel é desligado.

**Nota**

Se necessitar de utilizar o aquecedor auxiliar, assegure-se de que existe combustível suficiente no depósito de combustível do automóvel.

* Opção/acessório.

8.5.4. Ativar e desativar o arranque automático do aquecedor auxiliar*

O aquecedor auxiliar ajuda a aquecer o habitáculo e o motor durante a condução.

É possível definir se o início automático do aquecedor suplementar deve estar activado/desactivado.

1. Pressione em **Configurações** na vista de topo no mostrador central.
2. Pressione **Climatização**.
3. Seleccione **Aquecedor adicional** para activar/desactivar o arranque automático do aquecedor suplementar.

Nota

A Volvo recomenda que o arranque automático do aquecedor auxiliar seja desligado durante percursos curtos.

* Opção/acessório.

8.6. Comando da climatização

O automóvel encontra-se equipado com controlo electrónico da climatização. O comando da climatização arrefece, aquece e desumidifica o ar do habitáculo.

Todas as funções do comando de climatização são comandadas a partir do mostrador central e botões físicos na consola central.

Algumas funções do banco traseiro também podem ser comandadas a partir do comando da climatização* traseiro na consola de túnel.

Nota

Quando necessário, o sistema de climatização pode ser utilizado para arrefecer o sistema média no mostrador central. Nestas situações aparece a mensagem **Sistema climatização A arrefecer o sistema interativo (infotainment)** no mostrador do condutor.

* Opção/acessório.

8.7. Comandar por voz o comando da climatização ^[1]

Comando de voz da climatização para, por exemplo, alterar a temperatura, ativar o aquecimento elétrico do banco* ou alterar o nível do ventilador.

Pressione em  e diga um dos seguintes comandos:

- "Climate" - inicia um diálogo para a climatização e apresenta exemplos de comandos.
- "Set temperature to X degrees" - ajusta a temperatura definida.
- "Raise temperature"/"Lower temperature" - aumenta/diminui a temperatura definida numa etapa.
- "Sync temperature" - sincroniza a temperatura para todas as zonas de climatização do automóvel a partir da temperatura definida para o lugar do condutor.
- "Air on feet"/"Air on body" - abre o fluxo de ar desejado.
- "Air on feet off"/"Air on body off" - fecha o fluxo de ar desejado.
- "Set fan to max"/"Turn off fan" - altera o nível do ventilador para **Max/Off**.
- "Raise fan speed"/"Lower fan speed" - aumenta/diminui o nível do ventilador definido numa etapa.
- "Turn on auto" - activa o comando automático da climatização.
- "Air condition on"/"Air condition off" - activa/desactiva o ar condicionado.
- "Recirculation on"/"Recirculation off" - activa/desactiva a recirculação do ar.
- "Turn on defroster"/"Turn off defroster" - activa/desactiva o desembaciamento dos vidros e dos espelhos retrovisores.
- "Turn on max defroster"/"Turn max defroster off" - activa/desactiva o desembaciador máximo.
- "Turn on electric defroster"/"Turn off electric defroster" - activa/desactiva o pára-brisas com aquecimento eléctrico*.
- "Turn on rear defroster"/"Turn off rear defroster" - activa/desactiva o vidro traseiro e espelhos retrovisores com aquecimento eléctrico.
- "Turn steering wheel heat on"/"Turn steering wheel heat off" - activa/desactiva o volante com aquecimento eléctrico*.
- "Raise steering wheel heat"/"Lower steering wheel heat" - aumenta/diminui o nível definido do volante com aquecimento eléctrico* numa etapa.
- "Turn on seat heat"/"Turn off seat heat" – ativa/desativa o banco do condutor com aquecimento eléctrico*.
- "Raise seat heat"/"Lower seat heat" – aumenta/diminui o nível definido do banco do condutor com aquecimento eléctrico* numa etapa.
- "Turn on seat ventilation"/"Turn off seat ventilation" – ativa/desativa o banco do condutor com ventilação*.
- "Raise seat ventilation"/"Lower seat ventilation" – aumenta/diminui o nível definido do banco do condutor com ventilação* numa etapa.

Nota

Nem todos os idiomas de sistema suportam o comando de voz. Os que se encontram nesta situação estão assinalados com o símbolo  na lista de idiomas de sistema disponíveis. Leia mais na informação que se encontra no capítulo sobre as configurações do comando de voz.

[1] Aplicável em alguns mercados.

* Opção/acessório.

8.8. Serviço no comando da climatização

O serviço de manutenção e a reparação do sistema de ar condicionado apenas podem ser efectuados por uma oficina autorizada.

Detecção de avarias e reparação

A instalação do ar condicionado possui um agente de detecção fluorescente. É utilizada luz ultravioleta para detecção de fugas.

A Volvo recomenda que o contacto com uma oficina autorizada Volvo.

O sistema de climatização do automóvel utiliza refrigerantes isentos de fréons o R1234yf ou R134a conforme o mercado. Num autocolante que se encontra no interior do capô pode verificar qual o refrigerante usado pelo sistema de climatização do automóvel.



Aviso

A instalação do ar condicionado possui refrigerante R134a sob pressão. O serviço de manutenção e a reparação do sistema apenas podem ser efetuados por técnicos habilitados e certificados.



Aviso

A instalação do ar condicionado possui refrigerante R1234yf sob pressão. De acordo com a norma SAE J2845 (Technician Training for Safe Service and Containment of Refrigerants Used in Mobile A/C System), o serviço de manutenção e reparação do sistema refrigerante apenas pode ser realizado por técnicos formados e certificados de modo a garantir a segurança do sistema.

8.9. Sensores de climatização

O comando da climatização possui uma série de sensores para ajudar a regular a climatização no automóvel. Não cubra nem bloqueie os sensores com peças de roupa ou outros objetos.

Posicionamento dos sensores

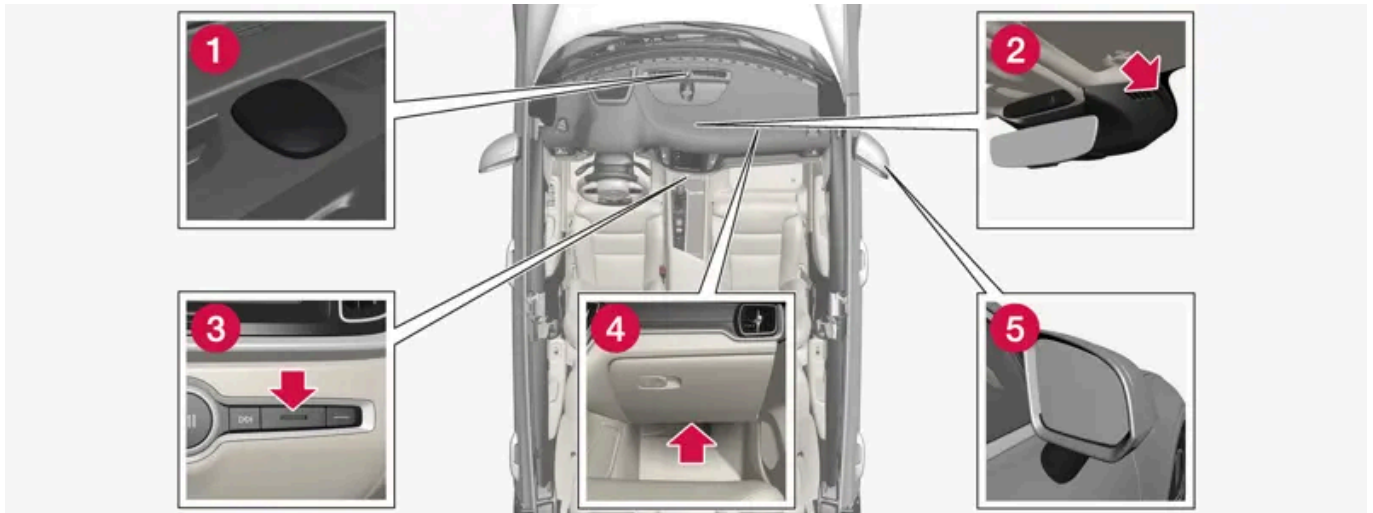

- 1 Sensor de sol - no lado superior do tablier.
- 2 Sensor de humidade - na cobertura do espelho retrovisor interior.
- 3 Sensor de temperatura do habitáculo - junto aos botões físicos na consola central.
- 4 Sensor de pequenas partículas em suspensão* – no lado inferior do porta-luvas.
- 5 Sensor da temperatura exterior - no espelho retrovisor do lado direito.

Com Interior Air Quality System* existe também um sensor de qualidade do ar na entrada de ar do comando da climatização.

* Opção/acessório.

8.10. Zonas de climatização

A quantidade de zonas de climatização no automóvel está dividida ao nível do comando para permitir o ajuste de diferentes temperaturas em diferentes zonas do habitáculo.

Climatização de 2 zonas

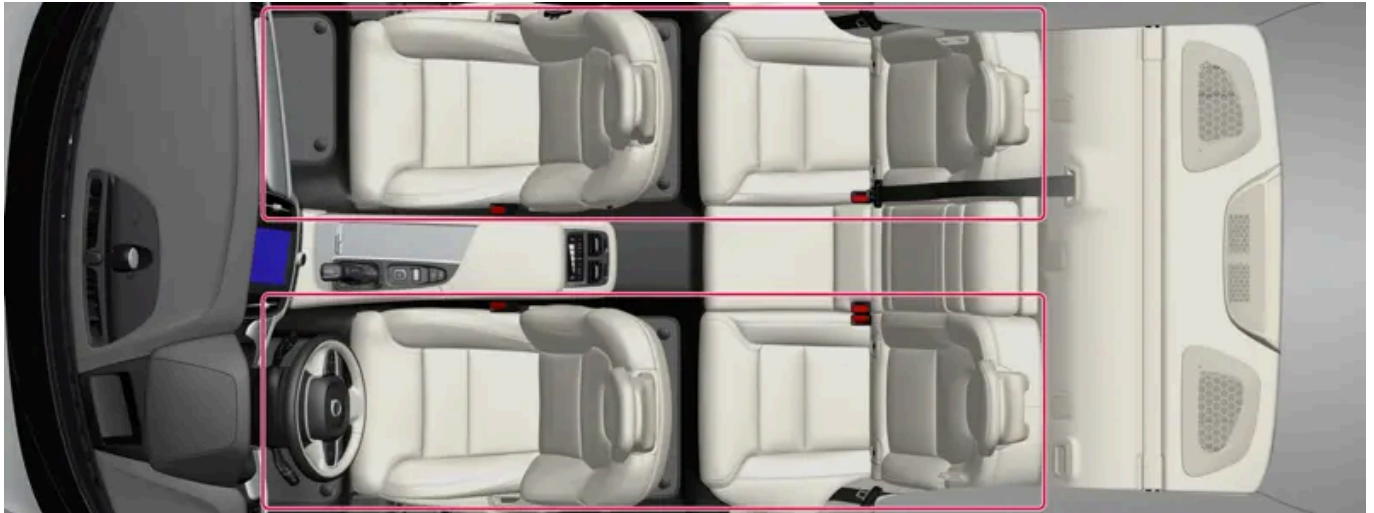

Zonas de climatização com climatização de 2 zonas.

Com climatização de 2 zonas a temperatura no habitáculo pode ser ajustada separadamente para o lado esquerdo e direito.

Climatização de 4 zonas *

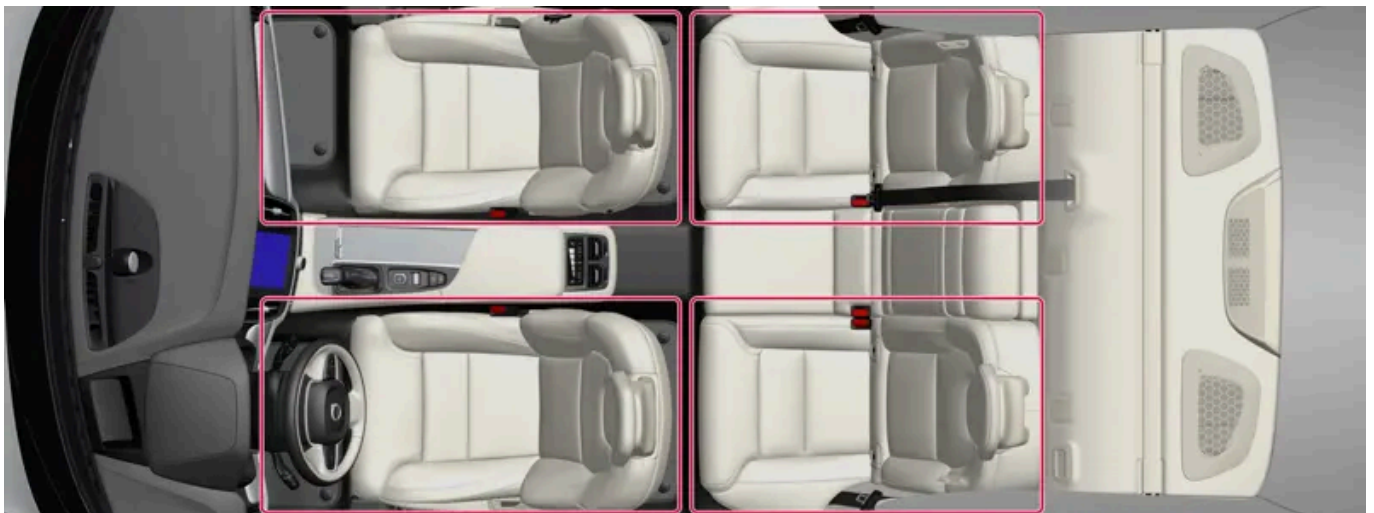

Zonas de climatização com climatização de 4 zonas.

Com climatização de 4 zonas a temperatura no habitáculo pode ser ajustada separadamente para o lado esquerdo e direito assim como para o banco dianteiro e traseiro.

* Opção/acessório.

8.11. Temperatura aparente

O comando da climatização regula a climatização do habitáculo a partir da temperatura aparente, e não a partir da temperatura física.

O conteúdo deste manual representa o estado do manual do utilizador no momento da impressão e pode não ser totalmente válido em momentos futuros. Para mais informações, consulte a primeira página para a declaração de responsabilidade completa.

A temperatura por si escolhida no habitáculo corresponde à sensação física relativamente à temperatura exterior, velocidade do ar, humidade, exposição ao sol, que no momento afectam o interior e o exterior do seu automóvel.

O sistema contém um sensor solar que identifica de que lado provém a radiação solar. Assim, pode acontecer que a temperatura das saídas de ar do lado direito e esquerdo sejam diferentes apesar do comando estar regulado para a mesma temperatura em ambos os lados.

9. Chave, fechaduras e alarme

9.1. Comando à distância

9.1.1. Perfis do condutor

9.1.1.1. Perfis do condutor

Muitas das configurações efectuadas no automóvel podem ser adaptadas ao gosto pessoal do condutor e ser guardadas num ou vários perfis do condutor.



Existem tantos perfis do condutor no automóvel como chaves, e ainda um perfil de convidado adicional. As configurações pessoais são automaticamente guardadas no perfil do condutor activo. Todas as chaves, à exceção da Care Key, podem ser associadas a um perfil do condutor personalizado. Quando a chave associada é utilizada, o automóvel adapta-se às configurações do perfil do condutor. A Care Key está sempre associada ao perfil Care Key e ao limite de velocidade que é definido para este. Este perfil não pode ser protegido como um perfil pessoal. Isto também se aplica ao perfil de convidado, que não pode ser protegido nem associado a nenhuma chave.

Quais as configurações que são guardadas nos perfis do condutor?

Muitas das configurações efetuadas no automóvel são gravadas automaticamente no perfil do condutor ativo, desde que o perfil não esteja protegido. As configurações efetuadas no automóvel são pessoais ou globais. No perfil do condutor são guardadas as configurações pessoais.

As configurações que podem ser guardadas num perfil do condutor são relativas a ecrãs, espelhos, bancos dianteiros, navegação*, sistema áudio e média, idioma e comando de voz, entre outras.

Algumas configurações, designadas por configurações globais, podem ser alteradas mas não podem ser guardadas num perfil do condutor específico. As alterações às configurações globais afectam todos os perfis.

Configurações globais

As configurações globais não são alteradas quando se muda de um perfil do condutor para um outro. Estas permanecem as mesmas independentemente do perfil do condutor que está activo.

As configurações da apresentação do teclado é um exemplo de configurações globais. Se o perfil do condutor X for utilizado para adicionar mais idiomas ao teclado, estes permanecem ativos podendo também ser alterados quando se utiliza um perfil do condutor Y. As configurações para a apresentação do teclado não são guardadas um perfil do condutor específico - as configurações são globais.

Definições pessoais

Se for utilizado o perfil do condutor X para, por exemplo, ajustar a intensidade da luz no mostrador central, o perfil do condutor Y não é afectado pela configuração. Esta é guardada no perfil do condutor X - a configuração da intensidade da luz é uma configuração pessoal.

* Opção/acessório.

9.1.1.2. Alterar nome de um perfil do condutor

É possível mudar o nome dos diferentes perfis do condutor que são utilizados no automóvel. Não é possível mudar o nome de um perfil associado à Care Key.

1. Pressione em **Configurações** na vista de topo no mostrador central.

2. Pressione **Sistema** → **Perfis do condutor**.

3. Seleccione **Editar perfil**.

> Aparece um menu quando é possível editar o perfil.

4. Pressione na caixa **Nome do perfil**.

> Aparece um teclado e é possível alterar o nome. Pressione em  para desligar o teclado.

5. Guarde as alterações de nome pressionando em **Recuar** ou **Fechar**.

> O nome é alterado.

i Nota

Um nome de perfil não pode começar com um espaço, um nome de perfil assim não é guardado.

9.1.1.3. Associar chave a perfil do condutor

É possível associar a sua chave a um perfil do condutor. Deste modo, o perfil do condutor e todas as suas configurações são automaticamente selecionadas quando o automóvel for utilizado com esta chave em particular.

Na primeira utilização, a chave não está associada a qualquer perfil do condutor específico. No arranque do automóvel é automaticamente activado o perfil **Convidado**.

É possível seleccionar manualmente um perfil do condutor sem associar o mesmo à chave. Ao destrancar o automóvel activa-se o último perfil do condutor ativo. Se a chave tiver sido associada a um perfil do condutor, não é necessário seleccionar o perfil do condutor quando essa chave for utilizada.

Associar chave a um perfil do condutor

i Nota

Apenas é possível associar a chave ao perfil do condutor quando o automóvel está parado.

Selecione primeiro qual o perfil a associar ao comando, caso o perfil pretendido ainda não esteja ativo. O perfil ativo pode ser então associado ao comando.

1. Pressione em **Configurações** na vista de topo no mostrador central.
2. Pressione **Sistema** → **Perfis do condutor**.
3. Assinale o perfil pretendido. O mostrador regressa à vista de início. O perfil **Convidado** não pode ser associado a uma chave.
4. Desça a vista de topo novamente e pressione em **Configurações** → **Sistema** → **Perfis do condutor** → **Editar perfil**.
5. Selecione **Ligar chave** para associar o perfil ao comando. É possível associar um perfil do condutor a uma outra chave que não a que se encontra actualmente no automóvel. Caso estejam várias chaves no automóvel aparece o texto **Detectada**

mais do que uma chave, coloque a chave que deseja conectar no leitor de reserva.



Localização do leitor de recurso na consola de túnel.

> Quando aparece o texto **Perfil ligado à chave** a chave e o perfil do condutor estão associados.

6. Pressione **OK**.

> A chave presente encontra-se agora associada a um perfil do condutor e mantém esse estado enquanto a caixa **Ligar chave** não for desmarcada.

9.1.1.4. Proteger perfil do condutor

Em algumas situações pode ser desejável que as configurações efetuadas no automóvel não sejam guardadas no perfil do condutor ativo. É então possível proteger o perfil do condutor. Não é possível proteger um perfil associado à Care Key.

Nota

A proteção do perfil do condutor apenas é possível quando o automóvel está parado.

Para proteger um perfil do condutor:

1. Pressione em **Configurações** na vista de topo no mostrador central.
 2. Pressione **Sistema** → **Perfis do condutor**.
 3. Selecione **Editar perfil**.
- > Aparece um menu quando é possível editar o perfil.
4. Selecione **Proteger Perfil** para proteger o perfil.
 5. Guarde a opção para proteger o perfil pressionando em **Recuar/Fechar**.

- > Quando o perfil está protegido as configurações efetuadas no automóvel não são guardadas automaticamente no perfil. As alterações devem ser guardadas manualmente em **Configurações** → **Sistema** → **Perfis do condutor** → **Editar perfil**, com pressão em **Guardar configurações atuais no perfil**. Quando o perfil está desprotegido as configurações são guardadas automaticamente no perfil. Também é possível guardar alterações a um perfil protegido arrastando para baixo a vista de topo no mostrador central, pressionando em **Perfis do condutor** e depois no ícone guardar.

9.1.1.5. Selecionar perfil do condutor

Quando o mostrador central é arrancado aparece na parte superior do ecrã o perfil do condutor que se encontra selecionado. O último perfil do condutor utilizado é o que fica ativo quando o automóvel é destrancado na próxima vez. É possível mudar para um outro perfil do condutor após o automóvel ser destrancado. Se a chave tiver sido associada a um perfil do condutor é este o selecionado para o arranque.

Existem três alternativas para mudar para um outro perfil do condutor.

Opções 1:

1. Pressione no nome do perfil do condutor que aparece na margem superior do mostrador central quando o mostrador é iniciado.
 - > Aparece uma lista com os perfis do condutor selecionáveis.
2. Selecione o perfil do condutor desejado.
3. Pressione **Confirmar**.
 - > O perfil do condutor é selecionado e o sistema assume as configurações do novo perfil do condutor.

Opções 2:

1. Desça a vista de topo no mostrador central.
2. Pressione **Perfil**.
 - > Aparece a mesma lista que na alternativa 1.
3. Selecione o perfil do condutor desejado.
4. Pressione **Confirmar**.
 - > O perfil do condutor é selecionado e o sistema assume as configurações do novo perfil do condutor.

Opções 3:

1. Desça a vista de topo no mostrador central.
2. Pressione em **Configurações** na vista de topo no mostrador central.
3. Pressione **Sistema** → **Perfis do condutor**.
 - > Aparece uma lista com os perfis do condutor seleccionáveis.
4. Selecione o perfil do condutor desejado.
 - > O perfil do condutor é seleccionado e o sistema assume as configurações do novo perfil do condutor.

9.1.1.6. Reiniciar configurações nos perfis do condutor

As configurações guardadas num ou mais perfis do condutor podem ser reiniciadas quando o automóvel está parado.

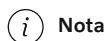

Nota

Reposição dos valores de origem apenas é possível com o automóvel em repouso.

1. Pressione em **Configurações** na vista de topo.
2. Pressione **Sistema** → **Reposição dos valores de origem** → **Repor definições pessoais**.
3. Selecione uma das alternativas **Repor p/perfil activo**, **Repor p/todos os perfis** ou **Cancelar**.

9.1.2. Associar chave a perfil do condutor

É possível associar a sua chave a um perfil do condutor. Deste modo, o perfil do condutor e todas as suas configurações são automaticamente seleccionadas quando o automóvel for utilizado com esta chave em particular.

Na primeira utilização, a chave não está associada a qualquer perfil do condutor específico. No arranque do automóvel é automaticamente activado o perfil **Convidado**.

É possível seleccionar manualmente um perfil do condutor sem associar o mesmo à chave. Ao destrancar o automóvel activa-se o último perfil do condutor ativo. Se a chave tiver sido associada a um perfil do condutor, não é necessário seleccionar o perfil do condutor quando essa chave for utilizada.

Associar chave a um perfil do condutor

Nota

Apenas é possível associar a chave ao perfil do condutor quando o automóvel está parado.

Selecione primeiro qual o perfil a associar ao comando, caso o perfil pretendido ainda não esteja ativo. O perfil ativo pode ser então associado ao comando.

1. Pressione em **Configurações** na vista de topo no mostrador central.
2. Pressione **Sistema** → **Perfis do condutor**.
3. Assinale o perfil pretendido. O mostrador regressa à vista de início. O perfil **Convidado** não pode ser associado a uma chave.
4. Desça a vista de topo novamente e pressione em **Configurações** → **Sistema** → **Perfis do condutor** → **Editar perfil**.
5. Selecione **Ligar chave** para associar o perfil ao comando. É possível associar um perfil do condutor a uma outra chave que não a que se encontra actualmente no automóvel. Caso estejam várias chaves no automóvel aparece o texto **Detectada mais do que uma chave, coloque a chave que deseja conectar no leitor de reserva**.



Localização do leitor de recurso na consola de túnel.

- > Quando aparece o texto **Perfil ligado à chave** a chave e o perfil do condutor estão associados.
6. Pressione **OK**.
- > A chave presente encontra-se agora associada a um perfil do condutor e mantém esse estado enquanto a caixa **Ligar chave** não for desmarcada.

9.1.3. Inibidor de arranque (imobilizador)

O inibidor de arranque eletrónico é uma proteção antirroubo que evita que o automóvel seja ligado sem chave adequada.

As seguintes mensagens de erro no mostrador do condutor estão relacionadas com o inibidor de arranque electrónico:

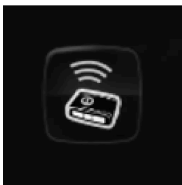
Símbolo	Mensagem	Significado
	Chave não encontrada	Perante erro de leitura da chave durante o arranque – coloque a chave no símbolo da chave no porta-canecas e tente novamente.

9.1.4. Chaves

As chaves do automóvel trancam e destrancam o automóvel. O automóvel pode ser arrancado quando se encontra na uma chave na parte dianteira do habitáculo.



Os tipos de chaves disponíveis são a chave standard, a chave sem botões (Key Tag)* e a Care Key.^[1]

A chave standard e a Care Key estão equipadas com botões. Posteriormente podem ser encomendadas mais chaves do que as incluídas de série. No automóvel equipado com trancagem e destrancagem sem chave* pode-se adquirir como acessório uma chave mais pequena, simples e sem botões (Key Tag).

Para arrancar o automóvel é necessário que se encontre uma chave na parte dianteira do habitáculo.

Em automóveis equipados com trancagem e destrancagem sem chave (Passive Entry)* a chave pode encontrar-se em qualquer local do automóvel para que este possa ser arrancado.

As chaves podem ser associadas a diferentes perfis do condutor para memorizar as configurações pessoais do automóvel. A Care Key está associada a um perfil do condutor específico que é mais limitado.



Aviso

A chave contém uma pilha tipo botão. Mantenha as pilhas novas e usadas fora do alcance das crianças. Em caso de ingestão, as baterias podem provocar ferimentos graves.

Perante a presença de danos, por ex.: se a tampa da pilha não fechar devidamente, o produto não deve ser utilizado. Mantenha os produtos danificados fora do alcance das crianças.

Botões da chave



A chave tem quatro botões – um no lado esquerdo e três no lado direito.

 **Trancagem** - Com uma pressão no botão trancam-se as portas, o porta-bagagens e a tampa do depósito, enquanto o alarme* é ativado em simultâneo.

Uma longa pressão fecha todas as janelas e o teto panorâmico*.

Uma longa pressão fecha todas as janelas e o teto de abrir*.

 **Destrancagem** – Com uma pressão no botão destrancam-se as portas, o porta-bagagens e a tampa do depósito, enquanto o alarme é desativado em simultâneo.

Uma longa pressão abre todas as janelas em simultâneo. Esta operação pode ser utilizada para, por exemplo, arejar rapidamente um automóvel quente.

 **Porta-bagagens** - Destranca e desactiva o alarme apenas no porta-bagagens. O porta-bagagens abre-se mecanicamente, por pressão de mola, com uma pressão longa.

 **Função pânico** - Utiliza-se para chamar a atenção em caso de emergência. Os piscas e a buzina do automóvel são ativados se o botão for pressionado durante pelo menos 3 segundos, ou pressionado duas vezes no espaço de 3 segundos. A

O conteúdo deste manual representa o estado do manual do utilizador no momento da impressão e pode não ser totalmente válido em momentos futuros. Para mais informações, consulte a primeira página para a declaração de responsabilidade completa.

função pode ser desactivada com o mesmo botão, depois de ter estado activa durante pelo menos 5 segundos. Caso contrário desactiva-se automaticamente passados 3 minutos.



Aviso

Ao deixar alguém no interior do automóvel, assegure-se que os vidros elétricos e o teto panorâmico* ficam sem corrente levando consigo a chave ao sair do automóvel.



Nota

Uma chave que fique trancada no automóvel é inativada temporariamente e não pode ser utilizada até que o automóvel seja destrancado com uma outra chave válida. Também é desativada a função trancagem total.

Chave sem botões (Key Tag)*

Pode-se encomendar como acessório uma chave sem botões em automóveis equipados com a função trancagem e destrancagem sem chave. O arranque e a trancagem e destrancagem sem chave funcionam do mesmo modo que numa chave standard. A chave é à prova de água até uma profundidade de aproximadamente 10 metros (30 pés) por um período de até 60 minutos. Esta não tem parte da chave destacável e a bateria não pode ser substituída.

Chave limitada Care Key

Uma Care Key permite impor uma limitação à velocidade do automóvel quando a chave é utilizada. A limitação foi pensada para o automóvel ser utilizado de modo seguro, por ex.: em caso de empréstimo.

Se a chave ativa for removida do automóvel



Se a chave for removida do automóvel quando o motor está funcionamento aparece a mensagem de aviso **Chave não encontrada** Removido do carro no mostrador do condutor em simultâneo com uma advertência sonora quando se fecha a última porta.

A mensagem desaparece quando a chave é devolvida ao automóvel seguida de uma pressão no botão  do teclado direito do volante ou quando se fecham todas as portas.

Perturbações

As funções da chave para arranque sem chave e trancagem e destrancagem sem chave* podem ser perturbadas por campos eletromagnéticos e bloqueios.



Nota

Evite guardar as chaves do automóvel junto a objetos metálicos ou eletrónicos (por ex.: telemóveis, tablets, computadores portáteis ou carregadores). Mantenha uma distância de pelo menos 10-15 cm (4-6 polegadas).

Se as perturbações persistirem – utilize a parte da chave destacável para destrancar. Coloque depois a chave no leitor de recurso no porta-canecas para desarmar o alarme e poder arrancar o automóvel.

i Nota

Quando a chave é lida pelo leitor de recurso assegure-se de que o porta-canecas não tem outras chaves de automóvel nem objetos metálicos ou eletrónicos (por ex.: telemóveis, tablets, computadores portáteis ou carregadores). Estes objetos podem perturbar a função.

* Opção/acessório.

[1] A imagem é ilustrativa - os elementos podem variar consoante o modelo de automóvel.

9.1.5. Encomendar várias chaves

Perante a necessidade de mais chaves do que a quantidade de série, ou no caso de alguma se perder, podem ser encomendadas chaves novas. Se o automóvel estiver equipado com trancagem e destrancagem sem chave* pode-se também encomendar uma chave sem botões (Key Tag).

Podem ser programadas e utilizadas no mesmo automóvel até doze chaves. Ao encomendar mais chaves são adicionados mais perfis do condutor – um por cada chave. Aplicável também à chave sem-botões.

Perca de chave

No caso de perda de uma chave pode-se encomendar uma nova através de um revendedor Volvo ou de uma oficina autorizada Volvo. Como medida de prevenção contra roubo, o código da chave perdida deve ser apagado do sistema. Na visita à oficina é necessário o acesso a todas as outras chaves restantes.

Pode-se verificar o número total de chaves registadas para o automóvel através dos perfis do condutor na vista de topo do mostrador central – seleccione **Configurações** → **Sistema** → **Perfis do condutor**.

* Opção/acessório.

9.1.6. Substituir a bateria da chave

A bateria da chave pode ser substituída quando descarregada. A vida útil da bateria depende da frequência com que a chave é usada. A bateria da chave sem botões (Key Tag)* bateria não é substituível.

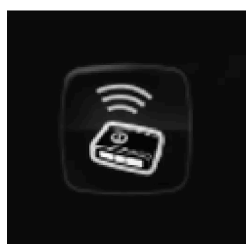

Quando o símbolo de informação se acende e a mensagem **Bateria da chave fraca** aparece no mostrador do condutor, a bateria da chave precisa de ser substituída.

Outro indício de que o nível da bateria está baixo é o alcance reduzido da chave.

A bateria da chave sem botões (Key Tag) * não pode ser substituída - pode porém ser encomendada nova chave numa oficina autorizada Volvo.

! **Importante**

Entregue uma Key Tag que deixe de ser utilizada a uma oficina autorizada Volvo, para que seja eliminada do sistema do carro. Quando a bateria se gasta, a chave pode mesmo assim ser utilizada para arranque do automóvel por meio de arranque auxiliar.

Abrir a chave e substituir respetiva bateria

! **Importante**

Evite tocar nas superfícies de contacto de baterias novas com os dedos. Prejudica o funcionamento da bateria.

Segure na chave de modo que a parte da frente, que tem o logotipo da Volvo, fique para cima e o suporte do porta-chaves virado para si.

À esquerda no suporte do porta-chaves existe um bloqueio. Se estiver do lado errado, é porque a parte da frente e a de trás foram trocadas em anterior substituição de bateria.

1. **1**



Pressione o bloqueio do suporte do porta-chaves para o lado e faça deslizar a tampa dianteira para fora do suporte.

> A tampa solta-se e pode ser retirada.

Sob a tampa há outro bloqueio para soltar as a parte de trás.

2. **2**



Desloque para o lado o bloqueio situado atrás da tampa dianteira e faça deslizar a tampa traseira para fora do suporte do porta-chaves.

- > A tampa solta-se e pode ser retirada.
Debaixo da tampa fica a cobertura da bateria.

3. **3**



Rode a cobertura da bateria no sentido contrário ao dos ponteiros do relógio para a posição OPEN. Utilize, por ex., uma chave de parafusos ou uma moeda.

Levante a cobertura da bateria. Se for difícil de soltar, pode ser forçada suavemente com uma ferramenta estreita

4. **4**



O lado (+) da bateria está para cima. Solte a bateria pressionando na extremidade e, em seguida, levantando-a.

5. **5**



Coloque uma bateria nova com o lado (+) para cima. Evite tocar com os dedos nos contactos da bateria da chave.

Coloque a extremidade da bateria sob os dois bloqueios de plástico mais afastados.

Em seguida, pressione a bateria para baixo de modo a ficar presa pelos bloqueios de plástico superiores.

i Nota

Utilize baterias com a designação CR2032, 3 V.

i Nota

A Volvo recomenda que as pilhas de substituição da chave cumpram a norma UN Manual of Test and Criteria, Part III, sub-section 38.3. As pilhas que acompanham e as pilhas que são substituídas por uma oficina autorizada Volvo cumprem o mesmo critério.

6. **6**



Volte a colocar a cobertura da bateria e gire-a no sentido dos ponteiros do relógio para a posição CLOSE.

7. **7**



Volte a montar a tampa traseira seguindo a ordem inversa de como foi solta. A tampa da parte de trás não tem logotipo. Prenda a tampa pressionando-a até ouvir um clique e faça-a deslizar nos últimos milímetros até à posição original.

- > Um estalido adicional indica que a tampa atingiu a posição correcta e encontra-se fixa. Não pode ficar desajustada.

8. **8**



Vire a chave e volte a colocar a tampa dianteira da mesma forma que a traseira.

! **Aviso**

Verifique se a bateria está colocada corretamente com a polaridade correta. Se a chave não for utilizada durante um longo período, retire a pilha para evitar derrame da pilha e subsequentes danos. As pilhas danificadas ou derramadas podem ser corrosivas para a pele, utilize por isso luvas de proteção ao manusear pilhas danificadas.

- Mantenha as pilhas fora do alcance das crianças.
- Não deixe as pilhas em locais onde possam ser ingeridas por crianças ou animais.
- As pilhas não podem ser desmanteladas, curto-circuitadas nem lançadas sobre o fogo.
- Não carregue pilhas não recarregáveis. Estas podem explodir.
- Verifique regularmente os produtos alimentados por baterias, relativamente a indícios de danificação.

Se houver indicação de que a chave ou respetiva bateria estão danificadas ou a bateria tem fuga, a chave não deverá ser usada. Mantenha os produtos danificados fora do alcance das crianças.

! **Importante**

A bateria gasta deve ser reciclada de modo compatível com o ambiente.

* Opção/acessório.

9.1.7. Trancar e destrancar com os botões da chave

A trancagem e destrancagem de todas as portas, do porta-bagagens e da tampa do depósito pode ser efetuada em simultâneo com os botões da chave.

O conteúdo deste manual representa o estado do manual do utilizador no momento da impressão e pode não ser totalmente válido em momentos futuros. Para mais informações, consulte a primeira página para a declaração de responsabilidade completa.

Trancar com os botões da chave



A imagem é ilustrativa.

1. Pressione o botão  para trancar o automóvel.

Para que a sequência de trancagem possa ser ativada é necessário que a porta do condutor esteja fechada^[1]. Se alguma das restantes portas ou o porta-bagagens estiver aberta, esta é trancada e armada com o alarme* quando for fechada. O sensor de movimentos do alarme* é ativado quando todas as portas e o porta-bagagens estão fechadas e trancadas.

Nota

Uma chave que fique trancada no automóvel é inativada temporariamente e não pode ser utilizada até que o automóvel seja destrancado com uma outra chave válida. Também é desativada a função trancagem total.

Trancar quando o porta-bagagens está aberto

Nota

Se o automóvel for trancado com o porta-bagagens aberto, assegure-se de que a chave não fica no compartimento da carga quando o porta-bagagens fechar^[2].

Destrancar com os botões da chave

1. Pressione o botão  para destrancar o automóvel.

Retrancagem automática

O conteúdo deste manual representa o estado do manual do utilizador no momento da impressão e pode não ser totalmente válido em momentos futuros. Para mais informações, consulte a primeira página para a declaração de responsabilidade completa.

Se nenhuma das portas ou o porta-bagagens forem abertos no espaço de 2 minutos após a destrancagem, todos serão retrancados automaticamente. Esta função diminui o risco de o automóvel ser deixado destrancado inadvertidamente.

Se a chave não funcionar

Se a trancagem ou destrancagem com a chave não funcionar, isso pode dever-se a baterias gastas – tranque ou destranque a porta do condutor com a parte da chave destacável.

* Opção/acessório.

[1] Se o automóvel estiver equipado com trancagem/destrancagem* sem chave todas as portas laterais devem estar fechadas.

[2] Se o automóvel estiver equipado com trancagem/destrancagem sem chave* e a chave for detetada no interior do automóvel o porta-bagagens não tranca quando é fechado.

9.1.8. Care Key – chave limitada

Uma Care Key permite ao proprietário do automóvel limitar a velocidade máxima do automóvel. A limitação foi pensada para o automóvel ser utilizado de modo seguro, por exemplo, em caso de empréstimo.



As funções dos botões de uma Care Key são as mesmas que numa chave standard, mas esta está associada a um perfil do condutor especial, Care Key, com configurações previamente definidas. É necessário utilizar uma outra chave para alterar as configurações associadas à Care Key, assim como para mudar para um outro perfil do condutor.

A limitação que pode ser imposta com uma Care Key foi pensada para aumentar a segurança quando se entrega o automóvel a, por exemplo, condutores jovens ou inexperientes, serviços de estacionamento ou oficina.

Utilizar a Care Key

O perfil limitado é ativado quando o automóvel é destrancado com um Care Key ou quando a porta do condutor é aberta e o automóvel reconhece uma Care Key no lado do condutor. O perfil Care Key também pode ser ativado através do menu quando se seleciona um perfil do condutor. Deste modo, não é necessário remover a chave normal.

Para depois ativar um perfil do condutor normal é necessário que o automóvel seja destrancado com uma chave sem limitações.

Indicação no mostrador do condutor

Quando é utilizada a Care Key a situação é indicada com um símbolo no mostrador do condutor. Um traço vermelho no velocímetro indica a limitação de velocidade selecionada.

Símbolo	Significado
	A limitação de velocidade está ativa.

9.1.9. Configurações do Care Key

As alterações ao perfil Care Key no mostrador central apenas podem ser efetuadas utilizando outra chave.

Alternativas de configuração

Podem ser ajustadas as seguintes limitações:

- Intervalo de velocidade: 50-180 km/h (30-112 mph)
- Escalão de configuração: 1 km/h (1 mph)

Ajustar

1. Destranque o automóvel com uma chave que não a Care Key.
2. Pressione em **Configurações** na vista de topo do mostrador central.
3. Pressione **Sistema** → **Perfis do condutor** → **Chave de Proteção**.
4. Desmarque a caixa para ativar a limitação a definir a limitação desejada.

9.1.10. Destrançar o porta-bagagens com pressão no botão

A chave tem um botão para destrancagem apenas do porta-bagagens.

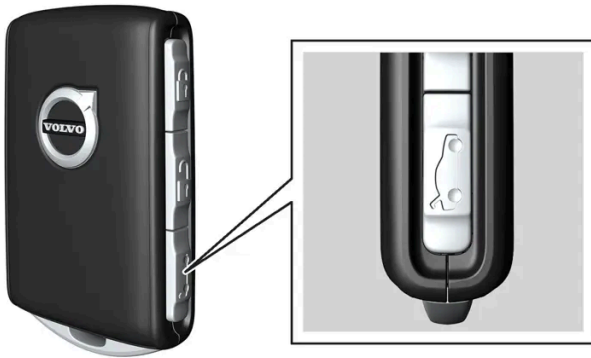

1. Pressione o botão  da chave.

> O porta-bagagens destranca, mas permanece fechado.

As portas laterais continuam trancadas com o alarme ativado*. O indicador de fecho e de alarme no tablier apaga-se para informar que nem todo o automóvel está trancado.

Se o porta-bagagens não for aberto no espaço de 2 minutos, é trancado novamente e o alarme é reativado.

* Opção/acessório.

9.1.11. Parte da chave destacável

A chave standard contém uma parte da chave destacável em metal com diferentes funcionalidades.

O código único da parte da chave encontra-se disponível nas oficinas autorizadas Volvo, que são recomendadas para a encomenda de novas partes da chave.

Áreas de utilização da parte da chave

Com a parte da chave destacável pode-se:

- abrir manualmente a porta dianteira esquerda^[1] se o fecho centralizado não puder ser ativado com pressão no botão
- efetuar o bloqueio de emergência em todas as portas
- ativar e desativar mecanicamente o bloqueio para crianças das portas traseiras.

Se na destrancagem do automóvel tiver sido utilizada a parte da chave destacável, o alarme pode ser desarmado e o automóvel arrancado colocando a chave no leitor de recurso do porta-canecas da consola de túnel.

A chave sem botões acessória (Key Tag) não tem parte da chave destacável.

O conteúdo deste manual representa o estado do manual do utilizador no momento da impressão e pode não ser totalmente válido em momentos futuros. Para mais informações, consulte a primeira página para a declaração de responsabilidade completa.

Retirar a parte da chave destacável

Segure na chave de modo que a parte da frente, que tem o logotipo da Volvo, fique para cima e o suporte do porta-chaves virado para si.

À esquerda no suporte do porta-chaves existe um bloqueio. Se estiver do lado errado, é porque a parte da frente e a de trás foram trocadas quando montadas anteriormente.

1. **1**



Pressione o bloqueio do suporte do porta-chaves para o lado e faça deslizar a tampa dianteira para fora do suporte.

> A tampa solta-se e pode ser retirada.

2. **2**



Solte a parte da chave destacável.

3. **3**



Volte a montar a tampa dianteira seguindo a ordem inversa de como foi solta. Prenda a tampa pressionando-a até ouvir um clique e faça-a deslizar nos últimos milímetros até à posição original.

> Um estalido adicional indica que a tampa atingiu a posição correcta e encontra-se fixa.
Não pode ficar desajustada.

[1] Aplicável para automóveis com volante à esquerda e à direita.

9.1.12. Trancar e destrancar com a parte da chave destacável

A parte destacável da chave pode ser usada para destrancar uma das portas do carro pelo lado de fora, se - por exemplo, a bateria da chave se extinguir.

Destrancar com a parte da chave

Nota

Quando a porta é destrancada com a parte da chave e aberta, o alarme dispara. O alarme tem de ser desativado manualmente – aconselha-se a leitura do capítulo antes de abrir o automóvel.

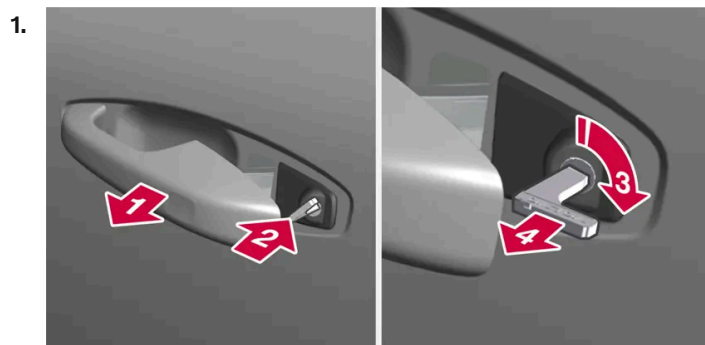

Vire o puxador da porta dianteira para o lado esquerdo até a posição extrema. [1].

> O orifício da chave fica então visível no puxador.



Insira a chave.



Rode 45 graus no sentido dos ponteiros do relógio de modo a que a chave aponte para trás.



Rode novamente a chave 45 graus para a posição inicial e retire-a.

> A porta pode ser aberta com o puxador.

Trancar com a parte da chave

O conteúdo deste manual representa o estado do manual do utilizador no momento da impressão e pode não ser totalmente válido em momentos futuros. Para mais informações, consulte a primeira página para a declaração de responsabilidade completa.

A porta dianteira esquerda pode ser trancada com a parte destacável da chave.

As outras portas possuem um comutador de fecho na extremidade que deve ser pressionado com a parte destacável da chave. Depois disso, ficam mecanicamente trancadas/bloqueadas sem que possam ser abertas pelo lado de fora, mas podem ser abertas por dentro.

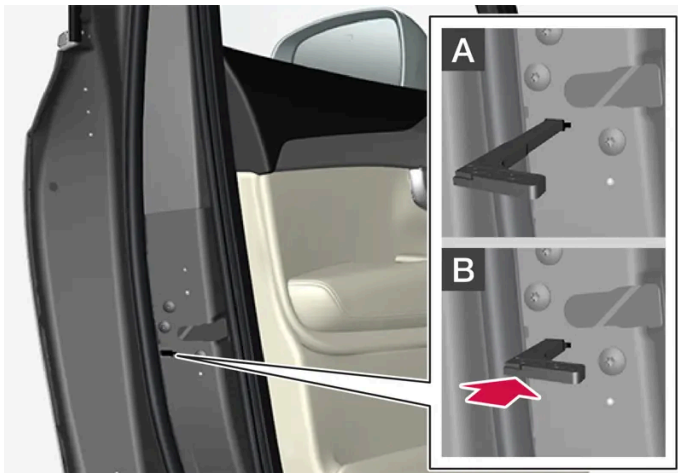

Trancagem manual das portas. Não confundir com o bloqueio para crianças.

1. Retire a parte destacável da chave com os botões.
2. Insira a parte destacável da chave no orifício do comutador do fecho.
3. Pressione a chave até atingir o fundo – cerca de 12 mm (0,5 polegadas).

A A porta pode ser aberta tanto pelo exterior como pelo interior.

B A porta está bloqueada contra a abertura pelo exterior. Para regressar ao modo A é necessário abrir o puxador interior da porta.

i Nota

- O comutador do fecho de cada porta tranca apenas a porta em questão - não todas as portas.
- Uma porta traseira manualmente trancada cujo bloqueio para crianças também esteja ativado não pode ser aberta pelo seu exterior ou interior. A destrancagem pode ser realizada com os botões da chave, o botão do fecho centralizado, o sistema de trancagem sem chave* ou através da aplicação Volvo Cars.

^[1] Aplicável para automóveis com volante à direita ou à esquerda.

* Opção/acessório.

9.1.13. Alcance da chave

Para que a chave funcione corretamente é necessário que se encontre a uma determinada distância do automóvel.

Ao utilizar os botões da chave

As funções comandadas pela pressão nos botões têm um alcance de 20 metros (65 pés) em relação ao automóvel.

Se o automóvel não reagir a uma pressão no botão - aproxime-se e tente de novo.

Com utilização sem chave *



A superfície assinalada na ilustração indica as áreas cobertas pelas antenas do sistema.

Na utilização sem chave é necessário que se encontre uma chave até uma distância de cerca de 1 a 1,5 metros (3 a 5 pés) em relação às portas ou porta-bagagens do automóvel.

***i* Nota**

As funções da chave podem ser perturbadas por ondas rádio, edifícios, condições topográficas, etc. O automóvel pode ser sempre trancado/destrancado com a parte destacável da chave.

* Opção/acessório.

9.1.14. Homologação do sistema de comando à distância





A homologação do sistema do comando à distância do automóvel pode ser consultada nas seguintes tabelas.

Sistema de trancagem de arranque sem chave (Passive Start) e







trancagem/destrancagem sem chave (Passive Entry*)









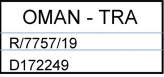

Rotulagem CEM do sistema de comando à distância. Para números de homologação complementares, ver as tabelas seguintes:

País/Zona	Homologação	
Argentina	CNC ID: C-14771	
Brasil	MT-3245/2015	 0589-15-6830  (01) 0 7897843840961
Europa	A Delphi Deutschland GmbH, 42367 Wuppertal declara que este VO3-134TRX está em conformidade com as características essenciais e restantes determinações relevantes constantes na diretiva 2014/53/EU (RED).	
Emiratos Árabes Unidos	ER37847/15 DA0062437/11	
Indonésia	Nomor: 38301/SDPPI/2015	
Jordânia	TRC/LPD/2014/250	
Malásia	RAAT/37A/1215/S(15-5198)	
México	IFETEL: RLVDEVO15-0396	
Namíbia	TA-2016-02	 Communications Regulatory Authority of Namibia
Rússia		
Sérvia	P1614120100	
África do Sul	TA-2014-1868	

comando à distância





País/Zona	Homologação	
Europa	A Huf Hülsbeck & Fürst GmbH & Co. KG declara que este tipo de equipamento rádio HUF8423MS está em conformidade com a diretiva 2014/53/EU. Banda de frequência: 433,92 MHz Potência de emissão máxima emitida: 10 mW Fabricante: Huf Hülsbeck & Fürst GmbH & Co. KG, Steeger Str. 17, 42551 Velbert, Germany	
Argentina		Ver imagem, tabela abaixo.
Brasil	Anatel: 06768-19-06643 Modelo: HUF8423MS Este equipamento opera em caráter secundário isto é não tem direito a proteção contra interferência prejudicial, mesmo de estações do mesmo tipo, e não pode causar interferência a sistemas operando em caráter primário.	
Filipinas	ESD-1919938C	 NTC Type Approved No.: ESD-1919938C
Emiratos Árabes Unidos		 TRA REGISTERED No: ER72465/19 DEALER No: DA36976/14
Gana	NCA Approved: ZRO-M8-7E3-138	
Indonésia ^[1]	Sertifikat Nomor: 65073/SDPPI/2019 PLG ID: 8093	
CU (Customs Union) Cazaquistão, Rússia		
Marrocos	AGREE PAR L'ANRT MAROC Numéro d'agrément: MR 20402 ANRT 2019 Date d'agrément: 10/07/2019	
Moldávia		 024



País/Zona	Homologação	
Nigéria	Connection and use of this communication equipment is permitted by the Nigerian Communications Commission	
Omã		
Paraguai	HUF8423MS	
Sérvia		
Singapura	Complies with IMDA Standards DA103787	
África do Sul	TA-2019/772	
Taiwan	<p>????????????????????</p> <p>????????????????????</p> <p>.1</p> <p>??</p> <ul style="list-style-type: none"> ?? <p>.2</p> <p>??</p> <ul style="list-style-type: none"> ?? ?? <p>??</p> <ul style="list-style-type: none"> ?????? 	
Ucrânia	.Справжнім Huf Hülsbeck & Fürst GmbH & Co KG заявляє, що тип радіобладнання відповідає Технічному[HUF8423MS] регламенту радіобладнання; повний текст -декларації про відповідність доступний на веб :сайті за такою адресою Робоча частота: 433,92 ГГц	
Vietname		
Bielorrússia		
Zâmbia		



H-23694

Key Tag

País/Zona	Homologação	
Europa	A Huf Hülsbeck & Fürst GmbH & Co. KG declara que este tipo de equipamento rádio HUF8432MS está em conformidade com a diretiva 2014/53/EU. Banda de frequência: 433,92 MHz Potência de emissão máxima emitida: 10 mW Fabricante: Huf Hülsbeck & Fürst GmbH & Co. KG, Steeger Str. 17, 42551 Velbert, Germany	
Argentina		Ver imagem, tabela abaixo.
Brasil	Anatel: 04362-16-06643 Modelo: HUF8432MS Este equipo opera em caráter secundário isto é não tem direito a proteção contra interferência prejudicial, mesmo de estações do mesmo tipo, e não pode causar interferência a sistemas operando em caráter primário.	
Gana	NCA Approved: ZRO-M8-7E3-139	
Filipinas	ESD-1919939C	
Emiratos Árabes Unidos		<div style="border: 1px solid black; padding: 5px; text-align: center;"> TRA REGISTERED No: ER72467/19 DEALER No: DA36976/14 </div>
CU (Customs Union) Cazaquistão, Rússia		
Indonésia ^[1]	Sertifikat Nomor: 65072/SDPPI/2019 PLG ID: 8093	

País/Zona	Homologação	
Ucrânia	.Справжнім Huf Hülsbeck & Fürst GmbH & Co KG заявляє, що тип радіобладнання відповідає Технічному[HUF8432MS] регламенту радіобладнання; повний текст -декларації про відповідність доступний на веб :сайті за такою адресою Робоча частота: 433,92 ГГц	
Vietname		 ICT
Bielorrússia		
Zâmbia		 ZMB/ZICTA/TA/2019/7/121

Argentina



H-23695

* Opção/acessório.

[1] Aplicável apenas à Indonésia.

9.1.15. Localização das antenas do sistema de arranque e trancagem

A antena do sistema de arranque sem chave e as antenas do sistema de trancagem sem chave* estão incorporadas no automóvel.

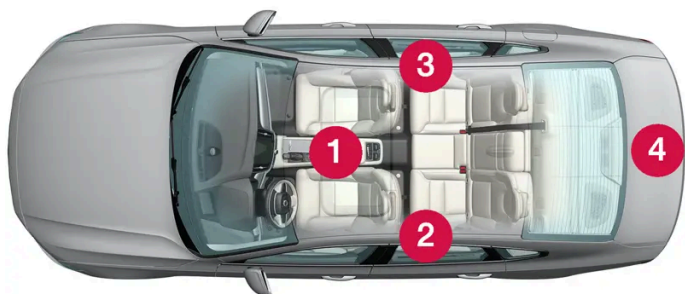

Localização das antenas:

- 1 Sob o suporte para copos na parte dianteira da consola de túnel
- 2 Na secção superior dianteira da porta traseira esquerda ^[1]
- 3 Na secção superior dianteira da porta traseira direita ^[1]
- 4 No compartimento da carga ^[1]



Aviso

As pessoas com pacemaker implantado devem manter uma distância de pelo menos 22 cm (9 polegadas) em relação às antenas para evitar interferências entre o pacemaker e o sistema de chave.

* Opção/acessório.

^[1] Apenas em automóvel equipado com trancagem e destrancagem sem chave*.

9.1.16. Posições de ignição

O sistema elétrico do automóvel pode ser colocado em diferentes níveis/posições e, deste modo, disponibilizar diferentes funções.

Para possibilitar a utilização de uma quantidade limitada de funções com o motor desligado, o sistema elétrico do automóvel pode ser colocado em três níveis diferentes – **0**, **I** e **II**. O manual de instruções descreve de modo sistemático estes níveis com a designação "posições de ignição".

A seguinte tabela indica quais as funções que estão disponíveis em cada posição de ignição:

Nível	Funções
0	<ul style="list-style-type: none"> Acende-se o totalizador do conta-quilómetros, relógio e indicador de temperatura ^[1]. Os bancos de comando elétrico* podem ser ajustados. O mostrador central é iniciado e pode ser utilizado ^[1]. O sistema interativo (Infotainment) pode ser utilizado ^[1]. <p>Nesta posição as funções são temporizadas e desligam-se automaticamente após um breve período de tempo.</p>
I	<ul style="list-style-type: none"> Teto panorâmico, vidros elétricos, tomada elétrica 12 V no habitáculo, Bluetooth, navegação, telefone, ventilador do habitáculo e limpa para-brisas podem ser utilizados. Os bancos de comando elétrico podem ser ajustados. A tomada elétrica 12 V* no compartimento da bagagem pode ser utilizada. <p>Nesta posição de ignição a utilização de corrente elétrica consome a bateria.</p>
II	<ul style="list-style-type: none"> Acendem-se os faróis. As lâmpadas de aviso/indicação acendem-se durante 5 segundos. Vários sistemas são activados. No entanto, o aquecimento elétrico das almofadas dos bancos e do vidro traseiro apenas pode ser ativado após o arranque do automóvel. <p>Esta posição de ignição consome muita corrente elétrica da bateria e deve ser evitada!</p>

^[1] Também se ativam quando as portas são abertas.

* Opção/acessório.

9.1.17. Selecionar posição de ignição

O sistema elétrico do automóvel pode ser colocado em diferentes níveis/posições e, deste modo, disponibilizar diferentes funções.

Seleccionar posição de ignição



Disco de arranque na consola de túnel.

- Posição de ignição 0** – Destranque o automóvel e guarde a chave no interior do automóvel.

i Nota

Para aceder ao nível I ou II **sem** arrancar o motor – **não** pressione o pedal do travão quando selecionar estas posições de ignição.

- **Posição de ignição I** – Rode o disco de arranque no sentido dos ponteiros do relógio e solte o disco. O comando regressa automaticamente à posição original.
- **Posição de ignição II** – Rode o disco de arranque no sentido dos ponteiros do relógio e mantenha o disco durante cerca de 5 segundos. De seguida, liberte o disco selector que retoma automaticamente a posição inicial.
- **De volta para a posição de ignição 0** – Para regressar à posição de ignição 0 a partir da posição I ou II – Rode o disco de arranque no sentido dos ponteiros do relógio e solte o seletor. O comando regressa automaticamente à posição original.

9.2. Trancagem e destrancagem

9.2.1. Trancagem e destrancagem sem chave

9.2.1.1. Abrir o porta-bagagens com movimento do pé*

O porta-bagagens pode ser aberto com um movimento do pé* por baixo do pára-choques traseiro. Esta função facilita quando as mãos estão ocupadas.



O sensor encontra-se do lado esquerdo do para-choques.

É necessário que uma das chaves se encontre no âmbito de alcance atrás do automóvel, a cerca de 1 metro (3 pés), para que seja possível a ativação. O mesmo se aplica quando o automóvel está destrancado.

Abrir o porta-bagagens com movimento do pé

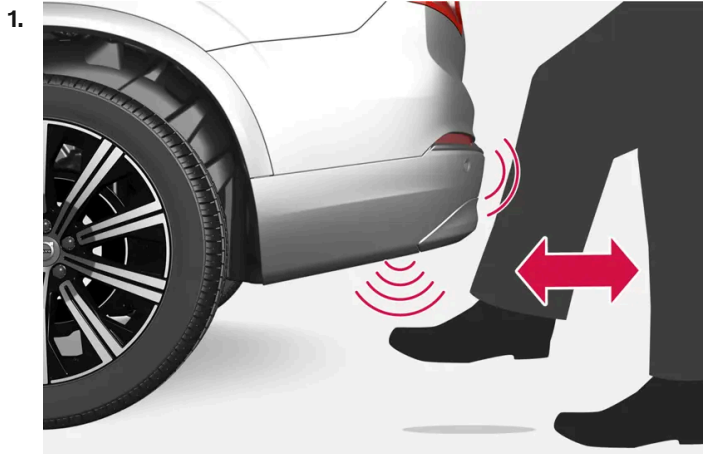

Movimento do pé na zona de ativação do sensor.

Exerça com o pé **um** movimento para a frente sob o lado esquerdo do para-choques traseiro. Não se deve tocar no para-choques. Depois dê um passo para trás.

> Ouve-se um breve sinal sonoro e o porta-bagagens abre-se/fecha-se.

Se vários feitos vários movimento de pé sem que haja uma chave ao alcance, a função é desativada por algum tempo.

Não mantenha o pé sob o carro durante o movimento. Nesse caso a ativação pode falhar.

O porta-bagagens fecha-se pressionando manualmente para baixo.

Nota

Tenha atenção ao facto de o sistema poder ser ativado em lavagem automática quando a chave está dentro do alcance.

* Opção/acessório.

9.2.1.2. Localização das antenas do sistema de arranque e trancagem

A antena do sistema de arranque sem chave e as antenas do sistema de trancagem sem chave* estão incorporadas no automóvel.

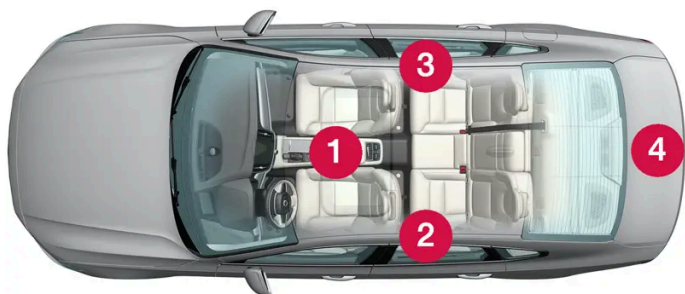

Localização das antenas:

- 1 Sob o suporte para copos na parte dianteira da consola de túnel
- 2 Na secção superior dianteira da porta traseira esquerda^[1]
- 3 Na secção superior dianteira da porta traseira direita^[1]
- 4 No compartimento da carga^[1]



Aviso

As pessoas com pacemaker implantado devem manter uma distância de pelo menos 22 cm (9 polegadas) em relação às antenas para evitar interferências entre o pacemaker e o sistema de chave.

* Opção/acessório.

^[1] Apenas em automóvel equipado com trancagem e destrancagem sem chave*.

9.2.1.3. Trancagem e destrancagem sem chave com superfície sensível ao toque *

Com a função trancagem e destrancagem sem chave basta que uma chave se encontre num bolso ou mala do utilizador. O automóvel é trancado ou destrancado através de uma superfície sensível ao toque no puxador da porta.

Superfícies sensíveis ao toque

Puxador da porta

No lado exterior do puxador existe uma reentrância para trancagem e no lado interior existe uma superfície sensível ao toque para destrancagem.

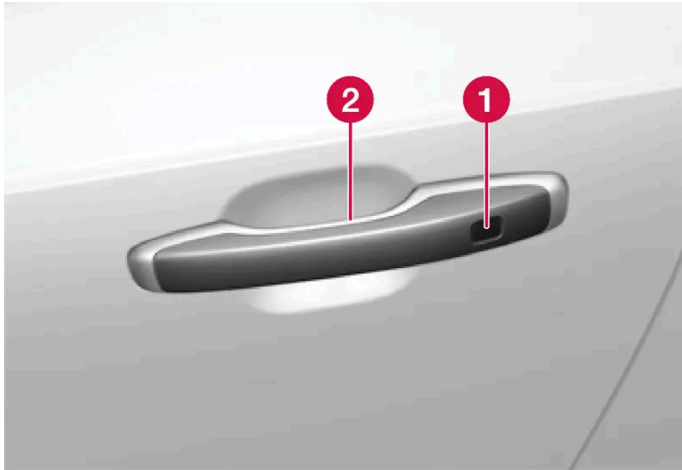

- 1 Reentrância sensível ao toque para trancagem
- 2 Superfície sensível ao toque para destrancagem

i Nota

É importante que seja ativada apenas uma superfície sensível ao toque de cada vez. Se o puxador for agarrado em simultâneo com a superfície de contacto existe o risco de comando duplo. Isto significa que a atividade solicitada (trancagem/destrancagem) não seja realizada, ou seja realizada com atraso.

Puxador do porta-bagagens

O puxador do porta-bagagens possui uma placa de pressão de borracha que se destina apenas à destrancagem.

i Nota

Tenha atenção para o sistema não ser ativado durante a lavagem do carro, se a chave estiver próxima.

* Opção/acessório.

9.2.1.4. Trancar e destrancar sem chave *

Com a trancagem e destrancagem sem chave basta tocar na superfície sensível ao toque no puxador da porta para trancar ou destrancar o automóvel.

i Nota

É necessário que uma das chaves do automóvel se encontre dentro do alcance para que a trancagem e destrancagem funcione.

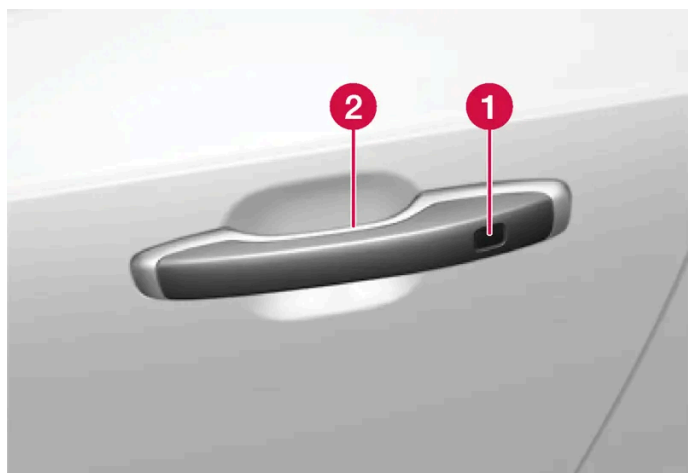

- 1 Reentrância sensível ao toque para trancagem
- 2 Superfície sensível ao toque para destrancagem

i Nota

Tenha atenção para o sistema não ser ativado durante a lavagem do carro, se a chave estiver próxima.

Trancar sem chave

Para trancar o automóvel é necessário que todas as portas laterais estejam fechadas. O porta-bagagens pode estar aberto ao trancar com o puxador das portas laterais.

1. Toque na superfície assinalada na parte mais atrás de um dos puxadores das portas após as portas terem sido fechadas.
- > O indicador de trancagem no tablier confirma a trancagem começando a piscar.

Para fechar todos os vidros laterais e o teto panorâmico* em simultâneo - encoste o dedo à reentrância sensível ao toque e segure no lado de fora do puxador da porta até todos os vidros laterais e o teto panorâmico fecharem.

Trancar quando o porta-bagagens está aberto

Se o automóvel tiver sido trancado com o porta-bagagens aberta, assegure-se de que a chave não fica no interior do compartimento da carga ao fechar o porta-bagagens.

 **Nota**

Se a chave for detetada no interior do automóvel o porta-bagagens não tranca quando é fechado.

Destrançar sem chave

1. Agarre um puxador da porta ou pressione ligeiramente a placa de pressão de borracha sob o puxador do porta-bagagens para destrancar.
- > O indicador de trancagem no tablier confirma que o automóvel está destrancado parando de piscar.

Retrancagem automática

Se nenhuma das portas ou o porta-bagagens forem abertos no espaço de 2 minutos após a destrancagem, todos serão retranscados automaticamente. Esta função diminui o risco de o automóvel ser deixado destrancado inadvertidamente.

* Opção/acessório.

9.2.1.5. Configurações da destrancagem sem chave*

É possível escolher as portas a destrancar com a destrancagem sem chave.

Para alterar a configuração:

1. Pressione em **Configurações** na vista de topo do mostrador central.
2. Pressione **My Car** → **Trancagem** → **Destran sem chave**
3. Selecione a opção:
 - **Todas as portas** – destranca todas as portas em simultâneo.
 - **Porta única** – destranca a porta selecionada.

* Opção/acessório.

9.2.1.6. Destrancar o porta-bagagens sem chave*

Com a trancagem e destrancagem sem chave basta pressionar ligeiramente a placa de pressão revestida a borracha sob o puxador do porta-bagagens para destrancar.

Nota

É necessário que uma das chaves do automóvel se encontre dentro do alcance atrás do automóvel para que a destrancagem funcione.

O porta-bagagens mantém-se fechado através de uma fechadura eléctrica.

Para abrir:

1. Pressione ligeiramente na placa de pressão revestida a borracha sob o puxador do porta-bagagens.
> O fecho é libertado.
2. Levante o puxador exterior para abrir o porta-bagagens.

Importante

- Manuseie cuidadosamente a placa revestida a borracha para não danificar os seus contactos eléctricos. A ativação exige uma força mínima.
- Ao levantar não exerça força na placa revestida a borracha – levante no puxador.

Também é possível abrir o porta-bagagens utilizando um movimento de pontapé* sob o para-choques traseiro, ver capítulo separado.

Aviso

Não conduza com a tampa do compartimento de bagagem aberta. Gases nocivos podem penetrar no automóvel pela tampa do compartimento de bagagem.

* Opção/acessório.

9.2.2. Chaves

As chaves do automóvel trancam e destrancam o automóvel. O automóvel pode ser arrancado quando se encontra na uma chave na parte dianteira do habitáculo.



Os tipos de chaves disponíveis são a chave standard, a chave sem botões (Key Tag)* e a Care Key.^[1]

A chave standard e a Care Key estão equipadas com botões. Posteriormente podem ser encomendadas mais chaves do que as incluídas de série. No automóvel equipado com trancagem e destrancagem sem chave* pode-se adquirir como acessório uma chave mais pequena, simples e sem botões (Key Tag).

Para arrancar o automóvel é necessário que se encontre uma chave na parte dianteira do habitáculo.

Em automóveis equipados com trancagem e destrancagem sem chave (Passive Entry)* a chave pode encontrar-se em qualquer local do automóvel para que este possa ser arrancado.

As chaves podem ser associadas a diferentes perfis do condutor para memorizar as configurações pessoais do automóvel. A Care Key está associada a um perfil do condutor específico que é mais limitado.

 **Aviso**

A chave contém uma pilha tipo botão. Mantenha as pilhas novas e usadas fora do alcance das crianças. Em caso de ingestão, as baterias podem provocar ferimentos graves.

Perante a presença de danos, por ex.: se a tampa da pilha não fechar devidamente, o produto não deve ser utilizado. Mantenha os produtos danificados fora do alcance das crianças.

Botões da chave



A chave tem quatro botões – um no lado esquerdo e três no lado direito.

 **Trancagem** - Com uma pressão no botão trancam-se as portas, o porta-bagagens e a tampa do depósito, enquanto o alarme* é ativado em simultâneo.

Uma longa pressão fecha todas as janelas e o teto panorâmico*.

Uma longa pressão fecha todas as janelas e o teto de abrir*.

 **Destrancagem** – Com uma pressão no botão destrancam-se as portas, o porta-bagagens e a tampa do depósito, enquanto o alarme é desativado em simultâneo.

Uma longa pressão abre todas as janelas em simultâneo. Esta operação pode ser utilizada para, por exemplo, arejar rapidamente um automóvel quente.

 **Porta-bagagens** - Destranca e desactiva o alarme apenas no porta-bagagens. O porta-bagagens abre-se mecanicamente, por pressão de mola, com uma pressão longa.

 **Função pânico** - Utiliza-se para chamar a atenção em caso de emergência. Os piscas e a buzina do automóvel são ativados se o botão for pressionado durante pelo menos 3 segundos, ou pressionado duas vezes no espaço de 3 segundos. A função pode ser desactivada com o mesmo botão, depois de ter estado activa durante pelo menos 5 segundos. Caso contrário desactiva-se automaticamente passados 3 minutos.

 **Aviso**

Ao deixar alguém no interior do automóvel, assegure-se que os vidros elétricos e o teto panorâmico* ficam sem corrente levando consigo a chave ao sair do automóvel.

i Nota

Uma chave que fique trancada no automóvel é inativada temporariamente e não pode ser utilizada até que o automóvel seja destrancado com uma outra chave válida. Também é desativada a função trancagem total.

Chave sem botões (Key Tag)*

Pode-se encomendar como acessório uma chave sem botões em automóveis equipados com a função trancagem e destrancagem sem chave. O arranque e a trancagem e destrancagem sem chave funcionam do mesmo modo que numa chave standard. A chave é à prova de água até uma profundidade de aproximadamente 10 metros (30 pés) por um período de até 60 minutos. Esta não tem parte da chave destacável e a bateria não pode ser substituída.

Chave limitada Care Key

Uma Care Key permite impor uma limitação à velocidade do automóvel quando a chave é utilizada. A limitação foi pensada para o automóvel ser utilizado de modo seguro, por ex.: em caso de empréstimo.

Se a chave ativa for removida do automóvel



Se a chave for removida do automóvel quando o motor está funcionamento aparece a mensagem de aviso **Chave não encontrada** Removido do carro no mostrador do condutor em simultâneo com uma advertência sonora quando se fecha a última porta.

A mensagem desaparece quando a chave é devolvida ao automóvel seguida de uma pressão no botão **O** do teclado direito do volante ou quando se fecham todas as portas.

Perturbações

As funções da chave para arranque sem chave e trancagem e destrancagem sem chave* podem ser perturbadas por campos eletromagnéticos e bloqueios.

i Nota

Evite guardar as chaves do automóvel junto a objetos metálicos ou eletrónicos (por ex.: telemóveis, tablets, computadores portáteis ou carregadores). Mantenha uma distância de pelo menos 10-15 cm (4-6 polegadas).

Se as perturbações persistirem – utilize a parte da chave destacável para destrancar. Coloque depois a chave no leitor de recurso no porta-canecas para desarmar o alarme e poder arrancar o automóvel.

i Nota

Quando a chave é lida pelo leitor de recurso assegure-se de que o porta-canecas não tem outras chaves de automóvel nem objetos metálicos ou eletrónicos (por ex.: telemóveis, tablets, computadores portáteis ou carregadores). Estes objetos podem perturbar a função.

* Opção/acessório.

[1] A imagem é ilustrativa - os elementos podem variar consoante o modelo de automóvel.

O conteúdo deste manual representa o estado do manual do utilizador no momento da impressão e pode não ser totalmente válido em momentos futuros. Para mais informações, consulte a primeira página para a declaração de responsabilidade completa.

9.2.3. Trancar e destrancar com os botões da chave

A trancagem e destrancagem de todas as portas, do porta-bagagens e da tampa do depósito pode ser efetuada em simultâneo com os botões da chave.

Trancar com os botões da chave



A imagem é ilustrativa.

1. Pressione o botão  para trancar o automóvel.

Para que a sequência de trancagem possa ser ativada é necessário que a porta do condutor esteja fechada^[1]. Se alguma das restantes portas ou o porta-bagagens estiver aberta, esta é trancada e armada com o alarme* quando for fechada. O sensor de movimentos do alarme* é ativado quando todas as portas e o porta-bagagens estão fechadas e trancadas.

Nota

Uma chave que fique trancada no automóvel é inativada temporariamente e não pode ser utilizada até que o automóvel seja destrancado com uma outra chave válida. Também é desativada a função trancagem total.

Trancar quando o porta-bagagens está aberto

Nota

Se o automóvel for trancado com o porta-bagagens aberto, assegure-se de que a chave não fica no compartimento da carga quando o porta-bagagens fechar^[2].

Destrancar com os botões da chave

O conteúdo deste manual representa o estado do manual do utilizador no momento da impressão e pode não ser totalmente válido em momentos futuros. Para mais informações, consulte a primeira página para a declaração de responsabilidade completa.

1. Pressione o botão  para destrancar o automóvel.

Retrancagem automática

Se nenhuma das portas ou o porta-bagagens forem abertos no espaço de 2 minutos após a destrancagem, todos serão retrancados automaticamente. Esta função diminui o risco de o automóvel ser deixado destrancado inadvertidamente.

Se a chave não funcionar

Se a trancagem ou destrancagem com a chave não funcionar, isso pode dever-se a baterias gastas – tranque ou destranque a porta do condutor com a parte da chave destacável.

* Opção/acessório.

- [1] Se o automóvel estiver equipado com trancagem/destrancagem* sem chave todas as portas laterais devem estar fechadas.
- [2] Se o automóvel estiver equipado com trancagem/destrancagem sem chave* e a chave for detetada no interior do automóvel o porta-bagagens não tranca quando é fechado.

9.2.4. Configurações da destrancagem

É possível alterar a configuração da destrancagem com o botão da chave. Todas as portas podem ser destrancadas premindo o botão uma vez ou então apenas a porta do condutor premindo uma vez e as restantes portas premindo duas vezes.

As configurações efetuadas aqui afetam também a destrancagem centralizada através do puxador de abertura do interior.

1. Pressione em **Configurações** na vista de topo do mostrador central.
2. Pressione **My Car** → **Trancagem** → **Destrancamento remoto e interior**.
3. Selecione a opção:
 - **Todas as portas** – destranca todas as portas em simultâneo.
 - **Porta única** – destranca a porta do condutor. Para destrancar todas as portas é necessário pressionar duas vezes no botão de destrancagem da chave.

9.2.5. Destrancar o porta-bagagens com pressão no botão

A chave tem um botão para destrancagem apenas do porta-bagagens.

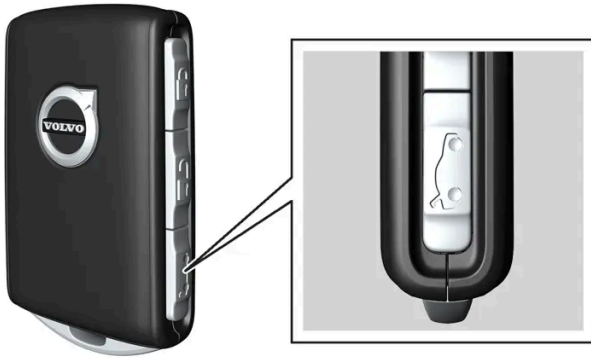

1. Pressione o botão  da chave.

> O porta-bagagens destranca, mas permanece fechado.

As portas laterais continuam trancadas com o alarme ativado*. O indicador de fecho e de alarme no tablier apaga-se para informar que nem todo o automóvel está trancado.

Se o porta-bagagens não for aberto no espaço de 2 minutos, é trancado novamente e o alarme é reativado.

* Opção/acessório.

9.2.6. Trancar e destrancar com a parte da chave destacável

A parte destacável da chave pode ser usada para destrancar uma das portas do carro pelo lado de fora, se - por exemplo, a bateria da chave se extinguir.

Destrancar com a parte da chave

i Nota

Quando a porta é destrancada com a parte da chave e aberta, o alarme dispara. O alarme tem de ser desativado manualmente – aconselha-se a leitura do capítulo antes de abrir o automóvel.

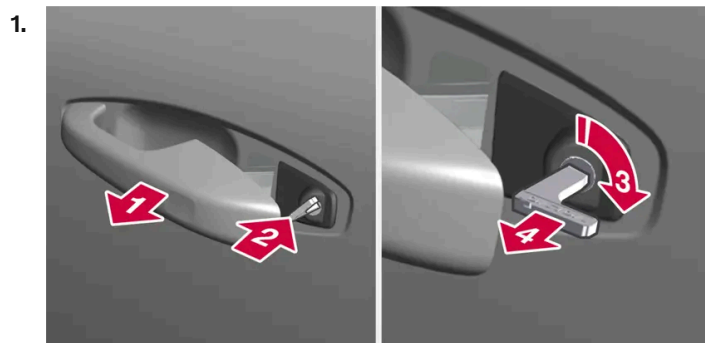

Vire o puxador da porta dianteira para o lado esquerdo até a posição extrema.^[1]

> O orifício da chave fica então visível no puxador.



Insira a chave.



Rode 45 graus no sentido dos ponteiros do relógio de modo a que a chave aponte para trás.



Rode novamente a chave 45 graus para a posição inicial e retire-a.

> A porta pode ser aberta com o puxador.

Trancar com a parte da chave

A porta dianteira esquerda pode ser trancada com a parte destacável da chave.

As outras portas possuem um comutador de fecho na extremidade que deve ser pressionado com a parte destacável da chave. Depois disso, ficam mecanicamente trancadas/bloqueadas sem que possam ser abertas pelo lado de fora, mas podem ser abertas por dentro.

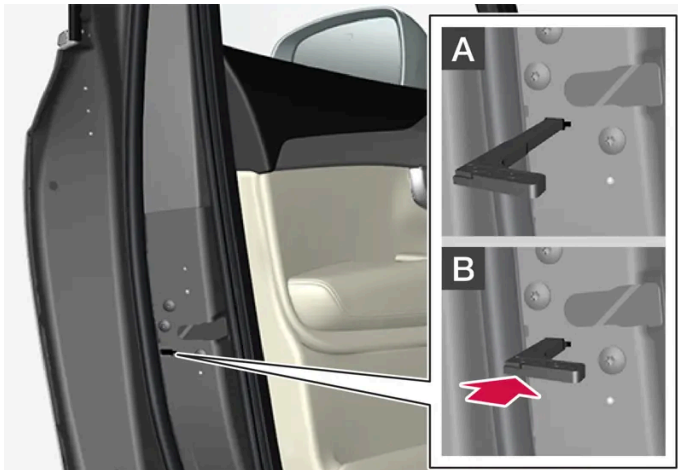

Trancagem manual das portas. Não confundir com o bloqueio para crianças.

1. Retire a parte destacável da chave com os botões.
2. Insira a parte destacável da chave no orifício do comutador do fecho.
3. Pressione a chave até atingir o fundo – cerca de 12 mm (0,5 polegadas).

A A porta pode ser aberta tanto pelo exterior como pelo interior.

B A porta está bloqueada contra a abertura pelo exterior. Para regressar ao modo A é necessário abrir o puxador interior da porta.

i Nota

- O comutador do fecho de cada porta tranca apenas a porta em questão - não todas as portas.
- Uma porta traseira manualmente trancada cujo bloqueio para crianças também esteja ativado não pode ser aberta pelo seu exterior ou interior. A destrancagem pode ser realizada com os botões da chave, o botão do fecho centralizado, o sistema de trancagem sem chave* ou através da aplicação Volvo Cars.

^[1] Aplicável para automóveis com volante à direita ou à esquerda.

* Opção/acessório.

9.2.7. Trancagem automática na condução

Quando o automóvel inicia a marcha as portas e o porta-bagagens trancam-se automaticamente por razões de segurança.

O conteúdo deste manual representa o estado do manual do utilizador no momento da impressão e pode não ser totalmente válido em momentos futuros. Para mais informações, consulte a primeira página para a declaração de responsabilidade completa.

As portas continuam a poder ser abertas a partir do interior durante a trancagem automática na condução. Dependendo das configurações de trancagem, são trancadas todas as portas ou apenas a porta que é aberta.

 **Nota**

Para evitar a abertura de uma porta traseira a partir do interior do automóvel é necessária a utilização do bloqueio para crianças.

A trancagem automática na condução pode ser desligada ou desativada no mostrador central:

1. Prima **Configurações** na vista de topo.
2. Pressione **My Car** → **Trancagem**.
3. Selecione **Trancamento auto das portas ao conduzir** para desligar ou ativar a função.

 **Nota**

Em caso de colisão, o automóvel destranca todas as portas por razões de segurança. Isto acontece apenas se algum dos sistemas de segurança ativar.

9.2.8. Trancagem total*

Modo de trancagem total significa que todos os puxadores e manípulos de abertura do carro são desligados quando é trancado por fora. Nem os puxadores e manípulos internos nem os externos podem abrir o carro até que seja destrancado novamente.

 **Aviso**

Não tranque o automóvel a partir do exterior com pessoas no interior do mesmo. Modo de trancagem total significa que o carro não pode ser destrancado nem aberto por dentro.

A trancagem total é ativada ao trancar com o botão de trancagem da chave ou com trancagem sem chave*, e atua com um diferimento de cerca de 10 segundos após a trancagem das portas. Se for aberta uma porta no período de atraso a sequência é interrompida e o alarme é desactivado.

O automóvel apenas pode ser destrancado com a chave, através de destrancagem sem chave* ou com a aplicação Volvo Cars* quando a trancagem total está ativada.

A porta dianteira esquerda também pode ser destrancada com a parte da chave destacável. Se o automóvel for destrancado com a parte destacável da chave o alarme dispara.

* Opção/acessório.

9.2.9. Trancar e destrancar a partir do interior do automóvel

As portas e o porta-bagagens podem ser trancadas e destrancadas com o comando do fecho centralizado das portas dianteiras.

Fecho centralizado



Botão para trancagem e destrancagem da porta dianteira com luz indicadora.

Destrancar com botão na porta dianteira

1. Pressione o botão  para destrancar todas as portas laterais e o porta-bagagens em simultâneo.

Método de destrancagem alternativo



Puxador de abertura para destrancagem alternativa da porta lateral^[1].

1. Puxe um dos puxadores de abertura das portas laterais e solte.
- > Dependendo das configurações da destrancagem, são destrancadas todas as portas ou apenas a porta selecionada.

Trancar com botão na porta dianteira

1. Pressione o botão  - ambas as portas dianteiras devem estar fechadas.
- > Todas as portas e o porta-bagagens estão trancadas.

Trancar com botão na porta traseira *



Botão para trancagem na porta traseira com luz indicadora.

Os botões de trancagem das portas traseiras trancam a respetiva porta traseira.

Destrancar a porta traseira

1. Puxe o puxador de abertura.
- > A porta traseira fica destrancada e aberta ^[2].

^[1] A imagem é ilustrativa - os elementos podem variar consoante o modelo de automóvel.

* Opção/acessório.

^[2] Desde que o bloqueio para crianças esteja ativado.

9.2.10. Destrancar o porta-bagagens a partir do interior do automóvel

O porta-bagagens pode ser destrancado por dentro usando o botão ao lado do volante no painel de instrumentos.



1. Pressione o botão  do painel de instrumentos.
- > O porta-bagagens destranca-se e pode ser aberto pelo lado de fora.

9.2.11. Trancagem de serviço *

A função trancagem de serviço limita o acesso a determinados espaços no automóvel, mesmo com o acesso à chave. Esta permite o armazenamento pessoal quando o automóvel ou a sua chave é entregue para, por exemplo, serviço ou estacionamento em hotel.

Quando a trancagem de privacidade está ativada não se pode abrir o porta-bagagens e as costas do banco traseiro ficam bloqueadas na posição subida.



O botão da trancagem de serviço encontra-se na vista de função do mostrador central. Aparece o estado presente **Tranc priv desbloq** ou **Tranc prov bloq**.

* Opção/acessório.

9.2.12. Ativar e desativar a trancagem de serviço*

A trancagem de serviço é ativada com o botão de função no mostrador central e um código PIN de escolha livre.

Nota

Para que a função trancagem de privacidade possa ser activada é necessário que o automóvel esteja no mínimo na posição de ignição I.

A trancagem de serviço tem dois códigos:

- É criado um código de segurança na primeira utilização da função.
- É selecionado um novo código PIN sempre que a função é ativada.

Indicar o código de segurança antes da primeira utilização

É necessário indicar um código de segurança quando a função é utilizada pela primeira vez. Este pode ser posteriormente utilizado para desativar a trancagem de serviço quando se esquece ou perde o código PIN. O código de segurança funciona como um código PUK para todos os eventuais códigos PIN gerados para a função trancagem de serviço.

Guarde o código de segurança num local seguro.

Para criar um código de segurança:

1. Pressione o botão da trancagem de serviço na vista de função.

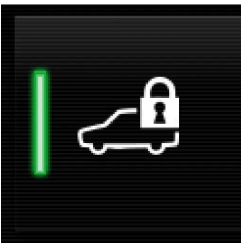

- > Aparece uma janela popup.
2. Indique o código de segurança desejado e pressione em **Confirmar**.
- > O código de segurança é guardado. A função trancagem de serviço pode agora ser ativada.

Activar a trancagem de serviço

Nota

O banco traseiro tem de estar na posição vertical na ativação da trancagem de serviço para ser bloqueado.

1. Pressione o botão da trancagem de serviço na vista de função.

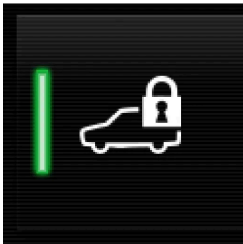

- > Aparece uma janela popup.
2. Indique o código a utilizar para destrancar o porta-bagagens e o banco traseiro após a trancagem e pressione em **Confirmar**.
- > O porta-bagagens e o banco traseiro são trancados. A confirmação da trancagem é efetuada por uma indicação verde no botão na vista de função.

Desactivar a trancagem de serviço

1. Pressione o botão da trancagem de serviço na vista de função.

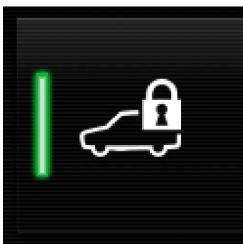

- > Aparece uma janela popup.
2. introduza o código utilizado na trancagem e pressione **Confirmar**.
- > O porta-bagagens e o banco traseiro são destrancados. A confirmação da destrancagem é efetuada pelo desaparecimento da indicação verde no botão na vista de função.

Esquecimento do código PIN

Em caso de esquecimento do código PIN ou se o for inserido um código PIN incorreto mais do que três vezes, o código de segurança pode ser utilizado para desativar a trancagem de serviço.

Se o automóvel for destrancado através da aplicação Volvo On Call* a trancagem de serviço é automaticamente desativada.

Esquecimento do código de segurança

Em caso de esquecimento também do código de segurança, contacte um concessionário autorizado Volvo para obter ajuda na desativação da trancagem de serviço.

* Opção/acessório.

9.2.13. Trancar e destrancar

O automóvel pode ser aberto, trancado e destrancado de várias formas.

As alternativas são:

- com os botões da chave
- com a parte da chave destacável (caso a bateria da chave esteja gasta)
- sem chave* (o automóvel deteta uma chave dentro do alcance)
- a partir do interior do automóvel com o comando do fecho das portas
- com a aplicação Volvo Cars*
- destrancagem à distância com Volvo On Call*
- trancagem automática quando o automóvel está em marcha.

Nota

Em caso de colisão, o automóvel destranca todas as portas por razões de segurança. Isto acontece apenas se algum dos sistemas de segurança ativar.

* Opção/acessório.

9.2.14. Ativar e desativar o bloqueio para crianças

O bloqueio para crianças impede que as portas traseiras possam ser abertas a partir do interior. Com o bloqueio para crianças elétrico impede também que os vidros elétricos possam ser acionados a partir do banco traseiro.

O bloqueio para crianças pode ser manual ou elétrico*.

Bloqueio para crianças manual

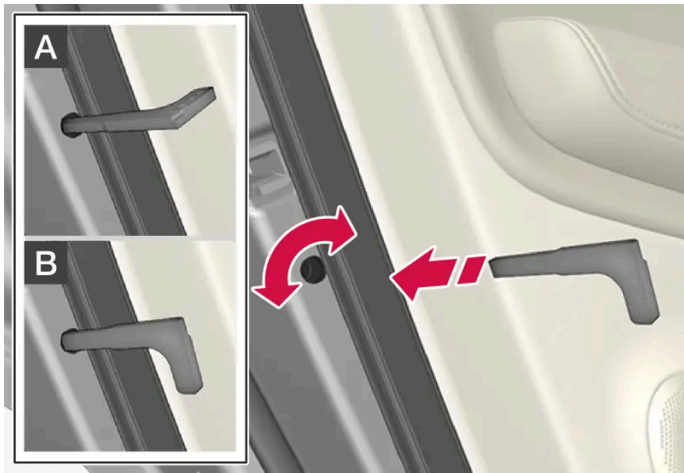

Bloqueio para crianças manual. Não confundir com o fecho manual da porta.

1. Utilize a parte destacável da chave para rodar o disco seletor.

A A porta está bloqueada contra a abertura pelo interior.

B A porta pode ser aberta pelo exterior e pelo interior.

i Nota

- O fecho rotativo de cada porta tranca apenas a porta em questão - não ambas as portas traseiras.
- Não existe bloqueio manual em automóveis equipados com bloqueio elétrico para crianças.

Bloqueio para crianças elétrico *

O bloqueio para crianças elétrico pode ser ativado e desativado em todas as posições de ignição superiores a **0**. A ativação e desativação pode ser feita até 2 minutos após se ter desligado o automóvel, desde que nenhuma porta tenha sido aberta.



Botão para ativação e desativação.

Bloqueio para crianças traseiro ativado

Quando a lâmpada no botão está acesa o bloqueio para crianças encontra-se ativado.

Se o bloqueio para crianças estiver ativado quando o automóvel for desligado, permanece ativado na próxima vez que o automóvel for arrancado.



- As portas traseiras não podem ser abertas a partir do interior.
- Os vidros elétricos traseiros apenas podem ser acionados a partir da porta do condutor.

Bloqueio para crianças traseiro desativado

Quando a lâmpada no botão está apagada o bloqueio para crianças encontra-se inativado.

- As portas traseiras podem ser abertas a partir do interior e os vidros elétricos podem ser acionados a partir do banco traseiro.

Símbolos e mensagens

Símbolo	Mensagem	Significado
	Bloqueio tras. crianças Activado	O bloqueio para crianças está ativado.
	Bloqueio tras. crianças Desactivado	O bloqueio para crianças está desativado.

* Opção/acessório.

9.2.15. Indicador de trancagem

O automóvel indica quando tranca ou destranca. A forma de indicação depende das configurações da indicação de trancagem e dos retrovisores laterais.

Indicação exterior

Trancagem

- Os piscas de emergência do automóvel indicam a trancagem piscando uma vez, enquanto acontece o rebatimento dos retrovisores exteriores^[1].

Destrancagem

- Os piscas de emergência do automóvel indicam a destrancagem piscando duas vezes, enquanto acontece a abertura dos retrovisores exteriores^[1].

Todas as portas, o porta-bagagens e o capô devem estar fechados para que surja a indicação de automóvel trancado. Se a trancagem for efetuada com apenas a porta do condutor fechada^[2], a trancagem é efetuada, mas a indicação de trancagem com os

piscas de emergência surge apenas quando todas as portas, o porta-bagagens e o capô estiverem fechados.

Indicador de trancagem e de alarme no tablier

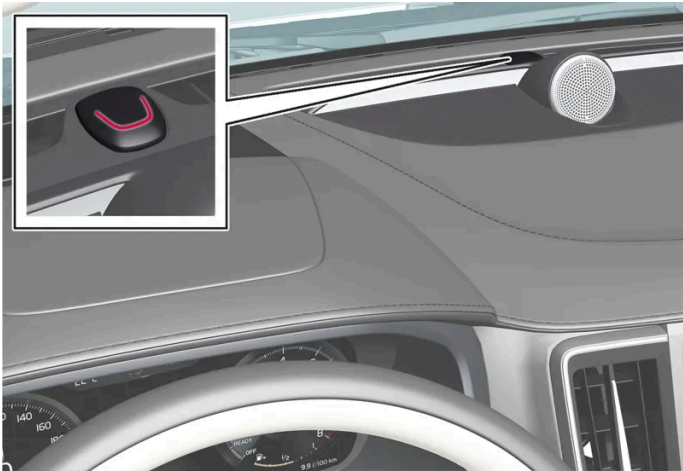

O indicador de trancagem e de alarme apresenta o estado de trancagem:

- Um pisca longo indica trancagem.
- Piscas breves indicam que o automóvel está trancado.
- Piscas rápidos após a desativação do alarme* indicam que o alarme foi disparado.

Indicação nos botões de trancagem

Porta dianteira



Botões dos fechos com luz indicadora nas portas dianteiras.

A luz indicadora acesa nos botões dos fechos das portas dianteiras indica que todas as portas estão trancadas. Se alguma das portas for aberta apaga-se a lâmpada em ambas as portas.



Botão de trancagem com luz indicadora nas portas traseiras.

A luz indicadora acesa no botão de trancagem da porta indica que a porta está trancada. Se alguma porta for destrancada apaga-se a sua lâmpada enquanto as restantes permanecem acesas.

Restantes indicações

As funções iluminação de segurança e luz de aproximação também podem ser ativadas na trancagem e destrancagem.

A abertura e recolha dos espelhos retrovisores também pode ser utilizada como meio auxiliar para indicação da trancagem/destrancagem.

[1] Apenas automóvel com retrovisores elétricos rebatíveis.

* Opção/acessório.

[2] Não é possível com a trancagem sem chave*.

9.2.16. Configuração da indicação de trancagem

No menu de configurações do mostrador central pode selecionar a forma de visualizar se o carro está trancado ou destrancado.

Diferentes tipos de resposta a trancagem do veículo

1. Pressione em **Configurações** na vista de topo do mostrador central.
2. Pressione **My Car** → **Trancagem**.
3. Pressione em **Feedback visual de trancamento** para selecionar quando o automóvel deve emitir uma resposta visível:
 - **Trancar**
 - **Destrancar**

- Ambos

Ou desligue a função assinalando **Desligado**.

Rebatimento automático dos retrovisores* ao efetuar a trancagem

1. Pressione em **Configurações** na vista de topo do mostrador central.
2. Pressione **My Car** → **Espelhos e conforto**.
3. Selecione **Rebatimento de espelho no trancamento** para ativar ou desligar a função.

* Opção/acessório.

9.3. Alarme

9.3.1. Alarme*

O alarme avisa com sinais sonoros e luminosos quando alguém sem uma chave válida penetra no automóvel ou manipula a bateria ou a sirene de alarme.

Indicador de alarme

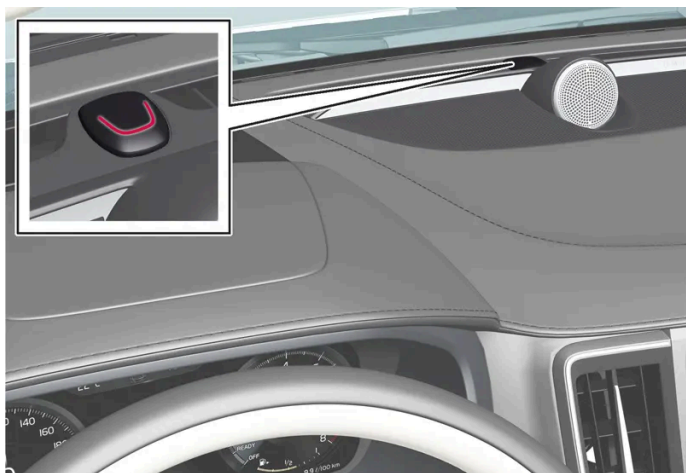

Um LED vermelho no tablier mostra o estado do sistema de alarme:

- O LED apagado - o alarme está desativado.
- O LED pisca uma vez em cada dois segundos - o alarme está ativado.
- O LED pisca rapidamente após a desativação do alarme num máximo de 30 segundos ou até que seja ativada a posição de ignição I – o alarme foi disparado.

Um alarme ativado dispara se:

- uma porta, o capô ou o porta-bagagens forem abertos ^[1]
- for detetado um movimento no habitáculo (se equipado com o sensor de movimentos*)
- o automóvel for levantado ou rebocado (se equipado com um sensor de inclinação*)
- a bateria for desconectada
- a sirene for desligada.

Sinais de alarme

Quando o alarme é disparado, acontece o seguinte:

- Uma sirene soa durante 30 segundos ou até o alarme ser desligado.
- Os piscas de emergência piscam durante 5 minutos ou até que o alarme seja desligado.

Se a causa para a ativação do alarme não for tratada o ciclo de alarme repete-se no máximo 10 vezes ^[1].

Sensores de movimento e inclinação*

Os sensores de movimento e inclinação reagem aos movimentos no interior do automóvel ^[2] por ex.: às quebras de vidros ou à tentativa de reboque do automóvel.

Para evitar que o alarme dispare inadvertidamente:

- Feche todas as janelas ao deixar o automóvel.
- Feche o teto panorâmico.
- Se for utilizado o sistema de climatização – oriente as correntes de ar de modo a não apontarem para cima no habitáculo.

Também é possível reduzir o nível de alarme no mostrador central.

Símbolos e mensagens

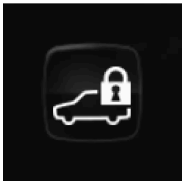
Símbolo	Mensagem	Significado
	Falha sistema alarme Serviço necessário	Contacte uma oficina - recomenda-se uma oficina autorizada Volvo.

i Nota

Não tente reparar ou alterar pessoalmente componentes do sistema de alarme. Qualquer uma destas tentativas pode afectar as condições do seguro.

* Opção/acessório.

[1] Aplicável em alguns mercados.

[2] Também são registadas correntes de ar do sistema de climatização.

9.3.2. Ativar e desativar o alarme *

O alarme é ativado quando o automóvel é trancado e desativado quando o automóvel é destrancado. Também é possível desativar o alarme sem uma chave funcional.

Ativar e desativar o alarme

O alarme é ativado quando o automóvel é trancado e desativado quando o automóvel é destrancado.

i Nota

Não é possível trancar o automóvel se ativar o alarme. Se o automóvel for estacionado num, por exemplo, ferryboat, deverá ser utilizada a função nível de alarme reduzido.

Desativar o alarme sem chave funcional

O automóvel pode ser destrancado e o alarme desarmado mesmo que a chave não funcione, por ex.: quando a bateria da mesma se esgota.

1. Abra a porta do condutor com a parte da chave destacável.

> O alarme é disparado.



Coloque a chave no símbolo da chave no leitor de recurso que se encontra no porta-canecas da consola de túnel.

3. Rode o disco de arranque no sentido dos ponteiros do relógio e solte.

> O alarme é desactivado.

Desligar o alarme gerado

1. Pressione o botão de destrancagem da chave ou selecione a posição de ignição I rodando o disco seletor no sentido dos ponteiros do relógio, libertando de seguida.

* Opção/acessório.

9.3.3. Nível de alarme reduzido *

O nível de alarme reduzido desativa determinados tipos de sensores de alarme para que o alarme não seja ativado incorretamente, por ex.: ao viajar em ferryboat.

Os sensores de movimento e inclinação do alarme são temporariamente desligados quando o nível de alarme reduzido está ativado. Nessa situação o alarme não reage a movimentos no interior do automóvel.

O nível de alarme reduzido é desligado após cada utilização, sendo necessária depois nova ativação.

Ativar nível de alarme reduzido

1. Pressione o botão **Protecção reduzida** na vista de função do mostrador central.

> A função está ativa enquanto o automóvel é conduzido, sendo necessária depois nova ativação.

* Opção/acessório.

10. Apoio ao condutor

10.1. Funções do controla da velocidade

10.1.1. Controlo da velocidade

10.1.1.1. Controlo da velocidade

O controlo da velocidade (CC ^[1]) auxilia o condutor a manter uma velocidade uniforme, o que pode permitir uma condução relaxante em autoestradas e em longas retas de estradas nacionais com fluxo de trânsito regular.

Utilizar travagem com o motor em vez do travão convencional

O Controlo da velocidade regula a velocidade com acção de travagem mínima do travão convencional. Numa descida pode por vezes ser desejável rodar um pouco mais rápido e permitir que apenas o travão do motor reduza o aumento de velocidade. O condutor pode desligar temporariamente a acção do travão convencional do controlo da velocidade.

Para tal:

1. Pressione o pedal do acelerador até sensivelmente o meio do curso e volte a soltar o pedal.
- > O Controlo da velocidade desativa automaticamente a sua acção do travão convencional sendo a travagem assegurada apenas pela travagem com o motor.

Aviso

- A função é um apoio complementar ao condutor com o objetivo de melhorar a segurança de condução – no entanto, esta não pode gerir todas as situações de trânsito, meteorologia e estrada.
- Recomenda-se ao condutor a leitura de todos os capítulos desta função no manual de instruções para que conheça, por exemplo, as limitações do sistema que o condutor deve saber antes de utilizar a função.
- As funções de auxílio ao condutor não podem substituir a atenção e o discernimento do condutor, residindo sempre no condutor a responsabilidade pela condução do automóvel de modo seguro, com velocidade e distância adequadas em relação aos outros veículos, assim como o cumprimento de normas e regulamentos de trânsito.

10.1.1.2. Modo de espera do controlo da velocidade

O controlo da velocidade (CC [1]) pode ser desativado e colocado em modo de espera. Esta situação pode ocorrer automaticamente ou devido a acção do condutor.

O modo de espera significa que a função está seleccionada no mostrador do condutor, mas não está ativa. O símbolo no mostrador do condutor está apagado e o controlo da velocidade não regula a velocidade.

Modo de espera devido a acção do condutor

O controlo da velocidade adaptativo é desativado e colocado em modo de espera quando acontece uma das situações seguintes:

- O travão convencional é utilizado.
- O seletor de mudanças é deslocado para a posição **N**.
- O condutor mantém velocidade superior à memorizada durante mais de 1 minuto.

O condutor deve então controlar a velocidade.

Um aumento temporário da velocidade, por ex.: numa ultrapassagem, não afecta as definições - o automóvel regressa à última velocidade armazenada quando o pedal do acelerador é libertado.

Modo de espera automático

Um modo de espera automático pode, por exemplo, dever-se a uma das situações seguintes:

- As rodas perdem a aderência.
- A rotação do motor fica demasiado baixa/elevada.
- A temperatura dos travões fica demasiado elevada.
- A velocidade desce para menos de 30 km/h (20 mph).

O condutor deve então controlar a velocidade.

10.1.1.3. Ajustar a velocidade memorizada das funções de controlo da velocidade

É possível ajustar a velocidade guardada das funções limitação de velocidade, controlo da velocidade, controlo da velocidade adaptativo* e Pilot Assist*.

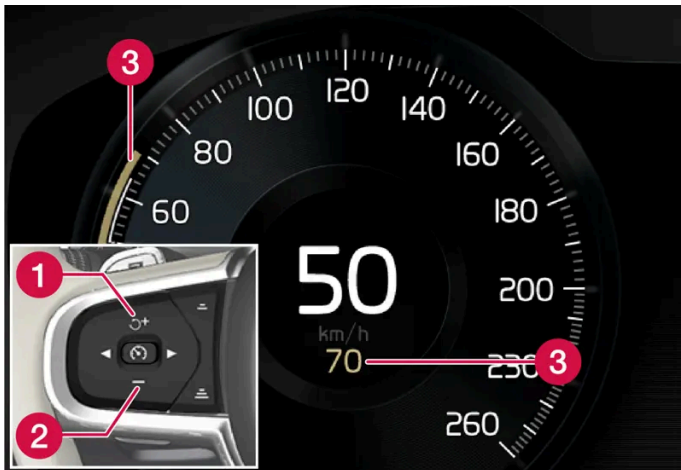

- 1 + : Aumenta a velocidade presente
- 2 - : Diminui a velocidade memorizada
- 3 Velocidade memorizada

1. Altere a velocidade com pressões breves nos botões do volante + (1) ou - (2) ou mantenha os mesmos pressionados.
 - Pressão **breve**: Cada pressão altera a velocidade em +/- 5 km/h (+/- 5 mph).
 - **Pressione e mantenha**: Solte o botão quando o indicador de velocidade (3) assinalar a velocidade desejada.
- > A última pressão no botão efetuada é memorizada.

Atuação com o pedal do acelerador

Se a velocidade for aumentada com o pedal do acelerador antes de se pressionar o botão do volante + (1), é a velocidade presente no momento da pressão no botão que é memorizada, desde que o condutor mantenha o pé no pedal do acelerador no momento da pressão no botão.

Um aumento temporário da velocidade, por ex.: numa ultrapassagem, não afecta as definições - o automóvel regressa à última velocidade armazenada quando o pedal do acelerador é libertado.

Velocidade possível

Transmissão automática

As funções de auxílio ao condutor podem seguir outro veículo desde o repouso até 180 km/h (112 mph).

O Pilot Assist pode proporcionar assistência de direção desde o quase repouso até 140 km/h (87 mph).

Note que a velocidade mínima programável é de 30 km/h (20 mph) – mesmo que o controlo da velocidade consiga acompanhar um outro veículo até o repouso, uma velocidade inferior a 30 km/h (20 mph) não pode ser seleccionada/memorizada.

* Opção/acessório.

10.1.2. Controlo da velocidade adaptativo

10.1.2.1. Controlo da velocidade adaptativo *

O controlo da velocidade adaptativo^[1] (ACC^[2]) pode ajudar o condutor a manter uma velocidade uniforme combinada com uma duração de passagem predefinida em relação ao veículo da frente.

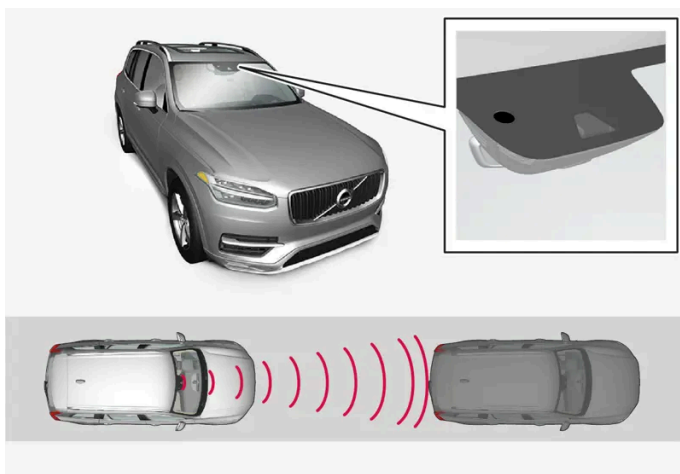

A unidade de câmara e de radar mede a distância ao veículo da frente.

Um controlo da velocidade adaptativo pode proporcionar uma sensação de condução mais relaxante nas viagens longas em autoestradas ou em estradas nacionais com longas retas e com trânsito fluido.

O condutor seleciona a velocidade desejada e a duração de passagem para o veículo da frente. Se a unidade de câmara e de radar detetar à frente do automóvel um veículo com velocidade mais lenta, a velocidade é automaticamente adaptada utilizando a duração de passagem predefinida ao veículo da frente. Quando a estrada está livre o automóvel regressa à velocidade seleccionada.

Se a função apoio nas curvas* estiver ativada também pode afetar a velocidade do automóvel.

O controlo da velocidade adaptativo procura:

- regular a velocidade de um modo suave. Em situações que exijam travagens bruscas o condutor deverá assumir a travagem. Esta situação aplica-se a grandes variações de velocidades ou quando o veículo da frente trava bruscamente. Devido às limitações da unidade de radar, podem surgir travagens inesperadas ou não suceder qualquer travagem.
- acompanhar o veículo da frente que se encontra na mesma faixa de rodagem com uma duração de passagem definida pelo condutor. Se a unidade de radar não detetar nenhum veículo à frente o automóvel mantém a velocidade memorizada pelo condutor. O mesmo acontece se a velocidade do veículo da frente aumentar e ultrapassar a velocidade memorizada.

Estrada com elevada inclinação e/ou com carga pesada

O conteúdo deste manual representa o estado do manual do utilizador no momento da impressão e pode não ser totalmente válido em momentos futuros. Para mais informações, consulte a primeira página para a declaração de responsabilidade completa.

Lembre-se que o controlo da velocidade adaptativo foi concebido para ser utilizado principalmente em estradas planas. A função tem dificuldades em manter a distância correta ao veículo da frente em descidas acentuadas – nestas situações tenha muita atenção e esteja sempre pronto a travar.

Não utilize o Controlo da velocidade adaptativo quando o automóvel tem carga pesada nem com um atrelado conectado ao automóvel.

 **Aviso**

- Este não é um sistema que evita colisões. O condutor é sempre o responsável e deve atuar se o sistema não detetar um veículo na frente.
- A função não trava da forma concebida perante pessoas, animais ou pequenos veículos, como por ex.: bicicletas e motociclos. Também não trava perante atrelados/reboques baixos, veículos ou objectos no sentido contrário, em marcha lenta ou parados.
- Não utilize a função em situações de trânsito exigentes, como por ex.: trânsito urbano, cruzamentos, pisos escorregadios com muita água ou soltos, queda intensa de chuva/neve, má visibilidade, estradas sinuosas e em acessos ou saídas de autoestradas.

 **Aviso**

- A função é um apoio complementar ao condutor com o objetivo de melhorar a segurança de condução – no entanto, esta não pode gerir todas as situações de trânsito, meteorologia e estrada.
- Recomenda-se ao condutor a leitura de todos os capítulos desta função no manual de instruções para que conheça, por exemplo, as limitações do sistema que o condutor deve saber antes de utilizar a função.
- As funções de auxílio ao condutor não podem substituir a atenção e o discernimento do condutor, residindo sempre no condutor a responsabilidade pela condução do automóvel de modo seguro, com velocidade e distância adequadas em relação aos outros veículos, assim como o cumprimento de normas e regulamentos de trânsito.

 **Nota**

A função utiliza as unidades de câmara e de radar do automóvel, que possuem determinadas limitações gerais.

 **Importante**

A manutenção dos componentes de auxílio ao condutor apenas pode ser efetuada numa oficina – recomendamos uma oficina autorizada Volvo.



* Opção/acessório.

[1] Dependendo do mercado, esta função pode ser standard ou opcional.

[2] Adaptive Cruise Control

10.1.2.2. Símbolos e mensagens do controlo da velocidade adaptativo *

Pode ser apresentada uma série de símbolos e mensagens relativas ao controlo da velocidade adaptativo ^[1] (ACC ^[2]). Seguem-se alguns exemplos.

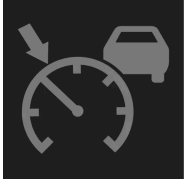
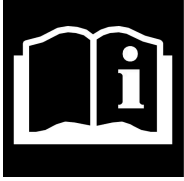
Símbolo	Mensagem	Significado
	O símbolo está iluminado	O automóvel mantém a velocidade memorizada.
	Adaptive Cruise Contr. Indisponível O símbolo está apagado	O Controlo da velocidade adaptativo está em modo de espera.
	Adaptive Cruise Contr. Serviço necessário O símbolo está apagado	O sistema não funciona do modo esperado. Deve-se contactar uma oficina - recomenda-se uma oficina autorizada Volvo.
	Sensor de pára-brisas Sensor bloqueado, ver Manual de instruções	Limpe o pára-brisas diante dos sensores do módulo de câmara e de radar.

Uma mensagem de texto pode ser apagada com uma breve pressão no botão , situado no centro da unidade de botões do lado direito do volante.

Se uma mensagem persistir, contacte uma oficina – recomenda-se uma oficina autorizada Volvo.

* Opção/acessório.

^[1] Dependendo do mercado, esta função pode ser standard ou opcional.

^[2] Adaptive Cruise Control

10.1.2.3. Modo de espera do controlo da velocidade adaptativo *

O controlo da velocidade adaptativo ^[1] (ACC ^[2]) pode ser desativado e colocado em modo de espera. Esta situação pode ocorrer automaticamente ou devido a ação do condutor.

O modo de espera significa que a função está selecionada no mostrador do condutor, mas não está ativa. Nesta situação, o controlo da velocidade adaptativo não controla a velocidade nem a distância em relação ao veículo da frente.

Modo de espera devido a acção do condutor

O controlo da velocidade adaptativo é desativado e colocado em modo de espera quando acontece uma das situações seguintes:

- O travão convencional é utilizado.
- O seletor de mudanças é deslocado para a posição **N**.
- O condutor mantém velocidade superior à memorizada durante mais de 1 minuto.

Um aumento temporário da velocidade, por ex.: numa ultrapassagem, não afecta as definições - o automóvel regressa à última velocidade armazenada quando o pedal do acelerador é libertado.



Aviso

- Com o Controlo de velocidade adaptativo em modo de espera o condutor tem de atuar e regular a velocidade e distância ao veículo da frente.
- Quando o controlo de velocidade adaptativo está em modo de espera e o automóvel aproxima-se em demasia do veículo da frente, o condutor pode ser avisado para a distância curta pela função aviso de distância*.

Modo de espera automático



Aviso

Com o modo de espera automático o condutor é alertado com um sinal sonoro e uma mensagem no mostrador do condutor.

- O condutor deve assumir o controlo da velocidade do automóvel, travar se necessário e manter uma distância segura em relação aos outros veículos.

Um modo de espera automático pode dever-se a uma das situações seguintes:

- Algum dos sistemas de que o controlo da velocidade adaptativo depende deixa de funcionar, por ex.: comando de estabilidade/antideslizamento (ESC^[3]).
- O condutor abre a porta.
- O condutor retira o cinto de segurança.
- A rotação do motor é demasiado baixa/elevada.
- Uma ou mais rodas perdem aderência à estrada.
- A temperatura dos travões é elevada.
- O travão de estacionamento é ativado.
- A unidade de câmara e de radar está coberta por, por exemplo, chuva intensa (lente da câmara/ondas do radar bloqueadas).
- A velocidade desce abaixo de 5 km/h (3 mph) e o ACC não consegue determinar se o veículo à frente é um veículo parado ou outro objeto, por ex.: uma lomba de limitação de velocidade.

- A velocidade desce abaixo de 5 km/h (3 mph) e o veículo à frente muda de direção de modo a que o ACC não possua um veículo para seguir.

* Opção/acessório.

[1] Dependendo do mercado, esta função pode ser standard ou opcional.

[2] Adaptive Cruise Control

[3] Electronic Stability Control

10.1.2.4. Travagem automática com funções de controlo da velocidade

Os auxílios ao condutor controlo da velocidade adaptativo* e Pilot Assist* possuem uma função de travagem especial para trânsito lento ou em repouso. Em algumas situações, o travão de estacionamento é aplicado para manter o automóvel imobilizado.

Função de travagem em filas de trânsito lentas ou em repouso

Em paragens breves, com marcha lenta em trânsito lento ou com paragens em semáforos, a condução é retomada automaticamente se a paragem não ultrapassar cerca de 3 segundos – se demorar mais tempo ao veículo da frente a retomar a marcha, a função de auxílio ao condutor é desligada e mantida em modo de espera com travagem automática.

1. A função é reativada de um dos seguintes modos:

- Pressione o botão .
- Pressione o pedal do acelerador.

> A função retoma o acompanhamento do veículo da frente se este começar a conduzir para a frente no espaço de cerca de 6 segundos.



Aviso

Pode verificar-se um aumento da velocidade significativo quando a velocidade é retomada com o botão .



Aviso

O auxílio ao condutor avisa apenas para obstáculos detetados pela sua unidade de radar – assim, um aviso pode ser emitido com algum atraso ou mesmo não ser emitido.

- Nunca aguarde por um aviso ou ação para travar.

 **Nota**

O auxílio ao condutor pode manter-se ativo com o veículo parado durante o máximo de 10 minutos – após este período é acionado o travão de estacionamento e a função é desconectada.

É necessário libertar o travão de estacionamento para que o auxílio ao condutor possa voltar a ser ativado.

Cessação da travagem automática

Em determinadas situações, o travão automático em repouso é interrompido e a função é colocada em modo de espera. Isto significa que os travões são libertados e o automóvel pode entrar em andamento - o condutor deve então atuar e travar para manter o automóvel imobilizado.

Pode acontecer numa das seguintes situações:

- O condutor coloca o pé no pedal do travão.
- O travão de estacionamento é aplicado.
- O seletor de mudanças é deslocado para a posição P, N ou R.
- O condutor coloca o controlo da velocidade adaptativo ou o Pilot Assist em modo de espera.

Activação automática do travão de estacionamento

O travão de estacionamento é aplicado se a função mantiver o automóvel imobilizado com o travão convencional e:

- O condutor abre a porta ou retira o cinto de segurança.
- A função manteve o automóvel parado por mais do que cerca de 10 minutos.
- Os travões sobreaquecem.
- O condutor desliga o motor.

* Opção/acessório.

10.1.2.5. Ajustar a velocidade memorizada das funções de controlo da velocidade

É possível ajustar a velocidade guardada das funções limitação de velocidade, controlo da velocidade, controlo da velocidade adaptativo* e Pilot Assist*.

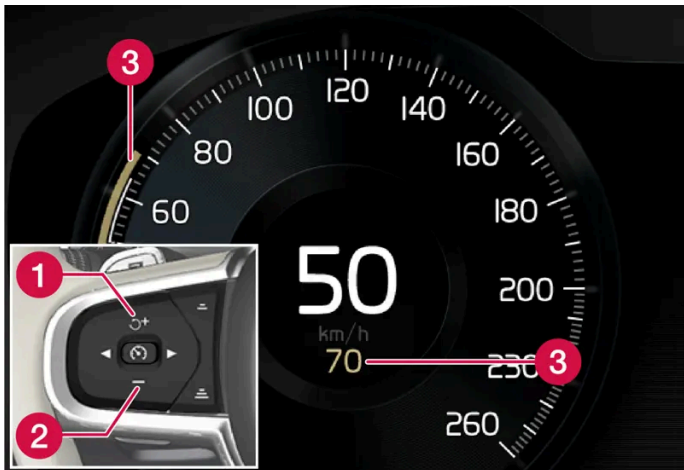

- 1 + : Aumenta a velocidade presente
- 2 - : Diminui a velocidade memorizada
- 3 Velocidade memorizada

1. Altere a velocidade com pressões breves nos botões do volante + (1) ou - (2) ou mantenha os mesmos pressionados.
 - Pressão **breve**: Cada pressão altera a velocidade em +/- 5 km/h (+/- 5 mph).
 - **Pressione e mantenha**: Solte o botão quando o indicador de velocidade (3) assinalar a velocidade desejada.
- > A última pressão no botão efetuada é memorizada.

Atuação com o pedal do acelerador

Se a velocidade for aumentada com o pedal do acelerador antes de se pressionar o botão do volante + (1), é a velocidade presente no momento da pressão no botão que é memorizada, desde que o condutor mantenha o pé no pedal do acelerador no momento da pressão no botão.

Um aumento temporário da velocidade, por ex.: numa ultrapassagem, não afecta as definições - o automóvel regressa à última velocidade armazenada quando o pedal do acelerador é libertado.

Velocidade possível

Transmissão automática

As funções de auxílio ao condutor podem seguir outro veículo desde o repouso até 180 km/h (112 mph).

O Pilot Assist pode proporcionar assistência de direção desde o quase repouso até 140 km/h (87 mph).

Note que a velocidade mínima programável é de 30 km/h (20 mph) – mesmo que o controlo da velocidade consiga acompanhar um outro veículo até o repouso, uma velocidade inferior a 30 km/h (20 mph) não pode ser seleccionada/memorizada.

* Opção/acessório.

10.1.2.6. Mudança de objetivo com funções de controlo da velocidade

Os auxílios ao condutor controlo da velocidade adaptativo* e Pilot Assist* possuem no conjunto uma caixa de velocidades automática com uma mudança de objetivo em diferentes velocidades.

Mudança de objectivo

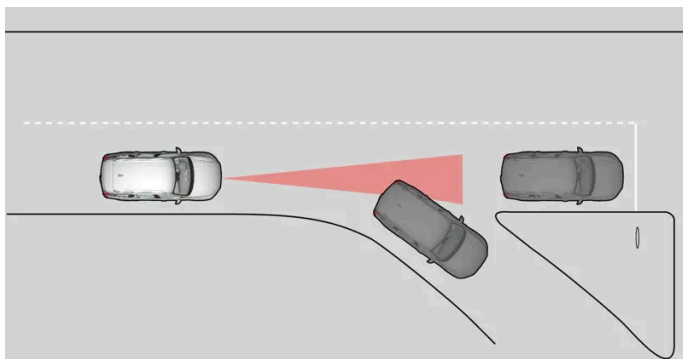

Se o veículo objectivo da frente mudar rapidamente de direcção pode existir trânsito parado à frente.

Quando os auxílios ao condutor seguem um outro veículo com velocidade **inferior** a 30 km/h (20 mph) e muda de veículo objectivo para um veículo parado – os auxílios ao condutor procedem à travagem em relação ao veículo parado.



Aviso

Quando o auxílio ao condutor segue um outro veículo com velocidade **superior** a cerca de 30 km/h (20 mph) e muda de veículo alvo - de um veículo em movimento para um em repouso – o auxílio ao condutor **ignora** o veículo em repouso e acelera para a velocidade memorizada.

- O condutor deve então actuar e travar.

Modo de espera automático perante mudança de objectivo

Os auxílios ao condutor são desativados e colocados em modo de espera:

- quando a velocidade desce abaixo de 5 km/h (3 mph) e os auxílios ao condutor não conseguem determinar se o objetivo é um veículo parado ou um outro objeto, por ex.: uma lomba de limitação de velocidade.
- quando velocidade desce abaixo de 5 km/h (3 mph) e o veículo à frente muda de direcção de modo a que os auxílios ao condutor não possuam um veículo para seguir.

* Opção/acessório.

10.1.2.7. Ajustar a duração de passagem ao veículo da frente

É possível determinar a duração de passagem em relação ao veículo da frente a manter pelas funções controlo da velocidade adaptativo*, Pilot Assist* e distância de aviso*.

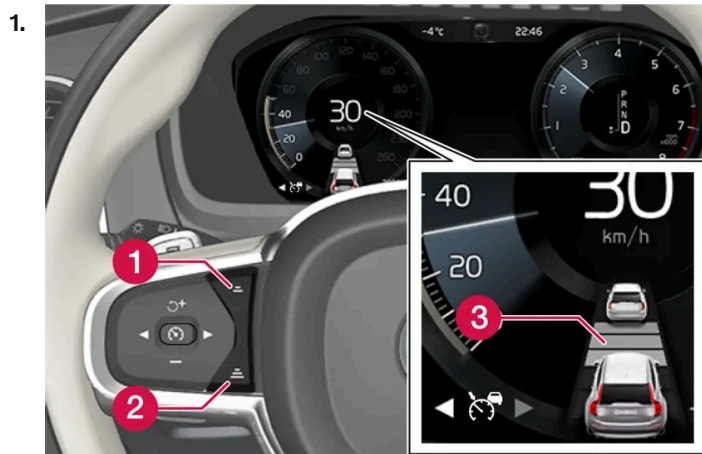

Comando da duração de passagem.

- 1 Diminuir duração de passagem
- 2 Aumentar duração de passagem
- 3 Indicação de distância

Pressione o botão (1) ou (2) para reduzir ou aumentar a duração de passagem.

> A indicação de distância (3) apresenta a duração de passagem presente.

No mostrador do condutor podem ser seleccionados e exibidos diferentes durações de passagem para o veículo da frente através de 1-5 linhas horizontais - quanto maior o número de linhas maior é a duração de passagem ao veículo da frente. Uma linha corresponde a cerca de 1 segundo em relação ao veículo da frente, 5 linhas correspondem a cerca de 3 segundos.

Para que se possa seguir o veículo da frente de modo suave e confortável, o controlo da velocidade adaptativo permite variações perceptíveis do intervalo de tempo em certas situações. A baixas velocidades, quando a distância é curta, o controlo da velocidade adaptativo aumenta ligeiramente o intervalo de tempo.

 **Nota**

Quando o símbolo no mostrador do condutor apresentar um automóvel e um volante, o Pilot Assist encontra-se a seguir um veículo na frente com uma duração de passagem predefinida.

Quando é exibido apenas um volante, não existe qualquer veículo à frente a uma distância razoável.

 **Nota**

Quando o símbolo no mostrador do condutor exibe dois automóveis, o controlo da velocidade adaptativo segue o veículo da frente com uma duração de passagem pré-definida.

Quando é exibido apenas um automóvel, não existe qualquer veículo à frente a uma distância razoável.

 **Nota**

- Quanto maior é a velocidade, maior é distância em metros calculada para uma distância programada.
- Utilize a distância programada de acordo com a legislação aplicável.
- Se o auxílio ao condutor parecer não reagir com um aumento da velocidade na ativação, a causa pode dever-se ao facto de a duração de passagem em relação ao veículo da frente ser mais curta do que a duração de passagem predefinida.

 **Aviso**

- Utilize apenas durações de passagem adequadas à situação de trânsito presente.
- O condutor deve saber que as durações de passagens curtas proporcionam um tempo limitado de reação e de ação perante a ocorrência de uma situação de trânsito imprevista.

* Opção/acessório.

10.1.2.8. Aviso das funções do controlo da velocidade perante risco de colisão

O sistema de auxílio ao condutor controlo da velocidade adaptativo* e o Pilot Assist* podem alertar o condutor quando a distância ao veículo da frente diminui drasticamente num curto período de tempo.

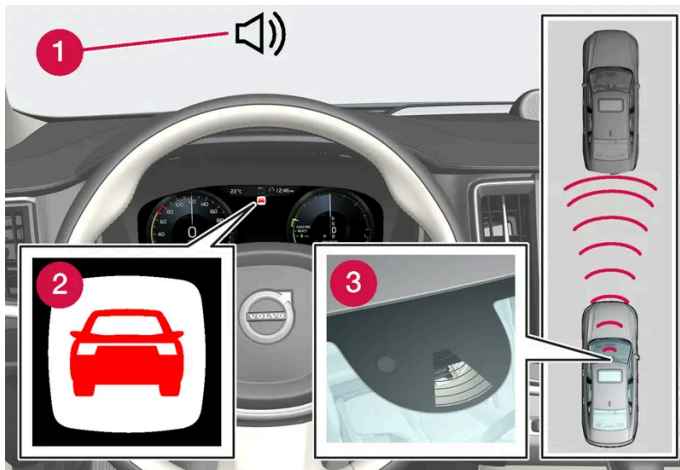

Som e símbolo do aviso de colisão

- 1 Sinal sonoro perante risco de colisão
- 2 Símbolo de aviso perante risco de colisão
- 3 Medição de distância com unidades de câmara e de radar

O controlo da velocidade adaptativo e o Pilot Assist utilizam cerca de 40 % da capacidade do travão convencional. Se o automóvel necessitar de uma travagem superior àquela que o auxílio ao condutor permite e o condutor não o fizer, é ativada a luz de aviso e o som de aviso para alertar o condutor para uma intervenção imediata.



Aviso

O sistema de auxílio ao condutor avisa apenas para veículos detetados pela sua unidade de radar – assim, um aviso pode ser emitido com algum atraso ou mesmo não ser emitido. Nunca aguarde por um aviso para travar.



Símbolo do aviso de colisão no para-brisas

Em automóvel equipado com head-up-display*, o aviso aparece no para-brisas com um símbolo a piscar.

 **Nota**

Os sinais de aviso visuais no para-brisas podem ser difíceis de detetar com luz solar forte, reflexos, contrastes luminosos extremos, utilização de óculos de sol ou quando o condutor não tem o olhar direcionado para a frente.

* Opção/acessório.

10.1.3. Pilot Assist

10.1.3.1. Travagem automática com funções de controlo da velocidade

Os auxílios ao condutor controlo da velocidade adaptativo* e Pilot Assist* possuem uma função de travagem especial para trânsito lento ou em repouso. Em algumas situações, o travão de estacionamento é aplicado para manter o automóvel imobilizado.

Função de travagem em filas de trânsito lentas ou em repouso

Em paragens breves, com marcha lenta em trânsito lento ou com paragens em semáforos, a condução é retomada automaticamente se a paragem não ultrapassar cerca de 3 segundos – se demorar mais tempo ao veículo da frente a retomar a marcha, a função de auxílio ao condutor é desligada e mantida em modo de espera com travagem automática.

1. A função é reativada de um dos seguintes modos:

- Pressione o botão .
- Pressione o pedal do acelerador.

> A função retoma o acompanhamento do veículo da frente se este começar a conduzir para a frente no espaço de cerca de 6 segundos.

 **Aviso**

Pode verificar-se um aumento da velocidade significativo quando a velocidade é retomada com o botão .



Aviso

O auxílio ao condutor avisa apenas para obstáculos detetados pela sua unidade de radar – assim, um aviso pode ser emitido com algum atraso ou mesmo não ser emitido.

- Nunca aguarde por um aviso ou ação para travar.



Nota

O auxílio ao condutor pode manter-se ativo com o veículo parado durante o máximo de 10 minutos – após este período é acionado o travão de estacionamento e a função é desconectada.

É necessário libertar o travão de estacionamento para que o auxílio ao condutor possa voltar a ser ativado.

Cessação da travagem automática

Em determinadas situações, o travão automático em repouso é interrompido e a função é colocada em modo de espera. Isto significa que os travões são libertados e o automóvel pode entrar em andamento - o condutor deve então atuar e travar para manter o automóvel imobilizado.

Pode acontecer numa das seguintes situações:

- O condutor coloca o pé no pedal do travão.
- O travão de estacionamento é aplicado.
- O seletor de mudanças é deslocado para a posição P, N ou R.
- O condutor coloca o controlo da velocidade adaptativo ou o Pilot Assist em modo de espera.

Activação automática do travão de estacionamento

O travão de estacionamento é aplicado se a função mantiver o automóvel imobilizado com o travão convencional e:

- O condutor abre a porta ou retira o cinto de segurança.
- A função manteve o automóvel parado por mais do que cerca de 10 minutos.
- Os travões sobreaquecem.
- O condutor desliga o motor.

* Opção/acessório.

10.1.3.2. Ajustar a velocidade memorizada das funções de controlo da velocidade

É possível ajustar a velocidade guardada das funções limitação de velocidade, controlo da velocidade, controlo da velocidade adaptativo* e Pilot Assist*.

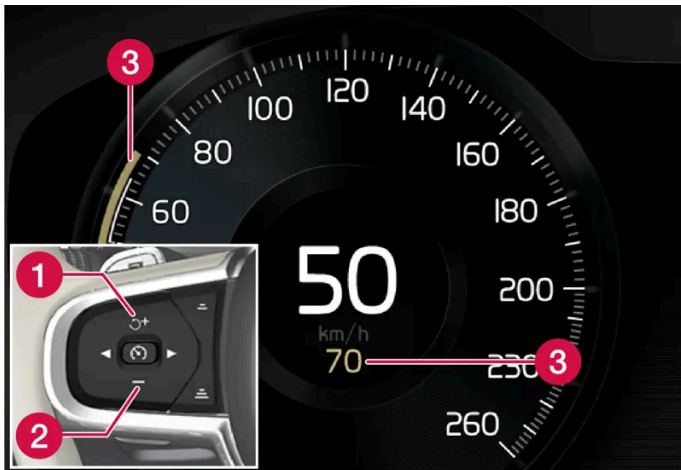

- 1 + : Aumenta a velocidade presente
- 2 - : Diminui a velocidade memorizada
- 3 Velocidade memorizada

1. Altere a velocidade com pressões breves nos botões do volante + (1) ou - (2) ou mantenha os mesmos pressionados.
 - Pressão **breve**: Cada pressão altera a velocidade em +/- 5 km/h (+/- 5 mph).
 - **Pressione e mantenha**: Solte o botão quando o indicador de velocidade (3) assinalar a velocidade desejada.
- > A última pressão no botão efetuada é memorizada.

Atuação com o pedal do acelerador

Se a velocidade for aumentada com o pedal do acelerador antes de se pressionar o botão do volante + (1), é a velocidade presente no momento da pressão no botão que é memorizada, desde que o condutor mantenha o pé no pedal do acelerador no momento da pressão no botão.

Um aumento temporário da velocidade, por ex.: numa ultrapassagem, não afecta as definições - o automóvel regressa à última velocidade armazenada quando o pedal do acelerador é libertado.

Velocidade possível

Transmissão automática

As funções de auxílio ao condutor podem seguir outro veículo desde o repouso até 180 km/h (112 mph).

O Pilot Assist pode proporcionar assistência de direção desde o quase repouso até 140 km/h (87 mph).

Note que a velocidade mínima programável é de 30 km/h (20 mph) – mesmo que o controlo da velocidade consiga acompanhar um outro veículo até o repouso, uma velocidade inferior a 30 km/h (20 mph) não pode ser seleccionada/memorizada.

* Opção/acessório.

10.1.3.3. Mudança de objetivo com funções de controlo da velocidade

Os auxílios ao condutor controlo da velocidade adaptativo* e Pilot Assist* possuem no conjunto uma caixa de velocidades automática com uma mudança de objetivo em diferentes velocidades.

Mudança de objectivo

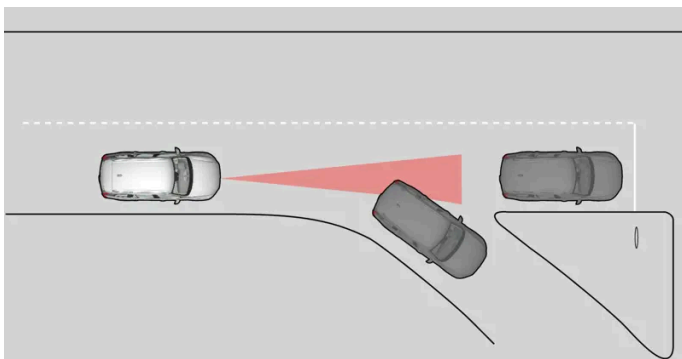

Se o veículo objectivo da frente mudar rapidamente de direcção pode existir trânsito parado à frente.

Quando os auxílios ao condutor seguem um outro veículo com velocidade **inferior** a 30 km/h (20 mph) e muda de veículo objectivo para um veículo parado – os auxílios ao condutor procedem à travagem em relação ao veículo parado.



Aviso

Quando o auxílio ao condutor segue um outro veículo com velocidade **superior** a cerca de 30 km/h (20 mph) e muda de veículo alvo - de um veículo em movimento para um em repouso – o auxílio ao condutor **ignora** o veículo em repouso e acelera para a velocidade memorizada.

- O condutor deve então actuar e travar.

Modo de espera automático perante mudança de objectivo

Os auxílios ao condutor são desativados e colocados em modo de espera:

- quando a velocidade desce abaixo de 5 km/h (3 mph) e os auxílios ao condutor não conseguem determinar se o objetivo é um veículo parado ou um outro objeto, por ex.: uma lomba de limitação de velocidade.
- quando velocidade desce abaixo de 5 km/h (3 mph) e o veículo à frente muda de direcção de modo a que os auxílios ao condutor não possuam um veículo para seguir.

* Opção/acessório.

10.1.3.4. Pilot Assist*

O Pilot Assist^[1] pode auxiliar o condutor a manter o automóvel entre as linhas laterais da faixa de rodagem e uma velocidade estável combinada com uma duração de passagem predefinida em relação ao veículo da frente.

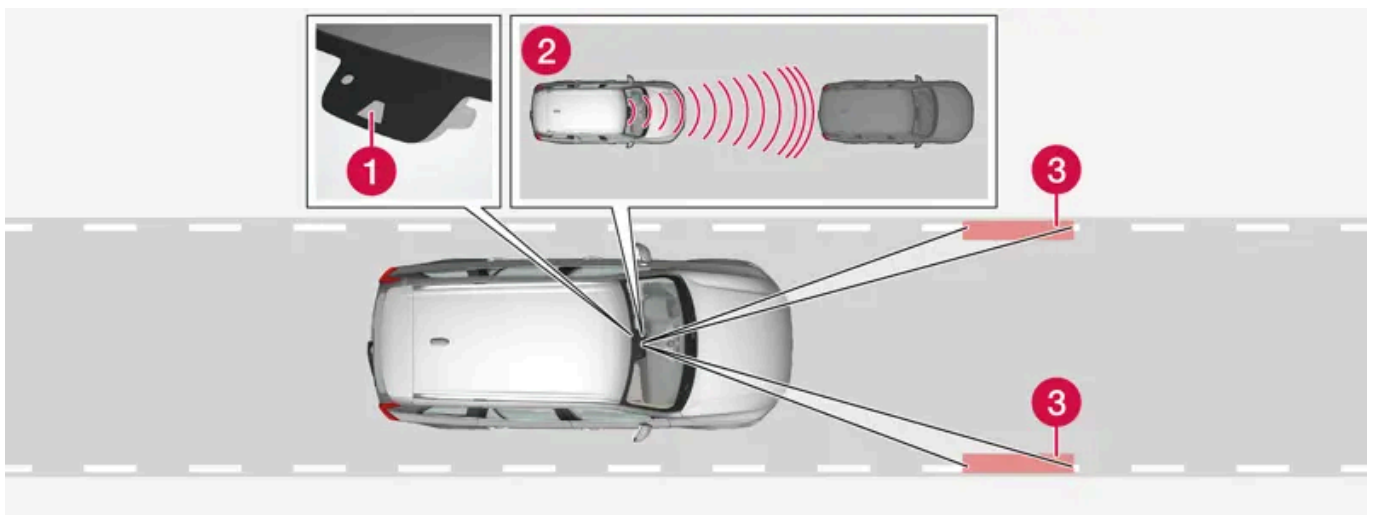

A unidade de câmara e de radar mede a distância ao veículo da frente e deteta marcações laterais.

- 1 Unidade de câmara e de radar
- 2 Leitor de distância
- 3 Leitor das linhas laterais

Conhecer o Pilot Assist

O Pilot Assist auxilia o condutor a dirigir o automóvel, podendo ser necessário conduzir alguns quilómetros com o Pilot Assist antes de se sentir confortável com a função. É importante conhecer todas as aplicações e limitações da função para que possa

O conteúdo deste manual representa o estado do manual do utilizador no momento da impressão e pode não ser totalmente válido em momentos futuros. Para mais informações, consulte a primeira página para a declaração de responsabilidade completa.

utilizar todas as vantagens de modo seguro.

A função Pilot Assist foi desenvolvida principalmente para a utilização em autoestradas e vias semelhantes, podendo contribuir para uma condução mais confortável e uma experiência de condução mais relaxante.

O condutor seleciona a velocidade desejada e a duração de passagem para o veículo da frente. O Pilot Assist procede à leitura da distância ao veículo da frente e as marcações laterais da faixa de rodagem com o sensor de radar. A duração de passagem pré-definida é mantida com a adaptação automática da velocidade, enquanto a assistência de direcção ajuda a posicionar o automóvel dentro da faixa de rodagem.

Se a função apoio nas curvas* estiver ativada também pode afetar a velocidade do automóvel.

O Pilot Assist regula a velocidade com acelerações e travagens. É normal que os travões emitam um ligeiro ruído quando são utilizados para ajustar a velocidade.

O Pilot Assist procura:

- regular a velocidade de um modo suave. Em situações que exijam travagens bruscas o condutor deverá assumir a travagem. Esta situação aplica-se a grandes variações de velocidades ou quando o automóvel da frente trava bruscamente. Devido às limitações da unidade de câmara e de radar, podem surgir travagens inesperadas ou não suceder qualquer travagem.
- acompanhar o veículo da frente que se encontra na mesma faixa de rodagem com uma duração de passagem definida pelo condutor. Se a unidade de radar não detectar nenhum veículo à frente o automóvel mantém a velocidade definida e memorizada pelo condutor. Isto acontece se a velocidade do veículo da frente aumentar e ultrapassar a velocidade memorizada.

Localização do automóvel na faixa de rodagem

Quando o Pilot Assist auxilia na direcção procura colocar o automóvel no centro das linhas de marcação da faixa de rodagem. Para uma experiência de condução mais suave pode ser boa ideia deixar que o automóvel encontre um bom posicionamento. O condutor pode sempre ajustar a posição incrementando a sua ação na direcção. É importante que o condutor verifique que o automóvel se encontra num local seguro da faixa de rodagem.

Se o Pilot Assist não posicionar o automóvel num local adequado na faixa de rodagem, recomenda-se que desligue o Pilot Assist ou que mude para o controlo da velocidade a adaptativo*.

Assistência de direcção



O estado presente da assistência de direcção é exibido pela cor do símbolo do volante:

- Volante aceso indica assistência de direcção ativa
- Volante apagado (como na imagem) indica assistência de direcção desativada.

A assistência de direcção Pilot Assist baseia-se na combinação do trajecto do veículo da frente com as marcações laterais da faixa de rodagem. O condutor pode ajustar atuação da direcção do Pilot Assist em qualquer altura e atuar a direcção num outro sentido, por ex.: para mudar de faixa ou para evitar um obstáculo na via. Nessa situação sente-se uma resistência do volante enquanto o auxílio de direcção está ativo.

Desativação temporária da assistência de direcção



Aviso

A assistência de direcção Pilot Assist desliga-se automaticamente e é retomada sem aviso prévio.

O auxílio de direção Pilot Assist é desativado temporariamente quando os indicadores de mudança de direção são utilizados. Quando o indicador de mudança de direção é desligado auxílio de direção é reativado automaticamente se ainda for possível detetar as marcações laterais da faixa de rodagem.

Se o Pilot Assist não conseguir detetar a faixa de rodagem de forma nítida, por ex.: se a unidade de câmara não conseguir ver as marcações laterais da faixa de rodagem, o Pilot Assist desliga temporariamente a assistência de direção. As funções de regulação da velocidade e distância permanecem ativas. A assistência de direção é retomada quando volta a ser possível detetar a faixa de rodagem. Nestas situações, o condutor pode ser alertado para o facto de a assistência de direção se encontrar temporariamente desativada com uma ligeira vibração no volante.

Em curvas ou bifurcações na estrada

O Pilot Assist interage com o condutor, sendo que este não deve aguardar pelo auxílio de direção do Pilot Assist e deve estar sempre pronto para atuar a direção, especialmente em curvas.

Quando o automóvel se aproxima de uma saída de estrada ou a faixa de rodagem se divide, o condutor deve dirigir para a faixa de condução desejada para que o Pilot Assist detete o sentido desejado.

As mãos no volante



Para que o Pilot Assist funcione é necessário que o condutor mantenha as mãos no volante. É importante que o condutor se mantenha sempre ativo e atento na condução, pois o Pilot Assist não consegue responder a todas as situações e pode-se ligar e desligar sem aviso.



Aviso

Não aguarde por todos os níveis de avisos e auxílios do sistema para reagir diretamente após ser acionado algum sinal de aviso.

1. Se o Pilot Assist detetar que o condutor não mantém as mãos no volante, o sistema avisa com o símbolo e a mensagem de texto no mostrador do condutor para alertar o condutor para atuar a direção do automóvel.
2. Se as mãos do condutor não forem detetadas no volante passados alguns segundos é repetido o alerta para atuar a direção do automóvel acrescido de um sinal sonoro.
3. Se, após alguns segundos, o Pilot Assist não detetar as mãos do condutor no volante a função desliga-se. Depois, o Pilot Assist tem de ser reiniciado com o botão do volante . Após a desativação a função continua a alertar com avisos acústicos e luminosos durante até 5 segundos.

Estrada com elevada inclinação e/ou com carga pesada

Lembre-se que o Pilot Assist foi concebido para ser utilizado principalmente em estradas planas. A função tem dificuldades em manter a distância correta ao veículo da frente em descidas acentuadas – nestas situações tenha muita atenção e esteja sempre pronto a travar.

Não utilize o Pilot Assist quando o automóvel tem carga pesada nem com um atrelado conectado ao automóvel.

 **Nota**

O Pilot Assist não proporciona auxílio à direção caso se encontre algo conectado no contacto do engate de reboque, por ex.: atrelado ou suporte de bicicletas.

Ler todos os avisos antes da utilização

 **Aviso**

- A função é um apoio complementar ao condutor com o objetivo de melhorar a segurança de condução – no entanto, esta não pode gerir todas as situações de trânsito, meteorologia e estrada.
- Recomenda-se ao condutor a leitura de todos os capítulos desta função no manual de instruções para que conheça, por exemplo, as limitações do sistema que o condutor deve saber antes de utilizar a função.
- As funções de auxílio ao condutor não podem substituir a atenção e o discernimento do condutor, residindo sempre no condutor a responsabilidade pela condução do automóvel de modo seguro, com velocidade e distância adequadas em relação aos outros veículos, assim como o cumprimento de normas e regulamentos de trânsito.

 **Nota**

A função utiliza as unidades de câmara e de radar do automóvel, que possuem determinadas limitações gerais.

 **Importante**

A manutenção dos componentes de auxílio ao condutor apenas pode ser efetuada numa oficina – recomendamos uma oficina autorizada Volvo.



Aviso

Em algumas situações a assistência de direção Pilot Assist pode ter dificuldade em auxiliar o condutor do modo correto ou ser automaticamente desligada - nestas situações recomenda-se que não se utilize o Pilot Assist. Exemplos destas situações:

- as marcações da faixa de rodagem não são nítidas, estão gastas, estão ausentes, cruzam-se ou surgem vários conjuntos de marcações na estrada.
- a divisão da faixa de rodagem altera-se, por ex.: quando a faixa de rodagem se divide ou se une e nas saídas de estrada.
- perante trabalhos na estrada e alterações súbitas do piso, por ex.: quando as linhas já não marcam o percurso correto.
- margens ou outras linhas que não as marcações de faixa de rodagem surgem na estrada ou nas suas proximidades, por ex.: passeios, juntas ou reparações na superfície da estrada, margens de separadores, bermas ou sombras acentuadas.
- a faixa de rodagem é estreita ou sinuosa.
- a faixa de rodagem tem lombas ou solavancos.
- está mau tempo com chuva, neve, nevoeiro, lama ou com visibilidade reduzida devido a más condições de luminosidade, contra-luz, estrada molhada, etc.

O condutor também deve ter atenção às seguintes limitações do Pilot Assist:

- Passeios altos, separadores, obstáculos temporários (cones, separadores, etc.) não são detectados. Podem também ser erradamente detectados como marcações da faixa de rodagem, implicando o risco do automóvel entrar em contacto com estes obstáculos. O condutor deve assegurar a manutenção de uma distância adequada do automóvel aos obstáculos mencionados.
- O sensor de câmara e de radar não tem capacidade para detectar todos os objectos e obstáculos que surgem no trânsito, por ex.: buracos na estrada, obstáculos imóveis ou objectos que bloqueiem o trajecto de como completo ou parcial.
- O Pilot Assist não "vê" peões, animais, etc.
- O auxílio de direção da função está limitado na força, o que significa que o Pilot Assist nem sempre pode ajudar o condutor a dirigir e manter o automóvel na faixa de rodagem.
- Em automóvel equipado com Sensus Navigation*, a função pode utilizar informação dos dados de mapa, o que pode significar desempenhos diferentes.
- O Pilot Assist é desligado se a direção assistida da força de direção dependente da velocidade funcionar com potência reduzida – por ex.: quando arrefece devido a sobreaquecimento.



Aviso

O Pilot Assist apenas pode ser utilizado quando existem linhas de faixa de rodagem nitidamente pintadas em ambos os lados da faixa de rodagem. Toda a outra utilização implica o risco acrescido de contacto com objetos próximos, que não podem ser detetados pela função.

 **Aviso**

- Este não é um sistema que evita colisões. O condutor é sempre o responsável e deve atuar se o sistema não detetar um veículo na frente.
- A função não trava da forma concebida perante pessoas, animais ou pequenos veículos, como por ex.: bicicletas e motociclos. Também não trava perante atrelados/reboques baixos, veículos ou objectos no sentido contrário, em marcha lenta ou parados.
- Não utilize a função em situações de trânsito exigentes, como por ex.: trânsito urbano, cruzamentos, pisos escorregadios com muita água ou soltos, queda intensa de chuva/neve, má visibilidade, estradas sinuosas e em acessos ou saídas de autoestradas.



* Opção/acessório.

^[1] Dependendo do mercado, esta função pode ser standard ou opcional.

10.1.3.5. Apresentação no mostrador do controlo da velocidade adaptativo e Pilot Assist*

Na seguinte imagem exemplificativa mostra-se como se pode ver o controlo da velocidade adaptativo* (ACC^[1]) e o Pilot Assist* no mostrador do condutor^[2].

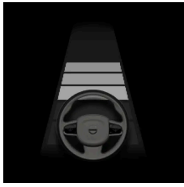
Gráfico

	O controlo da velocidade adaptativo está selecionado e ativo.
	O Pilot Assist está selecionado e ativo. A assistência de direção Pilot Assist está ativa apenas quando o símbolo do volante muda de apagado para aceso.
	Existe um veículo objetivo na dianteira para seguir. Apenas quando o gráfico apresenta um veículo em cima a duração de passagem para o veículo da frente é regulada.

Velocidade

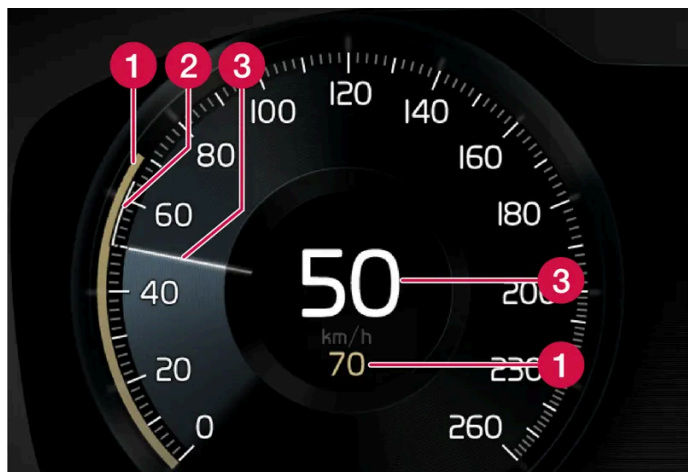

Indicação de velocidades.

- 1 Velocidade memorizada
- 2 Velocidade do veículo da frente
- 3 Velocidade presente do seu automóvel



* Opção/acessório.

[1] Adaptive Cruise Control

[2] Dependendo do mercado, estas funções podem ser standard ou opcionais.

10.1.3.6. Símbolos e mensagens do Pilot Assist*

Pode ser exibida uma série de símbolos e de mensagens relacionadas com o Pilot Assist^[1]. Seguem-se alguns exemplos.

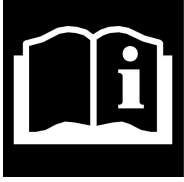
Símbolo	Mensagem	Significado
	Símbolo do volante apagado	Indica assistência de direção desativada. Quando o Pilot Assist fornece assistência de direção o volante aparece iluminado.
	Símbolo de mãos no volante	O sistema não consegue detetar se o condutor tem as mãos no volante. Coloque as mãos no volante e dirija o automóvel ativamente.
	Sensor de pára-brisas Sensor bloqueado, ver Manual de instruções	Limpe o pára-brisas diante dos sensores do módulo de câmara e de radar.

Uma mensagem de texto pode ser apagada com uma breve pressão no botão , situado no centro da unidade de botões do lado direito do volante.

Se uma mensagem persistir, contacte uma oficina – recomenda-se uma oficina autorizada Volvo.

* Opção/acessório.

^[1] Dependendo do mercado, esta função pode ser standard ou opcional.

10.1.3.7. Modo de espera do Pilot Assist *

O Pilot Assist ^[1] pode ser desativado e colocado em modo de espera. Esta situação pode ocorrer automaticamente ou devido a ação do condutor.

O modo de espera significa que a função está selecionada no mostrador do condutor, mas não está ativa. O Pilot Assist não controla a velocidade, a distância ao veículo da frente nem fornece assistência de direção.

Modo de espera devido a acção do condutor

O Pilot Assist é desativado e colocado em modo de espera quando acontece uma das situações seguintes.

- O travão convencional é utilizado.
- O seletor de mudanças é deslocado para a posição **N**.
- O indicador de mudança de direção é utilizado por mais do que 1 minuto.
- O condutor mantém velocidade superior à memorizada durante mais de 1 minuto.

Modo de espera automático



Aviso

Com o modo de espera automático o condutor é alertado com um sinal sonoro e uma mensagem no mostrador do condutor.

- O condutor deve assumir o controlo da velocidade do automóvel, travar se necessário e manter uma distância segura em relação aos outros veículos.

Um modo de espera automático pode dever-se a uma das situações seguintes.

- Um dos sistemas de que o Pilot Assist depende deixa de funcionar, por ex.: comando de estabilidade/antideslizamento ^[2].
- As mãos não se encontram no volante.
- O condutor abre a porta.
- O condutor retira o cinto de segurança.
- A rotação do motor é demasiado baixa/elevada.
- Uma ou mais rodas perdem aderência à estrada.
- A temperatura dos travões é elevada.
- O travão de estacionamento é ativado.
- A unidade de câmara e de radar está coberta por, por exemplo, chuva intensa (lente da câmara/ondas do radar bloqueadas).
- A velocidade desce abaixo de 5 km/h (3 mph) e o Pilot Assist não consegue determinar se o veículo à frente é um veículo parado ou outro objeto, por ex.: uma lombada de limitação de velocidade.
- A velocidade desce abaixo de 5 km/h (3 mph) e o veículo à frente muda de direção de modo a que o Pilot Assist não possua um veículo para seguir.

* Opção/acessório.

^[1] Dependendo do mercado, esta função pode ser standard ou opcional.

^[2] Electronic Stability Control

10.1.3.8. Ajustar a duração de passagem ao veículo da frente

É possível determinar a duração de passagem em relação ao veículo da frente a manter pelas funções controlo da velocidade adaptativo*, Pilot Assist* e distância de aviso*.

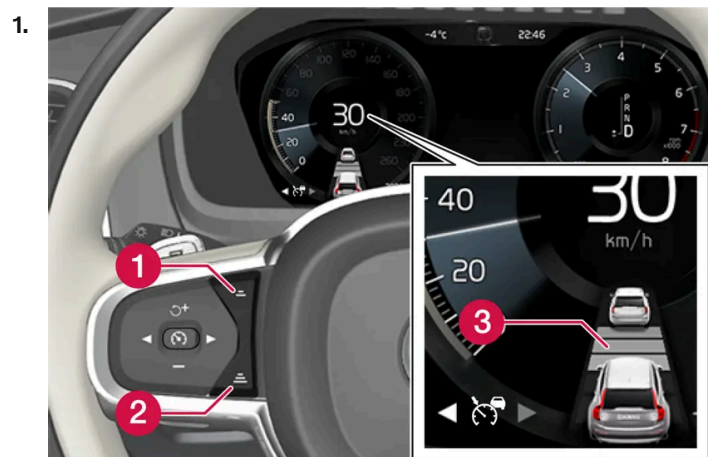

Comando da duração de passagem.

- 1 Diminuir duração de passagem
- 2 Aumentar duração de passagem
- 3 Indicação de distância

Pressione o botão (1) ou (2) para reduzir ou aumentar a duração de passagem.

> A indicação de distância (3) apresenta a duração de passagem presente.

No mostrador do condutor podem ser seleccionados e exibidos diferentes durações de passagem para o veículo da frente através de 1-5 linhas horizontais - quanto maior o número de linhas maior é a duração de passagem ao veículo da frente. Uma linha corresponde a cerca de 1 segundo em relação ao veículo da frente, 5 linhas correspondem a cerca de 3 segundos.

Para que se possa seguir o veículo da frente de modo suave e confortável, o controlo da velocidade adaptativo permite variações perceptíveis do intervalo de tempo em certas situações. A baixas velocidades, quando a distância é curta, o controlo da velocidade adaptativo aumenta ligeiramente o intervalo de tempo.

 **Nota**

Quando o símbolo no mostrador do condutor apresentar um automóvel e um volante, o Pilot Assist encontra-se a seguir um veículo na frente com uma duração de passagem predefinida.

Quando é exibido apenas um volante, não existe qualquer veículo à frente a uma distância razoável.

 **Nota**

Quando o símbolo no mostrador do condutor exibe dois automóveis, o controlo da velocidade adaptativo segue o veículo da frente com uma duração de passagem pré-definida.

Quando é exibido apenas um automóvel, não existe qualquer veículo à frente a uma distância razoável.

 **Nota**

- Quanto maior é a velocidade, maior é distância em metros calculada para uma distância programada.
- Utilize a distância programada de acordo com a legislação aplicável.
- Se o auxílio ao condutor parecer não reagir com um aumento da velocidade na ativação, a causa pode dever-se ao facto de a duração de passagem em relação ao veículo da frente ser mais curta do que a duração de passagem predefinida.

 **Aviso**

- Utilize apenas durações de passagem adequadas à situação de trânsito presente.
- O condutor deve saber que as durações de passagens curtas proporcionam um tempo limitado de reação e de ação perante a ocorrência de uma situação de trânsito imprevista.

* Opção/acessório.

10.1.3.9. Diferença entre o Pilot Assist* e a assistência de faixa de rodagem

Pilot Assist é uma função de conforto que pode ajudar a manter o automóvel dentro da respetiva faixa de rodagem e a manter a distância ao veículo da frente. Assistência de faixa de rodagem^[1] é uma função que, de igual modo, pode ajudar em determinadas situações a reduzir o risco de o automóvel abandonar inadvertidamente a respetiva faixa de rodagem.

Pilot Assist

A Pilot Assist pode ajudar a dirigir o seu automóvel dentro das marcações laterais da faixa de rodagem enquanto mantém uma velocidade e uma duração de passagem predefinidas em relação ao veículo da frente. A função também pode auxiliar a manter um posicionamento otimizado na faixa de rodagem utilizando as linhas laterais da faixa de rodagem.

O faz o Pilot Assist?

- Pode ajudar a manter o automóvel dentro da faixa de rodagem atuando a direção em determinadas circunstâncias.
- Pode ajudar a manter a velocidade predefinida ou a distância ao automóvel da frente através de acelerações ou travagens.

Como sei que a Pilot Assist está em funcionamento?

Símbolos no mostrador do condutor do automóvel indicam que a função está em funcionamento.

Quando volante no meio está apagado o Pilot Assist está em funcionamento, mas o auxílio da direção não está ativo.

Quando o volante está aceso o Pilot Assist está em funcionamento e o auxílio da direção está ativo.

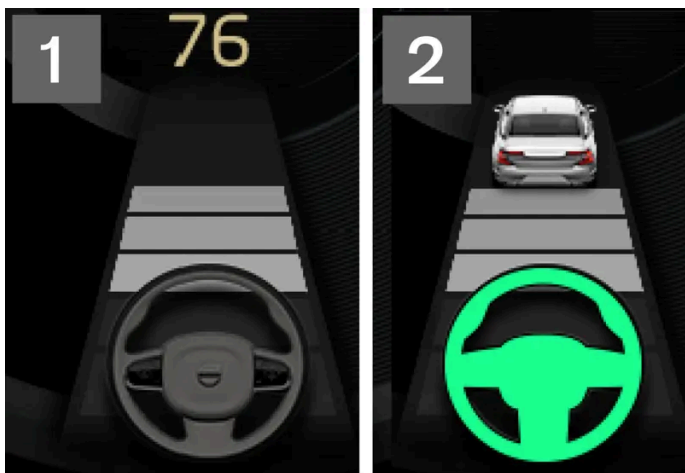

2 Quando o símbolo do volante no mostrador do condutor está aceso o Pilot Assist auxilia na direção.

Assistência de faixa de rodagem

A assistência de faixa de rodagem pode ajudar o condutor com auxílio da direção e/ou avisos quando o automóvel está na iminência de abandonar inadvertidamente a sua faixa de rodagem. A função está ativa no intervalo de velocidade 65-180 km/h (40-112 mph) em estradas com linhas laterais bem visíveis.

O que faz a assistência em fila?

- A assistência em fila pode proporcionar ao condutor auxílio da direção de volta para a faixa de rodagem e/ou avisar com som ou vibrações no volante.

Como sei que a assistência em fila está em funcionamento?

Símbolos no mostrador do condutor do automóvel apresentam o estado da função.



O símbolo apagado no mostrador do condutor significa que a função está em funcionamento mas que não se verificam os pré-requisitos da LKA.



O símbolo branco no mostrador do condutor significa que se verificam os pré-requisitos da LKA e que a função está disponível.



O símbolo cor de laranja no mostrador do condutor significa que a LKA proporciona auxílio da direção para voltar a colocar o automóvel na faixa de rodagem e/ou avisa com som ou vibrações no volante.



Aviso

O condutor é sempre o responsável pelo automóvel ser conduzido de forma correta. Recomenda-se ao condutor a leitura de todos os capítulos do manual de instruções relativos a esta função antes de utilizar da mesma.



Aviso

- A função é um apoio complementar ao condutor com o objetivo de melhorar a segurança de condução – no entanto, esta não pode gerir todas as situações de trânsito, meteorologia e estrada.
- Recomenda-se ao condutor a leitura de todos os capítulos desta função no manual de instruções para que conheça, por exemplo, as limitações do sistema que o condutor deve saber antes de utilizar a função.
- As funções de auxílio ao condutor não podem substituir a atenção e o discernimento do condutor, residindo sempre no condutor a responsabilidade pela condução do automóvel de modo seguro, com velocidade e distância adequadas em relação aos outros veículos, assim como o cumprimento de normas e regulamentos de trânsito.

* Opção/acessório.

[1] Lane Keeping Aid(LKA)

10.1.3.10. Aviso das funções do controlo da velocidade perante risco de colisão

O sistema de auxílio ao condutor controlo da velocidade adaptativo* e o Pilot Assist* podem alertar o condutor quando a distância ao veículo da frente diminui drasticamente num curto período de tempo.

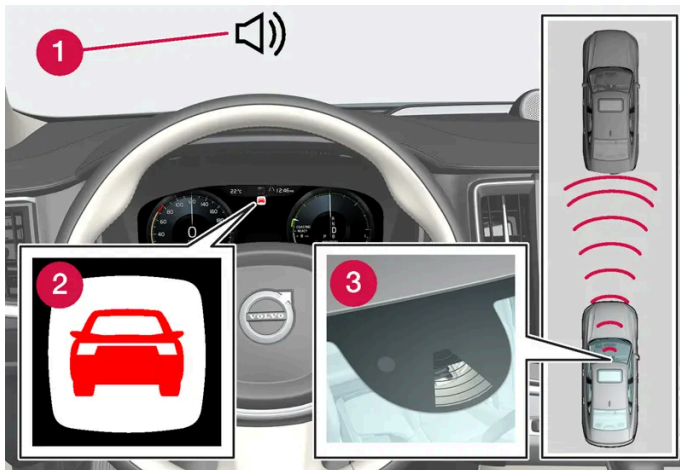

Som e símbolo do aviso de colisão

- 1 Sinal sonoro perante risco de colisão
- 2 Símbolo de aviso perante risco de colisão
- 3 Medição de distância com unidades de câmara e de radar

O controlo da velocidade adaptativo e o Pilot Assist utilizam cerca de 40 % da capacidade do travão convencional. Se o automóvel necessitar de uma travagem superior àquela que o auxílio ao condutor permite e o condutor não o fizer, é ativada a luz de aviso e o som de aviso para alertar o condutor para uma intervenção imediata.



Aviso

O sistema de auxílio ao condutor avisa apenas para veículos detetados pela sua unidade de radar – assim, um aviso pode ser emitido com algum atraso ou mesmo não ser emitido. Nunca aguarde por um aviso para travar.



Símbolo do aviso de colisão no para-brisas

Em automóvel equipado com head-up-display*, o aviso aparece no para-brisas com um símbolo a piscar.

 **Nota**

Os sinais de aviso visuais no para-brisas podem ser difíceis de detetar com luz solar forte, reflexos, contrastes luminosos extremos, utilização de óculos de sol ou quando o condutor não tem o olhar direcionado para a frente.

* Opção/acessório.

10.1.4. Apoio nas curvas

10.1.4.1. Apoio nas curvas *

O **Assist vel curva**^[1] pode ajudar o condutor a reduzir a velocidade em curvas mais apertadas caso a velocidade definida nos auxílios ao condutor controlo da velocidade adaptativo* ou Pilot Assist* for considerada demasiado elevada.



Enquanto a função reduz a velocidade do automóvel aparece este símbolo no mostrador do condutor.

O cálculo é efetuado com a ajuda de informação dos dados de mapa do navegador por satélite Sensus Navigation* do automóvel. Após ultrapassada a curva o automóvel regressa à velocidade anteriormente definida.

O condutor pode interromper a função em qualquer altura travando ou utilizando o pedal do acelerador.

 **Aviso**

- A função é um apoio complementar ao condutor com o objetivo de melhorar a segurança de condução – no entanto, esta não pode gerir todas as situações de trânsito, meteorologia e estrada.
- Recomenda-se ao condutor a leitura de todos os capítulos desta função no manual de instruções para que conheça, por exemplo, as limitações do sistema que o condutor deve saber antes de utilizar a função.
- As funções de auxílio ao condutor não podem substituir a atenção e o discernimento do condutor, residindo sempre no condutor a responsabilidade pela condução do automóvel de modo seguro, com velocidade e distância adequadas em relação aos outros veículos, assim como o cumprimento de normas e regulamentos de trânsito.

Modos de condução

A assistência nas curvas depende do modo de condução selecionado. Se não for possível selecionar o modo de condução a função seleciona a alternativa **Conforto**. Com a alternativa **Dinâmico** o automóvel encara as curvas com um carácter mais desportivo e com uma aceleração ligeiramente mais poderosa ao sair das curvas.

* Opção/acessório.

O conteúdo deste manual representa o estado do manual do utilizador no momento da impressão e pode não ser totalmente válido em momentos futuros. Para mais informações, consulte a primeira página para a declaração de responsabilidade completa.

^[1] A função está disponível apenas em alguns mercados.

10.1.4.2. Ativar e desativar o apoio nas curvas *

A função apoio nas curvas pode ser ativada como complemento ao controlo da velocidade adaptativo* ou Pilot Assist*. O condutor também pode optar por desativar a função.



Ative ou desative a função com este botão na vista de função do mostrador central.

- Botão aceso – a função está ativada.
- Botão apagado – a função está desativada.

Nos seguintes arranques do motor é reativada a configuração anteriormente utilizada ou são adotadas as configurações do perfil do condutor associado à chave utilizada^[1].

* Opção/acessório.

^[1] Estas opções dependem do mercado.

10.1.4.3. Limitações do apoio nas curvas *

O apoio nas curvas^[1] pode ter a funcionalidade limitada em certas situações. O condutor deve ter consciência dos seguintes exemplos de limitações.

- O apoio nas curvas pode ter desempenho limitado em estradas de menor dimensão e em zonas de construção densa.
- Em saídas de autoestradas ou cruzamentos o apoio nas curvas pode ser temporariamente desligado.
- Se os dados de mapa do navegador por satélite^[2] não estiverem atualizados, o apoio nas curvas pode ter funcionalidade limitada.
- Se o navegador por satélite^[2] não tiver contacto com o sistema de satélites, o apoio nas curvas pode ter funcionalidade limitada.
- Os dados de mapa podem estar incorretos em estradas novas ou renovadas.
- No cálculo da velocidade adequada nas curvas não é incluído o eventual risco de aderência reduzida na estrada devido a condições meteorológicas ou de estrada desfavoráveis.

Nota

A função utiliza as unidades de câmara e de radar do automóvel, que possuem determinadas limitações gerais.

* Opção/acessório.

[1] A função está disponível apenas em alguns mercados.

[2] Apenas com navegador por satélite Sensus Navigation* da Volvo instalado.

10.1.5. Assistência em ultrapassagem

10.1.5.1. Assistência em ultrapassagem*

A assistência em ultrapassagem pode auxiliar o condutor quando ultrapassa outros veículos. A função pode ser utilizada com o controlo da velocidade adaptativo* ou o Pilot Assist*.

Quando o controlo da velocidade adaptativo ou o Pilot Assist segue um outro veículo e o condutor assinala a intenção de ultrapassar utilizando o indicador de mudança de direção^[1], o sistema pode ajudar acelerando o automóvel em relação ao veículo da frente, **antes** de o automóvel atingir a faixa de ultrapassagem.

A função retarda depois a diminuição de velocidade para evitar uma travagem demasiado cedo quando o automóvel se aproxima de um veículo mais lento.

A função está activa até o veículo ultrapassado ficar para trás.



Aviso

Tenha atenção que esta função pode ser ativada em várias situações para além das ultrapassagens, como por ex: quando o indicador de mudança de direção é utilizado para mudar de faixa ou para sair da estrada - o automóvel pode acelerar durante um breve instante.



Aviso

- A função é um apoio complementar ao condutor com o objetivo de melhorar a segurança de condução – no entanto, esta não pode gerir todas as situações de trânsito, meteorologia e estrada.
- Recomenda-se ao condutor a leitura de todos os capítulos desta função no manual de instruções para que conheça, por exemplo, as limitações do sistema que o condutor deve saber antes de utilizar a função.
- As funções de auxílio ao condutor não podem substituir a atenção e o discernimento do condutor, residindo sempre no condutor a responsabilidade pela condução do automóvel de modo seguro, com velocidade e distância adequadas em relação aos outros veículos, assim como o cumprimento de normas e regulamentos de trânsito.

* Opção/acessório.

[1] Apenas com indicação de direção à esquerda em modelos com volante à esquerda e indicação de direção à direita em modelos com volante à direita.

10.1.5.2. Utilizar assistência em ultrapassagem*

A assistência em ultrapassagem pode ser utilizada com o controlo da velocidade adaptativo* ou o Pilot Assist*. Existem determinados pré-requisitos para que a assistência em ultrapassagem possa ser utilizada.

Para poder activar a assistência em ultrapassagem é necessário que:

- exista um veículo à frente (veículo objectivo)
- a **velocidade presente** do próprio veículo seja de pelo menos 70 km/h (43 mph)
- a **velocidade memorizada** seja suficientemente elevada para a realização de uma ultrapassagem segura.

Para iniciar a Assistência em ultrapassagem:

1. Active o indicador de mudança de direcção.

Utilize o indicador de mudança de direcção esquerdo num automóvel com volante à esquerda ou o direito num automóvel com volante à direita.

- > A assistência em ultrapassagem inicia a aceleração e reduz a duração de passagem ao veículo da frente durante um período limitado de tempo para facilitar a ultrapassagem. Se não for efetuada qualquer ultrapassagem a duração de passagem volta ao valor pré-definido.



Aviso

O condutor deve estar preparado para que, perante alterações repentinas das condições, a função Assistência em ultrapassagens possa por vezes realizar uma aceleração indesejada.

Devem ser evitadas algumas situações, como por ex.:

- o automóvel aproxima-se de uma saída de estrada para virar na mesma direcção em que normalmente ocorre a ultrapassagem
- o automóvel da frente abranda antes de o automóvel do condutor possa mudar para a faixa de ultrapassagem
- o trânsito na faixa de ultrapassagem abranda
- o automóvel para trânsito pela direita é utilizado num país com trânsito pela esquerda (ou vice-versa).

Situações como estas podem ser evitadas colocando temporariamente o Pilot Assist em modo de espera.





* Opção/acessório.

10.1.6. Funções do controlo da velocidade

O conteúdo deste manual representa o estado do manual do utilizador no momento da impressão e pode não ser totalmente válido em momentos futuros. Para mais informações, consulte a primeira página para a declaração de responsabilidade completa.

Existem várias funções de apoio ao condutor que o podem auxiliar a manter uma velocidade adequada dependendo da situação. Segue-se uma compilação para facilmente as distinguir.

Recomenda-se a leitura dos capítulos sobre uma função do manual de instruções para entender, por exemplo, as limitações que o condutor deve saber antes de começar a utilizar a função.

	Limitador de velocidade ^[1]	Limitador de velocidade automático* ^[2]	Controlo da velocidade ^[3]	Controlo da velocidade adaptativo* ^{[4] [5]}	Pilot Assist* ^[5]
Símbolo no mostrador do condutor					
Descrição breve	O condutor controla a velocidade com o pedal do acelerador, mas é impedido pelo limitador de velocidade de ultrapassar por engano uma velocidade máxima previamente seleccionada/definida.	O limitador de velocidade automático utiliza informação de velocidade da função informação de placas de trânsito* para adaptar automaticamente a velocidade máxima do automóvel.	O controlo da velocidade auxilia o condutor a manter uma velocidade uniforme, o que pode permitir uma condução relaxante em, por exemplo, autoestradas e longas retas de estradas nacionais com fluxo de trânsito regular.	O controlo da velocidade adaptativo auxilia o condutor a manter uma velocidade regular combinada com uma duração de passagem pré-definida ao veículo da frente.	O Pilot Assist pode auxiliar o condutor a manter o automóvel entre as linhas laterais da faixa de rodagem utilizando a assistência de direcção e mantendo uma velocidade estável combinada com uma duração de passagem predefinida em relação ao veículo da frente.

[1] Speed Limiter

* Opção/acessório.

[2] Automatic Speed Limiter

[3] Cruise Control

[4] Adaptive Cruise Control

[5] Dependendo do mercado, esta função pode ser standard ou opcional.

10.1.7. Botões do volante das funções do controlo da velocidade

As funções do controlo da velocidade podem ser comandadas com a unidade de botões do lado esquerdo do volante. Isto aplica-se ao limitador de velocidade (SL ^[1]), limitador de velocidade automático (ASL ^[2]), controlo da velocidade (CC ^[3]), controlo da velocidade adaptativo* (ACC ^[4]) e Pilot Assist*.

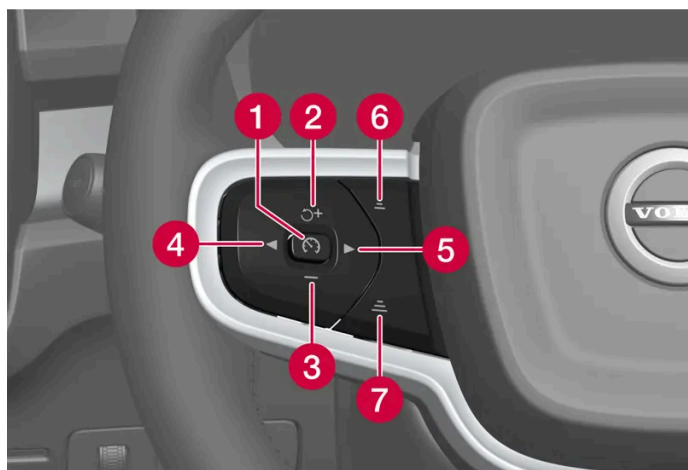

Botões das funções do controlo da velocidade

- | | |
|---|--|
| <p>1 : A partir do modo de espera – Ativa a função selecionada e memoriza a velocidade presente.</p> | <p> : A partir do modo ativo – Coloca a função em modo de espera.</p> |
| <p>2 : A partir do modo de espera – Ativa a função selecionada e reassume a velocidade memorizada.</p> | <p>+ : A partir do modo ativo – Aumenta a velocidade memorizada.</p> |
| <p>3 : Diminui a velocidade memorizada.</p> | |
| <p>4 : Avança para a esquerda para a função seguinte.</p> | |
| <p>5 : Avança para a direita para a função seguinte.</p> | |
| <p>6 : Reduz a duração de passagem em relação ao veículo da frente.</p> | |
| <p>7 : Aumenta a duração de passagem em relação ao veículo da frente.</p> | |

Aviso

- A função é um apoio complementar ao condutor com o objetivo de melhorar a segurança de condução – no entanto, esta não pode gerir todas as situações de trânsito, meteorologia e estrada.
- Recomenda-se ao condutor a leitura de todos os capítulos desta função no manual de instruções para que conheça, por exemplo, as limitações do sistema que o condutor deve saber antes de utilizar a função.
- As funções de auxílio ao condutor não podem substituir a atenção e o discernimento do condutor, residindo sempre no condutor a responsabilidade pela condução do automóvel de modo seguro, com velocidade e distância adequadas em relação aos outros veículos, assim como o cumprimento de normas e regulamentos de trânsito.

^[1] Speed Limiter

^[2] Automatic Speed Limiter

^[3] Cruise Control





* Opção/acessório.

^[4] Adaptive Cruise Control

10.1.8. Selecionar e ativar as funções de controlo da velocidade

As funções de controlo da velocidade têm de ser selecionadas no mostrador central para que possam ser ativadas com o botão do volante. Isto aplica-se ao limitador de velocidade (SL ^[1]), limitador de velocidade automático (ASL ^[2]), controlo da velocidade (CC ^[3]), controlo da velocidade adaptativo (ACC ^[4]) e Pilot Assist.

1. Pressione o botão do volante ◀ ou ▶ para navegar para o símbolo no mostrador do condutor da função desejada.

- Limitador de velocidade: 
- Controlo da velocidade: 
- Controlo da velocidade adaptativo: 
- Pilot Assist: 

> O símbolo no mostrador do condutor está cinzento – a função está selecionada.

2. Com a função selecionada – pressione o botão do volante  para ativar.

> O símbolo no mostrador do condutor acende – a função é iniciada e a velocidade presente é memorizada como velocidade máxima.

3. Se a função for colocada em modo de espera – pressione o botão do volante  para reativar.

> As marcas do controlo de velocidade do mostrador do condutor acendem – o automóvel segue a última velocidade memorizada.

Alternar entre o limitador de velocidade e o limitador de velocidade automático

O limitador de velocidade automático pode ser ativado e desativado como suplemento do limitador de velocidade.

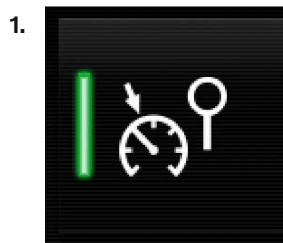

Ative ou desative a função com este botão na vista de função do mostrador central.

- > • Botão aceso – a função está ativada. Pressione o botão do volante  para iniciar o limitador de velocidade automático com a velocidade presente.
- Botão apagado – a função está desativada. É ativado o limitador de velocidade normal.

Condições

Para poder iniciar uma função é necessário que se verifiquem determinadas condições.

Limitador de velocidade e limitador de velocidade automático

- O Limitador de velocidade pode ser ativado após o arranque do motor.
- A velocidade mínima para memorização é 30 km/h (20 mph).

Controlo da velocidade

- Para poder iniciar o controlo da velocidade a partir do modo de espera é necessário que a velocidade presente seja de 30 km/h (20 mph) ou superior.

Controlo da velocidade adaptativo

- O condutor tem de ter o cinto de segurança colocado e a porta do condutor tem de estar fechada.
- É necessário que se encontre um veículo à frente (veículo objetivo) a uma distância adequada ou a velocidade presente tem de ser no mínimo 15 km/h (9 mph).

Pilot Assist

- O condutor tem de ter o cinto de segurança colocado e a porta do condutor tem de estar fechada.
- As marcações laterais da faixa de rodagem têm de estar visíveis e ser detetadas pelo automóvel.
- É necessário que se encontre um veículo à frente (veículo objetivo) a uma distância adequada ou a velocidade presente tem de ser no mínimo 15 km/h (9 mph).
- A velocidade não pode ultrapassar 140 km/h (87 mph).
- O condutor tem de ter as mãos no volante.

[1] Speed Limiter

[2] Automatic Speed Limiter

[3] Cruise Control

[4] Adaptive Cruise Control

10.1.9. Desativar funções de controlo da velocidade

As funções de controlo da velocidade podem ser desativadas com o botão do volante. A função entra então em modo de espera. Isto aplica-se ao limitador de velocidade (SL^[1]), limitador de velocidade automático (ASL^[2]), controlo da velocidade (CC^[3]), controlo da velocidade adaptativo* (ACC^[4]) e Pilot Assist*.

1. Pressione o botão .

- > O símbolo e as marcações no mostrador do condutor apagam-se – a função selecionada do controlo da velocidade é colocada em modo de espera.

Quando é selecionada outra função com os botões do volante oculta-se o símbolo do mostrador do condutor e a marca da função anteriormente selecionada – por conseguinte é eliminada a velocidade máxima definida/guardada.



Aviso

Quando as funções do controlo de velocidade estão em modo de espera o condutor tem de atuar e regular a velocidade e distância ao veículo da frente.

[1] Speed Limiter

[2] Automatic Speed Limiter

[3] Cruise Control

* Opção/acessório.

[4] Adaptive Cruise Control

10.2. Funções do limitador de velocidade

10.2.1. Limitador de velocidade

10.2.1.1. Limitador de velocidade

Um limitador de velocidade (SL^[1]) funciona com o condutor a determinar a velocidade com o acelerador, mas com o limitador de velocidade a evitar que se ultrapasse inadvertidamente uma velocidade previamente definida/selecionada.

Aceleração temporária

A limitação de velocidade pode ser excedida temporariamente quando o pedal do acelerador é pressionado a fundo, sem necessidade de colocar o limitador de velocidade em modo de espera – por ex.: para poder acelerar rapidamente o automóvel para escapar de uma situação.

Proceda do seguinte modo:

1. Pressione completamente o pedal do acelerador e solte-o para interromper a aceleração quando atingir a velocidade desejada.
 - > Deste modo, o limitador de velocidade continua ativado e o símbolo no mostrador do condutor permanece aceso.
2. Solte completamente o pedal do acelerador quando a aceleração temporária estiver terminada.
 - > O automóvel trava com o motor automaticamente para reduzir para velocidade máxima memorizada anteriormente.

Estradas íngremes

Em inclinações acentuadas a potência da travagem do limitador de velocidade pode ser insuficiente e a velocidade máxima memorizada pode ser ultrapassada.



Aviso

- A função é um apoio complementar ao condutor com o objetivo de melhorar a segurança de condução – no entanto, esta não pode gerir todas as situações de trânsito, meteorologia e estrada.
- Recomenda-se ao condutor a leitura de todos os capítulos desta função no manual de instruções para que conheça, por exemplo, as limitações do sistema que o condutor deve saber antes de utilizar a função.
- As funções de auxílio ao condutor não podem substituir a atenção e o discernimento do condutor, residindo sempre no condutor a responsabilidade pela condução do automóvel de modo seguro, com velocidade e distância adequadas em relação aos outros veículos, assim como o cumprimento de normas e regulamentos de trânsito.

^[1] Speed Limiter

10.2.2. Limitador de velocidade automático

10.2.2.1. Limitador de velocidade automático *

A função Limitador de velocidade automático (ASL ^[1]) auxilia o condutor a adaptar a velocidade máxima do automóvel à velocidade que os sinais de trânsito indicam.

Símbolo do limitador de velocidade automático



O símbolo da placa (junto à velocidade memorizada "70", no centro do velocímetro) pode assumir três cores com diferentes significados:

Com do símbolo da placa	Significado
Amarelo-esverdeado	Limitador de velocidade automático está ativo
Cinzentos	Limitador de velocidade automático é colocado em modo de espera
Cor de laranja	O limitador de velocidade automático está temporariamente modo de espera – por ex.: porque não foi possível ler uma placa de trânsito.

Informação de velocidade das placas de trânsito

O limitador de velocidade automático utiliza informação de velocidade da função informação de placas de trânsito para adaptar automaticamente a velocidade máxima do automóvel.

A informação de placas de trânsito baseia a sua informação nas placas de trânsito limitadoras de velocidade pelas quais o automóvel passou e nos dados de mapa. As placas físicas por onde passou têm a prioridade mais elevada, o que pode ser útil em caso de, por exemplo, trabalhos na estrada.

Se a informação de placas de trânsito não conseguir interpretar e fornecer informação de velocidade ao sistema de apoio ao condutor, o limitador de velocidade automático é colocado em modo de espera e o limitador de velocidade normal assume funções. Nestas situações, o condutor deve actuar e travar para a velocidade adequada.

O limitador de velocidade automático é reativado quando a informação de placas de trânsito volta a interpretar e fornece informação de velocidade.



Aviso

Mesmo quando o condutor vê nitidamente as placas de trânsito relacionadas com a velocidade, a informação de velocidade da função informação de placas de trânsito* para o limitador de velocidade automático pode ser incorreta – nestas situações o condutor deve actuar e acelerar ou travar para adaptar a velocidade.

Nível de tolerância do limitador de velocidade automático

O limitador de velocidade automático pode ser ajustado para diferentes níveis de tolerância. O ajuste da tolerância é efetuado do mesmo modo que a gestão da velocidade do Limitador de velocidade.

Se, por exemplo, o automóvel seguir a velocidade máxima da placa 70 km/h (43 mph), o condutor pode permitir que o automóvel mantenha 75 km/h (47 mph).

A tolerância é seguida até se passar por uma placa de trânsito com velocidade inferior ou superior - o automóvel segue então a nova velocidade máxima assinalada e a tolerância é apagada.



Nota

A tolerância seleccionável máxima possível é de +/- 10 km/h (5 mph).

 **Aviso**

- A função é um apoio complementar ao condutor com o objetivo de melhorar a segurança de condução – no entanto, esta não pode gerir todas as situações de trânsito, meteorologia e estrada.
- Recomenda-se ao condutor a leitura de todos os capítulos desta função no manual de instruções para que conheça, por exemplo, as limitações do sistema que o condutor deve saber antes de utilizar a função.
- As funções de auxílio ao condutor não podem substituir a atenção e o discernimento do condutor, residindo sempre no condutor a responsabilidade pela condução do automóvel de modo seguro, com velocidade e distância adequadas em relação aos outros veículos, assim como o cumprimento de normas e regulamentos de trânsito.

* Opção/acessório.

^[1] Automatic Speed Limiter

10.3. Distância de aviso

10.3.1. Distância de aviso*

A função distância de aviso ^[1] pode ajudar o condutor alertando para a duração de passagem demasiado breve em relação do veículo da frente. É necessário que o automóvel esteja equipado com um head-up-display* para que a distância de aviso seja exibida.

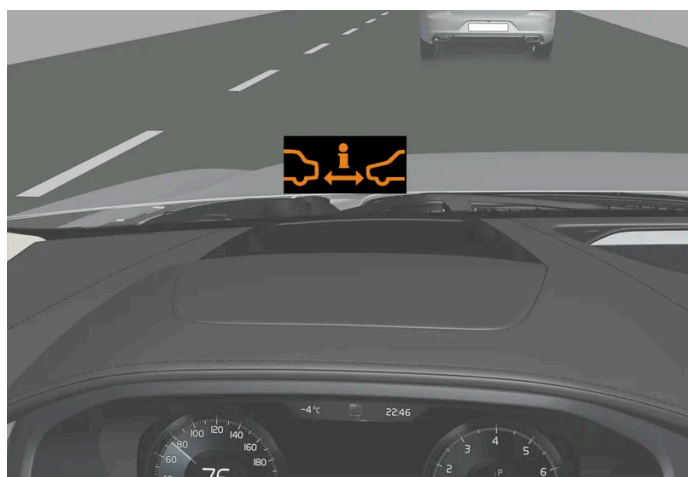

Símbolo da distância de aviso no para-brisas com head-up-display.

Em automóvel equipado com head-up-display aparece um símbolo no para-brisas quando a duração de passagem ao veículo da frente é inferior ao valor predefinido.

A Distância de aviso está ativa a velocidades superiores a 30 km/h (20 mph) e reage apenas ao veículo da frente no mesmo sentido. Não são fornecidas informações de distância sobre veículos que circulam em sentido contrário, que circulam a velocidade muito baixa ou que se encontram parados.

i Nota

Os sinais de aviso visuais no para-brisas podem ser difíceis de detetar com luz solar forte, reflexos, contrastes luminosos extremos, utilização de óculos de sol ou quando o condutor não tem o olhar direcionado para a frente.

i Nota

A distância de aviso está desativada quando o controlo da velocidade adaptativo* ou o Pilot Assist* está ativo.

! Aviso

A distância de aviso reage apenas quando a duração de passagem em relação ao veículo da frente é inferior a um determinado limite – a velocidade do automóvel não é afetada.

! Aviso

- A função é um apoio complementar ao condutor com o objetivo de melhorar a segurança de condução – no entanto, esta não pode gerir todas as situações de trânsito, meteorologia e estrada.
- Recomenda-se ao condutor a leitura de todos os capítulos desta função no manual de instruções para que conheça, por exemplo, as limitações do sistema que o condutor deve saber antes de utilizar a função.
- As funções de auxílio ao condutor não podem substituir a atenção e o discernimento do condutor, residindo sempre no condutor a responsabilidade pela condução do automóvel de modo seguro, com velocidade e distância adequadas em relação aos outros veículos, assim como o cumprimento de normas e regulamentos de trânsito.

* Opção/acessório.

[1] Distance Alert

10.3.2. Ativar e desativar a distância de aviso

A função distância de aviso [1] pode ser desligada. A função está disponível apenas em automóveis que podem exibir informação no para-brisas com um head-up-display*.



Ative ou desative a função com este botão na vista de função do mostrador central.

- Botão aceso – a função está ativada.
- Botão apagado – a função está desativada.

A Distância de aviso é ativada automaticamente após o motor ser arrancado.

^[1] Distance Alert

* Opção/acessório.

10.3.3. Limitações da distância de aviso*

A distância de aviso ^[1] pode ter a funcionalidade limitada em certas situações. A função está disponível apenas em automóveis que podem exibir informação no para-brisas com um head-up-display*.

Aviso

- A dimensão de um veículo pode afetar a capacidade de ser detetado, o que pode significar que o aviso acenda com uma duração de passagem inferior à definida ou mesmo desapareça temporariamente.
- Velocidades muito elevadas podem ter como consequência o acendimento do aviso com durações de passagem inferiores à definida, devido a limitações do alcance da unidade de radar.

Nota

A função utiliza as unidades de câmara e de radar do automóvel, que possuem determinadas limitações gerais.

* Opção/acessório.

^[1] Distance Alert

10.3.4. Ajustar a duração de passagem ao veículo da frente

É possível determinar a duração de passagem em relação ao veículo da frente a manter pelas funções controlo da velocidade adaptativo*, Pilot Assist* e distância de aviso*.

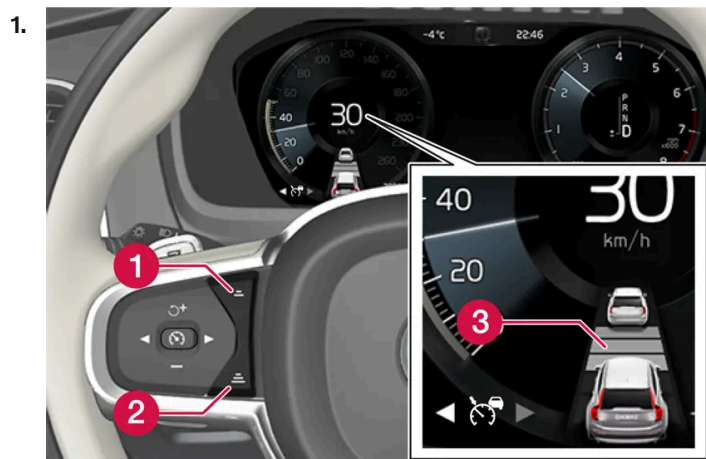

Comando da duração de passagem.

- 1 Diminuir duração de passagem
- 2 Aumentar duração de passagem
- 3 Indicação de distância

Pressione o botão (1) ou (2) para reduzir ou aumentar a duração de passagem.

> A indicação de distância (3) apresenta a duração de passagem presente.

No mostrador do condutor podem ser seleccionados e exibidos diferentes durações de passagem para o veículo da frente através de 1-5 linhas horizontais - quanto maior o número de linhas maior é a duração de passagem ao veículo da frente. Uma linha corresponde a cerca de 1 segundo em relação ao veículo da frente, 5 linhas correspondem a cerca de 3 segundos.

Para que se possa seguir o veículo da frente de modo suave e confortável, o controlo da velocidade adaptativo permite variações perceptíveis do intervalo de tempo em certas situações. A baixas velocidades, quando a distância é curta, o controlo da velocidade adaptativo aumenta ligeiramente o intervalo de tempo.

 **Nota**

Quando o símbolo no mostrador do condutor apresentar um automóvel e um volante, o Pilot Assist encontra-se a seguir um veículo na frente com uma duração de passagem predefinida.

Quando é exibido apenas um volante, não existe qualquer veículo à frente a uma distância razoável.

 **Nota**

Quando o símbolo no mostrador do condutor exibe dois automóveis, o controlo da velocidade adaptativo segue o veículo da frente com uma duração de passagem pré-definida.

Quando é exibido apenas um automóvel, não existe qualquer veículo à frente a uma distância razoável.

 **Nota**

- Quanto maior é a velocidade, maior é distância em metros calculada para uma distância programada.
- Utilize a distância programada de acordo com a legislação aplicável.
- Se o auxílio ao condutor parecer não reagir com um aumento da velocidade na ativação, a causa pode dever-se ao facto de a duração de passagem em relação ao veículo da frente ser mais curta do que a duração de passagem predefinida.

 **Aviso**

- Utilize apenas durações de passagem adequadas à situação de trânsito presente.
- O condutor deve saber que as durações de passagens curtas proporcionam um tempo limitado de reação e de ação perante a ocorrência de uma situação de trânsito imprevista.

* Opção/acessório.

10.3.5. Aviso das funções do controlo da velocidade perante risco de colisão

O sistema de auxílio ao condutor controlo da velocidade adaptativo* e o Pilot Assist* podem alertar o condutor quando a distância ao veículo da frente diminui drasticamente num curto período de tempo.

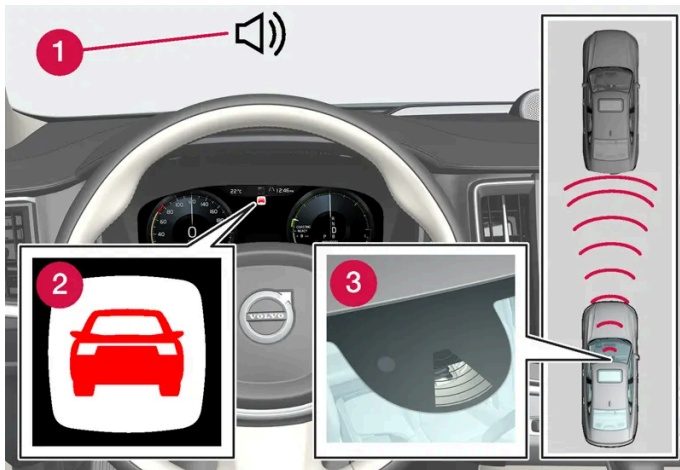

Som e símbolo do aviso de colisão

- 1 Sinal sonoro perante risco de colisão
- 2 Símbolo de aviso perante risco de colisão
- 3 Medição de distância com unidades de câmara e de radar

O controlo da velocidade adaptativo e o Pilot Assist utilizam cerca de 40 % da capacidade do travão convencional. Se o automóvel necessitar de uma travagem superior àquela que o auxílio ao condutor permite e o condutor não o fizer, é ativada a luz de aviso e o som de aviso para alertar o condutor para uma intervenção imediata.



Aviso

O sistema de auxílio ao condutor avisa apenas para veículos detetados pela sua unidade de radar – assim, um aviso pode ser emitido com algum atraso ou mesmo não ser emitido. Nunca aguarde por um aviso para travar.



Símbolo do aviso de colisão no para-brisas

Em automóvel equipado com head-up-display*, o aviso aparece no para-brisas com um símbolo a piscar.

i Nota

Os sinais de aviso visuais no para-brisas podem ser difíceis de detetar com luz solar forte, reflexos, contrastes luminosos extremos, utilização de óculos de sol ou quando o condutor não tem o olhar direccionado para a frente.

* Opção/acessório.

10.4. Blind Spot Information

10.4.1. BLIS*

A função BLIS^[1] destina-se a ajudar o condutor a detetar veículos ao lado e ligeiramente mais atrás do seu automóvel, de modo a auxiliar o condutor em trânsito intenso em estradas com várias faixas no mesmo sentido.



Localização das lâmpadas BLIS

O BLIS é um meio auxiliar para avisar:

- veículo no ângulo morto

- veículo a aproximar-se rapidamente pela faixa de rodagem da esquerda ou da direita mais próximas do seu automóvel.

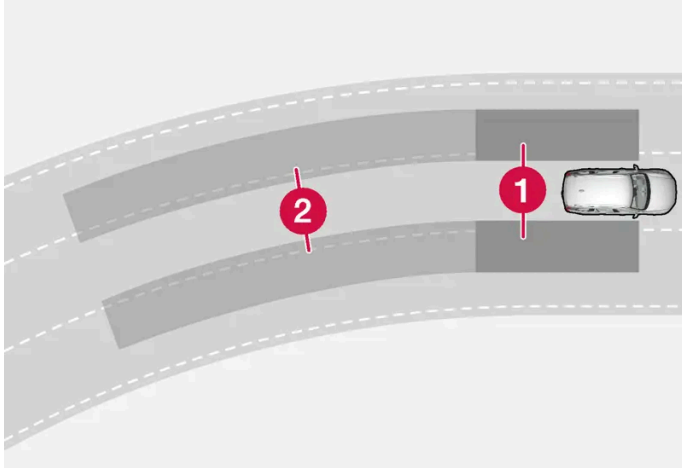

Princípio do BLIS

- 1 Zona no ângulo morto
- 2 Zona de veículos a aproximarem-se rapidamente

O sistema foi concebido para reagir quando:

- o seu automóvel é ultrapassado por outro veículo
- outro veículo se aproxima rapidamente do seu automóvel.

Quando o BLIS deteta um veículo na zona 1, ou um veículo a aproximar-se rapidamente na zona 2, acende a lâmpada indicadora com luz fixa no espelho retrovisor direito ou esquerdo. Se nesta situação o condutor activar o indicador de mudança de direcção do lado onde se encontra o aviso, a lâmpada indicadora deixa a luz fixa para começar a piscar com uma luz mais intensa.

O BLIS está ativo quando o próprio veículo tem uma velocidade superior a 12 km/h (7 mph).

Se o veículo que passa conduz a uma velocidade 15 km/h (9 mph) superior à do próprio veículo o BLIS não reage.

i Nota

A lâmpada acende no lado do automóvel em que o sistema detectou o veículo. Se o automóvel for ultrapassado por ambos os lados em simultâneo, acendem-se ambas as luzes.

! Aviso

- A função é um apoio complementar ao condutor com o objetivo de melhorar a segurança de condução – no entanto, esta não pode gerir todas as situações de trânsito, meteorologia e estrada.
- Recomenda-se ao condutor a leitura de todos os capítulos desta função no manual de instruções para que conheça, por exemplo, as limitações do sistema que o condutor deve saber antes de utilizar a função.
- As funções de auxílio ao condutor não podem substituir a atenção e o discernimento do condutor, residindo sempre no condutor a responsabilidade pela condução do automóvel de modo seguro, com velocidade e distância adequadas em relação aos outros veículos, assim como o cumprimento de normas e regulamentos de trânsito.

* Opção/acessório.

O conteúdo deste manual representa o estado do manual do utilizador no momento da impressão e pode não ser totalmente válido em momentos futuros. Para mais informações, consulte a primeira página para a declaração de responsabilidade completa.

10.4.2. Ativar e desativar o BLIS*

A função BLIS [1] pode ser ativada ou desativada.

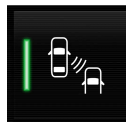

Ative ou desative a função com este botão na vista de função do mostrador central.

- Botão aceso – a função está ativada.
- Botão apagado – a função está desativada.

Se o BLIS estiver activado no arranque do motor, a função é confirmada com as luzes indicadoras nos espelhos retrovisores a piscar uma vez.

Se o BLIS estiver desactivado ao desligar o motor continuará desligado no próximo arranque do motor e nenhuma luz indicadora piscará.

* Opção/acessório.

10.4.3. Mensagens do BLIS*

O mostrador do condutor pode exibir uma série de mensagens relacionadas com o BLIS [1]. Seguem-se alguns exemplos.

Mensagem	Significado
Sensor ângulo morto Serviço necessário	O sistema não funciona do modo esperado. Deve-se contactar uma oficina [2].
Sist. âng. morto desl. Atrelado conectado	O BLIS e o Cross Traffic Alert* foram desativados por que foi ligado um atrelado ao sistema elétrico do automóvel.

Uma mensagem de texto pode ser apagada com uma breve pressão no botão , situado no centro da unidade de botões do lado direito do volante.

Se uma mensagem persistir, contacte uma oficina – recomenda-se uma oficina autorizada Volvo.

* Opção/acessório.

10.4.4. Limitações do BLIS*

A função BLIS^[1] pode ter a funcionalidade limitada em certas situações.



Mantenha a superfície assinalada limpa – tanto no lado esquerdo como direito do automóvel^[2].

Exemplos de limitações:

- Sujidade, gelo e neve sobre os sensores podem reduzir as funções e impossibilitar os avisos.
- A função BLIS desativa-se automaticamente quando um atrelado, suporte de bicicletas ou semelhante é ligado ao sistema elétrico do automóvel.
- Para um bom desempenho do BLIS o suporte de bicicletas, suporte de bagageira ou semelhante não deve ser montado no engate de reboque do automóvel.

Aviso

- O BLIS não funciona em curvas apertadas.
- O BLIS não funciona quando o automóvel faz marcha-atrás.

Nota

A função utiliza as unidades de radar do automóvel, que possuem determinadas limitações gerais.

* Opção/acessório.

^[1] Blind Spot Information

^[2] NOTA! A imagem é ilustrativa - os detalhes podem variar com o modelo do automóvel.

10.5. Cross Traffic Alert

10.5.1. Cross Traffic Alert *

O Cross Traffic Alert (CTA) é um auxílio ao condutor complementar do BLIS^[1], destinado a ajudar o condutor a detetar trânsito a cruzar na traseira do automóvel ao efetuar a marcha-atrás.

A função parcial travagem automática pode ajudar o condutor a parar o automóvel em caso de risco de colisão com um veículo não observado.

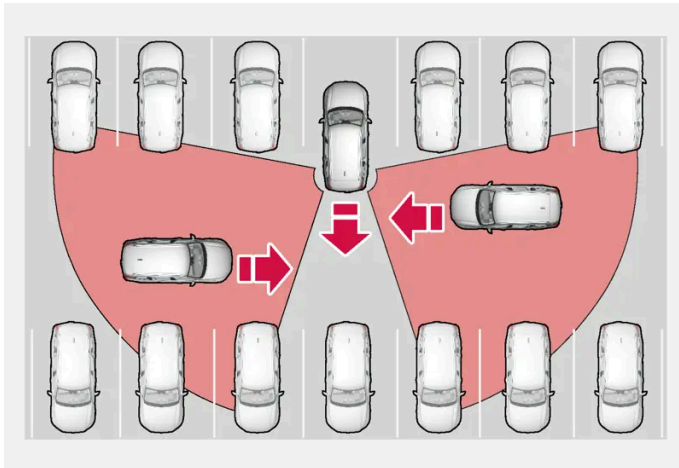

Exemplo de áreas onde o Cross Traffic Alert pode ajudar o condutor a detetar obstáculos ao recuar.

A função foi concebida para detetar principalmente veículos – em condições favoráveis podem também ser detetados objetos mais pequenos, como bicicletas e peões.

A função está ativa apenas quando o automóvel se desloca para trás ou a marcha-atrás é selecionada.

Se a função detetar que algo se aproxima pela lateral, a situação pode ser indicada com:

- um sinal sonoro – o som soa no altifalante da esquerda ou da direita dependendo do sentido por onde o objeto se aproxima.
- um ícone aceso no gráfico do mostrador do condutor **Sistema de assistência ao estacionamento**.
- um ícone na vista de topo da câmara de assistência ao estacionamento.

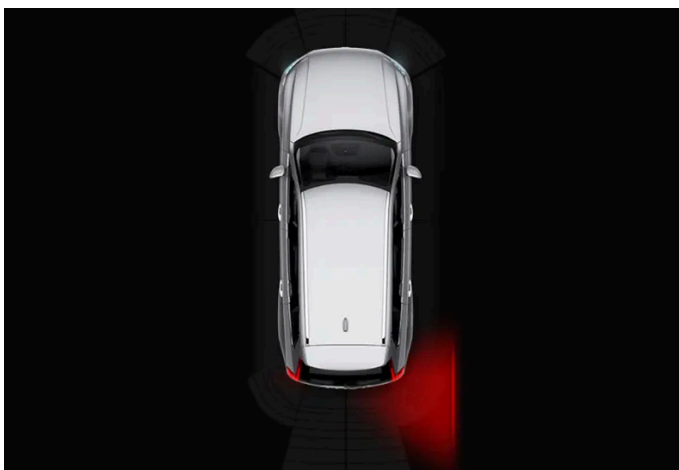

Ícone do Cross Traffic Alert aceno no gráfico Sistema de assistência ao estacionamento do ecrã.

Se o condutor não der atenção ao aviso da função e a colisão for inevitável, a função parcial travagem automática entra em ação para parar o automóvel, apresentando o mostrador do condutor uma mensagem de texto explicando o motivo da travagem do automóvel.

 **Aviso**

- A função é um apoio complementar ao condutor com o objetivo de melhorar a segurança de condução – no entanto, esta não pode gerir todas as situações de trânsito, meteorologia e estrada.
- Recomenda-se ao condutor a leitura de todos os capítulos desta função no manual de instruções para que conheça, por exemplo, as limitações do sistema que o condutor deve saber antes de utilizar a função.
- As funções de auxílio ao condutor não podem substituir a atenção e o discernimento do condutor, residindo sempre no condutor a responsabilidade pela condução do automóvel de modo seguro, com velocidade e distância adequadas em relação aos outros veículos, assim como o cumprimento de normas e regulamentos de trânsito.

* Opção/acessório.

[1] Blind Spot Information

10.5.2. Ativar e desativar o Cross Traffic Alert *

O condutor pode desligar a função Cross Traffic Alert (CTA).

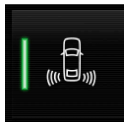

Ative ou desative a função com este botão na vista de função do mostrador central.

- Botão aceso – a função está ativada.
- Botão apagado – a função está desativada.

A função é ativada automaticamente após o motor ser arrancado.

* Opção/acessório.

10.5.3. Mensagens do Cross Traffic Alert *

O mostrador do condutor pode exibir uma série de mensagens relacionadas com o Cross Traffic Alert (CTA). Seguem-se alguns exemplos.

Mensagem	Significado
Sensor ângulo morto Serviço necessário	O sistema não funciona do modo esperado. Deve-se contactar uma oficina ^[1] .
Sist. âng. morto desl. Atrelado conectado	BLIS ^[2] e CTA foram desativados por que foi ligado um atrelado ao sistema elétrico do automóvel.

Uma mensagem de texto pode ser apagada com uma breve pressão no botão , situado no centro da unidade de botões do lado direito do volante.

Se uma mensagem persistir, contacte uma oficina – recomenda-se uma oficina autorizada Volvo.

* Opção/acessório.

[1] Recomenda-se uma oficina autorizada Volvo.

[2] Blind Spot Information System

10.5.4. Limitações do Cross Traffic Alert *

A função Cross Traffic Alert (CTA) com a função parcial travagem automática pode ter funcionamento limitado em determinadas situações. A ação do travão está ativa com velocidades inferiores a 15 km/h.



Aviso

A função parcial travagem automática apenas consegue detetar e travar perante outros objetos em movimento – não perante, por exemplo, objetos imóveis, ciclistas ou peões.

A função possui certa limitação – os sensores não conseguem "ver", por exemplo, outros veículos estacionados ou objetos encobertos.

Seguem-se alguns exemplos em que o "campo de visão" da função pode ficar limitado não permitindo a deteção da aproximação de outros veículos até que eles fiquem demasiado próximos:

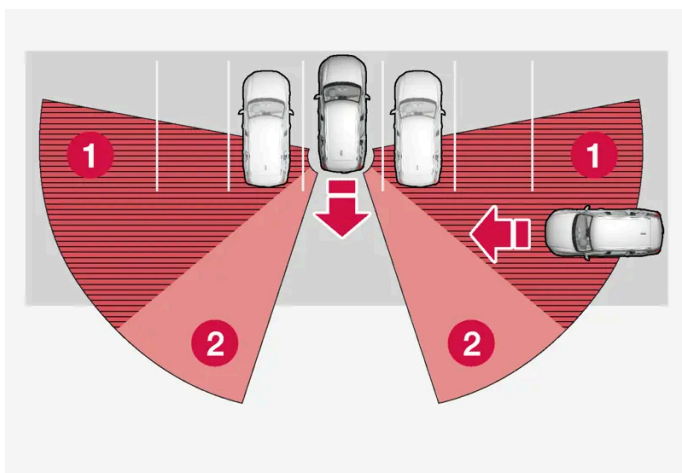

O automóvel está demasiado inserido num local de estacionamento.

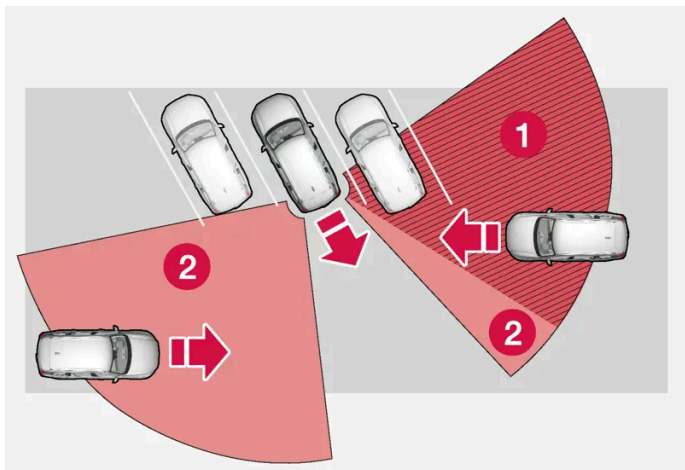

Num local de estacionamento inclinado o Cross Traffic Alert pode ficar completamente "cego" em relação a um lado.

- 1 Sector cego.
- 2 Sector em que a função pode detetar/"ver".

No entanto, quando o automóvel recua lentamente, o ângulo em relação ao veículo/objeto que se encontra em obstrução altera-se, diminuindo rapidamente o sector cego.

Exemplos de outras limitações

- Sujidade, gelo e neve sobre os sensores podem reduzir as funções e impossibilitar os avisos.
- O CTA desativa-se automaticamente quando um atrelado, suporte de bicicletas ou semelhante é ligado ao sistema elétrico do automóvel.
- Para um bom desempenho do CTA o suporte de bicicletas, suporte de bagageira ou semelhante não deve ser montado no engate de reboque do automóvel.

i Nota

A função utiliza as unidades de radar do automóvel, que possuem determinadas limitações gerais.

* Opção/acessório.

10.6. Rear Collision Warning

10.6.1. Rear Collision Warning*

A função Rear Collision Warning^[1] (RCW) pode ajudar o condutor a evitar uma colisão traseira provocada por um veículo que se aproxime por trás.

O conteúdo deste manual representa o estado do manual do utilizador no momento da impressão e pode não ser totalmente válido em momentos futuros. Para mais informações, consulte a primeira página para a declaração de responsabilidade completa.

O condutor no veículo que se encontra na traseira pode ser alertado para uma colisão próxima através do piscar intenso dos indicadores de mudança de direção pela função.

Se a função com velocidade inferior a 30 km/h (20 mph), determinar que o automóvel corre o risco de sofrer uma colisão traseira, os sensores dos cintos podem tensionar os cintos de segurança no banco dianteiro. Perante colisão também é ativado o Whiplash Protection System.

No instante anterior à colisão traseira, a função pode também ativar o travão convencional para reduzir a aceleração do automóvel resultante da colisão. No entanto, o travão convencional só é ativado quando o automóvel está em repouso. O travão convencional é imediatamente libertado se o pedal do acelerador for pressionado.

A função é ativada automaticamente sempre que o motor é arrancado.



Aviso

- A função é um apoio complementar ao condutor com o objetivo de melhorar a segurança de condução – no entanto, esta não pode gerir todas as situações de trânsito, meteorologia e estrada.
- Recomenda-se ao condutor a leitura de todos os capítulos desta função no manual de instruções para que conheça, por exemplo, as limitações do sistema que o condutor deve saber antes de utilizar a função.
- As funções de auxílio ao condutor não podem substituir a atenção e o discernimento do condutor, residindo sempre no condutor a responsabilidade pela condução do automóvel de modo seguro, com velocidade e distância adequadas em relação aos outros veículos, assim como o cumprimento de normas e regulamentos de trânsito.

* Opção/acessório.

^[1] A função não está disponível em todos os mercados.

10.6.2. Limitações do Rear Collision Warning*

Em algumas situações, o Rear Collision Warning (RCW)^[1] pode ter dificuldade em auxiliar o condutor perante risco de colisão:

Por exemplo:

- o veículo atrás é detetado demasiado tarde
- o veículo atrás muda de faixa de rodagem tardiamente
- está ligado ao sistema elétrico do automóvel um atrelado, suporte de bicicletas ou semelhante - neste caso a função é desativada automaticamente.



Nota

Em alguns mercados o RCW **não** avisa com os indicadores de mudança de direção devido à legislação local aplicável - nestas situações esta parte da função encontra-se desactivada.

 **Nota**

A função utiliza as unidades de radar do automóvel, que possuem determinadas limitações gerais.

* Opção/acessório.

^[1] Aviso de colisão traseira.

10.7. Connected Safety

10.7.1. Connected Safety

O Connected Safety^[1] comunica informação entre o próprio automóvel e os restantes veículos através da Internet^[2]. A função foi concebida para que o condutor seja informado para eventuais situações de perigo no trânsito mais à frente na mesma estrada.

A função pode informar o condutor caso um outro veículo mais à frente na mesma estrada ative os seus piscas de emergência ou detete piso escorregadio. A informação de piso escorregadio também é emitida quando o próprio veículo deteta deslizamento.

O Connected Safety pode ajudar o condutor com o seguinte:

- Alarme para piscas de emergência
- Alarme para piso escorregadio

A comunicação Connected Safety entre veículos apenas funciona em veículos equipados com a função e quando a mesma está ativada.

Alarme para piscas de emergência

Se os piscas de emergência do automóvel forem ativados, essa informação pode ser enviada para veículos que se aproximam da posição do automóvel.



Quando o seu automóvel se aproxima de um veículo com os piscas de emergência ativados aparece este símbolo no mostrador do condutor.

Em veículos com Head-up-display aparecem símbolos de aviso do Connected Safety também neste mostrador.

Alarme para piso escorregadio

Se o automóvel detetar uma diminuição do atrito entre os pneus e o piso, esta informação pode ser enviada para os veículos que se aproximam da posição do automóvel.



Perante alarme de piso escorregadio, aparece este símbolo no mostrador do condutor quando um veículo se aproxima do segmento de estrada escorregadio, tanto no próprio automóvel como nos outros veículos que recebem informação através do Connected Safety.

Em veículos com Head-up-display aparecem símbolos de aviso do Connected Safety também neste mostrador.



Aviso

- A função é um apoio complementar ao condutor com o objetivo de melhorar a segurança de condução – no entanto, esta não pode gerir todas as situações de trânsito, meteorologia e estrada.
- Recomenda-se ao condutor a leitura de todos os capítulos desta função no manual de instruções para que conheça, por exemplo, as limitações do sistema que o condutor deve saber antes de utilizar a função.
- As funções de auxílio ao condutor não podem substituir a atenção e o discernimento do condutor, residindo sempre no condutor a responsabilidade pela condução do automóvel de modo seguro, com velocidade e distância adequadas em relação aos outros veículos, assim como o cumprimento de normas e regulamentos de trânsito.

[1] Não disponível em todos os mercados.

[2] Ao utilizar a Internet são transferidos dados (tráfego de dados), o que pode implicar custos.

10.7.2. Ativar e desativar o Connected Safety

Para que o Connected Safety possa partilhar com outros veículos informação sobre o piso a função necessita de estar ativada. A função pode ser desativada caso não seja desejada a partilha de informação.

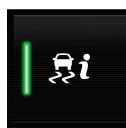

Ative ou desative a função com este botão na vista de função do mostrador central.

- Botão aceso – a função está ativada.
- Botão apagado – a função está desativada.

Ao ativar é necessário que o condutor aprove as condições especiais exibidas no mostrador para que possa ser efetuada uma ligação à Internet^[1]. Podem tratar-se de, por exemplo, a necessidade de o condutor aprovar o envio de data do automóvel utilizando o telemóvel do condutor.

Perante a ausência de ligação à Internet, o automóvel continua a informar o condutor quando o próprio automóvel deteta piso escorregadio. Para que o Connected Safety funcione de modo completo é necessário que o automóvel esteja conectado à Internet.

[1] Ao utilizar a Internet são transferidos dados (tráfego de dados), o que pode implicar custos.

10.7.3. Limitações do Connected Safety

A informação de veículo com piscas de emergência ativadas ou que detete piso escorregadio nem sempre é comunicada entre todos os automóveis da zona em causa.

Exemplos de causas:

- Ausência de contacto ou contacto deficiente com a Internet.
- O veículo sobre o piso escorregadio efetua manobras suaves - por ex.: movimentos do volante, acelerações ou travagens - não permitindo que seja determinado o atrito entre os pneus e o piso.
- O veículo que detetou deslizamento ou que tem os piscas de emergência ativadas não tem a função ativada.
- O veículo que detetou deslizamento ou que tem os piscas de emergência ativadas não está equipado com a função.
- Com ausência ou cobertura deficiente de posicionamento global/navegação de satélite o aviso pode não ser emitido.
- A deteção de piso escorregadio ou a ativação dos piscas de emergência sucedeu numa estrada que não existe na base de dados Volvo Cars.
- O Connected Safety não está incorporado em todos os mercados e não cobre todas as regiões - um concessionário Volvo tem informação sobre as regiões aplicáveis.



Aviso

- A função pode, em determinadas situações, emitir avisos falsos para piso escorregadio.
- A função nem sempre consegue detetar outros veículos com os piscas de emergência ativadas nem detetar todas os troços de estrada com piso escorregadio.

10.8. City Safety

10.8.1. City Safety™

O City Safety^[1] pode alertar o condutor com avisos luminosos, sonoros e de pulsações de travagem para ajudar o condutor a detetar peões, ciclistas, animais de maiores dimensões e veículos.

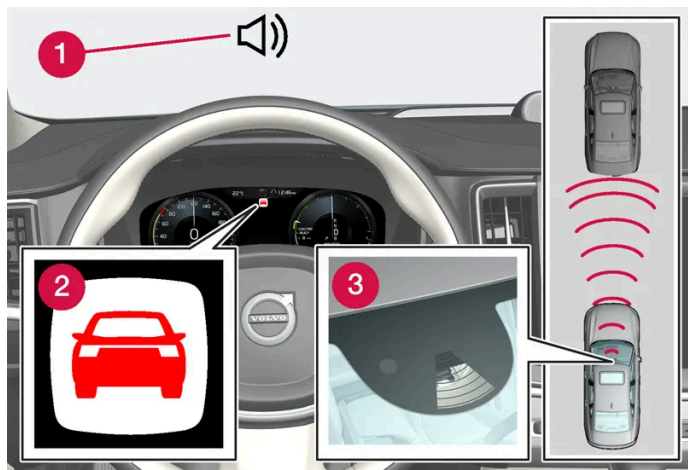

Descrição geral da função

- 1 Sinal sonoro perante risco de colisão
- 2 Símbolo de aviso perante risco de colisão
- 3 Medição de distância com unidade de câmara e de radar

A função pode ajudar o condutor a evitar uma colisão ao, por exemplo, conduzir em filas, em que as alterações do trânsito à frente juntamente com a distração podem provocar um incidente. O City Safety ativa uma travagem breve e brusca que, em princípio, imobiliza o automóvel atrás do veículo da frente.

A função auxilia o condutor travando automaticamente o automóvel perante o risco iminente de colisão se o condutor não reagir a tempo travando e/ou afastando com a direcção.

O City Safety activa-se em situações em que o condutor já deveria ter actuado o travão, por esta razão a função não pode auxiliar o condutor em todas as situações. A função foi concebida para ser ativada o mais tarde possível de modo a evitar ações desnecessárias. A travagem automática acontece após o aviso de colisão ou juntamente com o mesmo.

Normalmente, o condutor e os passageiros não se apercebem do funcionamento do City Safety - apenas numa situação de quase colisão.

Aviso

- A função é um apoio complementar ao condutor com o objetivo de melhorar a segurança de condução – no entanto, esta não pode gerir todas as situações de trânsito, meteorologia e estrada.
- Recomenda-se ao condutor a leitura de todos os capítulos desta função no manual de instruções para que conheça, por exemplo, as limitações do sistema que o condutor deve saber antes de utilizar a função.
- As funções de auxílio ao condutor não podem substituir a atenção e o discernimento do condutor, residindo sempre no condutor a responsabilidade pela condução do automóvel de modo seguro, com velocidade e distância adequadas em relação aos outros veículos, assim como o cumprimento de normas e regulamentos de trânsito.

^[1] A função não está disponível em todos os mercados.

10.8.2. Funções parciais do City Safety

O City Safety^[1] pode ajudar a evitar uma colisão ou a reduzir a velocidade de colisão. A função é composta por várias funções parciais.

Possibilidade de reduzir a velocidade

Se a diferença de velocidade entre o automóvel do condutor e o obstáculo for superior às velocidades indicadas a seguir, a função travagem automática do City Safety não pode evitar uma colisão, mas pode ainda diminuir as consequências da mesma.

Veículo

Para um veículo à frente o City Safety pode reduzir a velocidade até 60 km/h (37 mph).

ciclistas

Para um ciclista o City Safety pode reduzir a velocidade até 50 km/h (30 mph).

Peão

Para um peão o City Safety pode reduzir a velocidade até 45 km/h (28 mph).

Animais de grande dimensão

Perante o risco de colisão com um animal de grande dimensão o City Safety pode reduzir a velocidade do automóvel até 15 km/h (9 mph).

A função de travagem para animais de grandes dimensões foi concebida para reduzir a violência do impacto a velocidades mais elevadas e é mais eficaz com velocidades superiores a 70 km/h (43 mph), mas menos eficaz com velocidades inferiores.

Etapas do City Safety

O City Safety executa três operações pela seguinte ordem:

1. Aviso de colisão
2. Apoio de travão
3. Travão automático

1 - Aviso de colisão

O condutor é avisado perante a iminência de colisão.

Em automóvel equipado com head-up-display*, o aviso aparece no para-brisas com um símbolo a piscar.



Símbolo do aviso de colisão no para-brisas

i Nota

Os sinais de aviso visuais no para-brisas podem ser difíceis de detetar com luz solar forte, reflexos, contrastes luminosos extremos, utilização de óculos de sol ou quando o condutor não tem o olhar direccionado para a frente.

O City Safety pode detetar peões, ciclistas ou veículos que se encontrem à frente do automóvel em repouso ou em movimento no mesmo sentido. O City Safety também pode detetar peões, ciclistas ou animais de grandes dimensões que se cruzem na frente do automóvel.

Perante risco de colisão com um peão, animal de maiores dimensões, ciclista ou veículo, o condutor é alertado com avisos luminosos, sonoros e de pulsação de travagem. Perante velocidades mais baixas e travagens ou acelerações bruscas, a pulsação de travagem desaparece. A intensidade do impulso de travagem varia com a velocidade do automóvel.

2 - Apoio de travão

Se o risco de colisão aumentar após o aviso de colisão, então é activado o apoio de travão.

O apoio de travão reforça a travagem do condutor caso o sistema determine que a travagem aplicada não seja suficiente para evitar uma colisão.

3 - Travão automático

Na última fase é activada a função de travagem automática.

Se, neste caso, o condutor não iniciar uma manobra evasiva perante um risco de colisão iminente, a função travão automático entra em acção - independentemente do condutor actuar ou não o travão. A travagem é então executada com toda a capacidade de travagem para reduzir a velocidade de colisão ou com capacidade de travagem limitada, caso esta seja suficiente para evitar uma colisão.

Os sensores dos cintos podem ser ativados juntamente com a entrada em acção da função de travagem automática.

O travão automático pode, em determinadas situações, iniciar a acção de travagem com uma ligeira travagem para depois assumir a acção plena do travão.

Quando o City Safety evita uma colisão com um objecto parado, o automóvel permanece imobilizado a aguardar uma acção do condutor. Se o automóvel for travado devido a um veículo em marcha lenta, a velocidade é reduzida para a mesma velocidade

que a do veículo que se encontra à frente.

 **Nota**

Em automóveis com caixa de mudanças manual o motor para automaticamente quando a função travagem automática para o automóvel, desde que o condutor não pressione previamente o pedal da embraiagem.

Uma acção de travagem em curso pode ser sempre interrompida com uma pressão forte do condutor no pedal do acelerador.

 **Nota**

Quando o City Safety trava acende-se a luz dos travões.

Quando o City Safety é activado e trava, aparece no mostrador do condutor uma mensagem de texto indicando que a função está/esteve activa.

 **Aviso**

O City Safety não pode ser utilizado para o condutor modificar a sua condução do automóvel - o condutor não pode apenas confiar no City Safety para travar o automóvel.

^[1] A função não está disponível em todos os mercados.

* Opção/acessório.

10.8.3. Definir a distância de aviso para City Safety

O City Safety^[1] está sempre ativado, mas o condutor pode seleccionar a distância de aviso para a função.

 **Nota**

A função City Safety não pode ser desligada, é automaticamente ativada no arranque do motor/propulsão elétrica e permanece ligada até o motor/propulsão elétrica ser desligado.

A distância de aviso determina a sensibilidade do controla a distância para a qual os avisos luminosos, sonoros e de pulsação de travagem são emitidos.

Para seleccionar a distância de aviso:

1. Selecione **Configurações** → **My Car** → **IntelliSafe** na vista de topo do mostrador central.
2. Em **Aviso City Safety**, selecione entre **Mais tarde**, **Normal** ou **Mais cedo** para ajustar a distância de aviso desejada.

Caso a configuração **Mais cedo** forneça muitos avisos, o que por vezes pode ser irritante, pode ser utilizada a distância de aviso **Normal** ou **Mais tarde**.

Quando os avisos são muito frequentes e perturbadores, a distância de aviso pode ser reduzida para diminuir a quantidade de avisos, avisando o City Safety numa situação mais tardia.

A distância de aviso **Mais tarde** apenas deve ser utilizada em situações excepcionais, por ex.: com condução dinâmica.

 **Aviso**

- Nenhum sistema automático pode garantir o funcionamento 100 % correcto em todas as situações. Nunca teste o City Safety em pessoas, animais ou veículos - pode causar danos graves e perigo para a vida.
- O City Safety alerta o condutor perante o risco de colisão, mas a função não diminui o tempo de reacção do condutor.
- Mesmo com a distância de aviso em **Mais cedo** podem surgir avisos tardios - por exemplo: com grandes diferenças de velocidade ou caso o veículo da frente proceda a uma travagem brusca.
- Com a distância de aviso definida em **Mais cedo** os aviso são emitidos com maior antecipação. Os avisos podem ser emitidos mais frequentemente do que com a distância de aviso **Normal**, mas recomenda-se por poder tornar o City Safety mais eficaz.

^[1] A função não está disponível em todos os mercados.

10.8.4. Mensagens do City Safety

O mostrador do condutor pode exibir uma série de mensagens relacionadas com o City Safety. Seguem-se alguns exemplos.

Mensagem	Significado
City Safety Intervenção automat	Quando o City Safety trava ou executa uma travagem automática, um ou mais símbolos no mostrador do condutor podem acender combinados com uma mensagem de texto.
City Safety Funcionalidade reduzida. Serviço necessário	O sistema não funciona do modo esperado. Deve-se contactar uma oficina ^[1] .

Uma mensagem de texto pode ser apagada com uma breve pressão no botão , situado no centro da unidade de botões do lado direito do volante.

Contacte uma oficina caso a mensagem persista^[1].

^[1] Recomenda-se uma oficina autorizada Volvo.

10.8.5. Limitações do City Safety

A função City Safety^[1] pode ter a funcionalidade limitada em certas situações.

Meio exterior

Objectos baixos

Objetos suspensos, tais como bandeiras/estandartes para cargas projetadas, ou acessórios, como por exemplo: faróis adicionais ou arcos frontais que ultrapassem a altura do capô, limitam o funcionamento.

Piso escorregadio

Com piso escorregadio a distância de travagem é maior, o que pode reduzir a capacidade do City Safety em evitar uma colisão. Nestas situações os travões antibloqueio e o comando de estabilidade ESC^[2] foram concebidos para o melhor desempenho possível da travagem mantendo a estabilidade.

Luz frontal

O sinal de aviso no pára-brisas pode ser difícil de detectar em situação de forte luz solar, reflexos, utilização de óculos de sol ou caso o condutor não esteja a olhar para a frente.

Calor

Perante temperatura elevada no habitáculo devido a, por exemplo, luz solar forte, o sinal de aviso visual no para-brisas pode ser temporariamente desativado.

Campo de visão da unidade de câmara e de radar

O campo de visão da câmara é limitado pelo que, em certas situações, peões, animais de maior dimensão, ciclistas e veículos, podem não ser detetados ou ser detetados mais tarde do que o esperado.

Veículos sujos podem ser detetados mais tarde e motociclos no escuro podem ser detetados demasiado tarde ou mesmo não ser detetados.

Se uma mensagem de texto no mostrador do condutor indicar que a unidade de câmara ou de radar está bloqueada, então o City Safety pode ter dificuldades em detetar peões, animais de maior dimensão, ciclistas, veículos ou linhas laterais à frente do automóvel - o que significa que o City Safety tem a funcionalidade reduzida.

Uma mensagem de erro nem sempre é exibida em todas as situações em que os sensores do pára-brisas estão bloqueados - o condutor deve ter o cuidado de manter a zona do pára-brisas e a zona em frente à unidade de câmara e de radar.

Importante

A manutenção dos componentes de auxílio ao condutor apenas pode ser efetuada numa oficina – recomendamos uma oficina autorizada Volvo.

Acção do condutor

Marcha-atrás

Quando o automóvel faz marcha-atrás o City Safety é temporariamente desactivado.

Velocidade baixa

O City Safety não é ativado com velocidades muito baixas - inferiores a 4 km/h (3 mph) - por isso, o sistema não reage quando se aproxima do automóvel da frente muito lentamente, por ex.: ao estacionar.

Condutor activo

A acção do condutor é sempre prioritária. Assim, o City Safety não reage ou atrasa aviso/acção em situações que o condutor dirija ou acelere de forma clara, mesmo quando uma colisão seja inevitável.

Um comportamento de condução ativo e consciente pode atrasar um aviso de colisão e consequentes ações, de modo a minimizar avisos desnecessários.

Avisos importantes

Aviso

O auxílio ao condutor avisa apenas para obstáculos detetados pela sua unidade de radar – assim, um aviso pode ser emitido com algum atraso ou mesmo não ser emitido.

- Nunca aguarde por um aviso ou acção para travar.

 **Aviso**

- Os avisos ou as ações de travagem podem ocorrer demasiado tarde, ou mesmo não ocorrer, caso situações de trânsito ou fatores exteriores não permitam que a unidade de câmara e de radar detetem corretamente peões, ciclistas, animais de grandes dimensões ou veículos à frente.
- Para que o veículo seja detectado à noite é necessário que as suas luzes dianteiras e traseiras funcionem e sejam bem visíveis.
- A unidade de câmara e de radar possui um alcance limitado para peões e ciclistas – o sistema pode proporcionar avisos e ações de travagem eficazes quando a velocidade relativa é inferior a 50 km/h (30 mph). Para veículos parados ou em marcha lenta os avisos e as ações de travagem são eficazes com velocidades do veículo até 70 km/h (43 mph). A redução de velocidades para animais de grandes dimensões é inferior a 15 km/h (9 mph) e pode ser obtida com velocidades do veículo superiores a 70 km/h (43 mph). Com velocidades mais baixas o aviso e a ação de travagem para animais de grandes dimensões é menos eficaz.
- Os avisos para veículos parados ou em marcha lenta e de animais de grandes dimensões podem ficar fora de funções devido a escuridão ou fraca visibilidade.
- O aviso e a ação de travagem para peões e ciclistas desligam-se a velocidades superiores a 80 km/h (50 mph).
- Não coloque, cole nem instale nada na superfície interior ou exterior do pára-brisas em frente ou à volta da unidade de câmara e de radar - esta situação pode afectar as funções que se baseiam na câmara.
- Objetos, neve ou sujidade na zona do sensor de câmara podem reduzir a função, desligá-la completamente ou gerar respostas incorretas.

 **Aviso**

- A função de travagem automática City Safety pode evitar uma colisão ou reduzir a velocidade de colisão, mas para assegurar a ação de travagem total o condutor deve sempre pressionar o travão - mesmo quando o automóvel trava automaticamente.
- O aviso e o auxílio de direção são ativados apenas perante elevado risco de colisão - por isso, nunca aguarde um aviso de colisão nem que o City Safety atue.
- O aviso e a ação de travagem para peões e ciclistas desligam-se a velocidades superiores a 80 km/h (50 mph).
- O City Safety não activa nenhuma travagem automática perante uma aceleração acentuada.

 **Nota**

A função utiliza as unidades de câmara e de radar do automóvel, que possuem determinadas limitações gerais.

Limitações de mercado

O City Safety não está disponível em todos os países. Se o City Safety não se encontrar no menu **Configurações** do mostrador central então o automóvel não está equipado com a função.

Atalho na vista de topo do mostrador central:

- **Configurações** → **My Car** → **IntelliSafe**

[1] A função não está disponível em todos os mercados.

10.8.6. O City Safety trava perante trânsito em sentido contrário

O City Safety pode ajudar o condutor a travar caso apareça um veículo em sentido contrário na mesma faixa de rodagem que o automóvel conduzido.

Se um veículo em sentido contrário entrar na faixa de rodagem do automóvel conduzido e a colisão for inevitável, o City Safety pode diminuir a velocidade do automóvel para reduzir a violência de colisão.

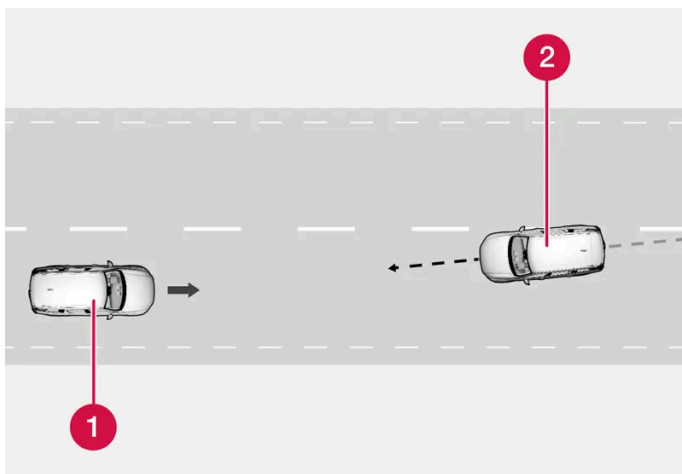

- 1 Seu automóvel
- 2 Veículo em sentido contrário

Para que a função funcione devem-se verificar os seguintes critérios:

- a velocidade do seu automóvel tem de ser superior a 4 km/h (3 mph)
- o trajeto deve ser em linha reta
- a faixa de rodagem do seu automóvel deve possuir marcações laterais nítidas
- o seu automóvel deve estar alinhado com a faixa de rodagem
- o veículo em sentido contrário dentro da mesma faixa de rodagem que o seu automóvel
- o veículo em sentido contrário tem de ter os faróis acesos
- a função apenas suporta colisões "frente a frente"
- a função apenas detetar veículos de quatro rodas.



Aviso

Os avisos e ação do travão em caso de colisão iminente com um veículo em sentido contrário surgem sempre demasiado tarde.

10.8.7. City Safety com trânsito a cruzar

O City Safety^[1] pode ajudar o condutor quando o seu automóvel vira e cruza por um veículo em sentido contrário num cruzamento.

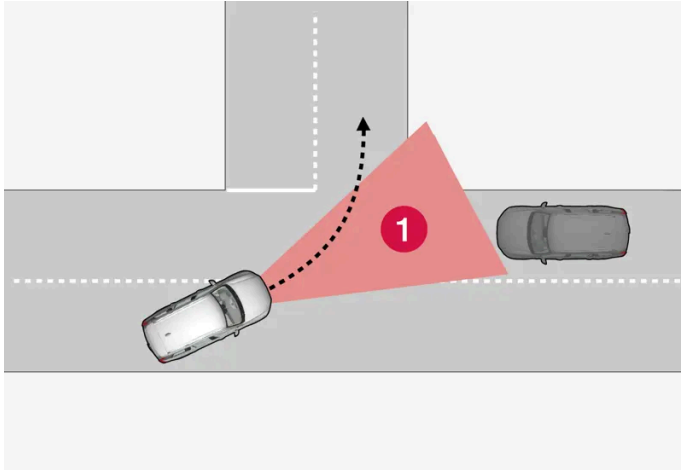

1 Sector em que o City Safety pode detetar trânsito a cruzar em sentido contrário.

Para que o City Safety consiga detetar um veículo em sentido contrário em rota de colisão é necessário que o outro veículo entre primeiro no sector em que o City Safety pode analisar a situação.

É também necessário que:

- a velocidade do seu automóvel seja de pelo menos 4 km/h (3 mph).
- o seu automóvel vire para a esquerda em mercados com trânsito pela direita (ou para a direita com trânsito pela esquerda).
- o veículo em sentido contrário tenha os faróis acesos.

^[1] A função não está disponível em todos os mercados.

10.8.8. Limitações do City Safety com trânsito a cruzar

Em algumas situações o City Safety pode ter dificuldade em auxiliar o condutor perante risco de colisão com trânsito a cruzar em sentido contrário.

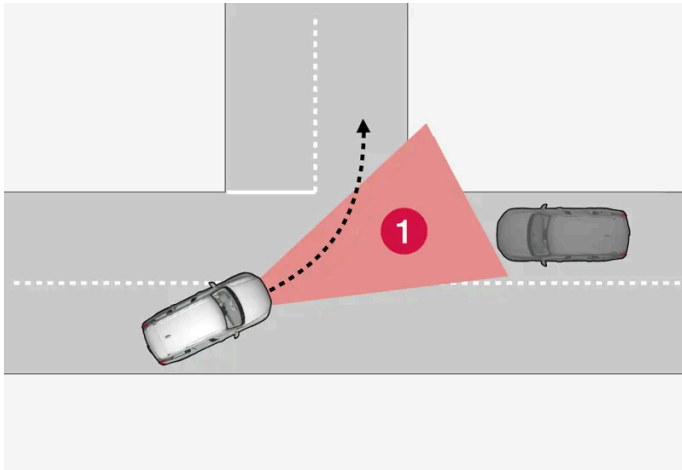

Por exemplo:

- Se estiver piso escorregadio e o sistema de estabilidade^[1] atuar.
- Quando o veículo em sentido contrário é detetado demasiado tarde.
- Quando o veículo em sentido contrário é ocultado por algo.
- Quando o veículo em sentido contrário tem os faróis apagados.
- Quando o veículo em sentido contrário conduz de modo imprevisível e, por exemplo, muda repentinamente de faixa de rodagem.

i Nota

A função utiliza as unidades de câmara e de radar do automóvel, que possuem determinadas limitações gerais.

^[1] Electronic Stability Control (ESC)

10.8.9. City Safety auxílio de direção perante manobra evasiva

O auxílio de direção City Safety pode ajudar o condutor a desviar-se de um veículo/obstáculo quando não for possível evitar uma colisão com a atuação do travão. O auxílio de direção City Safety não pode ser desligado, estando sempre ativado.

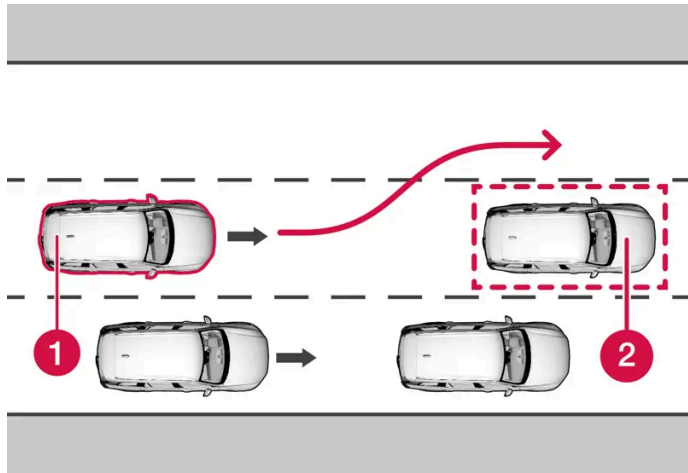

- 1 O seu automóvel desvia-se
- 2 Veículos ou objetos em marcha-lenta/imobilizados.

O City Safety atua reforçando a atuação do condutor na direção, o que é efetuado após o condutor iniciar uma manobra evasiva - e apenas quando o condutor atua de modo insuficiente para evitar uma colisão.

Em paralelo com esta ação reforçada na direção, também é utilizado o sistema de travões para reforçar ainda mais a ação da direção. A função também ajuda realinhar o automóvel após o obstáculo ter sido ultrapassado.

O auxílio de direção City Safety pode detetar:

- Veículo
- ciclistas
- Peão
- animais de grande dimensão.

10.8.10. Limitações do auxílio de direção City Safety em manobras evasivas

O auxílio de direção City Safety pode ter funcionalidade limitada em determinadas situações e não atua por exemplo:

- fora do intervalo de velocidades 50-100 km/h (30-62 mph)
- se o condutor não iniciar uma manobra evasiva
- se a direção assistida que proporciona força de direção dependente da velocidade funcionar com potência reduzida – por ex.: durante o arrefecimento devido a sobreaquecimento.

i Nota

A função utiliza as unidades de câmara e de radar do automóvel, que possuem determinadas limitações gerais.

10.8.11. Travagem automática em manobra evasiva evitada com City Safety

O City Safety^[1] pode auxiliar o condutor travando o automóvel automaticamente mais cedo quando já não é possível evitar uma colisão desviando apenas a direção.

O City Safety auxilia o condutor procurando continuamente antecipar possíveis "escapatórias" laterais quando um veículo à frente, parado ou em marcha lenta, é detetado tardiamente.

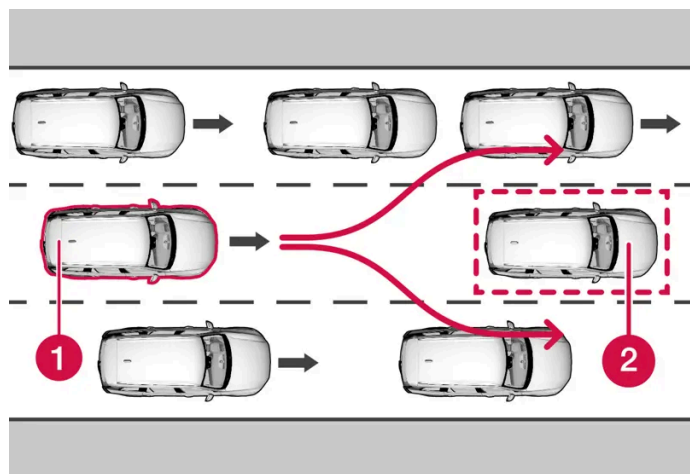

O seu automóvel (1) não "vê" qualquer hipótese de evitar o veículo à frente (2) e trava automaticamente mais cedo.

- 1 Seu automóvel
- 2 Veículo em marcha lenta/parado

O City Safety não atua com a função de travagem automática enquanto o condutor tem possibilidade de evitar uma colisão através de uma manobra da direção.

Mas quando o City Safety antecipa a impossibilidade de uma manobra evasiva, por exemplo: com trânsito nas faixas de rodagem adjacentes, a função pode auxiliar o condutor iniciando automaticamente a travagem num estágio mais precoce.

^[1] A função não está disponível em todos os mercados.

10.8.12. Detecção de objectos com City Safety

O City Safety^[1] pode ajudar o condutor a detetar veículos, ciclistas, animais de grande dimensão e peões.

Veículo

O City Safety deteta a maioria dos veículos parados ou em movimento no mesmo sentido que o automóvel conduzido. Em determinadas situações a função pode ainda detetar veículos em sentido contrário ou a cruzar.

Para que o City Safety possa detectar um veículo na escuridão é necessário que os seus faróis dianteiros e traseiros funcionem de forma nítida.

Ciclista



Exemplo de como o City Safety interpreta um ciclista – com contornos nítidos do corpo e da bicicleta.

Para um bom desempenho do sistema é necessário que a função do sistema que identifica um ciclista obtenha uma informação clara dos contornos do corpo e da bicicleta – é necessário reconhecer a bicicleta, a cabeça, os braços, os ombros, as pernas, a parte superior e inferior do corpo e os movimentos normais de uma pessoa.

Se grandes partes do corpo do ciclista ou da bicicleta não forem visíveis para a câmara da função o sistema não consegue detectar um ciclista.

Para que a função detecte um ciclista este tem de ser um adulto sentado numa bicicleta destinada a adultos.

Aviso

City Safety é um apoio ao condutor complementar, mas não consegue detetar todos os ciclistas em todas as situações nem consegue ver nos seguintes exemplos:

- ciclistas parcialmente ocultos.
- ciclistas quando o contraste entre o ciclista e o fundo é reduzido.
- ciclistas com roupas que ocultem os contornos do corpo.
- bicicletas carregadas com objectos grandes.

O aviso e a ação do travão podem dar-se tarde ou mesmo não acontecer. O condutor é sempre responsável pela condução correta do automóvel e pelas distâncias de segurança adequadas à velocidade.

Peão

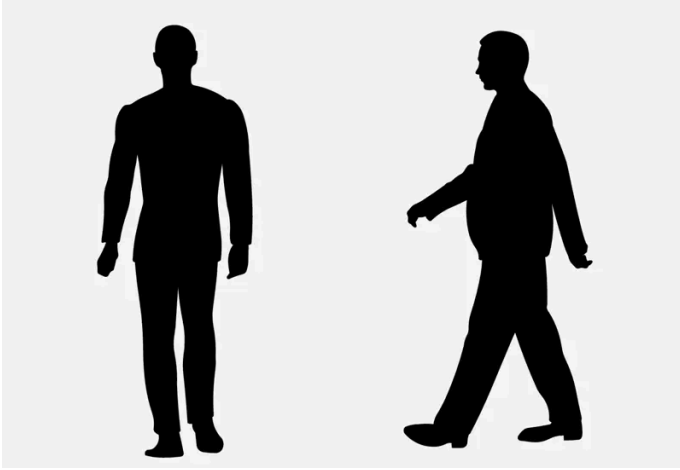

Exemplo de como o sistema interpreta um peão com os contornos do corpo bem definidos.

Para um bom desempenho do sistema é necessário que a função do sistema que identifica o peão obtenha uma informação clara dos contornos do corpo – é necessário reconhecer a cabeça, os braços, os ombros, as pernas, a parte superior e inferior do corpo e os movimentos normais de uma pessoa.

Para que um peão seja detectado é necessário que haja contraste com o fundo; este contraste depende das roupas, fundo, condições atmosféricas, etc. Com baixo contraste um peão pode ser detectado tardiamente ou mesmo não ser detectado, o que pode resultar em avisos e acções de travagem tardias ou mesmo na ausência dos mesmos.

O City Safety também pode detetar peões no escuro quando estes são iluminados pelos faróis do automóvel.

Aviso

City Safety é um apoio ao condutor complementar, mas não consegue detetar todos os peões em todas as situações nem consegue ver nos seguintes exemplos:

- peões parcialmente ocultos, pessoas com roupas que escondam os contornos do corpo ou peões com altura inferior a 80 cm (32 in.).
- peões quando o contraste entre os peões e o fundo é reduzido.
- peões que transportem objectos de grandes dimensões.

O aviso e a acção do travão podem dar-se tarde ou mesmo não acontecer. O condutor é sempre responsável pela condução correta do automóvel e pelas distâncias de segurança adequadas à velocidade.

Animais de grande dimensão

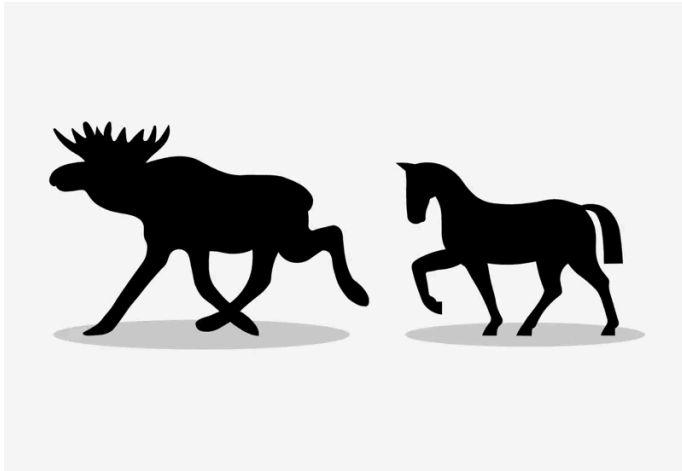

Exemplo de como o City Safety interpreta animais de grande dimensão – parados ou em marcha lenta com contorno nítido do corpo.

Para um bom desempenho do sistema é necessário que a função do sistema que identifica um animal de grande dimensão (por ex.: alce e cavalo) obtenha uma informação clara dos contornos do corpo – é necessário distinguir o animal visto de lado com um padrão de movimentos normal do animal.

Se partes do corpo do animal não forem visíveis para a câmara da função o sistema não consegue detetar o animal.

O City Safety também pode detetar animais de grandes dimensões no escuro quando estes são iluminados pelos faróis do automóvel.

Aviso

City Safety é um apoio ao condutor complementar, mas não consegue detetar todos os animais de maiores dimensões em todas as situações nem consegue ver nos seguintes exemplos:

- animais de grandes dimensões parcialmente ocultos.
- animais de grandes dimensões vistos diretamente de frente ou de trás.
- animais de grandes dimensões a correr ou em movimento rápido.
- animais de maiores dimensões quando o contraste entre o animal e o fundo é reduzido.
- animais de menores dimensões como por ex.: cães e gatos.

O aviso e a ação do travão podem dar-se tarde ou mesmo não acontecer. O condutor é sempre responsável pela condução correta do automóvel e pelas distâncias de segurança adequadas à velocidade.

^[1] A função não está disponível em todos os mercados.

10.9. Assistência de direção perante risco de colisão

10.9.1. Assistência de direção perante risco de colisão

A função **Prevenção de colisão** pode ajudar o condutor a reduzir o risco de o automóvel abandonar inadvertidamente a faixa de rodagem e/ou colidir com outro veículo ou obstáculo dirigindo ativamente o automóvel de volta para a faixa de rodagem e/ou desviando.

A função é composta por estas funções parciais:

- Assistência de direção perante risco de despiste
- Assistência de direção perante risco de colisão com trânsito em sentido contrário
- Assistência de direção perante risco de colisão traseira *

Após uma atuação automática o mostrador do condutor avisa para o facto com uma mensagem de texto:

Prevenção de colisão Intervenção automat



Aviso

- A função é um apoio complementar ao condutor com o objetivo de melhorar a segurança de condução – no entanto, esta não pode gerir todas as situações de trânsito, meteorologia e estrada.
- Recomenda-se ao condutor a leitura de todos os capítulos desta função no manual de instruções para que conheça, por exemplo, as limitações do sistema que o condutor deve saber antes de utilizar a função.
- As funções de auxílio ao condutor não podem substituir a atenção e o discernimento do condutor, residindo sempre no condutor a responsabilidade pela condução do automóvel de modo seguro, com velocidade e distância adequadas em relação aos outros veículos, assim como o cumprimento de normas e regulamentos de trânsito.

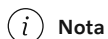

Nota

É sempre o condutor quem decide a extensão da atuação da direção - o automóvel nunca pode assumir o controlo.

* Opção/acessório.

10.9.2. Ativar ou desativar a assistência de direção perante risco de colisão

A função assistência de direção é selecionável – o condutor pode optar por a ter ativada ou desativada.



Ative ou desative a função com este botão na vista de função do mostrador central.

- Indicação de botão aceda – a função está ativada.
- Indicação de botão apagada – a função está desativada.

O conteúdo deste manual representa o estado do manual do utilizador no momento da impressão e pode não ser totalmente válido em momentos futuros. Para mais informações, consulte a primeira página para a declaração de responsabilidade completa.

A função é ativada automaticamente sempre que o motor é arrancado^[1].

i Nota

Quando a função **Prevenção de colisão** é desativada, todas as funções parciais são desligadas:

- Assistência de direção perante risco de despiste
- Assistência de direção perante risco de colisão pela frente
- Assistência de direção perante risco de colisão por trás *



Apesar da possibilidade de desativação da função, recomenda-se ao condutor que a mantenha ativada, pois pode melhorar a segurança de condução na maioria das situações.

^[1] Em alguns mercados é reativada a mesma configuração presente quando o motor foi desligado.

* Opção/acessório.

10.9.3. Símbolos e mensagens da Assistência de direção perante risco de colisão

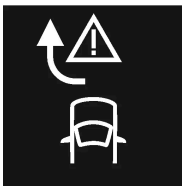
O mostrador do condutor pode exibir uma série de símbolos e de mensagens relacionadas com a assistência de direção. Seguem-se alguns exemplos.

Símbolo	Mensagem	Significado
	Prevenção de colisão Intervenção automát	Quando a função é ativada aparece uma mensagem que informa o condutor desse facto.
	Sensor de pára-brisas Sensor bloqueado, ver Manual de instruções	A capacidade da câmara para ler a faixa em frente ao automóvel está reduzida.

Uma mensagem de texto pode ser apagada com uma breve pressão no botão , situado no centro da unidade de botões do lado direito do volante.

Se a mensagem permanecer: Contacte uma oficina - recomenda-se uma oficina autorizada Volvo.

10.9.4. Limitações da assistência de direção perante risco de colisão

O conteúdo deste manual representa o estado do manual do utilizador no momento da impressão e pode não ser totalmente válido em momentos futuros. Para mais informações, consulte a primeira página para a declaração de responsabilidade completa.

A função pode ter funcionalidade limitada em determinadas situações e não atua, por exemplo, nas seguintes situações:

- perante veículo mais pequenos, como por ex.: motociclos
- se a maior parte do automóvel atingir a faixa de rodagem adjacente
- em estradas/faixas de rodagem com marcações laterais pouco claras ou inexistentes
- fora do intervalo de velocidades 60-140 km/h (37-87 mph)
- quando a direção assistida da força de direção dependente da velocidade funciona com potência reduzida – por ex.: durante o arrefecimento devido a sobreaquecimento.

Outras situações exigentes pode ser:

- trabalhos na estrada
- piso de Inverno
- estradas de menor dimensão
- revestimento do piso em más condições
- Modo de condução muito desportivo
- mau tempo com visibilidade reduzida.

Nestas situações de trânsito complicadas a função pode ter dificuldade em auxiliar o condutor do modo correto - nestas situações recomenda-se que a mesma seja desligada.



Aviso

Os avisos e assistência de direção em caso de colisão iminente com um veículo em sentido contrário surgem sempre demasiado tarde.



Nota

A função utiliza as unidades de câmara e de radar do automóvel, que possuem determinadas limitações gerais.

10.9.5. Assistência de direção perante risco de despiste

A assistência de direção tem algumas funções parciais. A assistência de direção perante risco de despiste pode ajudar o condutor e reduzir o risco de o automóvel abandonar inadvertidamente a estrada dirigindo ativamente o automóvel de volta para a estrada.

A função tem dois níveis de ativação quando atua:

- Apenas assistência de direção
- Assistência de direção com ação de travagem

Apenas assistência de direção

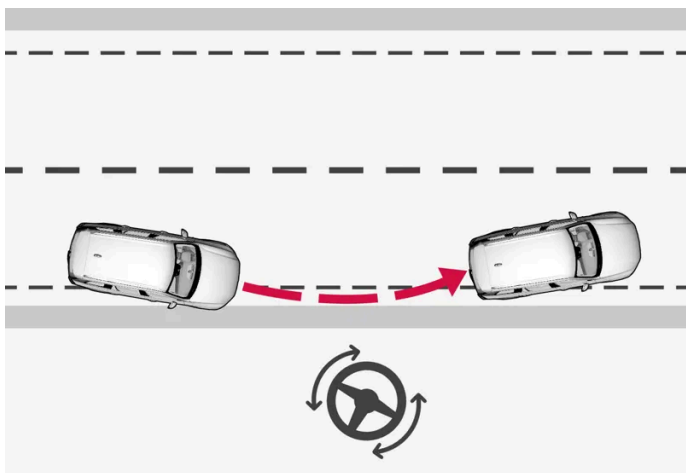

Atuação com auxílio de direção

Assistência de direção com ação de travagem

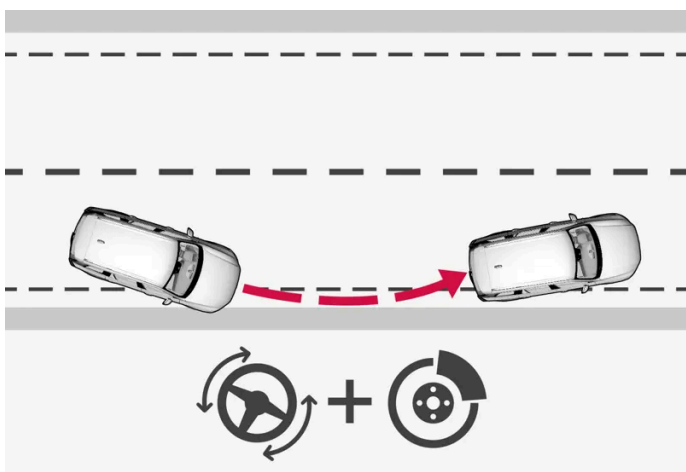

Atuação com auxílio de direção e travagem

A ação de travagem auxilia em situações em que a assistência de direção não é suficiente. A capacidade de travagem é adaptada automaticamente consoante a situação presente no cenário de despiste.

A função está ativa no intervalo de velocidades 65-140 km/h (40-87 mph) em estradas com marcações/linhas laterais bem visíveis.

Uma câmara faz a leitura das margens da estrada e das marcações laterais pintadas. Se o automóvel estiver na eminência de cruzar uma margem da estrada o automóvel é dirigido de volta para a estrada e, se a ação na direção não for suficiente para evitar o despiste, também a ativada a ação do travão.

A função **não** atua com assistência de direção nem com ação de travagem quando os indicadores de mudança de direção são utilizados. Quando a função deteta que o condutor conduz o automóvel de um modo ativo, a ativação da função permanece em contenção.

Quando a função atua aparece uma mensagem no mostrador do condutor.

10.9.6. Assistência de direção perante risco de colisão com trânsito em sentido contrário

A assistência de direção tem algumas funções parciais. A assistência de direção perante risco de colisão com trânsito em sentido contrário pode ajudar um condutor distraído que não perceba que o automóvel está na iminência de entrar na faixa de rodagem contrária.

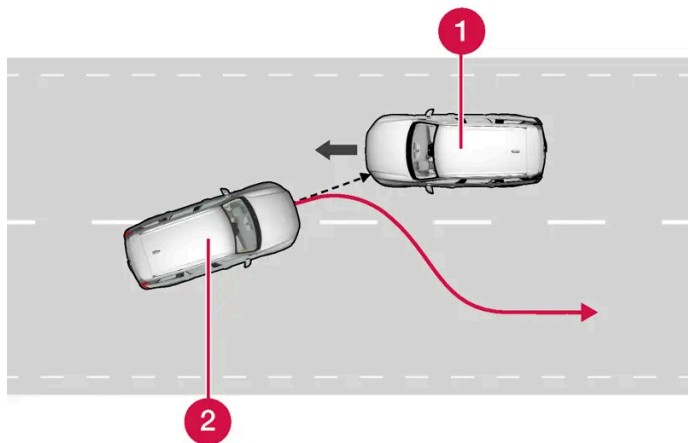

A função pode assistir dirigindo de volta para a sua faixa de rodagem.

- 1 Veículo em sentido contrário
- 2 Seu automóvel

Em simultâneo com a ativação da ação da direção é ativado também o aviso de colisão do auxílio ao condutor. No entanto, as pulsações de travagem incluídas no aviso de colisão não são ativadas.

A função está ativa no intervalo de velocidades 60-140 km/h (37-87 mph) em estradas com marcações/linhas laterais bem visíveis.

Se o automóvel estiver na iminência de deixar a sua faixa de rodagem com um veículo em sentido contrário a aproximar-se, a função pode ajudar o condutor a dirigir o automóvel de volta para a sua faixa de rodagem.

No entanto, a função **não** atua com a assistência de direção quando os indicadores de mudança de direção são utilizados. Quando a função deteta que o condutor conduz o automóvel de um modo ativo, a ativação da função permanece em contenção.

Quando a função atua aparece um símbolo e uma mensagem no mostrador do condutor ao mesmo tempo que se escuta um sinal sonoro.

10.9.7. Assistência de direção perante risco de colisão traseira *

A assistência de direção tem algumas funções parciais. A assistência de direção perante risco de colisão traseira pode auxiliar um condutor distraído quando não percebe que o automóvel está na iminência de deixar

a sua faixa de rodagem com um veículo a aproximar-se por trás ou quando se encontra um veículo no ângulo morto.

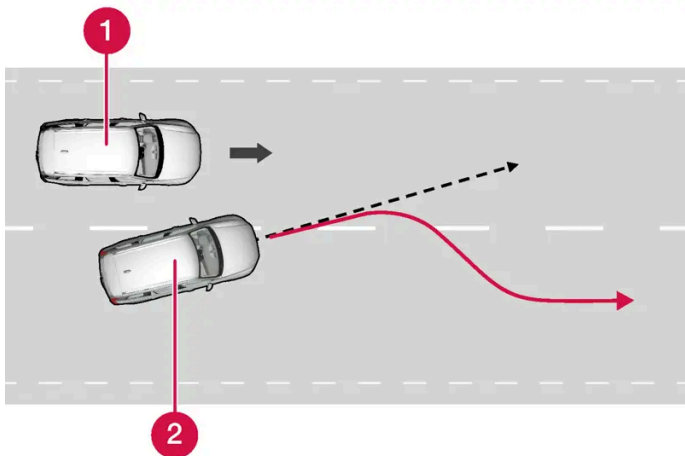

A função pode assistir dirigindo de volta para a sua faixa de rodagem.

- 1 Outro veículo no ângulo morto
- 2 Seu automóvel

Se o automóvel estiver na iminência de deixar a sua faixa de rodagem com um outro veículo no ângulo morto ou com um veículo na faixa de rodagem adjacente a aproximar-se rapidamente, a função pode ajudar o condutor a dirigir o automóvel de volta para a sua faixa de rodagem.

A função pode auxiliar mesmo quando o condutor muda de faixa de rodagem com os indicadores de mudança de direção ativado sem se aperceber que outro veículo se aproxima.

A função está ativa no intervalo de velocidades 60-140 km/h (37-87 mph) em estradas com marcações/linhas laterais bem visíveis.

As lâmpadas nos espelhos retrovisores laterais piscam quando se dá a atuação da direção, independentemente de o BLIS* ^[1] estar ativado. Também se escuta um sinal sonoro.

Quando a função atua aparece uma mensagem no mostrador do condutor.

* Opção/acessório.

^[1] Blind Spot Information

10.10. Driver Alert Control

10.10.1. Driver Alert Control

A função Driver Alert Control (DAC) destina-se a auxiliar o condutor alertando-o para um comportamento de condução inseguro, por ex.: quando o condutor está distraído ou na iminência de adormecer.

O conteúdo deste manual representa o estado do manual do utilizador no momento da impressão e pode não ser totalmente válido em momentos futuros. Para mais informações, consulte a primeira página para a declaração de responsabilidade completa.

A função tem como objetivo detetar uma condução progressivamente distraída e destina-se sobretudo à utilização em grandes vias. A função não foi concebida para o trânsito das cidades.

A função é ativada quando a velocidade ultrapassa 65 km/h (40 mph) e mantém-se ativa enquanto a velocidade for superior a 60 km/h (37 mph).

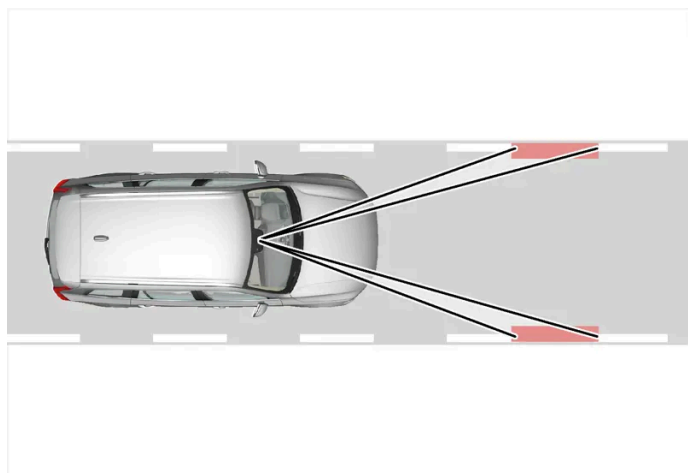

O Driver Alert Control lê a localização do automóvel na faixa de rodagem.

Uma câmara faz a leitura das marcações laterais da estrada e compara o desenvolvimento das marcações com os movimentos do volante executados pelo condutor.

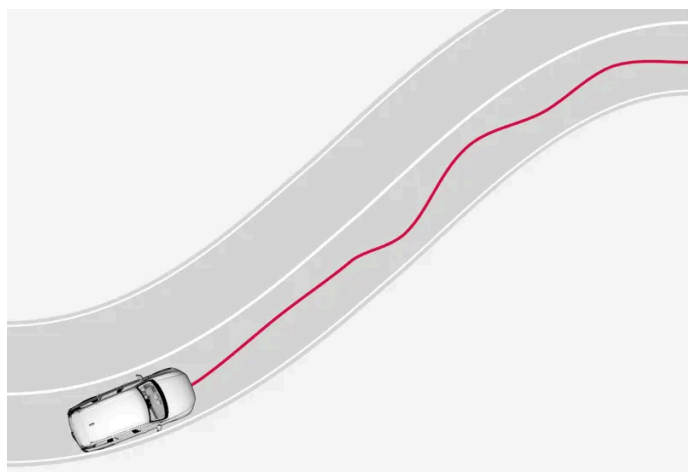

O automóvel desloca-se de modo errático na faixa de rodagem.



Se o comportamento de condução se tornar significativamente inseguro, o condutor é alertado com este símbolo no mostrador do condutor juntamente com um sinal acústico e a mensagem de texto **Hora de intervalo**.

Se o automóvel estiver equipado com Sensus Navigation* e a função **Orientação de paragem de repouso** estiver ativada, aparece também uma sugestão com local adequado para uma pausa.

O aviso é repetido após algum tempo caso o estilo de condução não seja melhorado.



O Driver Alert Control não deve ser utilizado para prolongar o período de condução, o condutor deve planear pausas com intervalos regulares e assegurar que se encontra descansado.



Aviso

Um alarme do Driver Alert Control deve ser sempre encarado de forma séria, pois um condutor cansado frequentemente não reconhece o seu estado.

Em caso de alarme ou sensação de cansaço:

- Pare o automóvel de forma segura logo que possível e descanse.

Estudos indicam que é igualmente perigoso conduzir cansado ou sob o efeito do álcool ou de estimulantes.



Aviso

- A função é um apoio complementar ao condutor com o objetivo de melhorar a segurança de condução – no entanto, esta não pode gerir todas as situações de trânsito, meteorologia e estrada.
- Recomenda-se ao condutor a leitura de todos os capítulos desta função no manual de instruções para que conheça, por exemplo, as limitações do sistema que o condutor deve saber antes de utilizar a função.
- As funções de auxílio ao condutor não podem substituir a atenção e o discernimento do condutor, residindo sempre no condutor a responsabilidade pela condução do automóvel de modo seguro, com velocidade e distância adequadas em relação aos outros veículos, assim como o cumprimento de normas e regulamentos de trânsito.

* Opção/acessório.

10.10.2. Ativar e desativar o Driver Alert Control

A função Driver Alert Control (DAC) pode ser ativada ou desativada.

1. Pressione em **Configurações** na vista de topo do mostrador central.
2. Seleccione **My Car** → **IntelliSafe** → **Driver Alert**.
3. Marque ou desmarque **Aviso de alerta** para ativar ou desativar a função.

10.10.3. Selecionar guia para local de descanso em caso de aviso do Driver Alert Control

Em automóvel equipado com Sensus Navigation* o condutor pode ativar um guia que pode propor automaticamente um local de descanso adequado com o aviso Driver Alert Control (DAC).

É possível seleccionar se a função **Orientação de paragem de repouso** deve estar ativada ou desativada.

1. Pressione em **Configurações** na vista de topo do mostrador central.
2. Seleccione **My Car** → **IntelliSafe** → **Driver Alert**.
3. Marque ou desmarque **Orientação de paragem de repouso** para ativar ou desativar a função.

* Opção/acessório.

10.10.4. Limitações do Driver Alert Control

A função Driver Alert Control (DAC) pode ter a funcionalidade limitada em certas situações.

Em certas situações o sistema pode emitir avisos apesar de o estilo de condução não se ter alterado, por exemplo:

- com vento lateral forte
- superfície esburacada.

Aviso

Em determinadas situações o comportamento de condução pode não ser afetado, apesar do cansaço do condutor - por ex.: ao utilizar a função Pilot Assist* - tendo como resultado a não emissão de qualquer aviso do Driver Alert.

Por isso, é muito importante parar sempre e fazer uma pausa à mínima sensação de cansaço, independentemente dos avisos emitidos pela função.

Nota

A função utiliza as unidades de câmara e de radar do automóvel, que possuem determinadas limitações gerais.

* Opção/acessório.

10.11. Assistência de faixa de rodagem

10.11.1. Assistência de faixa de rodagem

O objetivo da Assistência de faixa de rodagem (LKA^[1]) é, em autoestradas ou semelhantes, ajudar o condutor a reduzir o risco de o automóvel sair inadvertidamente da sua faixa de rodagem.

A Assistência de faixa de rodagem dirige o automóvel de volta para a faixa de rodagem e/ou avisa o condutor com vibrações no volante.

A assistência em fila está ativa no intervalo de velocidades 65–200 km/h (40–125 mph) em estradas com linhas laterais bem visíveis.

Em estradas de menor dimensão a função pode ficar indisponível e entrar em modo de espera. Quando a estrada volta a ter dimensões suficientemente grandes a função volta a estar disponível.

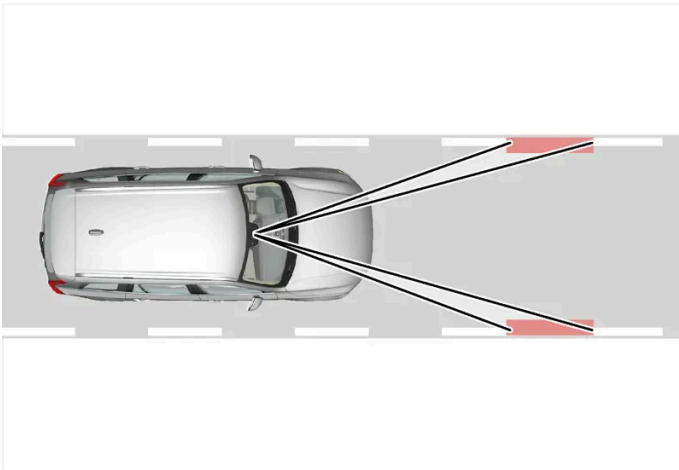

Uma câmara faz a leitura das linhas laterais na estrada/faixa de rodagem.

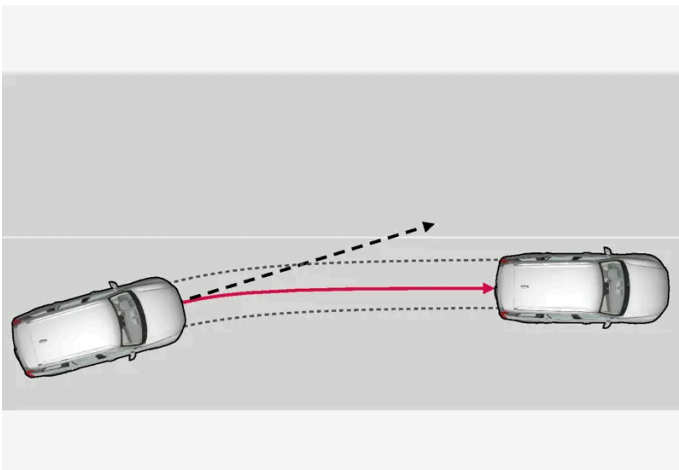

A assistência de faixa de rodagem dirige o automóvel de volta para a faixa de rodagem.

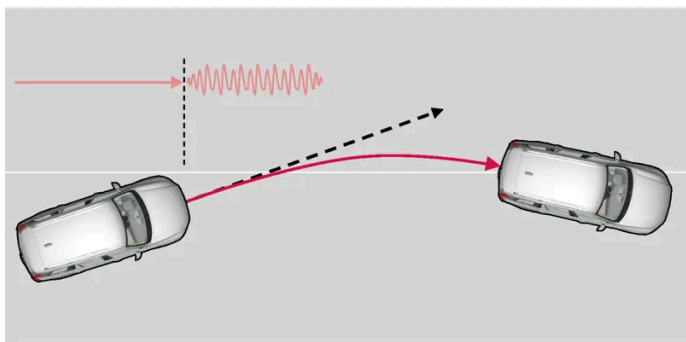

A Assistência de faixa de rodagem avisa através de vibração no volante.

Consoante as configurações, a Assistência de faixa de rodagem atua do seguinte modo:

- **Assistência** ativado: Quando o automóvel se aproxima de uma linha lateral, a função atua na direção para voltar a colocar o automóvel na faixa de rodagem com um ligeiro binário na direção.
- **Aviso** ativado: Se o automóvel estiver na iminência de passar uma linha lateral, o condutor é alertado com vibrações no volante.
- Também existe uma opção em que o auxílio da direção e o aviso são ativados em simultâneo.

i Nota

Quando o indicador de mudança de direção/piscas está ligado a assistência de faixa de rodagem não fornece qualquer ação na direção ou aviso.

! Aviso

- A função é um apoio complementar ao condutor com o objetivo de melhorar a segurança de condução – no entanto, esta não pode gerir todas as situações de trânsito, meteorologia e estrada.
- Recomenda-se ao condutor a leitura de todos os capítulos desta função no manual de instruções para que conheça, por exemplo, as limitações do sistema que o condutor deve saber antes de utilizar a função.
- As funções de auxílio ao condutor não podem substituir a atenção e o discernimento do condutor, residindo sempre no condutor a responsabilidade pela condução do automóvel de modo seguro, com velocidade e distância adequadas em relação aos outros veículos, assim como o cumprimento de normas e regulamentos de trânsito.

A Assistência de faixa de rodagem não actua

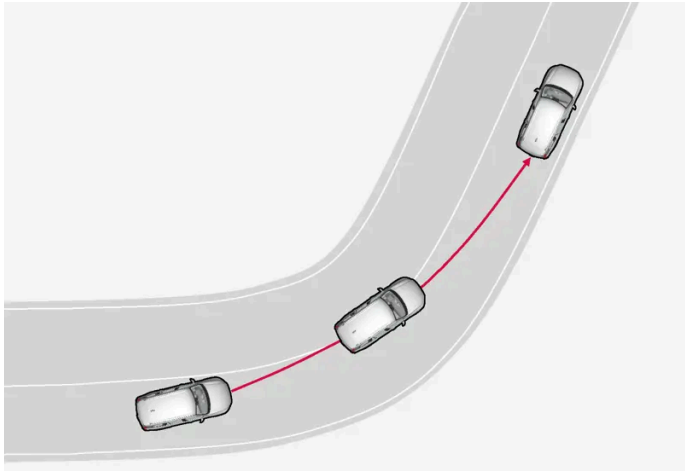

A Assistência de faixa de rodagem não actua em curvas apertadas.

Em algumas situações a assistência de faixa de rodagem permite que as linhas laterais sejam cruzadas sem atuar com auxílio de direção ou aviso – por ex.: ao utilizar o indicador de mudança de direção ou quando é permitido ao automóvel atalhar curvas.

As mãos no volante

Para que o auxílio de direção com assistência de faixa de rodagem possa funcionar é necessário que o condutor mantenha as mãos no volante, o que o sistema verifica continuamente.



Se o condutor não mantiver as mãos no volante ouve-se um sinal de aviso e uma mensagem lembra ao condutor para atuar a direção do automóvel:

- **Lane Keeping Aid Aplicar direção**

Se o condutor não seguir a sugestão e começar a atuar a direção, a função entra em modo de espera e aparece esta mensagem:

- **Lane Keeping Aid Em espera até volante ser atuado**

A função fica indisponível até o condutor voltar a atuar a direção do automóvel.

[1] Lane Keeping Aid

10.11.2. Ativar e desativar a assistência de faixa de rodagem

A função assistência de faixa de rodagem (LKA^[1]) é selecionável – o condutor pode optar por ter a função ativada ou desativada.



Ative ou desative a função com este botão na vista de função do mostrador central.

- Botão aceso – a função está ativada.
- Botão apagado – a função está desativada.

^[1] Lane Keeping Aid

10.11.3. Diferença entre o Pilot Assist* e a assistência de faixa de rodagem

Pilot Assist é uma função de conforto que pode ajudar a manter o automóvel dentro da respetiva faixa de rodagem e a manter a distância ao veículo da frente. Assistência de faixa de rodagem^[1] é uma função que, de igual modo, pode ajudar em determinadas situações a reduzir o risco de o automóvel abandonar inadvertidamente a respetiva faixa de rodagem.

Pilot Assist

A Pilot Assist pode ajudar a dirigir o seu automóvel dentro das marcações laterais da faixa de rodagem enquanto mantém uma velocidade e uma duração de passagem predefinidas em relação ao veículo da frente. A função também pode auxiliar a manter um posicionamento otimizado na faixa de rodagem utilizando as linhas laterais da faixa de rodagem.

O faz o Pilot Assist?

- Pode ajudar a manter o automóvel dentro da faixa de rodagem atuando a direção em determinadas circunstâncias.
- Pode ajudar a manter a velocidade predefinida ou a distância ao automóvel da frente através de acelerações ou travagens.

Como sei que a Pilot Assist está em funcionamento?

Símbolos no mostrador do condutor do automóvel indicam que a função está em funcionamento.

Quando volante no meio está apagado o Pilot Assist está em funcionamento, mas o auxílio da direção não está ativo.

Quando o volante está aceso o Pilot Assist está em funcionamento e o auxílio da direção está ativo.

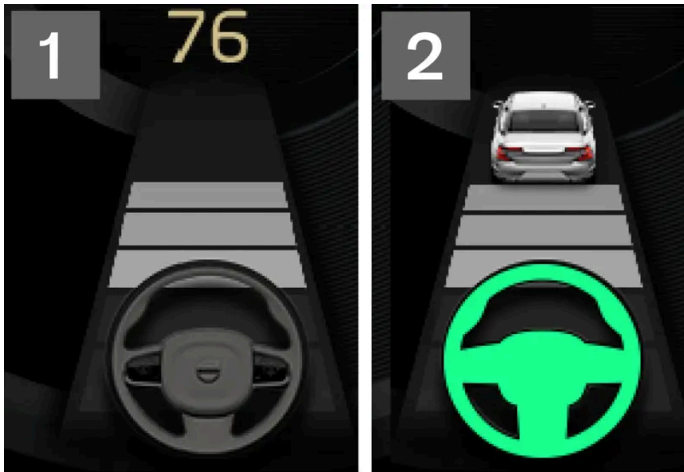

2 Quando o símbolo do volante no mostrador do condutor está aceso o Pilot Assist auxilia na direção.

Assistência de faixa de rodagem

A assistência de faixa de rodagem pode ajudar o condutor com auxílio da direção e/ou avisos quando o automóvel está na iminência de abandonar inadvertidamente a sua faixa de rodagem. A função está ativa no intervalo de velocidade 65-180 km/h (40-112 mph) em estradas com linhas laterais bem visíveis.

O que faz a assistência em fila?

- A assistência em fila pode proporcionar ao condutor auxílio da direção de volta para a faixa de rodagem e/ou avisar com som ou vibrações no volante.

Como sei que a assistência em fila está em funcionamento?

Símbolos no mostrador do condutor do automóvel apresentam o estado da função.



O símbolo apagado no mostrador do condutor significa que a função está em funcionamento mas que não se verificam os pré-requisitos da LKA.



O símbolo branco no mostrador do condutor significa que se verificam os pré-requisitos da LKA e que a função está disponível.



O símbolo cor de laranja no mostrador do condutor significa que a LKA proporciona auxílio da direção para voltar a colocar o automóvel na faixa de rodagem e/ou avisa com som ou vibrações no volante.



Aviso

O condutor é sempre o responsável pelo automóvel ser conduzido de forma correta. Recomenda-se ao condutor a leitura de todos os capítulos do manual de instruções relativos a esta função antes de utilizar da mesma.



Aviso

- A função é um apoio complementar ao condutor com o objetivo de melhorar a segurança de condução – no entanto, esta não pode gerir todas as situações de trânsito, meteorologia e estrada.
- Recomenda-se ao condutor a leitura de todos os capítulos desta função no manual de instruções para que conheça, por exemplo, as limitações do sistema que o condutor deve saber antes de utilizar a função.
- As funções de auxílio ao condutor não podem substituir a atenção e o discernimento do condutor, residindo sempre no condutor a responsabilidade pela condução do automóvel de modo seguro, com velocidade e distância adequadas em relação aos outros veículos, assim como o cumprimento de normas e regulamentos de trânsito.

* Opção/acessório.

^[1] Lane Keeping Aid(LKA)

10.11.4. Selecionar opção de assistência da Assistência de faixa de rodagem





O condutor pode selecionar como a assistência de faixa de rodagem (LKA^[1]) deve agir quando o automóvel abandona a sua faixa de rodagem.

1. Selecione **Configurações** → **My Car** → **IntelliSafe** na vista de topo do mostrador central.
2. Em **Modo Lane Keeping Aid**, selecione como a função deve agir:
 - **Assistência** - o condutor obtém auxílio de direcção sem aviso.
 - **Aviso** – o condutor é avisado apenas com vibrações no volante.
 - **Ambos** – o condutor obtém ambos os avisos com vibrações no volante e auxílio de direcção.

^[1] Lane Keeping Aid

10.11.5. Símbolos e mensagens da Assistência de faixa de rodagem

O mostrador do condutor pode exibir uma série de símbolos e de mensagens relacionadas com a assistência de faixa de rodagem (LKA^[1]). Seguem-se alguns exemplos.

Símbolo	Mensagem	Significado
	Sist apoio condut Funcionalidade reduzida. Serviço necessário	O sistema não funciona do modo esperado. Deve-se contactar uma oficina ^[2] .
	Sensor de pára-brisas Sensor bloqueado, ver Manual de instruções	A capacidade da câmara para ler a faixa em frente ao automóvel está reduzida.
	Lane Keeping Aid Aplicar direcção	O auxílio de direcção do LKA não funciona se o condutor não manter as mãos no volante. Siga o alerta e dirija o automóvel.
	Lane Keeping Aid Em espera até volante ser atuado	O LKA permanece em modo de espera até o condutor voltar a dirigir automóvel.

Uma mensagem de texto pode ser apagada com uma breve pressão no botão , situado no centro da unidade de botões do lado direito do volante.

Se uma mensagem persistir, contacte uma oficina – recomenda-se uma oficina autorizada Volvo.

^[1] Lane Keeping Aid

^[2] Recomenda-se uma oficina autorizada Volvo.

10.11.6. Apresentação no mostrador da assistência de faixa de rodagem

A assistência de faixa de rodagem (LKA ^[1]) é visualizada com um símbolo no mostrador do condutor em diferentes situações.



Seguem-se alguns exemplos do aspecto do símbolo e das situações em que é apresentado:

Disponível

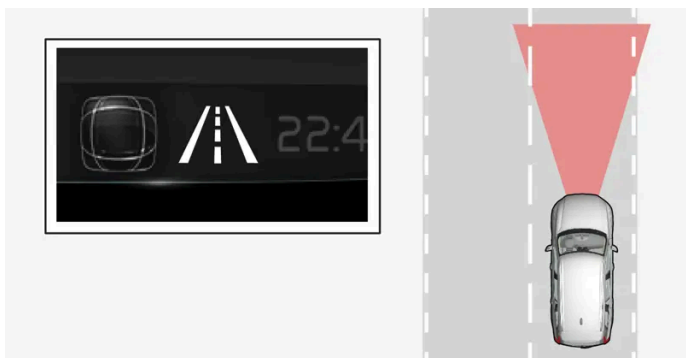

Disponível – as linhas laterais do símbolo são brancas.

A Assistência de faixa de rodagem lê uma ou ambas a linhas da faixa de rodagem.

Indisponível

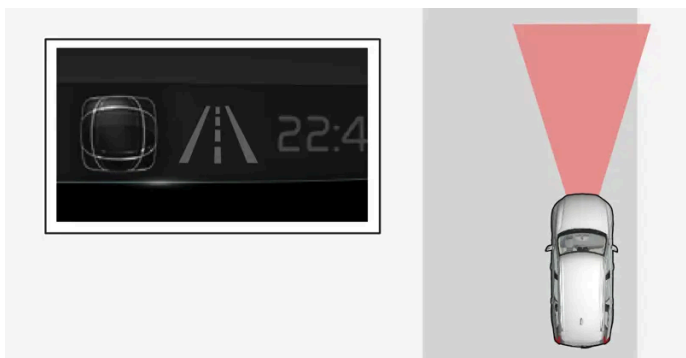

Indisponível – as linhas laterais do símbolo estão apagadas.

A Assistência de faixa de rodagem não consegue ler as linhas laterais da faixa de rodagem, a velocidade é demasiado elevada ou a estrada é demasiado estreita.

Indicação de auxílio de direcção/aviso



Auxílio de direcção/aviso – as linhas laterais do símbolo estão coloridas.

A Assistência de faixa de rodagem indica que o sistema avisa e/ou tenta conduzir o automóvel de volta para a faixa de rodagem.

[1] Lane Keeping Aid

10.11.7. Limitações da Assistência de faixa de rodagem

Em algumas situações de trânsito exigentes a assistência de faixa de rodagem (LKA^[1]) pode ter dificuldade em auxiliar o condutor do modo correto - nestas situações recomenda-se que a função seja desligada.

Podem se exemplos destas situações:

- trabalhos na estrada
- piso de Inverno
- revestimento do piso em más condições
- Modo de condução muito desportivo
- mau tempo com visibilidade reduzida
- estradas com marcações laterais pouco claras ou inexistentes
- margens ou outras linhas que não as marcações laterais
- quando a direção assistida da força de direção dependente da velocidade funciona com potência reduzida – por ex.: durante o arrefecimento devido a sobreaquecimento.

A função não consegue detetar barreiras, resguardos ou obstáculos semelhantes na lateral da faixa de rodagem.

Nota

A função utiliza as unidades de câmara e de radar do automóvel, que possuem determinadas limitações gerais.

^[1] Lane Keeping Aid

10.12. Sistema eletrónico de estabilidade

10.12.1. Comando de estabilidade electrónico

A função comando electrónico da estabilidade (ESC^[1]) auxilia o condutor a evitar derrapagens e aumenta a aderência do automóvel.



O mostrador do condutor apresenta este símbolo quando o sistema atua.

A ação do travão do sistema pode ser sentida como um som pulsante e, durante a aceleração, o automóvel pode acelerar mais lentamente do que o esperado.

O sistema é constituído pelas seguintes funções parciais:

- Função de estabilidade^[2]

O conteúdo deste manual representa o estado do manual do utilizador no momento da impressão e pode não ser totalmente válido em momentos futuros. Para mais informações, consulte a primeira página para a declaração de responsabilidade completa.

- Função antipatinagem e de tração
- Controlo da travagem com o motor
- Estabilizador do atrelado

Aviso

- A função é um apoio complementar ao condutor com o objetivo de melhorar a segurança de condução – no entanto, esta não pode gerir todas as situações de trânsito, meteorologia e estrada.
- Recomenda-se ao condutor a leitura de todos os capítulos desta função no manual de instruções para que conheça, por exemplo, as limitações do sistema que o condutor deve saber antes de utilizar a função.
- As funções de auxílio ao condutor não podem substituir a atenção e o discernimento do condutor, residindo sempre no condutor a responsabilidade pela condução do automóvel de modo seguro, com velocidade e distância adequadas em relação aos outros veículos, assim como o cumprimento de normas e regulamentos de trânsito.

Função de estabilidade ^[2]

A função controla individualmente a tração e a força de travagem das rodas de modo a estabilizar o automóvel.

Função antipatinagem e de tração

A função está ativa a baixas velocidade e trava as rodas motrizes que patinam para transferir maior tração para as rodas motrizes que não patinam.

A função pode evitar ainda que as rodas motrizes patinem na estrada durante a aceleração.

Controlo da travagem com o motor

O controlo da travagem com o motor (EDC ^[3]) pode impedir um bloqueio involuntário das rodas, por ex.: na travagem com o motor sobre pisos escorregadio. O bloqueio das rodas involuntário durante a condução pode, por exemplo, impedir o condutor de controlar o automóvel.

Estabilizador do atrelado * ^[4]

O estabilizador do atrelado (TSA ^[5]) trabalha para estabilizar um automóvel com um atrelado conectado em situações que o equipamento entre em auto-oscilação.

Nota

O estabilizador do atrelado é desativado quando o **Modo Desport ESC** é ativado.

^[1] Electronic Stability Control

^[2] Designada também por função antiderrapagem.

^[3] Engine Drag Control

* Opção/acessório.

^[4] O estabilizador do atrelado está incluído na instalação do engate de reboque original da Volvo.

10.12.2. Símbolos e mensagens do Comando de estabilidade eletrónico

O mostrador do condutor pode exibir uma série de símbolos e de mensagens relacionadas com o comando de estabilidade eletrónico (ESC^[1]). Seguem-se alguns exemplos.

Símbolo	Mensagem	Significado
	Brilho fixo durante cerca de 2 segundos	Verificação do sistema no arranque do motor.
	A piscar	O sistema entra em ação.
	Luz constante	O modo desportivo está ativado. NOTA! O sistema não se encontra desligado neste modo – está apenas parcialmente reduzido.
–	Controlo de tracção Temporariamente desact.	O sistema foi reduzido temporariamente devido a, por exemplo, elevada temperatura nos travões – a função é reativada automaticamente quando os travões arrefecerem.
	ESC Serviço necessário	O sistema está fora de funções. Estacione o automóvel num local seguro, desligue o motor e volte a arrancar.

Uma mensagem de texto pode ser apagada com uma breve pressão no botão , situado no centro da unidade de botões do lado direito do volante.

Se uma mensagem persistir, contacte uma oficina – recomenda-se uma oficina autorizada Volvo.

[1] Electronic Stability Control

10.12.3. Comando de estabilidade eletrónico no modo desportivo

O sistema de estabilidade (ESC ^[1]) está sempre ativado – não pode ser desligado. No entanto, o condutor pode selecionar o modo desportivo ECS, o que proporciona uma sensação de condução mais ativa.

Com o modo desportivo selecionado é reduzida a ação do sistema e é permitido ao automóvel uma maior derrapagem, transferindo-se assim para o condutor um controlo sobre o automóvel superior ao normal.

Quando o modo desportivo está selecionado a função pode ser considerada como estando desligada, apesar de a função continuar a ajudar o condutor em muitas situações.

 **Nota**

Com o modo desportivo selecionado o estabilizador do atrelado (TSA ^[2]) fica desligado.

Com o modo desportivo obtém-se maior tração também ao conduzir rapidamente ou sobre piso solto – por exemplo: em areia ou neve profunda.

^[1] Electronic Stability Control

^[2] Trailer Stability Assist

10.12.4. Ativar e desativar o modo desportivo do comando de estabilidade eletrónico

O sistema de estabilidade (ESC ^[1]) está sempre ativado – não pode ser desligado. O condutor pode optar por selecionar o modo desportivo, o que proporciona uma sensação de condução mais ativa.



O **Modo Desport ESC** ativado é indicado no mostrador do condutor através deste símbolo aceso com luz fixa, até que a função seja desativada ou até que o motor seja desligado – no arranque do motor seguinte o sistema retoma o seu modo normal.



Ative ou desative a função com este botão na vista de função do mostrador central.

- Botão aceso – a função está ativada.
- Botão apagado – a função está desativada.

A função modo desportivo não pode ser selecionada quando uma das seguintes funções está ativada:

- Limitador de velocidade
- Controlo da velocidade
- Controlo da velocidade adaptativo*
- Pilot Assist*

[1] Electronic Stability Control

* Opção/acessório.

10.13. Informação de placas de trânsito

10.13.1. Informação de placas de trânsito *

A função informação de placas de trânsito pode ajudar o condutor a respeitar as placas de trânsito relacionadas com a velocidade e algumas placas de proibição.

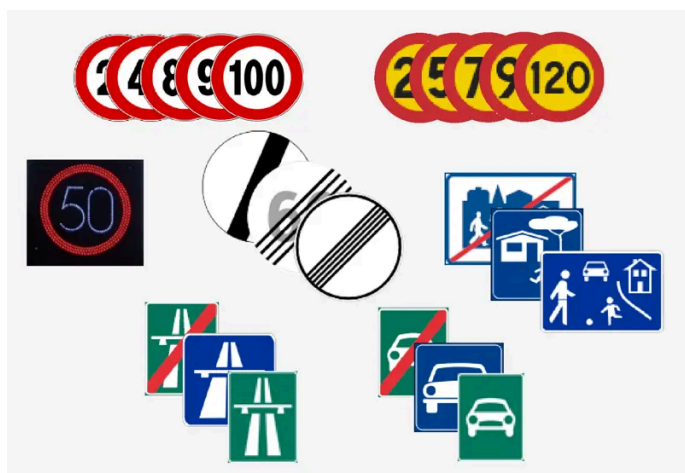

Exemplos de placas legíveis [1].

O RSI pode fornecer informação sobre a velocidade atual, início/fim de autoestrada ou de via rápida ou proibições de ultrapassagem, sentidos proibidos, entre outros.

Se o automóvel passar por uma placa com limitação de velocidade, essa indicação aparece no mostrador do condutor e no head-up-display*.

Existem também funções parciais da informação de placas de trânsito que podem emitir avisos ao condutor caso o limite de velocidade seja ultrapassado ou associados com câmaras de velocidade.

i Nota

Em alguns mercados a função informação de placas de trânsito apenas está disponível juntamente com dados de mapa.

 **Aviso**

- A função é um apoio complementar ao condutor com o objetivo de melhorar a segurança de condução – no entanto, esta não pode gerir todas as situações de trânsito, meteorologia e estrada.
- Recomenda-se ao condutor a leitura de todos os capítulos desta função no manual de instruções para que conheça, por exemplo, as limitações do sistema que o condutor deve saber antes de utilizar a função.
- As funções de auxílio ao condutor não podem substituir a atenção e o discernimento do condutor, residindo sempre no condutor a responsabilidade pela condução do automóvel de modo seguro, com velocidade e distância adequadas em relação aos outros veículos, assim como o cumprimento de normas e regulamentos de trânsito.

* Opção/acessório.

^[1] As placas de trânsito dependem dos mercados - as imagens destas instruções apresentam apenas alguns exemplos.

10.13.2. Informação de placas de trânsito e Sensus Navigation *

A função informação de placas de trânsito pode obter informação relacionada com a velocidade a partir do Sensus Navigation.

Se o automóvel estiver equipado com Sensus Navigation * a informação relacionada com a velocidade é obtida a partir da unidade de navegação nas seguintes situações:

- Perante placas de velocidade indiretas, por ex.: placas de autoestrada, via rápida e localidade.
- Quando a placa de velocidade anteriormente detetada já não deveria ser válida e não se passou por nenhuma nova placa.

 **Nota**

Em alguns mercados a função informação de placas de trânsito * apenas está disponível juntamente com Sensus Navigation *.

 **Nota**

Se for utilizada para navegação uma aplicação descarregada de terceiros não existe qualquer apoio para informação relacionada com a velocidade.

* Opção/acessório.

10.13.3. Ativar e desativar a informação de placas de trânsito *

A função informação de placas de trânsito (RSI^[1]) é selecionável – o condutor pode optar por ter a função ativada ou desativada.



Ative ou desative a função com este botão na vista de função do mostrador central.

- Botão aceso – a função está ativada.
- Botão apagado – a função está desativada.

A informação de placas de trânsito é ativada automaticamente após o arranque do motor.

Nota

- Com a função limitador de velocidade automático ativada aparece informação de placas de trânsito no mostrador do condutor mesmo que a função informação de placas de trânsito não esteja ativada.
- Para remover do mostrador do condutor as informações de placas de trânsito é necessário que o limitador de velocidade automático e a informação de placas de trânsito estejam **ambos** desativados.
- Quando a função limitador de velocidade automático está ativada mas a informação de placas de trânsito está desativada, não é emitido qualquer aviso da informação de placas de trânsito. Para obter aviso é necessário ativar também a informação de placas de trânsito.

* Opção/acessório.

^[1] Road Sign Information

10.13.4. Limitações da informação de placas de trânsito *

A função informação de placas de trânsito pode ter a funcionalidade limitada em certas situações.

Exemplo do que pode reduzir a função:

- Placas desbotadas
- Placas localizadas em curvas
- Placas torcidas ou danificadas
- Placas com colocação muito alta
- Placas com má colocação ou completamente/parcialmente ocultas
- placas parcialmente ou completamente cobertas por gelo, neve e/ou sujidade
- os mapas de estradas digitais^[1] são desatualizados, incorretos ou não têm informação de velocidade^[2]

O conteúdo deste manual representa o estado do manual do utilizador no momento da impressão e pode não ser totalmente válido em momentos futuros. Para mais informações, consulte a primeira página para a declaração de responsabilidade completa.

i Nota

Em alguns mercados a função informação de placas de trânsito apenas está disponível juntamente com dados de mapa.

i Nota

Alguns modelos de suportes de bicicletas ligados à tomada elétrica do atrelado, podem ser interpretados pela função de informação de placas de trânsito como um atrelado engatado. Nestas circunstâncias o mostrador do condutor pode apresentar informação de velocidade incorreta.

i Nota

A função utiliza as unidades de câmara e de radar do automóvel, que possuem determinadas limitações gerais.

* Opção/acessório.

[1] Em veículo equipado com Sensus Navigation*.

[2] Os dados de mapa com informação de velocidade não estão disponíveis para todas as regiões.

10.13.5. Aviso de limitação de velocidade e câmara de velocidade da informação de placas de trânsito *

Existem funções parciais da informação de placas de trânsito que podem emitir avisos ao condutor caso o limite de velocidade seja ultrapassado ou associados com câmaras de velocidade.



Aviso de limitação de velocidade



O aviso de velocidade é emitido com o símbolo ^[1] do mostrador do condutor a piscar quando é ultrapassada a velocidade máxima permitida. A velocidade máxima permitida é definida pela limitação de velocidade aplicável juntamente com uma eventual margem que pode ser selecionada no mostrador central em configurações.

O conteúdo deste manual representa o estado do manual do utilizador no momento da impressão e pode não ser totalmente válido em momentos futuros. Para mais informações, consulte a primeira página para a declaração de responsabilidade completa.

O aviso de velocidade avisa o condutor quando é ultrapassado limite de velocidade em vigor ou a velocidade máxima memorizada. O aviso é repetido uma vez passados cerca de 30 segundos na mesma zona com limitação de velocidade caso o condutor não reduza a velocidade. Pode-se receber um outro aviso se o condutor reduzir a velocidade em pelo menos 5 km/h (3 mph) em relação ao limite de velocidade e depois voltar a ultrapassar o mesmo ou se o automóvel entrar numa nova zona com um limite de velocidade.

 **Nota**

Para obter um aviso sonoro perante violação da velocidade é necessário que a função **Alerta de limite de velocidade** esteja ativada e que a função **Aviso Áudio de Placa de Trânsito** esteja no modo **Ligado**. A aviso com som é emitido quando a velocidade do automóvel ultrapassa a velocidade que a informação de placas de trânsito indica no mostrador do condutor.

Aviso de câmara de velocidade



O automóvel equipado com informação de placas de trânsito e dados de mapa^[2] pode fornecer no mostrador do condutor informações sobre as câmaras de velocidade que se encontram à frente^[3].

Se o automóvel ultrapassar um limite de velocidade detetado com a função aviso de velocidade ativada é emitido um aviso de velocidade quando o automóvel se aproxima de uma câmara de velocidade, desde que o mapa de navegação para a área em causa contenha informação sobre câmaras de velocidade.

 **Nota**

É possível receber um aviso acústico para câmaras de velocidade independentemente da velocidade do automóvel, do limite de velocidade ter sido ultrapassado e mesmo quando a função **Aviso Áudio de Placa de Trânsito** está desativada.

* Opção/acessório.

^[1] As placas de trânsito dependem do mercado – aqui é apresentado apenas um exemplo.

^[2] Sensus Navigation

^[3] A informação sobre câmaras de velocidade no mapa de navegação não se encontra disponível em todos os mercados/áreas.

10.13.6. Ativar e desativar os avisos da informação de placas de trânsito *

O condutor pode selecionar quais os avisos ativados para a informação de placas de trânsito e ajustar o limite dos mesmos.

1. Selecione **Configurações** → **My Car** → **IntelliSafe** → **Road Sign Information** na vista de topo do mostrador central.

O conteúdo deste manual representa o estado do manual do utilizador no momento da impressão e pode não ser totalmente válido em momentos futuros. Para mais informações, consulte a primeira página para a declaração de responsabilidade completa.

2. Selecione **Alerta de limite de velocidade** e as configurações desejadas.

Pode optar por:

- Ativar o alerta de velocidade
- Ajustar o limite do Aviso de velocidade^[1]
- Ativar o aviso sonoro juntamente com o aviso de velocidade^[2]
- Ativar o aviso sonoro juntamente com o aviso da câmara de velocidade^[3]

* Opção/acessório.

^[1] A função não tem em conta qual o ajuste limite selecionado quando o mostrador apresenta o símbolo de câmara de velocidade.

^[2] O condutor também pode ser avisado ao conduzir em sentido contrário/acesso proibido. Aplicável a alguns mercados.

^[3] O automóvel necessita de acesso aos dados de mapa com informação sobre câmaras de velocidade.

10.13.7. Apresentação no mostrador da informação de placas de trânsito *

A função Informação de placas de trânsito mostra placas de trânsito em diferentes situações, consoante a placa e a situação. As imagens seguintes são exemplificativas.



Exemplo ^[1] de uma informação de velocidade registada.

Quando a função regista uma placa de trânsito com limite de velocidade o mostrador do condutor exibe a placa com um símbolo combinado com uma marca colorida na escala de velocidade.

Se o automóvel estiver equipado com dados de mapa* também é recebida dos dados de mapa informação relacionada com velocidade, o que significa que o mostrador do condutor pode exibir ou alterar informação de limitação de velocidade sem passar por uma placa de velocidade.



Juntamente com o símbolo da limitação de velocidade aplicável pode ser exibida uma placa complementar, por ex.: proibição de ultrapassagem.



Numa entrada com sinais de proibição ou com proibição confirmada por um sinal e dados de mapa, o condutor é avisado com símbolo a piscar no mostrador do condutor. O condutor também pode receber um aviso sonoro ao conduzir em sentido proibido se o aviso sonoro para placas de trânsito estiver ativado.^[2]

Fim de limitação de velocidade ou de autoestrada

Quando a função deteta uma "placa de velocidade indireta" significando o fim da limitação de velocidade atual – por ex.: ao terminar uma autoestrada – aparece no mostrador do condutor um símbolo com a placa de velocidade correspondente.

Se o automóvel estiver equipado com dados de mapa* são normalmente apresentadas as placas de velocidade diretas – as placas de velocidade indiretas são apenas apresentadas quando os dados de mapa não possuem informação sobre limitações de velocidade para o trajeto em causa.

Exemplo de placa de velocidade indireta:

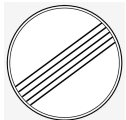

Fim de todas as limitações.



Fim de auto-estrada.

O símbolo no mostrador do condutor apaga-se após um breve período de tempo e acende-se novamente ao passar novo sinal relacionado com a velocidade.

Alteração do limite de velocidade

Ao passar por uma placa de velocidade direta que altere o limite de velocidade aparece no mostrador do condutor um símbolo com a placa de trânsito correspondente.



Exemplo de uma placa de velocidade direta.

O símbolo no mostrador do condutor apaga-se após um determinado período de tempo e acende-se novamente ao passar novo sinal relacionado com a velocidade.

Se o automóvel estiver equipado com dados de mapa* são apresentadas placas de velocidade no mostrador do condutor quando os dados de mapa possuem informação sobre limitações de velocidade para o trajeto em causa, mesmo que não se tenha passado por nenhuma placa de velocidade direta. Se não houver informação nos dados de mapa o sinal apaga-se após um determinado período de tempo.

Painéis adicionais

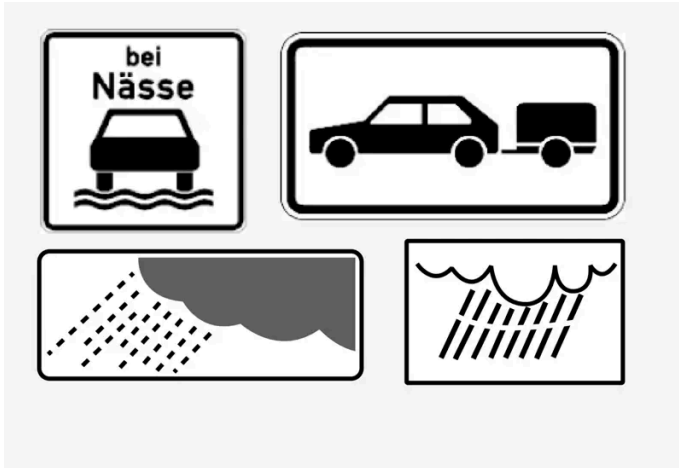

Exemplo de painéis adicionais.

Por vezes são indicados diferentes limites de velocidade para a mesma estrada - um painel adicional indica então quais as condições que as velocidades são válidas. Podem tratar-se de pontos negros com, por exemplo, chuva e/ou nevoeiro.

Os sinais adicionais relacionados com a chuva são exibidos apenas se os limpa-para-brisas são utilizados.

Se tiver um atrelado ligado ao sistema elétrico do automóvel e se passar por uma placa de velocidade com sinal adicional de "atrelado", a velocidade é exibida no mostrador do condutor.

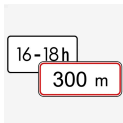

Algumas velocidades são válidas após, por exemplo, um determinado trajecto ou durante determinadas horas do dia. O condutor pode ser alertado para as condições com um símbolo de sinal adicional sob o símbolo com a velocidade.

O símbolo adicional do mostrador do condutor exibe então "DIST" ou "TIME".

Placa de "Escola" e "Crianças"



Se a placa de aviso de "Escola" ou "Crianças" estiver presente nos dados de mapa*, o mostrador do condutor apresenta uma placa deste tipo.

* Opção/acessório.

[1] As placas de trânsito dependem dos mercados - as imagens destas instruções são apenas para exemplo.

[2] Aplicável em alguns mercados.

10.14. Funções de estacionamento

10.14.1. Sistema de Assistência de Estacionamento

10.14.1.1. Assistência de estacionamento *

A função assistência de estacionamento utiliza sensores para ajudar o condutor ao manobrar em espaços apertados indicando a distância a obstáculos com sinais áudio combinados com um gráfico no mostrador central.



Exemplo de vista de ecrã com zonas obstáculo e sectores de sensores.

O mostrador central apresenta uma imagem geral da relação entre o automóvel e os obstáculos detectados.

O sector assinalado indica a presença do obstáculo. Quanto mais próximo o automóvel estiver de uma caixa de secção à frente/atrás, mais curta é a distância entre o automóvel e o obstáculo detetado.

As secções laterais mudam de cor quando a distância entre o automóvel e o objeto diminui.

Quanto mais curta a distância ao obstáculo, mais denso é o sinal. Qualquer outro som proveniente do equipamento de áudio é automaticamente reduzido.

O sinal sonoro para obstáculos à frente e nos lados está ativo quando o automóvel está em movimento, mas cessa após o automóvel permanecer em repouso durante cerca de 2 segundos. O sinal sonoro para obstáculos atrás está ativo mesmo quando o automóvel está em repouso.

Com distância inferior a cerca de 30 cm (1 pé) em relação a um obstáculo atrás ou à frente do automóvel o som torna-se constante e os campos dos sensores ativos mais próximos do símbolo do automóvel ficam preenchidos.

Com distância inferior a cerca de 25 cm (0,8 pés) em relação a um obstáculo nos lados, o som assume impulsos intensos e o campo do sensor ativo muda de cor de laranja para vermelho.

O nível de som da assistência de estacionamento pode ser ajustado durante a emissão do sinal utilizando o seletor [>||] da consola central. O ajuste também pode ser efetuado nas configurações da assistência de estacionamento.

Nota

Para além da secção mais próxima do símbolo do automóvel, são emitidos avisos sonoros somente para os objetos que se encontram na trajetória do automóvel.

 **Aviso**

- A função é um apoio complementar ao condutor com o objetivo de melhorar a segurança de condução – no entanto, esta não pode gerir todas as situações de trânsito, meteorologia e estrada.
- Recomenda-se ao condutor a leitura de todos os capítulos desta função no manual de instruções para que conheça, por exemplo, as limitações do sistema que o condutor deve saber antes de utilizar a função.
- As funções de auxílio ao condutor não podem substituir a atenção e o discernimento do condutor, residindo sempre no condutor a responsabilidade pela condução do automóvel de modo seguro, com velocidade e distância adequadas em relação aos outros veículos, assim como o cumprimento de normas e regulamentos de trânsito.

* Opção/acessório.

10.14.1.2. Assistência de estacionamento à frente, atrás e ao longo dos lados*

A Assistência de estacionamento tem diferentes comportamentos consoante a parte do automóvel que se aproxima de um obstáculo.

Para a frente

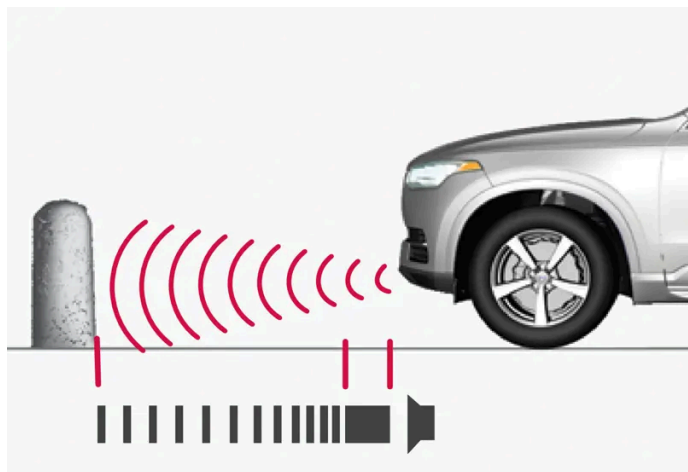

O sinal de aviso tem um sinal sonoro constante a menos de cerca de 30 cm (1 pé) de um obstáculo.

Os sensores dianteiros da assistência ao estacionamento ativam-se automaticamente no arranque do motor. Os sensores estão ativos com velocidades inferiores a 10 km/h (6 mph).

A zona de medição alcança cerca de 80 cm (2,5 pés) à frente do automóvel.

 **Nota**

A assistência ao estacionamento é desativada quando o travão de estacionamento é utilizado ou a posição **P** é selecionada em automóveis com transmissão automática.

! Importante

Ao montar faróis adicionais: Lembre-se que os sensores não podem ficar bloqueados - os faróis adicionais podem ser interpretados como obstáculos.

Para trás

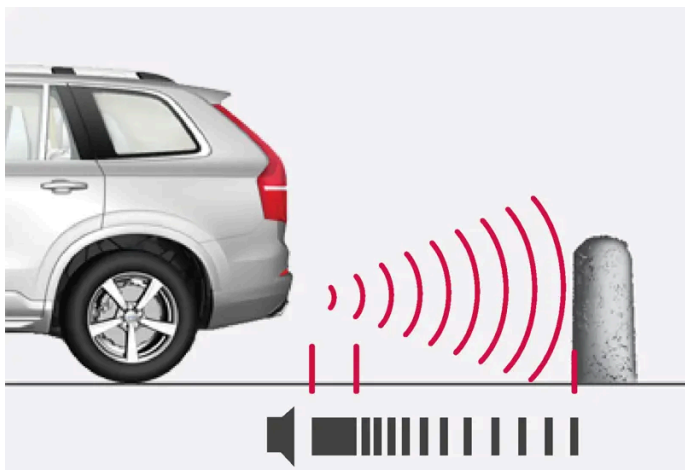

O sinal de aviso tem um som constante a menos de cerca de 30 cm (1 pé) de um obstáculo.

Os sensores traseiros são activados quando o automóvel se desloca para trás ou quando o selector de mudanças é colocado na posição de marcha-atrás.

A zona de medição alcança cerca de 1,5 metros (5 pés) atrás do automóvel.

Ao recuar com um atrelado conectado ao sistema elétrico do automóvel, a assistência de estacionamento traseira desativa-se automaticamente.

i Nota

Ao recuar com, por exemplo, atrelado ou suporte de bicicletas no engate de reboque - sem cablagem de atrelado original da Volvo - a assistência de estacionamento pode ter de ser desligada manualmente para que os sensores não reajam a estes elementos.

Ao longo dos lados

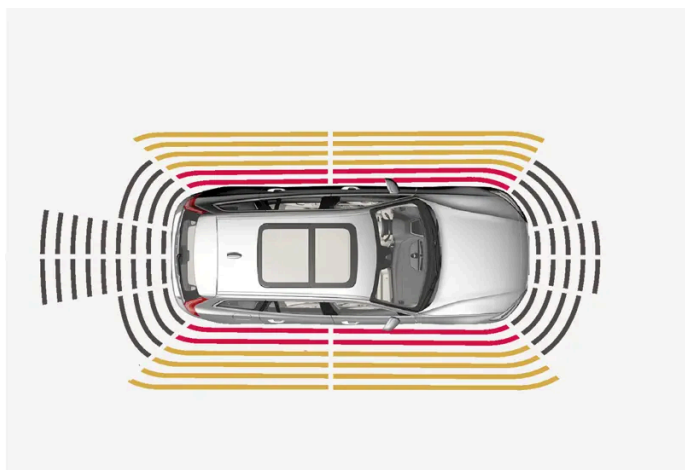

O conteúdo deste manual representa o estado do manual do utilizador no momento da impressão e pode não ser totalmente válido em momentos futuros. Para mais informações, consulte a primeira página para a declaração de responsabilidade completa.

O sinal de aviso pulsa de modo intenso a menos de cerca de 25 cm (0,8 pés) de um obstáculo.

Os sensores laterais da assistência de estacionamento são activados automaticamente no arranque do motor. Os sensores estão ativos com velocidades inferiores a 10 km/h (6 mph).

A zona de medição é de cerca de 25 cm (0,8 pés) nos lados.

No entanto, a zona de deteção dos sensores laterais aumenta consideravelmente com o aumento do ângulo de direcção das rodas dianteiras, e com o movimento do volante podem-se detetar obstáculos até cerca de 90 cm (3 pés) na zona lateral dianteira ou traseira do automóvel.

* Opção/acessório.

10.14.1.3. Ativar e desativar a assistência ao estacionamento*

A função assistência de estacionamento pode ser ativada ou desativada.

Os sensores dianteiros e laterais da assistência de estacionamento ativam-se automaticamente com o arranque do motor e os sensores traseiros ativam-se quando o automóvel roda para trás ou a marcha-atrás é seleccionada.



Ative ou desative a função com este botão na vista de função do mostrador central.

- Botão aceso – a função está ativada.
- Botão apagado – a função está desativada.

Em automóveis equipados com câmara de assistência ao estacionamento* a assistência ao estacionamento pode ser ativada ou desativada a partir da respetiva vista de câmara.

* Opção/acessório.

10.14.1.4. Símbolos e mensagens da Assistência de estacionamento

Os símbolos e as mensagens da Assistência ao estacionamento podem ser vistas no mostrador do condutor e/ou no mostrador central. Seguem-se alguns exemplos.

Símbolo	Mensagem	Significado
		Os sensores de assistência ao estacionamento traseiros estão desligados e, por isso, não apresentam avisos acústicos para obstáculos/objetos.
	Sist. assistência estac. Sensores bloqueados, limpeza necessária	Um ou mais sensores da função estão bloqueados - verifique e repare logo que possível.
	Sist. assistência estac. Indisponível, serviço necessário	O sistema não funciona do modo esperado. Deve-se contactar uma oficina ^[1] .

Uma mensagem de texto pode ser apagada com uma breve pressão no botão , situado no centro da unidade de botões do lado direito do volante.

Se uma mensagem persistir, contacte uma oficina – recomenda-se uma oficina autorizada Volvo.

^[1] Recomenda-se uma oficina autorizada Volvo.

10.14.1.5. Limitações da assistência de estacionamento*

A função Assistência ao estacionamento não consegue detetar tudo em todas as situações e pode, por isso, ter um funcionamento limitado em determinadas situações.

O condutor deve ter consciência dos seguintes exemplos de limitações da Assistência ao estacionamento:

Aviso

- A capacidade de as câmaras de assistência ao estacionamento reproduzirem o meio circundante em todas as zonas à volta do automóvel pode ser afetada pelas condições presentes durante a utilização.
- Tenha especial atenção a pessoas e animais que se encontrem na proximidade do automóvel.
- Lembre-se que durante a manobra de estacionamento a frente do automóvel pode sair contra o trânsito em sentido contrário.
- Os objetos/obstáculos no ecrã podem estar mais próximos do automóvel do que aquilo que aparentam no ecrã.

Aviso



Tenha extremo cuidado ao conduzir para trás quando este símbolo aparece com um atrelado, um suporte de bicicletas ou semelhantes conectado e eletricamente ligado ao automóvel.

O símbolo indica que os sensores de ajuda ao estacionamento traseiros estão **desligados** e não emitem avisos para qualquer obstáculo.

 **Importante**

Objectos como correntes, barras finas e brilhantes ou obstáculos baixos, podem encontrar-se na "zona de sombra" do sinal, ficando temporariamente invisíveis aos sensores - o som intermitente pode cessar para dar lugar ao som constante.

Os sensores não conseguem detectar objectos altos, por exemplo: cais de carga.

- Nestas situações tenha muita atenção e manobre/desloque o automóvel muito lentamente ou interrompa a manobra de estacionamento - elevado risco de danos no veículo ou noutros objetos, uma vez que a informação dos sensores nem sempre é fiável nestas situações.

 **Importante**

Em certas circunstâncias o sistema de assistência de estacionamento pode gerar sinais de aviso falsos causados por fontes de som exteriores com a mesma frequência de ultrassons de funcionamento do sistema.

Exemplos destas fontes são: buzinas, pneus molhados sobre o asfalto, travões pneumáticos, ruído de escape de motocicletas, etc.

 **Nota**

Quando um engate de reboque está configurado com o sistema elétrico do automóvel, a saliência do engate de reboque é incluída quando a função mede a distância a um objeto atrás do automóvel.

* Opção/acessório.

10.14.2. Assistência de estacionamento activa

10.14.2.1. Assistência de estacionamento activa *

A assistência de estacionamento ativa (PAP^[1]) pode ajudar o condutor a manobrar o automóvel no estacionamento. A função também pode assistir com direção ao sair de um estacionamento em paralelo.



A função começa por verificar se um espaço tem dimensão suficiente, para depois ajudar o condutor a dirigir o automóvel para o espaço.

O mostrador ilustra as diferentes etapas a realizar com símbolos, gráficos e textos.

Aviso

- A função é um apoio complementar ao condutor com o objetivo de melhorar a segurança de condução – no entanto, esta não pode gerir todas as situações de trânsito, meteorologia e estrada.
- Recomenda-se ao condutor a leitura de todos os capítulos desta função no manual de instruções para que conheça, por exemplo, as limitações do sistema que o condutor deve saber antes de utilizar a função.
- As funções de auxílio ao condutor não podem substituir a atenção e o discernimento do condutor, residindo sempre no condutor a responsabilidade pela condução do automóvel de modo seguro, com velocidade e distância adequadas em relação aos outros veículos, assim como o cumprimento de normas e regulamentos de trânsito.

* Opção/acessório.

[1] Park Assist Pilot

10.14.2.2. Variantes de estacionamento com assistência de estacionamento ativa *

A assistência de estacionamento ativa (PAP^[1]) pode ser utilizada tanto no estacionamento em paralelo como em perpendicular.

Estacionamento em paralelo

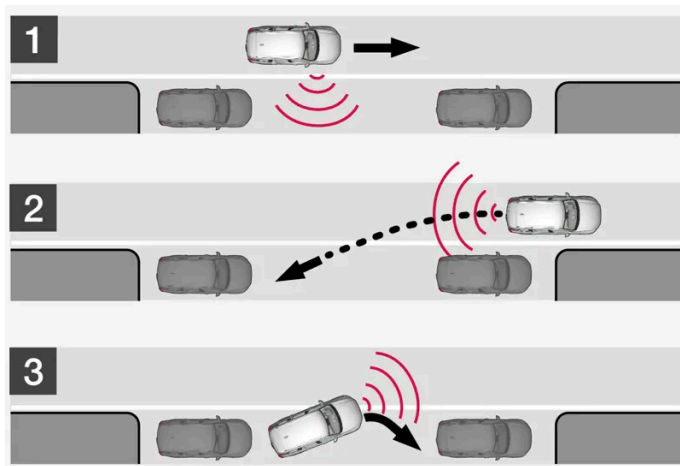

Princípio do estacionamento em paralelo ou estacionamento em fila.

A função estaciona o automóvel executando as seguintes etapas:

1. É procurado e medido um local de estacionamento.
2. O automóvel é orientado para o espaço durante a marcha-atrás.
3. O automóvel é posicionado no espaço utilizando a condução para a frente/para trás.

Com a função **Saída de estacionamento** um automóvel estacionado em paralelo também pode obter ajuda da função ao sair do espaço de estacionamento.

Estacionamento em perpendicular

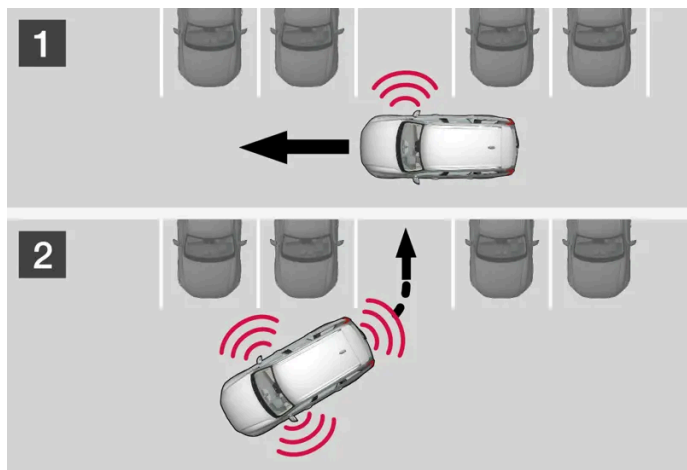

Princípio do estacionamento em perpendicular.

A função estaciona o automóvel executando as seguintes etapas:

1. É procurado e medido um local de estacionamento.
2. O automóvel é orientado para o espaço de estacionamento na marcha-atrás e é posicionado no espaço com a condução para a frente/para trás.

Nota

A saída de um local de estacionamento com a função **Saída de estacionamento** apenas deve ser utilizada num local de estacionamento em paralelo - não funciona para um automóvel estacionado em perpendicular.

* Opção/acessório.

^[1] Park Assist Pilot

10.14.2.3. Utilizar a assistência de estacionamento ativa*

A Assistência de estacionamento ativa (PAP^[1]) auxilia o condutor a estacionar em três etapas. A função também pode auxiliar o condutor a sair de um local de estacionamento.

A função mede o espaço e dirige o automóvel – a tarefa do condutor reside em:

- manter a atenção à volta do automóvel
- seguir as instruções do mostrador central
- seleccionar a mudança (trás-frente) – um sinal sonoro indica quando o condutor deve mudar a mudança
- controlar e manter uma velocidade segura
- travar e parar.

O momento para efetuar cada etapa é indicado no mostrador central com símbolos, gráfico e/ou textos.

O conteúdo deste manual representa o estado do manual do utilizador no momento da impressão e pode não ser totalmente válido em momentos futuros. Para mais informações, consulte a primeira página para a declaração de responsabilidade completa.

A função pode ser ativada quando se verificam as seguintes condições após o arranque do motor:

- Nenhum atrelado conectado ao automóvel
- A velocidade é inferior a 30 km/h (20 mph).

i Nota

A distância entre o automóvel e o local de estacionamento deve ser 0,5–1,5 metros (1,6–5,0 ft) quando a função procura um espaço de estacionamento.

Estacionar com assistência de estacionamento ativa

A função estaciona o automóvel executando as seguintes etapas:

1. É procurado e medido um local de estacionamento.
2. O automóvel é orientado para o espaço durante a marcha-atrás.
3. O automóvel é posicionado no espaço – o sistema pode solicitar ao condutor a mudança de velocidade e a travagem.

Procurar e medir espaços de estacionamento



A função pode ser activada na vista de funções do mostrador central.

Também pode ser acedida a partir das vistas de câmara.

- Botão aceso – a função está ativada.
- Botão apagado – a função está desativada.

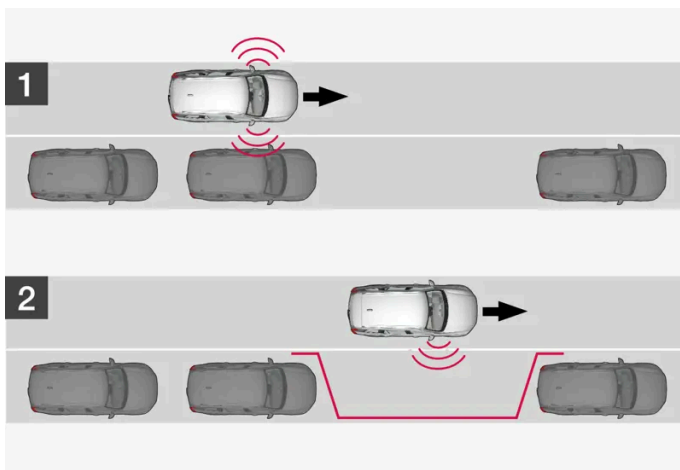

Princípio da procura em estacionamento em paralelo.

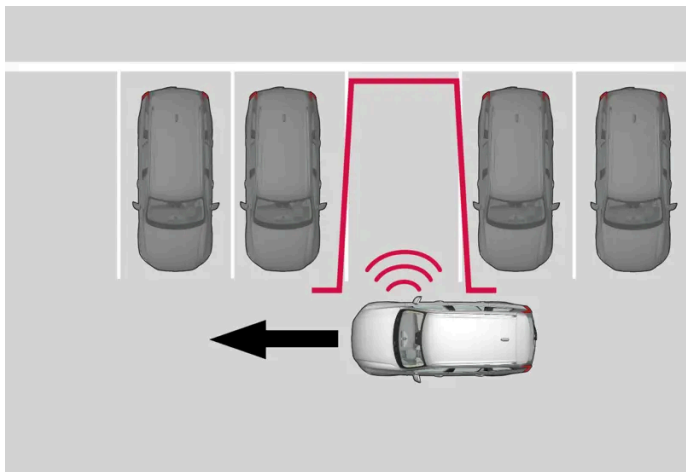

Princípio da procura em estacionamento em perpendicular.

Conduza no máximo a 30 km/h (20 mph) em frente a um estacionamento.

1. Pressione o botão **Entrada de estacionamento** na vista de função ou na vista de câmara.
 - > A função procura e verifica se uma superfície de estacionamento é suficientemente grande.
2. Esteja preparado para parar o automóvel quando o gráfico e a mensagem no mostrador central indicarem que se encontrou um local de estacionamento adequado.
 - > Aparece uma janela popup.
3. Seleccione **Estacion. paralelo** ou **Estacion. perpendicular** e engate a marcha-atrás.

i Nota

A função procura lugar para estacionamento, exibe instruções e controla o automóvel para o lado do passageiro do automóvel. Mas, caso deseje, também pode estacionar o automóvel no lado do condutor:

- Ative o indicador de mudança de direção do lado do condutor para o sistema procurar espaço para estacionamento nesse lado do automóvel.

Recuar no espaço de estacionamento

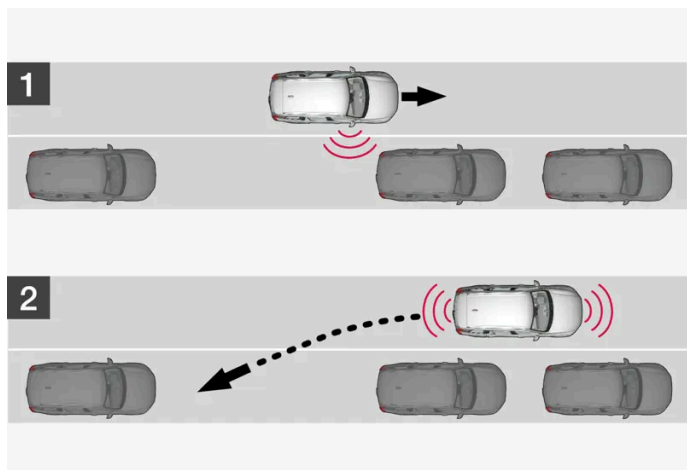

Princípio do recuo em estacionamento em paralelo.

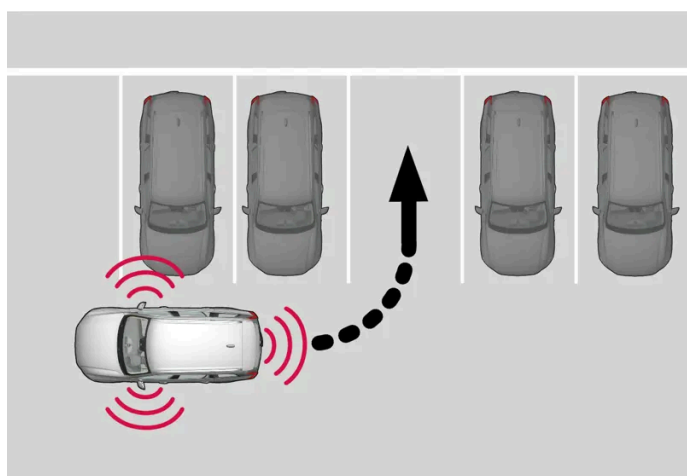

Princípio do recuo em estacionamento em perpendicular.

1. Verifique que tem espaço livre atrás e engate a marcha-atrás.
2. Recue lentamente e cuidadosamente sem mexer no volante - e a não mais de 7 km/h (4 mph).
3. Esteja preparado para parar o automóvel quando o gráfico e a mensagem no mostrador central derem instrução.

Nota

- Mantenha ambas as mãos afastadas do volante quando a função está ativada.
- Assegure-se de que o volante não é obstruído por qualquer meio e de que pode rodar livremente.
- Para os melhores resultados - Aguarde até que o volante termine de rodar antes de conduzir para a frente/trás.

Posicionar o automóvel no espaço de estacionamento

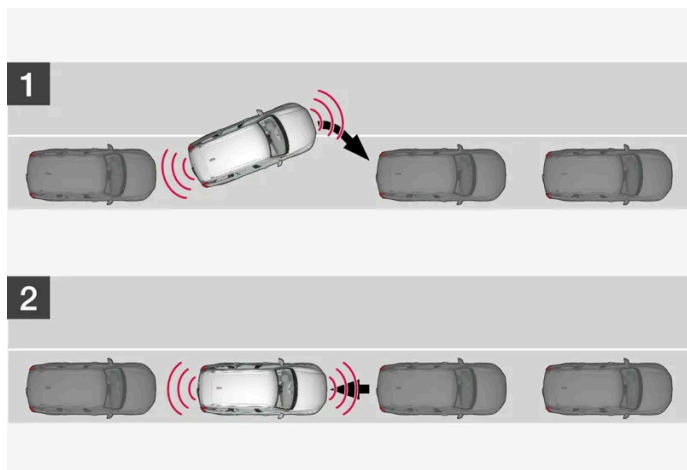

Princípio do posicionamento no estacionamento em paralelo.



Princípio do posicionamento no estacionamento em perpendicular.

1. Desloque o seletor de mudanças para a mudança indicada pelo sistema, aguarde que o volante rode e conduza para a frente a direito.
2. Esteja preparado para parar o automóvel quando o gráfico e a mensagem no mostrador central derem instrução.
3. Engate a marcha-atrás e conduza para trás devagar.
4. Esteja preparado para travar o automóvel quando o gráfico e a mensagem no mostrador central derem instrução.

A função desliga-se automaticamente com os gráficos e a mensagem a indicarem que o estacionamento está concluído. Posteriormente o condutor pode necessitar de executar alguma correção - apenas o condutor pode determinar se o automóvel está devidamente estacionado.

Importante

A distância de aviso é mais curta quando os sensores são utilizados pela assistência de estacionamento ativa (PAP^[1]) em vez do sistema de assistência ao estacionamento.

Travagem automática durante a sequência de estacionamento

Se os sensores de estacionamento durante um estacionamento registarem um veículo ou peão no percurso planeado na frente ou na traseira do automóvel, o automóvel é travado automaticamente até ao repouso.

Depois aparece uma mensagem pop-up no mostrador do condutor em que o condutor pode selecionar a interrupção do estacionamento com uma pressão em **Cancelar**, ou pressionar em **Retomar** para continuar a sequência de estacionamento.

Proceda do seguinte modo após selecionar **Retomar**:

1. Verifique se a área à volta do automóvel está livre e siga as instruções no mostrador central, como por ex.:

Para continuar – Acelerar ligeiramente para afastar do objeto.

* Opção/acessório.

[1] Park Assist Pilot

10.14.2.4. Sair do estacionamento paralelo com assistência de estacionamento ativa*

A função **Saída de estacionamento** pode ajudar o condutor a deixar um espaço de estacionamento quando o automóvel está estacionado em paralelo.



i Nota

A saída de um local de estacionamento com a função **Saída de estacionamento** apenas deve ser utilizada num local de estacionamento em paralelo - não funciona para um automóvel estacionado em perpendicular.



A função **Saída de estacionamento** pode ser ativada na vista de função do mostrador central ou na vista de câmara.

- Botão aceso – a função está ativada.
- Botão apagado – a função está desativada.

1. Pressione o botão **Saída de estacionamento** na vista de função ou na vista de câmara.
2. Selecione o sentido pelo qual o automóvel deve sair do local de estacionamento utilizando os indicadores de mudança de direção.
3. Esteja preparado para parar o automóvel quando o gráfico e a mensagem no mostrador central derem instrução - siga as instruções do mesmo modo que no procedimento de estacionamento.

Note que o volante pode "recuar" quando a função termina - o condutor pode então necessitar de rodar o volante de volta para a posição máxima que permita sair do lugar estacionamento.

A função termina funções se determinar que o condutor pode deixar o local de estacionamento sem necessidade de alguma manobra adicional, mesmo que o automóvel aparente permanecer no lugar de estacionamento.

* Opção/acessório.

10.14.2.5. Mensagens da Assistência de estacionamento activa *

As mensagens da assistência ao estacionamento ativa (PAP^[1]) podem ser vistas no mostrador do condutor e/ou no mostrador central. Seguem-se alguns exemplos.

Mensagem	Significado
Sist. assistência estac. Sensores bloqueados, limpeza necessária	Um ou mais sensores da função estão bloqueados - verifique e repare logo que possível.
Sist. assistência estac. Indisponível, serviço necessário	O sistema não funciona do modo esperado. Deve-se contactar uma oficina ^[2] .

Uma mensagem de texto pode ser apagada com uma breve pressão no botão , situado no centro da unidade de botões do lado direito do volante.

O conteúdo deste manual representa o estado do manual do utilizador no momento da impressão e pode não ser totalmente válido em momentos futuros. Para mais informações, consulte a primeira página para a declaração de responsabilidade completa.

Se uma mensagem persistir, contacte uma oficina – recomenda-se uma oficina autorizada Volvo.

* Opção/acessório.

[1] Park Assist Pilot

[2] Recomenda-se uma oficina autorizada Volvo.

10.14.2.6. Limitações da Assistência de estacionamento activa*

A função assistência de estacionamento ativa (PAP^[1]) não consegue detetar tudo em todas as situações e pode, por isso, ter um funcionamento limitado.

O condutor deve ter consciência dos seguintes exemplos de limitações da Assistência de estacionamento ativa.

Aviso

- A capacidade de as câmaras de assistência ao estacionamento reproduzirem o meio circundante em todas as zonas à volta do automóvel pode ser afetada pelas condições presentes durante a utilização.
- Tenha especial atenção a pessoas e animais que se encontrem na proximidade do automóvel.
- Lembre-se que durante a manobra de estacionamento a frente do automóvel pode sair contra o trânsito em sentido contrário.
- Os objetos/obstáculos no ecrã podem estar mais próximos do automóvel do que aquilo que aparentam no ecrã.

Importante

Os objetos situados acima da zona de deteção dos sensores não são incluídos no cálculo da manobra de estacionamento, o que pode resultar com que a função oriente o automóvel para o local de estacionamento demasiado cedo – estes locais de estacionamento devem ser evitados.

Estacionamento interrompido

Uma sequência de estacionamento é interrompida:

- se o condutor mover o volante
- se o veículo for conduzido a velocidade demasiado elevada - superior a 7 km/h (4 mph)
- se o condutor pressionar **Cancelar** no mostrador central
- com a atuação dos travões antibloqueio ou do Controlo eletrónico de estabilidade - por ex.: uma roda perde a aderência com piso escorregadio
- quando a direção assistida da força de direção dependente da velocidade funciona com potência reduzida – por ex.: durante o arrefecimento devido a sobreaquecimento.

O conteúdo deste manual representa o estado do manual do utilizador no momento da impressão e pode não ser totalmente válido em momentos futuros. Para mais informações, consulte a primeira página para a declaração de responsabilidade completa.

- se os sensores de estacionamento durante um estacionamento registarem um veículo ou peão no percurso planeado na frente ou na traseira do automóvel, o automóvel é travado automaticamente até ao repouso.

Uma mensagem no mostrador central informa a causa para a interrupção da sequência de estacionamento.

Importante

Em certas circunstâncias a função não consegue detetar lugares de estacionamento – isso pode dever-se ao facto de os sensores serem perturbados por fontes sonoras que utilizem a mesma frequência de ultrassons que o sistema.

Exemplos destas fontes são: buzinas, pneus molhados sobre o asfalto, travões pneumáticos, ruído de escape de motociclos, entre outros.

Nota

Sujidade, gelo e neve sobre os sensores reduzem a funcionalidade e podem impedir a medição.

Responsabilidade do condutor

O condutor deve lembrar-se que a função é um meio auxiliar – não uma função completamente automática e infalível. Assim, o condutor deve estar preparado para interromper um processo de estacionamento.

Existem outros factores a ter em mente durante o estacionamento, como por exemplo:

- O condutor é sempre o responsável pela avaliação de um espaço sugerido pela função como adequado para estacionamento.
- Não utilize a função juntamente com correntes para a neve ou roda sobresselente montada.
- Não utilize a função quando transportar objetos salientes no automóvel.
- Chuva intensa ou queda de neve pode resultar numa medição incorrecta do lugar de estacionamento.
- Durante a procura e verificação da dimensão do espaço de estacionamento, a função pode não detetar objetos que se encontrem mais no interior de um espaço.
- Os locais de estacionamento em ruas estreitas nem sempre estão disponíveis por não haver espaço suficiente para manobrar o automóvel.
- Utilize pneus aprovados^[2] com a pressão de pneus correta – estes influenciam a capacidade de estacionamento da função.
- A função começa a partir da localização atual dos automóveis estacionados – se estiverem incorretamente estacionados, então os pneus e as jantes do automóvel poderão ser danificadas contra os passeios.
- Os locais de estacionamento em perpendicular podem ser omitidos ou ser disponibilizados desnecessariamente caso um automóvel estacionado se destaque para fora mais do que os restantes automóveis estacionados.
- A função foi concebida para estacionar em ruas retas – não em curvas ou trajetos curvilíneos. Por esse motivo, certifique-se de que o automóvel se encontra paralelo aos lugares de estacionamento quando a função mede o espaço.

* Opção/acessório.

[1] Park Assist Pilot

[2] Por "pneus aprovados" entende-se pneus do mesmo tipo e fabrico que os montados de fábrica no automóvel.

10.14.3. Câmara de assistência ao estacionamento

10.14.3.1. Câmara de assistência ao estacionamento*

A câmara de estacionamento pode auxiliar o condutor ao manobrar em espaços apertados indicando a distância a obstáculos com imagem de câmara e gráfico no mostrador central.



Exemplo de vista de câmara.

- 1 Zoom^[1] - ampliar/diminuir
- 2 Vista 360°* - ativa/desativa todas as câmaras
- 3 PAS^[2] – ativa/desativa os sensores de assistência ao estacionamento
- 4 Linhas - ativa/desativa a linhas auxiliares
- 5 Gancho* - ativa/desativa a linha auxiliar do engate de reboque*^[3]
- 6 CTA* - ativa/desativa o Cross Traffic Alert

A câmara de estacionamento é uma função de apoio que é ativada automaticamente quando a marcha-atrás é selecionada ou manualmente no mostrador central.

 **Aviso**

- A capacidade de as câmaras de assistência ao estacionamento reproduzirem o meio circundante em todas as zonas à volta do automóvel pode ser afetada pelas condições presentes durante a utilização.
- Tenha especial atenção a pessoas e animais que se encontrem na proximidade do automóvel.
- Lembre-se que durante a manobra de estacionamento a frente do automóvel pode sair contra o trânsito em sentido contrário.
- Os objetos/obstáculos no ecrã podem estar mais próximos do automóvel do que aquilo que aparentam no ecrã.

 **Aviso**

- A função é um apoio complementar ao condutor com o objetivo de melhorar a segurança de condução – no entanto, esta não pode gerir todas as situações de trânsito, meteorologia e estrada.
- Recomenda-se ao condutor a leitura de todos os capítulos desta função no manual de instruções para que conheça, por exemplo, as limitações do sistema que o condutor deve saber antes de utilizar a função.
- As funções de auxílio ao condutor não podem substituir a atenção e o discernimento do condutor, residindo sempre no condutor a responsabilidade pela condução do automóvel de modo seguro, com velocidade e distância adequadas em relação aos outros veículos, assim como o cumprimento de normas e regulamentos de trânsito.

* Opção/acessório.

[1] Ao fazer zoom as linhas auxiliares apagam.

[2] Park Assist System

[3] Não disponível em todos os modelos e mercados.

10.14.3.2. Ativar a câmara de assistência ao estacionamento *

A Câmara de assistência ao estacionamento ativa-se automaticamente quando a marcha-atrás é selecionada ou manualmente com os botões de funções do mostrador central.

Vista de câmara na marcha-atrás

Ao selecionar a marcha-atrás o ecrã apresenta a vista 360° caso esta ou uma das vistas laterais tenha sido a última vista de câmara selecionada - caso contrário apresenta a vista de marcha-atrás.

Vista de câmara com ativação manual

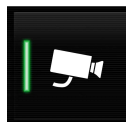

Ative a câmara de estacionamento com este botão na vista de função do mostrador central. O ecrã abre depois com a última vista de câmara selecionada. Mas, após cada arranque do motor a vista de câmara anteriormente apresentada é substituída pela vista 360°, e a vista anterior ampliada de marcha atrás é substituída pela vista de marcha-atrás.

- Botão aceso – a função está ativada.
- Botão apagado – a função está desativada.

Desativação automática da câmara



A vista dianteira apaga-se aos 25 km/h (16 mph) para não distrair o condutor – esta é reativada automaticamente quando a velocidade desce para 22 km/h (14 mph) no espaço de 1 minuto, desde que a velocidade não tenha ultrapassado os 50 km/h (31 mph).

As restantes vistas de câmara apagam-se a 15 km/h (9 mph) e não são reativadas.

* Opção/acessório.

10.14.3.3. Símbolos e mensagens da câmara de assistência ao estacionamento *

Os símbolos e as mensagens da Câmara de assistência ao estacionamento podem ser vistos no mostrador do condutor e/ou no mostrador central. Seguem-se alguns exemplos.

Símbolo	Mensagem	Significado
		Os sensores de assistência ao estacionamento traseiros estão desligados e, por isso, não apresentam avisos acústicos e nem marcas de faixa para obstáculos/objetos.
		A câmara está fora de funções.
	Sist. assistência estac. Sensores bloqueados, limpeza necessária	Um ou mais sensores da função estão bloqueados - verifique e repare logo que possível.
	Sist. assistência estac. Indisponível, serviço necessário	O sistema não funciona do modo esperado. Deve-se contactar uma oficina ^[1] .

Uma mensagem de texto pode ser apagada com uma breve pressão no botão , situado no centro da unidade de botões do lado direito do volante.

Se uma mensagem persistir, contacte uma oficina – recomenda-se uma oficina autorizada Volvo.

* Opção/acessório.

[1] Recomenda-se uma oficina autorizada Volvo.

10.14.3.4. Linhas auxiliares da câmara de assistência ao estacionamento*

As Câmaras de assistência ao estacionamento indicam onde o automóvel se encontra utilizando linhas no ecrã.

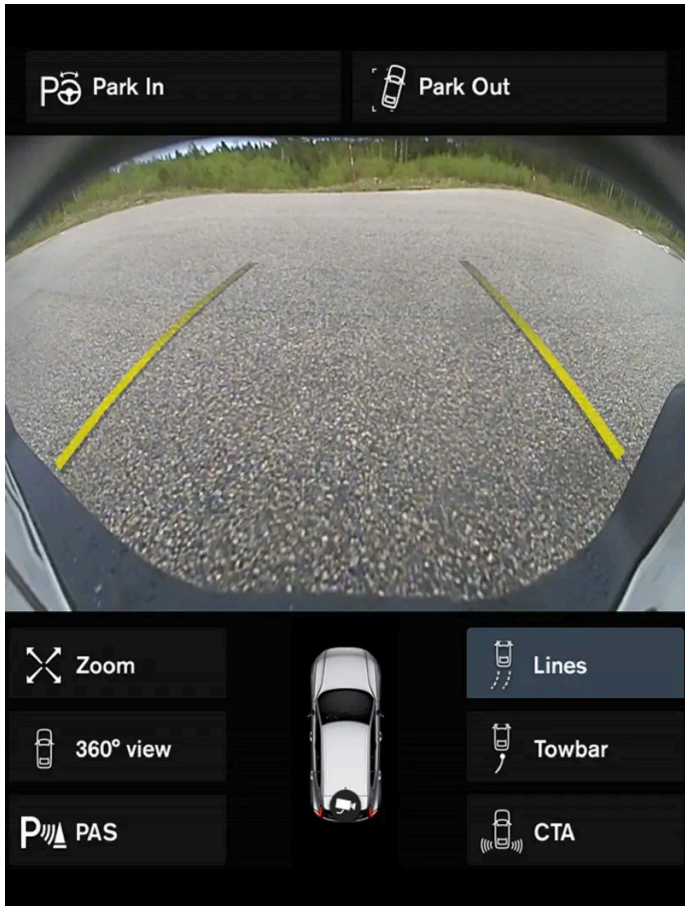

Exemplo de linhas auxiliares

As linhas auxiliares indicam o trajeto esperado para as medidas exteriores do automóvel com a posição atual do volante – isto pode facilitar o estacionamento, a marcha-atrás em espaços apertados e o engate de um reboque.

As linhas do ecrã são projetadas como se se encontrassem num piso plano atrás do automóvel e dependem diretamente dos movimentos do volante. Assim, o condutor pode ver o percurso a fazer pelo automóvel – mesmo quando o automóvel curva.

As linhas auxiliares incluem os elementos mais proeminentes do automóvel, por ex.: engate de reboque, retrovisores exteriores e cantos.

i Nota

- Ao fazer marcha-atrás com atrelado que não possua ligação elétrica ao automóvel o ecrã exibe as linhas auxiliares correspondentes ao **automóvel** – não ao atrelado.
- O ecrã não exibe qualquer linha auxiliar com um atrelado com ligação elétrica ao sistema elétrico do automóvel.
- As linhas auxiliares não aparecem na imagem ampliada.

! Importante

- Lembre-se que, com a vista da câmara traseira selecionada, o ecrã apenas exibe a zona atrás do automóvel - tenha então atenção para os lados e a frente do automóvel quando roda o volante na marcha-atrás.
- O mesmo se aplica na situação inversa - observe o que acontece nas secções traseiras do automóvel quando a vista da câmara dianteira está selecionada.
- Note que as linhas auxiliares mostram o trajeto **mais curto** - tenha assim atenção para que os lados do automóvel não embatam quando o volante é rodado ao conduzir para a frente e que a dianteira do automóvel não se desloque contra nada quando o volante é rodado na marcha-atrás.

Linhas auxiliares em vista 360°*

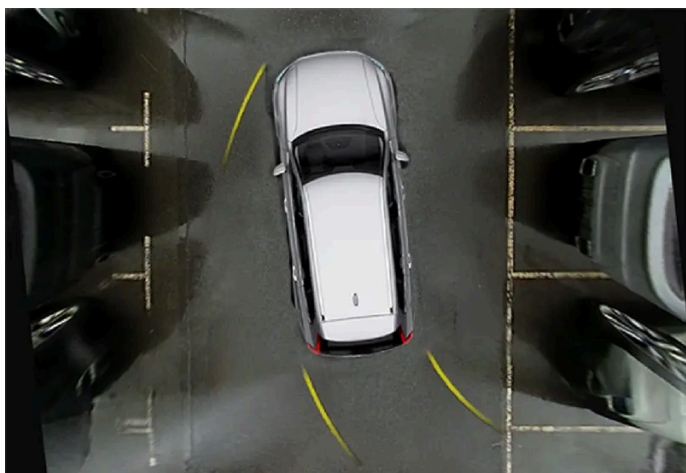

Vista 360° com linhas auxiliares

Com a vista 360° são exibidas linhas auxiliares - dependendo do sentido de condução - para trás, para a frente e no lado do automóvel:

- Ao conduzir para a frente: Linhas dianteiras
- Na marcha-atrás: Linhas laterais e linhas traseiras

Com a câmara dianteira ou de marcha-atrás selecionada aparecem as linhas auxiliares independentemente do sentido de marcha do automóvel.

Com uma câmara lateral selecionada as linhas auxiliares aparecem apenas na marcha-atrás.

Linha auxiliar do engate de reboque*

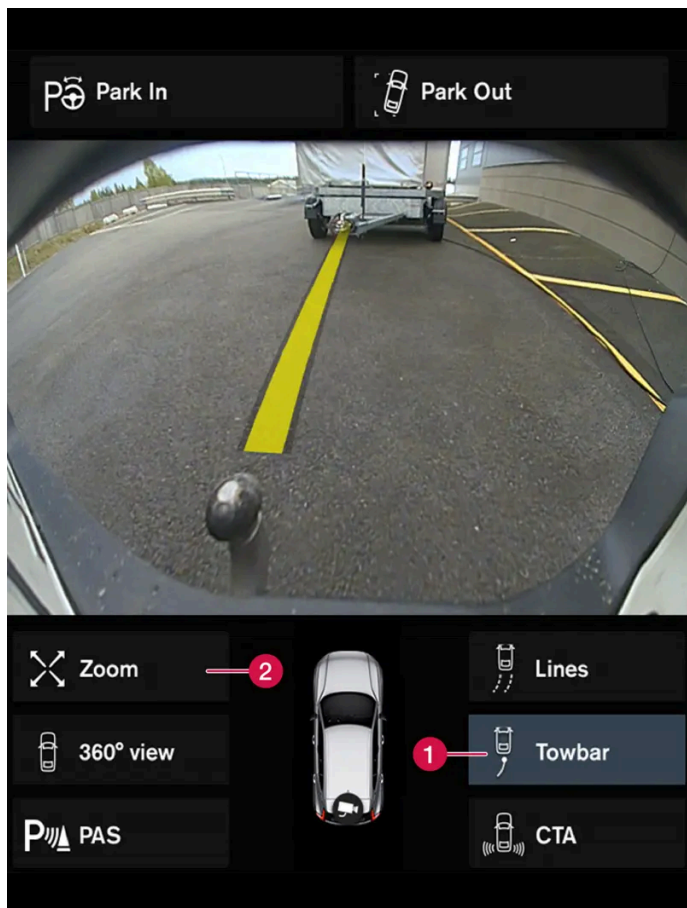

Engate de reboque com linha auxiliar

- 1 Gancho - ativa a linha auxiliar para o engate de reboque.
- 2 Zoom - amplia/diminui.

Para utilizar a câmara no engate de um atrelado:

1. Pressione **Gancho** (1).
 - > Aparece a linha auxiliar da trajetória prevista do engate de reboque – apagam-se as linhas auxiliares do automóvel. As linhas auxiliares do automóvel e do engate de reboque não podem ser apresentadas em simultâneo.
2. Pressione em **Zoom** (2) quando necessária uma manobra cuidadosa.
 - > A vista da câmara é ampliada.

* Opção/acessório.

10.14.3.5. Localização das câmaras de assistência ao estacionamento e área de receção *

As câmaras de assistência ao estacionamento podem apresentar individualmente a vista de câmara traseira, dianteira, esquerda ou direita. Pode também obter uma vista composta 360° que mostra todos os lados.

Vista 360°*

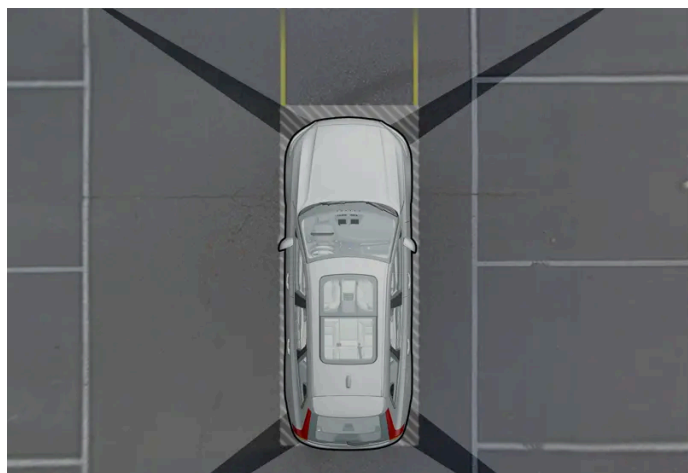

Exemplo do "campo de visão" das câmaras de estacionamento com as suas zonas de cobertura aproximadas.

A função **Vista 360°** ativa no mostrador central todas as câmaras de estacionamento nos quatro lados do automóvel, o que ajuda o condutor a manter a perceção do que se encontra à volta do automóvel na manobra a baixa velocidade. A partir da vista 360° pode-se ativar qualquer vista de câmara separadamente. Prima no ecrã para aceder aos símbolos das câmaras e seleccionar a vista pretendida. Os símbolos de câmara desaparecem após um breve momento sem tocar no ecrã.



A câmara que se encontra ativa é indicada com um símbolo de câmara no símbolo do automóvel no mostrador central.

Se o automóvel também estiver equipado com **Sistema de assistência ao estacionamento*** a distância ao obstáculo detetado é ilustrada utilizando campos de cores diferentes.

As câmaras podem ser ativadas automaticamente ou manualmente.

Para trás



A câmara traseira encontra-se sobre a placa da matrícula.

A câmara traseira mostra uma ampla zona atrás do automóvel. Em alguns modelos pode aparecer também parte do para-choques e o eventual engate de reboque.

Os objetos no mostrador central podem parecer ligeiramente inclinados – o que é normal.

Para a frente



A câmara de estacionamento dianteira encontra-se na grade.

A câmara dianteira pode ser útil ao sair de vias com visibilidade limitada para os lados, por ex.: saída de uma garagem. Está ativa com velocidades até 25 km/h (16 mph) - depois a câmara dianteira apaga.

Se o automóvel não alcançar 50 km/h (30 mph) e a velocidade descer abaixo de 22 km/h (14 mph) no intervalo de 1 minuto após a câmara apagar, a câmara é reativada.

Lados

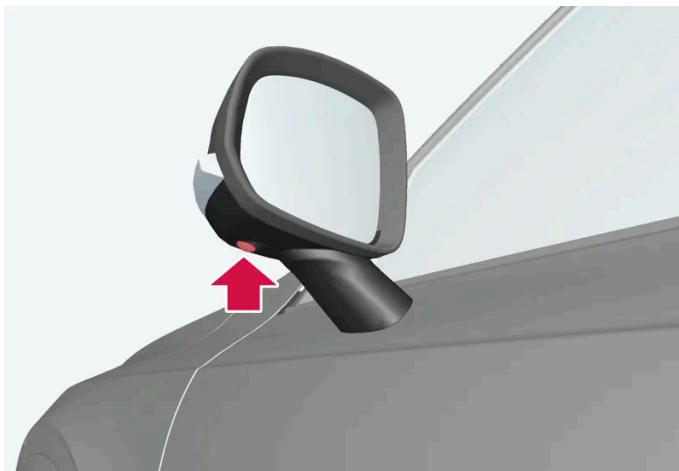

As câmaras laterais encontram-se nos respetivos retrovisores exteriores.

As câmaras laterais podem mostrar o que se encontra em cada lado do automóvel.

* Opção/acessório.

10.14.3.6. Campo dos sensores da assistência de estacionamento *

Se o automóvel estiver equipado com assistência ao estacionamento, a distância na vista 360° da câmara de assistência ao estacionamento é apresentada com campos coloridos para cada sensor que regista um obstáculo.

Campo dos sensores traseiros e dianteiros

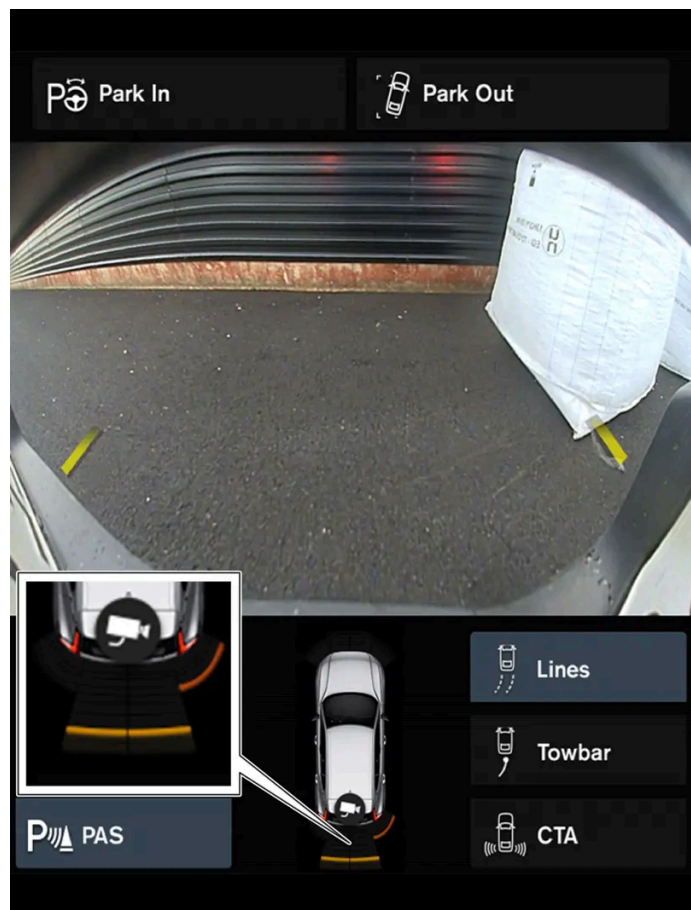

O ecrã pode apresentar campos dos sensores coloridos no símbolo do automóvel.

A cor do campo dos sensores traseiros e dianteiro muda com a redução da distância ao obstáculo - de amarelo, para cor-de-laranja e para vermelho.	
Cores de campo traseiro	Distância em metros (pés)
Amarelo	0,6-1,5 (2,0-4,9)
Cor de laranja	0,3-0,6 (1,0-2,0)
Vermelho	0-0,3 (0-1,0)

Cores de campo dianteiro	Distância em metros (pés)
Amarelo	0,6-0,8 (2,0-2,6)
Cor de laranja	0,3-0,6 (1,0-2,0)
Vermelho	0-0,3 (0-1,0)

Com a cor vermelha no campo dos sensores o sinal sonoro por impulsos muda para constante.

Campo dos sensores nos lados

Os sinais de aviso dependem do trajeto planeado para o automóvel. Perante uma rotação completa do volante o aviso pode indicar também obstáculos na zona lateral dianteira ou traseira do automóvel, e não apenas na zona precisamente à frente e atrás.

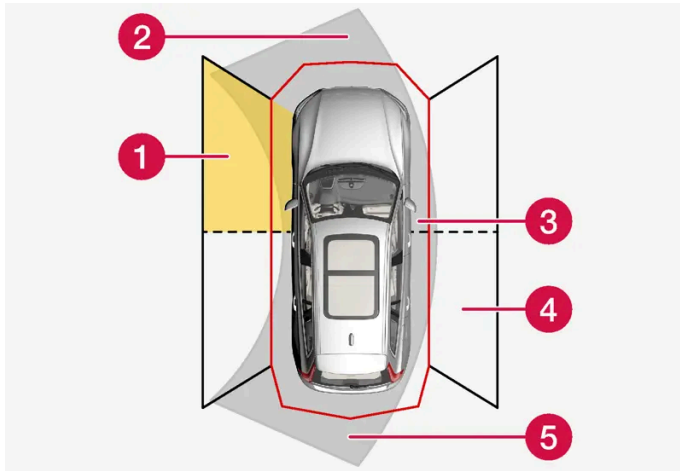

Sectores dos sensores de estacionamento onde se podem detetar obstáculos.

- 1 Campo dos sensores do lado esquerdo dianteiro
- 2 Sector de obstáculos no trajeto planeado na frente do automóvel – dependendo do movimento do volante
- 3 Sector com cor de campo vermelha e som em impulsos intensos
- 4 Campo dos sensores do lado direito traseiro
- 5 Sector de obstáculos no trajeto planeado na traseira do automóvel – dependendo do movimento do volante.

A cor dos campos laterais muda com a redução da distância ao obstáculo – de amarela para vermelha.

Cores de campos laterais	Distância em metros (pés)
Amarelo	0,25–0,9 (0,8–3,0)
Vermelho	0–0,25 (0–0,8)

Com a cor vermelha no campo dos sensores o sinal sonoro muda de impulsos para impulsos intensos.

* Opção/acessório.

10.15. Unidade de câmara e de radar

10.15.1. Manutenção recomendada para as unidades de câmara e de radar

Para que as unidades de câmara e de radar funcionem corretamente estas têm que ser mantidas limpas de sujidade, gelo e neve, e devem ser lavadas com intervalos regulares utilizando água e champô para automóvel.

i Nota

Sujidade, gelo e neve sobre os sensores pode originar sinais de aviso falsos, funcionamento reduzido ou ausência de funcionamento.

Nas imagens seguintes estão assinaladas as superfícies que devem ser mantidas limpas – tanto no lado esquerdo como no direito do automóvel.

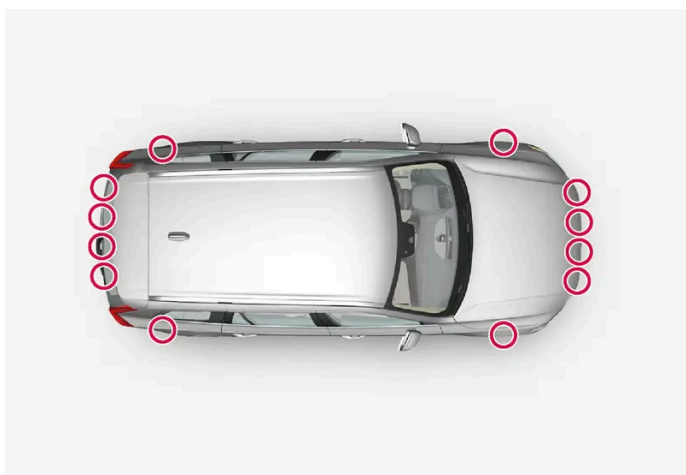

Localização dos sensores de estacionamento à volta do automóvel





Localização das unidades de radar traseiras

- Para o melhor funcionamento possível é importante que as superfícies em frente aos sensores sejam mantidas limpas.
- Não coloque qualquer objecto, fita ou autocolante nas superfícies dos sensores.
- Limpe as lentes das câmaras regularmente com água tépida e champô automóvel - cuidadosamente para não riscar a lente.

 **Importante**

A manutenção dos componentes de auxílio ao condutor apenas pode ser efetuada numa oficina – recomendamos uma oficina autorizada Volvo.

10.15.2. Símbolos e mensagens das unidades de câmara e de radar

Seguem-se exemplos de algumas das mensagens e símbolos relacionados com a câmara e o radar do automóvel que podem ser exibidos no mostrador do condutor.

Sensor bloqueado



Se o mostrador do condutor exibir este símbolo juntamente com a mensagem **Sensor de pára-brisas Sensor bloqueado**, ver **Manual de instruções**, a unidade de câmara e de radar não consegue detetar outros veículos, ciclistas, peões e animais de maiores dimensões em frente ao automóvel, podendo as funções relacionadas com a câmara e o radar sofrer perturbações.

Na tabela seguinte são apresentados exemplos de causas prováveis para o aparecimento da mensagem, assim como medidas adequadas a tomar:

Causa	Medidas
A superfície do pára-brisas em frente à unidade de câmara e de radar está suja ou coberta por gelo ou neve.	Limpe a superfície do pára-brisas diante do módulo da câmara e de radar, removendo sujidade, gelo ou neve.

Causa	Medidas
Nevoeiro intenso, chuva forte ou neve bloqueiam os sinais de radar ou a visibilidade da câmara.	Nenhuma medida. Por vezes a unidade não funciona com forte precipitação.
A turbulência na estrada levanta água ou neve que bloqueiam os sinais do radar ou a visibilidade da câmara.	Nenhuma medida. Por vezes a unidade não funciona sobre estradas com muita água ou cobertas por neve.
Surgiu sujidade entre o interior do para-brisas e a unidade de radar.	Visite uma oficina para limpeza do pára-brisas em frente à cobertura da unidade - recomenda-se uma oficina autorizada Volvo.
Luz frontal forte	Nenhuma medida. A unidade de câmara reinicia automaticamente com condições de luminosidade mais favoráveis.

Câmara defeituosa



Se um sector de câmara estiver preto com este símbolo significa que a câmara está fora de funções.

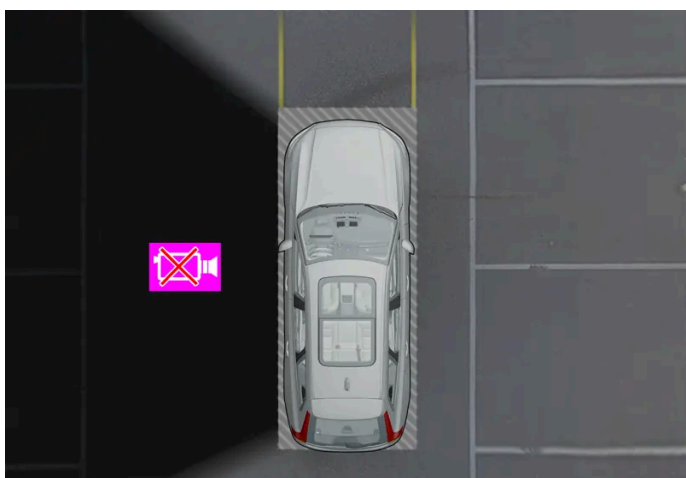

Exemplo que ilustra que a câmara esquerda do automóvel está fora de funções.

Aparece também um sector de câmara preto nas seguintes situações, mas **sem** o símbolo de câmara defeituosa:

- porta aberta
- porta-bagagens aberto
- retrovisor exterior rebatido.

Câmara de estacionamento traseira



Tenha extremo cuidado ao conduzir para trás quando este símbolo aparece com um atrelado, um suporte de bicicletas ou semelhantes conectado e eletricamente ligado ao automóvel.

O símbolo indica que os sensores de ajuda ao estacionamento traseiros estão **desligados** e não emitem avisos para qualquer obstáculo.

10.15.3. Limitações das unidades de câmara e de radar

A câmara e o radar possuem determinadas limitações – que também limitam as funções que utilizam as unidades. O condutor deve ter consciência dos seguintes exemplos de limitações.

Limitações comuns da câmara e do radar

A câmara e o radar são meios auxiliares para uma condução inteligente e não podem ser invocados como condução inteligente, devendo ser assumida uma gestão de segurança necessária para evitar riscos para a segurança rodoviária ou acidentes causados pela utilização incorreta da câmara e do radar por parte do condutor.

Unidade bloqueada

Não coloque, cole nem monte qualquer objeto em frente ou à volta das unidades de câmara e de radar – tal pode perturbar as funções baseadas na câmara e no radar. Nessa situação as funções podem ficar reduzidas, desligar totalmente ou proporcionar resposta de funcionamento incorreta.

Temperaturas elevadas

Com temperaturas muito elevadas no habitáculo a câmara e o radar desligam-se temporariamente durante 15 minutos após o arranque do motor para proteger a sua eletrónica. Quando a temperatura desce para valores adequados as unidades reiniciam automaticamente.

Pára-brisas danificado

Quando a câmara e o radar se encontram no para-brisas também se aplica o seguinte:

- Caso surjam fissuras, riscos ou marcas de pedras na que cubram uma superfície de aproximadamente $0,5 \times 3,0$ mm ($0,02 \times 0,12$ polegadas) ou superior, deve-se contactar uma oficina^[1] para substituir o para-brisas.
- A Volvo **não** recomenda a reparação de fissuras, riscos ou marcas de pedras nas zonas em frente à unidade – deve-se proceder à substituição de todo o para-brisas.
- Antes da substituição do para-brisas, contacte uma oficina^[1] para verificar se é encomendado e montado o para-brisas correto.
- Na substituição deve-se montar o mesmo tipo de limpa para-brisas, ou outro aprovado pela Volvo.
- Ao substituir o para-brisas, a unidade de câmara e de radar deve ser calibrada em oficina^[1] para assegurar o funcionamento de todos os sistemas no automóvel baseados na unidade de câmara e de radar.

Nota

A ausência de intervenção pode implicar um desempenho reduzido dos sistemas de apoio ao condutor que utilizam as unidades de câmara e/ou de radar. Nessa situação as funções podem ficar reduzidas, desligar totalmente ou proporcionar resposta de funcionamento incorreta.

Outras limitações do radar

Velocidade do veículo

A capacidade de a unidade de radar detetar um veículo na frente é severamente reduzida se a velocidade do veículo da frente diferir muito da velocidade do automóvel conduzido.

Campo de visão limitado

A unidade de radar possui um campo de visão limitado. Em algumas situações não se detecta o outro veículo ou a detecção acontece mais tarde do que o esperado.

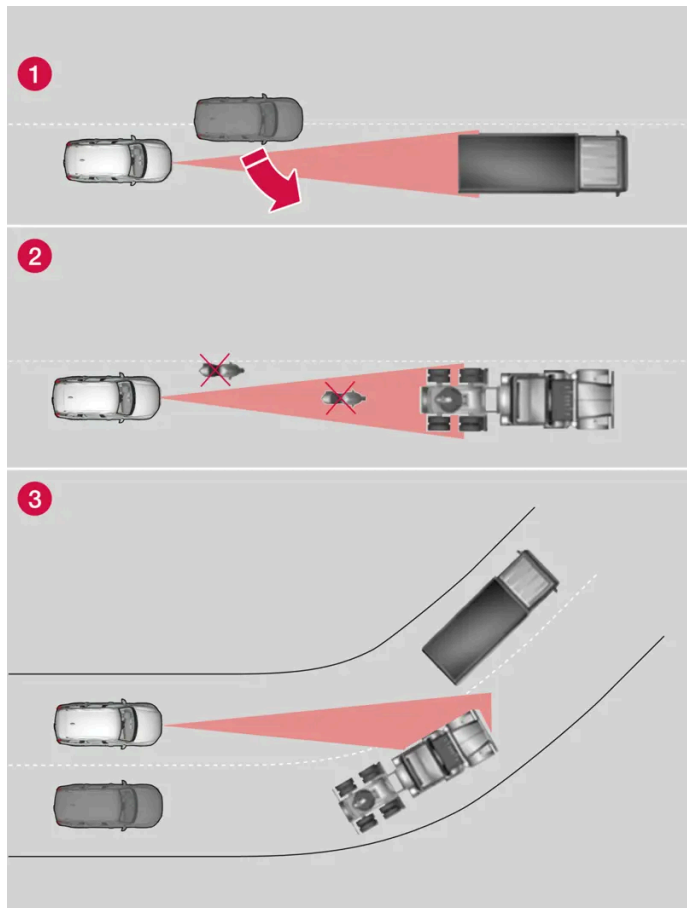

Campo de visão da unidade de radar

- 1 A unidade de radar pode por vezes detetar veículos a distância curta demasiado tarde - por ex.: um veículo que se introduz entre o seu automóvel e o veículo da frente.
- 2 Pequenos veículos, tais como motocicletas, ou veículos que não conduzem no meio da faixa de rodagem podem manter-se indetectados.
- 3 Em curvas, o módulo do radar pode detetar um outro veículo que não o pretendido ou perder de vista um veículo detetado.

Atrelados baixos

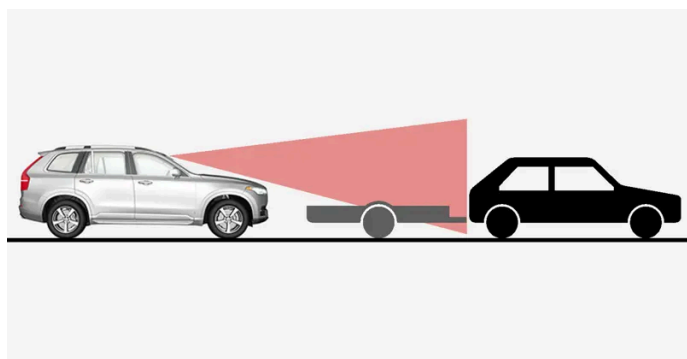

Atrelado baixo na zona de sombra do radar

Os atrelados baixos também podem ser difíceis de descobrir ou não serem simplesmente detetados pelo módulo do radar – por isso o condutor deve ser mais vigilante ao seguir atrás de um atrelado baixo quando o controlo de velocidade adaptativo *

O conteúdo deste manual representa o estado do manual do utilizador no momento da impressão e pode não ser totalmente válido em momentos futuros. Para mais informações, consulte a primeira página para a declaração de responsabilidade completa.

ou o Pilot Assist* estiverem ativados.

Outras limitações da câmara

Visibilidade reduzida

As câmaras têm limitações semelhantes às do olho humano, ou seja, "vêm" pior com queda de neve ou chuva intensa, nevoeiro cerrado ou névoa causada pela neve, por exemplo. Nestas condições, as funções dependentes da câmara podem ser fortemente reduzidas ou desactivadas temporariamente.

A luz forte frontal, reflexos na estrada, pisos com neve ou gelo, pisos sujos ou marcações da faixa de rodagem pouco visíveis podem reduzir fortemente as funções que utilizam a câmara para, por exemplo: a leitura da estrada e a deteção de peões, ciclistas, animais grandes ou outros veículos.

O suporte de bicicletas ou outros acessórios montados na traseira do automóvel podem bloquear a visibilidade da câmara.

Outras limitações da câmara de assistência de estacionamento *

Sectores cegos

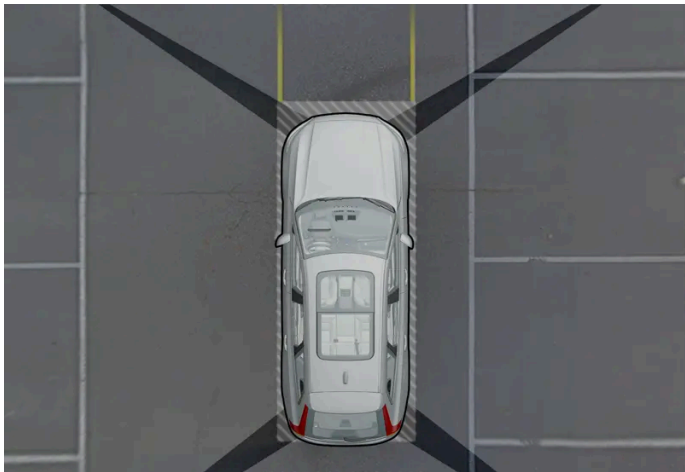

Existem sectores "cegos" entre os campos de visão das câmaras.

Na vista 360°* da câmara de assistência ao estacionamento os obstáculos/objetos podem "desaparecer" entre as junções das câmaras individuais.



Aviso

Tenha atenção que mesmo quando parece que uma parte relativamente pequena da imagem está sem visibilidade, pode significar que um sector relativamente grande esteja oculto, podendo permanecer objetos por detetar até que o automóvel esteja demasiado perto do obstáculo.

Condições de luz

A imagem da câmara ajusta-se automaticamente às condições de luz presentes. A imagem pode variar ligeiramente em intensidade de luz e qualidade. Más condições luminosas podem resultar numa qualidade de imagem reduzida.

[1] Recomenda-se uma oficina autorizada Volvo.

* Opção/acessório.

10.15.4. Unidade de câmara

A unidade de câmara é utilizada por vários sistemas de apoio e tem como objectivo a detecção das linhas laterais da via de placas de trânsito, por exemplo.



Localização da unidade de câmara

A unidade de câmara é utilizada pelas seguintes funções:

- Controlo da velocidade adaptativo *
- Pilot Assist*
- Assistência de faixa de rodagem *
- City Safety
- Assistência de direção perante risco de colisão
- Driver Alert Control*
- Informação de placas de trânsito *
- Máximos automáticos *
- Assistência de estacionamento *

! **Importante**

Não tente aceder à câmara utilizando objetos estranhos ou pontiagudos através das aberturas de ventilação, pois pode danificar o equipamento.

* Opção/acessório.

10.15.5. Unidade de radar

O radar é utilizado por vários sistemas de apoio ao condutor e tem como objetivo a deteção de outros veículos.



Localização da unidade de radar dianteira

A unidade de radar é utilizada pelas seguintes funções:





- Distância de aviso *
- Controlo da velocidade adaptativo *
- Pilot Assist*
- Assistência de faixa de rodagem
- City Safety
- Assistência de direção perante risco de colisão





Modificações na unidade de radar podem tornar a sua utilização ilegal.

* Opção/acessório.

10.15.6. Homologação da Unidade de radar



Aqui encontra a homologação da unidade de radar do automóvel para o controlo da velocidade adaptativo* (ACC ^[1]), Pilot Assist* e BLIS* ^[2].

Mercado	ACC & PA	BLIS	Símbolo	Homologação
Botsuana		✓		
Brasil	✓			Este equipamento opera em caráter secundário, isto é, não tem direito à proteção contra interferência prejudicial, mesmo de estações do mesmo tipo, e não pode causar interferência a sistemas operando em caráter primário. Modelo: L2C0054TR 4122-14-8645 EAN: (01)07897843840855
		✓		Este equipamento não tem direito à proteção contra interferência prejudicial e não pode causar interferência em sistemas devidamente autorizados. 03563-17-05364
Europa	✓			Hereby, Delphi Electronics and Safety declares that L2C0054TR/ L2C0055TR are in compliance with the essential requirements and other relevant provisions of Directive 2014/53/EU (RED). The original declaration of conformity can be accessed at the following link www.delphi.com/automotive-homologation . Frequency Band: 76GHz – 77GHz Maximum Output Power: 55dBm EIRP The Declaration of Conformity may be consulted at Delphi Electronics & Safety / 2151 E. Lincoln Road / Kokomo, Indiana 46902 USA
		✓		Hereby, Hella KgaA Hueck & Co. Declares that the radio equipment type RS4 is in compliance with Directive 2014/53/EU. The full text of the EU declaration of conformity is available at the following internet address: www.hella.com/vcc . Technical information: Frequency range: 24.05 ... 24.25 GHz Transmission power: 20 dBm (maximum) EIRP Manufacturer and Address: Manufacturer: Hella KGaA Hueck & Co. Address: Rixbecker Straße 75, 59552 Lippstadt, Germany
Emiratos Árabes Unidos (UAE)	✓			Registered No: ER37536/15 Dealer No: DA37380/15
		✓		Registered No: ER53878/17 Dealer No: DA44932/15
Gana		✓		NCA Approved: 1R3-1M-7E1-0B7
Indonésia	✓			37295/POSTEL/2014 4927
		✓		Certificate number: 50459/SDPPI/2017 Country of origin Germany Certificate number: 53578/SDPPI/2017 Country of origin China PLG ID: 6051
Jamaica		✓		This product contains a Type Approved Module by Jamaica: SMA – “RS4”.
Jordânia	✓			Type Approval No.: TRC/LPD/2014/255 Equipment Type: Low Power Device (LPD)
		✓		Type Approval No.: TRC/LPD/2017/63 Equipment Type: Low Power Device (LPD)

Mercado	ACC & PA	BLIS	Símbolo	Homologação
China		✓		<p>RS4 24.05-24.25GHz</p> <p>20mW</p>
Malásia		✓	 <p>CID F 15000578</p>	CID F 15000578
Marrocos	✓			<p>AGREE PAR L'ANRT MAROC</p> <p>NUMÉRO D'AGRÉMENT: MR 9929 ANRT 2014</p> <p>DATE D'AGRÉMENT: 26/12/2014</p>
México	✓			<p>IFETEL: RLVDEL215-0299</p>
		✓		<p>Radar de corto alcance</p> <p>RS4</p> <p>Hella KGaA Hueck & Co</p> <p>IFETEL: RLVHERS17-0286</p> <p>La operación de este equipo esta sujeta a las siguientes dos condiciones: (1) es posible que este equipo o dispositivo no cause interferencia perjudicial y (2) este equipo o dispositivo debe aceptar cualquier interferencia, incluyendo la que pueda causar su operación no deseada.</p>
Moldávia	✓	✓		
Nigéria		✓		Connection and use of this communications equipment is permitted by the Nigerian Communications Commission.
Omã		✓	<div style="border: 1px solid black; padding: 5px; width: fit-content;"> <p>OMAN TRA</p> <p>TRA/TA-R/3957/17</p> <p>D080134</p> </div>	
Rússia		✓		
Sérvia	✓			I011 14
		✓		I011 17
Singapura	✓		<div style="border: 1px solid black; padding: 5px; width: fit-content;"> <p>Complies with</p> <p>IMDA Standards</p> <p>DA 103238</p> </div>	DA 105753

Mercado	ACC & PA	BLIS	Símbolo	Homologação
		✓		DA 103238
África do Sul	✓			TA-2014/1824
		✓		TA-2016/3407
Coreia do Sul	✓			Certification No. MSIP-CMI- DPH-L2C0054TR
		✓		R-CMM-HLA-RS4 [Placeholder text]
Taiwan	✓			CCAB15LP 0560T3
		✓		CCAB17LP 0470T5 [Placeholder text]
Tailândia		✓		[Placeholder text]
Ucrânia	✓			Delphi цім стверджує, що обладнання RACAM/SRR2 відповідає вимогам Про затвердження Технічного регламенту радіообладнання і телекомунікаційного кінцевого (термінального) обладнання (Постанова КМУ № 679 від 24 червня 2009 р.) Декларація відповідності знаходиться на сайті Delphi за адресою: Delphi. Частотний діапазон: 24,05 – 24,25 ГГц Потужність передачі: 20 дБм (макс.) EIRP
		✓		Цим HELLA GmbH & Co. KGaA заявляє, що радіотехнічне обладнання типу RS4 відповідає Технічному регламенту радіотехнічного обладнання та Директиві 2014/53/ЄС. Повний текст декларації про відповідність доступний за адресою: www.hella.com/vcc Частотний діапазон: 24,05 – 24,25 ГГц Потужність передачі: 20 дБм (макс.) EIRP
Vietname		✓		
Zâmbia		✓		

Homologação do Equipamento rádio

Mer- cado	Símbolo	Homologação
Europa		A Volvo cars declara que todos os equipamentos rádio estão em conformidade com os requisitos essenciais e outras disposições relevantes da Diretiva 2014/53/UE.
Japão		R 204-750001 This device is granted pursuant to the Japanese Radio Law and the Japanese Telecommunications Business Law. This device should not be modified (otherwise the granted designation number will become invalid).

* Opção/acessório.

[1] Adaptive Cruise Control

[2] Blind Spot Information

10.16. Sistema de apoio ao condutor

O veículo está equipado com diversos sistemas de apoio ao condutor que lhe prestam assistência ativa ou passiva em várias situações.

O sistema pode, por exemplo, ajudar o condutor a:

- manter uma velocidade definida
- manter uma determinada duração de passagem em relação ao veículo da frente
- evitar uma colisão avisando o condutor e travando o automóvel
- ajudar o condutor a estacionar.

Alguns dos sistemas são montados de série, enquanto outros são opcionais – a alternativa aplicável depende do mercado.



Aviso

O sistema de apoio ao condutor é apenas um meio auxiliar complementar - não podem gerir todas as situações em todas as condições.

O condutor é sempre o responsável pelo veículo ser conduzido de forma correcta e pelo cumprimento das leis e normas de trânsito aplicáveis.

10.17. Verificação de segurança do sistema de auxílio ao condutor no arranque

O conteúdo deste manual representa o estado do manual do utilizador no momento da impressão e pode não ser totalmente válido em momentos futuros. Para mais informações, consulte a primeira página para a declaração de responsabilidade completa.

Ao arrancar o automóvel após ter estado totalmente desligado, aparece no mostrador do condutor uma verificação de segurança do sistema de auxílio ao condutor. A verificação indica quais os auxílios ao condutor presentes no automóvel e se os mesmos estão prontos a ser utilizados.

Verificação de segurança aparece no mostrador do condutor



A imagem mostra o mostrador do condutor 12"

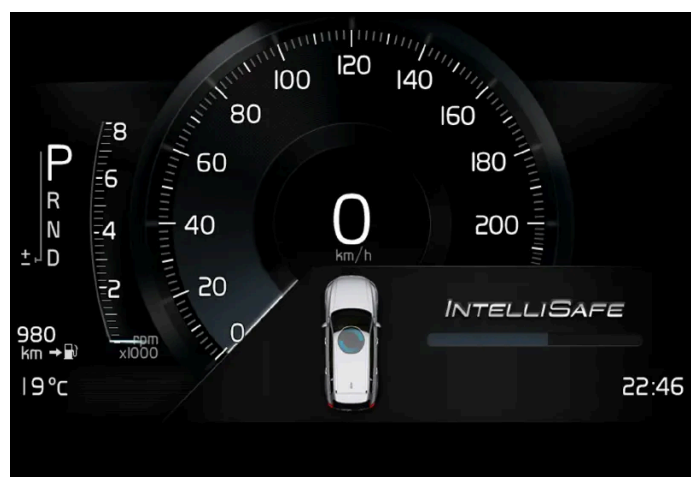

A imagem mostra o mostrador do condutor 8"

Os pontos verdes indicam que tudo aparenta estar bem. Se algum sistema necessitar de uma verificação adicional aparece um ponto cor de laranja e uma mensagem no mostrador do condutor.

i Nota

Os apoios ao condutor disponíveis podem variar com o mercado, opções, modelo de automóvel e ano de modelo.

10.18. Avisos de diferentes auxílios ao condutor

Se o condutor sentir que o automóvel reage de um modo inesperado, tal pode dever-se ao facto de ter sido ativada alguma das funções do automóvel relacionadas com a segurança.

O conteúdo deste manual representa o estado do manual do utilizador no momento da impressão e pode não ser totalmente válido em momentos futuros. Para mais informações, consulte a primeira página para a declaração de responsabilidade completa.

O que acontece no seu automóvel?

Existem algumas funções no seu automóvel que podem contribuir ativamente para aumentar a segurança no trânsito, tanto para o condutor como para os outros utilizadores da via. Para que o condutor não seja surpreendido pela ativação de alguma das funções, pode-se consultar um resumo sobre as algumas das funções e as suas formas de atuação. Ao ativar uma função o condutor pode ser avisado para a situação através de mensagens de texto no mostrador do condutor.

Nota

Leia as secções individuais sobre cada sistema para uma compreensão total das funções e dos avisos importantes.

Aviso com o símbolo, som, luz ou vibração

As funções de apoio ao condutor no seu automóvel podem avisar o condutor de diferentes modos. Por ex.: vibrações no volante, pulsações de travões, com sinais luminosos ou sonoros ou através de símbolos no mostrador do condutor.

Também podem aparecer avisos no head-up-display*.

City Safety™

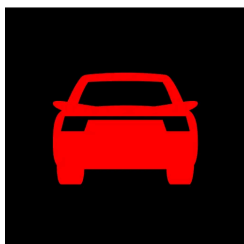

O City Safety é uma função que pode evitar ou atenuar uma colisão com peões, ciclistas, animais de maiores dimensões ou veículos. Os avisos luminosos, sonoros e de pulsação de travagem são emitidos perante o risco de colisão para ajudar o condutor a atuar a tempo. Se o condutor não reagir ao aviso e o risco de colisão for determinado como iminente, o City Safety pode travar o automóvel automaticamente.

- Pulsações de travagem, sinais luminosos e sonoros.
- O automóvel trava em determinadas situações se o condutor não atuar num intervalo de tempo adequado.

Assistência de direção perante risco de colisão

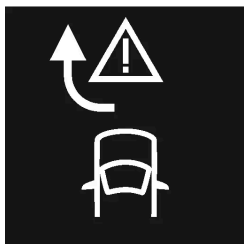

A função assistência perante risco de colisão pode ajudar a diminuir o risco de o automóvel abandonar inadvertidamente a faixa de rodagem e/ou colidir com um outro veículo ou obstáculo. A função pode assistir ajudando a dirigir o automóvel de volta para a sua faixa de rodagem e/ou desviando.

O modo como a função é sentida pode variar consoante a função parcial que é ativada.

O conteúdo deste manual representa o estado do manual do utilizador no momento da impressão e pode não ser totalmente válido em momentos futuros. Para mais informações, consulte a primeira página para a declaração de responsabilidade completa.

- Assistência de direção perante risco de despiste.
- Assistência de direção perante risco de colisão com trânsito em sentido contrário.
- Assistência de direção perante risco de colisão traseira.

Assistência de faixa de rodagem (LKA ^[1])

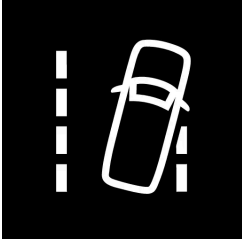

A assistência de faixa de rodagem pode ajudar a diminuir o risco de o automóvel abandonar inadvertidamente a sua faixa de rodagem. Uma vez que o condutor pode definir a configuração do funcionamento da assistência, a experiência da função de segurança pode variar.

- Auxílio de direção: Se a função detetar que o automóvel se aproxima de uma linha lateral o condutor sente no volante um ligeiro incremento da direção. Ambas as mãos têm de estar no volante para que a função funcione.
- Aviso: Se a função detetar que o automóvel se aproxima de uma linha lateral o condutor é avisado com vibrações no volante.
- Ambos: O condutor é avisado com vibrações e um ligeiro incremento da direção no volante.

Rear Collision Warning (RCW) *

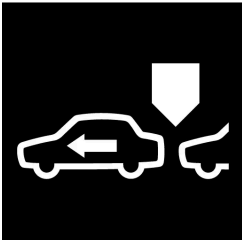

O Rear Collision Warning é um sistema que pode ajudar a evitar colisões traseiras provocadas por veículos que se aproximem por de trás. Se o sistema detetar o risco de colisão na traseira pode avisar e implementar as seguintes ações dependendo das condições.

- Piscar intenso dos indicadores de mudança de direção.
- Com velocidades mais baixas, a função pode tensionar os cintos de segurança ativando os sensores dos cintos e ainda o Whiplash Protection System.
- Se o automóvel estiver em repouso o travão convencional pode ser ativado.

Blind Spot Information (BLIS)

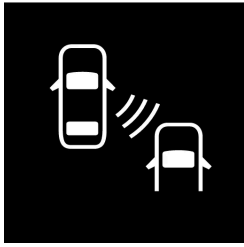

O BLIS foi concebido para avisar para a presença de veículos que surgem rapidamente e de veículos ligeiramente mais atrás e na lateral do seu automóvel, de modo a auxiliar o condutor em trânsito intenso em estradas com várias faixas no mesmo sentido.



- Aviso com uma luz indicadora no espelho retrovisor lateral, utilizando brilho fixo e luz a piscar.

Driver Alert



A função destina-se a chamar a atenção do condutor quando este adota um comportamento de condução inseguro, por ex.: quando o condutor está distraído ou na iminência de adormecer.

- Sinal luminoso juntamente com um símbolo no mostrador do condutor e uma mensagem.

Distância de aviso* [\[2\]](#)

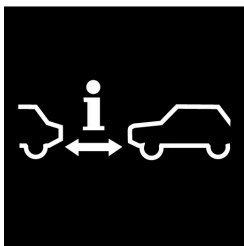

A distância de aviso pode avisar quando a duração de passagem em relação ao veículo da frente fica demasiado curta.

- Luz de aviso e/ou um símbolo no para-brisas head-up-display. Para obter a função é necessário que o automóvel esteja equipado com head-up-display*.

O conteúdo deste manual representa o estado do manual do utilizador no momento da impressão e pode não ser totalmente válido em momentos futuros. Para mais informações, consulte a primeira página para a declaração de responsabilidade completa.

Cross Traffic Alert (CTA) *



O Cross Traffic Alert é uma função concebida para avisar para trânsito a cruzar quando o automóvel recua.

- Sinal sonoro do altifalante esquerdo ou direito dependendo do lado por onde o objeto se aproxima
- Ícone no mostrador do condutor
- Ícone na vista de topo da câmara de assistência ao estacionamento

* Opção/acessório.

[1] Lane Keeping Aid

[2] Distance Alert

10.19. Força da direcção dependente da velocidade

A direcção assistida dependente da velocidade aumenta a força de direcção em concordância com a velocidade do automóvel de modo a poder proporcionar ao condutor um sentido de estrada melhorado. Em autoestradas a direcção proporciona uma sensação mais rápida. Ao estacionar e a baixas velocidades, a direcção é leve e requer menor esforço.

Potência reduzida

Em situações raras, a direcção pode necessitar de trabalhar com potência reduzida, sendo sentido então o volante como mais pesado. Isto pode suceder se a direcção assistida ficar demasiado quente e necessitar de arrefecer temporariamente. Tal também pode suceder com perturbações na alimentação de corrente.



Com potência reduzida aparece a mensagem **Direcção assistida Assistência reduzida temporariamente** e este símbolo no mostrador do condutor.

Durante o período em que a direcção assistida funciona com potência reduzida não estão disponíveis as funções de apoio ao condutor nem a direcção assistida.



Aviso

Se a temperatura subir para valores demasiado elevados a assistência pode ser forçada a desligar completamente. Nesta situação o mostrador do condutor apresenta a mensagem **Falha direcção assist. Parar em segurança** juntamente com um símbolo.

Alterar o nível da força da direcção *

Ao utilizar o modo de condução INDIVIDUAL é possível ajustar a força da direcção.

1. Pressione em **Configurações** na vista de topo do mostrador central.
2. Seleccione **My Car** → **Modos de condução** → **Força da direcção**.

A selecção da força da direcção apenas está acessível quando o automóvel se encontra parado ou a baixa velocidade em linha reta.

* Opção/acessório.

10.20. Modos de condução ao utilizar a duração de passagem para o veículo

O condutor pode seleccionar diferentes tipos de condução para os quais o auxílio ao condutor deve manter a duração de passagem predefinida em relação ao veículo da frente.

A selecção é efetuada no comando do modo de condução **DRIVE MODE**.

Seleccione uma das seguintes alternativas:

- **Eco** – O auxílio ao condutor concentra-se numa boa economia de combustível, resultando em durações de passagem mais longas em relação ao veículo da frente.
- **Comfort** – O auxílio ao condutor concentra-se em acompanhar a duração de passagem definida em relação ao veículo da frente do modo mais suave possível.
- **Dynamic*** – O auxílio ao condutor concentra-se em acompanhar a duração de passagem definida em relação ao veículo da frente de modo mais direto, o que em determinadas situações pode significar acelerações e travagens mais acentuadas.

* Opção/acessório.

10.21. Travagem automática após uma colisão

Perante uma colisão em que se atinja o nível de ativação dos sensores do cinto pirotécnicos ou dos airbags, ou quando é detetada uma colisão com um animal de grande porte, o automóvel aplica os travões automaticamente. A função destina-se a evitar ou diminuir os efeitos de uma outra colisão.

Após uma colisão grave existe o risco de não ser possível continuar a controlar e dirigir o automóvel. Para evitar ou reduzir as consequências de uma outra colisão, contra um veículo ou objecto na trajectória do automóvel, o sistema de ajuda à travagem é activado automaticamente e o automóvel é travado de modo seguro.

As luzes de travões e os piscas de emergência são activados durante a travagem. Quando o automóvel pára, os piscas de emergência continuam a piscar e o travão de estacionamento é aplicado.

Caso a travagem não seja adequada, por ex.: perante o risco de o automóvel ser atingido pelo trânsito, o sistema pode ser suprimido através da pressão no acelerador.

Este funcionamento pressupõe que o sistema de travagem ficou intacto após a colisão.

11. Arranque e condução

11.1. Arranque e paragem do automóvel

11.1.1. Inibidor de arranque (imobilizador)

O inibidor de arranque eletrónico é uma proteção antirroubo que evita que o automóvel seja ligado sem chave adequada.

As seguintes mensagens de erro no mostrador do condutor estão relacionadas com o inibidor de arranque eletrónico:

Símbolo	Mensagem	Significado
	Chave não encontrada	Perante erro de leitura da chave durante o arranque – coloque a chave no símbolo da chave no porta-canecas e tente novamente.

11.1.2. Arrancar o automóvel

O automóvel é arrancado quando a chave se encontra no habitáculo utilizando o disco de arranque que se encontra na consola de túnel.



Disco de arranque na consola de túnel.

 **Aviso**

Antes de arrancar:

- Colocar o cinto de segurança.
- Ajustar o banco, volante e espelhos.
- Assegurar que consegue premir o pedal do travão até ao fundo.

A chave não é necessária fisicamente para o arranque do automóvel, uma vez que o mesmo está equipado com sistema de arranque sem chave (Arranque passivo).

Para arrancar o automóvel:

1. A chave tem de se encontrar no interior do automóvel. Para automóveis com Arranque passivo é necessário que a chave se encontre na parte dianteira do habitáculo. Com a opção trancagem/destrancagem do automóvel sem chave* basta ter a chave consigo no interior do automóvel.
2. Mantenha o pedal do travão totalmente pressionado^[1] e assegure-se de que está selecionada a posição de mudanças P ou N.
3. Rode o disco de arranque no sentido dos ponteiros do relógio e solte o disco. O comando regressa automaticamente à posição original.

No arranque do motor, o motor de arranque trabalha até que o motor inicie ou até que a sua proteção contra sobreaquecimento dispare^[2].

Mensagens de erro

Se aparecer no arranque a mensagem **Chave não encontrada** no mostrador do condutor, coloque a chave no leitor de recurso. Faça depois uma nova tentativa de arranque.



Localização do leitor de recurso na consola de túnel.

 **Nota**

Quando a chave é colocada no leitor de recurso assegure-se de que não permanecem no leitor de recurso outras chaves, objetos metálicos ou equipamentos eletrónicos (por ex.: telefones móveis, tablets ou carregadores). Várias chaves juntas no leitor de recurso podem perturbar-se mutuamente.

 **Importante**

Se o motor não arrancar após 3 tentativas - aguarde 3 minutos antes de fazer uma nova tentativa. A capacidade de arranque aumenta se a bateria tiver tempo para recuperar.

 **Aviso**

Nunca retire a chave do automóvel durante a condução ou o reboque.

 **Aviso**

Leve sempre consigo a chave do automóvel quando sair do mesmo e assegure-se de que o sistema elétrico fica na posição de ignição **0** – especialmente quando estiverem crianças no automóvel.

 **Nota**

Em alguns tipos de motor, o arranque a frio pode resultar em rotações ao ralenti nitidamente superiores. Isto acontece para que o sistema de purificação dos gases de escape atinja a sua temperatura de funcionamento normal o mais rapidamente possível, de modo a minimizar as emissões de gases de escape e proteger o ambiente.

* Opção/acessório.

[1] Se o automóvel estiver em andamento basta rodar o disco de arranque no sentido dos ponteiros do relógio para arrancar o motor.

[2] Não aplicável aos automóveis KERS em que o alternador é utilizado no arranque.

11.1.3. Utilizar arranque assistido com outra bateria

Se a bateria de arranque estiver descarregada, é possível pôr o automóvel a trabalhar com corrente de outra bateria.

O arranque assistido necessita de acesso à bateria 12 V de um outro automóvel e de cabos de arranque.

! Importante

Os pontos de carregamento nos automóveis do tipo mildhybrid destinam-se apenas ao arranque assistido do próprio automóvel. Não utilize os pontos de carregamento mild hybrid para arrancar outros automóveis – o fusível do circuito de carregamento pode sobrecarregar e parar o funcionamento.

Em automóveis do tipo mildhybrid^[1] uma bateria de arranque descarregada pode dever-se a um fusível sobrecarregado que impede o carregamento. Se um fusível disparar aparece a mensagem **Bateria 12 V Falha de fusível Serviço necessário** no mostrador do condutor. A Volvo recomenda que o contacto com uma oficina autorizada Volvo.

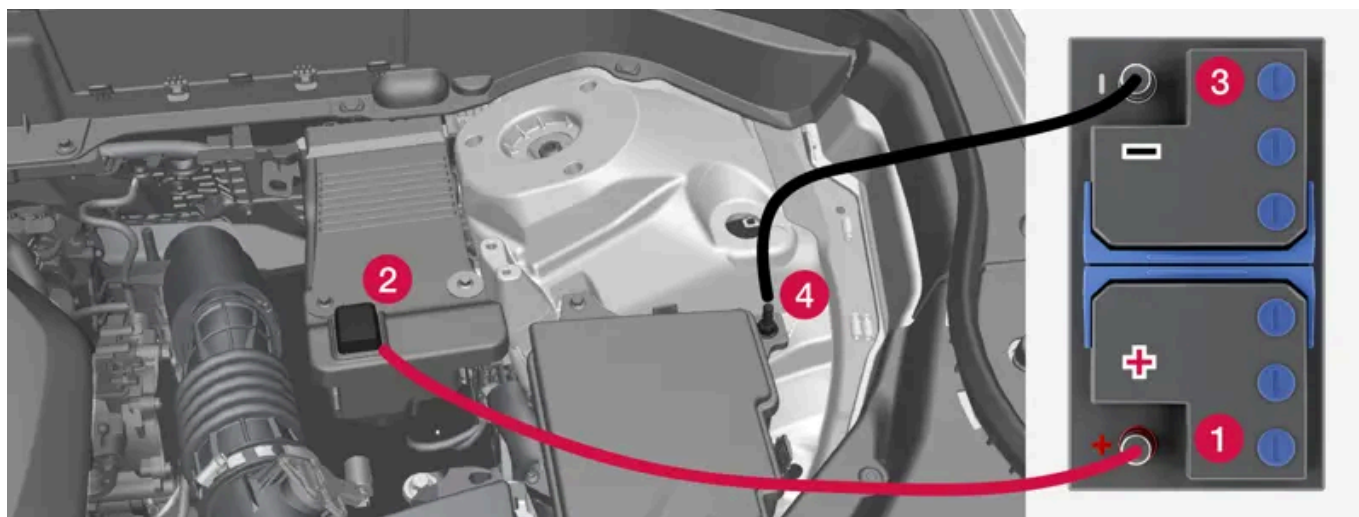

Pontos de carregamento para arranque assistido do automóvel. O aspeto do compartimento do motor pode variar com o modelo de automóvel e o nível de equipamentos.

No arranque assistido com outra bateria recomenda-se o seguimento dos seguintes passos para evitar curto-circuito ou outros danos:

1. Coloque o sistema eléctrico do automóvel na posição de ignição 0.
2. Verifique se a bateria auxiliar tem tensão 12 V.
3. Se a bateria estiver montada noutro automóvel – desligue o seu motor e assegure-se que os automóveis não se tocam.
4. Prenda um grampo do cabo de arranque vermelho no polo positivo da bateria auxiliar (1).

! Importante

Conecte cuidadosamente o cabo de arranque para evitar curto-circuito e contacto com outros componentes no compartimento do motor.

5. Abra a tampa de cobertura do ponto de carregamento positivo (2).
6. Prenda o outro grampo do cabo de arranque vermelho no ponto de carregamento positivo (2) do automóvel.
7. Prenda um grampo do cabo de arranque preto no polo negativo da bateria auxiliar (3).
8. Prenda o outro grampo do cabo de arranque preto no ponto de carregamento negativo (4) do automóvel.

9. Certifique-se de que os grampos dos cabos de arranque encontram-se devidamente presos, para que não surjam faíscas durante a tentativa de arranque.
10. Arranque o motor do automóvel auxiliar e deixe-o trabalhar ao ralenti durante alguns minutos com uma rotação superior ao normal, cerca de 1500 rpm.
11. Arranque o motor do automóvel com a bateria descarregada.

 **Importante**

Não toque nas ligações entre o cabo e o automóvel durante a tentativa de arranque. Há o risco de produção de faíscas.

12. Retire os cabos de arranque pela ordem inversa - primeiro o preto e depois o vermelho.

Certifique-se de que nenhum dos grampos do cabo preto de arranque entra em contacto com o ponto de carregamento positivo do automóvel, o polo positivo da bateria auxiliar ou o grampo ligado do cabo de arranque vermelho.

 **Aviso**

A tensão 48 V pode ser perigosa quando manuseada incorretamente. Não mexa em nada nas baterias que não seja claramente descrito no manual de instruções.

- A bateria de apoio 48 V nunca pode ser utilizada para arranque auxiliar.
- Em nenhuma circunstância se deve conectar equipamento eléctrico externo à bateria 48 V.
- A manutenção e substituição da bateria 48 V apenas pode ser efetuada numa oficina – recomenda-se uma oficina autorizada Volvo.

 **Aviso**

- Nas baterias de arranque pode-se formar uma mistura gasosa de oxigénio e hidrogénio, a qual é muito explosiva. Uma faísca, que se pode formar num cabo de arranque incorrectamente ligado, pode ser o suficiente para provocar a explosão da bateria.
- Não ligue os cabos de arranque a qualquer componente do sistema de combustível nem a elementos móveis. Tenha cuidado com elementos quentes do motor.
- A bateria de arranque contém ácido sulfúrico, o que pode causar danos graves por corrosão.
- No caso do ácido sulfúrico entrar em contacto com os olhos, pele ou roupas, lave abundantemente com água. Perante contacto com os olhos - procure um médico imediatamente.
- Nunca mexa nas proximidades da bateria.

 **Nota**

Se a bateria de arranque tiver um grau de carga baixo de modo a não suportar as funções elétricas normais do automóvel e sendo necessário arrancar o motor com o auxílio de uma bateria externa ou um carregador da bateria, a função Arranque/paragem pode continuar ativada. Se a função Arranque/paragem logo de seguida parar automaticamente o motor, existe o risco elevado de o motor não arrancar automaticamente, pois a bateria não tem tempo para recarregar o suficiente.

Se o automóvel tiver sido arrancado com auxílio exterior ou se não tiver havido tempo para carregar suficientemente a bateria com um carregador da bateria a função Arranque/paragem deve ser temporariamente desativada até que a bateria seja recarregada o suficiente. A uma temperatura exterior de cerca de +15 °C (cerca de 60 °F) a bateria necessita de ser carregada pelo automóvel, no mínimo, durante 1 hora. Com temperaturas mais baixas o tempo de carregamento pode aumentar até 3–4 horas. Recomenda-se, se possível, o carregamento da bateria com um carregador de bateria externo.

^[1] Automóveis com a alternativa de motor B3, B4, B5 ou B6 do tipo mildhybrid.

11.1.4. Desligar o automóvel

O automóvel é desligado com o disco de arranque na consola de túnel.



Disco de arranque na consola de túnel.

Para desligar o automóvel:

1. Rode o disco de arranque no sentido dos ponteiros do relógio e solte - o automóvel é desligado. O comando regressa automaticamente à posição original.

Se o seletor de mudanças do automóvel com mudanças automáticas não estiver na posição P ou se o automóvel rodar:

1. Rode no sentido dos ponteiros do relógio e segure o disco até o automóvel desligar.

11.1.5. Posições de ignição

O sistema elétrico do automóvel pode ser colocado em diferentes níveis/posições e, deste modo, disponibilizar diferentes funções.

Para possibilitar a utilização de uma quantidade limitada de funções com o motor desligado, o sistema elétrico do automóvel pode ser colocado em três níveis diferentes – **0**, **I** e **II**. O manual de instruções descreve de modo sistemático estes níveis com a designação "posições de ignição".

A seguinte tabela indica quais as funções que estão disponíveis em cada posição de ignição:

Nível	Funções
0	<ul style="list-style-type: none"> Acende-se o totalizador do conta-quilómetros, relógio e indicador de temperatura ^[1]. Os bancos de comando elétrico* podem ser ajustados. O mostrador central é iniciado e pode ser utilizado ^[1]. O sistema interativo (Infotainment) pode ser utilizado ^[1]. <p>Nesta posição as funções são temporizadas e desligam-se automaticamente após um breve período de tempo.</p>
I	<ul style="list-style-type: none"> Teto panorâmico, vidros elétricos, tomada elétrica 12 V no habitáculo, Bluetooth, navegação, telefone, ventilador do habitáculo e limpa para-brisas podem ser utilizados. Os bancos de comando elétrico podem ser ajustados. A tomada elétrica 12 V* no compartimento da bagagem pode ser utilizada. <p>Nesta posição de ignição a utilização de corrente elétrica consome a bateria.</p>
II	<ul style="list-style-type: none"> Acendem-se os faróis. As lâmpadas de aviso/indicação acendem-se durante 5 segundos. Vários sistemas são activados. No entanto, o aquecimento elétrico das almofadas dos bancos e do vidro traseiro apenas pode ser ativado após o arranque do automóvel. <p>Esta posição de ignição consome muita corrente elétrica da bateria e deve ser evitada!</p>

^[1] Também se ativam quando as portas são abertas.

* Opção/acessório.

11.1.6. Selecionar posição de ignição

O sistema elétrico do automóvel pode ser colocado em diferentes níveis/posições e, deste modo, disponibilizar diferentes funções.

Seleccionar posição de ignição



Disco de arranque na consola de túnel.

- **Posição de ignição 0** – Destranque o automóvel e guarde a chave no interior do automóvel.

 **Nota**

Para aceder ao nível I ou II **sem** arrancar o motor – **não** pressione o pedal do travão quando seleccionar estas posições de ignição.

- **Posição de ignição I** – Rode o disco de arranque no sentido dos ponteiros do relógio e solte o disco. O comando regressa automaticamente à posição original.
- **Posição de ignição II** – Rode o disco de arranque no sentido dos ponteiros do relógio e mantenha o disco durante cerca de 5 segundos. De seguida, liberte o disco selector que retoma automaticamente a posição inicial.
- **De volta para a posição de ignição 0** – Para regressar à posição de ignição 0 a partir da posição I ou II – Rode o disco de arranque no sentido dos ponteiros do relógio e solte o seletor. O comando regressa automaticamente à posição original.

11.2. Bloqueio de álcool

11.2.1. Bloqueio de álcool*

A função do bloqueio de álcool é de evitar que o veículo seja conduzido por indivíduos sob a influência de álcool. Antes do arranque do automóvel é necessário realizar um teste de alcoolemia para assegurar que o condutor não está sob o efeito do álcool.

O sistema do automóvel adapta-se quando um bloqueio de álcool é conectado ao automóvel. Deste modo o condutor pode facilmente receber mensagens do bloqueio de álcool diretamente no mostrador do condutor. A calibragem do bloqueio de álcool decorre em conformidade com o valor limite de cada mercado em vigor para condução legal.

Para informações sobre um bloqueio de álcool específico consulte o respetivo fabricante do bloqueio de álcool.

 **Aviso**

O bloqueio de álcool é um meio auxiliar e não retira a responsabilidade do condutor. É sempre da responsabilidade do condutor encontrar-se sóbrio e conduzir o veículo em segurança.

Utilizar o bloqueio de álcool

O bloqueio de álcool é acionado automaticamente e fica pronto para utilização quando o veículo é destrancado.

A fim de obter um funcionamento correcto e uma medição o mais correcta possível:

- Evitar comer ou beber cerca de 5 minutos antes do teste.
- Evitar lavar o pára-brisas em excesso - o álcool no líquido lava pára-brisas pode influenciar o resultado do teste.

 **Nota**

Após um período de condução completo, o automóvel pode ser ligado novamente dentro de 30 minutos sem que seja necessário um novo teste.

Contornar o bloqueio de álcool

No caso de uma situação de emergência ou se o bloqueio de álcool estiver fora de funções é possível contornar o bloqueio de álcool para poder conduzir o automóvel.

Para desativar o bloqueio de álcool, consulte as instruções do fabricante do bloqueio de álcool.

* Opção/acessório.

11.3. Transmissão

11.3.1. Função kickdown

O kickdown pode ser usado quando se pretende obter a aceleração máxima por ex.: em ultrapassagens.

Sempre que carregue no pedal do acelerador a fundo (para além da posição normal de aceleração plena), será imediatamente engatada uma mudança inferior. Esta operação é normalmente designada por kickdown.

Quando deixar de carregar no pedal do acelerador da posição de kickdown, a passagem para uma mudança superior ocorre de forma automática.

Função de segurança

Para evitar reduções excessivas do motor, o programa de controlo da transmissão tem um inibidor de retrogradação forçada protector.

A caixa de velocidades não permite passagens de caixa descendentes/kickdown que levem a rotações de tal maneira elevadas que possam danificar o motor. Caso o condutor insista nestas passagens descendentes com elevadas rotações do motor nada acontece – a mudança original continuará engrenada.

Com o kickdown o automóvel pode fazer passagens descendentes em uma ou mais etapas de cada vez consoante a rotação do motor. A automóvel faz passagens ascendentes quando o motor atinge a sua rotação máxima, para evitar danos no motor.

11.3.2. Função Launch *

A função Launch pode ser utilizada quando se necessita aceleração máxima a partir do repouso. A função está disponível nos modos de condução: **Dynamic**, **Comfort** e **Individual**.

O conteúdo deste manual representa o estado do manual do utilizador no momento da impressão e pode não ser totalmente válido em momentos futuros. Para mais informações, consulte a primeira página para a declaração de responsabilidade completa.

Ativar Launch

Assegure-se de que o automóvel está imobilizado e que as rodas apontam diretamente para a frente.

1. Selecione a posição de mudanças D.
2. Pressione completamente o pedal do travão.
3. Pressione depois completamente o pedal do acelerador.
4. Liberte o pedal do acelerador no espaço de 2 segundos.

Nota

Se a função Launch não funcionar, aguarde alguns minutos e deixe que a linha motriz arrefeça até a temperatura de trabalho antes de tentar novamente.

Importante

A linha motriz é sujeita ao desgaste ao utilizar a função Launch, estando por isso a função disponível apenas um número de vezes limitado.

* Opção/acessório.

11.3.3. Caixa de velocidades

A caixa de velocidade é um elemento da linha motriz do automóvel (transferência de potência) entre o motor e as rodas motrizes. A função da caixa de velocidades consiste na alteração da razão de transmissão dependendo da velocidade e da necessidade de potência.

O automóvel possui uma caixa de velocidades automática com oito marchas. O número de velocidades indica que o binário do motor e a gama de potência são utilizadas de modo eficaz.

Duas das mudanças são marchas sobremultiplicadoras que economizam combustível ao conduzir com rotação constante. O mostrador do condutor apresenta o modo de condução selecionado.

11.3.4. Transmissão automática

A mudança é selecionada automaticamente para que a condução seja o mais eficiente possível ao nível energético. A caixa de velocidades também possui um modo de mudança manual.



Panorâmica geral de alavanca das mudanças e padrões de mudanças no mostrador do condutor.

O mostrador do condutor apresenta o modo de condução selecionado:

P, R, N, D ou M.

11.3.5. Executar mudanças com caixa de velocidades automática

Mude a posição de mudanças pressionando o seletor de mudanças com retorno por mola para a frente ou para trás, ou lateralmente com mudanças manuais.

Mudança

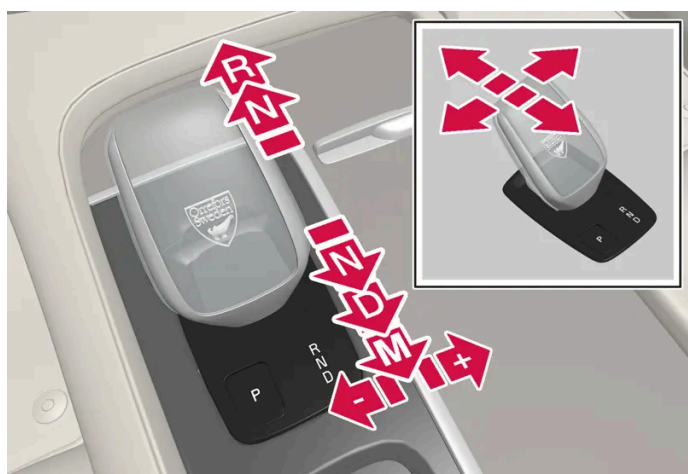

Panorâmica geral da alavanca das mudanças e das posições de mudanças.

Posições de mudanças

Estacionar - P



Panorâmica geral da alavanca das mudanças e da posição P.

O estacionamento é ativado com o botão P que se encontra junto ao seletor de mudanças.

Na posição P a caixa de velocidades é bloqueada mecanicamente.

Selecione a posição P ao estacionar. O automóvel pode ser arrancado na posição P. O automóvel tem de estar parado quando a posição P é selecionada.

Ao estacionar - aplique primeiro o travão de estacionamento e selecione depois a posição P.

Aviso

Utilize sempre o travão de estacionamento ao estacionar em pisos inclinados. Uma mudança engatada ou a posição **P** na caixa de velocidades automática não é suficiente para suportar o automóvel em todas as situações.

Nota

Para que se possa trancar e ativar o alarme no automóvel é necessário que a posição de mudanças seja a **P**.

Funções de ajuda

O sistema muda para a posição P automaticamente:

- se o veículo for fechado na posição D ou R,
- se o condutor soltar o cinto de segurança e abrir a porta do condutor com o automóvel em funcionamento numa posição que não P.

Para estacionar o automóvel sem cinto e com a porta aberta - saia da posição P selecionando R ou D.

Se o automóvel for desligado na posição N não é efetuada qualquer passagem automática para a posição P. Isto permite lavar o automóvel em lavagens automáticas.

Recuo – R

Selecione a posição R para recuar. O automóvel tem de estar parado quando a posição R é selecionada.

O conteúdo deste manual representa o estado do manual do utilizador no momento da impressão e pode não ser totalmente válido em momentos futuros. Para mais informações, consulte a primeira página para a declaração de responsabilidade completa.

Neutra - N

O automóvel roda livremente na posição N. O automóvel pode ser arrancado na posição N. Aplique o travão de estacionamento quando o automóvel estiver parado com o seletor de mudanças na posição N.

Para poder mudar da posição N para uma outra posição, o pedal do travão tem que estar pressionado e a posição de ignição tem que ser II.

Posição de condução - D

D é a posição normal de condução. As passagens de caixa, ascendentes e descendentes, processam-se de forma automática dependendo da aceleração e da velocidade.

O veículo tem de estar imobilizado ao mudar da posição R para a posição D.

Nota

Com velocidade muito baixas é possível efetuar mudança entre D/R sem o pé no travão para facilitar, por exemplo, o estacionamento.

Modo manual – M



Panorâmica geral do modo de mudanças manual no mostrador do condutor.

Com a posição M é possível proceder manualmente às mudanças. O motor trava quando se solta o pedal do acelerador.

A posição M é selecionada deslocando o seletor de mudanças para trás a partir da posição D.

- Empurre o seletor de mudanças para a direita para "+" (mais) para mudar para a mudança imediatamente superior e largue-a.
- Empurre o seletor de mudanças para a esquerda para "-" (menos) para mudar para a mudança imediatamente inferior e largue-a.
- Empurre o seletor de mudanças para trás para regressar à posição D.



Para evitar puxões e paragens do motor, a caixa de velocidades muda automaticamente para uma mudança mais baixa caso a velocidade desça mais do que o apropriado para a mudança seleccionada.

11.3.6. Símbolos e mensagens da caixa de velocidades automática

Se ocorrer alguma falha na caixa de velocidades aparece um símbolo e uma mensagem no mostrador do condutor.

Importante

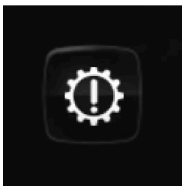
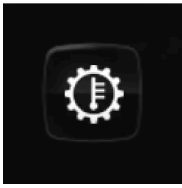
A temperatura de funcionamento da caixa de velocidades é controlada para evitar danos em algum dos componentes do sistema motriz. Perante o risco de sobreaquecimento acende-se um símbolo de aviso no mostrador do condutor e aparece uma mensagem de texto - siga a recomendação apresentada.

Símbolo	Significado
	Surgiu uma avaria na caixa de velocidades. Leia a mensagem no mostrador do condutor.
	Transmissão quente ou sobreaquecida. Leia a mensagem no mostrador do condutor.
	Avaria temporária na linha motriz. Leia a mensagem no mostrador do condutor.

11.3.7. Tração integral*

Tração integral (AWD^[1]) significa que todas as rodas do automóvel funcionam como motrizes em simultâneo, o que melhora a tração.

Para se obter a melhor tração possível, a força de tração é distribuída automaticamente pelas rodas que possuem melhor aderência. O sistema calcula constantemente a necessidade de binário para as rodas traseiras, e pode redistribuir imediatamente até metade do binário do motor para as rodas traseiras.

A tração integral também possui um efeito estabilizador a velocidades mais elevadas. Em condições de condução normal, uma parte considerável da força é transmitida para as rodas dianteiras. Em repouso a tração integral está sempre ligada para preparar a tração máxima durante a aceleração.

As características da tração integral variam com o modo de condução seleccionado.

* Opção/acessório.

O conteúdo deste manual representa o estado do manual do utilizador no momento da impressão e pode não ser totalmente válido em momentos futuros. Para mais informações, consulte a primeira página para a declaração de responsabilidade completa.

[1] All-wheel drive

11.3.8. Inibidor do selector de mudanças

O inibidor do selector de mudanças evita que se proceda inadvertidamente a mudanças entre as diferentes posições de mudanças numa caixa de velocidades automática.

Inibidor automático do selector de mudanças

O inibidor do selector de mudanças automático possui sistemas de segurança especiais.

A partir da posição de estacionamento – P ou da posição neutra – N

Para poder deslocar o selector de mudanças da posição P ou N para uma outra posição, o motor tem de estar em funcionamento.

Se o selector de mudanças estiver na posição N, e o automóvel estiver parado há pelo menos 3 segundos (independentemente de o motor estar a trabalhar ou não), o selector de mudanças fica bloqueado.

Mensagem no mostrador do condutor

Se o selector de mudanças estiver bloqueado aparece uma mensagem no mostrador do condutor por ex.: **Alavanca mudanças**
Pressionar pedal travão p/ activar alav. mudanças.

O selector de mudanças não bloqueia mecanicamente.

11.3.9. Desactivar o inibidor automático do selector de mudanças [1]

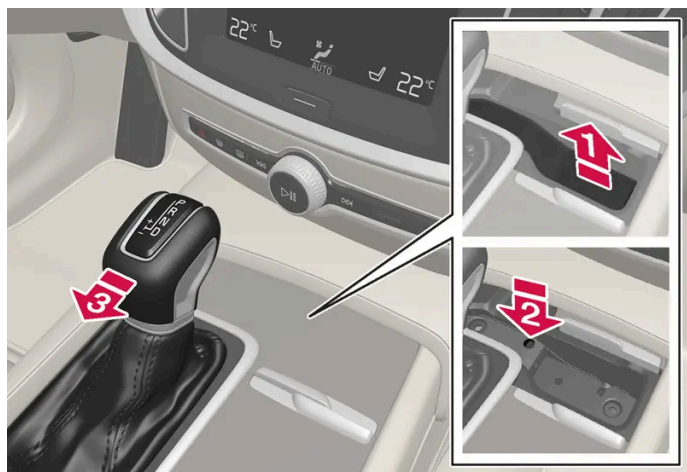

Com o automóvel sem corrente elétrica o inibidor do selector de mudanças automáticas pode ser desativado em automóveis com a alavanca das mudanças grande. Nos automóveis com a alavanca das mudanças pequena não é possível desativar o inibidor do selector de mudanças.



O conteúdo deste manual representa o estado do manual do utilizador no momento da impressão e pode não ser totalmente válido em momentos futuros. Para mais informações, consulte a primeira página para a declaração de responsabilidade completa.

Panorâmica geral da alavanca das mudanças grande.

Se não for possível conduzir o automóvel, por ex.: com a bateria descarregada, é necessário colocar o seletor de mudanças na posição N para que seja possível deslocar o automóvel.

1.  Levante o tapete de borracha que se encontra no compartimento à frente do seletor de mudanças. Localize o orifício com botão de mola de recuo no fundo do compartimento.
2.  Pressione e mantenha pressionado o orifício utilizando uma pequena chave de fendas.
3.  Desloque o seletor de mudanças para a posição N e solte o botão.
4. Volte a colocar o tapete de borracha.



Panorâmica geral da alavanca das mudanças pequena em que não é possível desativar o inibidor do seletor de mudanças.

^[1] A função não está disponível em automóveis com a alavanca das mudanças pequena.

11.3.10. Indicador de mudanças

O indicador de mudanças no mostrador do condutor indica a mudança presente nas mudanças manuais e quando é conveniente proceder a uma mudança para obter uma melhor economia de combustível possível.

Para uma condução amigável do ambiente com mudanças manuais é importante conduzir na mudança correta e executar as mudanças atempadamente.



Indicador de mudanças no mostrador do condutor de 12 polegadas para a alavanca das mudanças grande*.

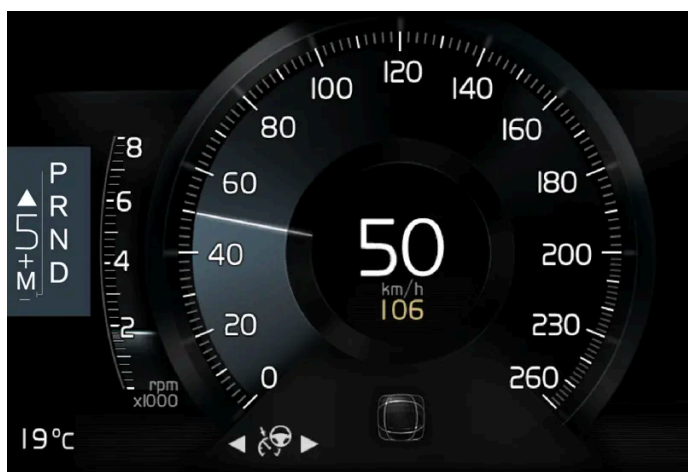

Indicador de mudanças no mostrador do condutor de 8 polegadas para a alavanca das mudanças grande.

O indicador de mudanças indica a mudança corrente no mostrador do condutor e indica com uma seta para cima a recomendação de mudança ascendente.



Indicador de mudanças no mostrador do condutor de 12 polegadas para a alavanca das mudanças pequena*.

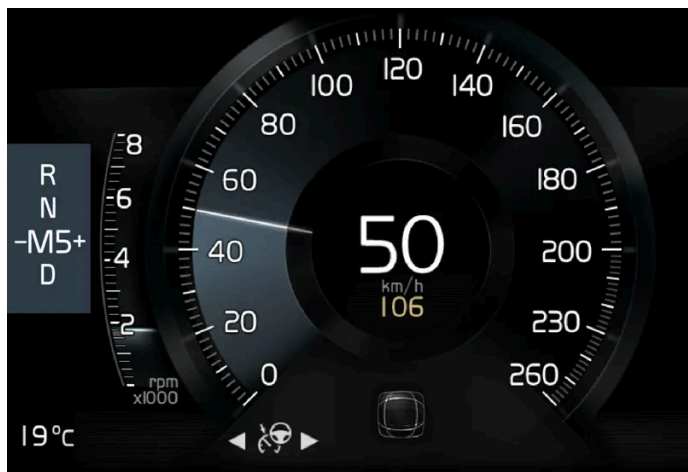

Indicador de mudanças no mostrador do condutor de 8 polegadas para a alavanca das mudanças pequena.

O indicador de mudanças apresenta a mudança presente no mostrador do condutor e indica a recomendação de passagem ascendente com um sinal mais a piscar.

* Opção/acessório.

11.4. Travões

11.4.1. Travão convencional

11.4.1.1. Reforço de travagem

O sistema de reforço de travagem (BAS^[1]) ajuda a aumentar a força de travagem, podendo diminuir assim a distância de travagem.

O sistema reconhece a forma como o condutor trava e aumenta a força de travagem quando necessário. A força de travagem pode ser reforçada até ao ponto de actuação do sistema ABS.

(i) Nota

Quando o BAS é ativado, prima (mantenha) o pedal do travão enquanto for necessário.

^[1] Brake Assist System

11.4.1.2. Travar em pisos com sal

Ao conduzir em estradas com sal pode-se formar uma camada de sal sobre os discos e pastilhas dos travões.

Esta situação pode aumentar a distância de travagem. Por isso, mantenha uma maior distância de segurança em relação ao veículo da frente. Lembre-se também:

- Trave de vez em quando para remover eventual camada de sal. Ao travar assegure-se de que não coloca em perigo os outros utilizadores da via.
- Pressione cuidadosamente o pedal do travão após concluída a condução e antes de iniciar nova viagem.

11.4.1.3. Travar em pisos molhados

Ao conduzir por períodos mais longos sob chuva intensa e sem travar, a potência de travagem pode ficar ligeiramente diminuída na primeira travagem.

O mesmo pode acontecer após a lavagem do automóvel. Nestas situações é necessário pressionar o travão com maior intensidade. Por isso, mantenha uma maior distância em relação ao trânsito da frente.

Trave o automóvel após condução em estradas molhadas ou lavar o automóvel. Os discos dos travões aquecem, secam mais rapidamente e ficam protegidos contra a corrosão. Ao travar tenha em atenção a situação de trânsito envolvente.

11.4.1.4. Travão convencional

O travão convencional é parte integrante do sistema de travões.

O automóvel está equipado com dois circuitos de travagem. Se um circuito de travagem ficar danificado o pedal do travão pode descer mais. É então necessária uma maior pressão no pedal para obter a potência de travagem normal.

A pressão do condutor no pedal do travão é reforçada por um servo-freio.



Aviso

O servofreio funciona apenas com o automóvel em funcionamento.

Se o travão convencional for utilizado com o motor desligado o pedal pode parecer não reagir, sendo necessária uma maior pressão no pedal do travão para travar o automóvel.

Em estrada montanhosa ou ao conduzir com carga pesada, pode-se aliviar a carga dos travões travando com o motor no modo de mudanças manual. Para tirar o melhor partido da travagem com o motor, use a mesma mudança para descer que usaria para



subir a mesma rampa.

Sistema de travagem anti-bloqueio

O automóvel possui travões antibloqueio (ABS^[1]) que evitam o bloqueio das rodas perante uma travagem e possibilitam a manutenção da capacidade de direção. Durante a operação pode-se sentir vibrações no pedal do travão, o que é normal.

Depois de arrancar o automóvel, é efetuado um breve teste ao sistema ABS quando o condutor liberta o pedal do travão. Com velocidades baixo pode ser efetuado um teste automático adicional do sistema. O teste pode ser sentido com impulsos no pedal do travão.

Símbolos no mostrador do condutor

Símbolo	Significado
	Verifique o nível do líquido dos travões. Se o nível for baixo, encha com líquido dos travões e verifique a causa da perda de líquido dos travões.
	Luz fixa durante 2 segundos no arranque do motor: Verificação automática do funcionamento. Luz fixa durante mais de 2 segundos: Avaria no sistema ABS. O sistema normal de travagem do automóvel continua a funcionar, mas sem a função ABS.

Aviso

Se as luzes de aviso de avaria nos travões e de avaria no ABS acenderem em simultâneo, pode ter ocorrido uma avaria o sistema de travagem.

- Se nesta situação o nível do recipiente do líquido dos travões for normal, conduza cuidadosamente até a oficina mais próxima para verificação do sistema de travagem - recomenda-se uma oficina autorizada Volvo.
- Se o líquido dos travões for inferior ao nível MIN no recipiente do líquido dos travões, o automóvel não deve ser conduzido sem que seja abastecido líquido dos travões. A causa da perda do líquido dos travões tem que ser verificada.

^[1] Anti-lock Braking System

11.4.1.5. Manutenção do sistema de travões

Verifique regularmente o desgaste dos componentes do sistema de travões.

Para manter os elevados padrões do automóvel no que respeita à segurança na estrada, segurança operacional e fiabilidade, deve-se respeitar os intervalos de manutenção da Volvo, os quais se encontram especificados no livro de Garantia e Serviço.

O conteúdo deste manual representa o estado do manual do utilizador no momento da impressão e pode não ser totalmente válido em momentos futuros. Para mais informações, consulte a primeira página para a declaração de responsabilidade completa.

Após a substituição de discos e pastilhas dos travões a ação de travagem é adaptada após algumas centenas de quilómetros (milhas) de utilização. Compense a ação diminuída do travão exercendo maior força no pedal do travão. A Volvo recomenda apenas a montagem de pastilhas dos travões recomendadas pela Volvo.

! Importante

Deve-se proceder regularmente à verificação do desgaste dos componentes do sistema de travagem.

Contacte uma oficina para informações sobre o procedimento ou deixe que uma oficina realize a inspeção - recomenda-se uma oficina autorizada Volvo.

11.4.2. Travão de estacionamento

11.4.2.1. Travão de estacionamento

O travão de estacionamento impede que o automóvel entre em movimento bloqueando/trancando mecanicamente duas rodas.



O comando do travão de estacionamento encontra-se situado na consola de túnel entre os bancos.

Quando o travão de estacionamento de accionamento eléctrico actua ouve-se um ligeiro ruído de motor eléctrico. O ruído também está presente nas indicações de funções automáticas do travão de estacionamento.

Se o automóvel estiver parado quando o travão de estacionamento é ativado, este atua apenas nas rodas traseiras. Se for ativado quando o automóvel estiver em movimento, então será utilizado o travão convencional, ou seja, o travão atua nas quatro rodas. A ação do travão é transmitida para as rodas traseiras quando o automóvel estiver quase parado.

11.4.2.2. Ativar e desativar o travão de estacionamento

Utilize o travão de estacionamento para evitar que o automóvel rode a partir do repouso.

O conteúdo deste manual representa o estado do manual do utilizador no momento da impressão e pode não ser totalmente válido em momentos futuros. Para mais informações, consulte a primeira página para a declaração de responsabilidade completa.

Activar o travão de estacionamento



1. Puxe o comando para cima.
 - > O símbolo no mostrador do condutor acende quando o travão de estacionamento está ativado.
2. Verifique se o automóvel está imobilizado.

Símbolo no mostrador do condutor

Símbolo	Significado
	<p>O símbolo está aceso quando o travão de estacionamento está ativado.</p> <p>O símbolo a piscar indica a presença de uma avaria. Leia a mensagem no mostrador do condutor.</p>

Ativação automática

O travão de estacionamento é automaticamente ativado

- quando o automóvel é desligado e a configuração de ativação automática do travão de estacionamento está ativada no mostrador central.
- quando a posição de mudança P é selecionada numa encosta íngreme.
- se a função Auto hold (travão automático em repouso) estiver ativada e
 - o automóvel tiver permanecido em repouso por um período mais longo (5-10 minutos)
 - o automóvel é desligado
 - o condutor sai do automóvel.

Travagem de emergência

Em situações de emergência pode-se ativar o travão de estacionamento quando o automóvel está em movimento puxando e mantendo o comando levantado. O processo de travagem é interrompido quando o comando é libertado, ou quando o pedal

do travão é pressionado.

i Nota

Perante travagem de emergência a velocidades mais elevadas soa um sinal durante o processo de travagem.

Desativar o travão de estacionamento



Desativar manualmente

É necessário que o motor esteja em funcionamento para desativar o travão de estacionamento.

1. Pressione o pedal do travão de modo firme.
 2. Pressione o comando.
- > O travão de estacionamento é libertado e o símbolo no mostrador do condutor apaga.

Desativar automaticamente

1. Arranque o automóvel.
 2. Pressione o pedal do travão de modo firme. Selecione a posição de mudança D ou R e acelere.
- > O travão de estacionamento é libertado e o símbolo no mostrador do condutor apaga.

i Nota

Para a desativação automática é necessário que o condutor tenha colocado o cinto de segurança ou a porta do condutor esteja fechada.

11.4.2.3. Estacionar em rampa

Assegure-se sempre de que o travão de estacionamento é ativado ao estacionar numa inclinação.



Aviso

Utilize sempre o travão de estacionamento ao estacionar em pisos inclinados. Uma mudança engatada ou a posição **P** na caixa de velocidades automática não é suficiente para suportar o automóvel em todas as situações.

Se o automóvel for estacionado numa subida:

- Rode as rodas na direcção **oposta** ao passeio.

Se o automóvel for estacionado numa descida:

- Rode as rodas na direcção **do** passeio.

Carga pesada numa subida

As cargas pesadas, como por exemplo: os reboques, podem fazer com que o automóvel descaia para trás em subidas íngremes quando o travão de estacionamento é libertado automaticamente. Evite esta situação puxando o comando para cima enquanto inicia a marcha do automóvel. Solte o comando quando o motor atingir o modo de tracção.

11.4.2.4. Configuração da ativação automática do travão de estacionamento

Selecione se o travão de estacionamento deve ser ativado automaticamente quando o automóvel é desligado.

Para alterar a configuração:

1. Pressione em **Configurações** na vista de topo do mostrador central.
2. Pressione em **My Car** → **Travão de mão e suspensão** e marque ou desmarque a função **Activar Auto o Travão de Estacionamento**.

11.4.2.5. Perante avaria no travão de estacionamento

Contacte uma oficina autorizada Volvo caso não seja possível desativar ou ativar o travão de estacionamento após várias tentativas.

O conteúdo deste manual representa o estado do manual do utilizador no momento da impressão e pode não ser totalmente válido em momentos futuros. Para mais informações, consulte a primeira página para a declaração de responsabilidade completa.

Ao conduzir com o travão de estacionamento ativado soa um sinal de aviso.

Caso o automóvel tenha de ser estacionado antes de se resolver uma eventual avaria devem-se girar as rodas como quando se estaciona em rampas e o selector de mudanças deve estar na posição P.



Tensão da bateria baixa

Se a tensão da bateria for demasiado baixa, pode acontecer que não seja possível desativar ou ativar o travão de estacionamento. No caso de a tensão da bateria estar demasiado baixa, ligue uma bateria de arranque assistido.

Substituição das pastilhas dos travões

As pastilhas dos travões traseiras têm de ser substituídas numa oficina devido à actuação eléctrica do travão de estacionamento - recomenda-se o contacto de uma oficina autorizada Volvo.

Símbolos no mostrador do condutor

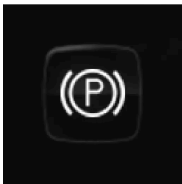
Símbolo	Significado
	O símbolo a piscar indica a presença de uma avaria. Veja a mensagem no mostrador do condutor.
	Avaria no sistema de travagem. Veja a mensagem no mostrador do condutor.
	Mensagem de informação no mostrador do condutor.

11.4.3. Especificações do líquido dos travões

O óleo dos travões é um agente no sistema de travões hidráulico que é utilizado para transferir a pressão de, por exemplo, um pedal do travão através de um cilindro de travão principal que, por sua vez, atua a maxila do travão.

Qualidade recomendada: Líquido Volvo Original ou equivalente que cumpra uma combinação de Dot 4, 5:1 e ISO 4925 classe 6.

 **Nota**

Recomenda-se que a mudança ou abastecimento do líquido dos travões seja efectuada numa oficina autorizada Volvo.

11.4.4. Funções do travão

Os travões do automóvel são utilizados para reduzir a velocidade ou impedir que o automóvel entre em movimento.

Juntamente com o travão convencional e o travão de estacionamento, o automóvel está equipado com uma série de funções automáticas de ajuda à travagem. O condutor não necessita de manter o pé no pedal do travão num semáforo ou no arranque numa subida, por exemplo.

Dependendo do equipamento do automóvel, podem encontrar-se as seguintes funções de ajuda à travagem:

- Travão automático em repouso (Auto Hold)
- Ajuda ao arranque em subida (Hill Start Assist)
- Travagem automática após uma colisão
- City Safety

11.4.5. Travão automático em repouso

O travão automático em repouso (Auto hold) significa que o condutor pode libertar o pedal do travão e manter a ação do travão quando o automóvel para num semáforo ou cruzamento.

Quando o automóvel pára os travões são novamente activados. A função pode utilizar o travão convencional ou o travão de estacionamento para manter o automóvel imobilizado e funciona em todo o tipo de inclinação. Ao retomar a condução os travões são automaticamente libertados caso o condutor tenha o cinto de segurança colocado e/ou a porta do condutor fechada.

Nota



Ao travar até o repouso numa subida ou descida o pedal do travão deve ser pressionado com um pouco mais de força antes de ser libertado, de modo a assegurar que o automóvel não roda.

O travão de estacionamento ativa-se quando

- o automóvel é desligado
- a porta do condutor é aberta
- o cinto de segurança do condutor é libertado
- o automóvel permanece em repouso por um período mais longo (5-10 minutos).

O Auto hold também pode assumir o travão de estacionamento em outras situações.

Símbolos no mostrador do condutor

Símbolo	Significado
	O símbolo está aceso quando a função utiliza o travão convencional para manter o automóvel parado.
	O símbolo está aceso quando a função utiliza o travão de estacionamento para manter o automóvel parado.

11.4.6. Ativar e desativar o travão automático em repouso

A função travão automático em repouso é ativada com o botão na consola de túnel.



1. Pressione o botão na consola de túnel para ativar ou desligar a função.
 - > A indicação no botão acende quando a função está ativada. A função ativada permanece para o seguinte arranque do automóvel.

Ao desligar



Se a função estiver ativa e suportar o automóvel com o travão convencional, símbolo A aceso no mostrador do condutor, o pedal do travão tem de ser pressionado enquanto o botão é pressionado para desligar.

- A função permanece desligada até ser reactivada.
- Quando a função está desligada, a ajuda ao arranque em subida (HSA) continua activa e evita que o automóvel rode para trás ao arrancar em subidas.

11.4.7. Travagem automática após uma colisão

Perante uma colisão em que se atinja o nível de ativação dos sensores do cinto pirotécnicos ou dos airbags, ou quando é detetada uma colisão com um animal de grande porte, o automóvel aplica os travões automaticamente. A função destina-se a evitar ou diminuir os efeitos de uma outra colisão.

Após uma colisão grave existe o risco de não ser possível continuar a controlar e dirigir o automóvel. Para evitar ou reduzir as consequências de uma outra colisão, contra um veículo ou objecto na trajetória do automóvel, o sistema de ajuda à travagem é activado automaticamente e o automóvel é travado de modo seguro.

As luzes de travões e os piscas de emergência são activados durante a travagem. Quando o automóvel pára, os piscas de emergência continuam a piscar e o travão de estacionamento é aplicado.

Caso a travagem não seja adequada, por ex.: perante o risco de o automóvel ser atingido pelo trânsito, o sistema pode ser suprimido através da pressão no acelerador.

Este funcionamento pressupõe que o sistema de travagem ficou intacto após a colisão.

11.4.8. Ajuda no arranque em subida

A ajuda ao arranque em subida (HSA ^[1]), evita que o automóvel rode para trás ao arrancar numa subida. Ao fazer marcha-atrás numa subida, o sistema evita o automóvel rode para a frente.

A função mantém a pressão do travão no sistema de travagem durante alguns segundos, o tempo necessário para mudar o pé do pedal do travão para o pedal do acelerador.

Esta pressão temporária dos travões é libertada após alguns segundos ou quando o condutor começa a conduzir.

A ajuda ao arranque em subida ativa-se ao parar em subidas com elevada inclinação. A função encontra-se disponível mesmo quando a função travagem automática está em repouso (Auto hold) está desligada.

^[1] Hill Start Assist

11.4.9. Travagem regenerativa *

O automóvel reutiliza a energia cinética na travagem para reduzir o consumo de combustível e emissões.



Quando aparece o símbolo da bateria no mostrador do condutor o automóvel gera corrente para a bateria ^[1].

A função está disponível em todos os modos de condução com as posições de mudanças D ou M.

Ativar a recuperação dos travões

Com uma ligeira pressão no pedal do travão ou na travagem com o motor é ativada a regeneração dos travões.

Com a seleção do modo de mudanças manual M aumenta a regeneração na travagem com o motor.

* Opção/acessório.

^[1] O símbolo está disponível em automóveis com bateria 48 V.

11.5. Modos de condução

11.5.1. Travagem regenerativa *

O automóvel reutiliza a energia cinética na travagem para reduzir o consumo de combustível e emissões.



Quando aparece o símbolo da bateria no mostrador do condutor o automóvel gera corrente para a bateria ^[1].

A função está disponível em todos os modos de condução com as posições de mudanças D ou M.

Ativar a recuperação dos travões

Com uma ligeira pressão no pedal do travão ou na travagem com o motor é ativada a regeneração dos travões.

Com a selecção do modo de mudanças manual M aumenta a regeneração na travagem com o motor.

* Opção/acessório.

^[1] O símbolo está disponível em automóveis com bateria 48 V.

11.5.2. Modos de condução *

A selecção do modo de condução afecta as características de condução do automóvel de modo a melhorar a experiência de condução e facilitar a mesma perante situações especiais.

Com os modos de condução pode-se rapidamente aceder a muitas das funções e configurações do automóvel perante diferentes necessidades. Os sistemas seguintes são adaptados para manter as melhores características de condução possíveis no respetivo modo de condução:

- Direção
- Motor/caixa de velocidades/tração integral *
- Travões
- Amortecimento
- Mostrador do condutor
- Função Start/Stop
- Comando da climatização

Selecione o modo de condução adequado às condições de condução presentes. Lembre-se que nem todos os modos de condução estão disponíveis em todas as situações.

Modos de condução seleccionáveis

Quando o automóvel arranca encontra-se no modo **Comfort** e a função start/stop está ativada. É possível mudar o modo de condução quando o automóvel está em funcionamento, por ex.: para o modo **Individual**. Quando está seleccionado o modo **In-**

O conteúdo deste manual representa o estado do manual do utilizador no momento da impressão e pode não ser totalmente válido em momentos futuros. Para mais informações, consulte a primeira página para a declaração de responsabilidade completa.

Individual é possível personalizar, por ex.: mostrar o conta-rotações.

Comfort

O modo **Comfort** é o modo normal do automóvel. As configurações permitem que o automóvel se sinta confortável; a direção e o amortecimento são adaptados para a condução normal e os movimentos da carroçaria são flexíveis.

Este modo de condução o modo certificado para as emissões de dióxido de carbono.

No modo **Comfort** não aparece o conta-rotações no mostrador do condutor^[1].

Eco

- Adapte o automóvel para uma condução mais eficiente ao nível energético e amiga do ambiente seleccionando o modo **Eco**.

O modo de condução significa que, por exemplo, a função Start/Stop está ativada, o amortecimento é suave e a potência de determinadas configurações de climatização é reduzida.

Ao conduzir no modo **Eco** o mostrador do condutor apresenta um indicador eco que mostra em tempo real a economia da condução.

Dynamic

- O modo **Dynamic** atribui ao automóvel um comportamento mais desportivo e uma resposta mais rápida às acelerações.

As mudanças são mais rápidas e distintas e a caixa de velocidades dá prioridade à mudança com maior tração.

A resposta da direção é mais rápida e o amortecimento é mais rígido^[2], o que permite que a carroçaria acompanhe o piso mais de perto para reduzir a inclinação nas curvas.

A função Start/Stop está desligada.

O modo **Dynamic** também está disponível na versão **Polestar Engineered***.

Individual

- Adapte um modo de condução ao seu gosto.

Selecione um modo de condução para servir de base e ajuste as configurações de acordo com as características de condução desejadas. Estas configurações são guardadas no perfil do condutor ativo e estão disponíveis sem que o automóvel é destrancado com a mesma chave.

O modo de condução individual apenas está disponível após a activação no mostrador central.

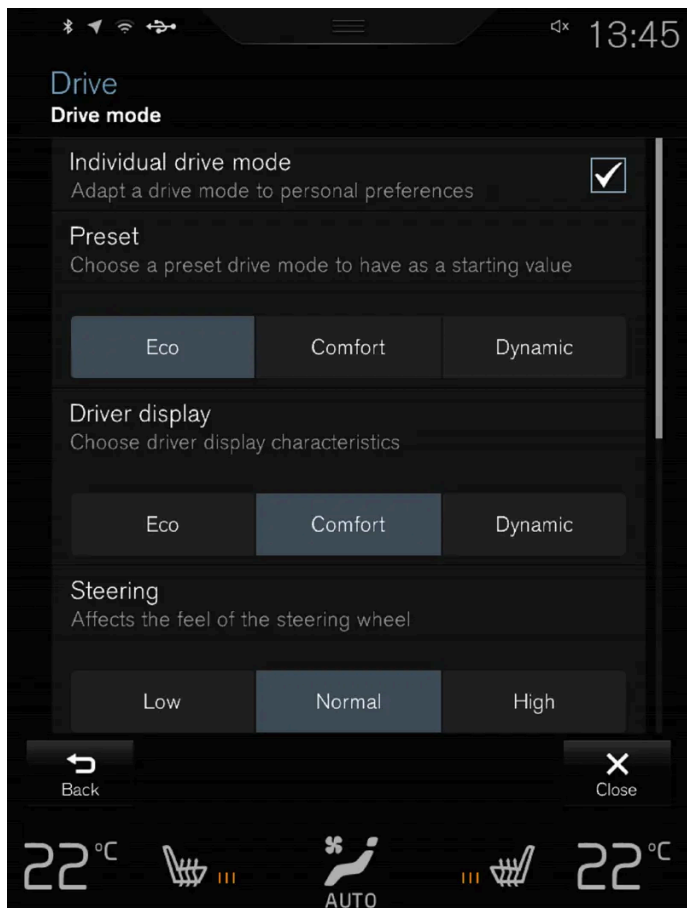

Vista de configuração ^[3] do modo de condução individual.

1. Pressione em **Configurações** na vista de topo.
2. Pressione em **My Car** → **Modo de condução individual** e marque **Modo de condução individual**.
3. Com **Predefinições**, selecione um modo de condução a partir de: **Eco**, **Conforto**, **Dinâmico** ou **Polestar Engineered***.

Os ajustes possíveis referem-se às configurações de:

- **Mostrador do condutor**
- **Força da direcção**
- **Características do grupo propulsor**
- **Características Travagem**
- **Controlo da suspensão**
- **Climatização ECO**
- **Start/Stop.**

* Opção/acessório.

^[1] Aplicável apenas a automóveis com mostrador do condutor de 8 polegadas.

^[2] Aplicável a Four-C.

^[3] A imagem é ilustrativa - os elementos podem variar consoante o modelo de automóvel.

11.5.3. Alterar o modo de condução*

Selecione o modo de condução adequado às condições de condução presentes.
O modo de condução é mudado na vista de função do mostrador central.

Para alterar o modo de condução:

1. Faça uma passagem da esquerda para a direita^[1] no ecrã para aceder à vista de função a partir da vista de início.
2. Pressione **Modos de condução**
3. Selecione o modo de condução desejado para ativar.

* Opção/acessório.

^[1] Aplicável a modelos com volante à esquerda. Para modelos com volante à direita - faça uma passagem no sentido oposto.

11.5.4. Posição de condução Eco

O modo de condução **Eco** pode contribuir para uma condução mais económica ao nível do combustível e mais compatível com o meio ambiente.

Utilize este modo de condução para economizar combustível e proteger o meio ambiente.

São adaptadas as seguintes características no modo **Eco**:

- Pontos de mudança da caixa de velocidades.
- Comando do motor e resposta do pedal do acelerador.
- A função roda livre Eco Coast é ativada e a travagem com o motor cessa quando o pedal do acelerador é libertado com velocidades entre 65 e 140 km/h (40 e 87 mph).
- Algumas das configurações do sistema de climatização funcionam com potência reduzida ou são desligadas.
- O mostrador do condutor apresenta num medidor ECO informação que permite uma condução económica e amiga do ambiente.

A função roda livre Eco Coast

A função roda livre Eco Coast resulta, na prática, na desactivação da travagem com o motor, o que significa que a energia cinética do automóvel é utilizada para propulsionar o automóvel por percursos mais longos. Quando o condutor liberta o pedal do acelerador a caixa de velocidades é desconectada automaticamente do motor descendo a rotação até ao ralenti com consumo reduzido.

A função funciona melhor quando é possível rodar por longos trajectos por ex.: em estradas com descidas ligeiras ou perante uma previsão de redução de velocidade em zonas com limitações de velocidade inferiores.

Activar a função roda livre

A função é activada quando o pedal do acelerador é libertado completamente juntamente com os seguintes parâmetros:

- Modo de condução **Eco** ativado.
- O selector de mudanças no modo D.
- Velocidade no intervalo cerca de 65-140 km/h (40-87 mph).
- Descida na estrada não superior a cerca de 6 %.

O mostrador do condutor exibe **COASTING** quando a função roda livre é utilizada.

Limitações

A função roda livre não está disponível se

- o motor e/ou a caixa de velocidades não possuem a temperatura de trabalho normal
- o seletor de mudanças for deslocado da posição D para a posição manual
- a velocidade estiver fora do intervalo cerca de 65-140 km/h (40-87 mph)
- a descida na estrada for superior a cerca de 6 %

Desactivar ou desligar a função roda livre

Em algumas situações pode ser conveniente desligar ou desactivar a função temporariamente para poder utilizar a travagem com o motor. Exemplos destas situações podem ser descidas acentuadas ou a iminência de uma ultrapassagem - para que estas acções decorram do modo mais seguro possível.

Para desactivar a função roda livre

- atue o pedal do acelerador ou do travão
- desloque o seletor de mudanças para o modo manual

Para desligar a função roda livre

- mude o modo de condução *
- desligue o modo de condução **Eco** na vista de função.

Também é possível rodar trajectos mais curtos sem a função roda livre, o que contribui para uma redução do consumo. No entanto, para a melhor economia de combustível, é mais vantajoso ter a função roda livre ativada para obter trajectos mais longos.

O controlo de velocidade Eco Cruise

Ao utilizado o controlo de velocidade no modo de condução **Eco** a aceleração e desaceleração do automóvel são inferiores quando comparadas com outros modos de condução, o que permite uma maior economia de combustível. Isto significa que a velocidade do automóvel pode ser ligeiramente superior ou inferior à velocidade definida.

- Numa estrada uniforme a velocidade do automóvel pode divergir em relação à velocidade definida quando o controlo de velocidade está ativo e o automóvel roda livremente.
- Numa subida acentuada, o automóvel reduz a velocidade até ser efetuada uma mudança descendente, aí é iniciada uma aceleração reduzida para alcançar a velocidade definida.
- Numa descida, em que o automóvel roda livremente, a velocidade do automóvel pode ser ligeiramente superior ou inferior à velocidade definida. A função utiliza a travagem com o motor normalmente para manter a velocidade definida e, quando necessário, pode utilizar até o travão convencional.

Indicador Eco no mostrador do condutor

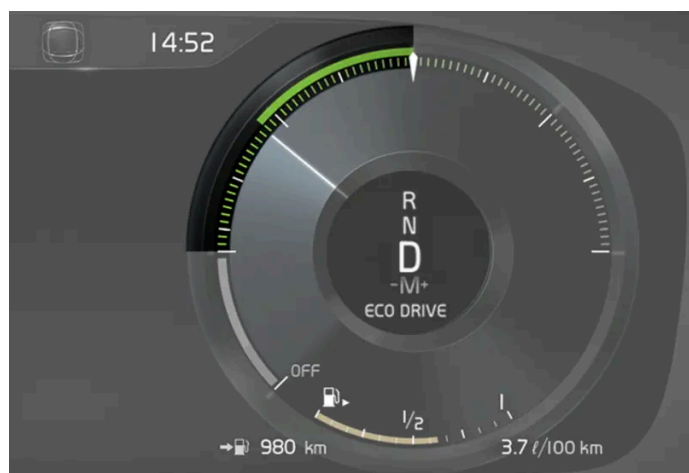

Medidor ECO no mostrador do condutor 12 polegadas*.

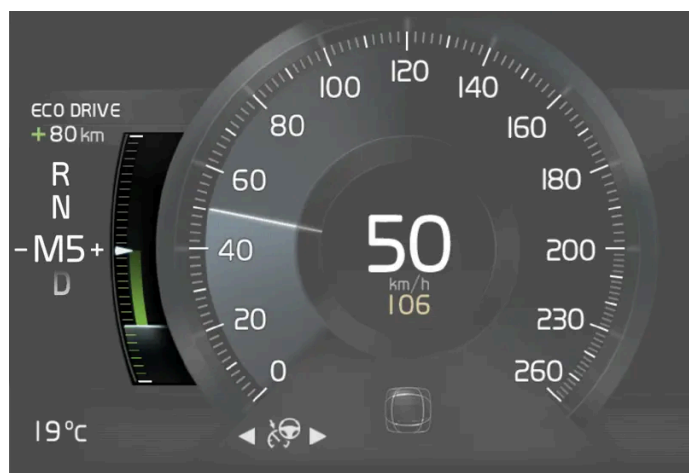

Medidor ECO no mostrador do condutor 8 polegadas.

O medidor ECO indica a nível de economia da condução:

- Com condução económica o medidor apresenta um valor baixo com o indicador na área verde.
- Com condução não económica, por ex.: com travagens ou acelerações bruscas, o indicador apresenta um resultado mais elevado.

O medidor ECO também possui um indicador que mostra como um condutor de referência conduziria o automóvel perante as mesmas condições. Isso é indicado com o pequeno indicador no medidor.

Comando da climatização eco

O conteúdo deste manual representa o estado do manual do utilizador no momento da impressão e pode não ser totalmente válido em momentos futuros. Para mais informações, consulte a primeira página para a declaração de responsabilidade completa.

No modo de condução **Eco** o comando da climatização eco no habitáculo é ativado automaticamente para diminuir o consumo de energia.

i **Nota**

Ao ativar o modo de condução **Eco** são alterados alguns parâmetros no comando de climatização e algumas funções que consomem eletricidade são reduzidas. Algumas configurações podem ser reiniciadas manualmente, mas a funcionalidade plena só é reestabelecida desligando o modo de condução **Eco** ou adaptando o modo de condução **Individual*** com funcionalidade total de climatização.

Perante dificuldades com embaciamento, pressione o botão do desembaciador máximo que tem a funcionalidade normal.

* Opção/acessório.

11.5.5. Ativar e desativar o modo de condução Eco com o botão de função

Existe um botão de função para o modo de condução **Eco** na vista de função do mostrador central.

Ao desligar o motor, o modo **Eco** é desligado tendo de ser ativado a cada arranque do motor. O mostrador do condutor exibe **ECO** quando a função está activada.

Selecione o modo de condução Eco na vista de função do mostrador central

1. Pressione o botão **Modo cond ECO** para ativar ou desativar a função.

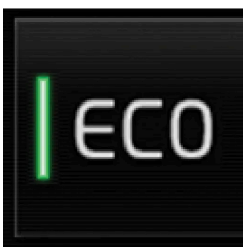

- > Uma indicação no botão acende quando a função está ativada.

11.5.6. Função Launch *

A função Launch pode ser utilizada quando se necessita aceleração máxima a partir do repouso. A função está disponível nos modos de condução: **Dynamic**, **Comfort** e **Individual**.

Ativar Launch

Assegure-se de que o automóvel está imobilizado e que as rodas apontam diretamente para a frente.

1. Selecione a posição de mudanças D.
2. Pressione completamente o pedal do travão.
3. Pressione depois completamente o pedal do acelerador.
4. Liberte o pedal do acelerador no espaço de 2 segundos.

Nota

Se a função Launch não funcionar, aguarde alguns minutos e deixe que a linha motriz arrefeça até a temperatura de trabalho antes de tentar novamente.

Importante

A linha motriz é sujeita ao desgaste ao utilizar a função Launch, estando por isso a função disponível apenas um número de vezes limitado.

* Opção/acessório.

11.5.7. Controlo de nível* e amortecimento

O controlo de nível e o amortecimento são regulados automaticamente pelo automóvel.

Amortecimento (Four-C)

Em automóveis equipados com Four-C o amortecimento é adaptado ao modo de condução selecionado e a velocidade em que o automóvel se encontra. O amortecimento é normalmente definido para que se obtenha o melhor conforto possível e é regulado continuamente consoante o piso da estrada, aceleração do automóvel, travagem e curvas.

Símbolos e mensagens

Se surgir uma avaria no controlo de nível, aparece uma mensagem no mostrador do condutor.

Símbolo	Mensagem	Significado
	Suspensão Serviço necessário	Ocorreu uma avaria. Visite uma oficina ^[1] logo que possível.

* Opção/acessório.

^[1] Recomenda-se uma oficina autorizada Volvo.

11.5.8. Tracção integral*

Tracção integral (AWD ^[1]) significa que todas as rodas do automóvel funcionam como motrizes em simultâneo, o que melhora a tracção.

Para se obter a melhor tracção possível, a força de tracção é distribuída automaticamente pelas rodas que possuem melhor aderência. O sistema calcula constantemente a necessidade de binário para as rodas traseiras, e pode redistribuir imediatamente até metade do binário do motor para as rodas traseiras.

A tracção integral também possui um efeito estabilizador a velocidades mais elevadas. Em condições de condução normal, uma parte considerável da força é transmitida para as rodas dianteiras. Em repouso a tracção integral está sempre ligada para preparar a tracção máxima durante a aceleração.

As características da tracção integral variam com o modo de condução seleccionado.

* Opção/acessório.

^[1] All-wheel drive

11.6. Função Arranque/Paragem

11.6.1. Função Start/Stop

Com a função arranque/paragem, o motor desliga-se temporariamente quando o automóvel para, por exemplo, num semáforo ou numa fila de trânsito, e arranca automaticamente quando necessário.

A função arranque/paragem reduz o consumo de combustível, o que contribui para um modo de condução mais respeitador do ambiente e emissões reduzidas.

Lembre-se ao utilizar a função arranque/paragem

Para que a função arranque/paragem funcione é necessário que se verifique uma série de condições.

A função arranque/paragem não é ativada

Um ou mais critérios podem determinar que o motor não desligue/a função não ative:

- o condutor não tem o cinto de segurança colocado
- o automóvel não alcançou a velocidade de cerca de 10 km/h (6 mph) após o arranque ou após a função ter sido ativada uma série de vezes consecutivas
- o motor não alcançou a temperatura de funcionamento normal
- o aquecimento elétrico do para-brisas foi ativado
- o ambiente do habitáculo diverge dos valores previamente definidos
- o condutor efetua movimentos amplos com o volante
- o piso é muito inclinado
- o capô foi aberto
- O sistema ABS foi activado
- perante uma travagem brusca (mesmo sem a ativação do sistema ABS)
- a capacidade da bateria de arranque descer abaixo do nível mínimo permitido
- muitos arranques num breve período ativaram a proteção de calor do motor de arranque
- o filtro de partículas do sistema de escape estiver cheio
- um atrelado está ligado ao sistema elétrico do automóvel.

Nota

O consumo elevado de corrente pode causar a diminuição do nível da bateria, o que limita temporariamente a função arranque/paragem. Nesta situação, o motor arranca automaticamente sem que o condutor levante o pé do pedal do travão.

A função arranque/paragem não é desativada

Um ou mais critérios podem determinar que o motor não arranque/a função não desative:

- o condutor não tem o cinto de segurança colocado
- a posição de condução P está selecionada e a porta do condutor está aberta.

A função arranque/paragem é desativada sem o pedal do travão ser libertado

Nas situações seguintes a função pode ser desativada e o motor pode arrancar sem que o condutor liberte o pedal do travão:

- humidade elevada no habitáculo a formar embaciamento nos vidros
- o ambiente do habitáculo diverge dos valores previamente definidos
- repetidas ações no pedal do travão
- o capô foi aberto

O conteúdo deste manual representa o estado do manual do utilizador no momento da impressão e pode não ser totalmente válido em momentos futuros. Para mais informações, consulte a primeira página para a declaração de responsabilidade completa.

- a capacidade da bateria de arranque descer abaixo do nível mínimo permitido
- o cinto de segurança do condutor é retirado e o seletor de mudanças está na posição D ou N
- o seletor de mudanças é deslocado da posição D para a posição R ou M
- a porta do condutor é aberta com o seletor de mudanças na posição D.



Aviso

Não abra o capô com a função arranque/paragem ativa. Desligue o motor do modo normal antes de abrir o capô.

11.6.2. Ativar e desativar a função arranque/paragem

A função arranque/paragem está disponível no arranque do automóvel. Quando a função é ativada o motor desliga-se temporariamente, arrancando depois automaticamente quando a função é desativada ou quando o automóvel assim o exige.

Ativar a função arranque/paragem

1. Pressione e mantenha o pé no pedal do travão.
- > A função arranque/paragem é ativada e o motor para.

Nota

- No modo de condução **Comfort** ou **Eco** a função arranque/paragem pode ser ativada antes de o automóvel imobilizar completamente.
- Com o controlo da velocidade adaptativo ou o Pilot Assist ativado a função arranque/paragem ativa-se alguns segundos após o automóvel se imobilizar completamente.

Nota

Todos os sistemas normais do automóvel, como por ex.: iluminação e rádio, funcionam normalmente mesmo quando a função arranque/paragem está ativada.

No entanto, alguns equipamentos podem ter funcionalidade temporariamente reduzida, como por ex.: velocidade do ventilador o comando de climatização e volume nos altifalantes.

Desativar a função arranque/paragem

1. Liberte o pedal do travão ou pressione ligeiramente o pedal do acelerador.

> A função arranque/paragem é desativada e o motor arranca.

i Nota

Quando a função arranque/paragem é desativada e:

- a função travão automático em repouso (Auto hold) está ativada, o arranque do motor é atrasado até o pedal do acelerador ser pressionado
- o controlo da velocidade adaptativo ou o Pilot Assist está ativado, o motor arranca quando o pedal do acelerador é pressionado ou com uma pressão no botão  na unidade de botões do lado esquerdo do volante
- o automóvel encontra-se numa subida, atua a ajuda ao arranque em subida (HSA^[1]) que evita que o automóvel rode para trás
- o automóvel encontra-se numa descida, liberte ligeiramente o pedal do travão. Um ligeiro aumento da velocidade arranca o motor.

Configurações no mostrador central ^[2]

No mostrador central é possível ver se a função está disponível ou desligada.





Indicação acesa: a função arranque/paragem está disponível.

Indicação apagada: a função arranque/paragem está desligada.

Símbolos no mostrador do condutor

No conta-rotações do mostrador do condutor é indicado quando a função arranque/paragem está: disponível, ativa ou não disponível.

Símbolo	Significado
	Branco – a função está disponível.
	Verde – a função está ativada.
	Cinzeno – a função não está disponível.

Se não aparecer nenhum símbolo no mostrador do condutor a função está desligada.

^[1] Hill Start Assist

^[2] Em algumas variantes de motor não existe qualquer configuração no mostrador central.

11.7. Recomendações para a condução

11.7.1. Reboque

Durante o reboque, o automóvel é puxado por outro veículo utilizando um cabo de reboque.

Antes de iniciar o reboque consulte a velocidade máxima permitida por lei, para o reboque.

 **Importante**

Não é permitido rebocar automóveis com caixa de velocidades de sete velocidades. Estes devem ser transportados com todas as rodas sobre uma plataforma de reboque. Contacte um revendedor Volvo em caso de dúvida sobre o que é aplicável ao seu automóvel.

Preparativos e reboque

 **Importante**

Em algumas variantes de caixas de velocidades não é possível sair da posição P se o motor não estiver a funcionar. Contacte uma oficina autorizada Volvo para obter ajuda com o reboque chame ajuda profissional para o transporte.

 **Importante**

Note que o automóvel deve ser rebocado sempre de modo a que as rodas rodem para a frente.

- Não reboque um automóvel com caixa de velocidades automática a velocidades superiores a 80 km/h(50 mph) nem por trajetos superiores a 80 km (50 milhas).

 **Aviso**

- Antes de rebocar verifique se o bloqueio do volante está destrancado.
- A posição de ignição II deve estar activada - na posição de ignição I todos os airbags estão desactivados.
- Mantenha sempre a chave no automóvel quando este é rebocado.



Aviso

Os travões e a direcção assistida não funcionam com o motor desligado - é necessário aplicar uma força no pedal do travão cerca de 5 vezes superior e a direcção fica consideravelmente mais pesada do que o normal.

1. Ative os piscas de emergência do automóvel.
 2. Fixe o cabo de reboque no olhal de reboque.
 3. Desactive o bloqueio do volante destrancando o automóvel.
 4. Coloque o automóvel na posição de ignição II – rode o disco de arranque no sentido horário sem pressionar o pedal do travão e segure o disco durante cerca de 4 segundos. De seguida, liberte o disco selector que retoma automaticamente a posição inicial.
 5. Desloque a alavanca de mudanças na posição neutra e solte o travão de estacionamento.
Se a tensão da bateria for demasiado baixa o travão de estacionamento não pode ser libertado. No caso de a tensão da bateria estar demasiado baixa, ligue uma bateria de arranque assistido.
- > O automóvel tractor pode agora iniciar o reboque.
6. Mantenha o cabo de reboque esticado, quando diminui a velocidade, actuando ligeiramente o pedal do travão, para evitar sacões desnecessários.
 7. Esteja atento para travar.

Arranque Assistido

Não arranque o motor "ao empurrão". Se a bateria estiver descarregada e o motor não arrancar utilize uma bateria auxiliar.



Importante

O catalisador pode ficar danificado caso se tente arrancar o automóvel "ao empurrão".

11.7.2. Ajuda no arranque em subida

A ajuda ao arranque em subida (HSA^[1]), evita que o automóvel rode para trás ao arrancar numa subida. Ao fazer marcha-atrás num subida, o sistema evita o automóvel rode para a frente.

A função mantém a pressão do travão no sistema de travagem durante alguns segundos, o tempo necessário para mudar o pé do pedal do travão para o pedal do acelerador.

Esta pressão temporária dos travões é libertada após alguns segundos ou quando o condutor começa a conduzir.

A ajuda ao arranque em subida ativa-se ao parar em subidas com elevada inclinação. A função encontra-se disponível mesmo quando a função travagem automática está em repouso (Auto hold) está desligada.

[1] Hill Start Assist

11.7.3. Travar em pisos com sal

Ao conduzir em estradas com sal pode-se formar uma camada de sal sobre os discos e pastilhas dos travões.

Esta situação pode aumentar a distância de travagem. Por isso, mantenha uma maior distância de segurança em relação ao veículo da frente. Lembre-se também:

- Trave de vez em quando para remover eventual camada de sal. Ao travar assegure-se de que não coloca em perigo os outros utilizadores da via.
 - Pressione cuidadosamente o pedal do travão após concluída a condução e antes de iniciar nova viagem.
-

11.7.4. Travar em pisos molhados

Ao conduzir por períodos mais longos sob chuva intensa e sem travar, a potência de travagem pode ficar ligeiramente diminuída na primeira travagem.

O mesmo pode acontecer após a lavagem do automóvel. Nestas situações é necessário pressionar o travão com maior intensidade. Por isso, mantenha uma maior distância em relação ao trânsito da frente.

Trave o automóvel após condução em estradas molhadas ou lavar o automóvel. Os discos dos travões aquecem, secam mais rapidamente e ficam protegidos contra a corrosão. Ao travar tenha em atenção a situação de trânsito envolvente.

11.7.5. Estacionar em rampa

Assegure-se sempre de que o travão de estacionamento é ativado ao estacionar numa inclinação.

**Aviso**

Utilize sempre o travão de estacionamento ao estacionar em pisos inclinados. Uma mudança engatada ou a posição **P** na caixa de velocidades automática não é suficiente para suportar o automóvel em todas as situações.

Se o automóvel for estacionado numa subida:

- Rode as rodas na direcção **oposta** ao passeio.

Se o automóvel for estacionado numa descida:

- Rode as rodas na direcção **do** passeio.

Carga pesada numa subida

As cargas pesadas, como por exemplo: os reboques, podem fazer com que o automóvel descaia para trás em subidas íngremes quando o travão de estacionamento é libertado automaticamente. Evite esta situação puxando o comando para cima enquanto inicia a marcha do automóvel. Solte o comando quando o motor atingir o modo de tracção.

11.7.6. Filtro de partículas da gasolina^[1]

Os automóveis a gasolina estão equipados com filtro de partículas para uma limpeza dos gases de escape mais eficaz.

As partículas dos gases de escape são recolhidas no filtro de partículas da gasolina durante a condução normal. Em condições operacionais normais dá-se uma regeneração passiva que provoca a oxidação e incineração das partículas. O filtro é esvaziado do seguinte modo.

Se o automóvel for conduzido a baixas velocidades ou com repetidos arranques a frio com temperaturas exteriores baixas, pode ser necessária uma regeneração ativa. A regeneração do filtro de partículas é automática e demora normalmente 10-20 minutos. O consumo de combustível pode aumentar temporariamente durante a regeneração.

Ao conduzir trajetos curtos a baixa velocidade com automóvel a gasolina

A capacidade do sistema de gestão do motor é influenciada pela forma como o automóvel é conduzido. A condução em percursos variado e a diferentes velocidades é importante que se obtenha um bom desempenho energético.

Conduzir frequentemente trajetos curtos a baixa velocidade (ou em clima frio), em que o motor não atinge a temperatura de trabalho normal, pode levar a problemas que provoquem perturbações de funcionamento e mensagens de aviso. Se o automóvel for utilizado sobretudo em trânsito urbano, é importante que conduza também regularmente a velocidades mais elevadas para deixar o sistema de gestão do motor regenerar.

- O automóvel deve ser conduzido em estradas nacionais a velocidades superiores a 90 km/h (55 mph) entre cada abastecimento do depósito.

^[1] Aplicável a algumas variantes.

11.7.7. Bomba de gasolina

Utilize o sistema de navegação* do automóvel para encontrar o caminho para a bomba de gasolina mais próxima.

Uma paragem para abastecimento pode ser uma boa oportunidade para proceder a uma verificação geral do automóvel: verificar pressão dos pneus, lâmpadas, escovas do limpa-para-brisas e abastecer líquido de lava para-brisas, entre outros.

* Opção/acessório.

11.7.8. Posição de condução Eco

O modo de condução **Eco** pode contribuir para uma condução mais económica ao nível do combustível e mais compatível com o meio ambiente.

Utilize este modo de condução para economizar combustível e proteger o meio ambiente.

São adaptadas as seguintes características no modo **Eco**:

- Pontos de mudança da caixa de velocidades.
- Comando do motor e resposta do pedal do acelerador.
- A função roda livre **Eco Coast** é ativada e a travagem com o motor cessa quando o pedal do acelerador é libertado com velocidades entre 65 e 140 km/h (40 e 87 mph).
- Algumas das configurações do sistema de climatização funcionam com potência reduzida ou são desligadas.
- O mostrador do condutor apresenta num medidor **ECO** informação que permite uma condução económica e amiga do ambiente.

A função roda livre **Eco Coast**

A função roda livre **Eco Coast** resulta, na prática, na desactivação da travagem com o motor, o que significa que a energia cinética do automóvel é utilizada para propulsionar o automóvel por percursos mais longos. Quando o condutor liberta o pedal do acelerador a caixa de velocidades é desconectada automaticamente do motor descendo a rotação até ao ralenti com consumo reduzido.

A função funciona melhor quando é possível rodar por longos trajectos por ex.: em estradas com descidas ligeiras ou perante uma previsão de redução de velocidade em zonas com limitações de velocidade inferiores.

Activar a função roda livre

A função é activada quando o pedal do acelerador é libertado completamente juntamente com os seguintes parâmetros:

- Modo de condução **Eco** ativado.
- O selector de mudanças no modo **D**.
- Velocidade no intervalo cerca de 65-140 km/h (40-87 mph).

O conteúdo deste manual representa o estado do manual do utilizador no momento da impressão e pode não ser totalmente válido em momentos futuros. Para mais informações, consulte a primeira página para a declaração de responsabilidade completa.

- Descida na estrada não superior a cerca de 6 %.

O mostrador do condutor exibe COASTING quando a função roda livre é utilizada.

Limitações

A função roda livre não está disponível se

- o motor e/ou a caixa de velocidades não possuírem a temperatura de trabalho normal
- o seletor de mudanças for deslocado da posição D para a posição manual
- a velocidade estiver fora do intervalo cerca de 65-140 km/h (40-87 mph)
- a descida na estrada for superior a cerca de 6 %

Desactivar ou desligar a função roda livre

Em algumas situações pode ser conveniente desligar ou desactivar a função temporariamente para poder utilizar a travagem com o motor. Exemplos destas situações podem ser descidas acentuadas ou a iminência de uma ultrapassagem - para que estas acções decorram do modo mais seguro possível.

Para desactivar a função roda livre

- atue o pedal do acelerador ou do travão
- desloque o seletor de mudanças para o modo manual

Para desligar a função roda livre

- mude o modo de condução *
- desligue o modo de condução **Eco** na vista de função.

Também é possível rodar trajectos mais curtos sem a função roda livre, o que contribui para uma redução do consumo. No entanto, para a melhor economia de combustível, é mais vantajoso ter a função roda livre ativada para obter trajectos mais longos.

O controlo de velocidade Eco Cruise

Ao utilizado o controlo de velocidade no modo de condução **Eco** a aceleração e desaceleração do automóvel são inferiores quando comparadas com outros modos de condução, o que permite uma maior economia de combustível. Isto significa que a velocidade do automóvel pode ser ligeiramente superior ou inferior à velocidade definida.

- Numa estrada uniforme a velocidade do automóvel pode divergir em relação à velocidade definida quando o controlo de velocidade está ativo e o automóvel roda livremente.
- Numa subida acentuada, o automóvel reduz a velocidade até ser efetuada uma mudança descendente, aí é iniciada uma aceleração reduzida para alcançar a velocidade definida.
- Numa descida, em que o automóvel roda livremente, a velocidade do automóvel pode ser ligeiramente superior ou inferior à velocidade definida. A função utiliza a travagem com o motor normalmente para manter a velocidade definida e, quando necessário, pode utilizar até o travão convencional.

Indicador Eco no mostrador do condutor

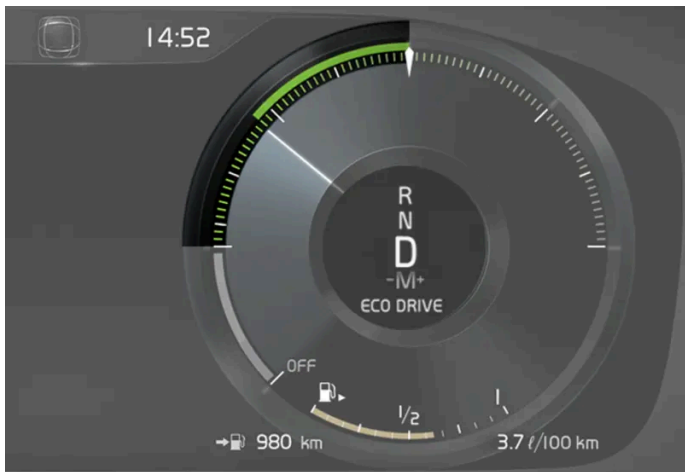

Medidor ECO no mostrador do condutor 12 polegadas*.

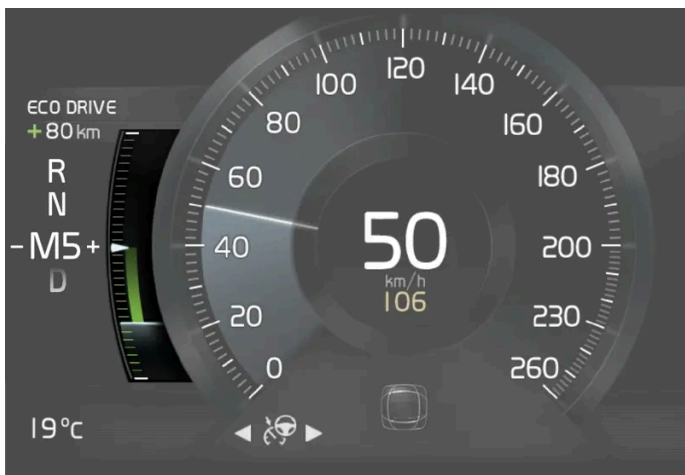

Medidor ECO no mostrador do condutor 8 polegadas.

O medidor ECO indica a nível de economia da condução:

- Com condução económica o medidor apresenta um valor baixo com o indicador na área verde.
- Com condução não económica, por ex.: com travagens ou acelerações bruscas, o indicador apresenta um resultado mais elevado.

O medidor ECO também possui um indicador que mostra como um condutor de referência conduziria o automóvel perante as mesmas condições. Isso é indicado com o pequeno indicador no medidor.

Comando da climatização eco

No modo de condução Eco o comando da climatização eco no habitáculo é ativado automaticamente para diminuir o consumo de energia.

 **Nota**

Ao ativar o modo de condução **Eco** são alterados alguns parâmetros no comando de climatização e algumas funções que consomem eletricidade são reduzidas. Algumas configurações podem ser reiniciadas manualmente, mas a funcionalidade plena só é reestabelecida desligando o modo de condução **Eco** ou adaptando o modo de condução **Individual*** com funcionalidade total de climatização.

Perante dificuldades com embaciamento, pressione o botão do desembaciador máximo que tem a funcionalidade normal.

* Opção/acessório.

11.7.9. Condução económica

Um modo de condução mais económico pode contribuir para um menor consumo de combustível.

Antes da condução

- Se possível, efetue a climatização temporizada do automóvel antes da condução.
- Se não for possível utilizar a climatização temporizada com tempo frio, utilize o aquecimento eléctrico do banco e volante. Evite aquecer todo o interior, o que consome energia da bateria de arranque.
- Evite aquecer o automóvel utilizando a marcha ao ralenti.
- A escolha dos pneus e a pressão dos pneus pode afetar o consumo de energia – aconselhe sobre os pneus adequados junto de um concessionário Volvo autorizado.
- Retire do automóvel objectos desnecessários - o aumento da carga resulta num maior consumo.

Durante a condução

- Ativar o modo de condução **Eco**.
- Utilize a posição de mudanças **D** sempre que possível.
- Ao conduzir com mudanças manuais, utilize a mudança mais alta possível. Utilize o indicador de mudanças.
- Conduza com velocidade uniforme e antecipando as situações para evitar travagens, trave com o motor quando possível.
- Velocidade elevada resulta em maior consumo de energia, uma vez que a resistência do ar aumenta com a velocidade.
- Com tempo frio, reduza o aquecimento eléctrico dos vidros, espelhos bancos e volante, se possível.
- Evite conduzir com os vidros abertos.
- Não mantenha o automóvel parado numa subida com o pedal do acelerador, ative a função travão automático em repouso.
- Utilize o computador de bordo para ver o consumo de combustível instantâneo.

**Aviso**

Nunca desligue o motor em andamento, por exemplo: em descidas, tal desactiva sistemas importantes como a direcção assistida e o servo-freio.

Após a condução

- Estacione se possível numa garagem com climatização.

11.7.10. Preparativos de longa viagem

Antes de ir de férias com o seu automóvel ou de fazer qualquer outra viagem longa é importante proceder à verificação das funções e equipamentos do automóvel com um cuidado adicional.

Verifique se

- o motor funciona correctamente e o consumo de combustível é normal
- não há qualquer fuga (combustível, óleo ou outro líquido)
- a ação do travão funciona devidamente durante a travagem
- a profundidade de sulco e a pressão de ar dos pneus estão correctas. Mude para pneus de inverno ao conduzir em zonas com risco de estradas com neve ou gelo
- a carga da bateria de arranque é adequada
- as escovas do limpa para-brisas estão em bom estado
- o triângulo de sinalização de perigo e o colete refletor estão no automóvel - requisito legal para alguns países.

Também pode ser útil verificar se os mapas no sistema de navegação * estão atualizados, assim como verificar as normas aplicáveis à carga e eventual transporte do automóvel em ferryboat ou comboio.

Note que podem ser acrescentados custos de roaming de dados quando o automóvel é conectado no estrangeiro.

* Opção/acessório.

11.7.11. Sobrecarga da bateria de arranque

Um elevado consumo de corrente sem que o automóvel tenha a possibilidade de carregar a bateria de arranque reduz o nível da bateria, o que pode resultar na redução ou desativação de algumas funções elétricas. Se o nível da bateria descer para valores inferiores a um determinado limite, não será possível arrancar o automóvel sem arranque assistido ou carregamento com um carregador externo.

Existem algumas medidas que diminuem o consumo de corrente. Evite a utilização da posição de ignição II quando o automóvel está desligado. Utilize a posição de ignição I, pois consome menos corrente. Não utilize funções que consumam muita cor-

O conteúdo deste manual representa o estado do manual do utilizador no momento da impressão e pode não ser totalmente válido em momentos futuros. Para mais informações, consulte a primeira página para a declaração de responsabilidade completa.

rente quando o automóvel não é conduzido. São exemplos destas funções:

- ventilador
- faróis
- limpa pára-brisas
- equipamento de áudio
- acessórios conectados no automóvel.

Quando o nível da bateria se encontra baixo aparece uma mensagem no mostrador do condutor. A função de economia de energia desliga-se de seguida ou reduz determinadas funções, por exemplo: ventilador do habitáculo e equipamento de áudio.

1. Carregue a bateria de arranque pondo o automóvel em funcionamento e deixe trabalhar durante pelo menos 15 minutos – a bateria de arranque carrega de modo mais eficaz durante a condução do que com o motor ao ralenti.

Se o nível da bateria continuar baixo ou após serem tomadas estas medidas, o automóvel deverá ser verificado por uma oficina – recomenda-se uma oficina autorizada Volvo.

 **Nota**

O consumo elevado de corrente pode causar a diminuição do nível da bateria, o que limita temporariamente a função arranque/paragem. Nesta situação, o motor arranca automaticamente sem que o condutor levante o pé do pedal do travão.

11.7.12. Passagem a vau

Passagem a vau significa que o automóvel atravessa água por ex.: uma estrada inundada. A passagem a vau deve ser efetuada com extremo cuidado.

O automóvel pode ser conduzido por uma profundidade máxima de 25 cm (9 polegadas) a uma velocidade máxima correspondente a uma marcha a pé. Ao atravessar correntes de água deve-se ter cuidado extremo.

Em passagens a vau, mantenha a velocidade baixa e não pare o automóvel. Após ter atravessado a água, carregue levemente no pedal do travão e verifique se os travões funcionam perfeitamente. A água, assim como a lama, pode molhar as pastilhas dos travões resultando num atraso no funcionamento dos travões.

- Após condução em água ou em lama limpe os contactos eléctricos eventualmente existentes do aquecedor do motor assim como as conexões do atrelado.
- Não deixe o automóvel com água acima da soleira por longos períodos - isso pode causar problemas eléctricos no automóvel.

 **Importante**

- Podem surgir danos no motor caso se infiltre água no filtro de ar.
- Se penetrar água na transmissão as propriedades lubrificantes dos óleos diminuem, o que pode encurtar a longevidade deste sistema.
- Danos em componentes, motor, transmissão, turbocompressor, diferencial ou nos seus componentes internos causados por inundação, trancagem hidrostática ou perda de óleo não são cobertos pela garantia.
- Se o motor parar na água - não tente rearrancar o motor - reboque o automóvel para fora da água e para uma oficina - recomenda-se uma oficina autorizada Volvo. Risco de avaria do motor.

11.7.13. Condução no Inverno

Ao conduzir no Inverno é importante realizar algumas verificações no automóvel para assegurar que o mesmo pode ser conduzido de modo seguro.

Efetue a verificação preferencialmente antes de uma estação fria do ano.

- O líquido de arrefecimento do motor deve conter 50 % glicol. Esta mistura protege o motor contra danos provocados pelo congelamento até cerca de $-35\text{ }^{\circ}\text{C}$ ($-31\text{ }^{\circ}\text{F}$). Para evitar riscos para a saúde, não devem ser misturados diferentes tipos de glicol.
- O depósito de combustível deve estar bem cheio para evitar a formação de condensação.
- A viscosidade do óleo do motor é importante. Óleos com viscosidade mais baixa (óleos mais fluidos) facilitam o arranque com tempo frio e diminuem assim o consumo de combustível enquanto o motor está frio.
- Deve ser verificado o estado da bateria de arranque e o seu nível de carga. O tempo frio impõe maiores exigências à bateria de arranque, ao mesmo tempo que as suas capacidades ficam reduzidas por causa do frio.
- Deve ser verificado o estado da bateria e o seu nível de carga. O tempo frio impõe maiores exigências à bateria, ao mesmo tempo que as suas capacidades ficam reduzidas por causa do frio.
- Utilize líquido de lava pára-brisas com proteção anti-congelação para evitar a formação de gelo no depósito do líquido de lava pára-brisas.

Ver capítulo próprio para a recomendação do óleo do motor.

Piso escorregadio

Para garantir a melhor aderência ao piso possível, a Volvo recomenda a utilização de pneus de inverno em todas as rodas perante o risco de neve ou gelo.

 **Nota**

Em alguns países é obrigatória a utilização de pneus de Inverno. Os pneus cardados não são permitidos em todos os países.

Teste a condução em pisos escorregadios sob condições controladas, para que se possa habituar às reacções do automóvel.

11.7.14. Sobreaquecimento do motor e do sistema de propulsão

Em determinadas condições, por ex.: com condução esforçada em terrenos inclinados e clima quente, existe o risco acrescido de sobreaquecimento do motor e sistema motriz – especialmente com carga pesada.

- A potência do motor pode ser temporariamente limitada perante sobreaquecimento.
- Remova os faróis adicionais que tenha montados em frente à grelha, se conduzir em clima quente.
- Se a temperatura no sistema de arrefecimento do motor se tornar demasiado elevada, acende-se um símbolo de aviso e aparece uma mensagem **Temperatura do motor Temperatura alta. Parar em segurança** no mostrador do condutor. Estacione então o automóvel de modo seguro e deixe-o ao ralenti durante alguns minutos para arrefecer.
- Se aparecer a mensagem **Temperatura do motor Temperatura alta. Desligar motor** ou **Refrigerante do motor Nível baixo. Desligar motor**, pare o veículo e desligue o motor.
- Se a caixa de velocidade ficar sobreaquecida é selecionado um programa de mudanças alternativo. Além disso, é ativada uma função de proteção incorporada e que acende um símbolo de aviso e exibe a mensagem **Transmissão aquecida Reduzir velocidade para diminuir temperatura** ou **Transmissão quente Parar em segurança, aguardar arrefecimento** no mostrador do condutor. Siga então a recomendação apresentada, reduza a velocidade ou pare o automóvel num local seguro e deixe o motor trabalhar ao ralenti durante alguns minutos para que a transmissão arrefeça.
- Se o automóvel sobreaquecer, o sistema de ar condicionado pode ser temporariamente desligado.
- Depois de uma condução esforçada não desligue o motor imediatamente após a paragem.

Nota

É normal que a ventoinha de arrefecimento do motor trabalhe por alguns instantes após o motor ter sido desligado.

Símbolos no mostrador do condutor

Símbolo	Significado
	Alta temperatura do motor. Siga a recomendação dada.
	Baixo nível do líquido de arrefecimento. Siga a recomendação dada.
	Transmissão quente/sobreaquecida/arrefecida. Siga a recomendação dada.

11.7.15. Conduzir com atrelado

Ao conduzir com atrelado é necessário ter em mente uma série de fatores importantes relativamente ao engate de reboque, atrelado e distribuição da carga no atrelado.

A capacidade de carga depende do peso de serviço do automóvel. O peso total dos passageiros e acessórios, por exemplo: engate de reboque, subtrai a capacidade de carga do automóvel num valor correspondente ao desse peso.

O automóvel é entregue com o equipamento necessário para a condução com atrelado.

- O engate de reboque do automóvel tem de ser de tipo homologado.
- Distribua a carga do atrelado de forma que a pressão no engate de reboque não exceda pressão de esfera máxima indicada. A esfera de pressão conta para a carga útil do automóvel.
- Aumente a pressão dos pneus para a pressão recomendada para carga plena.
- O motor é sujeito a esforços muito maiores do que o normal durante a condução com atrelado.
- Não reboque um atrelado pesado enquanto o automóvel for completamente novo. Espere até que tenha pelo menos 1000 km (620 milhas).
- Em descidas longas e acentuadas, os travões são sujeitos a esforços muito maiores do que o normal. Reduza para uma mudança mais baixa com passagem manual e adapte a velocidade.
- Siga as normas em vigor para as velocidades e pesos permitidos.
- Mantenha uma velocidade baixa se tiver um atrelado e estiver numa subida longa e íngreme.
- Os pesos máximos do atrelado indicados aplicam-se apenas para altitudes até 1000 metros acima do nível do mar (3280 ft). Para altitudes superiores a potência do motor e, por consequência, a capacidade de subida do automóvel é reduzida devido à menor densidade do ar, sendo necessário reduzir o peso máximo do atrelado. O peso do automóvel e do atrelado deve ser reduzido em 10 % por cada 1000 m (3280 pés) adicionais, ou parte dele.
- Evite conduzir com atrelado em subidas mais íngremes do que 12 %.

 **Nota**

Condições climatéricas extremas, condução com atrelado ou condução a elevadas altitudes, combinadas com qualidade do combustível inferior à recomendada, são fatores que aumentam significativamente o consumo de combustível do automóvel.

Pesos do atrelado

 **Aviso**

Siga as recomendações indicadas para pesos do atrelado. Caso contrário todo o equipamento pode ficar descontrolado em manobras de emergência ou travagens.

 **Nota**

Os pesos máximos do atrelado admitidos são aqueles que a Volvo permite. As normas nacionais para veículos podem limitar ainda mais o peso do atrelado e a sua velocidade. Os engates de reboque podem estar certificados para cargas superiores aquelas que o automóvel pode suportar.

Regulação de nível *

O sistema do automóvel para o controlo de nível atua para manter uma altura constante independentemente da carga (até o peso máximo permitido). Quando o automóvel se encontra parado, a suspensão traseira desce um pouco, o que é normal.

Ao conduzir em terreno acidentado

Em determinadas circunstâncias pode existir o risco de sobreaquecimento ao conduzir com atrelado. Perante sobreaquecimento do motor e do sistema de propulsão acende-se um símbolo de aviso no mostrador do condutor e aparece uma mensagem.

A caixa de velocidades automática adapta a mudança dependendo da carga e da rotação do motor.

Subidas íngremes

Não bloqueie a caixa de velocidades automática com uma mudança superior à "suportada" pelo motor - nem sempre é vantajoso conduzir com mudança alta e rotação do motor baixa.

Estacionar em rampa

1. Pressione o pedal do travão
2. Active o travão de estacionamento.
3. Selecione o modo de mudanças P.
4. Solte o pedal do travão.

Use cunhas de bloqueio nas rodas quando estacionar um automóvel com reboque em terreno íngreme.

Arrancar numa rampa

1. Pressione o pedal do travão
2. Selecione o modo de condução D.
3. Libertar o travão de estacionamento.
4. Liberte o pedal do travão e conduza.

* Opção/acessório.

11.8. Engate de reboque e atrelado

11.8.1. Cargas e esfera de pressão

As cargas e a esfera de pressão para condução com atrelado podem ser vistas nas tabelas.

Peso máximo, reboque travado

 **Nota**

Recomenda-se a utilização de amortecedor de vibrações no engate de reboque para atrelado com peso superior a 1800 kg.

Motor	Código do motor ^[1]	Peso máximo, reboque travado (kg)	Máx. esfera de pressão (kg)
B3	B420T3	1800	100
B4	B420T6	1800	100
B5	B420T2	1800	100
B5 AWD	B420T2	1800	100
B5 AWD	B420T10	1800	100

! **Importante**

Ao conduzir com atrelado é permitido que o peso total do veículo (incluindo esfera de pressão) seja ultrapassado num máximo de 100 kg(220 lbs) desde que a velocidade seja limitada a 100 km/h(62 mph). Devem ser tidas em conta as exigências legais nacionais para conjunto de veículo, como por ex.: velocidade, etc.

i **Nota**

Caso não existam dados de peso na tabela estes encontram-se num suplemento incluído.

Peso máximo, reboque destravado

Atrelado destravado	
Peso máximo (kg)	750
Máx. esfera de pressão (kg)	50

[1] O código do motor, o número de referência e o número de série podem ser vistos no motor.

11.8.2. Engate de reboque *

O automóvel pode ser equipado com um engate de reboque, o que permite atrelar um reboque ao automóvel, por exemplo.

Podem existir várias versões do engate de reboque para o automóvel, contacte um concessionário Volvo para mais informações.

! **Importante**

Quando o automóvel é desligado a tensão da bateria constante para o contacto do reboque pode ser automaticamente desligada para não descarregar a bateria de arranque.

! **Importante**

A esfera de reboque necessita de ser limpa e lubrificada com massa lubrificante regularmente para evitar o desgaste.

i **Nota**

Quando se utiliza reboque com amortecedor de vibrações a esfera de reboque não deve ser lubrificada.

O mesmo se aplica à montagem de suporte de bicicletas preso à volta da esfera de reboque.

i Nota

Se o automóvel estiver equipado com engate de reboque não existe qualquer fixação traseira para o olhal de reboque.

* Opção/acessório.

11.8.3. Especificações do engate de reboque *

Medidas e pontos de fixação do engate de reboque.

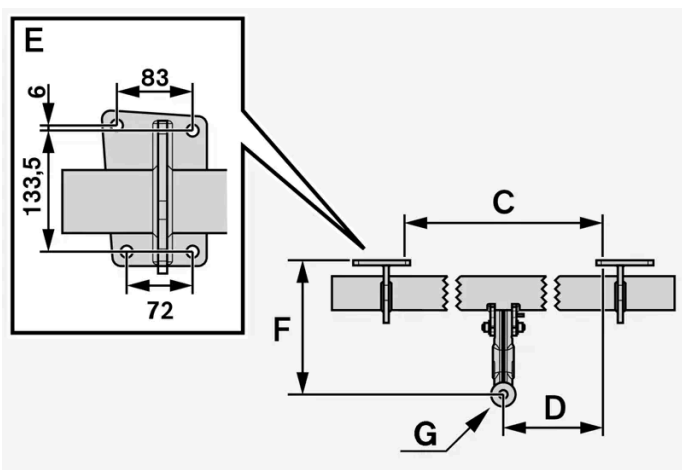
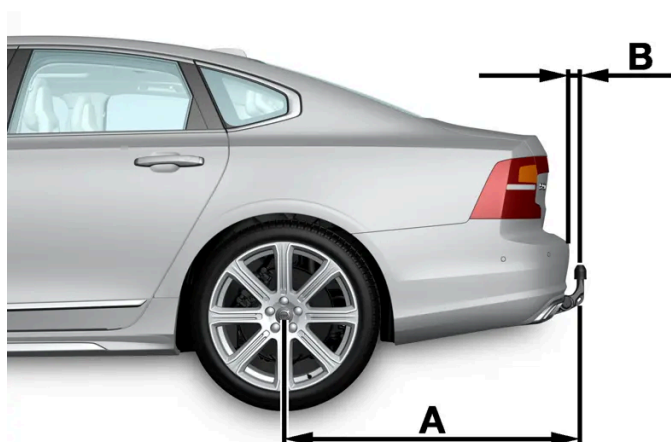

Medidas, pontos de fixação em mm (polegadas)

A	1121,9 (44,2)
B	81,5 (3,2)
C	875 (34,4)
D	437,5 (17,2)
E	Ver ilustração acima

Medidas, pontos de fixação em mm (polegadas)	
F	273,7 (10,8)
G	Centro da esfera

* Opção/acessório.

11.8.4. Suporte de bicicletas montado no engate de reboque *

Ao utilizar um suporte de bicicletas recomenda-se um dos suportes de bicicletas desenvolvidos pela Volvo.

Assim evitará danos no automóvel e obterá a máxima segurança possível na viagem. Os suportes de bicicletas da Volvo podem ser adquiridos num concessionário Volvo autorizado.

Siga cuidadosamente as instruções que acompanham o suporte de bicicletas.

- O suporte de bicicletas, incluindo a carga, deve pesar no máximo 75 kg (165 libras).



Aviso

A utilização incorreta de suporte de bicicletas pode causar danos no engate de reboque e no automóvel.

O suporte de bicicletas pode soltar-se do engate de reboque se

- for montado incorretamente na esfera de reboque
- for sobrecarregado, consulte as instruções do suporte de bicicletas relativas ao peso máximo
- for utilizado para outra finalidade que não o transporte de bicicletas.

As características de condução do automóvel são afetadas com um suporte de bicicletas montado no engate de reboque devido a por exemplo:

- peso acrescido
- capacidade de aceleração reduzida
- distância ao solo reduzida
- capacidade de travagem alterada.

Recomendações ao carregar bicicletas no suporte de bicicletas

Quando maior a distância entre o centro de gravidade da carga e a esfera de reboque, maior é a carga exercida no engate de reboque.

Proceda à carga de acordo com as recomendações seguintes:

- Coloque a bicicleta na posição mais interior, mais próxima do automóvel.

- Mantenha a carga simétrica e o mais próximo possível do centro do automóvel por exemplo: coloque as bicicletas em sentidos opostos caso se proceda à carga de mais do que uma bicicleta.
- Retire da bicicleta objetos soltos, por ex.: cesto, bateria, cadeira para criança. Isto para reduzir a carga no engate de reboque e no suporte de bicicletas e também para reduzir a resistência do ar, o que afeta o consumo de combustível.
- Não utilize capa protetora sobre as bicicletas. Esta pode afetar a capacidade de manobra, diminuir a visibilidade e aumentar o consumo de combustível. A capa também provoca um maior desgaste no engate de reboque.

* Opção/acessório.

11.8.5. Engate de reboque retráctil e rebatível*

O engate de reboque retráctil e rebatível é fácil de retrain e rebater consoante a necessidade. No modo retraído o engate de reboque fica completamente oculto.



Aviso

Siga cuidadosamente as instruções para abertura e fecho do engate de reboque.



Aviso

Não pressione o botão de retração e rebatimento quando um atrelado ou acessório está conectado ao engate de reboque.

Rebater o engate de reboque



Aviso

Na abertura do engate de reboque evite permanecer junto ao centro do pára-choques traseiro do automóvel.



Abra o porta-bagagens. Na parte de trás do painel lateral direito do compartimento da bagagem existe um botão para retração e rebatimento do engate de reboque. Para que a função de rebatimento esteja ativa é necessário que esteja acesa uma luz indicadora cor de laranja no botão.

O conteúdo deste manual representa o estado do manual do utilizador no momento da impressão e pode não ser totalmente válido em momentos futuros. Para mais informações, consulte a primeira página para a declaração de responsabilidade completa.

2. Pressione no botão e solte – uma pressão demasiado longa pode impedir o início do rebatimento.



- > O engate de reboque rebate e desce para uma posição não bloqueada - a luz indicadora pisca a cor-de-laranja. O engate de reboque está pronto para ser colocado na posição bloqueada.



Desloque o engate de reboque para a sua posição final onde este fixa e bloqueia - a luz indicadora assume luz fixa cor-de-laranja.

- > O engate de reboque está pronta para utilização.

! **Importante**

Quando o engate de reboque é ativado através de pressão no botão e colocado em posição destrancada:

Aguarde pelo menos 2 segundos antes de deslocar o engate de reboque para a posição trancada. Se o engate de reboque não parar na posição trancada, aguarde mais alguns segundos e tente novamente.

Não pontapeie o engate de reboque.

! **Aviso**

Tenha o cuidado de prender o cabo de segurança do reboque da sua fixação.

i **Nota**

O modo economizador de corrente é ativado passado um breve instante e a luz indicadora apaga. O sistema é reativado quando o porta-bagagens é fechado e aberto novamente. Aplica-se tanto à retração como ao rebatimento do engate de reboque.

Se o sistema elétrico do automóvel detetar um atrelado conectado, a luz indicadora deixa de emitir brilho fixo.

Retrair o engate de reboque

! Importante

Ao rebater o engate de reboque assegure-se de que não se encontra nenhum contacto de ligação ou adaptador montado na tomada elétrica.

1. Abra o porta-bagagens. Pressione o botão na parte de trás do lado direito compartimento da bagagem e solte - uma pressão demasiado longa pode impedir o início da retração.
- > O engate de reboque desce automaticamente para uma posição não bloqueada - a luz indicadora no botão pisca a cor de laranja.



Tranque o engate de reboque inserindo-o de volta para a sua posição retraída onde fica bloqueado.

- > A luz indicadora assume luz fixa quando o engate de reboque fica corretamente retraído.



! Importante

Quando o engate de reboque é ativado através de pressão no botão e colocado em posição destrancada:

Aguarde pelo menos 2 segundos antes de deslocar o engate de reboque para a posição trancada. Se o engate de reboque não parar na posição trancada, aguarde mais alguns segundos e tente novamente.

Não pontapeie o engate de reboque.

 **Importante**

O engate de reboque deve estar sempre recolhido quando não utilizado.

* Opção/acessório.

11.8.6. Conduzir com atrelado

Ao conduzir com atrelado é necessário ter em mente uma série de fatores importantes relativamente ao engate de reboque, atrelado e distribuição da carga no atrelado.

A capacidade de carga depende do peso de serviço do automóvel. O peso total dos passageiros e acessórios, por exemplo: engate de reboque, subtrai a capacidade de carga do automóvel num valor correspondente ao desse peso.

O automóvel é entregue com o equipamento necessário para a condução com atrelado.

- O engate de reboque do automóvel tem de ser de tipo homologado.
- Distribua a carga do atrelado de forma que a pressão no engate de reboque não exceda pressão de esfera máxima indicada. A esfera de pressão conta para a carga útil do automóvel.
- Aumente a pressão dos pneus para a pressão recomendada para carga plena.
- O motor é sujeito a esforços muito maiores do que o normal durante a condução com atrelado.
- Não reboque um atrelado pesado enquanto o automóvel for completamente novo. Espere até que tenha pelo menos 1000 km (620 milhas).
- Em descidas longas e acentuadas, os travões são sujeitos a esforços muito maiores do que o normal. Reduza para uma mudança mais baixa com passagem manual e adapte a velocidade.
- Siga as normas em vigor para as velocidades e pesos permitidos.
- Mantenha uma velocidade baixa se tiver um atrelado e estiver numa subida longa e íngreme.
- Os pesos máximos do atrelado indicados aplicam-se apenas para altitudes até 1000 metros acima do nível do mar (3280 fot). Para altitudes superiores a potência do motor e, por consequência, a capacidade de subida do automóvel é reduzida devido à menor densidade do ar, sendo necessário reduzir o peso máximo do atrelado. O peso do automóvel e do atrelado deve ser reduzido em 10 % por cada 1000 m (3280 pés) adicionais, ou parte dele.
- Evite conduzir com atrelado em subidas mais íngremes do que 12 %.

 **Nota**

Condições climatéricas extremas, condução com atrelado ou condução a elevadas altitudes, combinadas com qualidade do combustível inferior à recomendada, são fatores que aumentam significativamente o consumo de combustível do automóvel.

Pesos do atrelado

**Aviso**

Siga as recomendações indicadas para pesos do atrelado. Caso contrário todo o equipamento pode ficar descontrolado em manobras de emergência ou travagens.

**Nota**

Os pesos máximos do atrelado admitidos são aqueles que a Volvo permite. As normas nacionais para veículos podem limitar ainda mais o peso do atrelado e a sua velocidade. Os engates de reboque podem estar certificados para cargas superiores aquelas que o automóvel pode suportar.

Regulação de nível*

O sistema do automóvel para o controlo de nível atua para manter uma altura constante independentemente da carga (até o peso máximo permitido). Quando o automóvel se encontra parado, a suspensão traseira desce um pouco, o que é normal.

Ao conduzir em terreno acidentado

Em determinadas circunstâncias pode existir o risco de sobreaquecimento ao conduzir com atrelado. Perante sobreaquecimento do motor e do sistema de propulsão acende-se um símbolo de aviso no mostrador do condutor e aparece uma mensagem.

A caixa de velocidades automática adapta a mudança dependendo da carga e da rotação do motor.

Subidas íngremes

Não bloqueie a caixa de velocidades automática com uma mudança superior à "suportada" pelo motor - nem sempre é vantajoso conduzir com mudança alta e rotação do motor baixa.

Estacionar em rampa

1. Pressione o pedal do travão
2. Active o travão de estacionamento.
3. Selecione o modo de mudanças P.
4. Solte o pedal do travão.

Use cunhas de bloqueio nas rodas quando estacionar um automóvel com reboque em terreno íngreme.

Arrancar numa rampa

1. Pressione o pedal do travão
2. Selecione o modo de condução D.

O conteúdo deste manual representa o estado do manual do utilizador no momento da impressão e pode não ser totalmente válido em momentos futuros. Para mais informações, consulte a primeira página para a declaração de responsabilidade completa.

3. Libertar o travão de estacionamento.

4. Liberte o pedal do travão e conduza.

* Opção/acessório.

11.8.7. Estabilizador do atrelado *

O estabilizador do atrelado (TSA^[1]) está incluído no sistema de estabilidade ESC^[2] e tem como função a estabilização do automóvel com um atrelado conectado em situações em que o equipamento entre em auto-oscilação. A função é disponibilizada com a instalação do engate de reboque, contacte um concessionário Volvo para mais informações.

Causas para auto-oscilação

O fenómeno de o automóvel com reboque entrar em auto-oscilação pode dar-se em todas as combinações de automóveis e reboques. Normalmente é necessária uma velocidade elevada para que a esta situação aconteça. Mas, caso o atrelado esteja sobrecarregado ou com carga mal distribuída, por exemplo: muito atrás, existe o risco de auto-oscilação mesmo a velocidades mais baixas.

Fatores que desencadeiam a auto-oscilação podem ser:

- Automóvel com reboque exposto a um repentino vento lateral forte.
- Automóvel com reboque conduzido em estrada irregular ou com solavancos.
- Bastantes movimentos de volante.

Quando a auto-oscilação tem início pode ser difícil ou impossível de contrariar, o que torna o equipamento difícil de controlar com risco de parar na faixa contrária ou fora da estrada.

Função do estabilizador do atrelado

O estabilizador do atrelado monitoriza constantemente os movimentos do automóvel, especialmente os laterais. Caso se detecte situação de auto-oscilação, dá-se um controlo individual dos travões nas rodas dianteiras, o que proporciona um efeito estabilizador no equipamento. Na maior parte dos casos, isto basta para que o condutor retome o controlo do automóvel.

Caso a auto-oscilação não reduza após a primeira ação do estabilizador do atrelado, o equipamento é travado com todas as rodas enquanto a potência do automóvel é reduzida. Quando a auto-oscilação diminui e o equipamento regressa à situação estável, o sistema termina a regulação e o condutor retoma o controlo total do automóvel.

Nota

A função de estabilidade desliga-se caso o condutor opte por ativar o **Modo Desport ESC** através do sistema de menus no mostrador central.

A ação do estabilizador do atrelado pode cessar caso o condutor tente controlar a auto-oscilação com enérgicos movimentos do volante, uma vez que o sistema não consegue determinar se a auto-oscilação tem origem no atrelado ou no condutor.



Quando o estabilizador do atrelado atua, o símbolo ESC pisca no mostrador do condutor.

i Nota

Em caso de pós-montagem do engate de reboque é necessária uma atualização do software do automóvel, contacte um concessionário Volvo.

* Opção/acessório.

[1] Trailer Stability Assist

[2] Electronic Stability Control

11.8.8. Verificar as lâmpadas do atrelado *

Ao conectar um atrelado – verifique antes da viagem se as lâmpadas do atrelado funcionam.

Verificação das lâmpadas do atrelado *

Controlo automático

Após a conexão elétrica de um atrelado é possível verificar se as lâmpadas do atrelado funcionam utilizando uma ativação de luzes automática. A função ajuda o condutor a verificar antes da viagem se as lâmpadas do atrelado funcionam.

É necessário que o automóvel esteja desligado para que se possa realizar a verificação.

1. Quando um atrelado é conectado ao engate de reboque aparece a mensagem **Verif auto luz reboque** no mostrador do condutor.
2. Confirme a mensagem pressionando o botão **O** no teclado do volante do lado direito.
 - > A verificação das luzes é iniciada.
3. Saia do automóvel para verificar o funcionamento das lâmpadas.
 - > Todas as lâmpadas do atrelado começam a piscar - depois acendem-se as lâmpadas uma de cada vez.
4. Verifique visualmente se todas as lâmpadas disponíveis no atrelado funcionam.
5. Após um momento começam todas as lâmpadas do atrelado a piscar de novo.
 - > A verificação está concluída.

Desligar o controlo automático

A função de controlo automático pode ser desligada no mostrador central.

1. Pressione em **Configurações** na vista de topo.
2. Pressione **My Car** → **Luzes e iluminação**.
3. Desmarcar **Verif auto luz reboque**.

Controlo manual

Se o controlo automático estiver desligado é possível ligar o controlo manualmente.



1. Pressione em **Configurações** na vista de topo.
 2. Pressione **My Car** → **Luzes e iluminação**.
 3. Seleccione **Verif manual luz reboque**.
- > A verificação das luzes é iniciada. Saia do automóvel para verificar o funcionamento das lâmpadas.

Luz de nevoeiro traseira no atrelado

Ao ligar um atrelado pode acontecer que a luz de nevoeiro traseira não se acenda no automóvel, sendo transferida para o atrelado a funcionalidade de luz de nevoeiro traseira. Ao ativar a luz de nevoeiro, verifique se o atrelado está equipado com luz de nevoeiro para garantir a utilização do conjunto de modo seguro.

Símbolos e mensagens no mostrador do condutor

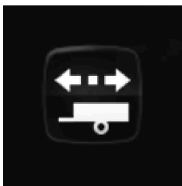
Se uma ou mais piscas ou lâmpadas da luz de travões do atrelado estiverem avariadas o mostrador do condutor apresenta um símbolo e uma mensagem. As restantes lâmpadas do atrelado devem ser verificadas manualmente pelo condutor antes da viagem.

Símbolo	Mensagem
	<ul style="list-style-type: none">• Pisca do atrelado Avaria pisca direito• Pisca do atrelado Avaria do pisca esquerdo
	<ul style="list-style-type: none">• Luz do travão atrelado Avaria

Se alguma das lâmpadas dos indicadores de mudança de direcção do atrelado estiver avariada o símbolo dos indicadores de mudança de direcção no mostrador do condutor piscam mais rapidamente do que o normal.

* Opção/acessório.

11.9. Combustível

11.9.1. Indicador de combustível

O indicador de combustível no mostrador do condutor mostra o nível de combustível no depósito.

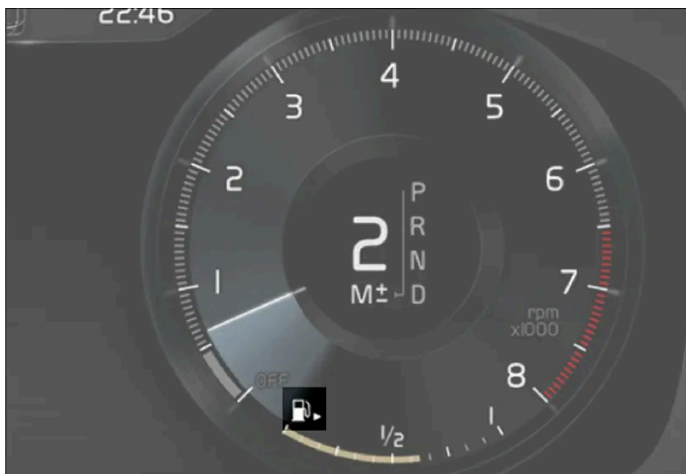

A imagem é ilustrativa - os elementos podem variar consoante o modelo de automóvel.

Indicador de combustível no mostrador do condutor 12 polegadas:

A área bege no indicador de combustível mostra a quantidade de combustível no depósito.

Quando o nível de combustível está baixo acende-se o símbolo da bomba de combustível com a cor âmbar. O computador de bordo também mostra a quilometragem até esvaziar depósito.



A imagem é ilustrativa - os elementos podem variar consoante o modelo de automóvel.

Indicador de combustível no mostrador do condutor 8 polegadas:

As barras no indicador de combustível mostram a quantidade de combustível no depósito.

Quando o nível de combustível está baixo acende-se o símbolo da bomba de combustível com a cor âmbar. O computador de bordo também mostra a quilometragem até esvaziar depósito.

11.9.2. Utilizar combustível

Não utilize combustível com qualidade inferior à recomendada pela Volvo; a potência do motor e o consumo de combustível são afectados negativamente.

Aviso

Evite a inalação de vapores de combustível e salpicos de combustível nos olhos.

Perante o contacto dos olhos com o combustível, remova eventuais lentes de contacto e lave os olhos com água durante pelo menos 15 minutos. Procure assistência médica.

Nunca ingira combustível. O combustível de gasolina, bioetanol, mistura destes dois, ou gasóleo é muito venenoso e pode causar ferimentos permanentes ou mesmo a morte quando ingerido. Procure assistência médica imediatamente no caso da ingestão de combustível.

Aviso

O combustível derramado no chão pode inflamar.

Desligue o aquecedor alimentado a combustível antes de iniciar o abastecimento.

Nunca transporte um telemóvel ligado ao abastecer. O sinal de chamada pode provocar faísca e inflamar vapores de gasolina, podendo causar incêndio e danos pessoais.

! Importante

A mistura de diferentes tipos de combustível ou a utilização de combustíveis não recomendados anulam a garantia Volvo e eventuais acordos complementares de serviços, isto é válido para todos os motores.

11.9.3. Gasolina

Ao abastecer é importante que se utilize o combustível correto. Existem combustíveis de gasolina com diferentes índices de octanas adequados a diferentes tipos de condução.

Utilize exclusivamente gasolina de fabricantes bem conhecidos. Nunca abasteça o depósito com combustível de qualidade duvidosa. A gasolina deve cumprir a norma EN 228.

Identificador da gasolina

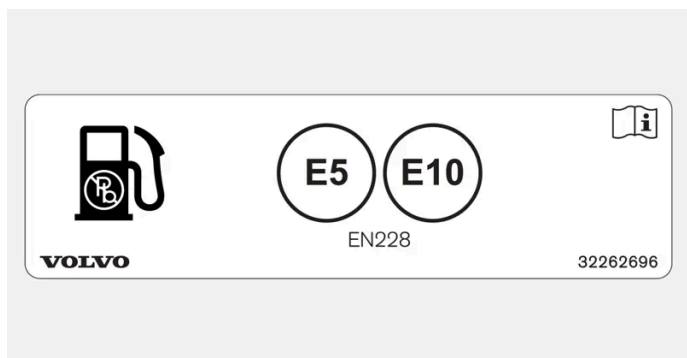

Autocolante no interior da tampa do depósito de combustível.

O identificador de acordo com a norma CEN EN16942 encontra-se no interior da tampa do depósito de combustível e, até 12 de outubro de 2018, nas correspondentes bombas de combustível e seus bicos de abastecimento nos postos de abastecimento em toda a Europa.

Estes são os identificadores válidos para os combustíveis standard presentes na Europa. Pode ser utilizada em automóvel com motor a gasolina o combustível gasolina com o seguinte identificador:



E5 é uma gasolina com o teor máximo de 2,7 % de oxigénio e o teor máximo de 5 vol % de etanol.



E10 é uma gasolina com o teor máximo de 3,7 % de oxigénio e o teor máximo de 10 vol % de etanol.

 **Importante**

- É permitida a utilização de combustível que contenha até 10 por cento de volumE de etanol.
- A gasolina EN 228 E10 (máximo 10 por cento de volume de etanol) está aprovada para utilização.
- Etanol superior a E10 (máximo 10 por cento de volume de etanol) não é permitido. Por ex.: E85 não é permitido.

Índice de octanas

- RON 95 pode ser utilizado na condução normal.
- RON 98 é recomendada para uma boa potência e baixo consumo de combustível.
- Índice de octanas inferiores a RON 95 não podem ser utilizados.

Na condução em climas com temperaturas superiores a +38 °C (100 °F) recomenda-se a octanagem mais elevada para obter um desempenho e consumo de combustível adaptado.

 **Importante**

- Utilize apenas gasolina sem chumbo para não danificar o catalisador.
- Não pode ser utilizado combustível contendo aditivos metálicos.
- Não utilize qualquer aditivo que não seja recomendado pela Volvo.

11.10. Reabastecimento

11.10.1. Utilizar combustível

Não utilize combustível com qualidade inferior à recomendada pela Volvo; a potência do motor e o consumo de combustível são afectados negativamente.

 **Aviso**

Evite a inalação de vapores de combustível e salpicos de combustível nos olhos.

Perante o contacto dos olhos com o combustível, remova eventuais lentes de contacto e lave os olhos com água durante pelo menos 15 minutos. Procure assistência médica.

Nunca ingira combustível. O combustível de gasolina, bioetanol, mistura destes dois, ou gasóleo é muito venenoso e pode causar ferimentos permanentes ou mesmo a morte quando ingerido. Procure assistência médica imediatamente no caso da ingestão de combustível.

 **Aviso**

O combustível derramado no chão pode inflamar.

Desligue o aquecedor alimentado a combustível antes de iniciar o abastecimento.

Nunca transporte um telemóvel ligado ao abastecer. O sinal de chamada pode provocar faísca e inflamar vapores de gasolina, podendo causar incêndio e danos pessoais.

 **Importante**

A mistura de diferentes tipos de combustível ou a utilização de combustíveis não recomendados anulam a garantia Volvo e eventuais acordos complementares de serviços, isto é válido para todos os motores.

11.10.2. Consumo de combustível e emissões de CO₂



















A informação presente nas tabelas em baixo está de acordo com o WLTP (Worldwide Harmonized Light-Duty Vehicles Test Procedure), que é um método de teste internacional para veículos.

O consumo de combustível de um veículo é medido em litros por 100 km e as emissões de dióxido de carbono (CO₂) em gramas de CO₂ por km.

Explicação	
	Condução urbana (lenta)
	Condução suburbana (média)
	Condução em estrada (rápida)
	Condução em autoestrada (muito rápida)
	Valor combinado (condução mista)
CO ₂	gramas de CO ₂ /km
	litros/100 km
	Valor baixo
	Valor alto

 **Nota**

Caso não existam dados de consumo e de emissões na tabela estes encontram-se num suplemento incluído.

											
		CO ₂		CO ₂		CO ₂		CO ₂		CO ₂	
B3(B420T3)		236	10,4	149	6,6	129	5,7	139	6,1	151	6,6
		247	10,9	166	7,3	143	6,3	161	7,1	168	7,4
B4(B420T6)		235	10,3	151	6,7	125	5,5	140	6,2	150	6,6
		248	10,9	167	7,4	140	6,2	163	7,2	168	7,4
B5(B420T2)		245	10,8	149	6,6	124	5,5	140	6,2	151	6,7
		249	11,0	166	7,3	141	6,2	163	7,2	168	7,4
B5 AWD(B420T2)		248	10,9	162	7,1	134	5,9	149	6,6	160	7,1
		262	11,5	176	7,8	148	6,5	171	7,6	177	7,8

Os valores na tabela em cima para o consumo de combustível e emissões de CO₂ baseiam-se em ciclos de condução especiais (ver em baixo). O peso pode aumentar consoante o equipamento. Isto, juntamente com a carga no automóvel, afeta o consumo de combustível e as emissões CO₂. De acordo com o WLTP, cada automóvel obtém valores únicos de consumo de combustível e de emissões CO₂ consoante o nível de equipamentos no automóvel. Estes valores encontram-se entre o valor baixo e alto na tabela em cima. Em muitos mercados pode encontrar os valores únicos de consumo de combustível e de emissões de CO₂ no certificado de matrícula do automóvel.

Existem várias causas para o aumento do consumo de combustível em comparação com os valores da tabela. Exemplos destas são:

- Quando o automóvel é equipado com acessórios adicionais que afetam o peso do automóvel.
- O modo de condução do condutor.
- Quando o cliente opta por outras rodas que não as de montagem standard na versão básica do modelo, o que pode aumentar a resistência.
- A velocidade elevada proporciona maior resistência do ar.
- A qualidade do combustível, as condições de estrada e de trânsito, a meteorologia e o estado de conservação do automóvel.

Uma combinação dos fatores aqui mencionados pode resultar num consumo significativamente maior.

Podem verificar-se grandes desvios no consumo de combustível quando comparado com os perfis de ciclos de condução (ver em baixo) utilizados para a certificação do automóvel, e nos quais se baseiam os números de consumo presentes na tabela. Para mais informações consulte o quadro regulamentar mencionado.

Nota

Condições climáticas extremas, condução com atrelado ou condução a elevadas altitudes, combinadas com qualidade do combustível inferior à recomendada, são fatores que aumentam significativamente o consumo de combustível do automóvel.

Norma WLTP

O conteúdo deste manual representa o estado do manual do utilizador no momento da impressão e pode não ser totalmente válido em momentos futuros. Para mais informações, consulte a primeira página para a declaração de responsabilidade completa.

A partir de 1 de setembro de 2018 foi introduzida uma nova norma para calcular os valores de consumo do automóvel. A norma WLTP (Worldwide Harmonized Light-Duty Vehicles Test Procedure) representa as condições de condução médias para a condução do dia-a-dia. Em relação à norma anterior (NEDC), a WLTP tem em conta situações de trânsito e velocidades mais diversificadas e ainda os equipamentos e as classes de peso. Os equipamentos opcionais que afetam o consumo estão desligados durante o teste, por ex.: ar condicionado, aquecimento dos bancos, etc. A nova norma deve proporcionar números mais realistas relativos ao consumo de combustível, dióxido de carbono e emissões. Os valores visam permitir a comparação entre diferentes automóveis e não representar o seu consumo típico normal.

Perfis de ciclos de condução

Um ciclo de condução simula uma condução média real do automóvel. A norma baseia-se em quatro perfis diferentes de ciclos de condução, que são:

- **Condução urbana** – condução lenta
- **Condução suburbana** – condução a velocidade média
- **Condução em estrada** – condução rápida
- **Condução em autoestrada** – condução muito rápida.

Cada ciclo de condução é determinado por diferentes condições, por ex.: velocidade, tempo e distância.

O valor oficial para a condução mista, registada na tabela, é, de acordo com a legislação, uma combinação do resultado dos quatro ciclos de condução.

Os gases de escape são recolhidos durante os quatro ciclos de condução para a obtenção das emissões de dióxido de carbono (emissões CO₂). Estas são posteriormente analisadas para a obtenção das emissões CO₂.

11.10.3. Bomba de gasolina

Utilize o sistema de navegação* do automóvel para encontrar o caminho para a bomba de gasolina mais próxima.

Uma paragem para abastecimento pode ser uma boa oportunidade para proceder a uma verificação geral do automóvel: verificar pressão dos pneus, lâmpadas, escovas do limpa para-brisas e abastecer líquido de lava para-brisas, entre outros.

* Opção/acessório.

11.10.4. Depósito de combustível - volume

O volume do depósito de combustível que pode ser enchido pode ser consultado na tabela em baixo.

Todos os motores	
Litros (aprox)	60
Galões US (aprox)	15,9

11.10.5. Abastecer com combustível

O depósito de combustível está equipado com um sistema de abastecimento de combustível sem tampão.

Abastecer o automóvel no posto de abastecimento

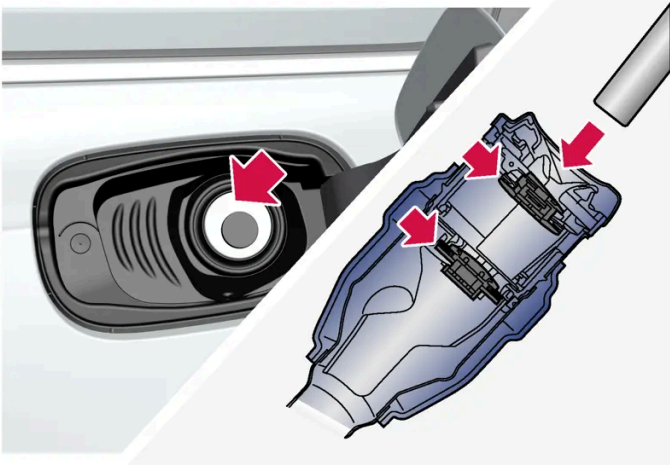

Antes de iniciar o abastecimento é importante colocar o bico da bomba para além das duas tampas com abertura do tubo de enchimento.

Instruções de abastecimento:

1. Desligue o automóvel e abra a tampa do depósito.

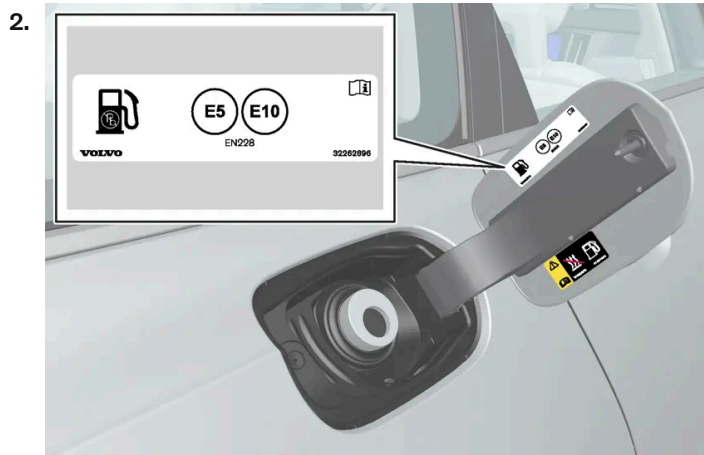

Selecione combustível aprovado para utilização em automóvel de acordo com o identificador^[1] no interior da tampa do depósito de combustível. Ver informação sobre o combustível aprovado e identificador no capítulo "Gasolina".

3. Introduza o bico da bomba na abertura de abastecimento de combustível. O tubo de enchimento tem duas tampas e o bico da bomba deve ser inserido através de ambas as tampas antes de se iniciar o abastecimento.

4. Não tente encher mais o depósito depois de o bocal da bomba parar.

> O depósito está abastecido.

i Nota

Um depósito excessivamente cheio pode transbordar com tempo quente.

Abastecer com combustível a partir de depósito de reserva

Ao abastecer com depósito de reserva utilize a boca que se encontra no bloco de espuma sob o alçapão do compartimento da carga.

1. Abra a tampa do depósito de combustível
2. Introduza o bico na abertura de abastecimento de combustível. O tubo de enchimento tem duas tampas e o tubo da pistola deve ser inserido através de ambas as tampas antes de se iniciar o abastecimento.

Aplicável a automóvel com aquecedor auxiliar acionado a combustível *

Nunca utilize o aquecedor a combustível quando o automóvel se encontrar numa zona de abastecimento de combustível.

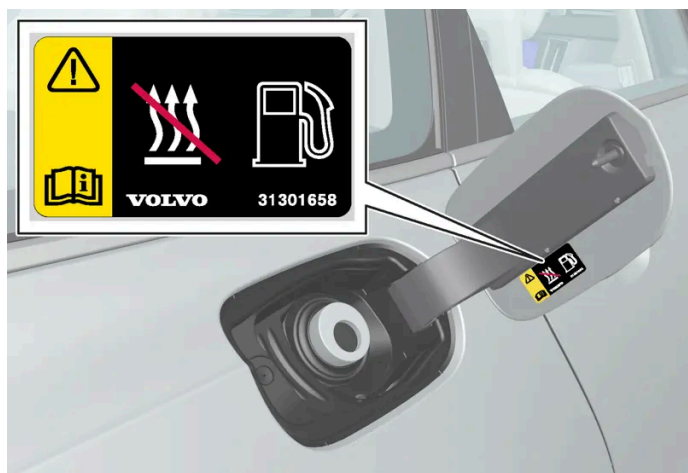

Autocolante no interior da tampa do depósito de combustível.

^[1] O identificador de acordo com a norma CEN EN16942 encontra-se no interior da tampa do depósito de combustível e, até 12 de outubro de 2018, nas correspondentes bombas de combustível e seus bicos de abastecimento nos postos de abastecimento em toda a Europa.

* Opção/acessório.

11.10.6. Abrir e fechar a tampa do depósito

O automóvel tem de estar destrancado para que seja possível abrir a tampa do depósito de combustível^[1].

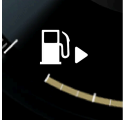

O mostrador do condutor apresenta uma seta junto ao símbolo de abastecimento para indicar o lado do automóvel onde se encontra a tampa do depósito de combustível.

1. Abra a tampa do depósito de combustível com uma ligeira pressão na parte traseira da tampa.
2. Após terminado o abastecimento - feche a tampa com uma ligeira pressão.

* Opção/acessório.

^[1] Apenas a trancagem e destrancagem com chave, sem chave* ou através de Volvo On Call afeta o estado da tampa do depósito.

11.11. Limpeza dos gases de escape

11.11.1. Filtro de partículas da gasolina^[1]

Os automóveis a gasolina estão equipados com filtro de partículas para uma limpeza dos gases de escape mais eficaz.

As partículas dos gases de escape são recolhidas no filtro de partículas da gasolina durante a condução normal. Em condições operacionais normais dá-se uma regeneração passiva que provoca a oxidação e incineração das partículas. O filtro é esvaziado do seguinte modo.

Se o automóvel for conduzido a baixas velocidades ou com repetidos arranques a frio com temperaturas exteriores baixas, pode ser necessária uma regeneração ativa. A regeneração do filtro de partículas é automática e demora normalmente 10-20 minutos. O consumo de combustível pode aumentar temporariamente durante a regeneração.

Ao conduzir trajetos curtos a baixa velocidade com automóvel a gasolina

A capacidade do sistema de gestão do motor é influenciada pela forma como o automóvel é conduzido. A condução em percursos variado e a diferentes velocidades é importante que se obtenha um bom desempenho energético.

Conduzir frequentemente trajetos curtos a baixa velocidade (ou em clima frio), em que o motor não atinge a temperatura de trabalho normal, pode levar a problemas que provoquem perturbações de funcionamento e mensagens de aviso. Se o automóvel for utilizado sobretudo em trânsito urbano, é importante que conduza também regularmente a velocidades mais elevadas para deixar o sistema de gestão do motor regenerar.

- O automóvel deve ser conduzido em estradas nacionais a velocidades superiores a 90 km/h (55 mph) entre cada abastecimento do depósito.

^[1] Aplicável a algumas variantes.

11.12. HomeLink

11.12.1. HomeLink[®] * ^[1]

HomeLink[®] ^[2] é um comando à distância programável integrado no sistema elétrico do automóvel.

Este pode comandar à distância até três dispositivos diferentes, por ex.: abertura do portão da garagem ou sistema de alarme, e assim substituir os comandos à distância destes dispositivos.

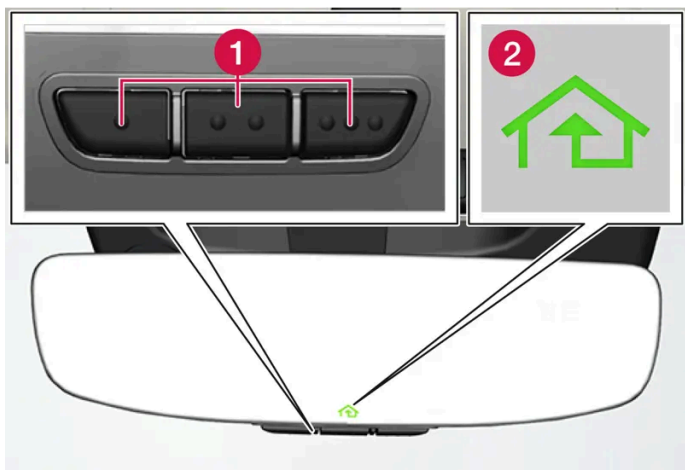

A imagem é ilustrativa - a versão pode variar.

- 1 Botões programáveis
- 2 Luz indicadora

O HomeLink® está incorporado no espelho retrovisor e é composto por três botões programáveis e uma luz indicadora no vidro do espelho retrovisor.

i Nota

Guarde os comandos originais para futura reprogramação (por ex.: ao mudar para outro automóvel ou ao utilizar num outro veículo).

Ao vender o automóvel recomenda-se também a reinicialização da programação dos botões.

Mais informação

Visite homelink.com ou chave 00 8000 466 354 65 (ou chamada de valor acrescentado +49 6838 907 277) ^[3].

* Opção/acessório.

^[1] Aplicável em alguns mercados.

^[2] HomeLink e o símbolo da casa HomeLink são marcas registadas propriedade da Gentex Corporation.

^[3] Note que o número grátis pode não estar disponível em todos os operadores.

11.12.2. Utilizar HomeLink® * ^[1]

Quando o HomeLink® é corretamente programado, pode ser utilizado em substituição dos comandos à distância originais.

Pressione o botão programado. A porta da garagem, portão, sistema de alarme ou semelhante é ativado (pode demorar alguns segundos). Se o botão for mantido pressionado mais do que 20 segundos a reprogramação é iniciada. A luz indicadora acende ou pisca quando o botão é pressionado. Naturalmente, os comandos à distância originais podem continuar a ser utilizados com o HomeLink[®], caso assim o deseje.

 **Nota**

Após desligada a ignição, o HomeLink[®] funciona durante pelo menos 7 minutos.

 **Nota**

O HomeLink[®] não pode ser utilizado quando o automóvel é trancado e o alarme* é armado a partir do exterior.

 **Aviso**

- Se o HomeLink[®] for utilizado para accionar uma porta ou portão de garagem, assegure-se de que não se encontra ninguém nas imediações da porta ou portão durante o movimento.
- Não utilize o HomeLink[®] em portões de garagem sem paragem de segurança ou retorno de segurança.

* Opção/acessório.

[1] Aplicável em alguns mercados.

11.12.3. Programar HomeLink[®] * [1]

Programar o HomeLink[®], reinicie a programação ou programe botões isoladamente.

Programar

1. Oriente o comando à distância para o botão HomeLink[®] que será programado e mantenha-o a cerca de 2-8 cm (cerca de 1-3 polegadas) do botão. Não obstrua a luz indicadora do HomeLink[®].
 2. Mantenha pressionados ambos os botões no comando à distância e o botão no HomeLink[®] que será programado.
 3. Não solte os botões até que a luz indicadora mude do pisca lento (cerca de 1 vez por segundo) para o pisca rápido (cerca de 10 vezes por segundo) ou para a luz permanente.
- > **Se a luz indicadora acender de modo permanente:** Indicação de que a programação está concluída.
Pressione 2 vezes no botão programado para ativar.
- Se a luz indicadora piscar rapidamente:** A unidade a programar no HomeLink[®] pode ter uma função de segurança que exige uma etapa adicional.

Teste pressionando 2 vezes no botão programado para ver se a programação funciona. Caso contrário continue com a etapa seguinte.

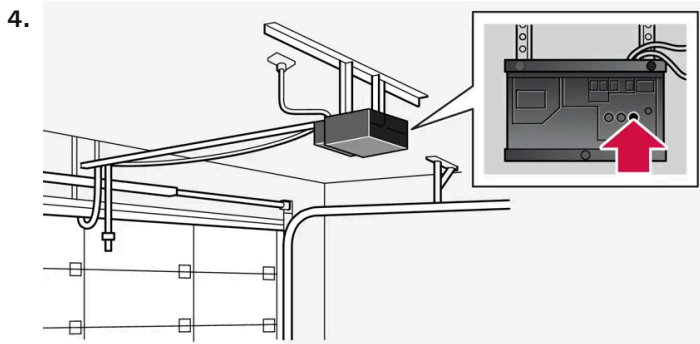

Procure o botão de memorização ^[2] no recetor, por ex.: porta da garagem. Normalmente encontra-se junto à fixação da antena no recetor.

5. Pressione uma vez e solte o botão de memorização do recetor.

A programação deve ser concluída no espaço de 30 segundos após o botão ser pressionado.

6. Pressione e solte o botão no HomeLink[®] a programar. Repita sequência pressionar/manter/libertar uma outra vez e, dependendo do modelo do recetor, uma terceira vez.

> A programação está concluída.

i Nota

Alguns comandos à distância podem programar melhor o HomeLink[®] a uma distância de cerca de 15–20 cm (cerca de 6–12 polegadas).

Reprogramar apenas um botão

1. Pressione o botão desejado e mantenha-o pressionado durante cerca de 20 segundos.

2. Quando a luz indicadora no HomeLink[®] começar a piscar lentamente pode-se programar do modo normal.

i Nota

Se o botão a reprogramar não ficar programado com uma nova unidade reassume a programação anteriormente memorizada.

Reiniciar os botões HomeLink[®]

Apenas é possível reiniciar todos os botões HomeLink[®] em simultâneo. Apenas se pode reprogramar um botão individualmente.

1. Pressione e mantenha pressionados os botões exteriores no HomeLink[®] durante cerca de 10 segundos.
- > Quando a luz indicadora deixa o brilho constante e começa a piscar os botões estão reiniciados e prontos para nova programação.

Problema na programação

Visite homelink.com ou chave 00 8000 466 354 65 (ou chamada de valor acrescentado +49 6838 907 277)^[3].

* Opção/acessório.

^[1] Aplicável em alguns mercados.

^[2] A designação e cor no botão varia com o fabricante.

^[3] Note que o número grátis pode não estar disponível em todos os operadores.

11.12.4. Homologação do HomeLink[®] * ^[1]

A homologação do HomeLink[®] pode ser consultada abaixo.

País/Zona	Homologação
EUA e Canadá	Esta unidade está em conformidade com a secção 15 das regras FCC e Industry Canada RSS-210. A sua utilização deve ser feita sob as duas condições seguintes: (1) esta unidade não pode causar interferências prejudiciais e (2) esta unidade deve ter capacidade para eventual receção de interferências, incluindo as que possam causar funções indesejadas.
Europa	Gentex Corporation declara que o HomeLink [®] Model UAHL5 cumpre a diretiva para equipamento rádio 2014/53/EU. Banda de frequência de funcionamento do equipamento rádio: <ul style="list-style-type: none">• 433.05MHz-434.79MHz <10mW E.R.P.• 868.00MHz-868.60MHz <25mW E.R.P.• 868.70MHz-868.20MHz <25mW E.R.P.• 869.40MHz-869.65MHz <25mW E.R.P.• 869.70MHz-870.00MHz <25mW E.R.P. Endereço do titular do certificado: Gentex Corporation, 600 North Centennial Street, Zeeland MI 49464, USA

* Opção/acessório.

^[1] Aplicável em alguns mercados.

11.13. Bússola

11.13.1. Bússola*

O canto superior direito do retrovisor interior tem um mostrador integrado que indica a direção da bússola^[1] para onde a frente do automóvel está a apontar.



Retrovisor com bússola.

São apresentados oito rumos de bússola na sua abreviatura em inglês:

- N – norte
- NE – nordeste
- E – este
- SE – sudeste
- S – sul
- SW – sudoeste
- W – oeste
- NW – noroeste

* Opção/acessório.

^[1] O espelho retrovisor com bússola está disponível como opção apenas em alguns mercados e modelos.

11.13.2. Ativar e desativar a bússola*

O canto superior direito do retrovisor interior tem um mostrador integrado que indica a direção da bússola^[1] para onde a frente do automóvel está a apontar.

A bússola é ativada automaticamente quando o automóvel é arrancado.

Ativar ou desativar a bússola manualmente

1. Pressione o lado inferior do espelho retrovisor utilizando, por exemplo, um clipe.
- > Se a bússola estiver desativada quando automóvel for desligado, esta não se ativa na próxima vez que o automóvel for arrancado. Será necessário ativar a bússola manualmente.

* Opção/acessório.

[1] O espelho retrovisor com bússola está disponível como opção apenas em alguns mercados e modelos.

11.13.3. Calibrar a bússola*

A terra está dividida em 15 zonas magnéticas. A bússola [1] deve ser calibrada caso o automóvel passe por várias zonas magnéticas.

1. Pare o automóvel numa área grande e aberta longe de construções em aço e de linhas de alta-tensão.
2. Arranque o automóvel e desligue todos os equipamentos eléctricos (comando da climatização, limpa pára-brisas, etc.), assegure-se ainda que todas as portas estão fechadas.

(i) Nota

A calibragem pode ser mal sucedida ou não ser realizada se os equipamentos eléctricos não forem desligados.

3. Mantenha o botão do lado inferior do espelho retrovisor pressionado durante cerca de 3 segundos (utilize, por exemplo, um clipe). Aparece o número da zona magnética presente.

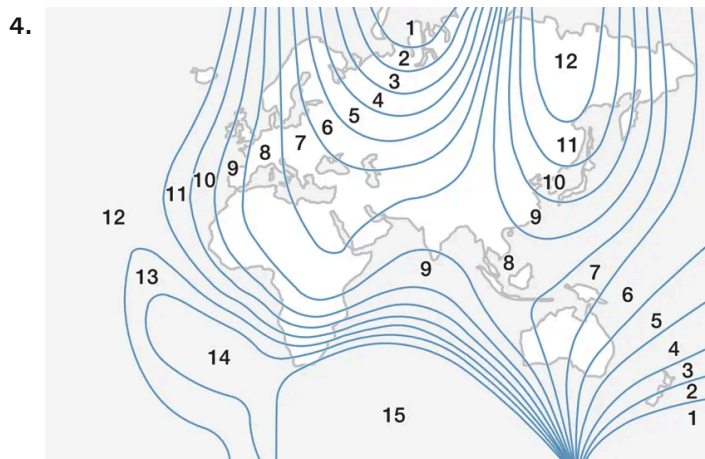

Zonas magnéticas.

Pressione repetidamente no botão até que a zona magnética pretendida (1–15) apareça, ver mapa das zonas magnéticas da bússola.

5. Aguarde até que no mostrador regresse o carácter **C**, ou mantenha o botão do lado inferior do retrovisor pressionado durante cerca de 6 segundos até que o símbolo **C** apareça.
6. Conduza lentamente em círculo a uma velocidade máxima de 10 km/h (6 mph) até que apareça um ponto cardeal no mostrador, o que indica que a calibragem está concluída. De seguida conduza por mais 2 voltas para uma calibragem mais precisa.
7. **Para automóveis com pára-brisas com aquecimento eléctrico***: Se o carácter **C** aparecer no mostrador quando o pára-brisas com aquecimento eléctrico for activado, realize a calibragem de acordo com o ponto 6 acima descrito com o pára-brisas com aquecimento eléctrico activado.
8. Caso necessário, repita o procedimento descrito acima.

* Opção/acessório.

[1] O espelho retrovisor com bússola está disponível como opção apenas em alguns mercados e modelos.

11.14. Reboque e transporte

11.14.1. Reboque

Durante o reboque, o automóvel é puxado por outro veículo utilizando um cabo de reboque.

Antes de iniciar o reboque consulte a velocidade máxima permitida por lei, para o reboque.

Importante

Não é permitido rebocar automóveis com caixa de velocidades de sete velocidades. Estes devem ser transportados com todas as rodas sobre uma plataforma de reboque. Contacte um revendedor Volvo em caso de dúvida sobre o que é aplicável ao seu automóvel.

Preparativos e reboque

Importante

Em algumas variantes de caixas de velocidades não é possível sair da posição P se o motor não estiver a funcionar. Contacte uma oficina autorizada Volvo para obter ajuda com o reboque chame ajuda profissional para o transporte.

 **Importante**

Note que o automóvel deve ser rebocado sempre de modo a que as rodas rodem para a frente.

- Não reboque um automóvel com caixa de velocidades automática a velocidades superiores a 80 km/h(50 mph) nem por trajetos superiores a 80 km (50 milhas).

 **Aviso**

- Antes de rebocar verifique se o bloqueio do volante está destrancado.
- A posição de ignição II deve estar activada - na posição de ignição I todos os airbags estão desactivados.
- Mantenha sempre a chave no automóvel quando este é rebocado.

 **Aviso**

Os travões e a direcção assistida não funcionam com o motor desligado - é necessário aplicar uma força no pedal do travão cerca de 5 vezes superior e a direcção fica consideravelmente mais pesada do que o normal.

1. Ative os piscas de emergência do automóvel.
 2. Fixe o cabo de reboque no olhal de reboque.
 3. Desactive o bloqueio do volante destrancando o automóvel.
 4. Coloque o automóvel na posição de ignição II – rode o disco de arranque no sentido horário sem pressionar o pedal do travão e segure o disco durante cerca de 4 segundos. De seguida, liberte o disco selector que retoma automaticamente a posição inicial.
 5. Desloque a alavanca de mudanças na posição neutra e solte o travão de estacionamento.
Se a tensão da bateria for demasiado baixa o travão de estacionamento não pode ser libertado. No caso de a tensão da bateria estar demasiado baixa, ligue uma bateria de arranque assistido.
- > O automóvel tractor pode agora iniciar o reboque.
6. Mantenha o cabo de reboque esticado, quando diminui a velocidade, actuando ligeiramente o pedal do travão, para evitar sacões desnecessários.
 7. Esteja atento para travar.

Arranque Assistido

Não arranque o motor "ao empurrão". Se a bateria estiver descarregada e o motor não arrancar utilize uma bateria auxiliar.

! **Importante**

O catalisador pode ficar danificado caso se tente arrancar o automóvel "ao empurrão".

11.14.2. Colocar e retirar o olhal de reboque

Utilize o olhal de reboque durante o reboque. O olhal de reboque é apertado numa entrada roscada atrás de uma tampa de cobertura no lado direito do pára-choques, dianteiro ou traseiro.

i **Nota**

Se o automóvel estiver equipado com engate de reboque não existe qualquer fixação traseira para o olhal de reboque.

Colocar o olhal de reboque

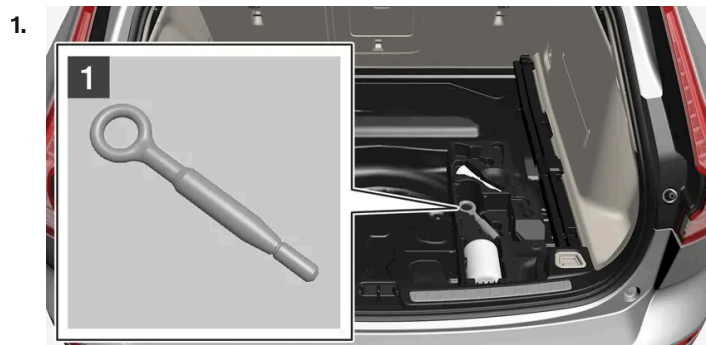

1

Retire o olhal de reboque que se encontra no bloco de espuma sob o chão no compartimento da carga.

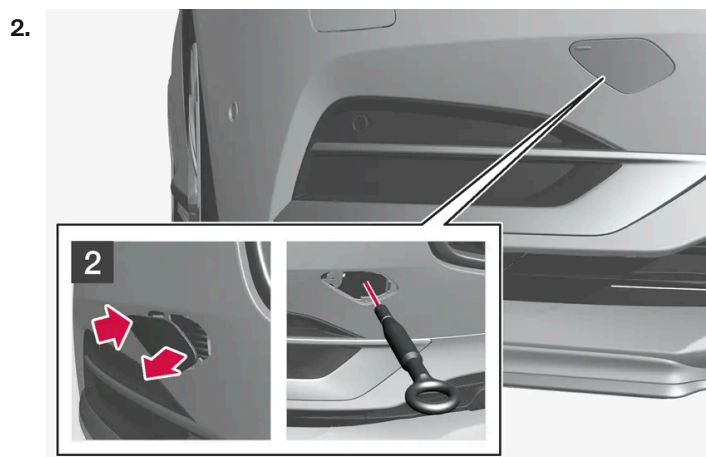

2

Dianteiro: Retire a tampa de cobertura - pressione com um dedo na marca.

> A tampa roda em torno da sua linha média, podendo depois ser removida.

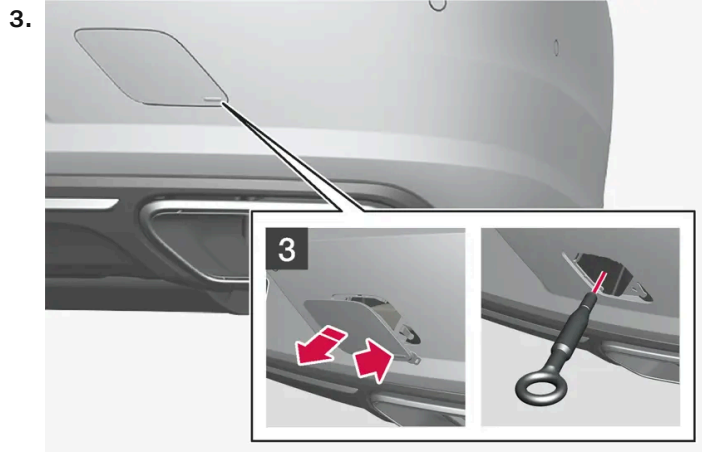

3

Traseira: Retire a tampa de cobertura – pressione com um dedo na marca e dobre em simultâneo o lado/canto oposto.

> A tampa roda em torno da sua linha central, podendo depois ser removida.

4. Aparafuse o olhal de reboque até ao fim.

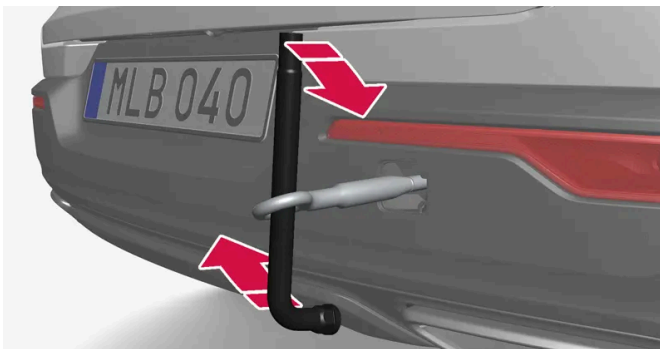

Rode o olhal de reboque devidamente, por ex.: introduza a chave de rodas* e utilize-a como alavanca.

 **Importante**

É importante que o olhal de reboque seja devidamente aparafusado - até ao fim.

Ter atenção antes de utilizar o olhal de reboque

- O olhal de reboque pode ser utilizado para colocar o automóvel na plataforma de um reboque. A posição do automóvel e a distância ao solo determinam se tal é possível.
- Se a inclinação da rampa do veículo de transporte for demasiado íngreme ou se a distância ao solo sob o automóvel não for suficiente, o automóvel pode ficar danificado se se tentar elevar utilizando o olhal de reboque.
- Se necessário, eleve o automóvel utilizando o dispositivo de elevação do veículo reboque, não utilize o olhal de reboque.



Aviso

Ninguém/nada pode permanecer atrás do veículo de reboque quando o automóvel é transportado para a plataforma.



Importante

O olhal de reboque foi concebido apenas para ser utilizado em estradas – não para retirar o automóvel de valas ou atoleiros. Para este tipo de reboque, deve pedir ajuda profissional.

Retirar o olhal de reboque

1. Desaparafuse o olhal de reboque após a utilização e volte a colocar o olhal no bloco de espuma.

Termine colocando a tampa de cobertura no pára-choques.

* Opção/acessório.

11.14.3. Transporte

Durante o transporte o automóvel é transportado com a ajuda de outro veículo.

Para este tipo de reboque, deve pedir ajuda profissional.

O olhal de reboque pode ser utilizado para colocar o automóvel na plataforma de um reboque.

A posição do automóvel e a distância ao solo determinam se é possível colocar o automóvel numa plataforma. Se a inclinação da rampa do veículo de transporte for demasiado íngreme ou se a distância ao solo sob o automóvel não for suficiente, o automóvel pode ficar danificado na tentativa de elevação. O automóvel deve então ser deslocado com o equipamento de elevação do veículo de transporte.



Aviso

Ninguém/nada pode permanecer atrás do veículo de reboque quando o automóvel é transportado para a plataforma.



Importante

O olhal de reboque foi concebido apenas para ser utilizado em estradas - **não** para retirar o automóvel de valas ou atoleiros. Para este tipo de reboque, deve pedir ajuda profissional.

 **Importante**

Note que o automóvel deve ser transportado sempre de modo a que as rodas rodem para a frente.

O automóvel com tração integral* rebocado com as rodas dianteiras levantadas não pode ser rebocado com velocidades superiores a 70 km/h (40 mph) nem por trajetos mais longos do que 50 km (30 milhas).

* Opção/acessório.

11.14.4. Modo segurança

O modo segurança é uma proteção que é ativada caso uma colisão possa ter danificado alguma função importante do automóvel como, por exemplo, a tubagem do combustível, os sensores de algum dos sistemas de proteção ou o sistema de travagem.

Caso o automóvel tenha estado envolvido em alguma colisão, pode aparecer o texto **Safety mode Ver Manual de instruções** no mostrador do condutor juntamente com o símbolo de aviso, se o mostrador não estiver danificado, e o sistema elétrico do automóvel continuar a funcionar. A mensagem significa que há uma redução da funcionalidade do automóvel.

 **Aviso**

Em nenhuma circunstância tente voltar a arrancar o automóvel caso sinta cheiro a combustível quando mensagem **Safety mode Ver Manual de instruções** aparece no mostrador do condutor. Saia imediatamente do automóvel.

Com o automóvel em modo de segurança, é possível tentar repor o sistema para arrancar e deslocar o automóvel uma distância curta, como quando o automóvel está numa posição perigosa para o trânsito.

 **Aviso**

Nunca tente reparar ou reiniciar pessoalmente o equipamento electrónico após o automóvel ter estado no modo de segurança. Tal pode resultar em danos pessoais ou no funcionamento anormal do automóvel. A Volvo recomenda que confie sempre os trabalhos de verificação e reposição do automóvel para o modo normal, após **Safety mode Ver Manual de instruções** ter sido exibido, a uma oficina autorizada Volvo.

 **Aviso**

Após o automóvel estar em modo de segurança não pode ser rebocado. Deve ser transportado a partir do local. A Volvo recomenda o transporte do automóvel para uma oficina autorizada Volvo.

11.14.5. Arrancar e deslocar o automóvel em modo de segurança

Com o automóvel em modo de segurança, é possível tentar repor o sistema para arrancar e deslocar o automóvel uma distância curta, como quando o automóvel está numa posição perigosa para o trânsito.

Reiniciar e arrancar o automóvel após modo de segurança

1. Examinar a situação geral dos danos do automóvel e se não derramou combustível. Não deve sentir qualquer cheiro de combustível.

Caso se trate de danos menores, e depois de controlar se não houve derrame de combustível, pode tentar arrancar novamente.



Aviso

Em nenhuma circunstância tente voltar a arrancar o automóvel caso sinta cheiro a combustível quando mensagem **Safety mode Ver Manual de instruções** aparece no mostrador do condutor. Saia imediatamente do automóvel.

2. Desligue o automóvel.
 3. De seguida, tente arrancar o automóvel.
- > A eletrónica do automóvel realiza um controlo do sistema e tenta reiniciar-se no estado normal.



Importante

Se a mensagem **Safety mode Ver Manual de instruções** se mantiver no mostrador o automóvel não deverá ser conduzido ou rebocado mas sim transportado. Danos ocultos podem tornar o automóvel impossível de manobrar durante a viagem, mesmo que aparentemente tudo pareça estar bem.

Deslocar o automóvel em modo de segurança

1. Se o mostrador do condutor mostrar a mensagem **Normal mode The car is now in normal mode** depois de tentar arrancar, o automóvel pode ser deslocado cuidadosamente, caso esteja numa situação que seja perigosa para o trânsito.
2. Não desloque o automóvel mais do que o necessário.



Aviso

Após o automóvel estar em modo de segurança não pode ser rebocado. Deve ser transportado a partir do local. A Volvo recomenda o transporte do automóvel para uma oficina autorizada Volvo.

11.15. Perturbação de funcionamento

Uma perturbação de funcionamento ou um desvio do funcionamento normal do automóvel que seja sentido pode ser provocado por uma avaria ou dever-se a condições específicas da situação presente.

Algumas funções possuem limitações em situações especiais e necessitam que se verifiquem determinados pré-requisitos para que funcionem. O mostrador do condutor e central pode exibir mensagens informando sobre uma tal situação.

Leia mais sobre a deteção de avarias e as limitações das diferentes funções nos artigos relacionados em baixo.

Se não for possível conduzir o automóvel

Ative os piscas de emergência caso o automóvel sofra uma paragem indesejada num ambiente com trânsito. Tenha em mente a segurança e, se possível, desloque o automóvel para fora de uma posição perigosa para o trânsito. Vista o colete refletor e depois coloque o triângulo de sinalização de perigo de modo a avisar os outros utilizadores da via com antecedência. Chame a assistência em viagem caso a causa não possa ser reparada no local.

11.16. Acidente de trânsito

Se o automóvel for envolvido num acidente de trânsito – ative os piscas de emergência e, se possível, desloque o automóvel para um local seguro.

Não tente rearrancar o automóvel caso sinta cheiro a combustível e quando o mostrador do condutor exibir a mensagem **Safety mode Ver Manual de instruções**. Saia do automóvel imediatamente!

Se necessário, solicite serviços de emergência ou assistência em viagem.

Dependendo do equipamento do automóvel, este pode detetar um acidente e contactar a central de alarme mais próxima. Se o automóvel não possuir Volvo On Call* existe uma norma legal europeia, a Pan-European eCall, que proporciona alarme de colisão automático e ajuda urgente em situações de emergência^[1].

- Tenha em mente a segurança ao sair do automóvel!
- Utilize colete refletor e coloque o triângulo de sinalização de perigo para avisar os outros utilizadores da via.

Perante um acidente com animais selvagens

Tenha cuidado, um animal ferido pode sentir-se ameaçado e defender-se.

Chame a polícia para obter ajuda no abate do animal, caso este se encontre gravemente ferido, ou para remover um animal morto da estrada, para que não represente perigo para os outros utilizadores da via.

* Opção/acessório.

^[1] Aplicável em alguns mercados.

12. Áudio, média e Internet

12.1. Rádio

12.1.1. Rádio digital

12.1.1.1. Rádio digital*

O rádio digital (DAB^[1]) é um sistema de emissão digital para rádio. O rádio suporta DAB, DAB+ e DMB^[2].



O rádio pode ser gerido com comando de voz, unidade de botões no volante ou mostrador central.



A aplicação do rádio digital é iniciada a partir da vista de aplicações no mostrador central.

O rádio digital é reproduzido do mesmo modo que outras bandas de frequência, por ex.: FM. Para além da possibilidade de selecionar reprodução a partir de **Estações**, **Favoritos** e **Géneros**, também existe a possibilidade de selecionar a reprodução a partir de subcanais e **Conjuntos**. Ensemble é um conjunto de canais rádio (grupo de canais) enviados na mesma frequência.

Quando o canal rádio emite o seu logótipo o mesmo é descarregado e apresentado junto ao nome da estação (o tempo de transferência é variável).

Sub-canal DAB

Componentes secundários são muitas vezes designados de subcanais. Estes são temporários e podem conter, por exemplo, traduções de programas principais para outros idiomas. Os sub-canais são indicados com um símbolo de seta na lista de emissores.

* Opção/acessório.

^[1] Digital Audio Broadcasting

^[2] Digital Multimedia Broadcasting

12.1.1.2. Ligação entre FM e rádio digital*

O conteúdo deste manual representa o estado do manual do utilizador no momento da impressão e pode não ser totalmente válido em momentos futuros. Para mais informações, consulte a primeira página para a declaração de responsabilidade completa.

A função permite que o rádio digital (DAB) abandone um canal com sinal fraco, ou mesmo sem sinal, e mude para o mesmo canal num outro grupo de canais (ensemble) com melhor sinal, em DAB e/ou entre DAB e FM.

Ligação DAB a DAB e DAB a FM

1. Pressione em **Configurações** na vista de topo.
2. Pressione **Media** → **DAB**.
3. Marque/desmarque as caixas **Transf. DAB-DAB** e/ou **Transf. DAB-FM** para activar/desactivar as respectivas funções.

* Opção/acessório.

12.1.2. Comandar por voz rádio e média

Seguem-se comandos para o comando de voz do rádio e do leitor de mídia ^[1].

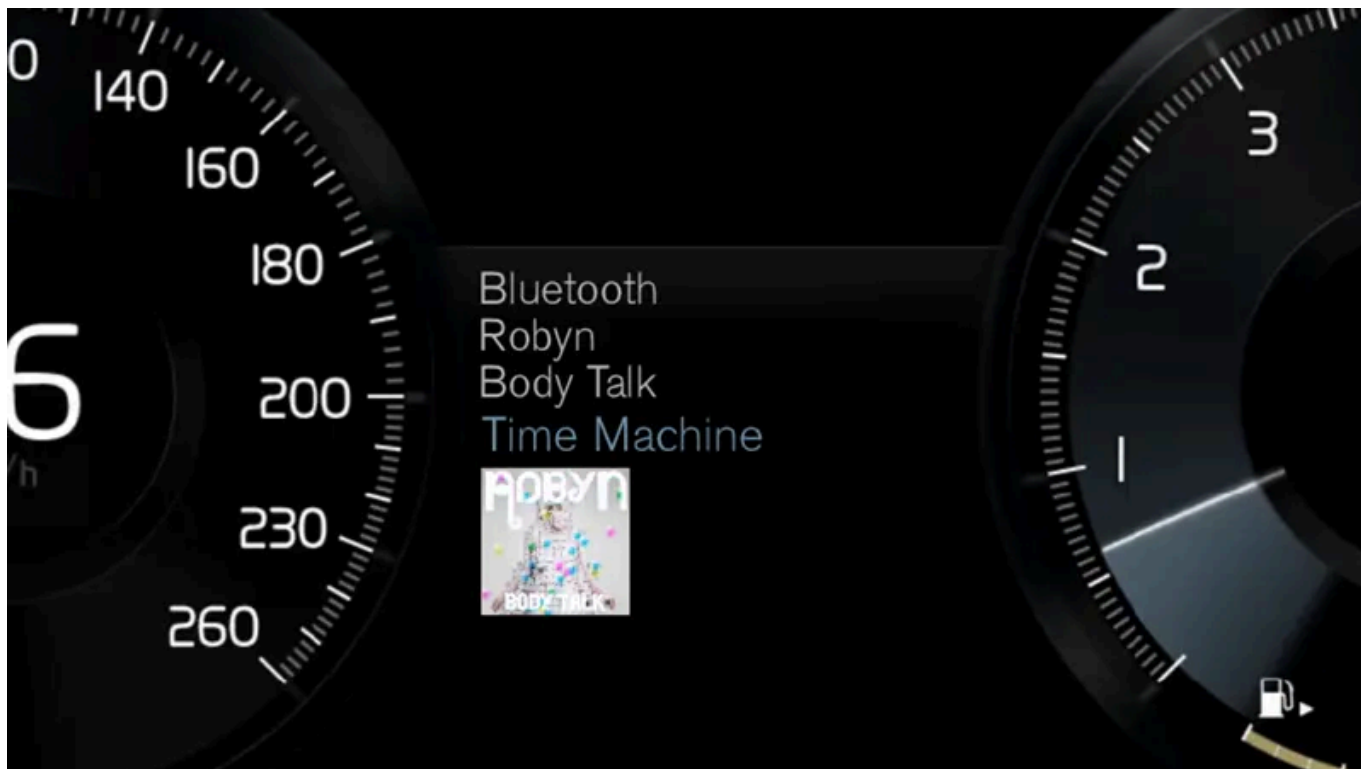

Pressione em  e diga um dos seguintes comandos:

- "Media" - inicia um diálogo para mídia e rádio e apresenta exemplos de comandos.
- "Play [artista]" - reproduz música do artista seleccionado.
- "Play [título da música]" - reproduz a música seleccionada.
- "Play [título da música] de [álbum]" - reproduz a música seleccionada do álbum seleccionado.

O conteúdo deste manual representa o estado do manual do utilizador no momento da impressão e pode não ser totalmente válido em momentos futuros. Para mais informações, consulte a primeira página para a declaração de responsabilidade completa.

- "Play [estação de rádio]" - inicia o canal rádio seleccionado.
- "Tune to [frequência]" - inicia a frequência rádio seleccionada na banda de frequência activa. Se não estiver activa qualquer fonte rádio é iniciada a banda FM por defeito.
- "Tune to [frequência] [banda de frequência]" - inicia a frequência rádio seleccionada na banda de frequência seleccionada.
- "Radio" - inicia o rádio FM.
- "Radio FM" - inicia o rádio FM.
- "DAB" - inicia o rádio DAB*.
- "USB" - inicia a reprodução do USB.
- "iPod" - inicia a reprodução do iPod.
- "Bluetooth" - inicia a reprodução da fonte media Bluetooth ligada.
- "Similar music" - reproduz música semelhante à reproduzida a partir das unidades USB conectadas.

i Nota

Nem todos os idiomas de sistema suportam o comando de voz. Os que se encontram nesta situação estão assinalados com o símbolo  na lista de idiomas de sistema disponíveis. Leia mais na informação que se encontra no capítulo sobre as configurações do comando de voz.

^[1] Aplicável em alguns mercados.

* Opção/acessório.

12.1.3. Rádio

É possível ouvir as bandas de frequência rádio FM e rádio digital (DAB)*. Quando o automóvel está ligado à Internet também é possível ouvir rádio web.

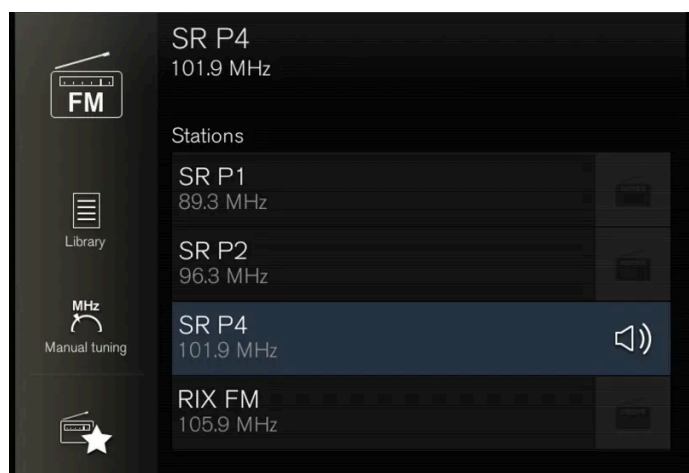

O rádio pode ser gerido com comando de voz, unidade de botões no volante ou mostrador central.

* Opção/acessório.

12.1.4. Iniciar o rádio

O rádio é iniciado a partir da vista de aplicação do mostrador central.

1. Abra a banda de frequência desejada (por ex.: FM) na vista de aplicação.

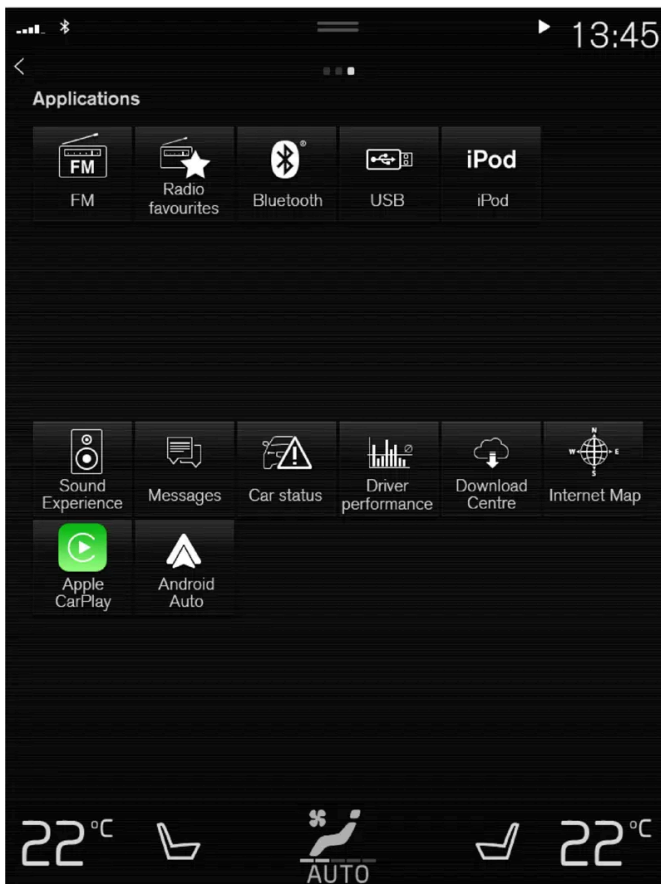

2. Selecione a estação de rádio.

12.1.5. Mudar banda de frequência e estação de rádio

Aqui encontram-se instruções sobre como mudar a banda de frequência, a lista da banda de frequência e a estação de rádio na lista selecionada.

Mudar banda de frequência

O conteúdo deste manual representa o estado do manual do utilizador no momento da impressão e pode não ser totalmente válido em momentos futuros. Para mais informações, consulte a primeira página para a declaração de responsabilidade completa.

Faça uma passagem na vista de aplicação no mostrador central e selecione a banda de frequência desejada (por ex.: **FM**) ou abra o menu de aplicação do mostrador do condutor com a unidade de botões do lado direito do volante e selecione.

Mudar a lista na banda de frequência

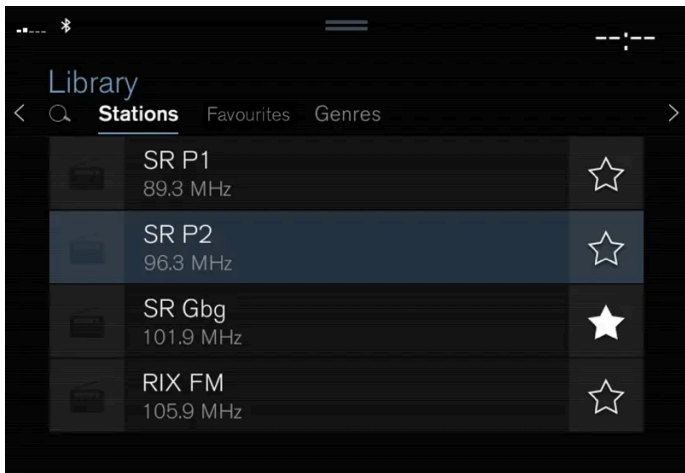

1. Pressione **Biblioteca**.
2. Selecione a reprodução a partir de **Estações**, **Favoritos**, **Gêneros** ou **Conjuntos**^[1].
3. Pressione na estação desejada da lista.

Favoritos - reproduz apenas canais favoritos selecionados.

Gêneros - reproduz apenas canais rádio que emitem gênero/tipo de programa selecionado, por ex.: música pop ou clássica.

Mudar estação de rádio na lista seleccionada

1. Premir em **⏮** ou **⏭** sob o mostrador central ou na unidade de botões do lado direito do volante.
- > A mudança é feita numa etapa na lista de reprodução seleccionada.

Também é possível mudar a estação de rádio na lista seleccionada através do mostrador central.

* Opção/acessório.

^[1] Aplicável apenas a rádio digital (DAB*).

12.1.6. Procurar estação rádio

O conteúdo deste manual representa o estado do manual do utilizador no momento da impressão e pode não ser totalmente válido em momentos futuros. Para mais informações, consulte a primeira página para a declaração de responsabilidade completa.

O rádio compila automaticamente uma lista com as estações de rádio de sinal mais intenso na zona.

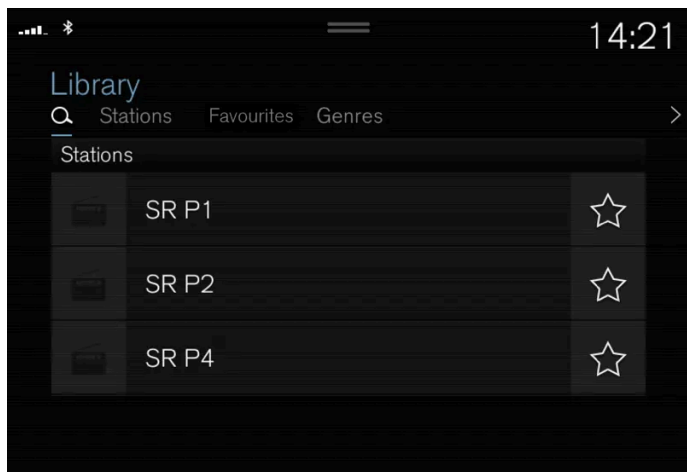

As possibilidades de procura dependem da banda de frequência seleccionada:

- FM - estações, géneros e frequência.
- DAB* - ensembles e estações.

1. Pressione **Biblioteca**.

2. Pressione **Q**.

> Abre a vista de procura com o teclado.

3. Insira o termo de procura.

> É efectuada uma procura com cada inserção de carácter e os resultados da procura são apresentados categorizados.

Busca manual de estações



Com a procura manual pode encontrar e ajustar outros canais rádio para além daqueles que se encontram na lista automática de canais com melhor receção na zona.

Ao mudar para a busca manual de estações, o rádio deixa de mudar automaticamente de frequência quando a recepção é má.

1. Premir em **Sintoniz. manual**, arraste o comando ou premir em **◀◀** ou **▶▶**. Com uma pressão longa salta na procura para a próxima estação disponível na banda de frequência. Também é possível utilizar a unidade de botões do lado direito do volante.

* Opção/acessório.

12.1.7. Configurações do rádio

Existem várias funções do rádio que podem ser ativadas e desativadas.

Interromper mensagem de trânsito

A emissão em curso de, por exemplo, mensagens de trânsito pode ser interrompida temporariamente com uma pressão em **○** na unidade de botões do volante do lado direito ou com uma pressão em **Cancelar** no mostrador central.

Ativar e desativar funções do rádio

Desça a vista de topo, selecione **Configurações** → **Media** e a banda de frequência desejada para ver as funções disponíveis.

Rádio FM

- **Mostrar informação da emissão;** apresenta informações sobre o conteúdo do programa, artistas, etc.
- **Congelar nome do programa:** selecione para que o nome do serviço de programa não passe continuamente e para que se fixe passados 20 segundos.
- **Selecionar anúncios:** ^[1]
 - **Interrupções locais:** interrompe a reprodução media presente e emite informação sobre perturbações de trânsito nas proximidades. A reprodução da fonte media é retomada quando a mensagem é concluída. A função **Interrupções locais** é uma limitação geográfica da função **Avisos de trânsito**. A função **Avisos de trânsito** tem de estar activada em simultâneo.
 - **Notícias :** interrompe a reprodução media presente e emite notícias. A reprodução da fonte media é retomada quando a emissão de notícias é concluída.
 - **Alarme:** interrompe a reprodução media presente e emite avisos sobre acidentes graves e catástrofes. A reprodução da fonte media é retomada quando a mensagem é concluída.
 - **Avisos de trânsito:** interrompe a reprodução media presente e emite informação sobre perturbações de trânsito. A reprodução da fonte media é retomada quando a mensagem é concluída.

DAB* (rádio digital)

- **Ordenar serviços:** seleção do modo de ordenação dos canais. Por ordem alfabética ou por número de serviço.

- **Transf. DAB-DAB:** inicia a função de ligação por DAB. Quando é perdida a recepção de um canal rádio, é procurada automaticamente uma outra noutro grupo de canais (ensemble).
- **Transf. DAB-FM:** inicia a função de ligação entre DAB e FM. Quando é perdida a recepção de um canal rádio, é procurada automaticamente uma outra frequência alternativa em FM.
- **Mostrar informação da emissão:** seleção de determinados textos rádio ou partes selecionadas do texto rádio, por ex.: artista.
- **Mostrar imagens relacionadas com programa:** seleção para apresentação das imagens dos programas no ecrã.
- **Selecionar anúncios:** seleção dos tipos de mensagem que devem ser recebidas quando o DAB está em funcionamento. As mensagens seleccionadas interrompem a reprodução média em curso, sendo reproduzida a mensagem. A reprodução da fonte media é retomada quando a mensagem é concluída.
 - **Alarme:** interrompe a reprodução media presente e emite avisos sobre acidentes graves e catástrofes. A reprodução da fonte media é retomada quando a mensagem é concluída.
 - **Notícias de trânsito:** recebe informação sobre perturbações de trânsito.
 - **Flash de Notícias:** recebe notícias.
 - **Flash de Transporte:** recebe informação sobre transportes públicos, por ex.: horários de ferryboats e comboios.
 - **Aviso/serviços:** recebe informação sobre incidentes de menor importância do que a função Alarme, por ex.: cortes de eletricidade.

[1] Nem todas as estações suportam todos os tipos de mensagens.

* Opção/acessório.

12.1.8. Rádio RDS

O RDS (Radio Data System) permite que o rádio mude automaticamente para o emissor mais potente. O RDS possibilita a recepção de, por exemplo, informação de trânsito e a procura de certos tipos de programa.

O RDS liga em rede emissoras de FM. Uma emissora de FM que faça parte dessa rede envia informações a um rádio RDS proporcionando as seguintes funções:

- Mudança automática para uma emissora de sinal mais forte se na área em questão a recepção for deficiente.
- Busca de géneros de programas, por ex.: tipos de programa ou informações de trânsito.
- Recepção de informações em texto sobre o programa de rádio que está a ser transmitido.

Nota

Algumas estações rádio não utilizam o RDS ou algumas partes da sua funcionalidade.

Durante o envio de notícias ou mensagens de trânsito o rádio pode mudar de estação e a fonte áudio presente pode ser interrompida. O rádio regressa à fonte de áudio e volume anteriores quando a emissão de programa pré-definido termina. Para interromper mais cedo, pressione em  na unidade de botões do volante do lado direito ou pressione em **Cancelar** no mostrador central.

12.1.9. Memorizar canais de rádio na aplicação Favoritos Rádio

É possível adicionar um canal rádio na aplicação **Favoritos de rádio** e na lista de favoritos da banda de frequência (por ex.: FM). Em baixo encontram-se instruções para adicionar e remover canais de rádio.



Favoritos rádio



A aplicação Favoritos Rádio mostra os canais de rádio memorizados em todas as bandas de frequência.

1. Abra a aplicação **Favoritos de rádio** a partir da vista de aplicações.
2. Pressione na estação rádio desejada na lista para ouvir.

Adicionar e remover favoritos rádio

1. Pressione em  para adicionar um canal de rádio na lista de favoritos da banda de frequência e da aplicação Favoritos rádio.
2. Pressione em **Biblioteca**, selecione **Editar** e pressione em  para remover um canal de rádio da lista de favoritos.

Quando é memorizado um canal de rádio a partir duma lista de estações, o rádio procura a melhor frequência automaticamente. Mas, quando um canal de rádio é memorizado a partir de uma busca manual de estações, o rádio não muda automaticamente para uma frequência de sinal mais forte.

Ao remover um canal de rádio da aplicação Favoritos Rádio o canal também é removido da respetiva lista de favoritos da banda de frequência.

12.2. Leitor media

12.2.1. Vídeo

12.2.1.1. Vídeo

Os vídeos nas unidades USB conectadas podem ser reproduzidos com o leitor de media.

Quando o automóvel entra em andamento não é exibida qualquer imagem, apenas é reproduzido o som. A imagem é retomada quando o automóvel é imobilizado.

A informação sobre os formatos compatíveis de média encontra-se no seu próprio capítulo.

12.2.1.2. Reproduzir vídeo

Os vídeos são reproduzidos através da aplicação **USB** na vista de aplicação.

1. Ligar fonte de média (unidade USB).
 2. Abra a aplicação **USB** a partir da vista de aplicações.
 3. Pressione no título que deseja reproduzir.
- > A reprodução inicia.

Se a unidade USB contiver também faixas musicais e áudio, pode ser complicado encontrar os ficheiros vídeo. Nessas situações é possível procurar os ficheiros acedendo à **Biblioteca** e seleccionando o separador de vídeo.

12.2.1.3. Reproduzir DivX[®]

Esta unidade DivX Certified[®] tem de ser registada para pode reproduzir filmes comprados DivX Video-on-Demand (VOD).

1. Pressione em **Configurações** na vista de topo.
 2. Pressione em **Vídeo** → **DivX[®] VOD** e obtenha o código de registo.
 3. Aceda a vod.divx.com para mais informações e para concluir o registo.
-

12.2.1.4. Configurações do vídeo

O conteúdo deste manual representa o estado do manual do utilizador no momento da impressão e pode não ser totalmente válido em momentos futuros. Para mais informações, consulte a primeira página para a declaração de responsabilidade completa.

É possível alterar algumas configurações de idioma da reprodução vídeo.

Com o leitor vídeo em modo de ecrã total ou abrindo a vista de topo e pressionando em **Configurações** → **Media** → **Vídeo** pode-se configurar: **Idioma do áudio** e **Idioma das legendas**.

12.2.2. Média através de Bluetooth®

O leitor de média está equipado com Bluetooth e pode reproduzir ficheiros de áudio sem fios a partir de unidades Bluetooth externas, tais como: telemóveis e tablets.

Para que o leitor de média possa reproduzir sem fios ficheiros áudio a partir de uma unidade externa é necessário que a unidade esteja ligada ao automóvel através de Bluetooth.

12.2.3. Ligar unidade através de Bluetooth®

Ligue uma unidade Bluetooth® ao automóvel para reproduzir média sem fios e atribuir ao automóvel ligação à Internet quando esta é possível.

Muitos dos telefones disponíveis actualmente no mercado possuem tecnologia Bluetooth®, mas nem todos são compatíveis com o automóvel.

O procedimento de ligação de uma unidade media é o mesmo que para ligar um telefone ao automóvel através de Bluetooth®^[1].

Nota

Em alguns telefones é necessário que o volume Bluetooth seja colocado manualmente a 100% para que o volume áudio no automóvel seja o suficientemente elevado. Esta configuração é necessária para cada telefone conectado. A configuração é efetuada uma vez para a chamada telefónica e uma vez para a transferência de média. Depois o sistema recupera a configuração e não será necessário repetir a mesma quando o telefone for ligado.

^[1] Note que a unidade deverá estar ligada para apenas reproduzir média para que funcione a reprodução através de Bluetooth.

12.2.4. Comandar por voz rádio e média

Seguem-se comandos para o comando de voz do rádio e do leitor de mídia ^[1].

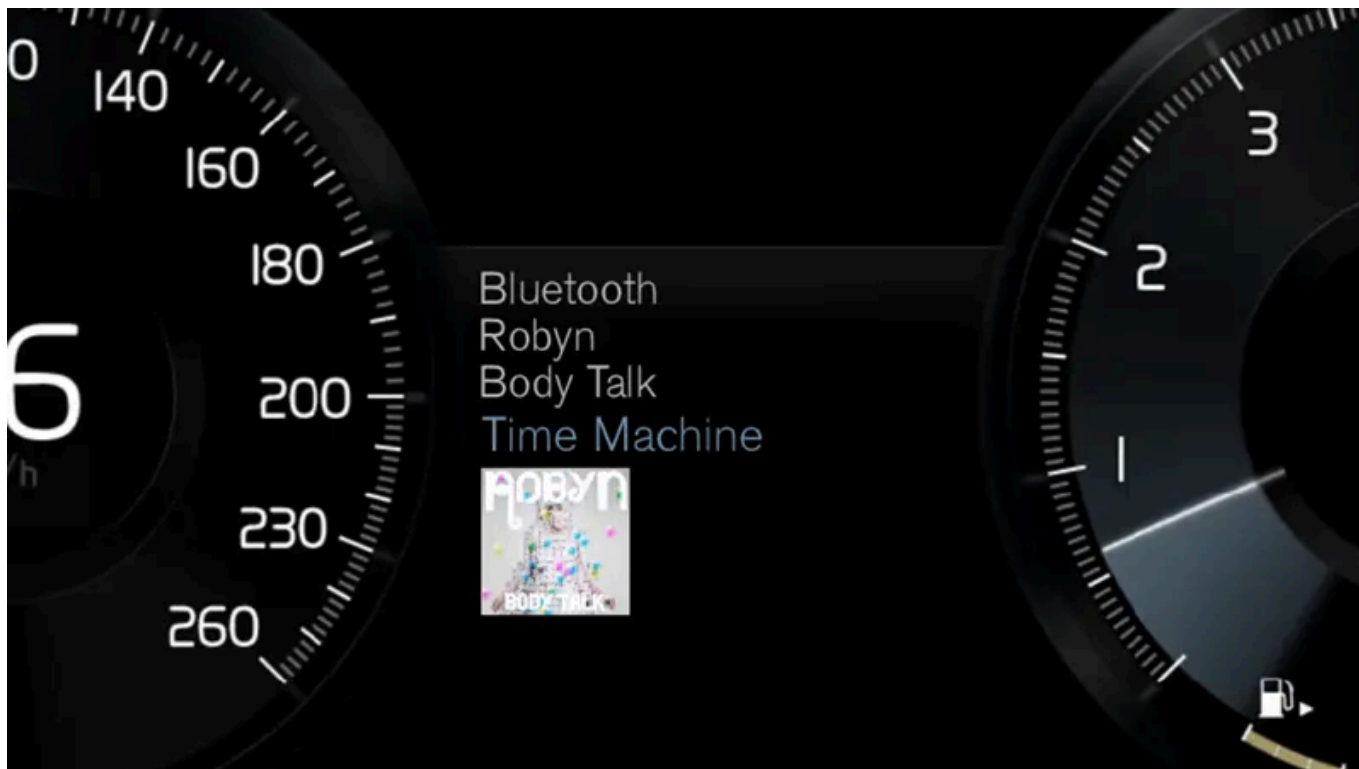

Pressione em  e diga um dos seguintes comandos:

- "Media" - inicia um diálogo para mídia e rádio e apresenta exemplos de comandos.
- "Play [artista]" - reproduz música do artista seleccionado.
- "Play [título da música]" - reproduz a música seleccionada.
- "Play [título da música] de [álbum]" - reproduz a música seleccionada do álbum seleccionado.

O conteúdo deste manual representa o estado do manual do utilizador no momento da impressão e pode não ser totalmente válido em momentos futuros. Para mais informações, consulte a primeira página para a declaração de responsabilidade completa.

- "Play [estação de rádio]" - inicia o canal rádio seleccionado.
- "Tune to [frequência]" - inicia a frequência rádio seleccionada na banda de frequência activa. Se não estiver activa qualquer fonte rádio é iniciada a banda FM por defeito.
- "Tune to [frequência] [banda de frequência]" - inicia a frequência rádio seleccionada na banda de frequência seleccionada.
- "Radio" - inicia o rádio FM.
- "Radio FM" - inicia o rádio FM.
- "DAB" - inicia o rádio DAB*.
- "USB" - inicia a reprodução do USB.
- "iPod" - inicia a reprodução do iPod.
- "Bluetooth" - inicia a reprodução da fonte media Bluetooth ligada.
- "Similar music" - reproduz música semelhante à reproduzida a partir das unidades USB conectadas.

 **Nota**

Nem todos os idiomas de sistema suportam o comando de voz. Os que se encontram nesta situação estão assinalados com o símbolo  na lista de idiomas de sistema disponíveis. Leia mais na informação que se encontra no capítulo sobre as configurações do comando de voz.

[1] Aplicável em alguns mercados.

* Opção/acessório.

12.2.5. Leitor media

O leitor de media pode reproduzir áudio a partir de fontes áudio externas ligadas através da porta USB ou Bluetooth. Também pode reproduzir formato vídeo através da porta USB.

Quando o automóvel está ligado à Internet também é possível ouvir rádio web, audiolivros ou serviços de música utilizando

aplicações.

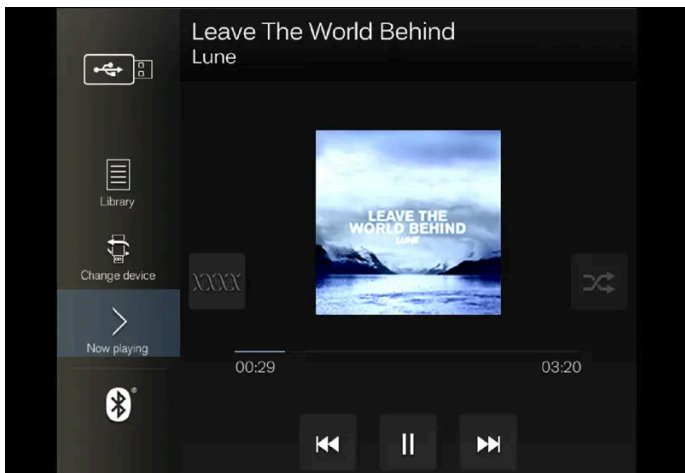

O leitor de media é comandado a partir do mostrador central, mas muitas funções podem ser comandadas com a unidade de botões do lado direito do volante ou o comando de voz.

O rádio, que também pode ser gerido no leitor de media, é descrito num capítulo próprio.

12.2.6. Reproduzir media

O leitor media é comandado a partir do mostrador central. Muitas funções podem ser comandadas com a unidade de botões do lado direito do volante ou o comando de voz.

No leitor media também é gerido o rádio, que se encontra descrito num capítulo próprio.

Iniciar fonte media

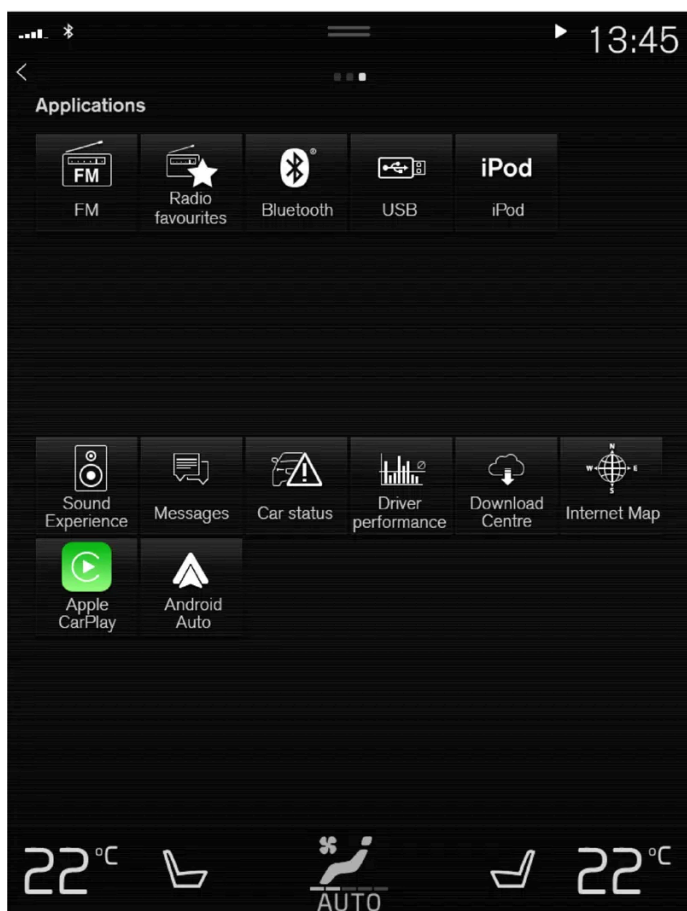

Vista de aplicação. (Imagem genérica, as aplicações básicas variam com os mercados e os modelos.)

Memória USB

1. Insira uma memória USB.
 2. Abra a aplicação **USB** a partir da vista de aplicações.
 3. Seleccione o que deve ser reproduzido.
- > A reprodução inicia.

Leitor Mp3 e iPod®

Nota

Para iniciar a reprodução a partir de um iPod deve-se utilizar a aplicação iPod (não USB).

Quando é utilizado um iPod como fonte áudio, o sistema áudio e média do automóvel possui uma estrutura de menu semelhante à estrutura do menu do próprio leitor iPod.

1. Ligue a unidade media.
 2. Inicie a reprodução na unidade media ligada.
 3. Abra a aplicação (**iPod, USB**) a partir da vista de aplicações.
- > A reprodução inicia.

Unidade Bluetooth ligada

1. Active Bluetooth na fonte media.
 2. Ligue a unidade media^[1].
 3. Inicie a reprodução na unidade media ligada.
 4. Abra a aplicação **Bluetooth** a partir da vista de aplicações.
- > A reprodução inicia.

Nota

Em alguns telefones é necessário que o volume Bluetooth seja colocado manualmente a 100% para que o volume áudio no automóvel seja o suficientemente elevado. Esta configuração é necessária para cada telefone conectado. A configuração é efetuada uma vez para a chamada telefónica e uma vez para a transferência de média. Depois o sistema recupera a configuração e não será necessário repetir a mesma quando o telefone for ligado.

Média com ligação à Internet

Reproduza média a partir de aplicações ligadas à Internet:

1. Ligue o automóvel à Internet.
 2. Abra a aplicação em causa a partir da vista de aplicação.
- > A reprodução inicia.

Leia no capítulo próprio como descarregar aplicações.

Vídeo

1. Ligue a unidade media.

2. Abra a aplicação **USB** a partir da vista de aplicações.
 3. Pressione o título do que pretende reproduzir.
- > A reprodução inicia.

Apple CarPlay

CarPlay é descrito em capítulo separado.

Android Auto

Android Auto é descrito em capítulo separado.

- [1] Note que a unidade deverá estar ligada para apenas reproduzir média para que funcione a reprodução através de Bluetooth.

12.2.7. Comandar e mudar media

A reprodução de média pode ser comandada com o comando de voz, a unidade de botões do volante ou o mostrador central.



O leitor média pode ser gerido com comando de voz, unidade de botões no volante ou mostrador central.

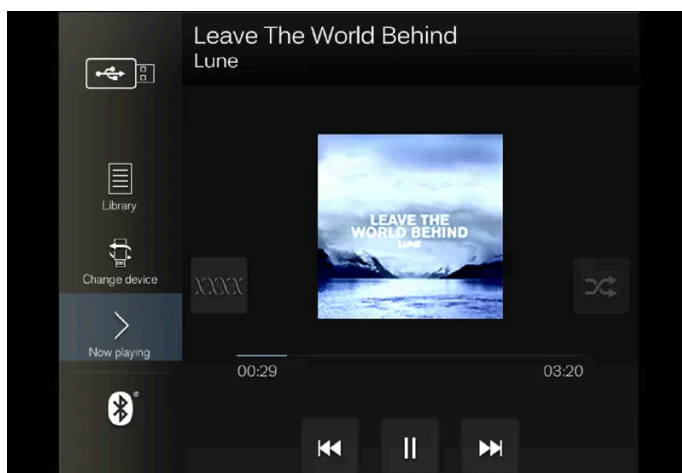

Volume - rode o disco sob o mostrador central ou pressione em ▲ ▼ na unidade de botões do lado direito do volante para aumentar ou diminuir o volume áudio.

Reproduzir/parar - pressione na imagem da música em reprodução, o botão físico sob o mostrador central ou em ○ na unidade de botões do lado direito do volante.

Mudar de faixa/música - premir na faixa desejada no mostrador central, premir em ⏮ ou ⏭ sob o mostrador central ou na unidade de botões do lado direito do volante.

Avançar/saltar no tempo - premir na linha temporal no mostrador central e arraste para o lado ou premir e mantenha premido o ⏮ ou ⏭ sob o mostrador central ou na unidade de botões do lado direito do volante.

Mudar media - selecione a partir de fontes anteriores na aplicação, na vista de aplicação pressione na aplicação desejada ou selecione com a unidade de botões do lado direito do volante através da vista de aplicação .



Biblioteca - pressione no botão para reproduzir a partir da biblioteca.



Aleatório - pressione no botão para alterar a ordem de reprodução.



Igual - pressione no botão para, com a ajuda de Gracenote, procurar música semelhante na unidade USB e criar uma lista de reprodução. A lista de reprodução pode conter no máximo 50 músicas.



Alterar dispositivo - pressione no botão para alternar entre unidades USB quando várias se encontram conectadas.

12.2.8. Procurar média

É possível procurar por artista, compositor, títulos de canção, álbum, vídeo, livro áudio, lista de reprodução e, quando o automóvel está ligado à Internet, emissões pod (média digital através da Internet).

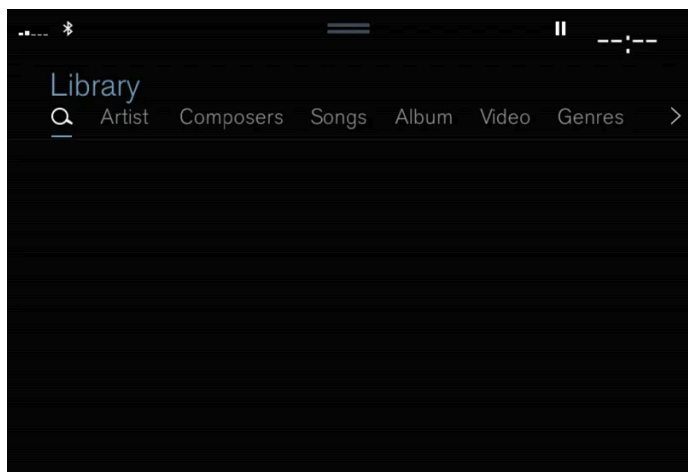

1. Pressione .
- > Abre a vista de procura com o teclado.
2. Insira o termo de procura.

3. Pressione Procurar.

> São procuradas as unidades ligadas e os resultados da procura são listados por categorias.

Faça uma passagem na horizontal sobre o ecrã para ver cada categoria em separado.

12.2.9. Formatos de média compatíveis

Para que se possa reproduzir média é necessário utilizar os seguintes formatos de ficheiros.

Ficheiros áudio

Formato	Extensão do ficheiro	Codec
MP3	.mp3	MPEG1 Layer III, MPEG2 Layer III, MP3 Pro (mp3 compatible), MP3 HD (mp3 compatible)
AAC	.m4a, .m4b, .aac	AAC LC (MPEG-4 part III Audio), HE-AAC (aacPlus v1/v2)
WMA	.wma	WMA8/9, WMA9/10 Pro
WAV	.wav	LPCM
FLAC	.flac	FLAC

Ficheiros vídeo

Formato	Extensão do ficheiro
MP4	.mp4, .m4v
MPEG-PS	.mpg, .mp2, .mpeg, .m1v
AVI	.avi
AVI (DivX)	.avi, .divx
ASF	.asf, .wmv

Legendas

Formato	Extensão do ficheiro
SubViewer	.sub
SubRip	.srt
SSA	.ssa

DivX®

As unidades certificadas DivX foram testadas para reprodução vídeo de elevada qualidade de DivX (.divx, .avi). O logótipo DivX aparece quando podem ser reproduzidos filmes DivX.

Perfil	DivX Home Theater
--------	-------------------

Codec vídeo	DivX, MPEG-4
Resolução	720x576
Velocidade áudio (bit rate)	4.8Mbps
Velocidade de imagem	30 fps
Extensão do ficheiro	.divx, .avi
Tamanho máximo do ficheiro	4 GB
Codec áudio	MP3, AC3
Legendas	XSUB
Funções especiais	Legendas múltiplas, faixas áudio múltiplas, retomar reprodução
Referência	Cumpra todas as exigências do perfil DivX Home Theater. Visite divx.com para mais informações e programas de conversão de ficheiros para vídeo DivX Home Theater.

12.2.10. Gracenote®

Gracenote identifica artistas, álbuns, títulos de faixas e imagens correspondentes, que são exibidas na reprodução.

Gracenote MusicID® é uma referência no reconhecimento de música. Procedendo à identificação e análise dos metadados dos ficheiros musicais pode ser apresentada informação sobre a música. Os metadados de diferentes fontes podem por vezes ser incoerentes ou insuficientes.

Gracenote suporta processamento fonético de nomes de artistas, títulos de álbuns e géneros, podendo ser utilizado o comando de voz para a reprodução de música.

1. Pressione em **Configurações** na vista de topo.
2. Pressione **Media** → **Gracenote®**.
3. Selecione as configurações dos dados Gracenote:

- **Procura online Gracenote®** - procura o media em reprodução na base de dados online da Gracenote.
- **Múltiplos resultados Gracenote®** - selecciona como os dados Gracenote devem ser apresentados com vários resultados de procura.

1 - utilizados dados originais do ficheiro.

2 - utilizados dados Gracenote.

3 - utilizados dados Gracenote ou originais.

- **Nenhum** - não é apresentado nenhum resultado.

Atualizar Gracenote

O conteúdo da base de dados Gracenote é atualizado continuamente. Descarregue as atualizações mais recentes para usufruir dos melhoramentos.

12.2.11. Atualizar Gracenote®

A Volvo trabalha constantemente para manter o seu automóvel atualizado. Aconselha-se assim a atualização do Gracenote® com intervalos regulares. A atualização é efetua em duas etapas utilizando uma memória USB vazia.

Descarregar ficheiros e atualizar o Gracenote®

Aconselha-se a atualização do Gracenote® com intervalos regulares. Em baixo descreve-se como pode aceder para descarregar ficheiros de atualização e atualizar o Gracenote® no seu Volvo.

Preparativos

Os ficheiros têm de ser descarregados para uma memória USB vazia com capacidade para pelo menos 8 GB. A memória deve possuir uma das seguintes formatações: FAT32, NTFS ou exFAT.

Programa de transferência

A transferência dos ficheiros do Gracenote® é feita com a ajuda de um programa que é instalado no seu computador juntamente com a recolha dos ficheiros de instalação.

Atualizar ficheiros Gracenote®

Para transferir ficheiros de atualização do Gracenote® aceda a [volvocars.com/intl/support](https://www.volvocars.com/intl/support) [<https://www.volvocars.com/intl/support>], selecione o seu mercado e clique depois em **Transferências** no menu de topo. Sob o título **Gracenote®** clique em **Atualizar Gracenote** e selecione depois o sistema presente no seu automóvel. Siga depois as instruções em baixo:

Instruções

1. Dependendo do sistema presente, selecione o link de transferência Windows ou Mac.
2. Selecione **Executar** para instalar o programa de transferência.
3. Clique em **Nova transferência** para descarregar o ficheiro para uma memória USB.
4. Antes de instalar o ficheiro no automóvel pode repetir as etapas 1-2 e depois clicar em USB no programa de transferência para confirmar se a transferência/cópia para a memória **Verificar transferência** foi executada corretamente.
5. Leve para o automóvel a memória USB que contém o ficheiro transferido e ligue o sistema infotainment.

6. Insira a memória USB na porta USB. Se existirem duas portas USB só poderá ser utilizada uma entrada nesta etapa.



A localização da tomada pode variar com o modelo automóvel.

7. O sistema deteta automaticamente quando uma atualização está disponível, aparecendo no ecrã que a atualização está em curso.
8. Quando a instalação está concluída aparece uma notificação que informa que a atualização foi instalada. Pode-se remover a memória USB.

Se surgir algum problema com a atualização, contacte o seu apoio ao cliente ou o concessionário Volvo.

Dicas para a atualização

- Uma atualização demora cerca de 15 minutos a concluir e o sistema infotainment necessita de estar em funcionamento. Durante a atualização de mapa utilize um carregador de bateria ou mantenha o motor do automóvel em funcionamento, por exemplo: durante a condução.
- O Gracenote® está a ser atualizado constantemente. Esteja atento a novas atualizações.

12.2.12. Media através da porta USB

Uma fonte de áudio externa, por ex.: iPod® ou leitor de mp3, pode ser ligada ao equipamento áudio através da porta USB do automóvel.

Unidades com bateria recarregável são carregadas enquanto estão conectadas através de USB e a ignição está na posição I, II ou o motor está em funcionamento.

É mais rápida a leitura do conteúdo na fonte externa quando contém apenas formato compatível. Ficheiros vídeo também podem ser reproduzidos através da porta USB.

Alguns leitores mp3 possuem um sistema de ficheiros próprio não suportado pelo automóvel.

12.2.13. Ligar unidade através da porta USB

O conteúdo deste manual representa o estado do manual do utilizador no momento da impressão e pode não ser totalmente válido em momentos futuros. Para mais informações, consulte a primeira página para a declaração de responsabilidade completa.

Uma fonte de áudio externa, por ex.: um iPod® ou leitor de mp3, pode ser ligada ao equipamento áudio através de uma das portas USB do automóvel.

Se for usado Apple CarPlay* e Android Auto* é necessário ligar o telefone à porta USB com a moldura branca (se houver duas entradas USB).



Portas USB (tipo A) na consola de túnel. Colocar os cabos para a frente, para não ficarem entalados ao fechar a tampa.



Portas USB (tipo C) na traseira da consola de túnel para carregamento de, por exemplo, telefones ou tablets^[1].

* Opção/acessório.

^[1] Não é possível reproduzir média no sistema áudio ou média do automóvel através desta porta.

12.2.14. Especificações técnicas das unidades USB

Para que o conteúdo das unidades USB possa ser lido é necessário que se verifiquem as seguintes especificações.

A eventual estrutura de pastas não é exibida no mostrador central durante a reprodução.

	Quantidade máxima
Ficheiros	15 000
Listas de reprodução	100
Níveis de pastas	8
Pastas	1 000
Poster numa lista de reprodução	1 000
Sub-pastas	Sem limite

Especificação técnica para o conector USB-A

- Tomada tipo A
- Versão 2.0
- Alimentação de tensão 5 V
- Corrente máxima 2.1 A

Especificação técnica para o conector USB-C

- Tomada tipo C
- Versão 3.1
- Alimentação de tensão 5 V
- Corrente máxima 3.0 A

12.3. Telefone

12.3.1. Ligação do telefone

12.3.1.1. Ligar automaticamente um telefone ao automóvel através de Bluetooth

É possível ligar automaticamente um telefone ao automóvel através de Bluetooth. É necessário que o telefone tenha estado anteriormente ligado ao automóvel.

Apenas os dois últimos telefones conectados podem ligar automaticamente.

1. Ative o Bluetooth no telefone antes de colocar o automóvel na posição de ignição I.

O conteúdo deste manual representa o estado do manual do utilizador no momento da impressão e pode não ser totalmente válido em momentos futuros. Para mais informações, consulte a primeira página para a declaração de responsabilidade completa.

2. Coloque o automóvel na posição de ignição I ou superior.

> O telefone é conectado.

12.3.1.2. Ligar pela primeira vez um telefone ao automóvel através de Bluetooth

Ligue um telefone com Bluetooth ativado ao automóvel para depois poder chamar, enviar/receber mensagens, reproduzir média sem fios e ligar o automóvel à Internet.

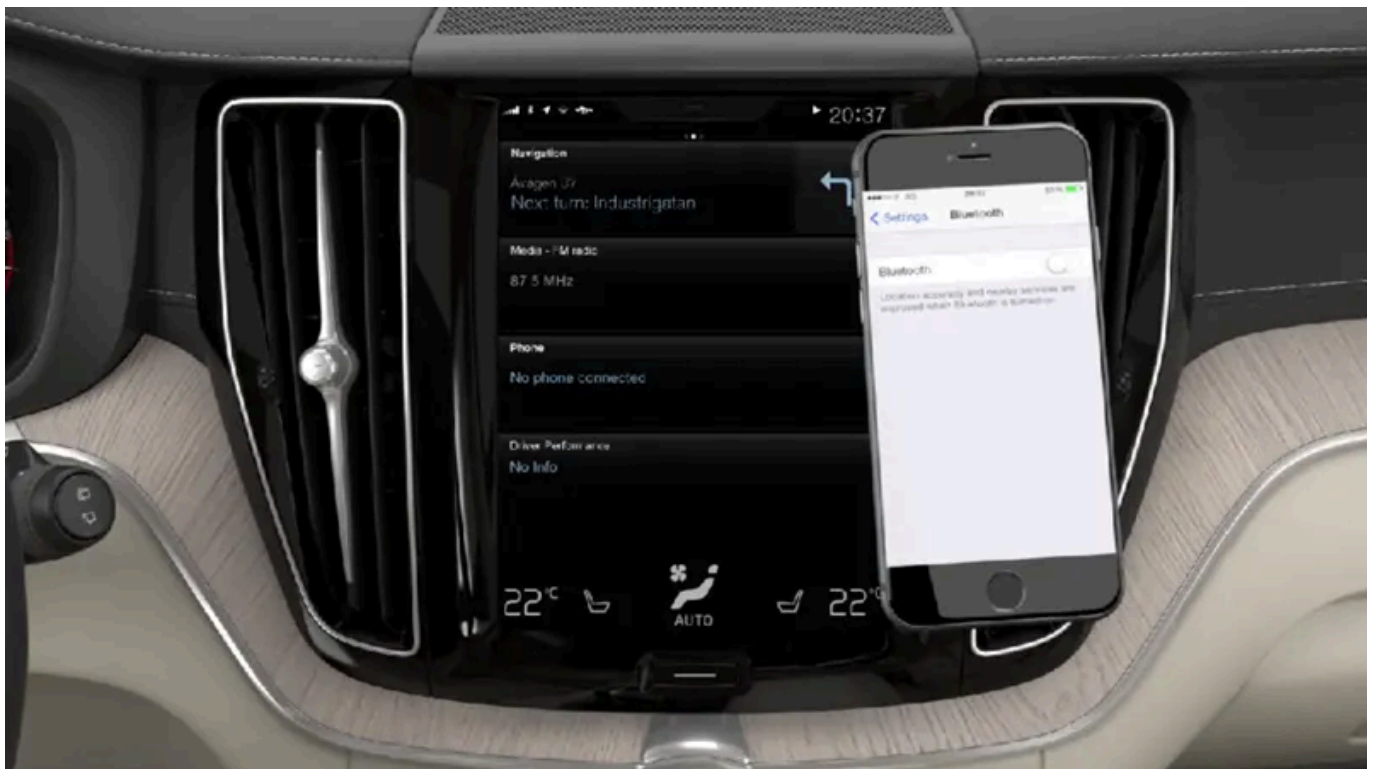

É possível manter duas unidades Bluetooth ligadas em simultâneo, sendo uma delas utilizada apenas para reproduzir média sem fios. O último telefone conectado fica automaticamente ligado para chamar, enviar/receber mensagens, reproduzir média e fornecer ligação à Internet^[1]. É possível alterar a utilização do telefone em **Dispositivos Bluetooth**, através do menu de configuração na vista de topo do mostrador central. O telefone móvel necessita de estar equipado com Bluetooth e suportar partilha de Internet.

Após a unidade ter sido ligada/registada pela primeira vez através de Bluetooth não é necessário que a unidade permaneça visível/pesquisável, mas apenas que tenha o Bluetooth ativado. Podem ser memorizadas no automóvel 20 unidades Bluetooth ligadas, no máximo.

Caso adquira uma nova unidade e esta tenha o mesmo nome que a unidade anteriormente ligada ao automóvel, poderá ser necessário remover primeiro a unidade antiga da lista do automóvel de unidades ligadas. Depois pode-se ligar a nova unidade do modo habitual.

Existem duas possibilidades de ligação. Procure o telefone a partir do automóvel ou procure o automóvel a partir do telefone.

Alternativa 1 - procurar telefone a partir do automóvel

1. Torne o telefone identificável/visível através do Bluetooth.
2. Abra a vista parcial do telefone no mostrador central.
 - Se nenhum telefone estiver conectado ao automóvel – pressione em **Adicionar telefone**.
 - Se um telefone estiver conectado ao automóvel – pressione em **Alterar** . Pressione em **Adicionar telefone** na janela popup.
- > São listadas as unidades Bluetooth disponíveis. A lista é atualizada à medida que são detetadas novas unidades.
3. Pressione no nome do telefone a conectar.
4. Confirme se o código numérico indicado no automóvel coincide com o do telefone. Selecione para aceitar em ambos os locais.
5. Selecione no telefone aceitar ou recusar eventual opção para contactos e mensagens do telefone.

Nota

- Em alguns telefones é necessário activar a função de mensagem.
- Nem todos os telefones são completamente compatíveis e, por isso, não é possível visualizar contactos e mensagens no automóvel.

Alternativa 2 - procurar automóvel a partir do telefone

1. Abra a vista parcial do telefone no mostrador central.
 - Se nenhum telefone estiver conectado ao automóvel – pressione em **Adicionar telefone** → **Tornar carro detetável**.
 - Se um telefone estiver conectado ao automóvel – pressione em **Alterar** . Pressione em **Adicionar telefone** → **Tornar carro detetável** na janela popup.
2. Active o Bluetooth no telefone.
3. Procure unidades Bluetooth no telefone.
- > São listadas as unidades Bluetooth disponíveis.
4. Selecione o nome do automóvel no telefone.
5. Aparece no automóvel uma janela popup com a ligação. Confirme a ligação.
6. Confirme se o código numérico indicado no automóvel coincide com o presente na unidade externa. Selecione para aceitar em ambos os locais.
7. Selecione no telefone aceitar ou recusar eventual opção para contactos e mensagens do telefone.

i Nota

- Em alguns telefones é necessário activar a função de mensagem.
- Nem todos os telefones são completamente compatíveis e, por isso, não é possível visualizar contactos e mensagens no automóvel.

i Nota

Se o sistema operativo do telefone for actualizado é possível que a conexão do telefone seja interrompida. Nesta situação, elimine o telefone do automóvel e volte a conectar.

^[1] Também é possível configurar manualmente nas configurações.

12.3.1.3. Desconectar telefone Bluetooth ligado

É possível desconectar um telefone Bluetooth ligado para que este deixe de estar ligado ao automóvel.

- Quando o telefone está fora do alcance do automóvel é automaticamente desconectado. Se a desconexão ocorrer com uma chamada em curso, a chamada continua no telefone.
- Também é possível desligar um telefone desativando o Bluetooth manualmente.

12.3.1.4. Alternar entre telefones Bluetooth ligados

É possível alternar entre vários telefones Bluetooth ligados.

1. Abra a vista parcial do telefone.
2. Pressione em **Alterar**  ou desça a vista de topo e pressione em **Configurações** → **Comunicação** → **Dispositivos Bluetooth** → **Adicionar dispositivo**.
 - > São listadas as unidades Bluetooth disponíveis.
3. Pressione no telefone a conectar.

12.3.1.5. Remover unidades conectadas Bluetooth

É possível remover, por exemplo, telefones da lista de unidades Bluetooth registadas.

1. Pressione em **Configurações** na vista de topo.
2. Pressione **Comunicação** → **Dispositivos Bluetooth**.
 - > São listadas as unidades Bluetooth registadas.
3. Pressione na unidade que pretende remover.
4. Pressione em **Remo. dispos.** e confirme a opção.
 - > A unidade já não se encontra registada no automóvel.

Caso adquira uma nova unidade e esta tenha o mesmo nome que a unidade anteriormente ligada ao automóvel, poderá ser necessário remover primeiro a unidade antiga da lista do automóvel de unidades ligadas. Depois pode-se ligar a nova unidade do modo habitual.

12.3.1.6. Perfis Bluetooth para o Sensus Connect

O Sensus Connect IHU^[1] suporta o Bluetooth Core versão 2.1+EDR^[2]. Na tabela encontra informação sobre quais os perfis Bluetooth suportados pelo sistema interativo (Infotainment) do seu automóvel. (O artigo é relevante para automóvel com sistema interativo (Infotainment) Sensus Connect IHU 3.2.)



Mostrador central do Sensus Connect.

Perfil	Versão
Hands-Free Profile (HFP)	Hands-Free (HF)
	HFP-version 1.6

Perfil	Versão
Phone Book Access Profile (PBAP)	Phone Book Client Equipment (PCE)
	PBAP version 1.0
Audio/Video Remote Control Profile (AVRCP)	Controller (CT)
	AVRCP version 1.4
Advanced Audio Distribution Profile (A2DP)	Sink (SNK)
	A2DP version 1.2
Object Push Profile (OPP)	Object Push Server

Versões IHU por modelo automóvel e datas de fabrico

Modelo	Semana de fabrico/Semana estrutural	Versão
Todos os modelos 40 XC40 e XC40 Recharge	A partir da semana 17, 2018	IHU 3.2
Todos os modelos 60 S60, S60 Recharge, V60, V60 Recharge, V60 Cross Country, XC60 e XC60 Recharge	A partir da semana 17, 2018	IHU 3.2
Todos os modelos 90 S90, S90 Recharge, V90, V90 Recharge, V90 Cross Country, XC90 e XC90 Recharge	A partir da semana 17, 2018	IHU 3.2

[1] Infotainment Head Unit

[2] Enhanced Data Rate

12.3.1.7. Ligar manualmente um telefone ao automóvel através de Bluetooth

É possível ligar manualmente um telefone ao automóvel através de Bluetooth. É necessário que o telefone tenha estado anteriormente ligado ao automóvel.

1. Active o Bluetooth no telefone.
2. Abra a vista parcial do telefone.
 - > Aparece uma lista com os telefones conectados.
3. Pressione no nome do telefone a conectar.
 - > O telefone é conectado.

12.3.2. Apple CarPlay

12.3.2.1. Apple[®] CarPlay[®] *

O CarPlay^[1] permite-lhe ouvir música, fazer chamadas telefónicas, obter indicações de condução, enviar/receber mensagens e utilizar Siri, tudo isto mantendo a concentração na sua condução.





O CarPlay funciona com unidades iOS selecionadas. Se o automóvel ainda não suportar o CarPlay será possível instalar o mesmo posteriormente. Contacte um concessionário Volvo para instalar CarPlay.

A informação sobre quais as aplicações suportadas e quais as unidades iOS que são compatíveis encontra-se disponível na página web da Apple: www.apple.com/ios/carplay/ [<https://www.apple.com/ios/carplay/>]. A utilização de aplicações que não sejam compatíveis com a CarPlay poderá, por vezes, implicar a interrupção da ligação entre a unidade e o automóvel. Por favor, note que a Volvo não é responsável pelos conteúdos na CarPlay.

Ao utilizar a navegação de mapa através de CarPlay não é apresentada qualquer orientação no mostrador do condutor ou no head-up-display; a orientação é efetuada apenas no mostrador central.

Se a navegação for iniciada através de CarPlay, são terminadas eventuais orientações em curso do sistema do automóvel.

As aplicações CarPlay podem ser comandadas a partir do mostrador central, da unidade iOS, ou com a unidade de botões do lado direito do volante (válido para algumas funções). As aplicações pode ser ainda comandadas com Siri. Uma longa pressão no botão do volante «» inicia o comando de voz com Siri e uma breve pressão ativa o comando de voz do automóvel. Se a Siri interromper precocemente, mantenha pressionado o botão do volante «» ^[2].

Ao utilizar Apple CarPlay concorda com o seguinte: Apple CarPlay é um serviço fornecido pela Apple Inc. de acordo com os seus termos e condições. Assim, a Volvo Cars não é responsável pela Apple CarPlay nem pelas suas funcionalidades/aplicações. Ao utilizar Apple CarPlay é transferida para o seu iPhone determinada informação do seu automóvel (incluindo a sua posição). Em relação à Volvo Cars, o utilizador é o responsável absoluto pela utilização da Apple CarPlay pelo próprio e por terceiros.

* Opção/acessório.

^[1] A disponibilidade pode variar com o mercado.

^[2] Apple e CarPlay são marcas registadas propriedade da Apple Inc.

12.3.2.2. Utilizar o Apple[®] CarPlay[®] *

Para utilizar o CarPlay^[1] é necessário que o comando de voz Siri esteja ativado na sua unidade iOS. A unidade também necessita de ter uma ligação à Internet através de Wi-Fi ou rede móvel para que todas as funções funcionem.



Ligar uma unidade iOS e iniciar o CarPlay

Nota

CarPlay apenas pode ser utilizada quando o Bluetooth está desligado. Assim, um telefone ou um leitor media ligado ao automóvel através de Bluetooth não fica disponível quando a CarPlay está ativa. Para obter uma ligação à Internet para as aplicações do automóvel tem de se utilizar uma fonte Internet alternativa. Utilize o Wi-Fi ou o modem incorporado do automóvel*.

Para iniciar o CarPlay a partir de uma unidade iOS que não tenha sido anteriormente conectada:

1. Ligue uma unidade iOS com suporte para CarPlay à entrada USB. Caso existam duas entradas USB deve ser utilizada aquela que possui margem branca.
2. Leia as condições e clique depois em **Aceitar** para conectar.
 - > Abre-se a vista parcial com CarPlay e aparecem as aplicações compatíveis.
3. Pressione na aplicação desejada.
 - > A aplicação é iniciada.

Arrancar CarPlay

O conteúdo deste manual representa o estado do manual do utilizador no momento da impressão e pode não ser totalmente válido em momentos futuros. Para mais informações, consulte a primeira página para a declaração de responsabilidade completa.

Para iniciar o CarPlay a partir de uma unidade iOS que tenha sido anteriormente conectada:

1. Ligue uma unidade iOS à entrada USB. Caso existam duas entradas USB deve ser utilizada aquela que possui margem branca.
 - > **Se estiver selecionada a configuração para início automático** – aparece o nome da unidade. A vista parcial com CarPlay abre-se automaticamente caso a vista de início apareça na ligação da unidade iOS.
2. Se a vista parcial com CarPlay não abrir automaticamente, pressione no nome da unidade. Abre-se a vista parcial com CarPlay e aparecem as aplicações compatíveis.
3. Se alguma outra aplicação estiver ativa na mesma vista parcial, pressione em **Apple CarPlay** na vista de aplicação.
 - > Abre-se a vista parcial com CarPlay e aparecem as aplicações compatíveis.
4. Pressione na aplicação desejada.
 - > A aplicação é iniciada.

O CarPlay é executado em fundo caso uma outra aplicação seja iniciada ou já esteja ativa no momento da ligação na mesma vista parcial. Para retomar CarPlay na vista parcial - pressione no ícone CarPlay na vista de aplicação.

Alternar a ligação entre CarPlay e iPod

CarPlay para iPod

1. Pressione em **Configurações** na vista de topo.
2. Aceda a **Comunicação** → **Apple CarPlay**.
3. Desmarque a caixa da unidade iOS que pretende que não inicie o CarPlay automaticamente ao conectar o cabo USB.
4. Desligue e ligue a unidade iOS na entrada USB.
5. Abra a aplicação **iPod** a partir da vista de aplicações.

1. Pressione em **Apple CarPlay** na vista de aplicação.
 2. Leia a informação na janela popup e depois pressione em **OK**.
 3. Desligue e ligue a unidade iOS na entrada USB.
- > Abre-se a vista parcial com o Apple CarPlay e aparecem as aplicações compatíveis ^[2].

* Opção/acessório.

^[1] A disponibilidade pode variar com o mercado.

^[2] Apple, CarPlay, iPhone e iPod são marcas registadas propriedade da Apple Inc.

12.3.2.3. Dicas para a utilização da Apple® CarPlay® *

Seguem-se dicas que podem ser úteis ao utilizar a CarPlay® ^[1].

- Atualize a sua unidade iOS com a versão mais recente do sistema operativo iOS e assegure-se de que as aplicações estão atualizadas.
- Perante problemas com a CarPlay, desligue a unidade iOS na porta USB e volte a ligar. Experimente encerrar na unidade a aplicação que não funciona e reinicie a mesma novamente, ou tente encerrar todas as aplicações e reiniciar a unidade.
- Se as aplicações não aparecem ao iniciar a CarPlay (ecrã preto), tente minimizar e expandir a vista parcial da CarPlay.
- A utilização de aplicações que não são compatíveis com CarPlay pode por vezes interromper a ligação entre a unidade iOS e o automóvel. Na página da Apple pode ver informação sobre as aplicações suportadas e as unidades compatíveis. Também pode procurar pela CarPlay na App Store para encontrar informação sobre as aplicações que são compatíveis com a CarPlay no seu mercado.
- Com a ajuda de Siri é possível escrever/ditar e ler mensagens. A leitura e o ditado de mensagens são efetuados no idioma selecionado nas configurações de Siri. Quando a mensagem é escrita/ditada não aparece qualquer texto no mostrador central, o texto aparece na unidade iOS. Note que ao utilizar Siri os microfones utilizados pertencem ao telefone, podendo a qualidade variar com a localização do telefone.
- Se a unidade estiver conectada ao automóvel através de Bluetooth, a conexão é interrompida ao utilizar CarPlay. Retome então a ligação à Internet no automóvel partilhando a Internet através de hotspot Wi-Fi a partir da unidade.
- Algumas das funções do CarPlay (por exemplo: conversação por voz e mensagens) interrompem a utilização das funções próprias do automóvel para que o CarPlay as assuma automaticamente. Se este comportamento não for desejável, desmarque a exibição das respetivas funções em CarPlay nas configurações de notificações do telefone.
- A CarPlay funciona apenas com iPhone ^[2].

Nota

A acessibilidade e a funcionalidade podem variar em função do mercado.

* Opção/acessório.

^[1] A disponibilidade pode variar com o mercado.

^[2] Apple, CarPlay e iPhone são marcas registadas propriedade da Apple Inc.

12.3.2.4. Configurações do Apple® CarPlay® *

Configurações para unidade iOS ligada com CarPlay ^[1], ^[2].

Início automático

1. Pressione em **Configurações** na vista de topo.
2. Aceda a **Comunicação** → **Apple CarPlay** e seleccione configuração:

O conteúdo deste manual representa o estado do manual do utilizador no momento da impressão e pode não ser totalmente válido em momentos futuros. Para mais informações, consulte a primeira página para a declaração de responsabilidade completa.

- Marque a caixa - CarPlay inicia automaticamente quando o cabo USB é ligado.
- Desmarque a caixa - CarPlay não inicia automaticamente quando o cabo USB é ligado.

Se o automóvel for partilhado por muitas pessoas, por ex.: utilização partilhada, note que podem ser memorizadas no máximo 20 unidades iOS na lista. Quando a lista está cheia e é adicionada uma nova unidade, a mais antiga é removida.

Para apagar a lista as configurações têm de ser reiniciadas no mostrador central (reiniciação de fábrica).

Volumes do sistema

1. Pressione em **Configurações** na vista de topo.
2. Pressione em **Som** → **Volumes do sistema** e efetue as configurações de:
 - **Comando de voz**
 - **Orientaç. voz Naveg**
 - **Toque do telefone**

* Opção/acessório.

[1] Apple e CarPlay são marcas registadas propriedade da Apple Inc.

[2] A disponibilidade pode variar com o mercado.

12.3.3. Android Auto

12.3.3.1. Android Auto *

O Android Auto^[1] permite-lhe ouvir música, fazer chamadas telefónicas, obter indicações de condução e utilizar aplicações para automóvel a partir de uma unidade Android. O Android Auto funciona com determinadas unidades Android.

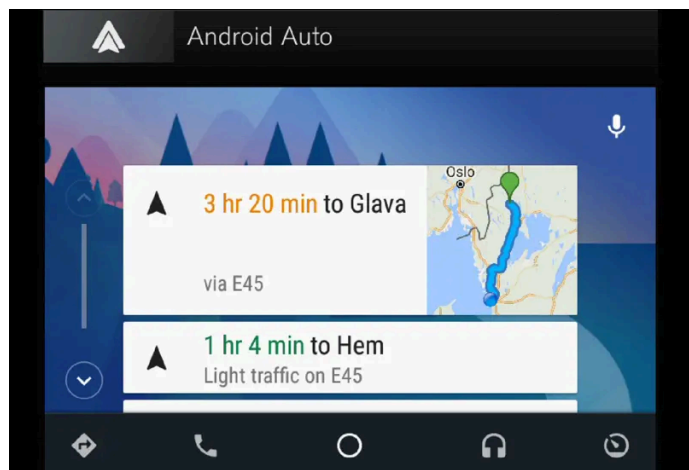

Informação sobre quais as aplicações suportadas e quais as unidades Android compatíveis pode ser encontrada na página inicial: www.android.com/auto/ [<https://www.android.com/auto/>]. Para aplicações de terceiros, ver Google Play. Por favor, note que a Volvo não é responsável pelos conteúdos na Android Auto.

O Android Auto é iniciado a partir da vista de aplicação. Após iniciado o Android Auto pela primeira vez, a aplicação inicia-se automaticamente da próxima vez que a unidade for conectada. O início automático pode ser desligado nas configurações.

(i) Nota

Quando uma unidade está ligada ao Android Auto é possível transferir através de Bluetooth para outro leitor de media. O Bluetooth está ativo quando o Android Auto é utilizado.

Ao utilizar a navegação de mapa através de Android Auto não é efetuada qualquer orientação no mostrador do condutor ou no Head-up-display; a orientação é efetuada apenas no mostrador central.

Pode ser dirigido Android Auto com o mostrador central, com a unidade de botões do volante do lado direito ou com o comando de voz. Uma longa pressão no botão do volante  inicia o Assistente Google e uma pressão breve desativa-o.

Ao utilizar Android Auto aceita o seguinte: Android Auto é um serviço fornecido pela Google Inc. em conformidade com os seus termos e condições. A Volvo Cars não é responsável pelo Android Auto nem pelas suas funcionalidades ou aplicações. Ao utilizar Android Auto o seu automóvel transfere determinada informação (incluindo a sua localização) para o seu telefone Android conectado. O utilizador é o responsável pela utilização do Android Auto pelo próprio e por terceiros.

* Opção/acessório.

^[1] A disponibilidade pode variar com o mercado.

12.3.3.2. Utilizar Android Auto *

Para utilizar a aplicação **Android Auto**^[1] é necessário que a aplicação esteja instalada na unidade Android e que a unidades esteja ligada à porta USB do automóvel.



i **Nota**

Para que se possa utilizar o Android Auto é necessário que o automóvel esteja equipado com duas portas USB (hub USB)*. Se o automóvel apenas possuir uma porta USB não é possível utilizar Android Auto.

Primeira vez que um Android é conectado

1. Ligue a unidade Android na porta USB com a moldura branca.
 2. Leia a informação na janela popup e depois pressione em **OK**.
 3. Pressione em **Android Auto** na vista de aplicação.
 4. Leia as condições e clique depois em **Aceitar** para conectar.
- > Abre-se a vista parcial com Android Auto e aparecem as aplicações compatíveis.
5. Pressione na aplicação desejada.
- > A aplicação é iniciada.

Android anteriormente conectado

1. Ligue a unidade na porta USB com a moldura branca.
 - > **Se estiver selecionada a configuração para início automático** – aparece o nome da unidade.
2. Pressione no nome da unidade – abre-se a vista parcial com Android Auto e aparecem as aplicações compatíveis.
3. **Se não estiver selecionada a configuração para início automático** - abra a aplicação **Android Auto** a partir da vista de aplicações.
 - > Abre-se a vista parcial com Android Auto e aparecem as aplicações compatíveis.
4. Pressione na aplicação desejada.
 - > A aplicação é iniciada.

Android Auto fica a funcionar em fundo caso seja iniciada uma outra aplicação na mesma vista parcial. Para retomar Android Auto na vista parcial - pressione no ícone Android Auto na vista de aplicação.

* Opção/acessório.

^[1] A disponibilidade pode variar com o mercado.

12.3.3.3. Dicas para a utilização da Android Auto *

Seguem-se dicas que podem ser úteis ao utilizar a Android Auto ^[1].

- Assegure-se de que as suas aplicações estão atualizadas.
- Ao arrancar o automóvel, aguarde até que o mostrador central inicie, ligue a unidade e abra depois a Android Auto a partir da vista de aplicação.
- Perante problemas com a Android Auto, desligue a sua unidade Android da porta USB e ligue-a novamente através de USB. Experimente encerrar a aplicação na unidade para a iniciar novamente.
- Quando uma unidade está ligada à Android Auto é ainda possível reproduzir média através de Bluetooth num outro leitor de média. A função Bluetooth está ligada quando a Android Auto está a ser utilizada.
- Se o ícone do Android Auto estiver a cinzento não se encontra conectada nenhuma unidade. Quando conecta a sua unidade o ícone ilumina-se. Se não houver qualquer ícone, o automóvel não suporta conexão de uma unidade para este fim.
- Se a unidade estiver conectada ao automóvel através de Bluetooth, a conexão é interrompida ao utilizar Android Auto. Retome então a ligação à Internet no automóvel partilhando a Internet através de hotspot Wi-Fi a partir da unidade.

* Opção/acessório.

^[1] A disponibilidade pode variar com o mercado.

12.3.3.4. Configurações do Android Auto *

Configurações da unidade Android ligada pela primeira vez com Android Auto ^[1].

Início automático

1. Pressione em **Configurações** na vista de topo.
2. Pressione em **Comunicação** → **Android Auto** e selecione configuração:
 - Marque a caixa - Android Auto inicia automaticamente quando o cabo USB é ligado.
 - Desmarque a caixa - Android Auto não inicia automaticamente quando o cabo USB é ligado.

Podem ser memorizadas na lista no máximo 20 unidades Android. Quando a lista está cheia e é adicionada uma nova unidade, a mais antiga é removida.

Para apagar a lista é necessário proceder a uma reiniciação de fábrica.

Volumes do sistema

1. Pressione em **Configurações** na vista de topo.
2. Pressione em **Som** → **Volumes do sistema** e efetue as configurações de:
 - **Comando de voz**
 - **Orientaç. voz Naveg**
 - **Toque do telefone**

* Opção/acessório.

^[1] A disponibilidade pode variar com o mercado.

12.3.4. Configurações para unidades Bluetooth

configurações para unidades Bluetooth conectadas.

1. Pressione em **Configurações** na vista de topo.
2. Pressione em **Comunicação** → **Dispositivos Bluetooth** e seleccione configurações:
 - **Adicionar dispositivo** - inicia o emparelhamento de nova unidade.
 - **Dispositivos emparelhados anteriormente** – lista unidades registadas/emparelhadas.
 - **Remo. dispos.** - elimina unidade conectada.
 - **Serviços permitidos para este dispositivo** - selecciona qual a unidade a utilizar para: chamar, enviar/receber mensagens, transferir média e ligar à Internet.
 - **Ligação Internet** - conecta o automóvel à Internet através da ligação da unidade Bluetooth.

 **Nota**

Em alguns telefones é necessário que o volume Bluetooth seja colocado manualmente a 100% para que o volume áudio no automóvel seja o suficientemente elevado. Esta configuração é necessária para cada telefone conectado. A configuração é efetuada uma vez para a chamada telefónica e uma vez para a transferência de média. Depois o sistema recupera a configuração e não será necessário repetir a mesma quando o telefone for ligado.

12.3.5. Compatibilidade Bluetooth com telefones

Bluetooth é uma tecnologia sem fios que permite a ligação entre diferentes unidades média. Para ligar um telefone ao sistema Bluetooth da Volvo é necessário que o telefone seja compatível com o automóvel.

Telefones compatíveis e funções

Nem todos os telefones são compatíveis com o sistema Bluetooth da Volvo. Os telefones que podem ser ligados ao sistema Bluetooth da Volvo podem também ter diferentes funções, e nem todas as funções do sistema são compatíveis com todos os telefones.

12.3.6. Ligar o automóvel à Internet através de telefone conectado Bluetooth

Estabeleça uma ligação à Internet através de Bluetooth com a partilha de Internet de um telefone para obter acesso a vários serviços conectados no automóvel.

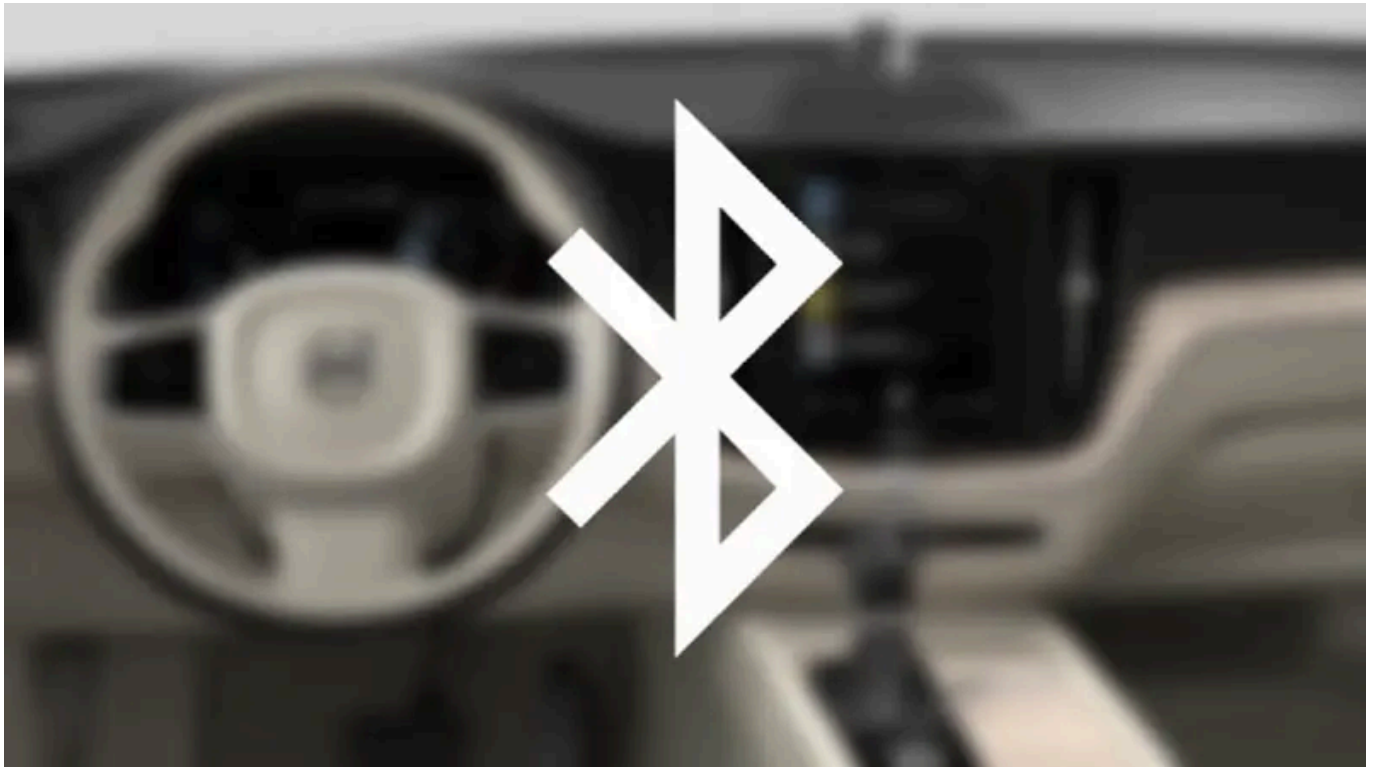

1. Para poder ligar o automóvel à Internet através de um telefone Bluetooth ligado é necessário que o telefone já tenha sido ligado ao automóvel através de Bluetooth.
 2. Assegure-se de que o telefone suporta partilha de Internet e que a função está ativada. No iPhone a função é designada por "partilha de Internet". Nos telefones Android a função pode ter diferentes nomes, mas normalmente é designada por "hotspot". Em telefones iPhone também é necessário que a página do menu "partilha de Internet" esteja aberta até a ligação à Internet seja estabelecida.
 3. Se o telefone já tiver sido ligado anteriormente através de Bluetooth, pressione em **Configurações** na vista de topo do mostrador central.
 4. Pressione **Comunicação** → **Dispositivos Bluetooth**.
 5. Marque a caixa para **Ligação à Internet Bluetooth** sob o título **Ligação Internet**.
 6. Se for utilizada outra fonte de conexão, confirme a opção para mudar conexão.
- > O seu automóvel encontra-se agora ligado à Internet através do telefone Bluetooth conectado.

i Nota

O telefone e o operador de rede devem suportar partilha de Internet (partilha de ligação à Internet) e a subscrição deve incluir tráfego de dados.

i Nota

Quando se utiliza o Apple CarPlay apenas se pode ligar o automóvel à Internet com Wi-Fi ou modem do automóvel*.

* Opção/acessório.

12.3.7. Telefone

Um telefone com Bluetooth pode ser conectado sem fios ao sistema mãos-livres incorporado do automóvel.

O sistema de áudio e média funciona como mãos-livres, com a possibilidade de comandar à distância uma série de funções do telefone. O telefone pode ser manuseado com os seus botões, mesmo que não esteja conectado.

Quando o telefone é conectado e ligado ao automóvel é possível chamar, enviar/receber mensagens, reproduzir média sem fios e utilizar o telefone como ligação à Internet.

O telefone é manuseado com o mostrador central e parcialmente com o comando de voz e o menu de aplicações, acessíveis a partir da unidade de botões do lado direito do volante.

Panorâmica geral

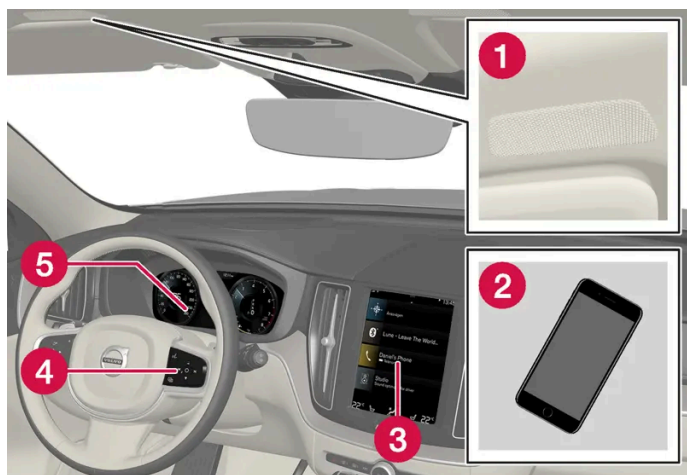

- 1 Microfone.
- 2 Telefone.
- 3 Utilização do telefone no mostrador central.
- 4 Teclado para utilização das funções do telefone exibido no mostrador do condutor e comando de voz.
- 5 Mostrador do condutor.

12.3.8. Comandar o telefone por voz

O conteúdo deste manual representa o estado do manual do utilizador no momento da impressão e pode não ser totalmente válido em momentos futuros. Para mais informações, consulte a primeira página para a declaração de responsabilidade completa.

Telefonar para um contacto, obter a leitura de mensagens ou ditar respostas curtas com o comando de voz para um telefone Bluetooth ligado. ^[1]

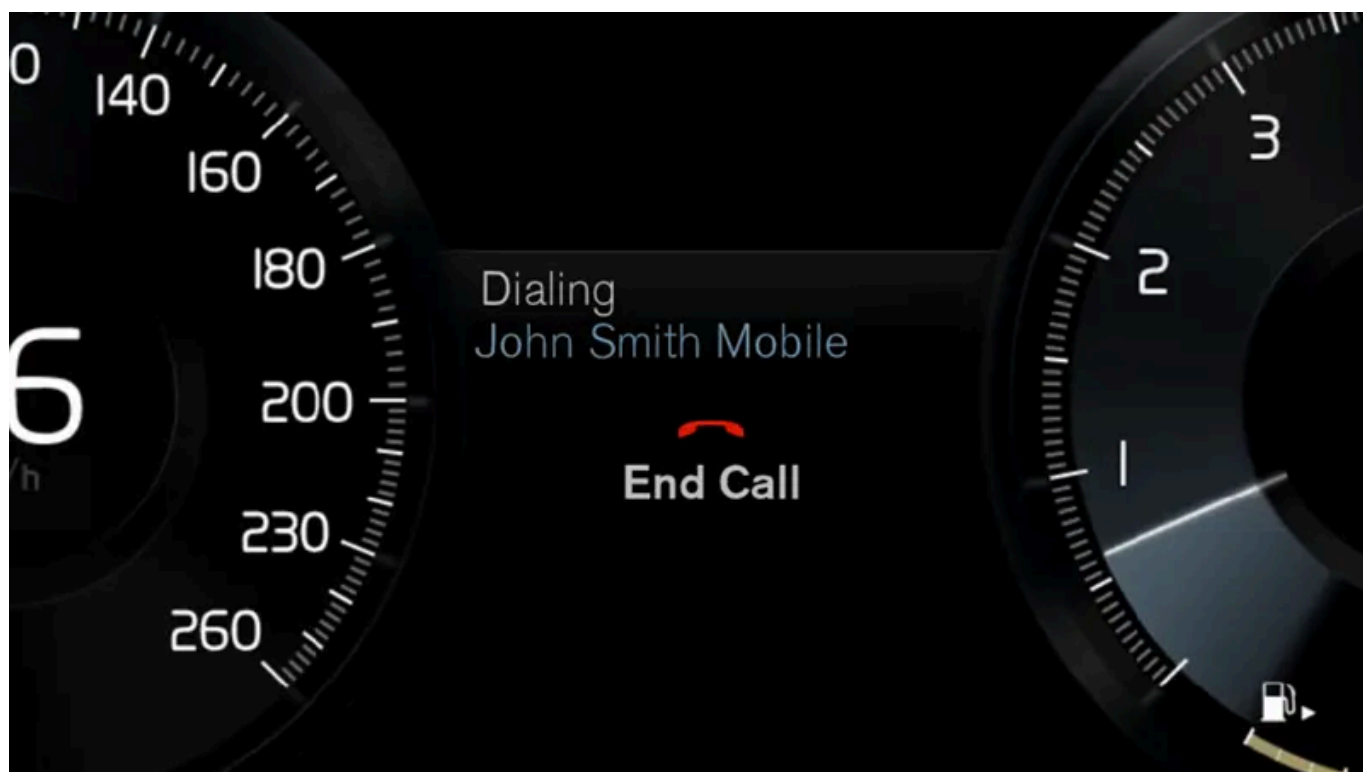

Para indicar um contacto na lista telefónica o comando de voz necessita de conter a informação do contacto que se encontra na lista telefónica. Se um contacto, por ex.: **Robyn Smith**, tiver vários números de telefone também se pode indicar a categoria do número, por ex.: Casa ou Telemóvel: "Call Robyn Smith Telemóvel".

Pressione em  e diga um dos seguintes comandos:

O conteúdo deste manual representa o estado do manual do utilizador no momento da impressão e pode não ser totalmente válido em momentos futuros. Para mais informações, consulte a primeira página para a declaração de responsabilidade completa.

- "Call [contacto]" - chama o contacto seleccionado a partir da lista telefónica.
- "Call [número de telefone]" - chama número de telefone.
- "Recent calls" - mostra a lista de chamadas.
- "Read message" - a mensagem é lida. Existem várias mensagens - selecione qual a mensagem a ler.
- "Message to [contacto]" – solicita ao utilizador que diga uma mensagem curta. Depois é feita a leitura da mensagem e o utilizador pode optar por enviar^[2] ou voltar a ditar a mensagem. É necessário que o automóvel esteja ligado à internet para obter esta função.

i Nota

Nem todos os idiomas de sistema suportam o comando de voz. Os que se encontram nesta situação estão assinalados com o símbolo «» na lista de idiomas de sistema disponíveis. Leia mais na informação que se encontra no capítulo sobre as configurações do comando de voz.

^[1] Aplicável em alguns mercados.

^[2] Apenas alguns telefones podem enviar mensagens através do automóvel.

12.3.9. Configurações do telefone

Quando o telefone está ligado ao automóvel podem-se seleccionar as seguintes configurações.

1. Pressione em **Configurações** na vista de topo.
2. Pressione em **Comunicação** → **Telefone** e seleccione configurações:
 - **Toques** - selecção do sinal de chamada. É possível utilizar o sinal de chamada do telefone ou do automóvel. Alguns telefones não são completamente compatíveis, não podendo ser utilizado o sinal de chamada do telefone no automóvel.
 - **Ordem** - selecção da ordem de apresentação na lista de contactos.

i Nota

Em alguns telefones é necessário que o volume Bluetooth seja colocado manualmente a 100% para que o volume áudio no automóvel seja o suficientemente elevado. Esta configuração é necessária para cada telefone conectado. A configuração é efetuada uma vez para a chamada telefónica e uma vez para a transferência de média. Depois o sistema recupera a configuração e não será necessário repetir a mesma quando o telefone for ligado.

Notificações de conversação no head-up-display*

1. Pressione em **Configurações** na vista de topo do mostrador central.
2. Pressione **My Car** → **Indicações** → **Opções Head-up display**.
3. Seleccione **Mostrar telefone**.



* Opção/acessório.

12.3.10. Gerir a lista telefónica

Quando um telefone está conectado ao automóvel por Bluetooth os contactos podem ser geridos diretamente no mostrador central.

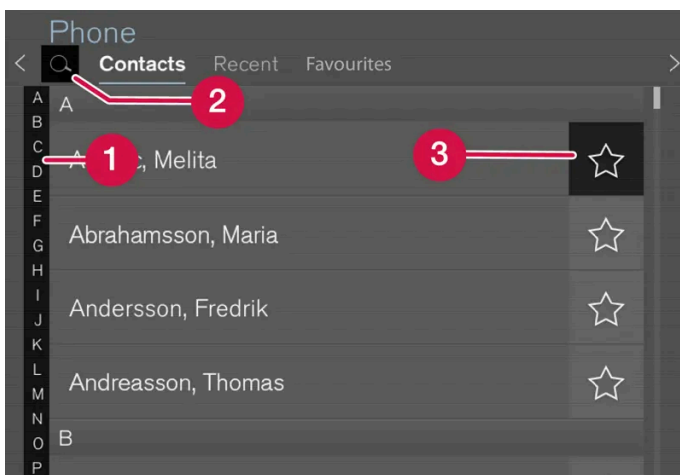
Podem ser apresentados até 3000 contactos do telefone selecionado no mostrador central.



- 1 Percorra os caracteres e # para encontrar um contacto. São apresentados apenas caracteres correspondentes aos contactos existentes na lista telefónica.
- 2 Procurar contactos - pressione em  para procurar um número de telefone ou nome na lista de contactos.
- 3 Favoritos - pressione em  para adicionar/remover um contacto na lista de favoritos.

Ordenação

A lista de contactos está ordenada alfabeticamente, onde os caracteres especiais e algarismos são ordenados em #. Pode-se ordenar por nome próprio ou apelido, utilizando as configurações do telefone.

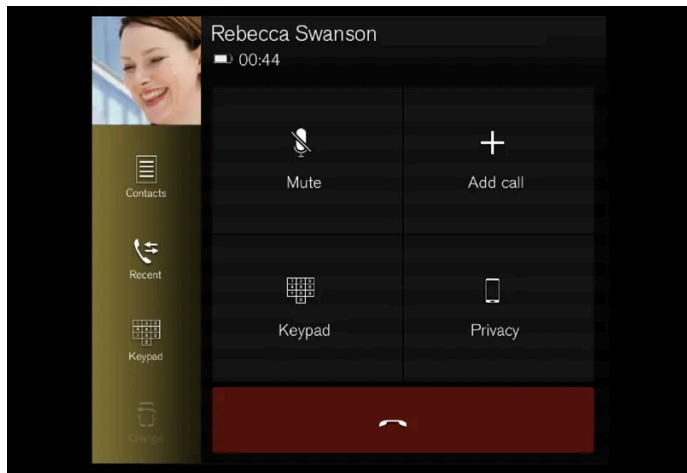

12.3.11. Gerir chamada telefónica

Gestão de chamada no automóvel para um telefone Bluetooth conectado.



A imagem é ilustrativa.



Fazer chamada

1. Abra a vista parcial do telefone.
2. Selecione para chamar a partir do histórico de chamada, indicar o número com o teclado ou através da lista de contactos. Na lista de contactos é possível procurar ou percorrer. Pressione em  na lista de contactos para colocar um contacto nos **Favoritos**.
3. Pressione em  para chamar.
4. Pressione em  para terminar chamada.

Também é possível chamar a partir do histórico de chamadas através da vista de aplicações acessível na unidade de botões do lado direito do volante .

Chamar em conferência

Chamada em curso:

1. Pressione **Adicionar chamada**.
2. Selecione para chamar a partir do histórico de chamadas, favoritos ou lista de contactos.
3. Pressione um local/linha no histórico de chamadas ou em  do contacto na lista de contactos.
4. Pressione **Trocar chamada** para alternar entre as partes.
5. Pressione em  para terminar a chamada em curso.

Chamada em grupo

O conteúdo deste manual representa o estado do manual do utilizador no momento da impressão e pode não ser totalmente válido em momentos futuros. Para mais informações, consulte a primeira página para a declaração de responsabilidade completa.

Durante a chamada de conferência:

1. Pressione em **Unir chamadas** para juntar todas as partes na chamada em curso.
2. Pressione em  para terminar chamada.

Chamada de entrada

A chamada de entrada é exibida no mostrador do condutor e no mostrador central. Vá gerindo a chamada com a unidade de botões do teclado do lado direito ou no mostrador central.

1. Pressione em **Atender/Recusar**.
2. Pressione em  para terminar chamada.

Chamada de entrada durante chamada em curso

1. Pressione em **Atender/Recusar**.
2. Pressione em  para terminar chamada.

Chamada privada

1. Durante uma chamada em curso, pressione em **Privacidade** e seleccione o ajuste:
 - **Trocar para telemóvel** - a função mãos-livres é desconectada e a chamada continua no telemóvel.
 - **Focado no condutor** - o microfone no tejadilho do lado do condutor é desligado e a chamada continua com a função mãos-livres.

Nota

Em alguns telefones é necessário que o volume Bluetooth seja colocado manualmente a 100% para que o volume áudio no automóvel seja o suficientemente elevado. Esta configuração é necessária para cada telefone conectado. A configuração é efetuada uma vez para a chamada telefónica e uma vez para a transferência de média. Depois o sistema recupera a configuração e não será necessário repetir a mesma quando o telefone for ligado.

12.3.12. Gerir mensagem de texto

Gestão de mensagem no automóvel para um telefone Bluetooth conectado. ^[1]

Em alguns telefones é necessário ativar a função de mensagem. Nem todos os telefones são totalmente compatíveis e, por isso, não podem mostrar os contactos e as mensagens no automóvel.

Gerir mensagens de texto no mostrador central

As mensagens de texto são exibidas no mostrador central apenas se essa configuração estiver selecionada.

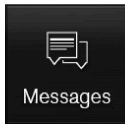

Pressione em **Mensagens** na vista de aplicação para gerir as mensagens de texto no mostrador central.

Leitura de mensagens de texto no mostrador central



Pressione o ícone para a leitura da mensagem.

Enviar mensagem de texto no mostrador central ^[2]

1. Pode-se responder a uma mensagem ou criar uma nova mensagem.
 - Responder a mensagem - pressione o contacto cuja mensagem pretende responder e pressione depois em **Atender**.
 - Criar nova mensagem - pressione em **Criar nova**. Seleccione o contacto ou insira o número.
2. Escreva a mensagem.
3. Pressione **Enviar**.

Gerir mensagens de texto no mostrador do condutor

As mensagens de texto são exibidas no mostrador do condutor apenas se essa configuração estiver selecionada.

Leitura de nova mensagem de texto no mostrador do condutor

1. Para obter a leitura da mensagem - seleccione **Leitura** com a unidade de botões do volante.

Ditar resposta no mostrador do condutor

Após a leitura da mensagem de texto é possível responder brevemente com discurso ditado, caso o automóvel esteja ligado à Internet.

1. Pressione em **Atender** com a unidade de botões do volante. É iniciado um diálogo de ditado.

Notificação de mensagem

Nas configurações das mensagens de texto é possível ativar e desativar as notificações.

[1] Aplicável apenas em alguns mercados. Contacte um concessionário Volvo para mais informações.

[2] Apenas determinados telefones podem enviar mensagens através do automóvel. O telefone conectado deve suportar o perfil Bluetooth Message Access Profile (MAP).

12.3.13. Configurações da mensagem de texto

Configurações da mensagem de texto num telefone conectado.

1. Pressione em **Configurações** na vista de topo.
2. Pressione em **Comunicação** → **Mensagens de texto** e seleccione configurações:
 - **Notificação no display central** - apresenta notificações de chamada no campo de estado do mostrador central.
 - **Notificação no visor do condutor** - apresenta notificações no mostrador do condutor e permite o manuseamento de mensagens de entrada com a unidade de botões do lado direito do volante.
 - **Toque de mensagem de texto** - seleção do sinal para a entrada de mensagens de texto.

12.3.14. Carregador de telefone sem fios *

Na consola de túnel existe uma placa de carregamento para carregar telefones sem fios.



Para que o telefone possa ser carregado é necessário que suporte o carregamento sem fios (Qi). Os telefones que não estão equipados com recetor de carregamento sem fios podem frequentemente ser complementados com um invólucro que permite o carregamento sem fios.

**Aviso**

O carregamento sem fios pode afetar o funcionamento de um pacemaker ou de outros dispositivos médicos. Caso tenha um, recomenda-se que se aconselhe com o seu médico antes de utilizar um sistema de carregamento sem fios.

* Opção/acessório.

12.3.15. Utilizar o carregador de telefone sem fios*

Na placa de borracha na consola de túnel é possível carregar um telefone sem necessidade de utilização do cabo do telefone.



Carregador de telefone sem fios na consola de túnel.

! **Aviso**

O carregamento sem fios pode afetar o funcionamento de um pacemaker ou de outros dispositivos médicos. Caso tenha um, recomenda-se que se aconselhe com o seu médico antes de utilizar um sistema de carregamento sem fios.

É possível desligar a placa de carregamento a partir da vista de função no mostrador central. A placa de carregamento está por defeito desativada. Quando a placa de carregamento é ligada aparece uma mensagem que informa sobre o risco para utilizadores com pacemakers ou outros dispositivos médicos que podem ser afetados pela placa. Confirme no mostrador central se a placa de carregamento deve ser ligada.

Para utilizar a placa de carregamento sem fios:

1. Verifique se a placa de carregamento está ligada na vista de função no mostrador central.
 2. Retire da placa de carregamento todos os outros objetos e coloque o telefone no meio da mesma.
- > O telefone começa a carregar e aparece o símbolo (⊕) no topo do mostrador central.

! **Importante**

Evite guardar cartões com NFC (Near Field Communication), por ex.: cartões bancários para pagamento sem contacto, juntamente com o telefone. Este tipo de cartão pode ficar danificado devido ao carregamento.

i **Nota**

Alguns telefones podem aquecer durante o carregamento sem fios. Esta situação é normal.

Se o telefone não carregar:

O conteúdo deste manual representa o estado do manual do utilizador no momento da impressão e pode não ser totalmente válido em momentos futuros. Para mais informações, consulte a primeira página para a declaração de responsabilidade completa.

- Verifique no mostrador central se a placa de carregamento está ligada.
- Verifique se a placa de carregamento não tem outros objetos.
- Verifique se o telefone suporta carregamento sem fios (Qi).
- Remova a capa do telefone, se existente.
- Levante o telefone e coloque-o novamente no meio da placa de carregamento.
- Verifique se o automóvel está a trabalhar.
- Verifique se o telefone deslizou da placa de carregamento durante a condução.
- Se a temperatura da bateria ficar demasiado elevada durante o carregamento a função de carregamento desliga-se.
- Se alguma das portas for aberta o carregamento é interrompido no espaço de alguns segundos.

Se um objeto impedir o carregamento na placa de carregamento aparece uma mensagem no mostrador central.

! Importante

Mantenha o telefone e a placa de carregamento afastados de outros objetos durante a carga para evitar o sobreaquecimento.

* Opção/acessório.

12.3.16. Certificado de carregador

País/Zona	
China:	<p>  </p>
México:	<p> RCPVAPVO 18-1919 [https://az685612.vo.msecnd.net/pdfs/certificates/VOLVO_Mexico_57442C.pdf] </p>
Paraguai:	<p>  CONATEL NR: 2018-11-1-000541 2018-11-1-000541 [https://az685612.vo.msecnd.net/pdfs/certificates/Volvo_Paraguay_57442C.pdf] </p>

País/Zona	
Taiwan:	<p>CCC NCC: 2019NCC0101</p> <p>CCC: 2019CCC0101</p> <p>CCC: 2019CCC0101</p> <p>CCC: 2019CCC0101</p> <p>CCC: 2019CCC0101</p> <p>CCC: 2019CCC0101</p> <p>CCC: 2019CCC0101</p> <p>CCC: 2019CCC0101</p>
Ucrânia:	<p>Ци</p> <p>Діапазон частот: 107 кГц - 115 кГц</p> <p>Максимальна потужність радіосигналу: 5 Вт (сполучена), 63 Вт наномасштабів (випромінюється)</p> <p>Коефіцієнт викидів: N / A</p> <p>Модуляції: 2 кГц</p> <p>NFC</p> <p>Діапазон частот: 13,56 МГц, у межах +/- 0,01%</p> <p>Максимальна вихідна потужність РФ: 10 мВт</p> <p>–</p> <p>виробник: Ел-Джі Електронікс Інк.(LG Electronics Inc) 10, Магок'юнганг 10-ро, Гангсео-гу, Сеул, 07796, Корея</p> <p>Frequency range 111 кГц / Максимальна потужність РФ: 42 дБмк А / м</p> <p>справжнім Ел-Джі Електронікс Інк.заявляє, що тип радіообладнання WC510MV20 відповідає Технічному регламенту радіообладнання;</p> <p>повний текст декларації про відповідність доступний на веб-сайті за такою адресою:https://www.lg.com/global/support/cedoc/cedoc.</p> <p>імпортер : Віннер Імпортс Україна</p> <p>Вул. Дачна, 5-А, с.Капітанівка, Київська область, 08112, Україна</p> <p>Тел.: +38(044) 585 63 00</p> <p>Контактна особа : Alla Haidai (ahaidai@winner.ua)</p>
EUA/Canadá	<p>FCC ID : BEJWC510MV20</p> <p>IC : 2703H-WC510MV20</p> <p>This device complies with part 15 of the FCC rules and with RSS-Gen,RSS-216 rules of Canada. Operation is subject to the following two conditions:</p> <p>(1) This device may not cause harmful interference, and</p> <p>(2) This device must accept any interference received, including interference that may cause undesired operation.</p> <p>Any changed or modifications not expressly approved by the party responsible for compliance could void the user's authority to operate this equipment.</p> <p>FCC RF Radiation Exposure Statement: This equipment complies with FCC RF Radiation exposure limits set forth for an uncontrolled environment. This device and its antenna must not be co-located or operating in conjunction with any other antenna or transmitter. This equipment should be installed and operated with a minimum distance of 15cm between the radiator and your body.</p> <p>–</p> <p>IDéclaration d'avertissement ISED</p> <p>Son fonctionnement est soumis aux deux conditions suivantes:</p> <p>(1) Cet appareil ne doit pas provoquer d'interferences nuisibles, et</p> <p>(2) Cet appareil doit accepter toute interference recue, y compris les interferences pouvant entraîner un fonctionnement indésirable.</p> <p>Les changements ou modifications non expressément approuvés par LG Vehicle Components Company pourraient annuler l'autorité de l'utilisateur à utiliser l'équipement.</p> <p>Déclaration d'exposition aux radiations RF de l'ISED: Cet équipement est conforme aux limites d'exposition aux rayonnements RF de l'ISED définies pour un environnement non contrôlé. Cet appareil et son antenne ne doivent pas être situés ou fonctionner conjointement avec une autre antenne ou un autre émetteur.</p> <p>Cet équipement doit être installé pour fonctionner avec une distance minimale de 10cm entre le radiateur et le corps de l'utilisateur final.</p>

12.4. Aplicações

12.4.1. Aplicações disponível no automóvel

12.4.1.1. Android Auto *

O conteúdo deste manual representa o estado do manual do utilizador no momento da impressão e pode não ser totalmente válido em momentos futuros. Para mais informações, consulte a primeira página para a declaração de responsabilidade completa.

O Android Auto^[1] permite-lhe ouvir música, fazer chamadas telefónicas, obter indicações de condução e utilizar aplicações para automóvel a partir de uma unidade Android. O Android Auto funciona com determinadas unidades Android.

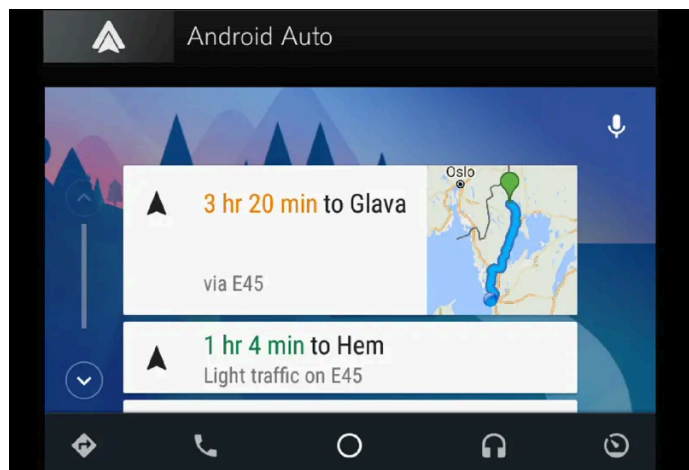

Informação sobre quais as aplicações suportadas e quais as unidades Android compatíveis pode ser encontrada na página inicial: www.android.com/auto/ [<https://www.android.com/auto/>]. Para aplicações de terceiros, ver Google Play. Por favor, note que a Volvo não é responsável pelos conteúdos na Android Auto.

O Android Auto é iniciado a partir da vista de aplicação. Após iniciado o Android Auto pela primeira vez, a aplicação inicia-se automaticamente da próxima vez que a unidade for conectada. O início automático pode ser desligado nas configurações.

i Nota

Quando uma unidade está ligada ao Android Auto é possível transferir através de Bluetooth para outro leitor de media. O Bluetooth está ativo quando o Android Auto é utilizado.

Ao utilizar a navegação de mapa através de Android Auto não é efetuada qualquer orientação no mostrador do condutor ou no Head-up-display; a orientação é efetuada apenas no mostrador central.

Pode ser dirigido Android Auto com o mostrador central, com a unidade de botões do volante do lado direito ou com o comando de voz. Uma longa pressão no botão do volante  inicia o Assistente Google e uma pressão breve desativa-o.

Ao utilizar Android Auto aceita o seguinte: Android Auto é um serviço fornecido pela Google Inc. em conformidade com os seus termos e condições. A Volvo Cars não é responsável pelo Android Auto nem pelas suas funcionalidades ou aplicações. Ao utilizar Android Auto o seu automóvel transfere determinada informação (incluindo a sua localização) para o seu telefone Android conectado. O utilizador é o responsável pela utilização do Android Auto pelo próprio e por terceiros.

* Opção/acessório.

^[1] A disponibilidade pode variar com o mercado.

12.4.1.2. Aplicações disponíveis

A Volvo fornece uma ampla gama de serviços, aplicações e programas que pode utilizar no seu automóvel.

O conteúdo deste manual representa o estado do manual do utilizador no momento da impressão e pode não ser totalmente válido em momentos futuros. Para mais informações, consulte a primeira página para a declaração de responsabilidade completa.

Sensus Connect proporciona-lhe acesso a aplicações para entretenimento, navegação e ligação e serviço no automóvel. Para ver quais as aplicações disponíveis para transferência aceda ao **Centro de Download** no mostrador central do automóvel^[1].

Dicas para utilizar aplicações

Muitas aplicações necessitam de uma ligação para utilizar determinadas funções^[2].

Se verificar que uma aplicação deixou de funcionar, tente desinstalar e instalar novamente a mesma aplicação.

Nota

A oferta de aplicações disponível pode variar com o mercado. O suporte de serviços de fornecedores terceiros da Volvo também pode variar. Pode acontecer de uma ou mais aplicações não estarem disponíveis no mercado em que o automóvel é vendido ou utilizado.

^[1] A disponibilidade pode variar com o mercado.

^[2] Ao utilizar a Internet são transferidos dados (tráfego de dados), o que pode implicar custos.

12.4.1.3. Apple[®] CarPlay[®] *

O CarPlay^[1] permite-lhe ouvir música, fazer chamadas telefónicas, obter indicações de condução, enviar/receber mensagens e utilizar Siri, tudo isto mantendo a concentração na sua condução.

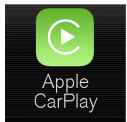



O CarPlay funciona com unidades iOS seleccionadas. Se o automóvel ainda não suportar o CarPlay será possível instalar o mesmo posteriormente. Contacte um concessionário Volvo para instalar CarPlay.

A informação sobre quais as aplicações suportadas e quais as unidades iOS que são compatíveis encontra-se disponível na página web da Apple: www.apple.com/ios/carplay/ [<https://www.apple.com/ios/carplay/>]. A utilização de aplicações que não sejam compatíveis com a CarPlay poderá, por vezes, implicar a interrupção da ligação entre a unidade e o automóvel. Por favor, note que a Volvo não é responsável pelos conteúdos na CarPlay.

Ao utilizar a navegação de mapa através de CarPlay não é apresentada qualquer orientação no mostrador do condutor ou no head-up-display; a orientação é efetuada apenas no mostrador central.

Se a navegação for iniciada através de CarPlay, são terminadas eventuais orientações em curso do sistema do automóvel.

As aplicações CarPlay podem ser comandadas a partir do mostrador central, da unidade iOS, ou com a unidade de botões do lado direito do volante (válido para algumas funções). As aplicações pode ser ainda comandadas com Siri. Uma longa pressão no botão do volante  inicia o comando de voz com Siri e uma breve pressão ativa o comando de voz do automóvel. Se a Siri interromper precocemente, mantenha pressionado o botão do volante  ^[2].

Ao utilizar Apple CarPlay concorda com o seguinte: Apple CarPlay é um serviço fornecido pela Apple Inc. de acordo com os seus termos e condições. Assim, a Volvo Cars não é responsável pela Apple CarPlay nem pelas suas funcionalidades/aplicações. Ao utilizar Apple CarPlay é transferida para o seu iPhone determinada informação do seu automóvel (incluindo a sua posição). Em relação à Volvo Cars, o utilizador é o responsável absoluto pela utilização da Apple CarPlay pelo próprio e por terceiros.

O conteúdo deste manual representa o estado do manual do utilizador no momento da impressão e pode não ser totalmente válido em momentos futuros. Para mais informações, consulte a primeira página para a declaração de responsabilidade completa.

* Opção/acessório.

[1] A disponibilidade pode variar com o mercado.

[2] Apple e CarPlay são marcas registadas propriedade da Apple Inc.

12.4.1.4. Aplicação Air Quality

A aplicação Air Quality é um serviço que visualiza a quantidade medida de pequenas partículas em suspensão no interior do automóvel ao longo do tempo.

Um sensor de climatização mede a quantidade de partículas PM_{2,5} (partículas inferiores a 2,5 µm) no habitáculo*.

A quantidade de impurezas no exterior do automóvel é medida por um serviço externo e baseia-se em dados oficiais.

Para poder-se utilizar esta aplicação é necessário que:

- O automóvel tenha acesso à Internet durante pelo menos 1 minuto quando a aplicação é iniciada ou o automóvel é reiniciado.
- O automóvel esteja em funcionamento para que o sensor PM_{2,5} meça.

* Opção/acessório.

12.4.1.5. Google Local Search

Com a aplicação Google Local Search^[1] pode procurar restaurantes, hotéis, postos de combustível e muito mais ao longo do seu itinerário diretamente no mostrador central da Volvo.

Funções no Google Local Search

Google Local Search é um serviço gratuito. Não necessita de se registar para aceder à base de dados online. No entanto, necessita de ligação à Internet para poder utilizar o serviço^[2].

Com a aplicação Google Local Search pode, por exemplo, procurar restaurantes, hotéis e outras atividades nas proximidades do automóvel, ao longo do itinerário e nas proximidades do seu destino.

Na Google Local Search pode ver informação sobre os vários resultados de procura, tais como: endereços, distâncias, horários de abertura e números de telefone. Através da aplicação pode fazer chamadas para uma atividade diretamente do automóvel e obter orientação para o destino enviando um endereço para o Sensus Navigation.

Na Google Local Search pode ler e, em alguns casos, ouvir críticas e classificações de utilizadores para, por exemplo, restaurantes e hotéis. Pode ainda percorrer e encontrar imagens associadas ao resultado da procura e aceder a fotos do Google Street View, o que facilita a localização do local ou atividade desejado.

Acionamento

O conteúdo deste manual representa o estado do manual do utilizador no momento da impressão e pode não ser totalmente válido em momentos futuros. Para mais informações, consulte a primeira página para a declaração de responsabilidade completa.

Google Local Search pode ser utilizado durante a condução.

Dicas para utilizar Google Local Search

Se tiver outros problemas relacionados com Google Local Search, verifique se possui ligação Internet a funcionar e com boa intensidade de sinal.

^[1] A disponibilidade varia com o mercado.

^[2] Ao utilizar a Internet são transferidos dados (tráfego de dados), o que pode implicar custos.

12.4.1.6. Record & Send

Record & Send^[1] é uma aplicação automóvel que permite a gravação de mensagens de voz pessoais e o envio das mesmas para um destinatário à escolha.



Gravar e enviar gravação

Quando a aplicação é iniciada aparecem duas alternativas: indique o destinatário e grave pressionando no símbolo do microfone.

1. Pressione em **Destinatário** e indique o endereço de e-mail para o qual será enviada a gravação.
 2. Pressione no símbolo do microfone para iniciar a gravação.
 3. Grave a mensagem.
 4. Pressione novamente no símbolo do microfone para terminar a gravação.
- > É dada a possibilidade de enviar a gravação ou de a eliminar.

Abrir a gravação de voz

Quando a gravação é enviada o destinatário recebe uma mensagem de e-mail que pode ser aberta num programa normal de e-mail, no telemóvel ou num computador. A gravação encontra-se num ficheiro anexado do formato MP3.

Abrir software

Para comprimir as suas gravações no formato mp3 é utilizado o software livre LAME. Pode saber mais sobre o LAME na sua página: www.mp3dev.org.

^[1] A disponibilidade varia com o mercado.

12.4.1.7. Spotify

No seu Volvo pode utilizar a aplicação Spotify^[1] para escutar música quando o automóvel tiver ligação à Internet.



Começar com Spotify

Para utilizar o Spotify é necessária uma conta Spotify Premium. Atualmente não é possível criar uma conta a partir da aplicação no automóvel, mas pode criar facilmente uma conta a partir da página inicial Spotify. Caso já possua uma conta Spotify Premium pode naturalmente utilizar a mesma.

Ligação à Internet ao utilizar Spotify

Para utilizar o Spotify no seu automóvel é necessário que a aplicação tenha acesso à Internet. O modo offline não é atualmente possível.

Qualidade áudio

Nas configurações da aplicação também pode seleccionar a qualidade áudio que prefere. Pode seleccionar entre qualidade áudio Normal, Alta e Extrema.

- Normal (96 kbps)
- Alta (160 kbps)
- Extrema (320 kbps)

Funções

A aplicação Spotify disponibiliza uma série de alternativas e funções, como por ex.:

- Pesquisa por texto livre
- Procura automática
- Reproduzir/Pausar/Retomar
- Percorrer álbum, listas de reprodução, notícias, etc.
- Adicionar/remover faixas áudio da biblioteca
- Início e fim de sessão
- Saltar faixas musicais
- Spotify Connect
- Spotify Radio

Nota

A Volvo não memoriza informação utilizada na aplicação Spotify, à exceção dos dados memorizados localmente necessário para que a utilização funcione. A sua palavra-passe nunca é memorizada e, uma vez encerrada a sessão, é necessário indicar o nome de utilizador e a palavra-passe para iniciar nova sessão.

Eliminar dados do utilizador

Para eliminar os dados do utilizador encerre a sessão da aplicação Spotify através do menu de configurações. Os dados do utilizador também são eliminados através de uma reposição de fábrica através do mostrador central.

Dicas para utilizar Spotify

Se tiver outros problemas relacionados com Spotify, verifique se possui ligação à Internet a funcionar e com boa intensidade de sinal.

^[1] A disponibilidade varia com o mercado.

12.4.1.8. TunelIn

TunelIn^[1] é uma aplicação rádio que pode ser utilizada quando o automóvel tem uma ligação à Internet. TunelIn fornece mais de 100,000 estações de rádio globais ao vivo de todos os continentes, e mais de dois milhões de programas on-demand (por ex.: podcasts, concertos e entrevistas).

Conta TuneIn

Para utilizar TuneIn recomenda-se uma conta TuneIn, que pode ser criada em www.tunein.com. Não necessita de uma conta TuneIn para utilizar o serviço, mas é recomendável. Uma conta possibilita, por exemplo, a seleção de estações de rádio da sua preferência que podem depois ser facilmente escutadas no seu automóvel.

Qualidade áudio

Pode seleccionar a qualidade de transferência de débito (velocidade) básica, média, ou alta. A quantidade da largura de banda utilizada depende da qualidade que seleccionar, ver especificações em baixo.

Velocidade (kbps)	Duração (horas)	Dimensão (MB)
32 (Qualidade áudio simples)	1	14
64 (Qualidade áudio simples)	1	28
96 (Qualidade áudio média)	1	42
128 (Qualidade áudio alta)	1	56

Dicas para utilizar TuneIn

Se tiver outros problemas relacionados com TuneIn, assegure-se de que possui ligação à Internet com boa intensidade de sinal.

^[1] A disponibilidade varia com o mercado.

12.4.1.9. Utilizar TuneIn

O serviço de rádio Internet TuneIn ^[1] possui várias funções. Pode, por exemplo, reproduzir rádio, adicionar estações da sua preferência e criar atalhos para as mesmas. Este artigo descreve a utilização destes serviços e como aceder aos mesmos a partir do seu automóvel.

Arrancar TuneIn

1. Descarregue a aplicação TuneIn a partir do **Centro de Download** na vista de aplicação.
 2. Abra a aplicação TuneIn na vista de aplicações.
- > O automóvel conecta à TuneIn. Na primeira ligação a música é memorizada (buffering), o que pode demorar alguns segundos.

Aceder à informação da sua conta TuneIn

1. Abra a aplicação TuneIn na vista de aplicações.
2. Maximize a vista e clique em **Iniciar sessão**.
 - > Aparece uma janela popup onde pode iniciar a sessão.
3. Insira o seu nome de utilizador e palavra-passe, de seguida pressione em **Iniciar sessão**.
 - > Acederá agora à sua informação de conta.

Categorias TuneIn

Com TuneIn percorrer as diferentes categorias é uma tarefa simples.

1. Abra a aplicação TuneIn na vista de aplicações.
2. Maximize a vista e clique em **Biblioteca**.
 - > Aparece uma lista com estações e categorias.

Favoritos TuneIn

Após início da sessão TuneIn no automóvel os seus favoritos selecionados são sincronizados com a sua conta. Caso contrário, os seus favoritos selecionados apenas estão disponíveis no automóvel.

1. Na vista maximizada: Clique na estação de rádio que pretende adicionar aos favoritos.
2. Assinale o ícone estrela à direita.
 - > A estação fica adicionada aos seus favoritos.

^[1] A disponibilidade varia com o mercado.

12.4.1.10. Weather

A aplicação Weather^[1] fornece informação meteorológica para a localização do automóvel ou um local selecionado. A Weather apenas pode ser utilizada se o automóvel estiver equipado com Sensus Navigation.

A aplicação Weather

Com Weather pode obter previsões meteorológicas para um dia ou uma semana. Nas configurações da aplicação pode indicar o local para o qual pretende a informação meteorológica atualizada. As configurações são acedidas no modo de exibição da aplicação. Também pode alterar as configurações para a medição da velocidade do vento.

Utilização do Weather

Weather é um serviço sem custos que não necessita de registo de conta para a sua utilização.

Note que poder existir custos associados à transferência de dados, dependendo da subscrição. Para mais informações contacte o seu operador de Internet.

Dicas para utilizar Weather

Se tiver outros problemas relacionados com Weather, verifique se possui ligação Internet a funcionar e com boa intensidade de sinal.

^[1] A disponibilidade varia com o mercado.

12.4.1.11. WikiLocations

Com a aplicação WikiLocations^[1] pode ler artigos Wikipedia relacionados a posição e destino do seu automóvel.

A aplicação WikiLocations

Com WikiLocations obtém acesso a conteúdos baseados na Wikipedia. Este é um serviço que não faz parte do sistema de navegação do automóvel, mas que permite ver artigos, imagens e resumos relacionados com a posição e o destino do seu automóvel.

Os artigos apresentados em WikiLocations são aqueles que foram atribuídos a um local geográfico. WikiLocations exhibe apenas artigos que correspondem às definições de idioma do automóvel e artigos em inglês.

Utilização do WikiLocations

WikiLocations é um serviço sem custos que não necessita de conta para a sua utilização.

Note que poder existir custos associados à transferência de dados, dependendo da subscrição. Para mais informações contacte o seu operador de Internet.

Durante a condução, utilize os comandos do volante para uma utilização mais segura.

Dicas para utilizar WikiLocations

Se tiver outros problemas relacionados com WikiLocations, verifique se possui ligação Internet a funcionar e com boa intensidade de sinal.

^[1] A disponibilidade varia com o mercado.

12.4.1.12. Yelp

Com a aplicação Yelp^[1] pode encontrar empresas locais (por ex.: restaurantes ou lojas) e pode ler a opinião e avaliação de outros utilizadores sobre as empresas na sua proximidade. A Yelp apenas pode ser utilizada se o automóvel estiver equipado com Sensus Connect e Sensus Navigation.

A aplicação Yelp

Com Yelp pode procurar restaurantes, lojas, spa e serviços locais, por exemplo. Pode ler a avaliação da empresa em que está interessado e saber mais sobre a mesma.

Note que as avaliações são apresentadas no idioma em que foram escritas.

Utilização do Yelp

Yelp é um serviço sem custos que não necessita de registo de conta para a sua utilização.

Note que poder existir custos associados à transferência de dados, dependendo da subscrição. Contacte o seu operador de Internet para mais informação sobre o que se aplica à sua subscrição.

Durante a condução, utilize os comandos do volante para uma utilização mais segura.

Procurar empresas nas proximidades

Para procurar empresas nas proximidades do seu destino necessita de ter o destino definido no seu sistema de navegação.

Para obter os melhores resultados de procura possíveis tente utilizar termos específicos, pois a procura por texto livre procura resultados com o nome da empresa e as avaliações.

Dicas para utilizar Yelp

Se não for possível iniciar a navegação para a empresa selecionada é porque provavelmente Yelp não tem informação sobre a posição exata da empresa. O mesmo se aplica quando não é possível exibir o local no mapa.

Se tiver outros problemas relacionados com Yelp, verifique se possui ligação Internet a funcionar com boa intensidade de sinal.

^[1] A disponibilidade varia com o mercado.

12.4.1.13. Estado do automóvel

A informação sobre estado geral do automóvel pode ser consultada no mostrador central.

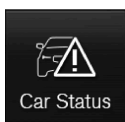

Estado Carro abre-se na visualização da aplicação no mostrador central. Aqui aparecem os separadores:

- **Mensagens** - mensagens de estado
- **Estado** – verificação do nível do óleo do motor e do nível AdBlue^[1]
- **TPMS** - controlar a pressão dos pneus
- **Marcações** – informação do automóvel^[2]

^[1] AdBlue Aplicável a automóveis com motor Diesel.

^[2] Aplicável em alguns mercados.

12.4.1.14. Download Center

Na aplicação Download Center presente no mostrador central do automóvel é feita a gestão de software^[1] como aplicações e mapas.

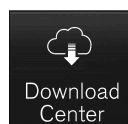
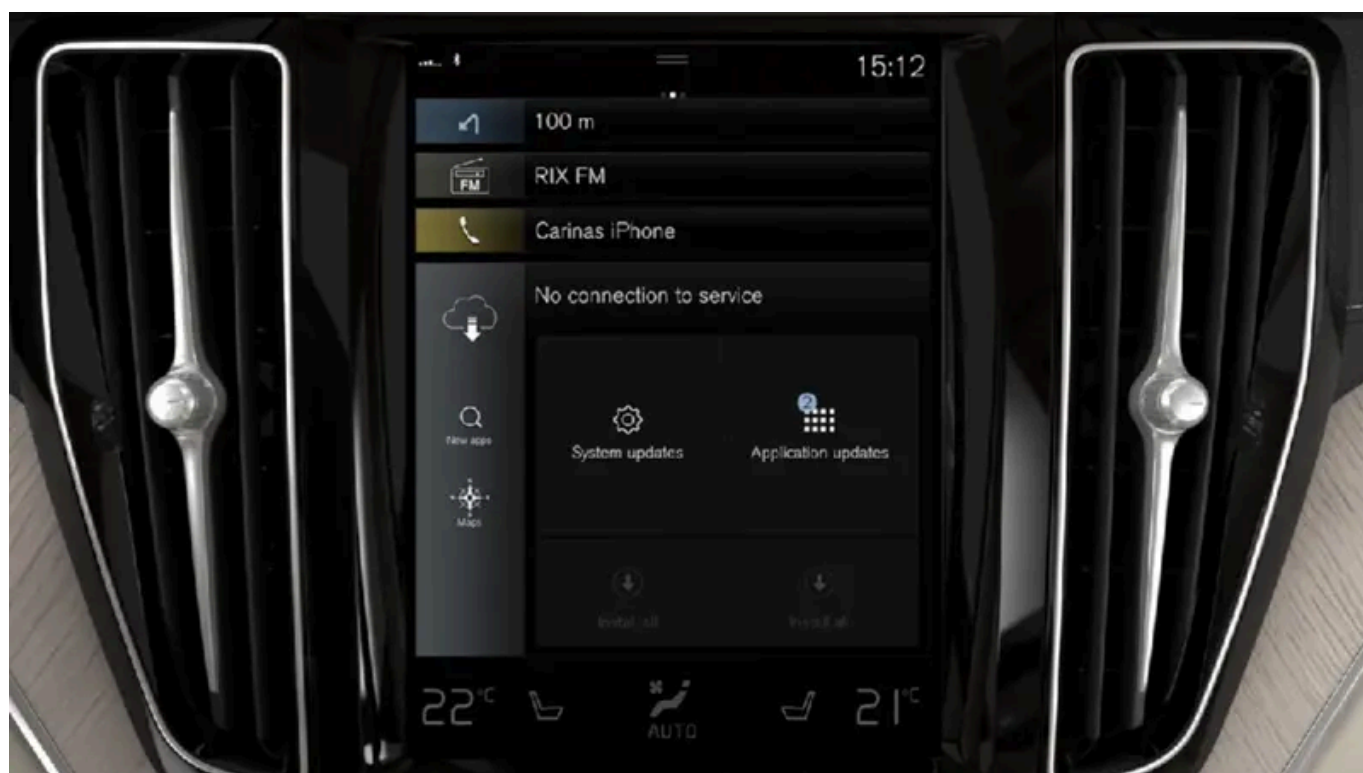

O Centro de Download é iniciado a partir da vista de aplicação no mostrador central e permite:

- procurar e atualizar certo software
- atualizar dados de mapa para Sensus Navigation*
- descarregar, actualizar e desinstalar aplicações.

^[1] Ao utilizar a Internet são transferidos dados (tráfego de dados), o que pode implicar custos.

* Opção/acessório.

12.4.2. Aplicações

Na vista de aplicação existem aplicações que permitem o acesso a determinados serviços do automóvel.

Faça uma passagem da direita para a esquerda^[1] no ecrã do mostrador central para aceder à vista de aplicação a partir da vista de início. Aqui encontram-se as aplicações descarregadas (aplicações de terceiros) mas também aplicações para funções incorporadas, por exemplo: **Rádio FM**.

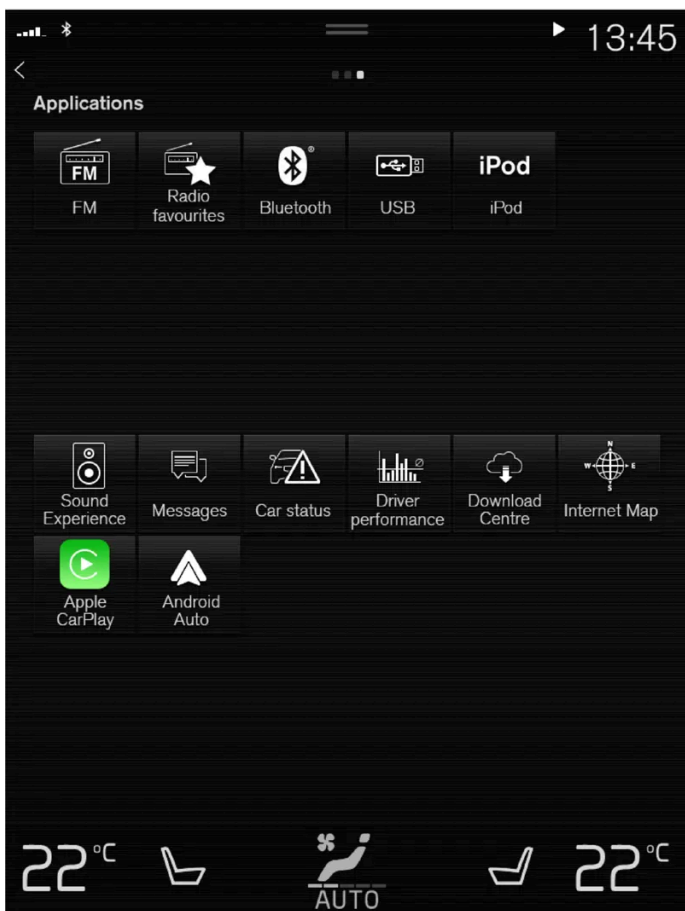

Vista de aplicação (imagem ilustrativa, as aplicações básicas variam com os mercados e os modelos)

Algumas aplicações base estão sempre disponíveis. Com o automóvel está ligado à Internet é possível descarregar mais aplicações, por ex.: rádio web e serviços de música.

Algumas aplicações apenas podem ser utilizadas quando o automóvel está ligado à Internet.

Inicie uma aplicação premendo na mesma.

Todas as aplicações utilizadas devem estar atualizadas com a versão mais recente.

^[1] Aplicável a modelos com volante à esquerda. Para modelos com volante à direita - faça uma passagem no sentido oposto.

12.4.3. Descarregar aplicações

Quando automóvel está conectado à Internet é possível descarregar novas aplicações.

Nota

Durante o download pode ser afetada a velocidade de outros serviços conectados. É possível interromper o download e reiniciá-lo mais tarde, ou então dar prioridade à atualização desligando outros serviços conectados, por exemplo, rádio na web.

Nota

Ao proceder ao download com o telefone tenha muito cuidado com os custos da tráfego de dados.

1. Abra a aplicação **Centro de Download** na vista de aplicação.



2. Seleccione **Novas apps** para abrir uma lista com as aplicações disponíveis mas não instaladas no automóvel.
 3. Pressione na linha de uma aplicação para expandir a lista e obter mais informações sobre a aplicação.
 4. Seleccione **Instalar** para iniciar a transferência e instalação da aplicação desejada.
- > Durante a transferência e instalação é indicado o estado da mesma.
É apresentada uma mensagem quando não é possível proceder de momento a uma transferência. A aplicação continua na lista e é possível voltar a tentar a sua transferência.

Interromper transferência

1. Pressione em **Cancelar** para interromper uma transferência em curso.

Note que apenas se pode interromper a transferência, quando a fase de instalação é iniciada não pode ser interrompida.

12.4.4. Remover aplicações

O conteúdo deste manual representa o estado do manual do utilizador no momento da impressão e pode não ser totalmente válido em momentos futuros. Para mais informações, consulte a primeira página para a declaração de responsabilidade completa.

Quando o automóvel está ligado à Internet é possível desinstalar aplicações.

Para desinstalar uma aplicação é necessário que a mesma esteja encerrada.

1. Abra a aplicação **Centro de Download** na vista de aplicação.



2. Seleccione **Atualizações aplicação** para abrir uma lista com todas as aplicações instaladas.
 3. Procure a aplicação desejada e seleccione **Desinstalar** para iniciar a desinstalação da aplicação.
- > Após desinstalada, a aplicação desaparece da lista.

12.4.5. Actualizar aplicações

Com o automóvel está ligado à Internet é possível atualizar aplicações.

Nota

Durante o download pode ser afetada a velocidade de outros serviços conectados. É possível interromper o download e reiniciá-lo mais tarde, ou então dar prioridade à atualização desligando outros serviços conectados, por exemplo, rádio na web.

Nota

Ao proceder ao download com o telefone tenha muito cuidado com os custos da tráfego de dados.

Se uma aplicação for utilizada durante a actualização é necessário reiniciar a aplicação para concluir a instalação.

Actualizar todas

1. Abra a aplicação **Centro de Download** na vista de aplicação.



2. Seleccione **Instalar tudo**.
- > A actualização é iniciada.

Actualizar algumas

1. Abra a aplicação **Centro de Download** na vista de aplicação.
 2. Seleccione **Atualizações aplicação** para abrir uma lista com todas as actualizações disponíveis.
 3. Procure a aplicação desejada e seleccione **Instalar**.
- > A actualização é iniciada.

12.4.6. Volvo ID

A Volvo ID é uma identificação pessoal que permite o acesso a uma série de serviços através de um nome de utilizador e palavra-passe.

Nota

Os serviços disponíveis podem variar ao longo do tempo e dependem do nível de equipamentos e do mercado.

Um exemplo de serviço em que a Volvo ID é necessária é a verificação do automóvel através do seu telefone com a aplicação Volvo Cars^[1].

Nota

Ao mudar o nome de utilizador/palavra-passe de um serviço (por ex.: Volvo On Call), este altera-se também automaticamente nos outros serviços.

A Volvo ID é criada no automóvel, volvoid.eu.volvocars.com/Account [<https://volvoid.eu.volvocars.com/Account/>] ou na aplicação Volvo Cars.

Com a Volvo ID registada no automóvel ficam disponíveis mais serviços. É possível utilizar várias Volvo ID no mesmo automóvel e conectar vários automóveis à mesma Volvo ID.

* Opção/acessório.

[1] Para quem tem Volvo On Call*.

12.4.7. Criar uma Volvo ID

É possível criar a Volvo ID de diferentes modos. Se a Volvo ID for criada em volvoid.eu.volvocars.com/Account [<https://volvoid.eu.volvocars.com/Account/>] ou com a aplicação Volvo Cars, é necessário proceder também ao registo da Volvo ID no automóvel para que os vários serviços Volvo ID fiquem disponíveis para utilização.

Criar uma Volvo ID com a aplicação Volvo ID

1. Descarregue a aplicação Volvo ID a partir de **Centro de Download** na vista de aplicações do mostrador central.
 2. Inicie a aplicação e registe um endereço de e-mail pessoal ou um número de telemóvel.
 3. Siga as instruções que são automaticamente enviadas para o endereço de e-mail/número de telemóvel indicado.
- > É criada uma Volvo ID e a ID fica automaticamente registada no automóvel. Os serviços Volvo ID estão agora disponíveis para utilização.

Criar uma Volvo ID com a aplicação Volvo Cars

1. Transfira a versão mais recente da aplicação Volvo Cars para o telefone^[1].
 2. Selecione criar Volvo ID.
 3. Aparece a página web de criação da Volvo ID.
 4. Indique um endereço de e-mail pessoal ou um número de telemóvel.
 5. Siga as instruções que são automaticamente enviadas para o endereço de e-mail/número de telemóvel indicado.
- > É criada uma Volvo ID pronta a ser utilizada.

Criar uma Volvo ID através da página web da Volvo Cars

1. Aceda a volvoid.eu.volvocars.com/Account [<https://volvoid.eu.volvocars.com/Account/>]. Selecione criar Volvo ID.
 2. Indique um endereço de e-mail pessoal ou um número de telemóvel.
 3. Siga as instruções que são automaticamente enviadas para o endereço de e-mail/número de telemóvel indicado.
- > É criada uma Volvo ID pronta a ser utilizada.

Registrar a sua Volvo ID no automóvel

Se uma Volvo ID for criada na web ou com a aplicação Volvo Cars, registe-a no automóvel:

1. Caso ainda não o tenha feito, descarregue a aplicação Volvo ID a partir de **Centro de Download** na vista de aplicação do mostrador central.

Nota

Para descarregar aplicações é necessário que o automóvel esteja conectado à Internet.

2. Inicie a aplicação e insira a sua Volvo ID.
 3. Siga as instruções que são enviadas automaticamente para o seu endereço de e-mail/número de telemóvel que está associado à sua Volvo ID.
- > A sua Volvo ID encontra-se agora registada no automóvel. Os serviços Volvo ID estão agora disponíveis para utilização.

^[1] Disponível através de, por exemplo, Apple App Store ou Google Play.

12.5. Ligação à Internet

12.5.1. Serviços conectados

12.5.1.1. Connected Safety

O Connected Safety^[1] comunica informação entre o próprio automóvel e os restantes veículos através da Internet^[2]. A função foi concebida para que o condutor seja informado para eventuais situações de perigo no

O conteúdo deste manual representa o estado do manual do utilizador no momento da impressão e pode não ser totalmente válido em momentos futuros. Para mais informações, consulte a primeira página para a declaração de responsabilidade completa.

trânsito mais à frente na mesma estrada.

A função pode informar o condutor caso um outro veículo mais à frente na mesma estrada ative os seus piscas de emergência ou detete piso escorregadio. A informação de piso escorregadio também é emitida quando o próprio veículo deteta deslizamento.

O Connected Safety pode ajudar o condutor com o seguinte:

- Alarme para piscas de emergência
- Alarme para piso escorregadio

A comunicação Connected Safety entre veículos apenas funciona em veículos equipados com a função e quando a mesma está ativada.

Alarme para piscas de emergência

Se os piscas de emergência do automóvel forem ativados, essa informação pode ser enviada para veículos que se aproximam da posição do automóvel.



Quando o seu automóvel se aproxima de um veículo com os piscas de emergência ativados aparece este símbolo no mostrador do condutor.

Em veículos com Head-up-display aparecem símbolos de aviso do Connected Safety também neste mostrador.

Alarme para piso escorregadio

Se o automóvel detetar uma diminuição do atrito entre os pneus e o piso, esta informação pode ser enviada para os veículos que se aproximam da posição do automóvel.



Perante alarme de piso escorregadio, aparece este símbolo no mostrador do condutor quando um veículo se aproxima do segmento de estrada escorregadio, tanto no próprio automóvel como nos outros veículos que recebem informação através do Connected Safety.

Em veículos com Head-up-display aparecem símbolos de aviso do Connected Safety também neste mostrador.



Aviso

- A função é um apoio complementar ao condutor com o objetivo de melhorar a segurança de condução – no entanto, esta não pode gerir todas as situações de trânsito, meteorologia e estrada.
- Recomenda-se ao condutor a leitura de todos os capítulos desta função no manual de instruções para que conheça, por exemplo, as limitações do sistema que o condutor deve saber antes de utilizar a função.
- As funções de auxílio ao condutor não podem substituir a atenção e o discernimento do condutor, residindo sempre no condutor a responsabilidade pela condução do automóvel de modo seguro, com velocidade e distância adequadas em relação aos outros veículos, assim como o cumprimento de normas e regulamentos de trânsito.

[1] Não disponível em todos os mercados.

[2] Ao utilizar a Internet são transferidos dados (tráfego de dados), o que pode implicar custos.

12.5.1.2. Aplicações

Na vista de aplicação existem aplicações que permitem o acesso a determinados serviços do automóvel.

Faça uma passagem da direita para a esquerda^[1] no ecrã do mostrador central para aceder à vista de aplicação a partir da vista de início. Aqui encontram-se as aplicações descarregadas (aplicações de terceiros) mas também aplicações para funções incorporadas, por exemplo: **Rádio FM**.

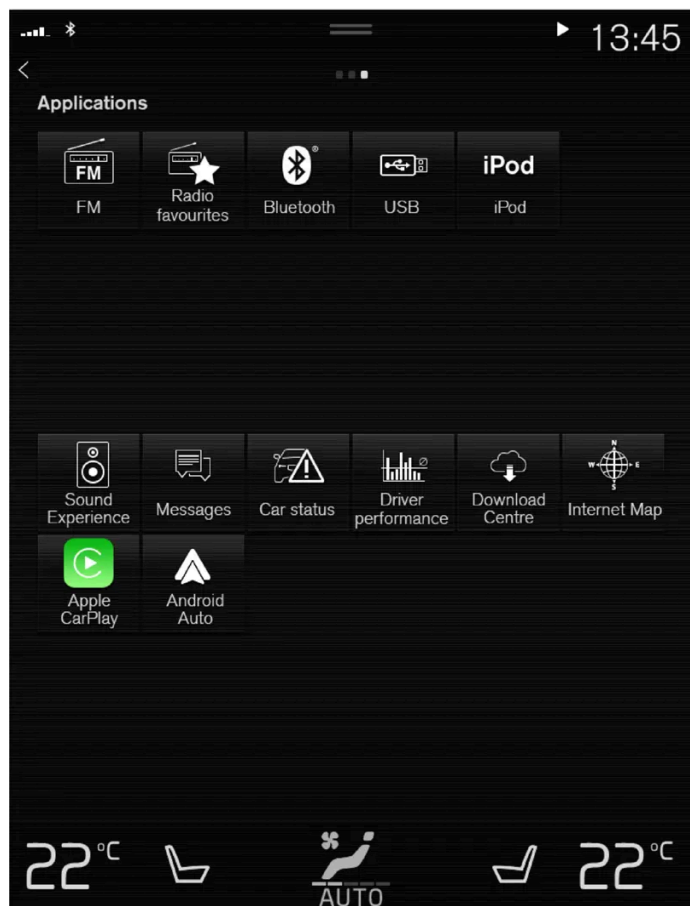

Vista de aplicação (imagem ilustrativa, as aplicações básicas variam com os mercados e os modelos)

Algumas aplicações base estão sempre disponíveis. Com o automóvel está ligado à Internet é possível descarregar mais aplicações, por ex.: rádio web e serviços de música.

Algumas aplicações apenas podem ser utilizadas quando o automóvel está ligado à Internet.

Inicie uma aplicação premindo na mesma.

Todas as aplicações utilizadas devem estar atualizadas com a versão mais recente.

^[1] Aplicável a modelos com volante à esquerda. Para modelos com volante à direita - faça uma passagem no sentido oposto.

12.5.1.3. Condições de utilização e partilha de dados

O conteúdo deste manual representa o estado do manual do utilizador no momento da impressão e pode não ser totalmente válido em momentos futuros. Para mais informações, consulte a primeira página para a declaração de responsabilidade completa.

Quando determinados serviços e aplicações são utilizados pela primeira vez pode surgir uma janela popup com o título **Termos e condições e Partilha de dados**.

O seu objetivo é informar sobre as condições de utilização e política para partilha de dados da Volvo. Aceitando a partilha de dados o utilizador autoriza o envio de determinada informação a partir do automóvel. Essa é necessária para que determinados serviços e aplicações funcionem plenamente.

A função partilha de dados de serviços conectados e aplicações está desativada por defeito ^[1]. Para que possam ser utilizados no automóvel determinados serviços conectados e aplicações é necessário ativar a partilha de dados. A partilha de dados pode ser configurada no menu de configurações do mostrador central ou ao iniciar os serviços ou aplicações no mostrador central.

Privacidade e partilha de dados

Com a atualização de software disponibilizada em novembro de 2017 foram introduzidas as configurações de privacidade e partilha de dados dos serviços conectados e aplicações descarregadas. As configurações podem ser encontradas em **Privacidade e dados** no menu de configurações do mostrador central do automóvel.

Aí pode-se seleccionar quais os serviços conectados que permitem a partilha de dados. A partilha de dados das aplicações descarregadas também pode ser desativada no mesmo local. Note que serviços e aplicações não podem ser utilizados do modo previsto se a partilha de dados estiver desativada.

Após uma reiniciação de fábrica ou, por exemplo, uma visita à oficina ou atualização de software, as configurações da partilha de dados podem ser reiniciadas para os seus valores standard. Nesse caso desative a partilha de dados dos serviços conectados e aplicações descarregadas.

Nota

As configurações de privacidade e partilha de dados são únicas para cada perfil do condutor.

* Opção/acessório.

^[1] Não aplicável ao Volvo On Call*.

12.5.1.4. Ativar e desativar a partilha de dados

No menu de configurações do mostrador central pode-se ajustar a partilha de dados para os serviços e aplicações em causa.

1. Pressione em **Configurações** na vista de topo do mostrador central.
2. Pressione **Sistema** → **Privacidade e dados**.
3. Selecione para ativar ou desativar a partilha de dados para serviços separados e todas as aplicações.

Se a partilha de dados de um serviço conectado ou aplicação descarregada não for ativada, essa ativação poderá ser efetuada ao iniciar estes no mostrador central. Se for a primeira vez que um serviço é iniciado ou, por exemplo, após uma reiniciação de fábrica ou determinadas atualizações de software, as condições dos serviços conectados da Volvo têm de ser aprovadas. Note que a partilha de dados também fica ativada para outros serviços ou aplicações para os quais a partilha já tenha sido aprovada.

 **Nota**

Após uma visita a um concessionário Volvo pode ser necessário reativar a partilha de dados para que os serviços conectados e as aplicações voltem a funcionar.

12.5.1.5. Partilha de dados do Volvo On Call

A partilha de dados do serviço Volvo On Call está ativada por defeito. Isto significa que não necessita de ativar a partilha de dados do serviço no ato da compra de automóvel novo ou, por exemplo, após uma reinicialização de fábrica.

Pode optar por desativar a partilha de dados do Volvo On Call. Note que a maior parte das funções Volvo On Call necessitam de partilhar dados para que as possa utilizar. Ao emparelhar a aplicação Volvo Cars com o seu automóvel aparece uma notificação na aplicação caso a partilha de dados do Volvo On Call esteja desativada.

As configurações de partilha de dados estão ativadas por defeito apenas para os seus serviços Volvo On Call. A partilha de dados dos seus outros serviços conectados e aplicações descarregadas está desativada e necessita de ser ativada para que a possa utilizar.

12.5.1.6. Partilha de dados do perfil de condutor

Ao começar a utilizar um novo perfil do condutor as configurações de partilha de dados do perfil são definidas para as configurações standard e estão desativadas.

Se optar por começar a utilizar um novo perfil do condutor, será necessário ativar a partilha de dados para os serviços conectados a utilizar pelo perfil. Isto também se aplica caso tenha ativado a partilha de dados em outros perfis do conduto para serviços conectados em anteriores ocasiões.

Por vezes, após uma visita à oficina ou uma transferência de software, algumas configurações no seu automóvel podem ser reiniciadas para as suas configurações standard. Uma vez que as configurações de partilha de dados são únicas para cada perfil do condutor, será necessário reativar a partilha de dados individualmente para cada perfil.

 **Nota**

Normalmente, no ato da compra de um Volvo, o concessionário pode ajudar com as configurações do automóvel e a percorrer diferentes alternativas de configurações juntamente com o cliente. Isto pode significar que a partilha de dados possa já ter sido ativada para serviços conectados antes da entrega do novo automóvel.

Se depois começar a utilizar um novo perfil de condutor as configurações de partilha de dados do novo perfil estão desativadas e necessitam de ser ativadas para os serviços conectados a utilizar. Isto também se aplica às configurações de partilha de dados das aplicações descarregadas.

Verificar qual o perfil do condutor a utilizar

As configurações de partilha de dados podem diferir entre diferentes perfis do condutor no seu automóvel. Por ex.: um perfil pode ter a partilha de dados ativada apenas para um serviço, enquanto um outro tem a função ativada para todos os serviços e aplicações transferidas.

Se sentir que determinadas aplicações ou serviços conectados não funcionam devidamente no seu automóvel, por ex.: se lhe for solicitado em várias situações de condução que permita a partilha de dados para determinadas funções, verifique qual o perfil do condutor que está ativo e quais os serviços que possuem partilha de dados ativada no perfil.

Pode alterar o perfil do condutor em **Perfil** na vista de topo no seu mostrador central.

Pode sempre optar por ativar a partilha de dados para os serviços conectados que pretende utilizar num perfil do condutor, mas se o perfil tiver as suas configurações protegidas e guardadas, as alterações efetuadas são temporárias. Isto deve-se ao facto de num perfil do condutor protegido todas as configurações reassumem os valores memorizados quando o automóvel é desligado e trancado.

Para guardar as alterações efetuadas num perfil do condutor protegido aceda a **Configurações** → **Sistema** → **Perfis do condutor** → **Editar perfil** no seu mostrador central e pressione na margem inferior do ecrã para guardar as alterações ao perfil.

12.5.1.7. Partilha de dados dos serviços

Caso não tenha ativado a partilha de dados para um serviço conectado ou aplicações descarregadas, a ativação pode ser feita ao iniciar os mesmos no seu mostrador central. Se for a primeira vez que inicia um serviço ou, por exemplo, após uma reiniciação de fábrica ou determinadas atualizações de software, pode ainda aprovar as condições dos serviços conectados da Volvo.

Ativar a partilha de dados ao iniciar um serviço

1. Selecione a função ou o serviço a ativar.
- > Se for a primeira vez que inicia um serviço e, por exemplo, após uma reiniciação de fábrica ou determinadas atualizações de

software, necessita primeiro de aprovar as condições da Volvo para os serviços conectados antes de continuar.

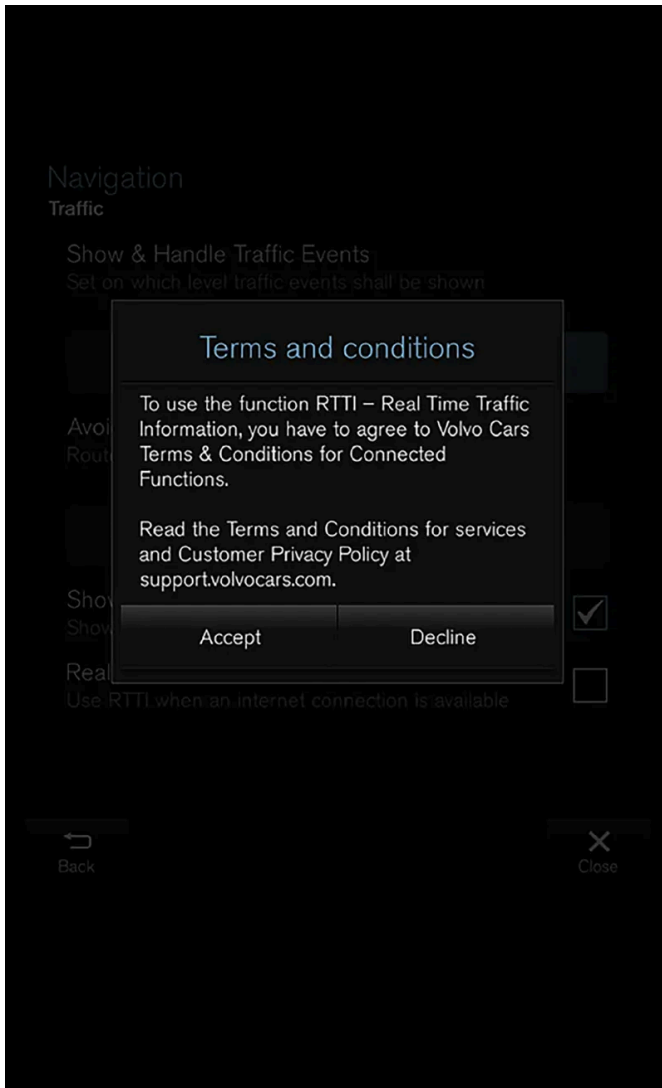

2. Selecione a aprovação da partilha de dados do serviço ou cancele.

Se aprovar, a partilha de dados é ativada e pode começar a utilizar o serviço.

Ativar a partilha de dados ao iniciar uma aplicação

Para aprovar a partilha de dados de uma aplicação que necessita da função, inicie a aplicação e pressione em **permitir** na janela pop-up.

Pode desativar a partilha de dados dos serviços e aplicações no menu de configurações em **Sistema → Privacidade e dados → Partilha de dados**.

12.5.1.8. Volvo ID

A Volvo ID é uma identificação pessoal que permite o acesso a uma série de serviços através de um nome de utilizador e palavra-passe.

 **Nota**

Os serviços disponíveis podem variar ao longo do tempo e dependem do nível de equipamentos e do mercado.

Um exemplo de serviço em que a Volvo ID é necessária é a verificação do automóvel através do seu telefone com a aplicação Volvo Cars^[1].

 **Nota**

Ao mudar o nome de utilizador/palavra-passe de um serviço (por ex.: Volvo On Call), este altera-se também automaticamente nos outros serviços.

A Volvo ID é criada no automóvel, volvoid.eu.volvocars.com/Account [<https://volvoid.eu.volvocars.com/Account/>] ou na aplicação Volvo Cars.

Com a Volvo ID registada no automóvel ficam disponíveis mais serviços. É possível utilizar várias Volvo ID no mesmo automóvel e conectar vários automóveis à mesma Volvo ID.

* Opção/acessório.

^[1] Para quem tem Volvo On Call*.

12.5.1.9. Criar uma Volvo ID

É possível criar a Volvo ID de diferentes modos. Se a Volvo ID for criada em volvoid.eu.volvocars.com/Account [<https://volvoid.eu.volvocars.com/Account/>] ou com a aplicação Volvo Cars, é necessário proceder também ao registo da Volvo ID no automóvel para que os vários serviços Volvo ID fiquem disponíveis para utilização.

Criar uma Volvo ID com a aplicação Volvo ID

1. Descarregue a aplicação Volvo ID a partir de **Centro de Download** na vista de aplicações do mostrador central.
 2. Inicie a aplicação e registe um endereço de e-mail pessoal ou um número de telemóvel.
 3. Siga as instruções que são automaticamente enviadas para o endereço de e-mail/número de telemóvel indicado.
- > É criada uma Volvo ID e a ID fica automaticamente registada no automóvel. Os serviços Volvo ID estão agora disponíveis para utilização.

Criar uma Volvo ID com a aplicação Volvo Cars

1. Transfira a versão mais recente da aplicação Volvo Cars para o telefone^[1].
 2. Selecione criar Volvo ID.
 3. Aparece a página web de criação da Volvo ID.
 4. Indique um endereço de e-mail pessoal ou um número de telemóvel.
 5. Siga as instruções que são automaticamente enviadas para o endereço de e-mail/número de telemóvel indicado.
- > É criada uma Volvo ID pronta a ser utilizada.

Criar uma Volvo ID através da página web da Volvo Cars

1. Aceda a volvoid.eu.volvocars.com/Account [<https://volvoid.eu.volvocars.com/Account/>]. Selecione criar Volvo ID.
 2. Indique um endereço de e-mail pessoal ou um número de telemóvel.
 3. Siga as instruções que são automaticamente enviadas para o endereço de e-mail/número de telemóvel indicado.
- > É criada uma Volvo ID pronta a ser utilizada.

Registar a sua Volvo ID no automóvel

Se uma Volvo ID for criada na web ou com a aplicação Volvo Cars, registe-a no automóvel:

1. Caso ainda não o tenha feito, descarregue a aplicação Volvo ID a partir de **Centro de Download** na vista de aplicação do mostrador central.

Nota

Para descarregar aplicações é necessário que o automóvel esteja conectado à Internet.

2. Inicie a aplicação e insira a sua Volvo ID.
 3. Siga as instruções que são enviadas automaticamente para o seu endereço de e-mail/número de telemóvel que está associado à sua Volvo ID.
- > A sua Volvo ID encontra-se agora registada no automóvel. Os serviços Volvo ID estão agora disponíveis para utilização.

^[1] Disponível através de, por exemplo, Apple App Store ou Google Play.

12.5.1.10. Informação de trânsito em tempo real

Com o automóvel ligado à Internet o condutor tem acesso a informação de trânsito alargada^[1] (RTTI^[2]) relativamente a congestionamentos de trânsito, estradas cortadas e outras situações que podem afetar o tempo de viagem.

Se o serviço RTTI for ativado a informação sobre acontecimentos de trânsito e fluxo de trânsito é recebida continuamente a partir de um serviço no Internet. Quando um automóvel solicita informação de fluxo de trânsito fornece anonimamente dados sobre o fluxo de trânsito na posição do automóvel, o que contribui para a funcionalidade do serviço. Os dados anónimos são enviados apenas quando o RTTI está ativado. Se o serviço não estiver ativado não é partilhado qualquer dado.

Pode ser necessário reativar o serviço após, por exemplo, determinadas atualizações de software, visitas à oficina ou ao criar um novo perfil do condutor.

A situação de trânsito presente no sistema de navegação* é exibida para autoestradas, estradas principais, estradas nacionais e alguns percursos urbanos.

A quantidade de informação de trânsito apresentada no mapa depende da distância que se encontra o automóvel, dado ser apenas apresentada a cerca de 120 km (75 milhas) em relação ao automóvel.

O texto e os símbolos no mapa são exibidos de modo normal e o fluxo de trânsito indica a fluidez do trânsito numa estrada em relação à limitação de velocidade da mesma estrada. O fluxo de trânsito é exibido no mapa em ambos os lados da estrada com uma linha colorida para cada sentido:

- Verde - nenhuma perturbação.
- Cor de laranja - trânsito lento.
- Vermelho - congestionamento/ engarrafamento/acidente.
- Preto - estrada encerrada.

Nota

A informação de trânsito não se encontra disponível em todas as regiões/países.

A área de cobertura da informação de trânsito está em crescimento constante.

^[1] Aplicável em alguns mercados.

^[2] Real Time Traffic Information

* Opção/acessório.

12.5.1.11. Volvo On Call*

O Volvo On Call^[1] proporciona contacto direto com o automóvel, conforto adicional e ajuda 24 horas por dia.

As funções estão disponíveis através da aplicação Volvo Cars ^[2] e dos botões ON CALL e SOS no teto do automóvel:



É possível, por exemplo, trancar e destrancar o automóvel diretamente a partir do telefone através da aplicação Volvo Cars. Em caso de acidente pode-se enviar para o automóvel ajuda urgente, por ex.: ambulância ou polícia. Perante problemas menos urgentes, como furos, pode-se enviar assistência em viagem.

(i) Nota

O botão SOS apenas deve ser utilizado em caso de acidente, problema de saúde ou ameaça exterior ao automóvel e seus passageiros. A função SOS destina-se apenas a situações de emergência. O uso indevido pode implicar custos adicionais.

A aplicação Volvo Cars e o botão ON CALL podem ser utilizados para todos os outros serviços ^[3], incluindo assistência em viagem.

Sistema Volvo On Call

O Volvo On Call está conectado ao sistema de segurança e de alarme, assim como, aos restantes sistemas do automóvel (como fecho e climatização). O automóvel possui um modem incorporado para comunicação com o centro de apoio Volvo On Call e a aplicação Volvo Cars. É utilizado o GNSS (Global Navigation Satellite System) para localizar o automóvel.

Tratamento dos dados pessoais

Para poder proporcionar-lhe todas as funções associadas ao serviço Volvo On Call é necessário tratar alguns dados, incluindo dados pessoais. Leia mais sobre os termos e condições e privacidade em [volvocars.com/intl/legal](https://www.volvocars.com/intl/legal) [<https://www.volvocars.com/intl/legal>].

Contacte a assistência a clientes

Para contacto com o centro de apoio Volvo On Call é utilizado o botão ON CALL do automóvel ou a aplicação Volvo Cars.

(i) Nota

Todas as chamadas para a assistência a clientes Volvo On Call podem ser gravadas.

* Opção/acessório.

[1] A disponibilidade depende do mercado.

[2] As funções disponíveis variam com o mercado.

[3] Os serviços disponíveis variam com o mercado.

12.5.2. Dicas para utilizar a ligação Bluetooth

Se sentir que a ligação ou a funcionalidade entre o seu automóvel e a sua unidade Bluetooth não funcionar do modo esperado pode encontrar utilidade nas seguintes dicas.

Ao ligar uma unidade móvel a um automóvel através de Bluetooth

Se sentir dificuldades ao ligar uma unidade móvel ao seu automóvel através de Bluetooth:

- Verifique se a bateria da unidade está suficientemente carregada (pode ser uma boa ideia assegurar que a unidade tem pelo menos 50% de carga)
- Verifique se tem o Bluetooth ligado na unidade e no automóvel
- Verifique se estabeleceu uma ligação Bluetooth e ligou o automóvel à unidade a utilizar.
- Se possível, tente ligar uma outra unidade ao automóvel através de Bluetooth para verificar se o problema se encontra na unidade ou no automóvel

Se o problema persistir:

1. Elimine todas as unidades anteriormente adicionadas nas configurações Bluetooth do automóvel
2. Reinicie a unidade que pretende ligar
3. Tente ligar a unidade novamente

Reprodução de media através de Bluetooth

Se sentir problemas na reprodução de media no automóvel através de uma unidade móvel:

- Tente reiniciar a aplicação ou a fonte onde pretende reproduzir o media
- Ao reproduzir media de uma outra fonte na unidade móvel pode verificar se o problema se encontra na fonte ou na unidade
- Mude a posição da unidade e verifique se a reprodução funciona melhor
- Feche aplicações que se encontrem abertas em fundo
- Reinicie a unidade onde pretende reproduzir media

Se nada do acima mencionado funcionar, verifique a ligação Bluetooth entre a unidade móvel e o automóvel. Ver capítulo "Ao ligar uma unidade móvel a um automóvel através de Bluetooth".

Volume áudio

Se sentir que o nível áudio é inferior ao esperado ao utilizar a função mãos-livres através de Bluetooth, verifique primeiro se as configurações áudio na unidade móvel necessitam de ser ajustadas antes de aumentar o volume áudio no automóvel.

O conteúdo deste manual representa o estado do manual do utilizador no momento da impressão e pode não ser totalmente válido em momentos futuros. Para mais informações, consulte a primeira página para a declaração de responsabilidade completa.

i Nota

Em alguns telefones é necessário que o volume Bluetooth seja colocado manualmente a 100% para que o volume áudio no automóvel seja o suficientemente elevado. Esta configuração é necessária para cada telefone conectado. A configuração é efetuada uma vez para a chamada telefónica e uma vez para a transferência de média. Depois o sistema recupera a configuração e não será necessário repetir a mesma quando o telefone for ligado.

12.5.3. Ligar o automóvel à Internet através de telefone conectado Bluetooth

Estabeleça uma ligação à Internet através de Bluetooth com a partilha de Internet de um telefone para obter acesso a vários serviços conectados no automóvel.

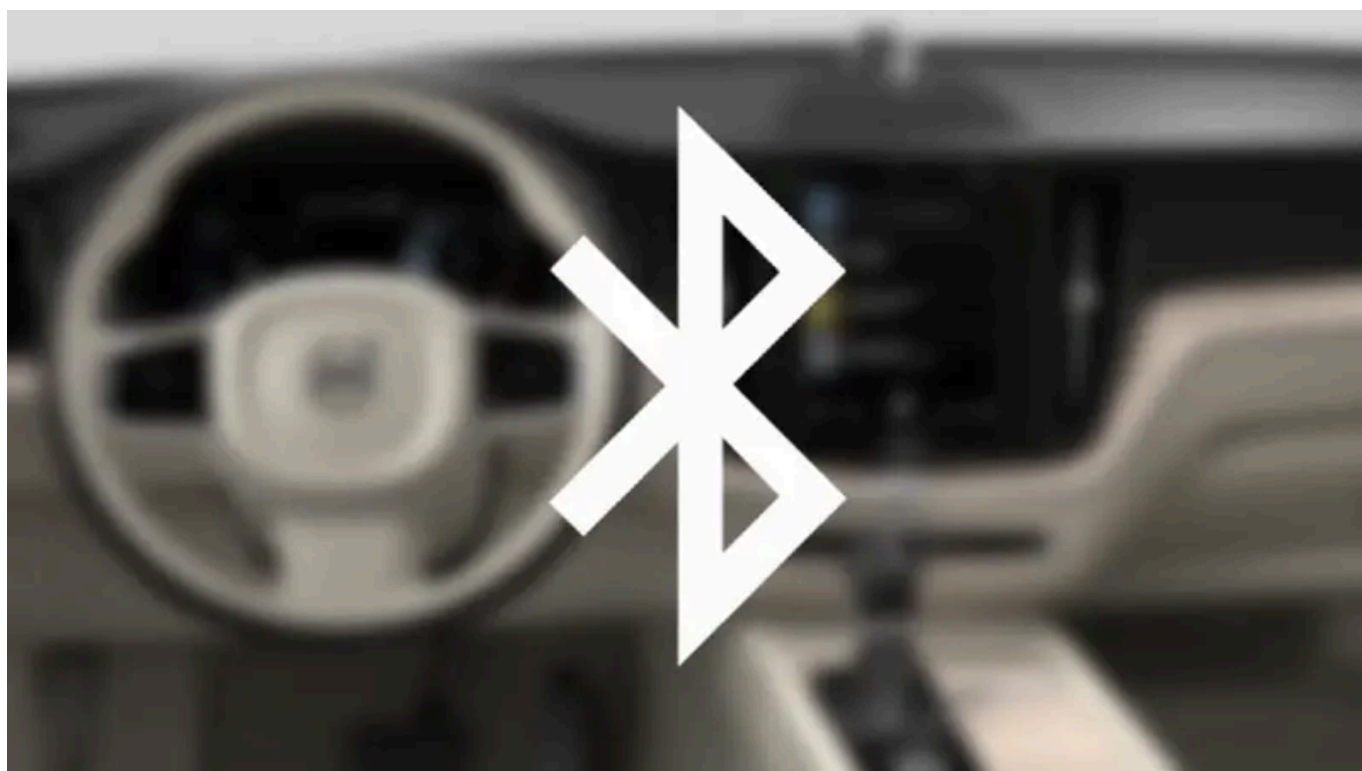

1. Para poder ligar o automóvel à Internet através de um telefone Bluetooth ligado é necessário que o telefone já tenha sido ligado ao automóvel através de Bluetooth.
2. Assegure-se de que o telefone suporta partilha de Internet e que a função está ativada. No iPhone a função é designada por "partilha de Internet". Nos telefones Android a função pode ter diferentes nomes, mas normalmente é designada por "hotspot". Em telefones iPhone também é necessário que a página do menu "partilha de Internet" esteja aberta até a ligação à Internet seja estabelecida.
3. Se o telefone já tiver sido ligado anteriormente através de Bluetooth, pressione em **Configurações** na vista de topo do mostrador central.

4. Pressione **Comunicação** → **Dispositivos Bluetooth**.
 5. Marque a caixa para **Ligação à Internet Bluetooth** sob o título **Ligação Internet**.
 6. Se for utilizada outra fonte de conexão, confirme a opção para mudar conexão.
- > O seu automóvel encontra-se agora ligado à Internet através do telefone Bluetooth conectado.

i **Nota**

O telefone e o operador de rede devem suportar partilha de Internet (partilha de ligação à Internet) e a subscrição deve incluir tráfego de dados.

i **Nota**

Quando se utiliza o Apple CarPlay apenas se pode ligar o automóvel à Internet com Wi-Fi ou modem do automóvel*.

* Opção/acessório.

12.5.4. Automóvel ligado à Internet *

Quando o automóvel está ligado à Internet pode-se, por exemplo, utilizar rádio web e serviços de música através de aplicações, descarregar software e contactar o concessionário a partir do automóvel.

O automóvel é conectado através de Bluetooth, Wi-Fi ou com o modem incorporado do automóvel* (cartão SIM).

Quando o automóvel está ligado à Internet é possível partilhar a ligação à Internet do automóvel (hotspot Wi-Fi) para que outras unidades, por exemplo: tablets, possam ter acesso à Internet^[1].

O estado da Internet é exibido com um símbolo no campo de estado do mostrador central.



i Nota

Ao utilizar a Internet são transferidos dados (tráfego de dados), o que implica um custo no operador de rede.

A activação de dados de roaming pode resultar em encargos acrescidos.

Contacte o seu operador de rede para informação sobre o custo do tráfego de dados.

i Nota

Quando se utiliza o Apple CarPlay apenas se pode ligar o automóvel à Internet com Wi-Fi ou modem do automóvel*.

i Nota

Quando se utiliza o Android Auto pode-se ligar o automóvel à Internet com Wi-Fi, Bluetooth ou modem do automóvel*.

Antes de ligar o automóvel à Internet procure informação de apoio sobre as condições dos serviços e a política de privacidade para clientes em [volvocars.com \[https://www.volvocars.com/\]](https://www.volvocars.com/).

* Opção/acessório.

^[1] Não aplicável com conexão com Wi-Fi.

12.5.5. Dicas para problemas com a ligação à Internet

Aqui encontram-se dicas que podem ser úteis caso sinta problemas ao tentar ligar o seu automóvel à Internet.

- Se o relógio tiver sido reposto a zero, por ex., na sequência de corte de corrente da bateria durante uma visita a oficina de serviço, terá que o acertar novamente, antes de efetuar a ligação à internet.
- Alguns telefones desligam a Internet após interrompido o contacto com o automóvel, por ex.: quando o telefone que partilha a rede Wi-Fi abandona o automóvel. Para retomar a ligação à Internet, ative a partilha de Internet (hotspot portátil/pessoal) no telefone.
- Os automóveis conectados Volvo On Call* podem ligar à Internet através do modem do automóvel (P-SIM). Ao interromper a ligação o automóvel tenta automaticamente reconectar à Internet.

* Opção/acessório.

12.5.6. Partilhar Internet no automóvel a partir de hotspot Wi-Fi

Quando o automóvel está ligado à Internet é possível partilhar a ligação à Internet para que as outras unidades possam utilizar a mesma ^[1].

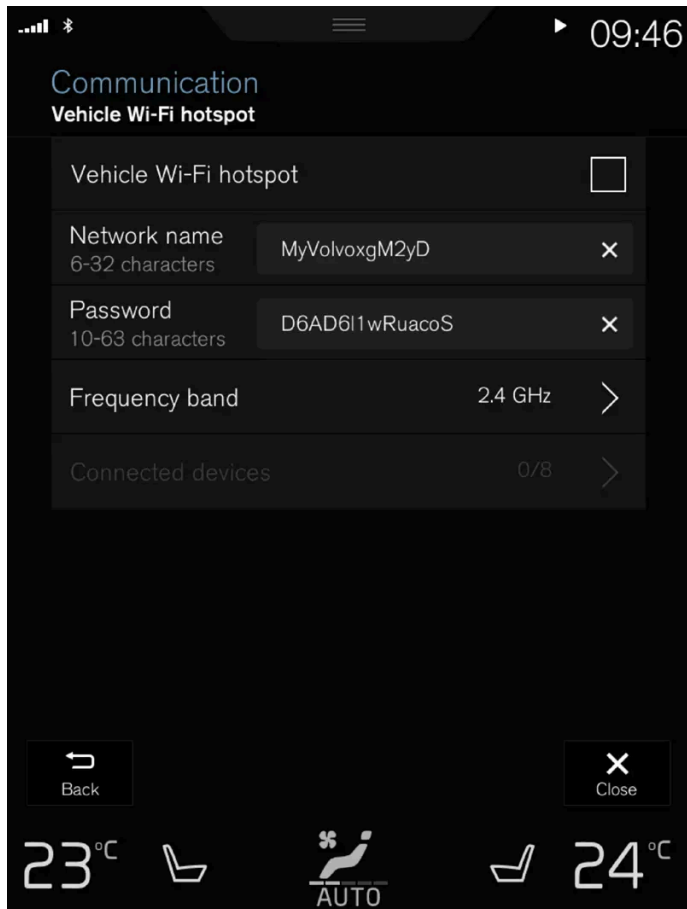

O operador de rede (cartão SIM) tem de suportar partilha de Internet (partilha da ligação à Internet).

1. Pressione em **Configurações** na vista de topo.
 2. Pressione **Comunicação** → **Hotspot carro Wi-Fi**.
 3. Pressione em **Nome da rede** e indique o nome da partilha de Internet.
 4. Pressione em **Senha** e seleccione uma palavra-passe para depois ser indicada nas unidades ligadas.
 5. Pressione em **Banda de frequência** e seleccione a frequência da partilha Internet. Note que a escolha da banda de frequência não está disponível em todos os mercados.
 6. Active/desactive marcando/desmarcando a caixa do **Hotspot carro Wi-Fi**.
 7. Se o Wi-Fi for utilizado como fonte de conexão, confirme a opção para mudar conexão.
- > Agora as unidades externas podem ligar à partilha Internet (Wi-Fi-hotspot) do automóvel.

i Nota

A activação do hotspot Wi-Fi pode resultar em encargos acrescidos do seu operador de rede.

Contacte o seu operador de rede para informação sobre o custo do tráfego de dados.

O estado da conexão é exibido com um símbolo no campo de estado do mostrador central.

Pressione em **Dispositivos ligados** para ver a lista com as unidades actualmente ligadas.

^[1] Não aplicável quando o automóvel está ligado à Internet através de Wi-Fi.

12.5.7. Ligar o automóvel à Internet através de telefone (Wi-Fi)

Estabeleça uma ligação à Internet através de Wi-Fi com a partilha de Internet de um telefone para obter acesso aos vários serviços conectados no automóvel.



1. Assegure-se de que o telefone suporta partilha de Internet e que a função está ativada. No iPhone a função é designada por "partilha de Internet". Nos telefones Android a função pode ter diferentes nomes, mas normalmente é designada por "hotspot". Em telefones iPhone também é necessário que a página do menu "partilha de Internet" esteja aberta até a ligação à Internet seja estabelecida.
2. Pressione em **Configurações** na vista de topo.

O conteúdo deste manual representa o estado do manual do utilizador no momento da impressão e pode não ser totalmente válido em momentos futuros. Para mais informações, consulte a primeira página para a declaração de responsabilidade completa.

3. Aceda a **Comunicação** → **Wi-Fi**.
 4. Active/desactive marcando/desmarcando a caixa Wi-Fi.
 5. Se for utilizada outra fonte de conexão, confirme a opção para mudar conexão.
 6. Pressione no nome da rede que pretende conectar.
 7. Indique a palavra-passe da rede.
- > O automóvel conecta-se à rede.

Note que alguns telefones desligam a partilha de Internet após o contacto no automóvel ter sido interrompido, por ex.: quando se sai do automóvel e até à próxima utilização. Assim, é necessário reativar a partilha de Internet no telefone na próxima utilização.

Quando um telefone é ligado ao automóvel fica guardado para posterior utilização. Para ver uma lista com as redes guardadas ou eliminar manualmente redes guardadas, aceda a **Configurações** → **Comunicação** → **Wi-Fi** → **Redes guardadas**.

 **Nota**

O telefone e o operador de rede devem suportar partilha de Internet (partilha de ligação à Internet) e a subscrição deve incluir tráfego de dados.



Os requisitos técnicos e de segurança da Wi-Fi são descritos num capítulo separado.

12.5.8. Ligar o automóvel à Internet através de modem automóvel (cartão SIM)

É possível estabelecer uma ligação à Internet através do modem automóvel e um cartão SIM pessoal (P-SIM)*.

Automóveis equipados com Volvo On Call utilizam, para os serviços, a ligação à Internet com o modem do automóvel.



Coloque um cartão SIM pessoal no suporte junto ao chão no lado do passageiro.

Note que o leitor de cartão do automóvel necessita de um **mini-SIM**.

2. Pressione em **Configurações** na vista de topo.
 3. Pressione **Comunicação** → **Internet via modem carro**.
 4. Active/desactive marcando/desmarcando a caixa do **Internet via modem carro**.
 5. Se for utilizada outra fonte de conexão, confirme a opção para mudar conexão.
 6. Indique o código PIN do cartão SIM.
- > O automóvel conecta-se à rede.

i Nota

Note que o cartão SIM utilizado para ligação à Internet através de P-SIM não pode ter o mesmo número telefónico que o utilizado pelo cartão SIM do telefone. Se tal não se verificar, a chamada não poderá ser conectada corretamente ao telefone. Utilize por isso um cartão SIM para ligação à Internet que tenha um número telefónico próprio ou um cartão de dados que não suporte chamadas telefónicas e, assim, não possa perturbar o funcionamento do telefone.

* Opção/acessório.

12.5.9. Configurações do modem do automóvel *

O automóvel está equipado com um modem que pode ser utilizado para ligar o automóvel à Internet. Também é possível partilhar a ligação à Internet através de Wi-Fi.

1. Pressione em **Configurações** na vista de topo.
2. Pressione em **Comunicação** → **Internet via modem carro** e seleccione configurações:

- **Internet via modem carro** - seleccione para utilizar o modem do automóvel para a ligação.
- **Utilização de dados** - pressione em **Repor** para reiniciar o contador de quantidade de dados recebidos e enviados.
- **Rede**

Seleccionar operadora - seleccione o operador de rede automaticamente ou manualmente.

Roaming de dados - com a caixa marcada o modem do automóvel tenta conectar-se com a Internet quando o automóvel encontra-se no estrangeiro fora do alcance da rede doméstica. Note que esta situação pode implicar custos elevados. Verifique o seu contrato de roaming relativamente ao tráfego de dados no estrangeiro com o seu operador no seu país de origem.

- **PIN do cartão SIM**

Alterar PIN - podem ser indicados no máximo 4 algarismos.

Desactivar PIN - seleccione se o código PIN deve ser pedido para aceder ao cartão SIM.

- **Enviar código de pedido** - utilizado para, por exemplo, carregar ou controlar o saldo no cartão pré-pago. A função depende do operador.

 **Nota**

Note que o cartão SIM utilizado para ligação à Internet através de P-SIM não pode ter o mesmo número telefónico que o utilizado pelo cartão SIM do telefone. Se tal não se verificar, a chamada não poderá ser conectada corretamente ao telefone. Utilize por isso um cartão SIM para ligação à Internet que tenha um número telefónico próprio ou um cartão de dados que não suporte chamadas telefónicas e, assim, não possa perturbar o funcionamento do telefone.

* Opção/acessório.

12.5.10. Ligação à Internet fraca ou inexistente

Fatores que influenciam a ligação à Internet.

A quantidade de dados transferidos depende dos serviços ou aplicações que são utilizados no automóvel. Por exemplo, transferir som pode implicar uma grande quantidade de tráfego de dados, o que exige uma boa ligação e intensidade do sinal.

Telefone para o automóvel

A velocidade da ligação à Internet pode variar com a localização do telefone no automóvel. Desloque o telefone para um local mais próximo do mostrador central para aumentar a intensidade de sinal. Assegure-se de que não existe nenhuma perturbação

entre os elementos.

Telefone para o operador de rede

A velocidade da rede móvel varia com a cobertura do local onde se encontra. Pode ocorrer cobertura de rede deficiente em túneis, montanhas, vales profundos ou interiores, por exemplo. A velocidade também depende do seu contrato com o operador telefónico.



Nota

Perante problemas com o tráfego de dados contacte o seu operador de rede.

Reiniciar o telefone

Quando surge algum problema com a ligação à Internet pode ser útil reiniciar o telefone.

12.5.11. Remover rede Wi-Fi

Remoção de rede que não se pretende utilizar.

1. Pressione em **Configurações** na vista de topo.
 2. Aceda a **Comunicação** → **Wi-Fi** → **Redes guardadas**.
 3. Pressione **Elimina** na rede que pretende remover.
 4. Confirme a opção.
- > O automóvel não continua a conectar-se à rede.

Remover todas as redes

Todas as redes podem ser removidas em simultâneo reiniciando para as configurações de fábrica. Note que todos os dados do utilizador e configurações do sistema são reiniciados para a configuração de fábrica original.

12.5.12. Tecnologia e segurança da partilha Wi-Fi

Tipos de rede possíveis para ligação.

Apenas é possível ligar a redes do seguinte tipo:

- Frequência – 2,4 ou 5 GHz ^[1].
- Normas – 802.11 a/b/g/n.
- Tipo de segurança – WPA2-AES-CCMP.

O sistema Wi-Fi do automóvel foi concebido para utilizar unidades Wi-Fi no interior do automóvel.

Se funcionarem na frequência várias unidades em simultâneo o seu desempenho pode ser reduzido.

^[1] A selecção de frequência não está disponível em todos os mercados.

12.6. Áudio, média e Internet

O sistema áudio e media é composto pelo leitor media e o rádio. Também é possível conectar um telefone através de Bluetooth para utilizar as funções mãos-livres ou reproduzir música sem fios no automóvel. Quando o automóvel está conectado à Internet também é possível utilizar aplicações para reprodução de media.



Panorâmica geral do áudio e média

Dirija as funções com a voz, com a unidade de botões do volante ou com o mostrador central. A quantidade de altifalantes e amplificadores depende do sistema áudio que equipa o automóvel.

Actualização do sistema

O sistema áudio e media está em desenvolvimento contínuo. Recomenda-se a transferência de atualizações do sistema quando novas atualizações se encontram disponíveis.

12.7. Acordo de licença para áudio e media

Uma licença é um acordo sobre o direito de realização de determinada actividade ou sobre o direito de utilização de outros direitos, nos termos designados no acordo. Os textos que se seguem são os acordos da Volvo

com o fabricante/criador. A maioria dos textos encontra-se em inglês.

Bowers & Wilkins

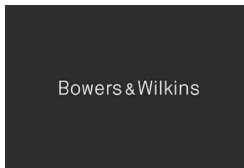

Bowers & Wilkins e B&W são marcas pertencentes ao grupo B&W Group Ltd. Nautilus é uma marca pertencente à B&W Group Ltd. Continuum é uma marca pertencente à Bowers & Wilkins. As marcas Bowers & Wilkins são válidas para mercados específicos.

Dirac Unison®



Dirac Unison otimiza os altifalantes no tempo, espaço e frequência para a melhor integração de graves e transparência. A tecnologia permite também uma reprodução fiel do carácter acústico de determinadas salas de concerto. Utilizando algoritmos avançados, a Dirac Unison controla digitalmente todos os altifalantes baseando-se em medições acústicas de elevada precisão. Tal como o maestro de uma orquestra, a Dirac Unison garante que os altifalantes reproduzem em perfeita sintonia.

DivX®



DivX®, DivX Certified® e os logótipos associados são marcas registadas que pertencem à DivX, LLC e são utilizados na licença.

Esta unidade DivX Certified® pode reproduzir ficheiros vídeo DivX® Home Theater até 576p (incluindo .avi, .divx). Descarregue software grátis em www.divx.com para criar, reproduzir e transferir vídeo digital.

SOBRE DIVX VIDEO-ON-DEMAND: Esta unidade DivX Certified® tem de ser registada para poder reproduzir filmes Video-on-Demand (VOD) DivX adquiridos. Obtenha o código de registo na secção DivX VOD do menu de configurações da unidade. Aceda a vod.divx.com para mais informações sobre como concluir o registo.

Número da patente

Abrangida por uma ou mais das seguintes patentes nos USA. 7,295,673; 7,460,668; 7,515,710; 8,656,183; 8,731,369; RE45,052.



Parte do conteúdo é propriedade © da Gracenote ou dos seus fornecedores.

Gracenote, logótipo Gracenote, "Powered by Gracenote" e Gracenote MusicID são marcas registadas ou marcas pertencentes à Gracenote, Inc. nos EUA e/ou em outros países.

Gracenote® licença de utilizador final

Este programa ou esta unidade contém software da Gracenote, Inc. em Emeryville, Califórnia, USA ("Gracenote"). Este software da Gracenote ("o Software Gracenote") permite a este software a identificação de discos e/ou ficheiros e obter informação relacionada com música, incluindo o nome do artista, a faixa e o título ("Gracenote Dados") a partir de servidores online ou bases de dados integradas (coletivamente designados por "Servidores Gracenote") e realizar outras funções. O Gracenote Dados só pode ser usado para as funções destinadas ao utilizador final deste programa ou unidade.

O utilizador aceita que utilizará os Dados Gracenote, o Software Gracenote e os Servidores Gracenote apenas para o seu uso pessoal e não comercial. O utilizador aceita não ceder, não copiar, não transferir ou distribuir o Software Gracenote ou os seus Dados Gracenote a quaisquer terceiros. O UTILIZADOR ACEITA NÃO UTILIZAR OU NÃO USUFRUIR DOS DADOS GRACENOTE, O SOFTWARE GRACENOTE OU OS SERVIDORES GRACENOTE EXCEPTO NAQUILO QUE É EXPRESSAMENTE PERMITIDO PELO PRESENTE ACORDO.

O utilizador aceita que a sua licença não exclusiva para utilização dos Dados Gracenote, do Software Gracenote e dos Servidores Gracenote cesse se violar estas limitações. Ao caducar a licença o utilizador concorda com a cessação de toda a utilização dos dados Gracenote, do software Gracenote e dos servidores Gracenote. A Gracenote tem a licença exclusiva de todos os dados Gracenote, todo o software Gracenote e todos os servidores Gracenote, incluindo direitos de propriedade. Em nenhuma circunstância a Gracenote será responsável por efectuar qualquer pagamento ao utilizador por qualquer informação que o utilizador forneça. O utilizador aceita que a Gracenote, Inc. possa executar coercivamente os seus direitos directamente contra o utilizador ao abrigo deste acordo.

O serviço Gracenote utiliza um identificador único para documentação das consultas para fins estatísticos. O objectivo deste identificador numérico aleatório é a contagem de consultas do serviço Gracenote, sem recolha de qualquer identificação do utilizador. Poderá encontrar mais informação na página web sobre política de privacidade da Gracenote para o serviço Gracenote.

O software Gracenote e tudo o que se encontra incluído nos dados Gracenote são licenciados para o utilizador "tal como apresentados". A Gracenote não emite qualquer declaração ou garantia, expressa ou implícita, relativa à exatidão dos dados Gracenote que se encontram nos servidores Gracenote. A Gracenote reserva-se o direito de eliminar dados dos servidores Gracenote ou alterar a categoria de dados por qualquer razão que a Gracenote considere suficiente. Nenhuma garantia é concedida de que o Software Gracenote ou os Servidores Gracenote estão livres de erros ou que o funcionamento do Software Gracenote ou dos Servidores Gracenote é ininterrupto. A Gracenote não tem qualquer obrigação de fornecer ao utilizador novos e melhorados tipos ou categorias de dados que a Gracenote possa vir a fornecer no futuro e é livre de interromper os serviços a qualquer momento.

A GRACENOTE EXCLUI TODAS AS GARANTIAS EXPRESSAS OU IMPLÍCITAS INCLUINDO MAS SEM LIMITAÇÃO, GARANTIAS DE COMERCIALIDADE, APLICABILIDADE A UM DETERMINADO FIM, DE TÍTULARIDADE E DE NÃO INFRAÇÃO. A GRACENOTE NÃO GARANTE OS RESULTADOS QUE SERÃO OBTIDOS ATRAVÉS DO SEU USO DO SOFTWARE GRACENOTE OU DE QUALQUER SERVIDOR GRACENOTE. EM CASO ALGUM A GRACENOTE SERÁ RESPONSÁVEL POR QUALQUER DANOS EMERGENTES OU PERDAS DE RECEITAS OU LUCROS.

© Gracenote, Inc. 2009

Sensus software

This software uses parts of sources from clib2 and Prex Embedded Real-time OS - Source (Copyright (c) 1982, 1986, 1991, 1993, 1994), and Quercus Robusta (Copyright (c) 1990, 1993), The Regents of the University of California. All or some portions are derived from material licensed to the University of California by American Telephone and Telegraph Co. or Unix System Laboratories, Inc. and are reproduced herein with the permission of UNIX System Laboratories, Inc. Redistribution and use in source and binary forms, with or without modification, are permitted provided that the following conditions are met: Redistributions of source code must retain the above copyright notice, this list of conditions and the following disclaimer. Redistributions in binary form must reproduce the above copyright notice, this list of conditions and the following disclaimer in the documentation and/or other materials provided with the distribution. Neither the name of the <ORGANIZATION> nor the names of its contributors may be used to endorse or promote products derived from this software without specific prior written permission. THIS SOFTWARE IS PROVIDED BY THE COPYRIGHT HOLDERS AND CONTRIBUTORS "AS IS" AND ANY EXPRESS OR IMPLIED WARRANTIES, INCLUDING, BUT NOT LIMITED TO, THE IMPLIED WARRANTIES OF MERCHANTABILITY AND FITNESS FOR A PARTICULAR PURPOSE ARE DISCLAIMED. IN NO EVENT SHALL THE COPYRIGHT OWNER OR CONTRIBUTORS BE LIABLE FOR ANY DIRECT, INDIRECT, INCIDENTAL, SPECIAL, EXEMPLARY, OR CONSEQUENTIAL DAMAGES (INCLUDING, BUT NOT LIMITED TO, PROCUREMENT OF SUBSTITUTE GOODS OR SERVICES; LOSS OF USE, DATA, OR PROFITS; OR BUSINESS INTERRUPTION) HOWEVER CAUSED AND ON ANY THEORY OF LIABILITY, WHETHER IN CONTRACT, STRICT LIABILITY, OR TORT (INCLUDING NEGLIGENCE OR OTHERWISE) ARISING IN ANY WAY OUT OF THE USE OF THIS SOFTWARE, EVEN IF ADVISED OF THE POSSIBILITY OF SUCH DAMAGE.

This software is based in part on the work of the Independent JPEG Group.

This software uses parts of sources from "libtess". The Original Code is: OpenGL Sample Implementation, Version 1.2.1, released January 26, 2000, developed by Silicon Graphics, Inc. The Original Code is Copyright (c) 1991-2000 Silicon Graphics, Inc. Copyright in any portions created by third parties is as indicated elsewhere herein. All Rights Reserved. Copyright (C) [1991-2000] Silicon Graphics, Inc. All Rights Reserved. Permission is hereby granted, free of charge, to any person obtaining a copy of this software and associated documentation files (the "Software"), to deal in the Software without restriction, including without limitation the rights to use, copy, modify, merge, publish, distribute, sublicense, and/or sell copies of the Software, and to permit persons to whom the Software is furnished to do so, subject to the following conditions: The above copyright notice including the dates of first publication and either this permission notice or a reference to <http://oss.sgi.com/projects/FreeB/> shall be included in all copies or substantial portions of the Software. THE SOFTWARE IS PROVIDED "AS IS", WITHOUT WARRANTY OF ANY KIND, EXPRESS OR IMPLIED, INCLUDING BUT NOT LIMITED TO THE WARRANTIES OF MERCHANTABILITY, FITNESS FOR A PARTICULAR PURPOSE AND NONINFRINGEMENT. IN NO EVENT SHALL SILICON GRAPHICS, INC. BE LIABLE FOR ANY CLAIM, DAMAGES OR OTHER LIABILITY, WHETHER IN AN ACTION OF CONTRACT, TORT OR OTHERWISE, ARISING FROM, OUT OF OR IN CONNECTION WITH THE SOFTWARE OR THE USE OR OTHER DEALINGS IN THE SOFTWARE. Except as contained in this notice, the name of Silicon Graphics, Inc. shall not be used in advertising or otherwise to promote the sale, use or other dealings in this Software without prior written authorization from Silicon Graphics, Inc.

This software is based in parts on the work of the FreeType Team.

This software uses parts of SSLeay Library: Copyright (C) 1995-1998 Eric Young (eyay@cryptsoft.com). All rights reserved

Linux software

This product contains software licensed under GNU General Public License (GPL) or GNU Lesser General Public License (LGPL), etc.

You have the right of acquisition, modification, and distribution of the source code of the GPL/LGPL software.

You may download Source Code from the following website at no charge: http://www.embedded-carmultimedia.jp/linux/oss/download/TVM_8351_013

The website provides the Source Code "As Is" and without warranty of any kind.

By downloading Source Code, you expressly assume all risk and liability associated with downloading and using the Source Code and complying with the user agreements that accompany each Source Code.

Please note that we cannot respond to any inquiries regarding the source code.

camellia:1.2.0

Copyright (c) 2006, 2007

NTT (Nippon Telegraph and Telephone Corporation). All rights reserved.

Redistribution and use in source and binary forms, with or without modification, are permitted provided that the following conditions are met:

1. Redistributions of source code must retain the above copyright notice, this list of conditions and the following disclaimer as the first lines of this file unmodified.
2. Redistributions in binary form must reproduce the above copyright notice, this list of conditions and the following disclaimer in the documentation and/or other materials provided with the distribution.

THIS SOFTWARE IS PROVIDED BY NTT "AS IS" AND ANY EXPRESS OR IMPLIED WARRANTIES, INCLUDING, BUT NOT LIMITED TO, THE IMPLIED WARRANTIES OF MERCHANTABILITY AND FITNESS FOR A PARTICULAR PURPOSE ARE DISCLAIMED. IN NO EVENT SHALL NTT BE LIABLE FOR ANY DIRECT, INDIRECT, INCIDENTAL, SPECIAL, EXEMPLARY, OR CONSEQUENTIAL DAMAGES (INCLUDING, BUT NOT LIMITED TO, PROCUREMENT OF SUBSTITUTE GOODS OR SERVICES; LOSS OF USE, DATA, OR PROFITS; OR BUSINESS INTERRUPTION) HOWEVER CAUSED AND ON ANY THEORY OF LIABILITY, WHETHER IN CONTRACT, STRICT LIABILITY, OR TORT (INCLUDING NEGLIGENCE OR OTHERWISE) ARISING IN ANY WAY OUT OF THE USE OF THIS SOFTWARE, EVEN IF ADVISED OF THE POSSIBILITY OF SUCH DAMAGE.

Unicode: 5.1.0

COPYRIGHT AND PERMISSION NOTICE



Copyright c 1991-2013 Unicode, Inc. All rights reserved. Distributed under the Terms of Use in <http://www.unicode.org/copyright.html>.



Permission is hereby granted, free of charge, to any person obtaining a copy of the Unicode data files and any associated documentation (the "Data Files") or Unicode software and any associated documentation (the "Software") to deal in the Data Files or Software without restriction, including without limitation the rights to use, copy, modify, merge, publish, distribute, and/or sell copies of the Data Files or Software, and to permit persons to whom the Data Files or Software are furnished to do so, provided that (a) the above copyright notice(s) and this permission notice appear with all copies of the Data Files or Software, (b) both the above copyright notice(s) and this permission notice appear in associated documentation, and (c) there is clear notice in each modified Data File or in the Software as well as in the documentation associated with the Data File(s) or Software that the data or software has been modified.

THE DATA FILES AND SOFTWARE ARE PROVIDED "AS IS", WITHOUT WARRANTY OF ANY KIND, EXPRESS OR IMPLIED, INCLUDING BUT NOT LIMITED TO THE WARRANTIES OF MERCHANTABILITY, FITNESS FOR A PARTICULAR PURPOSE AND NONINFRINGEMENT OF THIRD PARTY RIGHTS. IN NO EVENT SHALL THE COPYRIGHT HOLDER OR HOLDERS INCLUDED IN THIS NOTICE BE LIABLE FOR ANY CLAIM, OR ANY SPECIAL INDIRECT OR CONSEQUENTIAL DAMAGES, OR ANY DAMAGES WHATSOEVER RESULTING FROM LOSS OF USE, DATA OR PROFITS, WHETHER IN AN ACTION OF CONTRACT, NEGLIGENCE OR OTHER TORTIOUS ACTION, ARISING OUT OF OR IN CONNECTION WITH THE USE OR PERFORMANCE OF THE DATA FILES OR SOFTWARE.

Except as contained in this notice, the name of a copyright holder shall not be used in advertising or otherwise to promote the sale, use or other dealings in these Data Files or Software without prior written authorization of the copyright holder.

Declaração de conformidade

 <p>MITSUBISHI ELECTRIC Changes for the Better</p>	<p>MITSUBISHI ELECTRIC CORPORATION SANDA WORKS</p> <p><small>2-3-33, Miwa, Sanda-City, Hyogo 669-1513, Japan Phone: +81-79-559-3652</small></p>
<p>DECLARATION OF CONFORMITY For</p>	
	<p>Product: Audio Navigation Unit Model: NR-0V</p>
<p>Supplied by</p>	<p>Technical File held by</p>
<p>Mitsubishi Electric Corporation Sanda Works 2-3-33, Miwa, Sanda-city, Hyogo, 669-1513, Japan</p>	<p>Mitsubishi Electric Corporation Sanda Works 2-3-33, Miwa, Sanda-city, Hyogo, 669-1513, Japan</p>
<p>R&TTE Directive (Safety)</p>	<p>Standard used for comply EN 60950-1: 2006 + Amd.11: 2009 + Amd.1: 2010 + Amd.12: 2011 + Amd.2: 2013 EN 62479: 2011</p>
<p>RE Directive (EMC)</p>	<p>EN 301 489-1 V2.1.1: 2017-02 EN 301 489-17 V3.3.1: 2017-02</p>
<p>RE Directive (Spectrum)</p>	<p>EN 300 328 V2.2.1: 2016-11 EN 303 345 V1.1.7: 2017-03(Final Draft)</p>
<p>Means of Conformity</p> <p>We declare under our sole responsibility that the Product (s) is conformity with the essential requirements and other relevant requirements of the Radio Equipment (RE) Directive (2014/53/EU).</p>	
<p>Date of issue: May 30, 2017</p>	
<p>Signature of Responsible Person:</p>	 <hr/> <p>Hirotaka Minato Senior Manager Design B Car Multimedia Manufacturing-A Dept. MITSUBISHI ELECTRIC CORPORATION SANDA WORKS Minato.Hirotaka@ap.MitsubishiElectric.co.jp</p>

País/Zona	
Brasil:	<div style="text-align: center;"> <p>Modelo:NR-0V</p>  <p>Agência Nacional de Telecomunicações 1801-14-5334</p> <p>(011) 07898499100959</p> </div> <p>Este equipamento opera em caráter secundário isto é, não tem direito a proteção contra interferência prejudicial, mesmo tipo, e não pode causar interferência a sistemas operando em caráter primário.</p> <p>Para consultas, visite: www.anatel.gov.br</p>
Emiratos Árabes Unidos:	<div style="text-align: center;"> <p>TRA REGISTERED No. ER0133275/14 DEARLER No. DA0088122/12</p> </div>
Cazaquistão:	<div style="text-align: center;">  <p>Nome do modelo: NR-0V Fabricante: Mitsubishi Electric Corporation País exportador: Japão</p> </div>

País/Zona

China:

1.
 - $2.4 - 2.4835 \text{ GHz}$
 - $(\text{EIRP}) \leq 10 \text{ dBi}$ $\leq 100 \text{ mW}$ $\leq 20 \text{ dBm}$ ①
 - $\leq 10 \text{ dBm / MHz}$ (EIRP) ①
 - 20 ppm
 - $2.4 - 2.4835 \text{ GHz}$ $\leq -80 \text{ dBm / Hz}$ (EIRP)
 - ± 2.5
- $\leq -36 \text{ dBm / 100 kHz}$ (30 - 1000 MHz)
- $\leq -33 \text{ dBm / 100 kHz}$ (2.4 - 2.4835 GHz)
- $\leq -40 \text{ dBm / 1 MHz}$ (3.4 - 3.53 GHz)
- $\leq -40 \text{ dBm / 1 MHz}$ (5.725 - 5.85 GHz)
- $\leq -30 \text{ dBm / 1 MHz}$ (7.1 - 12.75 GHz)
2. $\leq 20 \text{ dBm / 100 kHz}$ (2.4 - 2.4835 GHz)
3. $\leq 20 \text{ dBm / 1 MHz}$ (3.4 - 3.53 GHz)
4. $\leq 20 \text{ dBm / 1 MHz}$ (5.725 - 5.85 GHz)
5. $\leq 30 \text{ dBm / 1 MHz}$ (7.1 - 12.75 GHz)

Coreia:

B $\leq 10 \text{ dBm / 100 kHz}$
 $\leq 10 \text{ dBm / 100 kHz}$ (B) $\leq 10 \text{ dBm / 100 kHz}$
 $\leq 10 \text{ dBm / 100 kHz}$ $\leq 10 \text{ dBm / 100 kHz}$
 $\leq 10 \text{ dBm / 100 kHz}$.
 $\leq 10 \text{ dBm / 100 kHz}$ $\leq 10 \text{ dBm / 100 kHz}$ $\leq 10 \text{ dBm / 100 kHz}$.

Malásia:



This device has been certified under the Communications & Multimedia Act of 1998, Communications and Multimedia (Technical Standards) Regulations 2000. To retrieve your device's serial number, please visit (volvocars.com/intl/support [<https://www.volvocars.com/intl/support/>]) and search for "SIRIM Label Verification".
Device category: Navigation equipment for vehicle (Bluetooth)
Model: NR-0V
Type Approval No.:
RBAY/18A/1015S(15-4067)

México:



EU:



Fabricante: Mitsubishi Electric Corporation Sanda Works 2-3-33, Miwa, Sanda-city, Hyogo, 669-1513, Japan
A Mitsubishi Electric Corporation declara que este tipo de equipamento rádio [Audio Navigation Unit] está e conformidade com a diretiva 2014/53/EU.
Para mais informações, visite a informação de apoio em www.volvocars.com [<https://www.volvocars.com/>].

Taiwan:

$\leq 20 \text{ dBm / 100 kHz}$
 $\leq 20 \text{ dBm / 100 kHz}$
 $\leq 20 \text{ dBm / 100 kHz}$ $\leq 20 \text{ dBm / 100 kHz}$ $\leq 20 \text{ dBm / 100 kHz}$
 $\leq 20 \text{ dBm / 100 kHz}$
 $\leq 20 \text{ dBm / 100 kHz}$ $\leq 20 \text{ dBm / 100 kHz}$ $\leq 20 \text{ dBm / 100 kHz}$ $\leq 20 \text{ dBm / 100 kHz}$
 $\leq 20 \text{ dBm / 100 kHz}$ $\leq 20 \text{ dBm / 100 kHz}$ $\leq 20 \text{ dBm / 100 kHz}$ $\leq 20 \text{ dBm / 100 kHz}$
 $\leq 20 \text{ dBm / 100 kHz}$ $\leq 20 \text{ dBm / 100 kHz}$ $\leq 20 \text{ dBm / 100 kHz}$ $\leq 20 \text{ dBm / 100 kHz}$
 $\leq 20 \text{ dBm / 100 kHz}$

MPEG4-AVC (H.264):

THIS PRODUCT IS LICENSED UNDER THE AVC PATENT PORTFOLIO LICENSE FOR THE PERSONAL AND NON-COMMERCIAL USE OF A CONSUMER TO (i) ENCODE VIDEO IN COMPLIANCE WITH THE AVC STANDARD ("AVC VIDEO") AND/OR (ii) DECODE AVC VIDEO THAT WAS ENCODED BY A CONSUMER ENGAGED IN A PERSONAL AND NON-COMMERCIAL ACTIVITY AND/OR WAS OBTAINED FROM A VIDEO PROVIDER LICENSED TO PROVIDE AVC VIDEO. NO LICENSE IS GRANTED OR SHALL BE IMPLIED FOR ANY OTHER USE. ADDITIONAL INFORMATION MAY BE OBTAINED FROM MPEG LA, L.L.C. SEE [HTTP://WWW.MPEGLA.COM](http://www.mpegla.com)

VC-1:

THIS PRODUCT IS LICENSED UNDER THE VC-1 PATENT PORTFOLIO LICENSE FOR THE PERSONAL AND NON-COMMERCIAL USE OF A CONSUMER TO (i) ENCODE VIDEO IN COMPLIANCE WITH THE VC-1 STANDARD ("VC-1 VIDEO") AND/OR (ii) DECODE VC-1 VIDEO THAT WAS ENCODED BY A CONSUMER ENGAGED IN A PERSONAL AND NON-COMMERCIAL ACTIVITY AND/OR WAS OBTAINED FROM A VIDEO PROVIDER LICENSED TO PROVIDE VC-1 VIDEO. NO LICENSE IS GRANTED OR SHALL BE IMPLIED FOR ANY OTHER USE. ADDITIONAL INFORMATION MAY BE OBTAINED FROM MPEG LA, L.L.C. SEE [HTTP://WWW.MPEGLA.COM](http://www.mpegla.com)

MPEG-4 VISUAL:

USE OF THE PRODUCT IN ANY MANNER THAT COMPLIES WITH THE MPEG-4 VISUAL STANDARD IS PROHIBITED, EXCEPT FOR USE BY A CONSUMER ENGAGING IN PERSONAL AND NON-COMMERCIAL ACTIVITIES.

12.8. Capacidade de armazenamento no disco rígido

É possível mostrar a quantidade de espaço livre presente no disco rígido do automóvel.

Pode ser apresentada informação de armazenamento do disco rígido do automóvel, como por exemplo: capacidade total, capacidade disponível ou o espaço ocupado pelas aplicações instaladas. A informação encontra-se em **Configurações** → **Sistema** → **Informação do sistema** → **Armazenamento**.

12.9. Definições áudio

A qualidade da reprodução áudio está predefinida, mas também pode ser adaptada.

O volume é regulado com o comando normal do volume no mostrador central ou na unidade de botões do volante do lado direito. Isto aplica-se por exemplo, à reprodução de música, rádio, chamadas telefónicas em curso e mensagens de trânsito ativas.

Nota

Em alguns telefones é necessário que o volume Bluetooth seja colocado manualmente a 100% para que o volume áudio no automóvel seja o suficientemente elevado. Esta configuração é necessária para cada telefone conectado. A configuração é efetuada uma vez para a chamada telefónica e uma vez para a transferência de média. Depois o sistema recupera a configuração e não será necessário repetir a mesma quando o telefone for ligado.

Reprodução áudio

O sistema áudio é pré-calibrado com a ajuda de um tratamento de sinal digital. Esta calibragem em conta os altifalantes, o amplificador, a acústica do habitáculo, a posição do ouvinte, etc. para todas as combinações de modelo de automóvel e sistema áudio. Também existe uma calibragem dinâmica que tem em conta a posição do comando do volume e a velocidade do automóvel.

Definições pessoais

Na vista de topo em **Configurações** → **Som** existem várias configurações disponíveis dependendo do sistema áudio do automóvel.

Premium Sound* (Bowers & Wilkins)

- **Tonalidade** – configurações, por ex.: graves, agudos e equalizador.
- **Equilíbrio** - equilíbrio de canais entre altifalantes direita/esquerda e equilíbrio de canais entre altifalantes dianteiros/traseiros.
- **Volumes do sistema** - ajusta o volume dos vários sistemas do automóvel, por ex.: **Comando de voz**, **Assistência estacion e Toque do telefone**.

High Performance Pro* (Harman Kardon)

- **Equalizador** – configuração do equalizador.
- **Equilíbrio** - equilíbrio de canais entre altifalantes direita/esquerda e equilíbrio de canais entre altifalantes dianteiros/traseiros.
- **Volumes do sistema** - ajusta o volume dos vários sistemas do automóvel, por ex.: **Comando de voz**, **Assistência estacion e Toque do telefone**.

High Performance

- **Tonalidade** – configurações, por ex.: graves, agudos e equalizador.
- **Equilíbrio** - equilíbrio de canais entre altifalantes direita/esquerda e equilíbrio de canais entre altifalantes dianteiros/traseiros.
- **Volumes do sistema** - ajusta o volume dos vários sistemas do automóvel, por ex.: **Comando de voz**, **Assistência estacion e Toque do telefone**.

* Opção/acessório.

12.10. Aviso para som demasiado alto

Utilize cuidadosamente o comando do volume do equipamento de áudio.



Aplicável apenas ao Brasil.

12.11. Experiência áudio *

A experiência áudio é uma aplicação que permite o acesso a mais configurações áudio.

Experiência áudio abre-se a partir da vista de aplicação do mostrador central. Dependendo do sistema sonoro que equipa o automóvel, são possíveis as seguintes configurações:

Premium Sound* (Bowers & Wilkins)

- **Estúdio** – o som pode ser ajustado para se adaptar melhor ao **Condutor, Todos e Traseira**.
- **Palco individual** - modo surround com definição para intensidade e envolvimento.
- **Sala concer** - reproduz o som a acústica da sala de concertos de Gotemburgo.
- **Clube de jazz** – reproduz o som a acústica do Nefertiti Jazz Club.

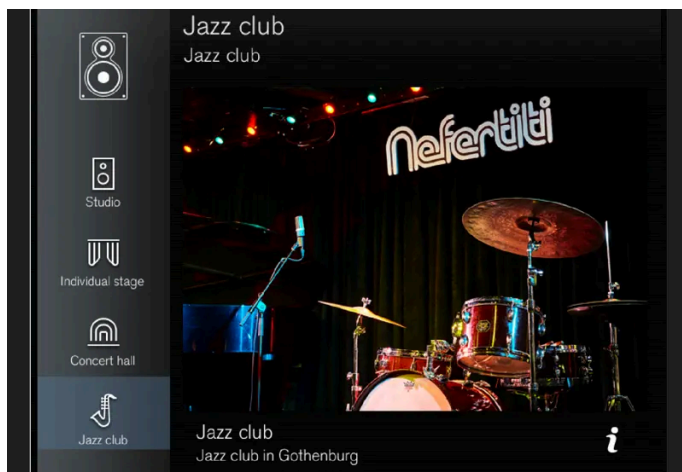

Recriar a acústica do Nefertiti Jazz Club.

High Performance Pro* (Harman Kardon)

- **Otimiz. dos bancos** – o som pode ser ajustado para se adaptar melhor ao **Condutor, Todos e Traseira**.
- **Surround** - modo surround com definição de nível.
- **Tonalidade** – configurações, por ex.: graves, agudos e equalizador.

* Opção/acessório.

12.12. Política de privacidade para clientes

A Volvo respeita e protege a integridade pessoal de todos os visitantes das nossas páginas web.

Esta política refere-se ao tratamento de dados do cliente e dados pessoais. O objetivo é o de fornecer aos clientes atuais, antigos e potenciais a compreensão geral de:

- As condições em que recolhemos e tratamos os seus dados pessoais.
- Os tipos de dados pessoais que recolhemos.
- A razão pela qual recolhemos os seus dados pessoais.
- Como gerimos a sua informação pessoal.

Para mais informações sobre a política, visite a informação de apoio em [volvocars.com](https://www.volvocars.com/) [<https://www.volvocars.com/>].

12.13. Sensus - conexão e entretenimento

O Sensus permite utilizar diversos tipos de aplicações e transformar o automóvel num hotspot Wi-Fi.

Este é o Sensus

SENSUS

O Sensus proporciona um interface inteligente e conexão ao mundo digital. Uma estrutura de navegação intuitiva permite obter apoio, informação e entretenimento relevantes quando são necessários.

O Sensus reúne todas as soluções do automóvel relacionadas com entretenimento, conexão, navegação* e interface de utilização entre o condutor e o automóvel. É o Sensus que permite a comunicação entre o condutor, o automóvel e o mundo exterior.

Informação quando necessária, onde necessária

Os diferentes mostradores no automóvel fornecem informação nas alturas certas. A informação é exibida em diferentes locais baseando-se na prioridade que têm para o condutor.



Diferentes tipos de informação são exibidos em diferentes mostradores consoante a prioridade da informação.

Head-up-display*

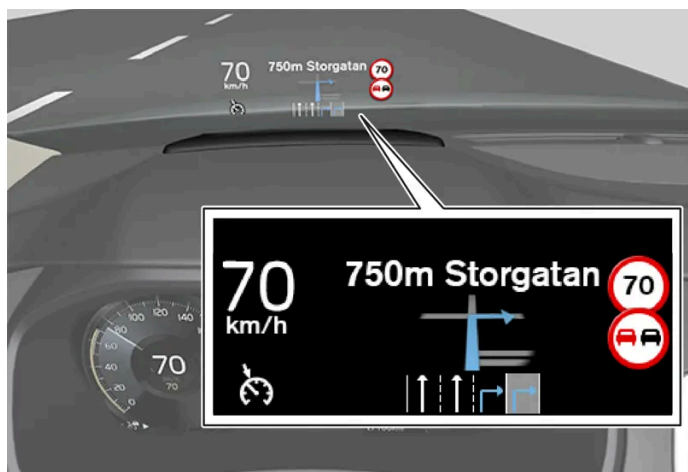

O Head-up-display apresenta informação selecionada que o condutor deve tratar logo que possível. Pode tratar-se de, por exemplo, avisos de trânsito, informação sobre a velocidade e navegação*. No head-up-display também é exibida informação de placas de trânsito e chamadas de entrada. Este é comandado com o teclado do volante do lado direito e a partir do mostrador central.

Mostrador do condutor

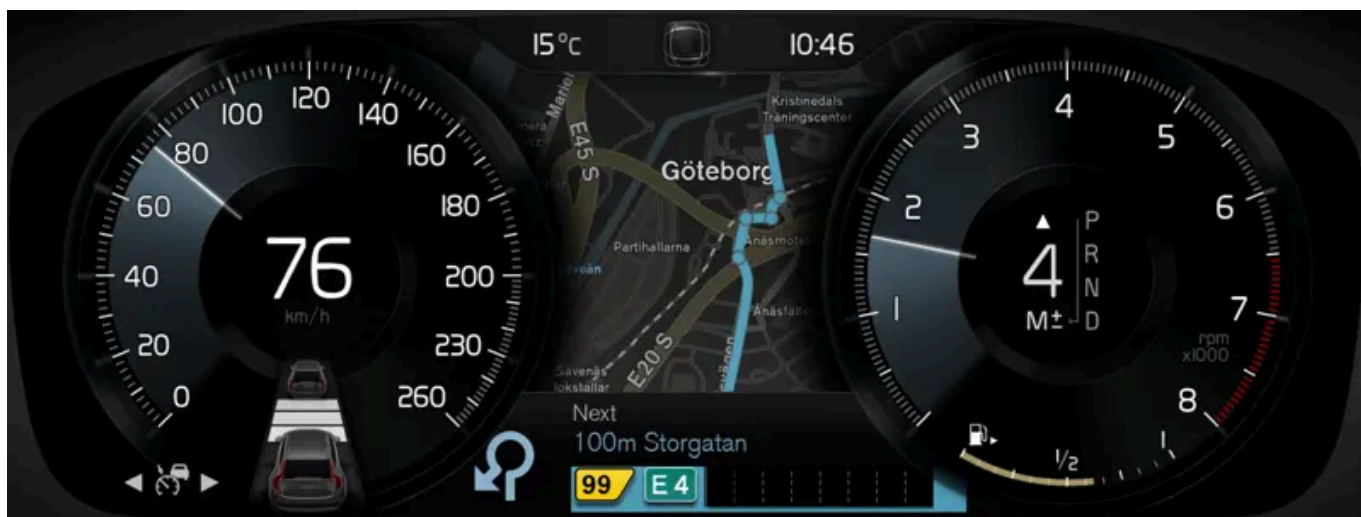

Mostrador do condutor 12 polegadas*.

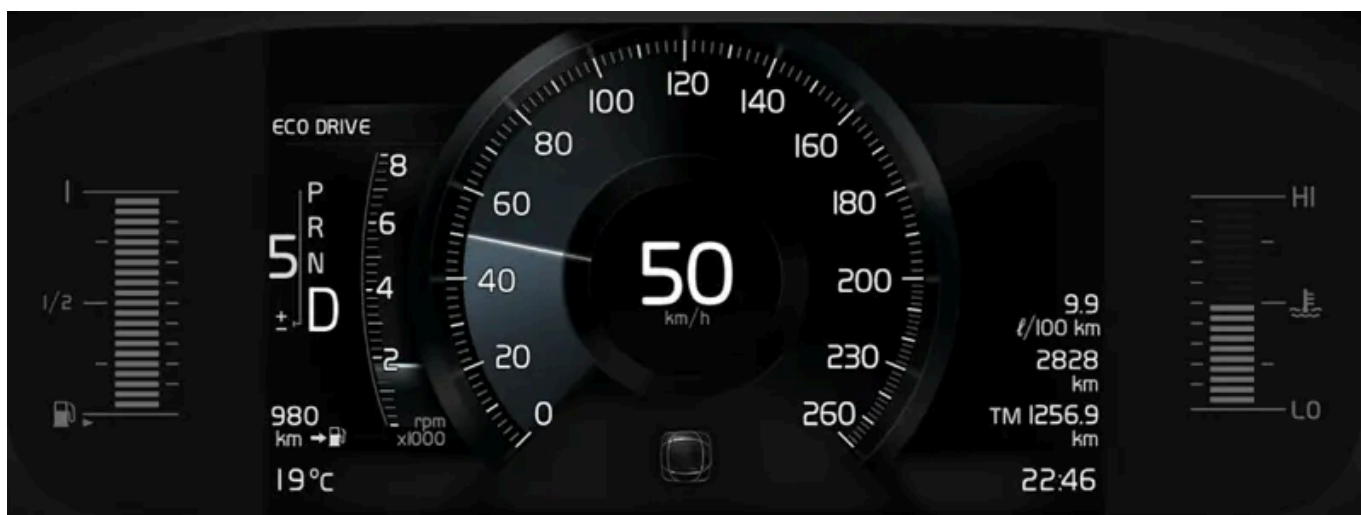

O conteúdo deste manual representa o estado do manual do utilizador no momento da impressão e pode não ser totalmente válido em momentos futuros. Para mais informações, consulte a primeira página para a declaração de responsabilidade completa.

Mostrador do condutor 8 polegadas.

O mostrador do condutor apresenta, entre outros, informação sobre velocidade e, por exemplo, chamadas de entrada ou informação sobre a música em reprodução. É comandado com os dois teclados do volante.

Mostrador central



Muitas das funções principais do automóvel são comandadas a partir do mostrador central, um ecrã táctil que reage aos movimentos. Por essa razão, a quantidade de botões e comandos físicos no automóvel é mínima. O ecrã pode ser utilizado com ou sem luvas.

A partir daqui pode-se controlar, por exemplo, o comando da climatização, o sistema de entretenimento e a posição do banco*. A informação exibida no mostrador central pode ser tratada pelo condutor ou por um passageiro quando for oportuno.

Sistema de comando de voz



O sistema de comando de voz pode ser utilizado sem que o condutor tenha a necessidade de retirar as mãos no volante. O sistema reconhece a voz num tom natural. Utilize o comando de voz para, por exemplo, reproduzir uma música, telefonar para alguém, aumentar o aquecimento ou ler uma mensagem de texto.

* Opção/acessório.

12.14. Condições dos serviços

A Volvo disponibiliza serviços que ajudam a aumentar a segurança e conforto do automóvel.

Os serviços incluem desde ajuda em situações de emergência até navegação e diferentes serviços de entretenimento.

Antes de utilizar os serviços é importante que leia a informação de apoio sobre as condições dos serviços em [volvocars.com](https://www.volvocars.com/) [<https://www.volvocars.com/>].

13. Volvo On Call

13.1. Serviços Volvo On Call

13.1.1. Ajuda com Volvo On Call*

O Volvo On Call pode fornecer segurança e ajuda adicionais perante, por exemplo, furos, paragem do motor ou acidente.

O Volvo On Call não fornece apenas conforto e controlo adicionais através da aplicação Volvo Cars, mas também uma série de serviços de ajuda através dos botões SOS e ON CALL no tejadilho, tais como: ajuda urgente perante um acidente, aviso de roubo, assistência em viagem e destrancagem à distância.

* Opção/acessório.

13.1.2. Ajuda urgente com Volvo On Call*

Pressione o botão SOS para contactar a assistência a clientes Volvo On Call ou uma central de alarme perante uma situação de emergência.

Volvo On Call Assistência a clientes^[1]

Para chamar ajuda perante doença súbita ou ameaça exterior ao automóvel ou passageiros, pode-se alertar manualmente a assistência a clientes Volvo On Call pressionando o botão SOS durante pelo menos 2 segundos. O automóvel chama a assistência a clientes Volvo On Call e é enviada uma mensagem contendo a posição do automóvel e outra informação.

1. A assistência a clientes Volvo On Call tenta estabelecer contacto por voz com o condutor do automóvel para determinar a amplitude da situação de emergência e a necessidade de ajuda.
2. A Assistência a Clientes Volvo On Call contacta de seguida os serviços de ajuda necessários (polícia, ambulância, reboque, etc.).

Se não for possível estabelecer o contacto por voz, a Assistência a Clientes Volvo On Call contacta as autoridades responsáveis, que entram em auxílio com as medidas adequadas.

Prioridade a número de emergência público^[1]

O conteúdo deste manual representa o estado do manual do utilizador no momento da impressão e pode não ser totalmente válido em momentos futuros. Para mais informações, consulte a primeira página para a declaração de responsabilidade completa.

É possível configurar o automóvel para que seja feita chamada à central de alarme pública em vez da assistência a clientes Volvo On Call. Leia as instruções em separado.

Central de alarme ^[2]

Para chamar ajuda perante doença súbita ou ameaça exterior ao automóvel ou passageiros, pode-se alertar manualmente uma central de alarme pressionando o botão SOS durante pelo menos 2 segundos.

1. A central de alarme tenta estabelecer contacto por voz com o condutor do automóvel para determinar a amplitude da situação de emergência e a necessidade de ajuda.
2. O centro de emergência envia o serviço de emergência necessário (polícia, ambulância, reboque, etc.).

Nota

O botão SOS apenas deve ser utilizado em caso de acidente, problema de saúde ou ameaça exterior ao automóvel e seus passageiros. A função SOS destina-se apenas a situações de emergência. O uso indevido pode implicar custos adicionais.

A aplicação Volvo Cars e o botão ON CALL podem ser utilizados para todos os outros serviços ^[1], incluindo assistência em viagem.

Número de alarme

Quando o alarme de colisão é ativado, o sistema tenta estabelecer contacto com a assistência a clientes Volvo On Call nacional. Se tal não for possível, a chamada é encaminhada directamente para o número de emergência designado para a zona onde o automóvel se encontra.

Os botões ON CALL e SOS podem ser desactivados quando o sistema eléctrico do automóvel está na posição I, II ou com o motor em funcionamento:

1. Pressione **Configurações**.
2. Pressione **Comunicação** → **Volvo On Call**.
3. Seleccione **Bloqueio do botão SOS/On Call** para desactivar.

* Opção/acessório.

^[1] Os serviços disponíveis variam com o mercado.

^[2] Aplicável a mercados onde a assistência a clientes Volvo On Call não está disponível.

13.1.3. Alarme de colisão automático com Volvo On Call*

Perante a ocorrência de uma colisão, o automóvel pode informar automaticamente a assistência a clientes Volvo On Call, ou uma central de alarme, que por sua vez pode enviar ajuda urgente.

Volvo On Call Assistência a clientes^[1]

Quando o sistema de segurança do automóvel é acionado, por ex.: perante um acidente em se atinja o nível de ativação dos sensores do cinto de segurança ou dos airbags, o automóvel liga automaticamente para a assistência a clientes Volvo On Call e é enviada uma mensagem que, entre outra informação, contém a posição do automóvel.

1. A assistência a clientes Volvo On Call tenta estabelecer contacto por voz com o condutor do automóvel para determinar a extensão do acidente e a necessidade de ajuda.
2. A Assistência a Clientes Volvo On Call contacta de seguida os serviços de ajuda necessários (polícia, ambulância, reboque, etc.).

Se não for possível estabelecer o contacto por voz, a Assistência a Clientes Volvo On Call contacta as autoridades responsáveis, que entram em auxílio com as medidas adequadas.

Prioridade a número de emergência público^[1]

É possível configurar o automóvel para que seja feita chamada à central de alarme pública em vez da assistência a clientes Volvo On Call. Leia as instruções em separado.

Central de alarme^[2]

Quando o sistema de segurança do automóvel é desencadeado, por ex.: perante um acidente em que seja atingido o nível de ativação do tensor do cinto ou do airbag, é enviado automaticamente um sinal diretamente para uma central de alarme.

1. A central de alarme tenta estabelecer contacto por voz com o condutor do automóvel para determinar a extensão do acidente e a necessidade de ajuda.
2. O centro de emergência envia o serviço de emergência necessário (polícia, ambulância, reboque, etc.).

Número de alarme

Quando o alarme de colisão é ativado, o sistema tenta estabelecer contacto com a assistência a clientes Volvo On Call nacional. Se tal não for possível, a chamada é encaminhada diretamente para o número de emergência designado para a zona onde o automóvel se encontra.

* Opção/acessório.

^[1] Os serviços disponíveis variam com o mercado.

^[2] Aplicável a mercados onde a assistência a clientes Volvo On Call não está disponível.

13.1.4. Enviar destino para o sistema de navegação do automóvel através da assistência a clientes Volvo On Call*

Contacte a assistência a clientes Volvo On Call para receber destinos enviados diretamente para o sistema de navegação do automóvel. ^[1]

Pressione o botão ON CALL no teto do automóvel para obter ajuda para encontrar, por exemplo, um restaurante, um hotel, uma oficina, uma atração turística ou qualquer outro destino. Um operador envia o destino para o automóvel, sendo possível adicionar o local como destino intermédio ou destino no mostrador central.

É possível solicitar ao operador da assistência a clientes Volvo On Call vários destinos em simultâneo. No entanto, estes são enviados para o automóvel um de cada vez.

* Opção/acessório.

^[1] Aplicável a determinados mercados com Sensus Navigation*.

13.1.5. Inibidor de arranque acionado à distância com Volvo On Call*

O inibidor de arranque pode ser acionado à distância em caso de roubo do automóvel. ^[1], ^[2]

Em caso de furto do automóvel o proprietário pode contactar a assistência a clientes Volvo On Call através da aplicação Volvo Cars ou as autoridades.

Nota

Isto também se aplica quando o automóvel é aberto e roubado com a respetiva chave.

Após o contacto com as autoridades a assistência a clientes Volvo On Call desativa as chaves para impedir o arranque do automóvel. Um automóvel desativado apenas pode ser arrancado através do contacto com o centro de apoio Volvo On Call e após verificação do código PIN. De seguida a Assistência a Clientes Volvo On Call procede à activação do automóvel.

* Opção/acessório.

^[1] Apenas quando permitido por lei e em colaboração com as autoridades competentes.

^[2] Os serviços disponíveis variam com o mercado.

13.1.6. Destrancagem à distância com Volvo On Call*

Caso a chave do automóvel seja perdida ou fique trancada no automóvel é possível proceder à destrancagem remota do automóvel nos 5 dias seguintes utilizando a assistência a clientes Volvo On Call. ^[1]

O conteúdo deste manual representa o estado do manual do utilizador no momento da impressão e pode não ser totalmente válido em momentos futuros. Para mais informações, consulte a primeira página para a declaração de responsabilidade completa.

1. Contacte o centro de apoio Volvo On Call através da aplicação Volvo Cars.
 2. Quando a Assistência a Clientes Volvo On Call verifica o proprietário do automóvel ou outra pessoa autorizada com o código PIN, é enviado um sinal para a destrancagem do automóvel.
 3. Pressione ligeiramente na placa de pressão revestida a borracha sob a tampa do porta-bagagens para destrancar o automóvel.
- > Agora pode-se abrir normalmente todas as portas.

 **Nota**

Se a placa de pressão revestida a borracha na tampa traseira não for pressionada num espaço de tempo determinado pelo centro de apoio Volvo On Call, o automóvel é retransancado.

 **Nota**

Se, por exemplo, o automóvel estiver em uma garagem, a função remota de destrancagem poderá ficar limitada devido à fraca receção.

* Opção/acessório.

^[1] Os serviços disponíveis variam com o mercado.

13.1.7. Seguimento de veículo furtado com Volvo On Call*

Perante suspeita de furto do automóvel pode-se contactar a assistência a clientes Volvo On Call através da aplicação Volvo Cars para tentar localizar o automóvel.^[1]

Se for verificado furto ou outra utilização não autorizada do automóvel, o cliente juntamente com as autoridades policiais e o centro de serviço Volvo On Call podem acordar o seguimento do automóvel.

 **Nota**

Isto também se aplica quando o automóvel é aberto e roubado com a respetiva chave.

É necessário proceder ao seguinte:

1. Contacte o centro de serviço Volvo On Call e comunique que deseja ajuda para acompanhar o automóvel. O acompanhamento é iniciado.

O conteúdo deste manual representa o estado do manual do utilizador no momento da impressão e pode não ser totalmente válido em momentos futuros. Para mais informações, consulte a primeira página para a declaração de responsabilidade completa.

2. Notifique as autoridades policiais.
3. Contacte novamente o centro de serviço Volvo On Call e indique o número do processo das autoridades policiais.
4. O centro de serviço Volvo On Call informa a posição do automóvel às autoridades policiais.

 **Nota**

Uma condição para que o automóvel possa ser seguido é a apresentação de uma participação policial. O Volvo On Call fornece a informação apenas à polícia.

* Opção/acessório.

^[1] Os serviços disponíveis variam com o mercado.

13.1.8. Aviso de roubo com Volvo On Call*

Quando o alarme do automóvel é ativado o proprietário do automóvel recebe uma mensagem no número de telefone que está registado no concessionário e depois uma notificação push na aplicação Volvo Cars.^[1]

Caso perca o controlo sobre a localização do seu automóvel pode contactar o centro de apoio Volvo On Call através da aplicação Volvo Cars. Caso se determine que o automóvel está a ser utilizado por uma pessoa não autorizada pode-se dar início a um seguimento. A polícia é então conectada.

Se o alarme for desligado utilizando a chave o serviço é interrompido.

* Opção/acessório.

^[1] Os serviços disponíveis variam com o mercado.

13.1.9. Assistência em viagem com Volvo On Call*

Perante, por exemplo, furo, falta de combustível ou bateria descarregada pode chamar ajuda com o botão ON CALL ou na aplicação Volvo Cars.

Se o botão ON CALL no teto for pressionado durante pelo menos 2 segundos é estabelecido um contacto por voz entre a assistência a clientes Volvo On Call e o condutor. Assim pode-se acordar qual a ação de ajuda necessária.

 **Nota**

O botão SOS apenas deve ser utilizado em caso de acidente, problema de saúde ou ameaça exterior ao automóvel e seus passageiros. A função SOS destina-se apenas a situações de emergência. O uso indevido pode implicar custos adicionais.

A aplicação Volvo Cars e o botão ON CALL podem ser utilizados para todos os outros serviços^[1], incluindo assistência em viagem.

Os botões ON CALL e SOS podem ser desactivados quando o sistema eléctrico do automóvel está na posição I, II ou com o motor em funcionamento:

1. Pressione **Configurações**.
2. Pressione **Comunicação** → **Volvo On Call**.
3. Seleccione **Bloqueio do botão SOS/On Call** para desactivar.

O serviço assistência em viagem pode necessitar de uma assinatura em separado.

* Opção/acessório.

^[1] Os serviços disponíveis variam com o mercado.

13.1.10. Serviço de apoio cliente através do Volvo On Call*

Perante dúvidas relativas à utilização do automóvel o botão ON CALL pode ser utilizado para entrar em contacto com a assistência a clientes Volvo On Call.^[1] Está disponível um operador a qualquer hora.

Também é possível aceder ao centro de apoio Volvo On Call através da aplicação Volvo Cars no separador .

* Opção/acessório.

^[1] Os serviços disponíveis variam com o mercado.

13.2. Informação prática sobre Volvo On Call

13.2.1. Começar com o Volvo On Call*

Para começar a utilizar o Volvo On Call necessita de realizar algumas etapas preparatórias.

Ativação do Volvo On Call

Quando o automóvel é levantado o concessionário ativa o sistema Volvo On Call e o proprietário obtém um código PIN para o Volvo On Call gerado automaticamente. O código PIN é utilizado por razões de segurança para identificar o proprietário (ou outra pessoa autorizada, como um membro da família) e funciona como uma chave do automóvel.

Subscrição Volvo On Call

Para que as funções funcionem o automóvel tem de ter uma subscrição Volvo On Call ativa.

A subscrição é iniciada com a compra do automóvel e a ativação sistema. A subscrição está limitada no tempo, mas pode ser prolongada, sendo a sua validade dependente do mercado. A subscrição pode ser renovada na aplicação Volvo Cars e por outros meios. Assegure-se de que tem acesso ao número de identificação do automóvel (VIN).

Nota

O alarme de colisão automático, o botão SOS e a assistência em estrada através do botão ON CALL funcionam mesmo sem subscrição.

Volvo ID e associação da aplicação Volvo Cars ao automóvel

Para utilizar o Volvo Cars é necessária uma Volvo ID. Quando é criada uma Volvo ID é necessário que a aplicação seja emparelhada com o automóvel. Leia mais sobre o assunto em [volvocars.com/intl/support](https://www.volvocars.com/intl/support) [<https://www.volvocars.com/intl/support>].

Nota

Para poder utilizar os serviços na aplicação Volvo Cars é necessário que o automóvel tenha uma subscrição Volvo On Call válida e que a aplicação esteja emparelhada com o automóvel.

Aquisição de um automóvel em segunda mão com Volvo On Call

Ao comprar um automóvel em segunda mão com Volvo On Call é importante eliminar os dados do anterior utilizador e adicionar os seus próprios dados para que o serviço funcione. Visite um concessionário Volvo para obter ajuda.

* Opção/acessório.

13.2.2. Prioridade entre a assistência a clientes Volvo On Call* e a central de alarme

Selecione se, perante uma situação de emergência, o automóvel deve ligar à assistência a clientes Volvo On Call ou à central de alarme. ^[1], ^[2]

Em automóveis com Volvo On Call é possível configurar se o automóvel deve contactar a assistência a clientes Volvo On Call ou a central de alarme pública quando o alarme de colisão automático dispara ou ao utilizar o botão SOS.

A configuração de fábrica do automóvel dá prioridade à assistência a clientes Volvo On Call.

Para alterar esta situação:

1. Pressione em **Configurações** na vista de topo no mostrador central.
2. Pressione **Comunicação** → **Volvo On Call**.
3. Selecione **Prioridade Centro contacto público sobre o Volvo** caso pretenda que a central de alarme pública seja contactada diretamente.

 **Nota**

Ao dar prioridade a um contacto com a assistência a clientes Volvo On Call é transferida mais informação do automóvel, podendo-se proporcionar uma ajuda mais abrangente do que no contacto com a central de alarmes pública. Caso não seja possível estabelecer contacto com a assistência a clientes o automóvel contacta a central de alarmes pública.

Se for dada prioridade à central de alarmes pública e não for possível efetuar nenhum contacto não é efetuada tentativa de contacto na assistência a clientes Volvo On Call.

* Opção/acessório.

^[1] Aplicável a S60, S60 Recharge, V60, V60 Recharge e V60 Cross Country.

^[2] Os serviços disponíveis variam com o mercado.

13.2.3. Código PIN para Volvo On Call*

O código PIN é usado por razões de segurança, para poder verificar que uma pessoa tem autorização para efetuar serviços Volvo On Call num automóvel específico.

O código PIN de quatro algarismos é gerado automaticamente pela assistência a clientes Volvo On Call ou por um concessionário autorizado Volvo e enviado para o proprietário do automóvel. O código PIN comprova a presença de um utilizador autorizado.

Utilizar o código PIN

O código PIN Volvo On Call, por razões de segurança, é necessário para os seguintes serviços:

- Criar associação entre a aplicação Volvo Cars e o automóvel.
- Destrancagem à distância do automóvel através da assistência a clientes Volvo On Call.^[1]
- Quando inicia um seguimento do automóvel furtado através da assistência a clientes Volvo On Call.^[1]
- Quando cria um novo utilizador da aplicação para o seu automóvel.
- Quando cancela a sua subscrição Volvo On Call através da aplicação, por ex.: ao mudar de proprietário.

Esqueceu-se ou pretende mudar o código PIN

Caso se esqueça ou necessite de alterar o código PIN (por ex.: após aquisição de um automóvel em segunda mão Volvo On Call) contacte

- um concessionário ou
- Assistência a clientes Volvo On Call^[1] através do botão ON CALL ou da aplicação Volvo Cars.

O novo código é enviado para o proprietário do automóvel.

Foi introduzido um código PIN incorreto na aplicação Volvo Cars várias vezes

Se for digitado um código PIN errado dez vezes seguidas, a conta fica bloqueada. Para poder voltar a utilizar a aplicação é necessário selecionar um novo código PIN e criar uma nova conta na aplicação, com o mesmo procedimento seguido quando a conta anterior foi criada.

* Opção/acessório.

^[1] Os serviços disponíveis variam com o mercado.

13.2.4. Bateria de reserva do Volvo On Call*

Se a bateria principal ficar sem corrente é utilizada a bateria de reserva do Volvo On Call para que seja possível continuar a utilizar o sistema.

A bateria de reserva tem uma longevidade limitada. Quando a bateria necessita de serviço ou substituição aparece uma mensagem, **Volvo On Call Serviço necessário**, no mostrador do condutor.

Se a mensagem persistir, contacte uma oficina autorizada Volvo.

* Opção/acessório.

13.2.5. Volvo On Call* no estrangeiro

Os serviços Volvo On Call podem variar ao conduzir para outros países.

Quando pressiona o botão SOS liga sempre para a assistência a clientes Volvo On Call do mercado onde o automóvel se encontra. Caso não exista qualquer assistência a clientes Volvo On Call, é contactado uma central de alarme.

Ao pressionar o botão ON CALL liga sempre para a assistência a clientes Volvo On Call do seu país de origem.

Para mais informações, contacte um concessionário Volvo.

* Opção/acessório.

13.2.6. Disponibilidade Volvo On Call*

Para economizar a bateria, o sistema Volvo On Call está programado para desligar-se quando o automóvel não é utilizado por longos períodos.

Volvo On Call fica totalmente disponível em 5 dias. Durante os dias 6-21, serviços como por exemplo, o inibidor de arranque à distância e o seguimento de veículo furtado, podem ser iniciados através da assistência a clientes Volvo On Call.^[1] Após o dia 22 o sistema é desativado para economizar bateria e fica totalmente disponível logo que o automóvel seja arrancado.



Aviso

Os serviços do sistema funcionam apenas em áreas onde os parceiros do Volvo On Call possuem cobertura móvel e onde a tecnologia o permite.

Tal como com os telemóveis, as perturbações atmosféricas ou as coberturas pouco intensas por parte do emissor podem impossibilitar a ligação, por exemplo: em zonas pouco povoadas.

* Opção/acessório.

^[1] A disponibilidade da função pode variar.

13.2.7. Mudança de proprietário com Volvo On Call*

Ao mudar de proprietário são necessárias algumas etapas para remover o anterior proprietário e indicar um novo proprietário com acesso a Volvo On Call.

Vender automóvel com Volvo On Call

As seguintes etapas têm de ser efetuadas pelo anterior proprietário:

1. Remova a ligação entre o automóvel e a aplicação Volvo Cars.
2. Reinicie as configurações no mostrador central - selecione uma reinicialização de fábrica.

Comprar automóvel com Volvo On Call

As seguintes etapas têm de ser efetuadas pelo novo proprietário:

1. Contacte um concessionário Volvo para obter ajuda para a transferência do tempo restante da subscrição Volvo On Call do anterior proprietário. Se a subscrição tiver expirado será necessário adquirir uma renovação. O concessionário Volvo gera automaticamente um código PIN através de e-mail ou sms. Guarde o código PIN num lugar seguro.
2. Emparelhe a aplicação Volvo Cars com o automóvel.

Mudança de proprietário com mudança de país

Se o automóvel for comprado ou importado a partir de um outro país, o proprietário deve estar consciente da necessidade da visita a um concessionário no país onde o automóvel foi comprado. O concessionário deve eliminar os dados do cliente dos seus sistemas. No país para o qual o automóvel foi importado, o proprietário deve contactar um concessionário para obter ajuda para iniciar o serviço Volvo On Call.

* Opção/acessório.

13.3. A aplicação Volvo Cars

13.3.1. A aplicação Volvo Cars*

A aplicação Volvo Cars^[1] permite-lhe controlar determinadas funções ou interagir com o automóvel através do seu telefone.^[2]

A aplicação Volvo Cars encontra-se disponível para iPhone ou telefones Android. Pode descarregá-la gratuitamente a partir da loja de aplicações do seu telefone. A aplicação é atualizada periodicamente e, por este motivo, assegure-se de tem a versão mais recente instalada no seu telefone.

Seguem-se algumas das coisas que pode fazer na aplicação:^[3]

- Verificar o nível do combustível e da bateria^[4], o estado do travamento e outros estados do automóvel
- Trancar e destrancar as portas
- Iniciar e parar a climatização de estacionamento
- Contacte a Volvo para mais informações
- Ver as informações da sua conta

A informação atualizada sobre a aplicação Volvo Cars encontra-se em [volvocars.com/intl/support](https://www.volvocars.com/intl/support) [<https://www.volvocars.com/intl/support>].

É necessária ligação à Internet

Quando utilizar a aplicação Volvo Cars a sua unidade móvel envia e recebe dados através da Internet. Se não tiver um plano de dados, o seu operador de rede móvel poderá cobrar pelo tráfego desses dados. Ao utilizar a aplicação no estrangeiro podem ser cobrados custos de roaming de dados. Para mais informações, contacte o seu operador móvel.

* Opção/acessório.

^[1] A disponibilidade depende do mercado.

^[2] Algumas funções necessitam que o automóvel e a unidade móvel tenham cobertura móvel ou outra ligação à Internet.

^[3] As funções disponíveis variam com o mercado e podem variar ao longo do tempo.

^[4] Aplicável a modelos Twin Engine e Recharge.

13.4. Partilha de dados do Volvo On Call

A partilha de dados do serviço Volvo On Call está ativada por defeito. Isto significa que não necessita de ativar a partilha de dados do serviço no ato da compra de automóvel novo ou, por exemplo, após uma reinicialização de fábrica.

Pode optar por desativar a partilha de dados do Volvo On Call. Note que a maior parte das funções Volvo On Call necessitam de partilhar dados para que as possa utilizar. Ao emparelhar a aplicação Volvo Cars com o seu automóvel aparece uma notificação na aplicação caso a partilha de dados do Volvo On Call esteja desativada.

As configurações de partilha de dados estão ativadas por defeito apenas para os seus serviços Volvo On Call. A partilha de dados dos seus outros serviços conectados e aplicações descarregadas está desativada e necessita de ser ativada para que a

O conteúdo deste manual representa o estado do manual do utilizador no momento da impressão e pode não ser totalmente válido em momentos futuros. Para mais informações, consulte a primeira página para a declaração de responsabilidade completa.

possa utilizar.

13.5. Volvo On Call*

O Volvo On Call^[1] proporciona contacto direto com o automóvel, conforto adicional e ajuda 24 horas por dia.

As funções estão disponíveis através da aplicação Volvo Cars^[2] e dos botões ON CALL e SOS no teto do automóvel:



É possível, por exemplo, trancar e destrancar o automóvel diretamente a partir do telefone através da aplicação Volvo Cars. Em caso de acidente pode-se enviar para o automóvel ajuda urgente, por ex.: ambulância ou polícia. Perante problemas menos urgentes, como furos, pode-se enviar assistência em viagem.

i Nota

O botão SOS apenas deve ser utilizado em caso de acidente, problema de saúde ou ameaça exterior ao automóvel e seus passageiros. A função SOS destina-se apenas a situações de emergência. O uso indevido pode implicar custos adicionais.

A aplicação Volvo Cars e o botão ON CALL podem ser utilizados para todos os outros serviços^[3], incluindo assistência em viagem.

Sistema Volvo On Call

O Volvo On Call está conectado ao sistema de segurança e de alarme, assim como, aos restantes sistemas do automóvel (como fecho e climatização). O automóvel possui um modem incorporado para comunicação com o centro de apoio Volvo On Call e a aplicação Volvo Cars. É utilizado o GNSS (Global Navigation Satellite System) para localizar o automóvel.

Tratamento dos dados pessoais

Para poder proporcionar-lhe todas as funções associadas ao serviço Volvo On Call é necessário tratar alguns dados, incluindo dados pessoais. Leia mais sobre os termos e condições e privacidade em [volvocars.com/intl/legal](https://www.volvocars.com/intl/legal) [<https://www.volvocars.com/intl/legal>].

Contacte a assistência a clientes

Para contacto com o centro de apoio Volvo On Call é utilizado o botão ON CALL do automóvel ou a aplicação Volvo Cars.

Nota

Todas as chamadas para a assistência a clientes Volvo On Call podem ser gravadas.

* Opção/acessório.

^[1] A disponibilidade depende do mercado.

^[2] As funções disponíveis variam com o mercado.

^[3] Os serviços disponíveis variam com o mercado.

13.6. Subscrição Volvo On Call*

Volvo On Call é um serviço por subscrição. A subscrição inclui serviços de emergência e de proteção e ainda serviços de aplicação.

Estado da subscrição Volvo On Call

O estado da sua subscrição Volvo On Call é apresentado na aplicação Volvo Cars em **Informação do automóvel** no separador . Aqui a subscrição também pode ser renovada.

Caso não tenha acesso à aplicação Volvo Cars, contacte o seu concessionário para obter ajuda com a informação da data de expiração da subscrição. Necessita de indicar o número de identificação do automóvel^[1].

Mensagem de expiração próxima da subscrição Volvo On Call

45 dias antes da subscrição Volvo On Call expirar aparece a mensagem **A subscrição Volvo On Call expira em breve** no mostrador do automóvel. Se utilizar a versão Android ou iOS da aplicação Volvo Cars também recebe lembretes na aplicação.

Subscrição Volvo On Call encerrada

Quando expira o prazo da sua subscrição recebe uma mensagem no mostrador do automóvel com o texto **On Call cancelado**. A mensagem desaparece quando a subscrição é reativada.

Quando a subscrição expira deixa de poder utilizar os serviços Volvo On Call. No entanto, os serviços de emergência através do botão SOS e o alerta de colisão automático continuarão a funcionar. Se pretender voltar a utilizar o Volvo On Call será necessário renovar a subscrição.

Custos da assistência em viagem

Os custos para a assistência em viagem estão incluídos nos primeiros X^[2] anos após a aquisição de um novo Volvo. Na maioria dos mercados, assistência em viagem é oferecida gratuitamente passado algum tempo desde que o automóvel tenha sido

assistido regularmente numa oficina autorizada Volvo. Um concessionário autorizado Volvo pode esclarecer sobre o estado do seu contrato de assistência em viagem.

O serviço Volvo On Call pode ajudar a manter a viagem mesmo no caso do seu contrato de assistência em viagem ter expirado. Se for este o caso, terá de pagar o custo do serviço que lhe for enviado.

 **Nota**

Caso não possua um acordo válido de assistência em viagem podem ser acrescidos custos de reboque.

* Opção/acessório.

[1] Vehicle Identification Number(VIN)

[2] Varia com o mercado.

13.7. Renovar subscrição Volvo On Call*

Pode seleccionar diferentes períodos de tempo^[1] ao renovar ou reativar a sua subscrição Volvo On Call.

A renovação pode ser adquirida^[1]

- na aplicação Volvo Cars
- através de um concessionário autorizado Volvo
- online através da ligação store.volvocars.com. Assegure-se de que tem acesso ao número de identificação do automóvel^[2].

Renovar a subscrição com a aplicação Volvo Cars

1. Aceda ao separador .
2. Selecciona **Informação do automóvel**.
3. Pressione em **Renovar** na **Subscrição Volvo On Call**.
4. É reencaminhado e tem a possibilidade de renovar a subscrição.

 **Nota**

Se pretender adquirir uma renovação **após** a sua subscrição ter expirado deve-se dirigir ao seu concessionário, uma vez que o Volvo On Call necessita de ser reativado pelo concessionário para que possa continuar a utilizar os serviços. Isto pode implicar custos adicionais. Para poder utilizar os serviços sem interrupção é vantajoso que renove a sua subscrição antes que a mesma expire. A subscrição é renovada a partir da data em que deveria expirar.

* Opção/acessório.

[1] As alternativas disponíveis podem variar com o mercado.

[2] Vehicle Identification Number (VIN)

13.8. Mensagens do Volvo On Call*

Aqui são fornecidos alguns exemplos de mensagem de informação que podem aparecer quando o Volvo On Call está fora de funções.

Bateria descarregada

Se receber uma mensagem a informar que o automóvel possui a bateria descarregada e aguarda para que o sistema Volvo On Call desperte, tal pode dever-se ao facto de o automóvel não ter sido utilizado durante algum tempo.

Para economizar a bateria, quando o automóvel não é utilizado durante longos períodos, o sistema Volvo On Call entra em modo de repouso.

Subscrição Volvo On Call expira em breve

45 dias antes da subscrição Volvo On Call expirar aparece a mensagem **A subscrição Volvo On Call expira em breve** no mostrador do automóvel. Se utilizar a versão Android ou iOS da aplicação Volvo Cars também recebe lembretes na aplicação.

Volvo On Call encerrou

Se a subscrição Volvo On Call expirar e o sistema Volvo On Call encerrar, aparece uma mensagem no mostrador do automóvel com o texto **A subscrição Volvo On Call expirou**.

* Opção/acessório.

14. eCall

14.1. eCall

O automóvel pode detetar um acidente e contactar uma central de alarme.^[1]

Para automóveis sem Volvo On Call* existe uma norma legal europeia, a Pan-European eCall, que proporciona alarme de colisão automático e ajuda urgente em situações de emergência.

^[1] Aplicável em alguns mercados.

* Opção/acessório.

14.2. Ajuda urgente com eCall

Pressione o botão SOS para contactar uma central de alarme perante uma situação de emergência.^[1]

Para chamar ajuda perante doença súbita ou ameaça exterior ao automóvel ou passageiros, pode-se alertar manualmente uma central de alarme pressionando o botão SOS durante pelo menos 2 segundos. A central de alarme é informada e recebe, por exemplo, a posição do automóvel^[1] e tenta estabelecer contacto por voz com o condutor para acordar a necessidade de ajuda.

 **Nota**

O botão SOS destina-se apenas para situações de emergência e apenas deve ser utilizado em caso de acidente, doença ou ameaça exterior ao automóvel e seus passageiros. O botão ON CALL deve ser utilizado perante problemas com o automóvel.

^[1] Aplicável em alguns mercados.

14.3. Alarme de colisão automático com eCall

Perante a ocorrência de uma colisão, o automóvel pode informar automaticamente uma central de alarme, que por sua vez pode enviar ajuda urgente.^[1]

Quando o sistema de segurança do automóvel é desencadeado, por ex.: perante um acidente em que seja atingido o nível de ativação do tensor do cinto ou do airbag, é enviado automaticamente um sinal para uma central de alarme.

1. É enviada automaticamente do automóvel para a central de alarme uma mensagem contendo, por exemplo, a posição do automóvel^[1].
2. O centro de emergência estabelece contacto por voz com o cliente do automóvel e tenta determinar a extensão do acidente e a necessidade de ajuda.
3. O centro de emergência envia o serviço de emergência necessário (polícia, ambulância, reboque, etc.).

Caso não seja possível estabelecer o contacto por voz, a central de alarme sabe qual é a posição do automóvel e pode socorrer com medidas adequadas.

^[1] Aplicável em alguns mercados.

14.4. Assistência em viagem

Chame ajuda perante problemas com o automóvel utilizando o botão ON CALL no teto do automóvel.^[1]

Pressione o botão ON CALL no teto do automóvel durante pelo menos 2 segundos em caso de, por exemplo, furo, falta de combustível ou bateria descarregada. É estabelecido contacto por voz com uma agência de assistência que pode enviar ajuda para o automóvel.

^[1] Aplicável em alguns mercados.

15. Navegação

15.1. Indique destino

15.1.1. Indicar destino diretamente no mapa

Um destino pode ser indicado por diferentes modos no sistema de navegação* – a marcação com o dedo no mapa é um deles.

Muitas vezes pode ser mais simples avançar até a posição desejada no mapa e pressionar na mesma com o dedo.

1. Verifique se a vista de mapa está no modo maximizado.
2. Avance para a posição desejada no mapa.
3. Pressione e mantenha a posição - é criado um ícone e aparece um menu.
4. Selecione **Ir para aqui** - a orientação começa.

Eliminar ícone

Para eliminar o ícone da posição:

- Seleccione **Apagar**

Ajustar posição do ícone

Se for necessário ajustar a posição do ícone:

- Exerça uma longa pressão no ícone, arraste-o para a posição desejada e solte.

* Opção/acessório.

15.1.2. Indicar destino com endereço

Um destino pode ser indicado por diferentes modos no sistema de navegação* - a indicação de um endereço é um deles.

1. Quando aparecer o mapa, expanda o campo de ferramentas com a seta para baixo no lado esquerdo e pressione em **Def. dest.**.

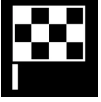

> A imagem de mapa muda para pesquisa por texto livre.

2. Pressione **Morada**.

3. Não é necessário preencher todos os campos. Se, por exemplo, se desejar viajar para uma cidade basta preencher o país e a cidade. A orientação é então efetuada para o centro da cidade.

4. Seleccione o campo de escrita livre e escreva com o teclado do mostrador central:

- **País/Estado/Província**
- **Cidade/Território/C. postal**
- **Morada**
- **Número**
- **Cruzam.**

Em automóveis com Volvo On Call* também é possível enviar endereços e destinos para o sistema de navegação do automóvel através da aplicação Volvo Cars e da assistência a clientes Volvo On Call^[1].

* Opção/acessório.

^[1] Aplicável apenas em alguns mercados.

15.1.3. Indicar destino com pesquisa por texto livre

Um destino pode ser indicado de diferentes modos no sistema de navegação* - com pesquisa de texto livre pode-se, por exemplo, procurar um número de telefone, código postal, ruas, cidades, coordenadas e pontos de interesse (POI^[1]).

Com o teclado do mostrador central pode-se inserir e utilizar a maioria dos caracteres na procura de um destino.

1. Quando aparecer o mapa, expanda o campo de ferramentas com a seta para baixo no lado esquerdo e pressione em **Def. dest.**.

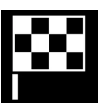

> A imagem de mapa muda para pesquisa por texto livre.

2. Escreva a palavra para procurar na caixa de procura ou limite primeiro os resultados de procura seleccionando um filtro.

> São listados continuamente resultados de procura durante a escrita.

3. Se a procura gerar resultado desejado – pressione num resultado de procura para mostrar o seu cartão de informação e seleccione continuar a utilização do resultado de procura.

Se a procura não gerar muitos resultados – pressione em **Filtro avançado** e seleccione a posição para procurar à volta, seleccione depois continuar a utilização do resultado de procura.

- **Próximo do veículo**
- **Próximo do destino** - aparece apenas quando é inserido um destino.
- **Ao longo da rota** - aparece apenas quando é inserido um destino.
- **Próximo do ponto mapa**

Coordenadas

Um destino também pode ser indicado com coordenadas do mapa.

- Escreva por ex.: "N 58,1234 E 12,5678" e pressione em **Procurar**.

Os pontos cardeais N, E, S e W podem ser escritos de diferentes modos, por ex.:
N 58,1234 E 12,5678 (com espaço)
N 58,1234 E 12,5678 (sem espaço)
58,1234 N 12,5678 E (com ponto cardinal após a coordenada)
58,1234-12,5678 (com hífen sem ponto cardinal)

Podem ser utilizados pontos [.] ou vírgulas [,].

* Opção/acessório.

^[1] Point of Interest

15.1.4. Indicar destino com ponto de interesse

Um destino pode ser indicado por diferentes modos no sistema de navegação* - a indicação de um ponto de interesse (POI^[1]) é um deles.

1. Quando aparecer o mapa, expanda o campo de ferramentas com a seta para baixo no lado esquerdo e pressione em **Def. dest.**

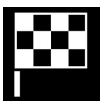

> A imagem de mapa muda para pesquisa por texto livre.

2. Pressione POI.
 3. Pressione no filtro desejado (algumas alternativas aparecem apenas com o destino ou destino intermédio indicado):
 - Perto do veículo
 - Perto do destino
 - Junto ao destino intermédio
 - No trajecto
 - Próximo de um ponto no mapa
 4. Procure e selecione o ponto de interesse desejado.
- > Aparece o cartão de informações.
5. Defina **Iniciar navegação** ou **Adic. ponto ref.**

Muitos POI (por ex.: restaurantes) possuem subcategorias (por ex.: rápidos).

Nas configurações do mapa pode-se alterar quais os POI a exibir no mapa. A configuração não afeta a procura de POI como destino - mesmo os POI não selecionados são apresentados aqui como alternativa de destino.

Alguns POI são exibidos no mapa com a partir de uma escala de 1 km (1 mile).

 **Nota**

- O símbolo de um POI e a quantidade e versões de POI variam com os mercados.
- Com a actualização dos dados dos mapas podem aparecer e desaparecer símbolos - no sistema de menu todos os símbolos do sistema de mapas em questão podem ser sempre percorridos.

* Opção/acessório.

^[1] Point of Interest

15.1.5. Indicar destino com último/favoritos/biblioteca

Um destino pode ser indicado por diferentes modos no sistema de navegação* - a seleção numa lista é um deles.

1. Quando aparecer o mapa, expanda o campo de ferramentas com a seta para baixo no lado esquerdo e pressione em **Def. dest.**



- > A imagem de mapa muda para pesquisa por texto livre.

O conteúdo deste manual representa o estado do manual do utilizador no momento da impressão e pode não ser totalmente válido em momentos futuros. Para mais informações, consulte a primeira página para a declaração de responsabilidade completa.

2. Selecione depois uma das seguintes listas, na parte de cima do ecrã:

- **Recentes**
- **Favoritos**
- **Biblioteca**

Após a marcação de uma alternativa numa lista, é adicionado o destino com um dos botões **Iniciar navegação** ou **Adic. ponto ref.**

Últimos

Nesta lista estão reunidas as procuras anteriores. Percorra e seleccione.

Também disponível como opção de menu no mostrador do condutor e acessível com a unidade de botões do lado direito do volante.

Com **Editar** pode ser eliminada uma ou mais entradas.

Favoritos

Esta lista reúne as posições da **Biblioteca** assinaladas como favoritos. Percorra e seleccione.

Uma posição eliminada em **Favoritos** mantém-se sempre em **Biblioteca**, mas com a estrela "apagada". Para voltar a adicionar uma posição no **Favoritos**, aceder a **Biblioteca** e marcar novamente a estrela da posição.

Com **Definir endereço de casa** pode-se programar e utilizar um destino frequentemente utilizado. Um destino **Casa** introduzido também está disponível como opção de menu no mostrador do condutor e acessível com a unidade de botões do lado direito do volante.

Com **Editar** pode ser eliminada uma ou mais entradas.

Biblioteca

Aqui são memorizadas posições e planos de viagem. As últimas a serem guardadas aparecem no topo da lista.

Pressione na estrela de uma posição para marcar/desmarcar a mesma como favorito. Uma posição com a estrela marcada/cheia aparece também na secção **Favoritos**.

Se uma posição é eliminada no **Biblioteca** fica também eliminada no **Favoritos**.

A biblioteca pode ser ordenada de diferentes modos:

- **Adicionado** - ordena cronologicamente.
- **Nome** - ordena alfabeticamente.
- **Distância** - ordena por distância em relação à posição presente.
- **Recebidos** - posições enviadas para o automóvel com a função Send to Car são filtradas e removidas. Posições novas e desbloqueadas são assinaladas com um marcador AZUL, que apaga quando as posições são bloqueadas.

Com **Editar** pode ser eliminada uma ou mais entradas.

Para editar uma posição memorizada na **Biblioteca**, marque a posição na lista e seleccione **Editar posição**. Pode-se, por exemplo, alterar o nome da posição, deslocar a mesma no mapa arrastando-a e libertando-a, adicionar número de telefone ou ende-

reço de e-mail.

* Opção/acessório.

15.1.6. Indicar destino com Send to Car

Um destino pode ser indicado por diferentes modos no sistema de navegação* – a utilização da função Send to Car é um deles.

Enviar destino para o automóvel

Send to Car é uma função que permite enviar um destino/posição para o sistema de navegação do automóvel através da aplicação Volvo Cars*.

Para utilizar Send to Car é necessário que uma Volvo ID esteja registada no automóvel.

Receber e utilizar o destino no automóvel

Para que o automóvel possa receber dados é necessário que esteja ligado à Internet.

1. Aparece no mostrador central uma notificação quando é recebida um destino no automóvel. Pressione na notificação/símbolo.
 - > Abre-se um cartão de informação.
2. Selecione a utilização do destino desejado.

Utilizar destino guardado

Os destinos recebidos são guardados na biblioteca do sistema de navegação e podem ser utilizados posteriormente.

* Opção/acessório.

15.1.7. Selecionar desvio no sistema de navegação*

Se o condutor pretender evitar a parte seguinte do itinerário, por ex.: a estrada está cortada, pode seleccionar um desvio.

1. Expanda o campo de ferramentas com a seta para baixo e depois com os três pontos.

2.



Pressione no símbolo **Desvio** para mostrar um percurso alternativo com informação da sua extensão mais longa/curta e o tempo de viagem estimado. Normalmente é proposto apenas um curto desvio com regresso breve ao itinerário.

3. Se a sugestão for **aceite**: Pressione no sinal com a informação do desvio. A rota também é aceite ao conduzir para a estrada sugerida. Após a sugestão ter sido aceite, a orientação é retomada - agora com o desvio seleccionado como itinerário. Se a sugestão **não for aceite** a condução continua pela rota original.

Como alternativa à função **Desvio** pode-se seleccionar um desvio do itinerário - o sistema atualiza o itinerário automaticamente e continua a orientação para o destino utilizando o itinerário mais adequado.

Também é possível mostrar um itinerário alternativo durante a viagem.

* Opção/acessório.

15.1.8. Enviar destino para o sistema de navegação do automóvel através da assistência a clientes Volvo On Call*

Contacte a assistência a clientes Volvo On Call para receber destinos enviados diretamente para o sistema de navegação do automóvel.^[1]

Pressione o botão ON CALL no teto do automóvel para obter ajuda para encontrar, por exemplo, um restaurante, um hotel, uma oficina, uma atração turística ou qualquer outro destino. Um operador envia o destino para o automóvel, sendo possível adicionar o local como destino intermédio ou destino no mostrador central.

É possível solicitar ao operador da assistência a clientes Volvo On Call vários destinos em simultâneo. No entanto, estes são enviados para o automóvel um de cada vez.

* Opção/acessório.

^[1] Aplicável a determinados mercados com Sensus Navigation*.

15.2. Itinerário e percurso

15.2.1. Cartão de informações no sistema de navegação*

O conteúdo deste manual representa o estado do manual do utilizador no momento da impressão e pode não ser totalmente válido em momentos futuros. Para mais informações, consulte a primeira página para a declaração de responsabilidade completa.

Todos os ícones no mapa, como o destino, destinos intermédios e favoritos memorizados, contêm uma ficha de informações que se abre com uma pressão no ícone.

Com uma pressão no cartão de informações aparece um cartão pequeno, e com uma outra pressão aparece um cartão maior com mais informações. O conteúdo e alternativa do cartão de informação varia com o tipo de ícone.

Com um ponto de interesse assinalado, por exemplo (POI ^[1]) o condutor pode seleccionar:

- **Iniciar navegação** - a posição é guardada como destino
- **Adic como ponto pass.** - a posição é guardada como destino intermédio (aparece apenas com destino indicado)
- **Memorizar** - a posição é guardada na biblioteca
- **Remover de itinerário** - a posição é eliminada quando está incluída no itinerário
- **POI próximo** - são apresentados os pontos de interesse próximos do automóvel

* Opção/acessório.

^[1] Point of Interest

15.2.2. Mostrar pontos de interesse ao longo do itinerário

Pode ser criada uma lista com pontos de interesse (POI ^[1]) ao longo do itinerário no sistema de navegação*.

1.



Pressione **À frente**.

2. Pressione **POI**.

> Os POI ao longo do trajeto são ordenados pela distância.

3. Quando existem vários POI no mesmo local aparecem agrupados. Pressione no grupo para listar os POI.

4. Selecione um POI.

5. Seleccione uma alternativa de cartão de informação e siga as instruções.

^[1] Point of Interest

* Opção/acessório.

15.2.3. Itinerário

O itinerário é o trajeto sugerido no sistema de navegação* quando o utilizador indica um destino.

A primeira posição atribuída assume-se como **destino** do itinerário.

As seguintes posições assumem-se como **destinos intermédios** do itinerário.

Um itinerário e seus destino e destinos intermédios pode ser facilmente editado posteriormente.

* Opção/acessório.

15.2.4. Mostrar percurso alternativo

É possível procurar itinerários alternativos no sistema de navegação* durante uma orientação em curso.

1. Expanda o campo de ferramentas utilizando a seta para baixo e depois os três pontos.

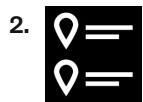

Pressione no símbolo **Itinerário** para abrir o itinerário.

3. Pressione **Rotas alternativas**.

4. Selecione um itinerário alternativo:

- **Eco**
- **Rápido**
- **Panorâmica**

5. Pressione no mapa.

> O itinerário atualizado é apresentado no mapa e a orientação é retomada.

* Opção/acessório.

15.2.5. Editar ou eliminar itinerário

É possível eliminar destinos intermédios ou todo o itinerário no sistema de navegação* durante uma orientação em curso.

O conteúdo deste manual representa o estado do manual do utilizador no momento da impressão e pode não ser totalmente válido em momentos futuros. Para mais informações, consulte a primeira página para a declaração de responsabilidade completa.

1. Expanda o campo de ferramentas utilizando a seta para baixo e depois os três pontos.

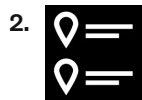

Pressione no símbolo **Itinerário** para abrir o itinerário.

3. Pressione no cesto do lixo para eliminar um destino intermédio no itinerário ou pressione em **Limpar itinerário** para eliminar todo o itinerário.

* Opção/acessório.

15.2.6. Mostrar itinerário

É possível mostrar um itinerário no sistema de navegação* durante uma orientação em curso.

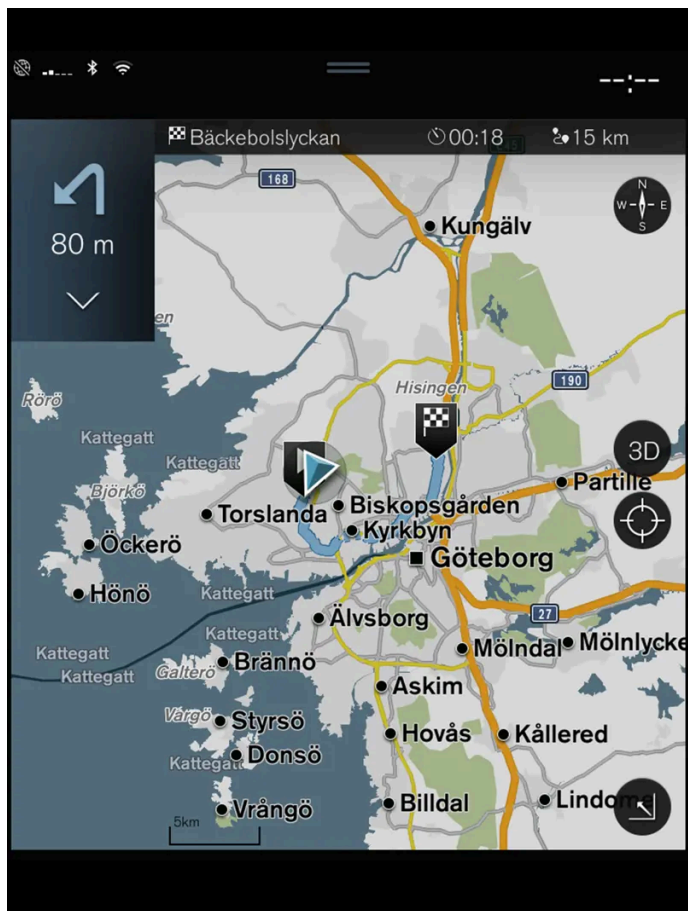

1. Durante a orientação expanda o campo de ferramentas com a seta para baixo e depois com os três pontos.



Pressione no símbolo **Itinerário** para abrir o itinerário.

* Opção/acessório.

15.2.7. Mostrar pontos de orientação no itinerário

Uma lista com os próximos pontos de orientação do itinerário ajuda o condutor a planejar manobras com boa antecedência.

Mostrar no sistema de navegação* uma lista com as próximas curvas no itinerário:

1. Expanda o campo de ferramentas com a seta para baixo no lado esquerdo.
2. Expanda ainda mais o campo de ferramentas com os três pontos.
3. Pressione no símbolo do **Passo a passo** (ver imagem).



Aparece uma lista com os pontos de orientação do itinerário em vez do campo de ferramentas (pode-se percorrer a lista). Uma pressão na seta para a esquerda minimiza a lista.

O seguinte ponto de orientação é sempre apresentado no topo da lista.



Ao pressionar num dos pontos de orientação da lista aparece a posição no mapa. A pressão seguinte na cruz de mira (ver imagem) reinicia o mapa para a vista de orientação, onde o mapa acompanha o automóvel.

* Opção/acessório.

15.2.8. Selecionar desvio no sistema de navegação*

Se o condutor pretender evitar a parte seguinte do itinerário, por ex.: a estrada está cortada, pode seleccionar um desvio.

1. Expanda o campo de ferramentas com a seta para baixo e depois com os três pontos.



Pressione no símbolo **Desvio** para mostrar um percurso alternativo com informação da sua extensão mais longa/curta e o tempo de viagem estimado. Normalmente é proposto apenas um curto desvio com regresso breve ao itinerário.

3. Se a sugestão for **aceite**: Pressione no sinal com a informação do desvio. A rota também é aceite ao conduzir para a estrada sugerida. Após a sugestão ter sido aceite, a orientação é retomada - agora com o desvio seleccionado como itinerário. Se a sugestão **não for aceite** a condução continua pela rota original.

Como alternativa à função **Desvio** pode-se seleccionar um desvio do itinerário - o sistema atualiza o itinerário automaticamente e continua a orientação para o destino utilizando o itinerário mais adequado.

Também é possível mostrar um itinerário alternativo durante a viagem.

* Opção/acessório.

15.3. Informação de trânsito

15.3.1. Cartão de informações no sistema de navegação *

Todos os ícones no mapa, como o destino, destinos intermédios e favoritos memorizados, contêm uma ficha de informações que se abre com uma pressão no ícone.

Com uma pressão no cartão de informações aparece um cartão pequeno, e com uma outra pressão aparece um cartão maior com mais informações. O conteúdo e alternativa do cartão de informação varia com o tipo de ícone.

Com um ponto de interesse assinalado, por exemplo (POI ^[1]) o condutor pode seleccionar:

- **Iniciar navegação** - a posição é guardada como destino
- **Adic como ponto pass.** - a posição é guardada como destino intermédio (aparece apenas com destino indicado)
- **Memorizar** - a posição é guardada na biblioteca
- **Remover de itinerário** - a posição é eliminada quando está incluída no itinerário
- **POI próximo** - são apresentados os pontos de interesse próximos do automóvel

* Opção/acessório.

[1] Point of Interest

15.3.2. Selecionar desvio no sistema de navegação*

Se o condutor pretender evitar a parte seguinte do itinerário, por ex.: a estrada está cortada, pode seleccionar um desvio.

1. Expanda o campo de ferramentas com a seta para baixo e depois com os três pontos.



Pressione no símbolo **Desvio** para mostrar um percurso alternativo com informação da sua extensão mais longa/curta e o tempo de viagem estimado. Normalmente é proposto apenas um curto desvio com regresso breve ao itinerário.

3. Se a sugestão for **aceite**: Pressione no sinal com a informação do desvio. A rota também é aceite ao conduzir para a estrada sugerida. Após a sugestão ter sido aceite, a orientação é retomada - agora com o desvio seleccionado como itinerário. Se a sugestão **não for aceite** a condução continua pela rota original.

Como alternativa à função **Desvio** pode-se seleccionar um desvio do itinerário - o sistema atualiza o itinerário automaticamente e continua a orientação para o destino utilizando o itinerário mais adequado.

Também é possível mostrar um itinerário alternativo durante a viagem.

* Opção/acessório.

15.3.3. Perturbações de trânsito no mapa

O sistema de navegação* recebe informação sobre acontecimentos de trânsito e perturbações de trânsito e mostra os mesmos no mapa.

Nota

A informação de trânsito não se encontra disponível em todas as regiões/países.

A área de cobertura da informação de trânsito está em crescimento constante.

Pode ser definida qual a informação relacionada com o trânsito a ser exibida.

O conteúdo deste manual representa o estado do manual do utilizador no momento da impressão e pode não ser totalmente válido em momentos futuros. Para mais informações, consulte a primeira página para a declaração de responsabilidade completa.

Perturbações de trânsito, como engarrafamentos e trânsito lento, trabalhos na estrada e acidentes, são apresentadas com diferentes símbolos quando o zoom do mapa o permite.



É apresentado aqui como exemplo, trabalhos na estrada. Para perturbações de trânsito maiores também é exibida a sua extensão com uma linha vermelha ao lado da estrada. A linha também indica o sentido afectado pela perturbação - se a perturbação afectar ambos os sentidos a estrada é assinalada com uma linha em ambos os lados.

Informação sobre perturbações de trânsito

1. Pressione no símbolo da perturbação de trânsito.
- > Aparece um cartão de informação. A informação pode conter, por exemplo, a localização da perturbação de trânsito com nome da rua/número da estrada e o tipo/extensão/duração da perturbação.

Evitar perturbações de trânsito

Perante perturbações de trânsito ao longo do itinerário pode-se seleccionar a alternativa **Evitar**. O sistema calcula então um outro itinerário.

Informação de trânsito em tempo real^[1]

Se o automóvel estiver conectado à Internet também se pode receber informação de trânsito em tempo real com RTTI^[2].

* Opção/acessório.

^[1] Aplicável apenas em alguns mercados.

^[2] Real Time Traffic Information

15.3.4. Mostrar perturbações de trânsito ao longo do itinerário

Pode-se aceder a uma lista com perturbações de trânsito ao longo do itinerário quando se encontra indicado um destino no sistema de navegação*.

1. Quando aparecer o mapa, expanda o campo de ferramentas com a seta para baixo e depois com os três pontos.



Pressione **À frente**.

3. Pressione **Trânsito**. O botão de trânsito tem a cor cinzenta quando não existem acontecimentos de trânsito ao longo do trajeto.

O conteúdo deste manual representa o estado do manual do utilizador no momento da impressão e pode não ser totalmente válido em momentos futuros. Para mais informações, consulte a primeira página para a declaração de responsabilidade completa.

- > Eventuais ocorrências de trânsito ao longo do trajeto são ordenados pela distância.
- 4. Caso deseje mais informações sobre perturbações de trânsito, pressione na linha para abrir um cartão de informação. Seleccione uma alternativa de cartão de informação e siga as instruções.
- 5. Pressione em **Evitar** para evitar perturbações de trânsito.
- > O itinerário é recalculado e a orientação é efetuada por um itinerário alternativo.

* Opção/acessório.

15.3.5. Informação de trânsito em tempo real

Com o automóvel ligado à Internet o condutor tem acesso a informação de trânsito alargada^[1] (RTTI^[2]) relativamente a congestionamentos de trânsito, estradas cortadas e outras situações que podem afetar o tempo de viagem.

Se o serviço RTTI for ativado a informação sobre acontecimentos de trânsito e fluxo de trânsito é recebida continuamente a partir de um serviço no Internet. Quando um automóvel solicita informação de fluxo de trânsito fornece anonimamente dados sobre o fluxo de trânsito na posição do automóvel, o que contribui para a funcionalidade do serviço. Os dados anónimos são enviados apenas quando o RTTI está ativado. Se o serviço não estiver ativado não é partilhado qualquer dado.

Pode ser necessário reativar o serviço após, por exemplo, determinadas atualizações de software, visitas à oficina ou ao criar um novo perfil do condutor.

A situação de trânsito presente no sistema de navegação * é exibida para autoestradas, estradas principais, estradas nacionais e alguns percursos urbanos.

A quantidade de informação de trânsito apresentada no mapa depende da distância que se encontra o automóvel, dado ser apenas apresentada a cerca de 120 km (75 milhas) em relação ao automóvel.

O texto e os símbolos no mapa são exibidos de modo normal e o fluxo de trânsito indica a fluidez do trânsito numa estrada em relação à limitação de velocidade da mesma estrada. O fluxo de trânsito é exibido no mapa em ambos os lados da estrada com uma linha colorida para cada sentido:

- Verde - nenhuma perturbação.
- Cor de laranja - trânsito lento.
- Vermelho - congestionamento/ engarrafamento/acidente.
- Preto - estrada encerrada.

Nota

A informação de trânsito não se encontra disponível em todas as regiões/países.

A área de cobertura da informação de trânsito está em crescimento constante.

[1] Aplicável em alguns mercados.

[2] Real Time Traffic Information

* Opção/acessório.

15.3.6. Ativar e desativar informação de trânsito em tempo real

Com o automóvel ligado à Internet o condutor tem acesso a informação de trânsito alargada^[1] (RTTI^[2]) no sistema de navegação*.

O RTTI é ativado e desativado do seguinte modo:

1. Pressione em **Configurações** na vista de topo do mostrador central.
2. Pressione **Navegação** → **Trânsito**.
3. Selecione **Informação de trânsito em tempo real** para ativar (substituir a informação de trânsito normal pelo RTTI) ou desativar o RTTI.
4. Aparece uma janela popup com o título **Termos e condições** e uma com o título **Partilha de dados** caso seja a primeira vez que o RTTI é utilizado.

Se a ligação à Internet do automóvel for interrompida com o RTTI ativo, a informação de trânsito normal é automaticamente ativada. Quando a ligação à Internet é retomada o RTTI é reativado.

Desativar a linha verde

Para não apresentar as linhas verdes que mostram o fluxo de trânsito sem problemas:

1. Pressione em **Configurações** na vista de topo.
2. Pressione em **Navegação** → **Trânsito** e desmarque **Mostrar fluxo livre de trânsito**.

[1] Aplicável em alguns mercados.

[2] Real Time Traffic Information

* Opção/acessório.

15.4. Configurações da navegação

15.4.1. Configurações do mapa

Aqui são selecionadas as configurações para o modo de apresentação do mapa no sistema de navegação*.

Configurações → Navegação → Mapa

Podem ser efetuadas configurações para as seguintes áreas:

- **Formato localiz**
- **Formato da visualização do mapa**
- **Mostrar câmaras de velocidade**
- **Mostrar favoritos**
- **Ponto de interesse (POI)**

Formato de posição

Com **Formato localiz** seleciona-se se a posição presente deve ser designada/apresentada com endereço e coordenadas:

- **Morada**
- **Coord e altit**

Design do mapa

Com **Formato da visualização do mapa** seleciona-se como devem ser apresentadas as cores do mapa:

- **Dia** - cores claras.
- **Noite** - cores escuras para preservação da visão noturna.
- **Automático** - o sistema alterna entre **Dia** e **Noite** consoante a luz no habitáculo.

Câmaras de velocidade ^[1]

Em **Mostrar câmaras de velocidade** indica-se se as câmaras devem ser exibidas no mapa.

Favoritos

Selecione se os **Favoritos** devem ser exibidas no mapa.

Ponto de interesse (POI ^[2])

Em **Ponto de interesse (POI)** pode indicar quais os POI a apresentar no mapa. Pressione na categoria desejada, por ex.: "Meio de transporte", e selecione depois para exibir todas as categorias ou apenas subcategorias específicas. Abandone o menu com uma pressão em **Recuar** ou **Fechar**.

* Opção/acessório.

[1] A função não está disponível em todos os mercados.

[2] Point of Interest

15.4.2. Configurações do sistema de navegação *

Aqui são selecionadas as configurações para o modo de apresentação do itinerário e outra informação no sistema de navegação.

Configurações → **Navegação**

Podem ser efetuadas configurações para as seguintes áreas:

- **Mapa** - gere o conteúdo e aspeto do mapa.
- **Trajeto e orientação** - gere a orientação e a apresentação e determinação do itinerário.
- **Trânsito** - gere a informação sobre perturbações no trânsito.

* Opção/acessório.

15.4.3. Configurações de itinerário e orientação

Aqui são selecionadas as configurações para o modo de determinação do itinerário e de apresentação da informação no sistema de navegação *.

O volume é ajustado rodado o comando do volume enquanto a voz fala.

Configurações → **Navegação** → **Trajeto e orientação**

Podem ser efetuadas configurações para as seguintes áreas:

- **Formato hora chegada**
- **Nível da orientação por voz**
- **Selecionar tipo de trajeto predefinido**
- **Aprendizagem trajeto**
- **Configurações de elementos a evitar**
- **Propor posto de comb**

Formato de hora

Selecione como indicar a hora de chegada:

- **ETA** [1] (hora de chegada estimada ao destino)

O conteúdo deste manual representa o estado do manual do utilizador no momento da impressão e pode não ser totalmente válido em momentos futuros. Para mais informações, consulte a primeira página para a declaração de responsabilidade completa.

- **RTA** ^[2] (tempo de viagem restante até ao destino)

A hora indicada encontra-se no fuso horário do destino.

Nível de orientação por voz

1. Pressione **Nível da orientação por voz**.
2. Pressione no guia de voz desejado:
 - **Nenhum** (sem orientação por voz automática, mas com possibilidade de solicitar a orientação por voz atual)
 - **Baixo** (apenas uma mensagem por ponto de orientação)
 - **Média** (até 3 mensagens por ponto de orientação, com informação limitada)
 - **Cheio** (até 4 mensagens por ponto de orientação e toda a informação disponível)

Tipo standard de itinerário

Selecione o tipo standard de itinerário preferido:

- **Rápido**
- **Eco**
- **Panorâmica** (são evitadas autoestradas sempre que possível, podendo prolongar-se o tempo de viagem)

Também é possível mostrar um itinerário alternativo durante a viagem.

Aprendizagem de itinerário

Assinale **Aprendizagem trajeto** se pretender utilizar recolha de dados para otimizar a determinação do itinerário.

Evit.estr

Pressione em **Configurações de elementos a evitar** para abrir um menu com diferentes alternativas que podem ser evitadas automaticamente - se possível - ao determinar um itinerário. Selecione, por exemplo, túneis, zonas com portagens urbanas e ferryboats.

Sugestão de bomba de gasolina

Pressione em **Propor posto de comb** para ativar ou desativar a sugestão no mostrador do condutor de posto de abastecimento próximo quando o nível de combustível está baixo.

* Opção/acessório.

^[1] Estimated Time of Arrival

^[2] Remaining Time to Arrival

15.4.4. Configurações para trânsito

Aqui são selecionadas as configurações para a apresentação da informação de trânsito no sistema de navegação*.

Configurações → Navegação → Trânsito

Podem ser efetuadas configurações para as seguintes áreas:

- **Mostrar e gerir eventos de trânsito**
- **Evitar situações de trânsito**
- **Mostrar fluxo livre de trânsito**
- **Informação de trânsito em tempo real**

Mostrar acontecimentos de trânsito

Selecione se os acontecimentos de trânsito devem ser exibidos no mapa e utilizados para cálculo de trajeto:

- Nenhum
- Principal
- Todos

Evitar incidente de trânsito

Selecione se os incidentes de trânsito devem ser evitados ao determinar um itinerário:

- Nunca
- Perguntar (são emitidas eventuais sugestões de alteração do trajeto durante a viagem)
- Sempre

Mostrar trânsito com fluxo livre

Assinale **Mostrar fluxo livre de trânsito** para mostrar no mapa.

Utilizar informação de trânsito em tempo real^[1]

Assinale **Informação de trânsito em tempo real** para utilizar a informação de trânsito em tempo real através da Internet (RTTI).

* Opção/acessório.

^[1] Aplicável em alguns mercados.

15.5. Atualização de mapa

O conteúdo deste manual representa o estado do manual do utilizador no momento da impressão e pode não ser totalmente válido em momentos futuros. Para mais informações, consulte a primeira página para a declaração de responsabilidade completa.

15.5.1. Atualizar mapas a partir do automóvel ligado à Internet

Quando o automóvel está ligado à Internet, é possível atualizar os mapas do sistema de navegação * [1].

Deve-se selecionar a região casa para não descarregar grandes quantidades desnecessárias de dados de mapa. Isto também reduz a quantidade de notificações, uma vez que as atualizações para outras regiões são excluídas. As grandes atualizações de mapa podem ser descarregadas através de um computador para uma memória USB e depois transferidas para o automóvel.

Selecione a região casa premindo em **Centro de Download** → **Mapas**. Selecione a sua região e prima depois em **Def. como reg. casa**.



Princípio do procedimento da actualização remota.



Pressione em **Centro de Download** na vista de aplicação.

> A aplicação iniciar-se e no **Mapas** aparece um algarismo que indica que existem atualizações disponíveis para a região da residência selecionada. O algarismo permanece visível até ser efetuada nova procura por atualizações ou até as atualizações serem instaladas.

2. Pressione **Mapas**.

3. Pressione em **Instalar** e de seguida em **Confirmar**.

> É iniciada a instalação do mapa/atualização definido.

Para mais informações consulte a informação de apoio em [volvocars.com \[https://www.volvocars.com/\]](https://www.volvocars.com/) ou entre em contacto com um concessionário Volvo.

Atualização automática dos dados do mapa

A atualização automática da região da residência pode ser selecionada no **Download center**.

1. Pressione em **Centro de Download** na vista de aplicação.
2. Pressione **Mapas**.
3. A atualização automática apenas pode ser selecionável para a região da residência. Se ainda não estiver definida a região da residência, pressione na seta para baixo para expandir a região.
 - > Aparece informação de mapa detalhada.
4. Pressione **Def. como reg. casa**.
5. Percorra depois até ao topo da lista das regiões, onde se encontra agora a sua região da residência selecionada.
6. Pressione na tecla para baixo para expandir a região da residência.
7. Marque caixa **Actual. auto:**.
 - > Quando o automóvel liga à Internet e existe uma atualização de mapa disponível, esta é descarregada automaticamente para o automóvel.

Quando é interrompida uma transferência de mapa iniciada

Se for iniciada uma transferência de mapa, mas o automóvel for desligado antes de concluída a transferência, o processo é pausado para depois ser retomado automaticamente quando o automóvel é arrancado e a ligação à Internet restabelecida.

Se uma ou mais atualizações forem excluídas ou malsucedidas, os ficheiros de atualização podem ser demasiados grandes para descarregar diretamente no automóvel. Neste caso existe a possibilidade de descarregar os ficheiros para uma unidade USB a partir de [volvocars.com \[https://www.volvocars.com/\]](https://www.volvocars.com/) e depois instalar o mapa no automóvel.

* Opção/acessório.

^[1] Aplicável apenas em alguns países.

15.5.2. Atualizar mapas através de computador e USB

É possível fazer o download de novos mapas através de um computador ligado à Internet para uma memória USB e depois transferir os mapas da memória USB para o sistema de navegação do automóvel*.

Preparativos

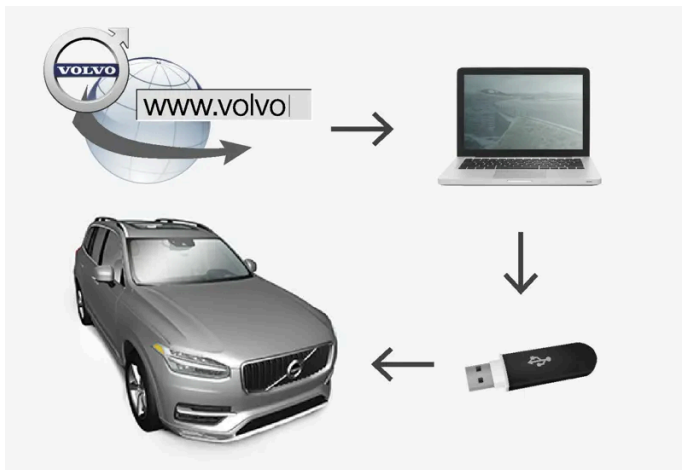

Atualização através do computador e memória USB

Memória USB

É necessário que se verifique o seguinte para que uma memória USB possa suportar uma actualização:

Parâmetros	Requisito
Norma USB:	Mínimo 2.0
Sistema de ficheiros:	FAT32, exFAT ou NTFS
Capacidade:	Até 128 GB Depende do mercado. A informação detalhada encontra-se no respetivo mapa de mercado na informação de apoio em volvocars.com [https://www.volvocars.com/].

Anotar a versão do mapa atual



Pressione em **Centro de Download** na vista de aplicação.

2. Pressione **Mapas**

> São apresentadas as categorias disponíveis.



Pressione na seta para expandir a região selecionada.

> Aparece informação de mapa detalhada.

4. Anote a informação do mapa sob a imagem do mapa.

Transferência dos dados de mapa da Internet para a memória USB

Tenha à mão uma memória USB e a informação de mapa anotada.

1. Aceda à página de apoio Volvo Cars ([volvocars.com/intl/support](https://www.volvocars.com/intl/support) [<https://www.volvocars.com/intl/support>]) num computador com ligação à Internet e selecione depois em **Transferências** para descarregar os mapas.
2. Selecione o tipo de mapas a atualizar.
3. Pressione na região a atualizar.
> Aparece uma imagem de mapa com informação sobre os dados mais recentes do mapa da região.
4. Verifique se a versão do mapa é mais recente do que a presente no automóvel.
5. Dependendo do sistema presente, selecione o link de transferência Windows ou Mac.
6. Selecione "Executar" para instalar o programa de transferência.
7. Clique em "Nova transferência" para descarregar o mapa para uma memória USB ou para o disco rígido do computador.
8. Antes de instalar o mapa no automóvel pode repetir as etapas 1-2 e depois clicar em "Verificar transferência" no programa de transferência para confirmar se a transferência/cópia para a memória USB foi executada corretamente.

O download pode demorar tempos diferentes, dependendo do tamanho do mapa e da rapidez da ligação de internet. É possível verificar se o download para a memória USB decorreu de modo correto antes de instalar o mapa no automóvel selecionando controlar download no programa de download.

Não é possível utilizar durante o download a conexão móvel através de unidades móveis ou em situações em que a subscrição utilizada tenha um limite mensal de quantidade de dados.

Transferir dados de mapa da memória USB para o automóvel

A transferência da memória USB para o automóvel pode variar consoante a dimensão dos dados de mapa. A atualização pode ser efetuada durante a condução. O sistema de navegação pode ser utilizado durante a atualização de uma região de mapa, mas ao atualizar todo um mercado de mapa, por ex.: UE, o sistema de navegação não pode ser utilizado durante a atualização. Se o carregamento não estiver concluído quando o automóvel é desligado, a atualização continua na condução seguinte. Não é necessário que a atualização seja efetuada durante a condução, mas a ignição tem de estar ligada. Recomenda-se suporte de bateria caso o automóvel não seja conduzido durante a atualização.

Actualizar

1. Ative o sistema de navegação.
2. Ligue a memória USB à tomada USB do automóvel. Caso existam duas entradas USB, a outra não pode estar em utilização simultânea.

O conteúdo deste manual representa o estado do manual do utilizador no momento da impressão e pode não ser totalmente válido em momentos futuros. Para mais informações, consulte a primeira página para a declaração de responsabilidade completa.

3. O sistema de navegação deteta automaticamente uma atualização disponível, indicando o ecrã o tempo necessário para o procedimento de atualização de toda a base de dados de mapas, calculado em %.
- > Ao atualizar uma região de mapa isolada a atualização inicia-se diretamente.
Para iniciar a atualização de toda a base de dados de mapas o utilizador tem de pressionar em **Confirmar** - ou em **Cancelar** para interromper a instalação.
4. Pressione em **Confirmar** - A actualização de toda a base de dados de mapas começa e a informação sobre o desenvolvimento do processo aparece no mostrador central.
 5. O mostrador central indica quando a transferência está concluída - retire então a memória USB.
 6. Reinicie o sistema interativo (Infotainment).
 7. Verifique se foram transferidos para o automóvel os dados de mapa corretos repetindo a operação descrita na secção anterior "Anotar a versão do mapa atual".

 **Nota**

É necessário que se verifiquem as seguintes condições para que a instalação inicie:

- A zona seleccionada existe no mapa do sistema. Por exemplo: apenas é possível descarregar a zona Escandinávia se o sistema já possuir um mapa da Europa. Se for descarregado um novo mapa completo, este substitui o mapa anterior.
- A versão da zona seleccionada é posterior à existente no automóvel.
- A zona seleccionada é compatível com o software do automóvel. Se a atualização não for compatível, será necessário descarregar novo software.
- A zona seleccionada é compatível com o mapa existente. Se a zona não for compatível, será necessário mudar o mapa.

Interrupção

Quando há uma interrupção durante uma actualização aparece sempre uma mensagem de texto explicativa no mostrador central.

O que acontece se...	Resposta
o sistema interativo (Infotainment) for desligado durante a actualização?	O procedimento pára e é automaticamente retomado, no ponto em que foi interrompido, quando o sistema é reactivado, por ex.: ao arrancar o motor.
a memória USB for retirada antes da conclusão da actualização?	O procedimento pára e é automaticamente retomado, no ponto em que foi interrompido, quando a memória é reconectada no automóvel.

Para mais informações consulte a informação de apoio em [volvocars.com \[https://www.volvocars.com/\]](https://www.volvocars.com/) ou entre em contacto com um concessionário Volvo.

* Opção/acessório.

15.5.3. Atualização de mapa

MapCare é um serviço de atualização de mapa gratuito para automóveis Volvo equipados com Sensus Navigation*.

Generalidades sobre a actualização

As atualizações de mapa podem ser efetuadas 2-12 vezes por ano (dependendo do mercado).

Existem duas formas de atualizar mapas. Através de um computador e de uma memória USB ou diretamente a partir do automóvel^[1] (se o automóvel estiver ligado à Internet).

O mapa do automóvel está dividido numa série de regiões fixas. Ao actualizar os dados de mapa não é necessário proceder à actualização de todas as regiões - o condutor pode seleccionar a actualização de apenas uma região, ou de várias regiões.

Quando o automóvel está ligado à Internet pode ser atualizada uma ou várias regiões. Caso se pretenda a actualização de uma grande quantidade de regiões - ou de todo o mapa - a quantidade de dados de mapa pode ser de tal maneira elevada que a actualização através de um computador com memória USB seja a mais adequada.

Nota

Se um itinerário se estender ao longo de várias regiões é necessário que todas tenham o mesmo número de versão. Caso contrário pode acontecer que um trajeto calculado contenha uma extensão não esperada.

Actualização de estrutura de mapa

Por vezes pode ser necessário alterar a estrutura do mapa - isto acontece quando é necessário adicionar uma região ou quando uma região grande é dividida em regiões mais pequenas. Quando tal se verifica, a tentativa de actualização de uma única região através do procedimento normal é malsucedida e uma mensagem indica a causa.

É então necessário instalar de novo todo o mapa através de memória USB. Para mais informação procure informação de apoio em [volvocars.com](https://www.volvocars.com/) [<https://www.volvocars.com/>], ou entre em contacto com um concessionário Volvo.

Actualização do software de navegação

Para além dos dados de mapa, também o software do sistema de navegação está em constante desenvolvimento e é actualizado de vez em quando. Isto pode significar que, por vezes, a transferência de dados de mapa não seja suportada pelo software de navegação. Nesta situação, aparece uma mensagem informando que o sistema de navegação também necessita de ser atualizado. Tal é efetuado num concessionário Volvo. Também é possível obter ajuda com as atualizações num concessionário Volvo. Note que apesar de a atualização de mapa ser gratuita, o tempo que o automóvel fica na oficina para efetuar a atualização pode implicar custos.

Perguntas frequentes

Questão	Resposta
É possível mudar a plataforma dos dados de mapa, por ex.: de Europa para América do Norte?	Sim, com algumas excepções. Contacte um concessionário Volvo para informação actualizada.
Quanto tempo demora a descarregar uma actualização de mapa?	Depende do tamanho do(s) ficheiro(s) do mapa e da largura de banda da ligação. No ecrã pode ser vista informação sobre o tamanho (MB) da actualização.
Qual o tamanho de uma actualização?	Depende do mercado. A informação detalhada encontra-se no respetivo mapa de mercado na informação de apoio em volvocars.com [https://www.volvocars.com/].

O conteúdo deste manual representa o estado do manual do utilizador no momento da impressão e pode não ser totalmente válido em momentos futuros. Para mais informações, consulte a primeira página para a declaração de responsabilidade completa.

Questão	Resposta
Nada do que aqui foi indicado para actualização funciona - o que fazer?	Procure mais informação de apoio em volvocars.com [https://www.volvocars.com/] ou entre em contacto com um concessionário Volvo.
Aparecem notificações desnecessárias para a actualização de mapa – o que fazer?	Ao definir a região casa diminui a quantidade de notificações, uma vez que as atualizações para outras regiões são excluídas. Prima Centro de Download – Mapas, selecione a sua região e prima depois em Def. como reg. casa.

* Opção/acessório.

[1] Aplicável apenas em alguns países.

15.6. Lista de comandos para comando de voz do sistema de navegação *

Muitas das funções do sistema de navegação podem ser ativadas com os comandos de voz. Segue-se uma lista dos mesmos.

Pressione em  na unidade de botões do lado direito do volante e diga um dos seguintes comandos:

- "Navegação" - Inicia um diálogo de navegação e apresenta exemplos de comandos.
- "Take me home" - A orientação é efetuada para a posição **Casa**.
- "Go to [Cidade]" - Indica uma cidade como destino. Exemplo "Conduzir para Porto".
- "Go to [Endereço]" - Indica um endereço como destino. Um endereço deve conter a cidade e a rua. Exemplo "Conduzir para Aliados 5, Porto".
- "Add intersection" - Inicia um diálogo em que podem ser indicadas duas ruas. O destino assumido é o cruzamento das ruas indicadas.
- "Go to [Código postal]" - Indica um código postal como destino. Exemplo "Conduzir para 1 2 3 4 5".
- "Go to [contacto]" - Indica um endereço da lista telefónica como destino. Exemplo "Conduzir para Robyn Smith"^[1].
- "Search [categoria POI]" - Procura pontos de interesse (POI) próximos, de uma determinada categoria (por ex.: restaurantes)^[2]. Para obter a lista ordenada ao longo do itinerário - diga "Ao longo do itinerário" quando aparecer a lista de resultados.
- "Search [categoria POI] em [Cidade]" - Procura pontos de interesse (POI) de uma determinada categoria ou cidade. A lista de resultados é ordenada em relação ao centro da cidade. Exemplo "Procurar restaurante no Porto".
- "Search [nome POI]". Exemplo "Procurar Parque da Cidade".
- "Change country/Change state"^{[3],[4]} - Altera a área de busca da navegação.
- "Show favourites" – Mostra no mostrador do condutor as posições memorizadas como favoritos.
- "Clear itinerary" - Elimina todos os destinos intermédios e o destino final guardados num itinerário.
- "Repeat voice guidance" - Repete a última orientação emitida
- "Turn off voice guidance" - Desliga a orientação por voz.
- "Turn on voice guidance" - inicia a orientação por voz desligada.

Os comandos seguintes podem ser utilizados na maioria das vezes, independentemente da situação:

- **"Repeat"** - repete a última instrução de voz no diálogo em curso.
- **"Help"** - inicia um diálogo de ajuda. O sistema responde com comandos que podem ser utilizados na presente situação, uma sugestão ou um exemplo.
- É possível interromper o comando de voz quando o sistema está em silêncio e quando fala.
 - **"Cancel"** – interrompe o diálogo quando o sistema está em silêncio.
 - Prima longamente em  até escutar dois sinais sonoros – interrompe o diálogo mesmo quando o sistema fala.

Endereços

Quando é indicado um endereço, a área de busca está confinada na a área de busca predefinida no sistema de navegação. É possível mudar para uma outra área de busca. Se a nova área de busca possuir um outro idioma diferente do idioma do sistema, o sistema muda automaticamente para um outro motor de reconhecimento. Por esta razão, indique sempre o endereço no idioma utilizada na nova área de busca.

Nota

Note que os endereços apenas são pesquisáveis no país ou cidade para o qual o sistema de navegação está predefinido. Para pesquisar endereços noutra país ou cidade é necessário alterar a zona de busca.

Nota

Nem todos os idiomas de sistema suportam o comando de voz. Os que se encontram nesta situação estão assinalados com o símbolo  na lista de idiomas de sistema disponíveis. Leia mais na informação que se encontra no capítulo sobre as configurações do comando de voz.

* Opção/acessório.

[1] Para que os endereços sejam encontrados na base de dados do mapa é necessário que sejam corretamente indicados na agenda telefónica, por exemplo: sem erros ortográficos nem abreviaturas. Aceda a wego.here.com [<https://wego.here.com>] para verificação ortográfica.

[2] O utilizador pode seleccionar para chamar POI ou indicar como destino.

[3] Nos países europeus utiliza-se "País" em vez de "Estado".

[4] No Brasil e na Índia a área de busca é alterada através do mostrador central.

15.7. Sensus Navigation *

Sensus Navigation é um sistema de informação de trânsito e de orientação baseado no sistema de navegação.

O sistema orienta para um destino e proporciona informação ao longo da estrada, por exemplo: itinerários alternativos em caso de acidentes ou trabalhos na estrada.

É possível organizar um plano de viagem, procurar pontos de interesse (POI ^[1]) ao longo do itinerário, memorizar os seus lugares, etc.

É indicada a posição exata do automóvel e, em caso de desvios, é sempre orientado para o destino.

Para além dos benefícios imediatos, o Sensus Navigation também pode contribuir para um melhor ambiente, facilitando a condução e selecionando os melhores percursos de acordo com as configurações do condutor.

* Opção/acessório.

[1] Point of Interest

15.8. Ativar e desativar o sistema de navegação *

O sistema de navegação é ativado automaticamente quando a porta do condutor é aberta e é desativado quando o condutor tranca ou ativa o alarme no automóvel.

Ativar navegação



1 Vista parcial do sistema de navegação

2 Botão de início

Veja a imagem de mapa no mostrador central pressionando na vista parcial superior (1) na vista de início.

Se o mostrador central não apresentar a vista parcial do sistema de navegação – pressione brevemente uma vez no botão de início (2) e depois na vista parcial do sistema de navegação (1).

De seguida surge o mapa com a zona actual com o automóvel representado por um triângulo azul.



Pressione neste símbolo para ver a imagem de mapa em todo o mostrador central.



Aviso

Lembre-se:

- Oriente toda a atenção na estrada e coloque toda a concentração na condução.
- Siga as leis da estrada aplicáveis e conduza com bom discernimento.
- As condições da estrada devido a, por exemplo, condições climáticas ou altura do ano, podem tornar algumas recomendações menos fiáveis.

Desativar navegação

O sistema de navegação não pode ser desligado, fica sempre a funcionar em fundo - só é desligado quando o condutor sai e tranca o automóvel.



Nota

O acesso ao sistema de navegação é sempre possível, mesmo que o motor esteja desligado. Se a tensão da pilha for insuficiente, o sistema é desligado.

* Opção/acessório.

15.9. Comandar por voz o sistema de navegação*

Se o seu automóvel estiver equipado com Sensus Navigation pode utilizar o comando de voz para controlar parte do seu sistema de navegação.

Iniciar navegação

Aqui encontra uma introdução para começar a utilizar o comando de voz para controlar o sistema de navegação no automóvel.

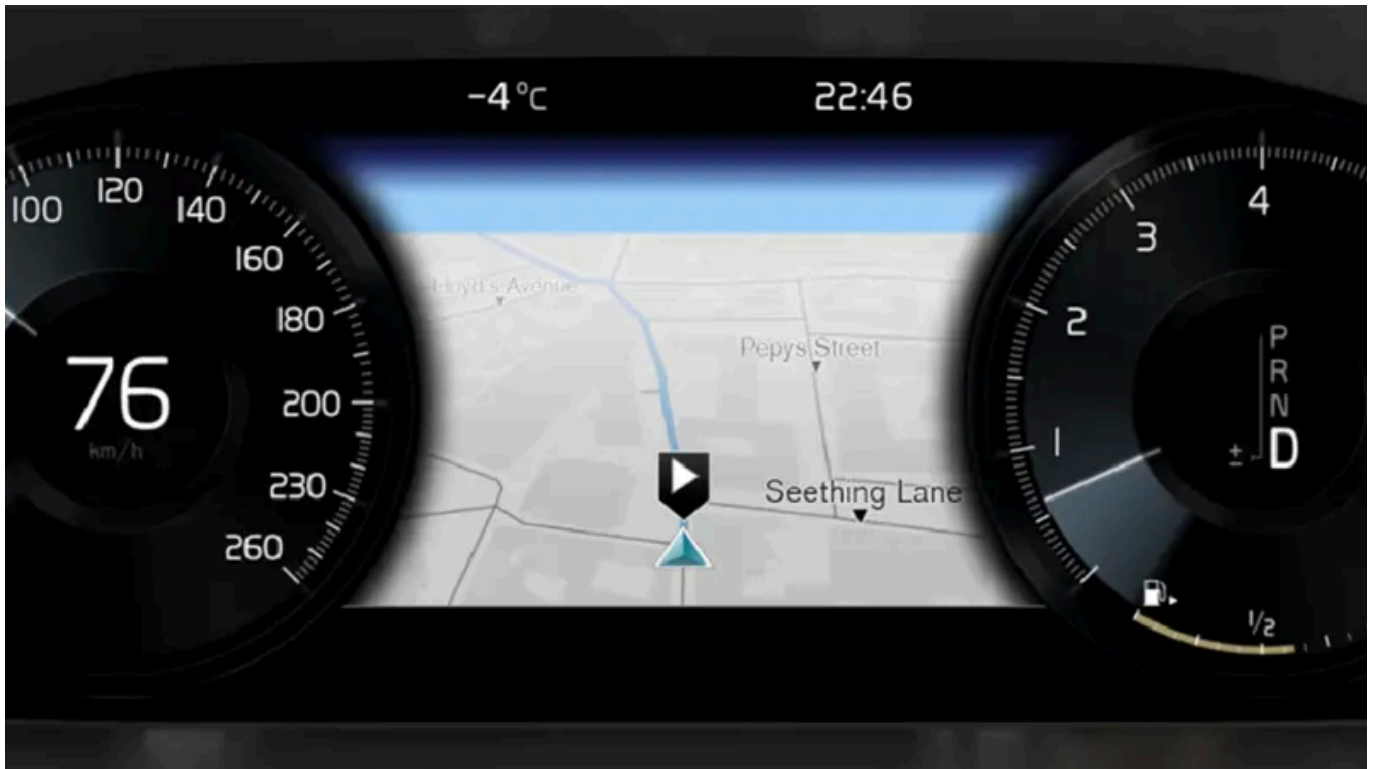

Para ativar um comando de navegação

1. Pressão no botão do volante  do comando de voz.
- > Agora pode indicar o comando, por ex.: "Navegação" que inicia um diálogo de navegação e mostra exemplos de comandos.

Nota

Nem todos os idiomas de sistema suportam o comando de voz. Os que se encontram nesta situação estão assinalados com o símbolo  na lista de idiomas de sistema disponíveis. Leia mais na informação que se encontra no capítulo sobre as configurações do comando de voz.

Utilizar o comando de voz para obter uma orientação para um endereço

Para obter orientação para um endereço específico utiliza-se o comando falado **Go to** seguido do endereço. A ordem pela qual o endereço é indicado é importante, para obter orientação para um endereço através de comando de voz o endereço deve ser dado na ordem (1) endereço da rua; (2) número da porta; (3) cidade; de acordo com o seguinte exemplo:

1. Indique o comando **Go to**.
- > Agora pode indicar o endereço para o qual pretende orientação.

2. Indique o endereço da rua, por ex.: "Avenida da República"
 3. Indique o número da porta, por ex.: "cinco"
 4. Indique a cidade, por ex.: "Porto"
- > O comando conjunto neste caso é: "**Go to** Avenida da República cinco, Porto". Se o endereço existir no sistema, obtém orientação para o mesmo através do seu sistema de navegação.

Utilizar comando de voz para obter uma orientação para um endereço num outro país ou num outro estado

O seu sistema de navegação carrega conjuntos de mapas para o país ou estado onde deteta a presença do automóvel. Isto significa que para obter uma orientação correta através das fronteiras do país ou do estado é necessário especificar primeiro ao sistema qual o país ou estado em que se encontra o endereço para o qual pretende conduzir. Isto é feito utilizando comando **Change country** ou **Change state** (O comando **Change state** é utilizado principalmente nos EUA. No exemplo em baixo é utilizado o comando **Change country**.)

1. Indique o comando **Change country**.
 - > Agora pode indicar o país onde se encontra o endereço para o qual pretende obter orientação, por ex.: "Noruega".
2. Indique agora o endereço para o qual pretende orientação seguindo o procedimento descrito em "Utilizar o comando de voz para obter uma orientação para um endereço".
 - > Neste caso, o comando conjunto encontra-se dividido em 2 comandos parciais.
 1. "**Change country**, Noruega"
 2. "**Go to** Karl Johans gate tjugotvå, Oslo"

Se o endereço se encontrar no sistema, obtém orientação do seu sistema de navegação para Karl Johans gate tjugotvå, Oslo, Noruega

Nota

Após mudar de país, tente pronunciar o endereço para o qual pretende orientação no idioma do país de destino. Isto deve-se ao facto de o reconhecimento do sistema mudar automaticamente para o idioma do país selecionado.

Utilizar o comando de voz para obter uma orientação para um endereço indicado como posição Casa

Se o seu sistema de navegação tiver indicado um endereço como posição **Casa**, pode obter orientação para a posição utilizando um comando falado.

1. Indique o comando **Take me home**.

> Se o sistema de navegação tiver uma posição casa guardada obtém uma orientação para a posição.

Utilizar o comando de voz para obter orientação para um local, loja ou outra atividade específica sem indicação exata de endereço

Pode utilizar o seu sistema de navegação para obter orientação para locais especiais ou tipos específicos de atividades, os chamados pontos de interesse(POI^[1]). Exemplos de pontos de interesse são, por exemplo, restaurantes, hotéis, postos de combustível, museus e atrações turísticas.

Ao procurar por um ponto de interesse utiliza o comando **Search**. É possível procurar um ponto de interesse específico assim como categorias de pontos de interesse.

Nota

É importante o comando selecionado para utilização ao obter orientação para diferentes alternativas. Por favor, note que quando procura uma orientação para um ponto de interesse deve utilizar o comando **Search**. Isto difere quando procura orientações para endereços específicos. Nessa situação deve-se utilizar o comando **Go to**.

Procurar um local ou atividade específico

Com o **[nome POI]** designa-se aqui um local ou atividade específico, um ponto de interesse, por ex.: um hotel, um restaurante, um parque urbano, etc.

1. Indique o comando **Search**.

> Agora pode indicar um ponto de interesse específico para o qual pretende orientação.

2. Indique **[nome POI]**, por ex.: "Parque da Cidade"

> O comando conjunto neste caso é: "**Search** Parque da Cidade". Se o local existir no sistema, obtém orientação para o mesmo através do seu sistema de navegação.

Procurar por uma categoria de pontos de interesse, por ex.: lojas, hotéis, restaurantes, museus ou outras atrações turísticas ou atividades

Com o **[categoria POI]** designam-se aqui tipos específicos de locais ou atividades, pontos de interesse, por ex.: hotéis, restaurantes, museus, etc.

1. Indique o comando **Search**.

> Pode indicar o tipo de ponto de interesse que pretende encontrar e obter uma orientação para o mesmo.

2. Indique [categoria POI], por ex.: "restaurante"

> O comando conjunto neste caso é: "**Search** restaurante". O sistema de navegação começa a procurar restaurantes que se encontrem nas proximidades do automóvel e que são apresentados numa lista no seu mostrador do condutor. A lista apresentada é composta por sugestões que o sistema reuniu tendo por base o seu comando. As categorias e os resultados mais próximos são apresentados no topo, para o final da lista aparecem as sugestões menos relevantes.

Uma vez que neste exemplo procura por uma categoria, pode ser uma boa ideia selecionar a alternativa de categoria que se encontra mais próxima da sua procura.

3. Selecione a categoria na lista mais adequada à sua procura, neste caso "restaurante(s)", dizendo o algarismo da linha onde a opção se encontra no mostrador do condutor.

> Agora pode ver os seus resultados de procura e selecionar uma opção adequada.

Utilizar o comando de voz para interromper uma orientação

Se pretender interromper uma orientação e todos os seus destinos intermédios e final, pode utilizar este comando falado.

1. Indique o comando **Clear itinerary**.

> O sistema de navegação interrompe a orientação e remove todos os destinos intermédios e final ao longo do itinerário.

Como indicar código postal e número de porta

Os comandos de algarismos são indicados de diferentes modos consoante a função a comandar:

- **Código postal** devem ser ditos individualmente algarismo a algarismo, por ex.: "zero, três, um, dois, dois, quatro, quatro, três" (03122443).
- **Números de casa** podem ser ditos individualmente ou em grupo, por ex.: dois dois ou vinte e dois (22). Para uma série de idiomas também é possível indicar centenas, por ex.: 19 centos 22 (1922). Em inglês e em neerlandês podem ser ditos grupos de números em sequência, por ex.: vinte e dois vinte e dois (22 22). Em inglês também se pode utilizar a forma dupla e tripla, por ex.: duplo zero (00). Podem ser indicados números no intervalo 0-2300.

Indicar destino utilizando a lista de contactos da agenda telefónica

Caso pretenda indicar um endereço de um contacto da agenda telefónica como destino poderá utilizar o comando "**Go to [contacto]**". Para que o endereço possa ser encontrado na base de dados do mapa é necessário que o endereço seja indicado com a ortografia correta e sem abreviaturas.

Para verificação ortográfica na base de dados da HERE, aceda a wego.here.com [https://wego.here.com]

* Opção/acessório.

O conteúdo deste manual representa o estado do manual do utilizador no momento da impressão e pode não ser totalmente válido em momentos futuros. Para mais informações, consulte a primeira página para a declaração de responsabilidade completa.

15.10. Perguntas frequentes sobre o sistema de navegação *

Aqui encontra respostas a algumas das perguntas mais comuns sobre o sistema de navegação Sensus Navigation.

O sistema nem sempre determina a estrada mais rápida/curta

Ao determinar um itinerário são tidos em conta vários factores para obter, em teoria, o melhor caminho, por ex.: distância, largura da via, classe da via, intensidade de trânsito e limites de velocidade. No entanto, a experiência e conhecimento que o condutor tem da zona podem determinar um trajecto mais eficaz.

O sistema utiliza portagens e ferry-boats, por exemplo, apesar do condutor ter optado por os evitar

Em percursos longos, e por motivos técnicos, o sistema só pode considerar as vias de maior dimensão.

Caso se opte por evitar portagens e auto-estradas, estas são evitadas sempre que possível e só são utilizadas caso não exista uma alternativa adequada disponível.

A posição do automóvel no mapa está incorrecta

O sistema de navegação mostra a posição do automóvel com uma exatidão de cerca de 20 metros (65 ft).

Há uma maior probabilidade de erro ao conduzir em estradas paralelas, estradas com muitas curvas, estradas com diferentes alturas ou depois de conduzir numa reta longa, sem curvas distintas.

Montanhas com grande altitude, túneis, viadutos, estradas com diferentes alturas, etc., afectam a recepção dos sinais satélite, o que significa que a margem de erro para a determinação da posição do automóvel pode aumentar.

Calibragem

A calibragem é efetuada quando se tranca o automóvel e se aguarda 15-30 segundos. Se o problema com a posição incorreta persistir após a calibragem, contacte uma oficina para verificação/calibragem da unidade da antena.

A posição do automóvel no mapa está incorrecta após transporte

Se o automóvel for transportado, por exemplo, em ferry-boat ou comboio, ou por um meio que não permita a recepção de sinais satélite, o sistema pode demorar até 5 minutos para determinar a posição correcta do automóvel.

O símbolo do automóvel no ecrã não se comporta de modo lógico após a mudança de pneu

Além do recetor satélite, o sistema utiliza o sensor de velocidade do automóvel e um giroscópio para determinar a posição, velocidade e direcção do automóvel. Após ter sido montada uma roda sobresselente ou se ter trocado os pneus de Verão pelos de Inverno o sistema necessita de "reconhecer" as dimensões das rodas novas.

Assim, recomenda-se a condução por algum tempo numa boa estrada com boa recepção satélite (visibilidade livre) para que o sistema funcione de modo ideal.

A imagem do mapa não corresponde à realidade

A construção ou reparação de redes de estradas, a introdução de novas regras no trânsito, etc. acontecem de forma constante, não permitindo que a base de dados de mapas esteja sempre actualizada em todas as situações.

Por esta razão, o trabalho de desenvolvimento e actualização dos dados de mapa é contínuo - verifique de vez quando a existência de actualizações.

O símbolo do automóvel no écran salta para a frente ou roda

Antes de iniciar a condução o sistema pode demorar alguns segundos a detectar a posição e os movimentos do veículo.

Desligue o sistema e o automóvel. Volte a arrancar mas mantenha-se imóvel por um breve período antes de iniciar a condução.

A informação do mapa não é actual

Ver resposta ao item seguinte.

Está instalada a informação do mapa mais recente?

Os dados de mapa são atualizados e melhorados continuamente. Ao atualizar mapas através de computador e USB pode-se verificar a versão de mapa presente no automóvel. Verifique a versão de mapa no automóvel e compare-a com a versão de mapa disponível na informação de apoio em [volvocars.com \[https://www.volvocars.com/\]](https://www.volvocars.com/).

A informação de trânsito presente não aparece

Ative a informação de trânsito em tempo real (RTTI ^[1]) para receber continuamente informação sobre congestionamentos de trânsito, estradas cortadas e outra informação que possa afetar o tempo de viagem. Para receber continuamente informação de trânsito é necessário que o automóvel esteja conectado à Internet e que tenha cobertura de rede.

* Opção/acessório.

^[1] Real Time Traffic Information

15.11. Símbolos e botões no sistema de navegação *

No mapa do mostrador central aparecem símbolos e cores que informam sobre diferentes estradas e áreas próximas do automóvel e ao longo do percurso da viagem. À esquerda aparece um campo de ferramentas com diferentes botões para diferentes configurações.

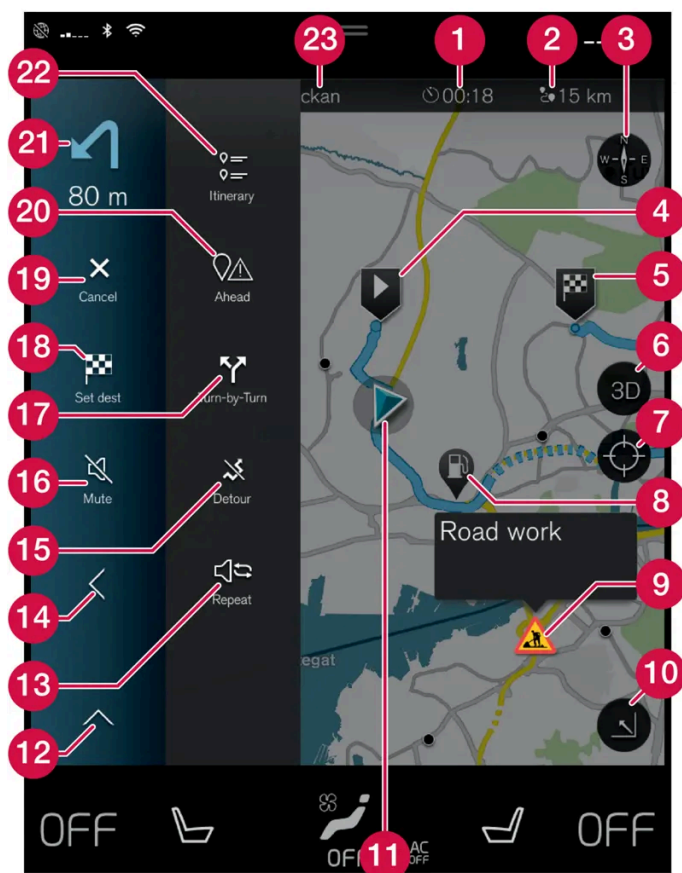

Símbolos e botões no mapa

- 1 hora de chegada/tempo restante de viagem
- 2 Distância ao destino
- 3 Bússola/alterna entre norte e sentido de condução para cima
- 4 Arranque
- 5 Destino/destino final
- 6 Muda a exibição de mapa entre 2D e 3D
- 7 Reinicia o mapa para acompanhar o automóvel
- 8 Ponto de interesse (POI^[1])
- 9 Informação de trânsito
- 10 Minimiza (vista alargada) ou maximiza a imagem do mapa (ecrã completo)
- 11 Automóvel no itinerário planeado
- 12 Minimiza o capô de ferramentas
- 13 Repete orientação por voz actual
- 14 Minimiza o capô de ferramentas
- 15 Calcula desvio
- 16 Orientação por voz temporariamente Ligada/Desligada
- 17 Mostra a lista com pontos de orientação do itinerário
- 18 Indicar destino/destino intermédio
- 19 Interrompe orientação
- 20 Mostra a lista com pontos de interesse (POI^[1]) e informação de trânsito do itinerário
- 21 Próxima manobra

* Opção/acessório.

[1] Point of Interest

15.12. Acordo de licença do sistema de navegação *

Uma licença^[1] é um acordo sobre o direito de realização de determinada atividade ou sobre o direito de utilização de outros direitos, nos termos designados no acordo.

ACORDO DE LICENÇA DO UTILIZADOR FINAL

Este acordo de licença é válido para o mercado Portugal - não Brasil.

QUEIRA POR FAVOR LER ATENTAMENTE ESTE ACORDO DE LICENÇA DO UTILIZADOR FINAL ANTES DE UTILIZAR A BASE DE DADOS HERE.

AVISO PARA O UTILIZADOR

O PRESENTE DOCUMENTO É UM ACORDO DE CONCESSÃO DE LICENÇA – E NÃO UM ACORDO PARA EFEITOS DE VENDA – ENTRE O UTILIZADOR E A HERE EUROPE B.V (“HERE”), NO QUE RESPEITA À CÓPIA ADQUIRIDA DA BASE DE DADOS DE NAVEGAÇÃO E CARTOGRAFIA DA HERE, INCLUINDO O PROGRAMA DE COMPUTADOR E O MEIO DE SUPORTE QUE LHE ESTÃO ASSOCIADOS, BEM COMO A DOCUMENTAÇÃO EXPLICATIVA PUBLICADA PELA HERE (CONJUNTAMENTE DESIGNADOS POR “A BASE DE DADOS”). AO UTILIZAR A BASE DE DADOS, EM QUALQUER CIRCUNSTÂNCIA, O CLIENTE ESTARÁ A MANIFESTAR A SUA ACEITAÇÃO E CONCORDÂNCIA RELATIVAMENTE A TODOS OS TERMOS E CONDIÇÕES DO PRESENTE ACORDO DE LICENÇA DO UTILIZADOR FINAL (DORAVANTE DESIGNADO POR “ACORDO”). CASO NÃO CONCORDE COM OS TERMOS CONSTANTES DESTE ACORDO, QUEIRA DE IMEDIATO EFECTUAR A DEVOLUÇÃO DA BASE DE DADOS, JUNTAMENTE COM TODOS OS OUTROS ARTIGOS QUE A ACOMPANHAM, AO SEU FORNECEDOR, PARA QUE SE PROCEDA AO REEMBOLSO.

PROPRIEDADE

A Base de Dados, assim como os direitos de autor e de propriedade intelectual, ou os direitos conexos sobre a mesma, são propriedade da HERE e dos seus licenciantes. A propriedade dos meios de suporte que contêm a Base de Dados é retida pela HERE e/ou pelo seu fornecedor até que tenham sido pagas, na sua totalidade, quaisquer quantias devidas à HERE e/ou ao seu fornecedor em conformidade com o presente Acordo ou qualquer outro acordo semelhante ao abrigo do qual a Base de Dados lhe seja fornecida.

CONCESSÃO DE LICENÇA

A HERE concede-lhe uma licença não exclusiva de utilização da Base de Dados para fins pessoais ou, caso tal se aplique, para uma utilização no âmbito das operações levadas a cabo internamente pela sua empresa. Na presente licença não está incluído o direito à concessão de sublicenças.

RESTRICÇÕES DE UTILIZAÇÃO

A utilização da Base de Dados é limitada ao sistema específico para o qual foi criada. Excepto na medida em que tal seja expressamente permitido pelas disposições legais de aplicação obrigatória (por exemplo, legislação nacional baseada na Directiva nº 91/250/CE relativa ao regime de protecção jurídica dos programas de computador e na Directiva nº 96/9/CE relativa à protecção jurídica das Bases de Dados), o utilizador não deverá extrair ou reutilizar partes significativas do conteúdo da Base de Dados, nem reproduzir, copiar, modificar, adaptar, traduzir, desmontar ou decompor, nem efectuar operações de inversão de engenharia de qualquer parte da Base de Dados. Se desejar obter informação sobre a sua interoperabilidade nos termos a que se refere a Directiva Europeia relativa a Programas de Computador (Directiva em cuja legislação nacional está baseada), deverá, pois, conceder à HERE a oportunidade de facultar a referida informação segundo os meios considerados razoáveis, incluindo os custos, que serão determinados pela HERE.

A Base de Dados inclui informação proporcionada sob licença de terceiros à HERE e está sujeita aos termos do fornecedor e avisos de direitos de autor definidos no seguinte endereço URL:

here.com/supplierterms

TRANSFERÊNCIA DE LICENÇA

Não é permitida a transferência da Base de Dados a terceiros, excepto nos casos em que a mesma se encontre instalada no sistema para o qual foi criada ou em que o cliente não conserve qualquer cópia da Base de Dados para si, e na medida em que o transmissário expresse o seu consentimento em relação a todos os termos e condições do presente Acordo e o confirme por escrito à HERE. Os conjuntos multi-disco somente poderão ser transferidos ou vendidos como um conjunto completo, tal como fornecidos pela HERE, e não como um subconjunto daquele.

GARANTIA LIMITADA

A HERE oferece a garantia de que, sujeita às Advertências abaixo descritas e por um período de 12 meses após ter adquirido a sua cópia da Base de Dados, a mesma irá funcionar substancialmente de acordo com os Critérios de Exactidão e Integralidade da HERE existentes à data de aquisição da Base de Dados, sendo que estes critérios podem ser disponibilizados pela HERE mediante solicitação do utilizador. No caso de a Base de Dados não funcionar de acordo com a presente garantia limitada, a HERE realizará os esforços que se afigurem adequados para proceder à reparação ou substituição da cópia da Base de Dados que não esteja a funcionar devidamente. Se os referidos esforços não conduzirem a um desempenho da Base de Dados que esteja em consonância com as garantias aqui explicitadas, o utilizador poderá optar entre receber uma quantia racional a título de reembolso pelo preço pago pela Base de Dados ou rescindir o presente Acordo. As opções mencionadas constituem responsabilidade integral da HERE o único meio de recurso do utilizador em relação à HERE. Salvo em caso de indicação expressa nesse sentido na presente secção, a HERE não proporciona garantias nem realiza quaisquer representações no que se refere à utilização ou aos resultados da utilização da Base de Dados em termos da sua correcção, exactidão, fiabilidade, ou quaisquer outras. A HERE não garante que a Base de Dados se encontre presentemente, ou futuramente, isenta de erros. Nenhuma informação ou conselho prestado, oralmente ou por escrito, pela HERE, pelo seu fornecedor ou por qualquer outra pessoa, deverá ser de molde a constituir uma garantia ou, de qualquer outra forma, alargar o âmbito da garantia limitada acima descrita. A garantia limitada constante do presente Acordo não deverá considerar-se como afectando ou prejudicando quaisquer direitos que, nos termos previstos pela lei, o utilizador possa invocar em virtude da garantia legal contra defeitos ocultos.

Caso não tenha adquirido a Base de Dados directamente à HERE, poderá ter direitos estatutários a serem exercidos contra o intermediário junto do qual adquiriu a Base de Dados, complementarmente aos direitos que pela presente lhe são conferidos pela HERE, em conformidade com a lei da sua jurisdição. A garantia da HERE, supracitada, não deverá afectar os referidos direitos estatutários, pelo que o utilizador poderá reivindicar tais direitos para além dos direitos que lhe assistem ao abrigo da garantia concedida no presente Acordo.

LIMITAÇÃO DE RESPONSABILIDADE

O preço da Base de Dados não inclui qualquer valor relativo à suposição de risco de danos directos ilimitados, indirectos ou consequenciais, que possam advir da sua incorrecta utilização da Base de Dados. Do mesmo modo, sob nenhuma circunstância deverá a HERE ser responsável por quaisquer danos indirectos ou consequenciais, nestes se incluindo, e não se limitando, por perdas de rendimento, dados, ou utilização, em que incorra o cliente ou um terceiro, em resultado da sua utilização da Base

O conteúdo deste manual representa o estado do manual do utilizador no momento da impressão e pode não ser totalmente válido em momentos futuros. Para mais informações, consulte a primeira página para a declaração de responsabilidade completa.

de Dados, quer seja no quadro de uma acção contemplada no contrato ou extra-negocial, ou baseada numa garantia, mesmo no caso de a HERE ter sido informada acerca da possibilidade de ocorrência de tais danos. Em quaisquer circunstâncias, a responsabilidade por danos directos imputável à HERE é limitada ao preço da sua cópia da Base de Dados.

A GARANTIA LIMITADA E A LIMITAÇÃO DE RESPONSABILIDADE, DESCRITAS NO PRESENTE ACORDO, NÃO AFECTAM NEM PREJUDICAM OS SEUS DIREITOS ESTATUTÁRIOS NO CASO DE TER ADQUIRIDO A BASE DE DADOS DE OUTRA FORMA QUE NÃO NO DECURSO DE UMA TRANSACÇÃO COMERCIAL.

ADVERTÊNCIAS

A Base de Dados poderá conter informação inexacta ou incompleta devido à passagem do tempo, à alteração de circunstâncias, às fontes utilizadas, bem como à natureza do processo de recolha de uma grande vastidão de dados geográficos, qualquer um destes factos podendo conduzir a resultados incorrectos. A Base de Dados não inclui ou incide sobre informações referentes, entre outros aspectos, ao tempo de viagem, não podendo incluir o grau de segurança nas imediações, à execução da lei, à assistência em situações de emergência, obras de construção, estradas ou ruas vedadas à circulação, declive ou nivelamento de estradas, bem como altura, peso ou outros limites relativos a pontes, condições de estradas, eventos especiais dependendo da marca do sistema de navegação que possua.

LEI VIGENTE

O presente Acordo deverá ser regido pelas leis da jurisdição do local de residência do utilizador à data de aquisição da Base de Dados. Caso resida, de momento, fora da União Europeia ou Suíça, será aplicável a lei da jurisdição, pertencente à União Europeia ou Suíça, na qual tenha adquirido a Base de Dados. Nos restantes casos, ou perante a impossibilidade de definir a jurisdição do local onde foi adquirida a Base de Dados, será aplicável a legislação em vigor nos Países Baixos. Aquando da aquisição da Base de Dados, serão as instâncias competentes no seu local de residência que deverão exercer a sua jurisdição relativamente a qualquer litígio decorrente do presente Acordo, ou com este relacionado, sem prejuízo do direito da HERE a intentar uma acção judicial naquele que seja então o seu local de residência.

CONTRATO DE LICENÇA DO USUÁRIO FINAL PARA DISTRIBUIÇÃO DA

Este acordo de licença é válido para o mercado Brasil - não Portugal.

HERE PARA DAS AMÉRICAS / ÁSIA-PACÍFICO

TERMOS DE USUÁRIO FINAL

O conteúdo fornecido ("Dados") é licenciado, não vendido. Ao abrir o pacote, ou instalar, copiar ou de outra forma utilizar os Dados, você concorda em se submeter aos termos deste contrato. Se você não concordar com os termos deste contrato, você não tem permissão para instalar, copiar, usar, revender ou transferir os Dados. Se você deseja rejeitar os termos deste contrato, e não tiver instalado, copiado ou utilizado os Dados, você deve entrar em contato com o seu revendedor ou com a HERE North America, LLC (conforme definido abaixo) no prazo de 30 (trinta) dias após a compra para um reembolso do seu preço de compra. Para entrar em contato com a HERE, por favor visite www.here.com. Os Dados são fornecidos apenas para o seu uso pessoal e interno e não podem ser revendidos. Eles são protegidos por direitos autorais e estão sujeitos aos seguintes termos (este "Contrato de Licença de Usuário Final") e condições que foram acordados por você, de um lado, e pela HERE e suas licenciadoras (incluindo suas licenciadoras e fornecedores), de outro lado. Para fins destes termos, "HERE" significa (a) HERE North America, LLC, com relação aos Dados para as Américas e/ou região da Ásia-Pacífico, e (b) HERE Europe B.V. para Dados para a Europa, Oriente Médio e/ou África. Os Dados incluem algumas informações e respectivos conteúdos fornecidos com base em uma licença para a HERE de terceiros e estão sujeitos aos termos aplicáveis dos fornecedores e aos avisos de direitos autorais definidos na seguinte URL:

here.com/supplierterms

TERMOS E CONDIÇÕES

O conteúdo deste manual representa o estado do manual do utilizador no momento da impressão e pode não ser totalmente válido em momentos futuros. Para mais informações, consulte a primeira página para a declaração de responsabilidade completa.

Limitações da Licença em relação ao Uso: Você concorda que sua licença de uso desses Dados é limitada e condicionada ao uso para fins exclusivamente pessoais e não comerciais, e não para fins de bureau de serviços, timesharing ou outros fins semelhantes. Exceto se de outra forma estabelecido nos termos do presente, você concorda em não reproduzir, copiar, modificar, decompilar, desmontar ou fazer engenharia reversa de quaisquer partes destes Dados, e não poderá transferir ou distribuí-los sob qualquer formato ou para quaisquer fins, exceto na medida do permitido pelas leis aplicáveis.

Limitações da Licença em relação à Transferência: Sua licença limitada não permite a transferência ou revenda dos Dados, exceto se você puder transferir os Dados e todos os materiais que os acompanham de forma permanente e se: (a) você não reter cópias dos Dados; (b) o destinatário concordar com os termos deste Contrato de Licença de Usuário Final, e (c) você transferir os Dados da mesma forma que você os comprou, transferindo fisicamente a mídia original (por exemplo, o CD-ROM ou DVD que você comprou), todas as embalagens originais, todos os manuais e outros documentos. Especificamente, conjuntos com discos múltiplos só podem ser transferidos ou vendidos como um conjunto completo conforme fornecidos por você e não como subconjuntos.

Outras Limitações da Licença: Salvo se você tiver sido especificamente autorizado pela HERE em um contrato escrito em separado, e sem prejuízo do parágrafo anterior, sua licença está condicionada à utilização dos Dados nos termos do presente contrato, e você não poderá (a) usar esses Dados com quaisquer produtos, sistemas ou aplicativos instalados ou, de outra forma, conectados ou em comunicação com veículos capazes de navegação de veículos, posicionamento, expedição, orientação em tempo real, gestão de frota ou aplicações semelhantes, ou (b) com, ou em comunicação com, incluindo, sem limitação, telefones celulares, palmtops e computadores portáteis, pagers e assistentes pessoais digitais ou PDAs.

Atenção: Estes Dados podem conter informações imprecisas ou incompletas devido à passagem do tempo, às mudanças nas circunstâncias, às fontes utilizadas e à natureza de coleta de Dados geográficos abrangentes, qualquer um dos quais podendo levar a resultados incorretos.

Sem Garantias: Os Dados são fornecidos “no estado em que estão” e você concorda em utilizá-los a seu próprio risco. A HERE e suas licenciadoras (e as licenciadoras e fornecedoras destas) não fornecem quaisquer garantias ou declarações de qualquer espécie, expressas ou implícitas, decorrentes de lei ou não, incluindo, sem limitação, conteúdo, qualidade, exatidão, integralidade, eficácia, confiabilidade, adequação a uma finalidade específica, utilidade, uso ou resultado a ser obtido com estes Dados, ou de que os Dados ou servidor não serão interrompidos ou livres de erros.

Renúncia à Garantia: A HERE E SUAS LICENCIADORAS (E AS LICENCIADORAS E FORNECEDORAS DESTAS) RENUNCIAM A QUAISQUER GARANTIAS, EXPRESAS OU IMPLÍCITAS, DE QUALIDADE, DESEMPENHO, COMERCIALIZABILIDADE, ADEQUAÇÃO A UMA FINALIDADE ESPECÍFICA OU NÃO VIOLAÇÃO. Alguns Estados, Territórios e Países não permitem certas renúncias de garantias e portanto, neste sentido, a renúncia acima pode não se aplicar a você.

Renúncia à Responsabilidade: A HERE E SUAS LICENCIADORAS (E AS LICENCIADORAS E FORNECEDORAS DESTAS) NÃO SERÃO RESPONSÁVEIS PARA COM VOCÊ COM RELAÇÃO A QUALQUER RECLAMAÇÃO, EXIGÊNCIA OU AÇÃO, INDEPENDENTEMENTE DA NATUREZA DA RECLAMAÇÃO, DEMANDA OU AÇÃO ALEGANDO QUALQUER PERDA, PREJUÍZO OU DANO, DIRETO OU INDIRETO, QUE POSSA RESULTAR DO USO OU POSSE DOS DADOS, OU QUAISQUER LUCROS CESSANTES, PERDA DE RECEITA, CONTRATOS OU ECONOMIAS, OU QUALQUER DANO DIRETO, INDIRETO, INCIDENTAL, ESPECIAL OU CONSEQUENCIAL, ADVINDOS DE SEU USO OU INABILIDADE DE USO DESSES DADOS, DA VIOLAÇÃO DESTES TERMOS E CONDIÇÕES, SEJA EM AÇÕES COM BASE EM CONTRATO OU ATO ILÍCITO, OU EM GARANTIAS, AINDA QUE A HERE OU SUAS LICENCIADORAS TENHAM SIDO ALERTADAS DA POSSIBILIDADE DE TAIS DANOS. Alguns Estados, Territórios e Países não permitem certas renúncias a garantias ou limitações de danos, e portanto, neste sentido, a renúncia acima pode não se aplicar a você.

Controle de Exportações: Você concorda em não exportar, de qualquer localidade, qualquer parte dos Dados fornecidos ou qualquer produto diretamente derivado destes, exceto de acordo com, e com todas as licenças e aprovações requeridas, as leis, regras e regulamentações de exportação aplicáveis, incluindo, sem limitação, as leis, regras e regulamentações geridas pelo Escritório de Controle de Ativos Estrangeiros do Departamento de Comércio dos EUA e da Secretaria de Indústria e Segurança do Departamento de Comércio dos EUA. Na medida em que tais leis, normas ou regulamentos de exportações proibirem a HERE de cumprir qualquer de suas obrigações aqui previstas de entregar ou distribuir Dados, tal descumprimento deverá ser desculpado e não constituirá uma violação do presente Contrato.

Acordo integral: Estes termos e condições constituem o acordo integral entre a HERE (e suas licenciadoras, incluindo as licenciadoras e fornecedoras destas) e você, com relação ao objeto do presente, e prevalecem em sua integralidade sobre todo e qualquer acordo escrito ou oral anteriormente existente entre as partes com relação ao objeto do mesmo.

Independência das Disposições: Você e a HERE concordam que se qualquer parte deste contrato for considerada ilegal ou inexecutável, essa parte será excluída e as demais disposições do Contrato continuarão em pleno vigor e efeito.

Lei Aplicável: Os termos e condições acima serão regidos pelas leis do Estado de Illinois (para Dados para as Américas e/ou região da Ásia-Pacífico) ou da Holanda (para Dados para a Europa, Oriente Médio e África), independentemente (i) dos princípios de direito comparado, ou (ii) da Convenção das Nações Unidas sobre os Contratos de Compra e Venda Internacional de Mercadorias, que é expressamente inaplicável. Para todas e quaisquer disputas, reclamações e ações decorrentes de ou em conexão com os Dados (“Ações”), você concorda em submeter-se à jurisdição pessoal (a) do Estado de Illinois para Ações relativas aos Dados para as Américas e/ou região da Ásia-Pacífico fornecidos a você nos termos deste documento, e (b) da Holanda para Dados para a Europa, Oriente Médio e/ou África fornecidos a você nos termos do presente.

Usuários Finais Governamentais: Se os Dados forem adquiridos por ou em nome do governo dos Estados Unidos ou qualquer outra entidade que procura ou solicita direitos similares aos normalmente requeridos pelo governo dos Estados Unidos, estes Dados tornam-se um “item comercial” conforme o termo é definido no artigo 48 C.F.R. (“FAR”) 2.101, são licenciados de acordo com estes Termos de Usuário Final, e cada cópia dos Dados entregue ou de outra forma fornecida deve estar marcada e deve incluir a seguinte “Notificação de Uso” e deverão ser tratados de acordo com tal Notificação:

NOTIFICAÇÃO DE USO

NOME DO CONTRATADO (FABRICANTE/ FORNECEDOR):

HERE

ENDEREÇO DO CONTRATADO

(FABRICANTE/FORNECEDOR):

425 West Randolph Street, Chicago, IL 60606.

Os Dados são um item comercial conforme definido no FAR 2.101 e estão sujeitos a estes Termos de Usuário Final com base nos quais os Dados foram fornecidos.

© 1987-2015 HERE. Todos os direitos reservados.

Se o funcionário público contratante, a agência federal governamental ou qualquer funcionário público federal se recusar a usar o texto aqui estabelecido, o funcionário público contratante, a agência federal governamental ou qualquer funcionário público federal deverá notificar a HERE antes de buscar direitos adicionais ou alternativos com relação aos Dados.

© 1987-2015 HERE. Todos os direitos reservados.

* Opção/acessório.

[1] EULA = End User License Agreement

15.13. Sistema de navegação* no mostrador central

O sistema de navegação é apresentado e operado de diferentes modos, por ex.: com o mostrador central.

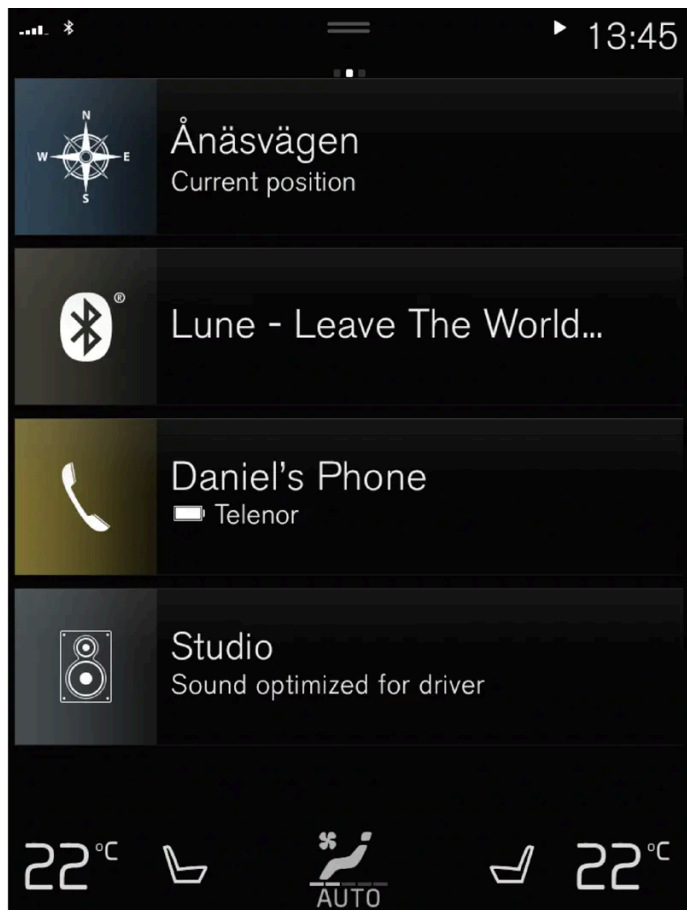

Todas as configurações do sistema de navegação são efetuadas através do mostrador central. Aqui o condutor define como o mapa deve ser apresentado ou um destino indicado.

Se a imagem do mapa não aparecer no mostrador central – pressione na vista parcial superior (do sistema de navegação).

Onde me encontro?

Qual a posição geográfica do automóvel neste momento?

- Pressione no símbolo do automóvel do mapa (triângulo azul) - a informação é apresentada directamente no mapa.

Encontrar o símbolo do automóvel no mapa



Após ampliar ou reduzir o mapa e percorrer o mapa, pode por vezes ser difícil reencontrar a posição do automóvel no mapa. Com uma pressão na cruz de mira é reposto o mapa que acompanha o símbolo do automóvel.

Norte ou sentido de condução para cima no mapa



Existem duas formas de apresentar o movimento do automóvel em relação ao mapa. Pressione nos símbolos para alternar entre o norte ou o sentido de condução no topo do mapa.



Quando o mapa é apresentado com o norte no topo o símbolo do automóvel desloca-se nos pontos cardeais do mapa. Se o símbolo do automóvel se deslocar para a esquerda no mapa, o automóvel conduz para a esquerda.

Quando o símbolo do automóvel aponta para cima o mapa roda sob o símbolo do automóvel consoante as curvas do automóvel. O símbolo da bússola aponta a direção norte (N) no mapa e o centro da bússola indica a direção presente da frente do automóvel:

Sinais na bússola	direcção do bússola
N	Norte
NE	Nordeste
E	Este
SE	Sudeste
S	Sul
SW	Sudoeste
W	Oeste
NW	Noroeste

Apresentação 2D ou 3D



Pressione nos símbolos para alternar entre apresentação 2D e 3D.



Com a apresentação 3D o sentido do automóvel é apresentado sempre para cima. O mapa roda sob o símbolo do automóvel consoante as curvas do automóvel. A bússola aponta a direção norte (N) no mapa e o centro da bússola indica a direção presente da frente do automóvel. A escala do mapa não é apresentada no modo 3D.

Com a apresentação 2D o mapa aparece com o norte para cima, e o símbolo do automóvel desloca-se nos pontos cardeais do mapa.

Ampliar

Amplie o mapa pressionando com o dedo rapidamente duas vezes no mostrador central ou colocando dois dedos no mostrador central e afastando-os.

Reduzir

Para reduzir o tamanho do mapa, premir uma vez com dois dedos, ou arrastar os dois dedos separados até os juntar no mostrador central.

Percorrer

Coloque um dedo sobre o mapa, arraste para a direção desejada e solte. A função de scroll, que permite rolar, é apenas possível com o mapa ampliado, não reduzido.

Mudar exibição de legendas

Maximize o mapa e pressione no título do mapa na parte superior do mostrador central. Selecione entre as seguintes opções para apresentação de legendas no mapa:

1. Destino (Destination), hora de chegada (ETA) ou tempo restante de viagem (RTA) e distância ao destino (Distance). Para selecionar **ETA** ou **RTA**, ver o capítulo "Configurações para itinerário e direções".
2. Posição atual na forma de endereço (Address) ou coordenadas (Coordinates). Ao exibir coordenadas apresenta-se também a altitude (Altitude). Para selecionar entre endereço e coordenadas, ver capítulo "Configurações do mapa".

* Opção/acessório.

15.14. Sistema de navegação* no mostrador do condutor

O sistema de navegação é apresentado e operado de diferentes modos, por ex.: através do mostrador do condutor.



O mapa é exibido apenas no mostrador do condutor 12".

Durante a condução, o condutor é orientado através de orientação por voz e instruções no mostrador do condutor. A apresentação do mapa no mostrador do condutor também pode ser ativada sem destino indicado.

Unidade de botões do lado direito do volante e mostrador do condutor

Com os botões do lado direito do volante podem-se manusear algumas funções no sistema de navegação, por ex.: **Ir para casa** e **Interromper instr. naveg.**. Se aparecer uma mensagem no mostrador do condutor esta tem de ser aceite ou recusada para que o menu apareça.



- 1 Abrir/fechar menu. O menu desliga-se automaticamente após um determinado período de inatividade ou após determinada seleção.
- 2 Percorrer menus.
- 3 Percorrer seleção de menu.
- 4 Confirmar ou marque uma opção.

* Opção/acessório.

15.15. Ativar e desativar o sistema de navegação* no mostrador do condutor

O sistema de navegação aparece automaticamente no mostrador do condutor quando é definido um destino. O sistema de navegação também pode ser apresentado sem indicação de destino.

1. Puxe para baixo a vista de topo do mostrador central.
2. Pressione **Configurações**.
3. Pressione **My Car** → **Indicações** → **Informação do Mostrador do condutor**.
4. Pressione no botão rádio **Mostrar mapa** para o sistema de navegação ser apresentado no mostrador do condutor sem um destino indicado.

* Opção/acessório.

O conteúdo deste manual representa o estado do manual do utilizador no momento da impressão e pode não ser totalmente válido em momentos futuros. Para mais informações, consulte a primeira página para a declaração de responsabilidade completa.

15.16. Sistema de navegação* no head-up-display*

O sistema de navegação é apresentado e operado de diferentes modos, por ex.: com o head-up-display.

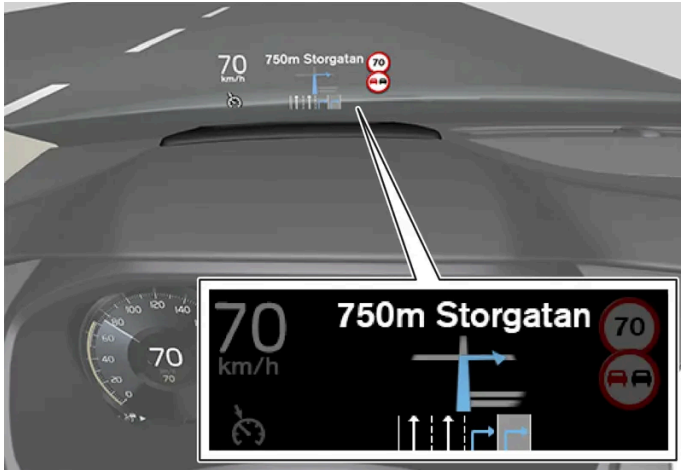

Sistema de navegação no para-brisas.

O condutor pode obter no head-up-display, na parte inferior do para-brisas, orientação e informação do sistema de navegação.

É possível definir se o sistema de navegação deve ser apresentado no head-up-display, mesmo na posição do campo de informação.

* Opção/acessório.

15.17. Propor nova informação de mapa com Map Creator

Se o seu Volvo estiver equipado com Sensus Navigation pode ver mapas do fornecedor de mapas Here. Se detetar que falta alguma informação num mapa ou pretender propor alterações, tem a possibilidade de o fazer através do serviço Map Creator da Here. Podem tratar-se de informações sobre endereços novos, estradas renovadas, etc.

No serviço [Map Creator \[https://mapcreator.here.com/?site=volvo-com-consumers\]](https://mapcreator.here.com/?site=volvo-com-consumers), da Here pode criar uma conta para iniciar sessão e sugerir alterações ao mapa. Aí também encontra instruções sobre como aceder.

As alterações sugeridas são enviadas para a Here para verificação. Após a informação ser verificada e aprovada, a informação sugerida é adicionada aos mapas. As alterações ficam disponíveis no seu Volvo após o seu pedido ter sido aprovado pela Here e implementado numa atualização de mapa posteriormente instalada no seu sistema de navegação.

Os pedidos de alterações relatados são cuidadosamente verificados e comprovados antes de serem aprovados e adicionados pela Here aos seus mapas. Pode demorar até doze meses para que as alterações surjam nos mapas do seu automóvel.

 **Nota**

A Volvo não tem possibilidades de verificar, aprovar ou implementar os pedidos sobre alterações de mapa que os seus clientes enviam para Here.

15.18. Fornecedor de informação de trânsito

Em baixo encontra informação sobre as empresas que fornecem informação de trânsito para o seu automóvel e sobre os seus sistemas em vários países.

Região	País	RTTI ^[1]	RDS-TMC ^[2]	Sírius XM ^[3]	VICS	T-DMB
África	África do Sul	INRIX				
Ásia	China	INRIX				
	Indonésia	INRIX				
	Japão				VICS	
	Coreia					KBS
	Singapura	INRIX				
	Tailândia	INRIX				
Europa	Áustria	INRIX	[4]			
	Bélgica	INRIX				
	República Checa	INRIX	[4]			
	Dinamarca	INRIX	[4]			
	Finlândia	INRIX				
	França	INRIX				
	Alemanha	INRIX	[4]			
	Hungria	INRIX				
	Itália	INRIX				
	Luxemburgo	INRIX				
	Países Baixos	INRIX				
	Noruega	INRIX				
	Polónia	INRIX				
	Portugal	INRIX				
	Rússia	INRIX				
	Eslováquia	INRIX				
	Eslovénia	INRIX				
	Espanha	INRIX	[4]			
	Suécia	INRIX	[4]			
	Suíça	INRIX	[4]			
Turquia	INRIX					
Grã-Bretanha	INRIX	ITIS				

O conteúdo deste manual representa o estado do manual do utilizador no momento da impressão e pode não ser totalmente válido em momentos futuros. Para mais informações, consulte a primeira página para a declaração de responsabilidade completa.

Região	País	RTTI ^[1]	RDS-TMC ^[2]	Sirius XM ^[3]	VICS	T-DMB
Médio Oriente	Barém	INRIX				
	Koweit	INRIX				
	Omã	INRIX				
	Catar	INRIX				
	Arábia Saudita	INRIX				
	Emiratos Árabes Unidos	INRIX				
América do Norte e América Central	Canadá	INRIX				
	México	INRIX				
	USA	INRIX				
Oceânia e Pacífico	Austrália	INRIX				
	Nova Zelândia	INRIX				
América do Sul	Brasil		HERE			



[1] Trânsito através da Internet (necessita de ligação à Internet).

[2] Trânsito através da banda FM

[3] Trânsito através do rádio satélite Sirius.

[4] Apenas serviço grátis.

16. Rodas e pneus

16.1. Substituição de rodas

16.1.1. Substituir a roda

As rodas devem ser sempre mudadas de forma correta. Seguem-se instruções para libertar e montar uma roda e outras dicas a ter em atenção. Verifique se as dimensões dos pneus estão homologadas para utilização no automóvel.

 **Aviso**

- Se a substituição da roda for efectuada num local com trânsito, os passageiros devem colocar-se num local seguro.
- Utilize o macaco indicado para o automóvel em que vai mudar o pneu. Para todos os outros trabalhos, utilize apoios para suportar o automóvel.
- Nunca rasteje nem estenda qualquer parte do corpo para debaixo do automóvel quando este é elevado com macaco.
- Nunca deixe passageiro no interior do automóvel quando este for elevado pelo macaco.

 **Importante**

O macaco*, entregue com o automóvel, destina-se apenas a utilizações pontuais e durante períodos breves, como a substituição de um pneu furado. Apenas pode ser utilizado o macaco acessório que pertence ao modelo específico de automóvel para elevação do mesmo. Se for necessário elevar o automóvel com frequência ou durante períodos mais longos do que os correspondentes a uma mudança de roda, recomenda-se a utilização de um macaco de oficina. Neste caso siga as instruções de utilização que acompanham o equipamento.

O macaco deve ficar guardado no respetivo espaço por baixo do chão do compartimento da bagagem quando não estiver a ser usado. O macaco deve ser enroscado para a posição correcta para ser guardado.

Remover a roda

Antes de começar leia todas as instruções. Antes de elevar o automóvel recolha todas as ferramentas a serem utilizadas.

1. Ative os piscas de emergência e monte o triângulo de sinalização de perigo caso necessite de substituir uma roda num local com trânsito.
2. Assegure-se de que o travão de estacionamento está ativado e selecione a velocidade P.

3. Bloquee a frente e a traseira das rodas que permanecerão no solo. Utilize, por exemplo, calços de madeira resistentes ou pedras grandes.
4. Aparafuse o olhal de reboque com a chave de rodas até o fim.

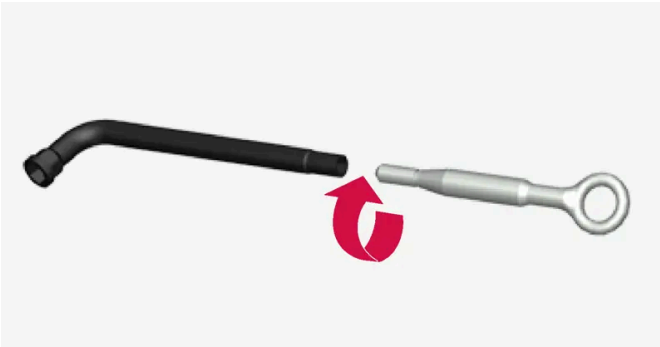

5. Remova as tampas de plástico dos parafusos da roda utilizando a ferramenta adequada.
6. Com o automóvel ainda no solo, utilize a chave de rodas/olhal de reboque para soltar os parafusos da roda $\frac{1}{2}$ -1 volta, premindo para baixo (sentido contrário ao dos ponteiros do relógio). Comece sempre pelos parafusos de segurança*.
7. Siga as instruções relativas à elevação do automóvel de modo seguro utilizando o macaco.
8. Eleve o automóvel até uma altura em que a roda a libertar fique livre. Retire os parafusos da roda e remova a roda.

Montar a roda

1. Limpe as superfícies entre a roda e o cubo da roda.
2. Coloque a roda. Assegure-se de que são utilizadas as dimensões corretas nas posições corretas em automóveis com diferentes dimensões de rodas ou de pneus entre as rodas dianteiras e traseiras. Aparafuse os parafusos da roda devidamente.
Não utilize lubrificante nas roscas dos parafusos das rodas.
3. Baixe o automóvel até não ser possível rodar as rodas.
4. Aperte os parafusos da roda em cruz. É importante que os parafusos da roda sejam correctamente apertados. Aperte a 140 Nm (103 pé-libra). Verifique os binários com uma chave dinamométrica.

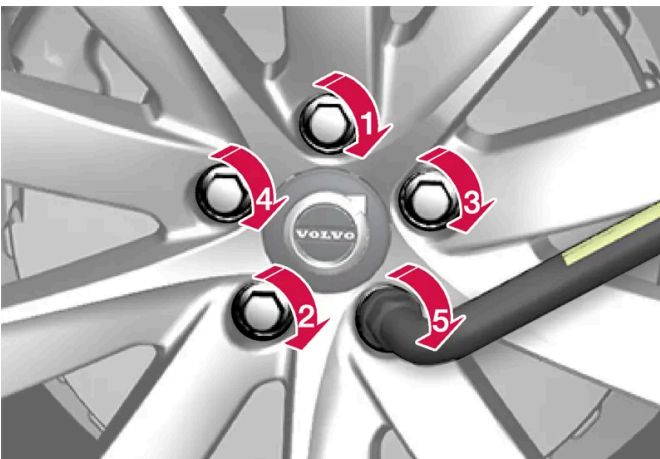

5. Volte a colocar as tampas de plástico sobre as porcas das jantes.

6. Verifique a pressão dos pneus e guarde a nova pressão dos pneus no sistema de monitorização da pressão dos pneus*.

 **Aviso**

Os parafusos de rodas podem necessitar de um aperto adicional alguns dias após a substituição da roda. Diferenças de temperatura e vibrações podem provocar irregularidades no aperto.

 **Nota**

- Após encher um pneu, volte a colocar sempre o tampão da válvula para evitar danos na válvula provocados por gravilha, sujidade, etc.
- Utilize apenas tampões da válvula de plástico. Os tampões da válvula metálicos podem oxidar, o que dificulta a sua remoção.

* Opção/acessório.

16.1.2. Macaco*

O macaco pode ser utilizado para elevar o automóvel, por exemplo: para substituir uma roda.



 **Importante**

O macaco*, entregue com o automóvel, destina-se apenas a utilizações pontuais e durante períodos breves, como a substituição de um pneu furado. Apenas pode ser utilizado o macaco acessório que pertence ao modelo específico de automóvel para elevação do mesmo. Se for necessário elevar o automóvel com frequência ou durante períodos mais longos do que os correspondentes a uma mudança de roda, recomenda-se a utilização de um macaco de oficina. Neste caso siga as instruções de utilização que acompanham o equipamento.

O macaco deve ficar guardado no respetivo espaço por baixo do chão do compartimento da bagagem quando não estiver a ser usado. O macaco deve ser enroscado para a posição correcta para ser guardado.

 **Nota**

Aplicável a automóveis com controlo de nível*: Se o automóvel estiver equipado com suspensão pneumática, esta deve ser desligada antes do automóvel ser elevado.

* Opção/acessório.

16.1.3. Porcas das jantes

As porcas das jantes são utilizadas para fixar as rodas nos cubos.

Utilize apenas jantes testadas e aprovadas pela Volvo e incluídas nos artigos genuínos da Volvo.

Verifique os binários de aperto das porcas das jantes com uma chave dinamométrica.

Não utilize lubrificante nas roscas dos parafusos das rodas.

 **Aviso**

Os parafusos de rodas podem necessitar de um aperto adicional alguns dias após a substituição da roda. Diferenças de temperatura e vibrações podem provocar irregularidades no aperto.

 **Importante**

Os parafusos das rodas devem ser apertados a 140 Nm (103 pé-libra). Um aperto demasiado forte ou solto pode danificar as roscas.

Kit de parafusos de segurança da roda*

Para soltar ou apertar os parafusos de segurança das rodas – rode a chave no parafuso de segurança até engatar totalmente na ranhura. Se for necessário desmontar a roda, comece sempre pelos parafusos de segurança. Ao montar a roda termine com o parafuso de bloqueio.

 **Importante**

Lembre-se de não utilizar força de flexão quando os parafusos das rodas forem desapertados/apertados. Tal pode danificar a ranhura no parafuso de bloqueio e a chave de rodas e resultar na impossibilidade de montar/desmontar a roda.

Quando a chave das rodas não for utilizada deve ser sempre guardada no seu lugar no bloco de espuma sob o chão da carga. É importante que se recorde que quando o automóvel for deixado numa oficina deve ter a ferramenta disponível. Se perder a chave, contacte o seu concessionário Volvo.

* Opção/acessório.

16.1.4. Roda sobresselente *

A roda sobresselente do tipo Temporary Spare pode ser utilizada temporariamente para substituir uma roda normal furada.

A roda sobresselente destina-se apenas a utilização temporária. Substitua-o por uma roda normal logo que possível.

As características de condução podem ser alteradas ao utilizar uma roda sobresselente, além de a distância ao solo diminuir. Não lave o automóvel num posto de lavagem automático quando utilizar o Temporary Spare.

A pressão do pneu recomendada deve ser mantida independentemente da posição no automóvel em que a roda sobresselente é utilizada.

Se a roda sobresselente ficar danificada pode-se adquirir uma nova num concessionário Volvo.

 **Aviso**

- Quando utilizar no automóvel uma roda sobresselente nunca conduza com velocidade superior a 80 km/h (50 mph).
- O automóvel nunca deve ser utilizado com mais do que uma roda sobresselente do tipo Temporary Spare em simultâneo.
- Ao conduzir com roda sobresselente o automóvel pode assumir comportamento de condução diferente. A roda sobresselente deve ser substituída por uma normal logo que possível.
- A roda sobresselente é mais pequena do que a roda normal, o que afeta a distância ao solo do automóvel. Evite passeios altos e não submeta o automóvel a lavagem automática.
- Siga a pressão de pneu da roda sobresselente recomendada pelo fabricante.
- Em veículos com tração integral pode-se desativar a tração no eixo traseiro.
- Se a roda sobresselente for montada no eixo dianteiro não pode ser utilizada juntamente com correntes de neve.
- A roda sobresselente não deve ser reparada.

! **Importante**

Não é permitido conduzir o automóvel com pneus de dimensões diferentes, ou com outro pneu sobressalente que não seja o aprovado para o automóvel. A utilização de pneus de diferentes dimensões pode danificar seriamente a transmissão do automóvel devido aos diferentes perímetros de rodagem.

Automóveis concebidos para diferentes dimensões dos pneus ou das rodas na frente e na traseira devem ter o mesmo tipo de pneu e fabricante no eixo dianteiro e traseiro.

* Opção/acessório.

16.1.5. Manusear a roda sobressalente *

Siga estas instruções ao manusear a roda sobressalente.

Retirar a roda sobressalente



A imagem é genérica e o aspeto pode variar.

A roda sobressalente encontra-se sob o chão da carga na aparadeira da roda sobressalente com o lado de fora virado para cima. A roda sobressalente está presa com um parafuso passante que fixa na carroçaria. O bloco de espuma contém todas as ferramentas necessárias para a substituição da roda.

1. Levante o chão da carga.
2. Desaparafuse o parafuso de fixação.
3. Levante a roda sobressalente.

Guardar o pneu furado

1. Volte a aparafusar o parafuso de fixação que segura a roda sobresselente.

 **Importante**

Não tente desaparafusar a parte inferior do parafuso de fixação caso este esteja fixo na carroçaria, pois pode ficar danificado.

Se mesmo assim a fixação inferior do parafuso de fixação se soltar da carroçaria sob a roda sobresselente, volte a coloca-lo no orifício e rode no sentido dos ponteiros do relógio para voltar a fixar.

 **Aviso**

Em automóveis com bateria 48 V o parafuso é fixo na caixa da bateria em vez da carroçaria. Se após a remoção da roda sobresselente a parte inferior do parafuso de fixação permanecer no lugar, esta deverá ser retirada para evitar o risco de entalamento quando o pneu danificado for colocado no lugar.

2. Volte a colocar as ferramentas no seu lugar no bloco de espuma.
3. Desça depois o chão da carga e coloque o pneu furado no compartimento da bagagem/carga.

* Opção/acessório.

16.1.6. Correntes para a neve

O uso de correntes de neve e/ou pneus de inverno, pode ajudar a melhorar a potência da transmissão em condições de inverno.

A Volvo não recomenda a utilização de correntes para a neve em rodas com outras dimensões que não estas ^[1]:

- 7x16 ET 37 215/60
- 7x17 ET 40,5 225/50
- 8x18 ET 42 235/45

 **Aviso**

Utilize corrente para a neve originais da Volvo ou equivalentes, sempre adequadas ao modelo do automóvel e dimensões dos pneus e jantes. Apenas são permitidas correntes para a neve de **uma só face**.

Perante dúvidas sobre as correntes para a neve a Volvo recomenda o contacto com uma oficina autorizada Volvo. Corrente para a neve incorrectas podem causar graves danos no automóvel e provocar acidentes.

A utilização de correntes para a neve pode resultar em falhas da função do sistema de monitorização da pressão dos pneus * ^[2].

! Importante

Podem ser utilizadas no automóvel correntes de neve com as seguintes restrições:

- Siga sempre atentamente as instruções de montagem do fabricante. Montar as correntes tão apertadas quanto possível, e voltar a apertar regularmente.
- As correntes de neve apenas podem ser utilizadas nas rodas dianteiras (aplicável também a automóveis com tração integral).
- Se forem montados pneus ou rodas acessório, pós-venda ou "especiais", com dimensão diferente dos pneus e rodas originais, as correntes NÃO podem ser utilizadas em determinadas circunstâncias. É necessário manter uma distância adequada entre as correntes e os travões, suspensões e componentes da carroçaria.
- Antes de as montar deve verificar as regras locais sobre a utilização de correntes de neve.
- Nunca ultrapassar a velocidade máxima indicada pelo fabricante das correntes de neve. Em nenhuma circunstância deve ultrapassar 50 km/h (30 mph).
- Evite conduzir com correntes de neve sobre superfícies irregulares, buracos ou curvas apertadas.
- Evite conduzir sobre piso sem neve, pois desgasta demasiado as correntes de neve e os pneus.
- As características de condução do automóvel podem ser afetadas negativamente com o uso de correntes de neve. Evite curvas rápidas ou apertadas, ou travar com as rodas bloqueadas.
- Alguns tipos de correntes de aperto podem afetar os componentes dos travão e NÃO podem ser utilizadas.

Pode obter mais informações sobre correntes de neve num concessionário Volvo.

[1] As rodas que podem equipar o automóvel podem depender da variante e do mercado.

* Opção/acessório.

[2] Indirect Tyre Pressure Monitoring System (ITPMS)

16.1.7. Pneus de inverno

O pneu de Inverno foi desenvolvido para o piso de inverno.

Perante risco de neve ou formação de gelo, a Volvo recomenda pneus de inverno especialmente desenvolvidos para a condução em inverno em todas as todas. As dimensões dos pneus dependem da variante do motor. Ao conduzir com pneus de Inverno, devem estar montados os pneus do tipo correcto em todas as quatro rodas.

Um pneu que cumpre os valores mínimos de aderência ao piso com neve tem o seguinte pictograma na etiqueta do pneu:



A etiqueta do pneu de um pneu que cumpre os valores mínimos relevantes para aderência ao piso com gelo deve incluir o seguinte pictograma:



Os pneus cardados não são abrangidos pela rotulagem de pneus.

Dicas para a mudança para o pneu de Inverno

Quando mudar de rodas de Verão para rodas de Inverno ou vice-versa, marque em cada roda a posição em que foi montada no automóvel, por exemplo: **E** para esquerda e **D** para direita.

Contacte um revendedor Volvo para se informar sobre qual a jante e o tipo de pneu mais adequado.

Pneus cardados

Os pneus de inverno cardados devem ser rodados 500–1000 km (300-600 milhas), suave e lentamente para que os pitões assentem corretamente no pneu. Assim, os pneus, e especialmente os pitões, terão maior longevidade.



Nota

As disposições legais para a utilização de pneus cardados podem variar. Observe sempre as normais e leis locais.

Profundidade de sulco

Estradas com gelo, neve e temperaturas baixas requerem mais dos pneus do que a condução no Verão. Por isso, a Volvo recomenda a não utilização de pneus de Inverno com uma profundidade de sulco inferior a 4 mm (0,15 polegadas).

16.1.8. Furo

Ative os piscas de emergência quando o automóvel sofrer um furo em local com trânsito.

Tenha em mente a segurança e, se possível, desloque o automóvel para fora de uma posição perigosa para o trânsito. Se necessário, chame a assistência em viagem.

Se possível, saia do automóvel pelo lado com menor intensidade de trânsito.

Vista o colete refletor e depois coloque o triângulo de sinalização de perigo de modo a avisar os outros utilizadores da via com antecedência.

Reparar um furo

O automóvel está equipado com um kit de reparação de emergência de pneus furados para reparação do pneu ou com uma roda sobresselente*, ver respetivo capítulo para as instruções de utilização.

* Opção/acessório.

16.1.9. Kit de ferramentas

No compartimento da bagagem existem ferramentas úteis para reboque ou substituição de roda, por exemplo.

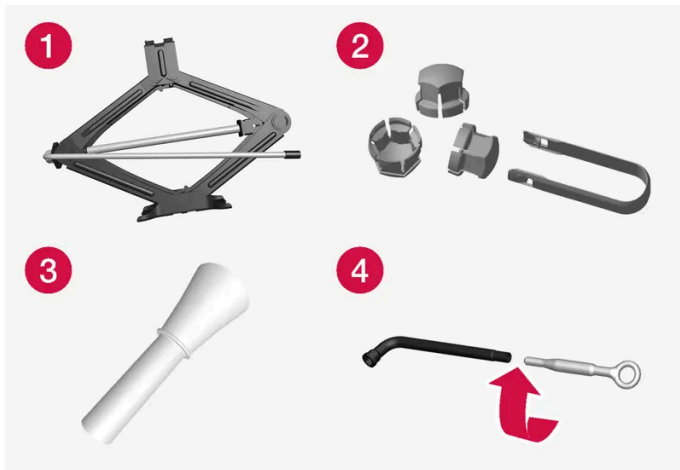

Exemplo de ferramentas.

- 1 Macaco *
- 2 Ferramenta para a remoção das tampas de plástico dos parafusos das rodas
- 3 Funil para abastecimento de líquidos
- 4 Chave dos parafusos das rodas* e olhal de reboque

Se o automóvel estiver equipado com roda sobresselente* possui um macaco e uma chave de rodas em vez de o kit de reparação de pneus.

* Opção/acessório.

16.2. Pneus

16.2.1. Designação de dimensões dos pneus

Designações para a dimensão, índice de carga e classe de velocidade dos pneus.

O automóvel é homologado como um todo com determinadas combinações de jantes e pneus.

Designação das dimensões

Todos os pneus possuem uma designação de dimensão, por exemplo: 235/45 R18 98 W.

235	Largura dos pneus (mm)
45	Relação entre a altura da parede do pneu e a largura do pneu (%)
R	Pneu radial
18	Diâmetro da jante em polegadas
98	Algarismos de código para a carga máxima permitida do pneu, índice de carga (IC)
W	Código de velocidade máxima permitida, classe de velocidade (SS). (Neste caso 270 km/h (168 mph).)

Índice de carga

Cada pneu possui uma certa capacidade para suportar carga, um índice de carga (LI). O peso do automóvel determina a capacidade de carga exigida para os pneus.

Classe de velocidade

Cada pneu suporta determinada velocidade máxima. A classe de velocidade dos pneus, SS (Speed Symbol), deve corresponder, no mínimo, à velocidade máxima do automóvel. Na tabela abaixo é indicada qual a velocidade máxima permitida para cada classe de velocidade (SS). A única exceção a estas regras são os pneus de Inverno^[1], em que se pode utilizar uma classe de velocidade mais baixa. Ao selecionar determinado tipo de pneu, o automóvel não pode ser conduzido com velocidade superior à certificada para o pneu. Por ex.: a classe Q pode ser conduzida no máximo a 160 km/h (100 mph). O piso e as regras de trânsito aplicáveis determinam a velocidade a que o automóvel pode ser conduzido, não a classe de velocidade do pneu.

Nota

A tabela indica a velocidade máxima permitida.

Q	160 km/h (100 mph) (utiliza-se apenas com pneus de inverno)
T	190 km/h (118 mph)
H	210 km/h (130 mph)
V	240 km/h (149 mph)
W	270 km/h (168 mph)
Y	300 km/h (186 mph)

Aviso

O índice de carga (LI) e classe de velocidade (SS) mais baixos permitidos para os pneus em cada variante de motor são apresentados nas especificações que se encontram no manual de instruções impresso. Um pneu com índice de carga ou classe de velocidade de valor mais baixo pode sobreaquecer e ficar danificado.

^[1] Tanto para pneus cardados como não cardados.

16.2.2. Pressão de pneus aprovada

A pressão de pneus aprovada para cada alternativa de motor pode ser vista na tabela.

Nota

Nem todos os motores, pneus ou combinações de ambos podem estar disponíveis em todos os mercados.

Motor	Dimensão do pneu	Velocidade	Carga, 1-3 pessoas		Carga máx.		Pressão ECO ^[1]
			Dianteiro kPa (psi) ^[2]	Traseira kPa (psi)	Dianteiro kPa (psi)	Traseira kPa (psi)	Dianteira/traseira kPa (psi)
Todos os motores	215/60 R16 225/50 R17 235/45 R18 235/40 R19 245/35 R20	0-180 km/h(0-112 mph)	230 (34)	230 (34)	260 (38)	260 (38)	260 (38)
	Temporary Spare Tyre	máx. 80 km/h(máx. 50 mph)	420 (60)	420 (60)	420 (60)	420 (60)	–

^[1] Condução económica.

^[2] Em alguns países, a unidade bar surge juntamente com a unidade SI pascal: 1 bar = 100 kPa.

16.2.3. Sentido de rotação das rodas

Os pneus com um perfil direccional, ou seja, que devem rodar apenas numa direcção, têm o sentido de rotação indicado por uma seta no pneu.

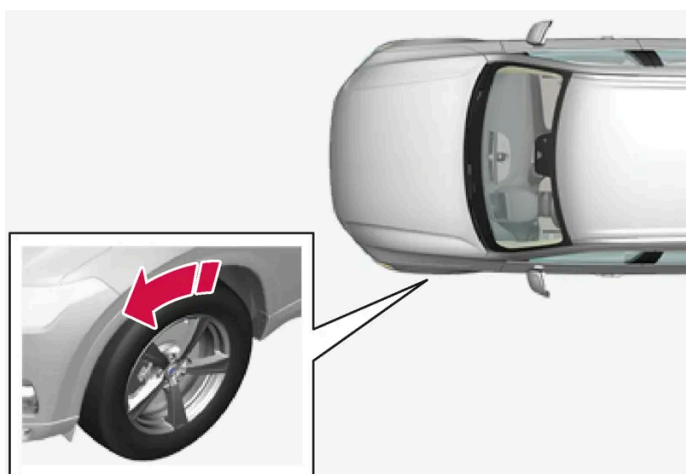

A seta indica o sentido de rotação da roda.

- Os pneus devem ter sempre o mesmo sentido de rotação durante toda a sua utilização.
- Os pneus só devem ser trocados entre a dianteira e a traseira, mas nunca entre o lado esquerdo e o direito.

O conteúdo deste manual representa o estado do manual do utilizador no momento da impressão e pode não ser totalmente válido em momentos futuros. Para mais informações, consulte a primeira página para a declaração de responsabilidade completa.

- Se montar os pneus de forma incorrecta, as características de travagem do automóvel e a capacidade de afastar a água da chuva, neve ou lama podem ser seriamente afectadas.
- Os pneus com maior profundidade de sulco devem ser sempre montados na traseira para diminuir o risco de derrapagem das rodas traseiras.
- Em automóveis com diferentes dimensões de pneus ou rodas na frente e na traseira não é permitida a troca de posição entre as rodas dianteiras e traseiras.
- A Volvo recomenda que os pneus traseiros não tenham uma profundidade de sulco claramente inferior à dos pneus dianteiros, para diminuir o risco de derrapagem das rodas traseiras ao conduzir sobre estradas molhadas.

i Nota

Certifique-se de que tem o mesmo tipo de pneu, dimensão e fabricante no eixo dianteiro e traseiro.

Automóveis com diferentes dimensões dos pneus na frente e na traseira devem ter o mesmo tipo de pneu e fabricante no eixo dianteiro e traseiro.

16.2.4. Indicador de desgaste no pneu

O indicador de desgaste mostra o estado da profundidade de sulco do pneu.

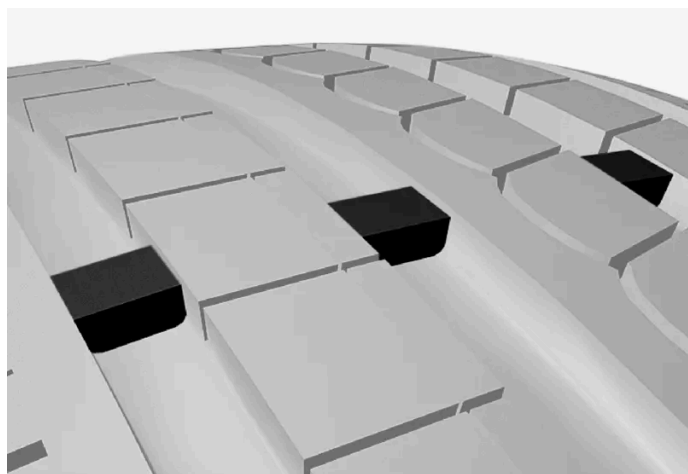

O indicador de desgaste é uma pequena protuberância que atravessa os sulcos do pneu. No lado do pneu aparecem as letras TWI (Tread Wear Indicator). Quando a profundidade de sulco estiver reduzida a 1,6 mm (1/16 tum), o rasto do pneu fica nivelado com os indicadores de desgaste. Nesta situação substitua logo que possível por pneus novos. Lembre-se que os pneus com pouca profundidade de sulco têm uma aderência muito reduzida com chuva e neve.

16.2.5. Designação de dimensões das jantes

As dimensões de rodas e jantes são designadas de acordo com o exemplo da tabela em baixo.

O automóvel é homologado como um todo com determinadas combinações de jantes e pneus.

Todas as jantes possuem uma designação das dimensões, por exemplo: 8Jx18x42.

8	Largura das jantes em polegadas
J	Perfil da margem das jantes
18	Diâmetro da jante em polegadas
42	Off-set em mm (distância do centro da roda à superfície de contacto da roda no cubo)

16.2.6. Índice de carga e classe de velocidade mínimos permitidos para os pneus

A tabela abaixo mostra os mínimos índice de carga (IC) e classe de velocidade (SS) permitidos para os pneus.

Motor	man/ aut	Índice de carga mínimo permitido (LI) ^[1]	Classe de velocidade mínima permitida (SS) ^[2]
B3(B420T3)	aut	94	H
B4(B420T6)	aut	94	H
B5(B420T2)	aut	94	H
B5 AWD(B420T2)	aut	94	H
B5 AWD(B420T10)	aut	94	H

^[1] O índice de carga dos pneus deve ser pelo menos igual ou superior ao indicado na tabela.

^[2] A classe de velocidade dos pneus deve ser pelo menos igual ou superior à indicada na tabela.

16.3. Pressão dos pneus

16.3.1. Monitorização da pressão dos pneus

16.3.1.1. Sistema de monitorização da pressão dos pneus*

O sistema de monitorização da pressão dos pneus^[1] avisa com um símbolo de indicação no mostrador do condutor quando a pressão é demasiado baixa num ou mais pneus do automóvel.



Este símbolo acende-se para indicar baixa pressão de ar nos pneus. Verifique a pressão dos pneus na aplicação **Estado Carro** no mostrador central.

Se ocorrer alguma avaria no sistema, o símbolo de alerta da pressão de ar dos pneus fica a piscar durante cerca de um minuto, e depois permanece aceso.

Descrição do sistema

O sistema de monitorização da pressão dos pneus mede as diferenças na velocidade de rotação entre as diferentes rodas através do sistema ABS para determinar se estas possuem a pressão de pneu correta. Se a pressão dos pneus for demasiado baixa, o diâmetro e a respetiva velocidade de rotação do pneu são alterados. Comparando os pneus entre si, o sistema pode determinar se um ou mais pneus possuem pressão demasiado baixa.

Informação geral sobre o sistema de monitorização dos pneus

Na informação em baixo o sistema de monitorização dos pneus é geralmente designado como TPMS.

Todos os pneus, incluindo o pneu sobresselente*, devem ser verificados todos os meses. Ao verificar os pneus estes devem estar frios e com a pressão de ar recomendada pelo fabricante no autocolante da pressão dos pneus ou na tabela da pressão dos pneus. Se o automóvel possuir pneus de outra dimensão que não a recomendada pelo fabricante, verifique qual o nível de pressão de ar correto para esses pneus.

Como medida de segurança adicional, o automóvel está equipado com um sistema de monitorização da pressão dos pneus (TPMS) que indica quando um ou mais pneus possui pressão de ar baixa. Quando o símbolo de indicação de pressão de ar baixa acende, deve parar e verificar os pneus logo que possível e encher para a pressão de ar correta.

A condução com pneus com pressão baixa pode causar o sobreaquecimento do pneu, podendo provocar furos. A pressão dos pneus baixa também reduz a eficiência energética e a longevidade dos pneus, podendo ainda afetar o manuseamento do automóvel e a sua capacidade para parar. Note que o TPMS não pode substituir os cuidados normais com os pneus. É da responsabilidade do condutor a manutenção da pressão dos pneus correta, mesmo quando o limite de pressão dos pneus baixa não tenha sido atingido nem o símbolo de indicação acendido.

O automóvel também está equipado com um indicador de avaria no sistema TPMS, que indica quando o sistema não funciona corretamente. O indicador de avaria no sistema TPMS está associado ao símbolo de indicação de pressão dos pneus baixa. Quando sistema detecta uma avaria, o símbolo pisca no mostrador do condutor durante cerca de um minuto para depois assumir luz fixa. Este procedimento repete-se sempre que o automóvel arranca até que a falha seja resolvida. Quando o símbolo está aceso a capacidade do sistema para detetar ou avisar para pressão dos pneus baixa pode encontrar-se afetada.

A avaria no sistema TPMS pode dever-se a diferentes causas, por exemplo: após substituição para pneu sobresselente, para outro pneu ou para roda que não permita o funcionamento correto do TPMS.

Após a substituição de um ou mais pneus verifique sempre o símbolo de indicação do TPMS para assegurar que o pneu ou a roda nova funciona corretamente com o TPMS.

Lembre-se

- Guarde sempre a nova pressão dos pneus no sistema após uma mudança de pneu ou ajuste da pressão dos pneus.
- A utilização de correntes para a neve pode afetar a monitorização da pressão dos pneus. Isso é indicado com símbolo e mensagem no mostrador do condutor. Após a remoção das correntes para a neve deve-se controlar e ajustar a pressão dos pneus em todos os pneus. Depois é ainda necessário memorizar a nova pressão dos pneus no sistema de monitorização da pressão dos pneus.

O conteúdo deste manual representa o estado do manual do utilizador no momento da impressão e pode não ser totalmente válido em momentos futuros. Para mais informações, consulte a primeira página para a declaração de responsabilidade completa.

- Se for utilizada a roda sobresselente* é possível que o sistema de monitorização da pressão dos pneus não funcione corretamente devido à diferença entre as rodas.
- O sistema não substitui a necessidade de inspeções e manutenções regulares dos pneus.
- Não é possível desligar o sistema de monitorização da pressão dos pneus.

 **Aviso**

- A pressão incorrecta dos pneus pode resultar em falha dos pneus, o que pode ter como consequência a perda de controlo do automóvel por parte do condutor.
- O sistema não pode antecipar a presença de danos súbitos nos pneus.

* Opção/acessório.

^[1] Indirect Tyre Pressure Monitoring System (ITPMS)

16.3.1.2. Ver o estado da pressão dos pneus no mostrador central*

Com o sistema de monitorização dos pneus^[1] é possível ver o estado da pressão dos pneus no mostrador central.

Verificar estado

São necessários alguns minutos de condução com velocidade superior a 35 km/h (22 mph) para que o sistema fique ativo.

1. Abra a aplicação **Estado Carro** na vista de aplicações.
2. Pressione em **TPMS** para ver o estado dos pneus.

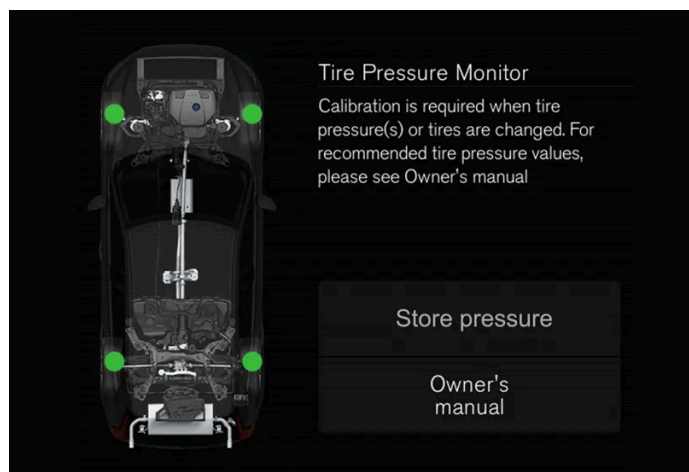

A imagem é ilustrativa. A disposição pode variar consoante o modelo de automóvel ou a atualização do software.

* Opção/acessório.

^[1] Indirect Tyre Pressure Monitoring System (ITPMS)

16.3.1.3. Medidas perante aviso de pressão dos pneus demasiado baixa

Quando sistema de monitorização da pressão dos pneus^[1] avisa para pressão dos pneus demasiado baixa é necessário tomar medidas.



Verifique e trate a pressão do pneu quando o símbolo de indicação do sistema acender e for exibida a mensagem de pressão do pneu baixa.

1. Desligue o automóvel.
2. Verifique a pressão nos quatro pneus utilizando um manómetro pneumático.
3. Encha os pneus até à pressão correta, consulte o autocolante no pilar da porta do lado do condutor com a pressão recomendada para os pneus montados de fábrica.
4. Após ajustar a pressão dos pneus guarde sempre no sistema a nova pressão dos pneus utilizando o mostrador central.
Note que o símbolo de controlo não se apaga até que a pressão de pneu baixa seja corrigida e uma memorização da nova pressão dos pneus iniciada.

São necessários alguns segundos de condução acima de 35 km/h (22 mph) para que o sistema possa memorizar o novo valor de referência.

i Nota

Para evitar pressões dos pneus incorrectas a pressão deve ser verificada com os pneus frios. Por pneus frios entendem-se pneus à temperatura ambiente (cerca de 3 horas após o automóvel ter sido conduzido). Após alguns quilómetros de condução os pneus aquecem e a pressão aumenta.

i Nota

- Após encher um pneu, volte a colocar sempre o tampão da válvula para evitar danos na válvula provocados por gravilha, sujidade, etc.
- Utilize apenas tampões da válvula de plástico. Os tampões da válvula metálicos podem oxidar, o que dificulta a sua remoção.

 **Aviso**

- A pressão incorrecta dos pneus pode resultar em falha dos pneus, o que pode ter como consequência a perda de controlo do automóvel por parte do condutor.
- O sistema não pode antecipar a presença de danos súbitos nos pneus.

^[1] Indirect Tyre Pressure Monitoring System (ITPMS)

16.3.1.4. Guardar novo valor de referência da monitorização da pressão dos pneus *

Para que o sistema de monitorização da pressão dos pneus^[1] funcione corretamente é necessário memorizar um valor de referência para a pressão dos pneus. Isto deve ser efetuado sempre que os pneus são substituídos ou a pressão dos pneus é alterada, para que o sistema possa avisar corretamente em caso de pressão baixa nos pneus.

Proceda do seguinte modo para guardar a nova pressão dos pneus como valor de referência no sistema:

1. Desligue o automóvel.
2. Encha os pneus até à pressão correta, consulte o autocolante no pilar da porta do lado do condutor com a pressão recomendada para os pneus montados de fábrica.
3. Arranque o automóvel.
4. Abra a aplicação **Estado Carro** na vista de aplicações.
5. Pressione **TPMS**.

6.

 **Nota**

O automóvel tem de estar parado para que o botão **Memorizar Pressão** esteja selecionável.

Pressione **Memorizar Pressão**.

7. Pressione em **OK** para confirmar que a pressão dos pneus foi verificada e ajustada em todos os pneus.
 8. Conduza o automóvel até a nova pressão dos pneus ficar memorizada. A memorização da nova pressão dos pneus é efetuada quando o automóvel é conduzido com uma velocidade superior a 35 km/h (22 mph).
- > Quando se encontra recolhida informação suficiente para que o sistema possa detetar a pressão dos pneus baixa desaparece do mostrador central a animação que mostra o progresso da memorização do novo valor de referência. O sistema não emite qualquer outra confirmação de que a nova pressão dos pneus está memorizada.

Se a memorização for malsucedida aparece uma mensagem.



Aviso

Os gases de escape contém monóxido de carbono, que é invisível e inodoro, mas muito tóxico. Por esta razão, o procedimento de memorização da nova pressão dos pneus tem de ser efetuado sempre no exterior ou numa oficina com aspiração dos gases de escape.

* Opção/acessório.

[1] Indirect Tyre Pressure Monitoring System (ITPMS)

16.3.1.5. Mensagens da monitorização da pressão dos pneus*

Pode ser apresentada uma série de mensagens relativas ao sistema de monitorização da pressão dos pneus [1]. Seguem-se alguns exemplos.

Mostrador do condutor: Pressão baixa pneus Verif. app Estado Carro no mostrador central	O símbolo de indicação acende-se para informar que existe pressão de pneu baixa em um ou mais pneus. Consulte a aplicação Estado Carro no mostrador central para mais informações.
Mostrador do condutor: Sist. pressão pneus Temporariamente indisponível	O símbolo de indicação pisca e muda para luz fixa passado cerca de 1 minuto. O sistema está temporariamente indisponível; será reativado em breve.
Mostrador do condutor: Sist. pressão pneus Serviço necessário	O símbolo de indicação pisca e muda para luz fixa passado cerca de 1 minuto. O sistema não funciona corretamente, contacte uma oficina [2].

* Opção/acessório.

[1] Indirect Tyre Pressure Monitoring System (ITPMS)

[2] Recomenda-se uma oficina autorizada Volvo.

16.3.2. Verificar a pressão dos pneus

Uma pressão de ar correta nos pneus ajuda a melhorar a estabilidade de condução, poupar combustível e prolongar a longevidade dos pneus.

A pressão dos pneus diminui com o tempo, trata-se de um fenómeno natural. A pressão dos pneus também varia com a temperatura exterior. A condução com pressão dos pneus baixa pode levar ao sobreaquecimento dos pneus, resultando em danos nos mesmo. A pressão dos pneus tem influência sobre o conforto dos passageiros, o ruído da estrada e as características de condução.

Verifique a pressão de ar dos pneus todos os meses. Utilize a pressão dos pneus recomendada para pneus frios para preservar um bom desempenho dos pneus. Pressão dos pneus demasiado baixa ou demasiado alta podem causar desgaste irregular dos pneus.



Aviso

- A principal razão para a pressão de pneu baixa é a falha no pneu. Esta situação pode resultar em fissuras do pneu graves, no desprendimento do piso do pneu, na ocorrência de uma explosão do pneu ou numa redução do controlo sobre o automóvel, o que pode representar risco de danos pessoais.
- Pneus com pressão demasiado baixa reduzem a capacidade de carga do automóvel.

Pneus frios

A pressão deve ser controlada com os pneus frios. Os pneus são considerados frios quando estiverem com temperatura igual à do ambiente. Normalmente, esta temperatura é atingida após o automóvel ter estado estacionado durante pelo menos 3 horas.

Os pneus são considerados quentes depois de terem conduzidos cerca de 1,6 km (1 milha). Se necessitar de conduzir uma distância superior para encher os pneus, verifique e registe primeiro a pressão dos pneus. Encha depois para a pressão dos pneus adequada ao chegar à bomba.

Quando a temperatura exterior se alterar, a pressão dos pneus também se altera. Uma descida de temperatura de 10 graus provoca uma descida na pressão dos pneus de 7 kPa (1 psi). Verifique frequentemente a pressão dos pneus, e corrija para a pressão correta, que está indicada no autocolante de informações sobre os pneus ou na etiqueta de certificação.

Se controlar a pressão com os pneus quentes, não deve deixar sair ar. Os pneus estão quentes da condução e é normal que a pressão seja mais alta do que o recomendado para os pneus frios. Um pneu quente, que tenha a pressão igual ou inferior à recomendada para pneus frios, está com a pressão demasiado baixa.

16.3.3. Ajustar a pressão dos pneus

A pressão dos pneus diminui com o tempo, trata-se de um fenómeno natural. Por isso, a pressão do ar tem de ser ajustada de vez em quando para manter a pressão dos pneus recomendada.

Utilize a pressão dos pneus recomendada para pneus frios para preservar um bom desempenho dos pneus e um desgaste uniforme.



Nota

Para evitar pressões dos pneus incorrectas a pressão deve ser verificada com os pneus frios. Por pneus frios entendem-se pneus à temperatura ambiente (cerca de 3 horas após o automóvel ter sido conduzido). Após alguns quilómetros de condução os pneus aquecem e a pressão aumenta.

1. Remova a tampa da válvula de um pneu e depois pressione o manómetro com força sobre a válvula.

2. Encha os pneus até à pressão correta, consulte o autocolante no pilar da porta do lado do condutor com a pressão recomendada para os pneus montados de fábrica.
3. Volte a colocar o tampão da válvula.

(i) Nota

- Após encher um pneu, volte a colocar sempre o tampão da válvula para evitar danos na válvula provocados por gravilha, sujidade, etc.
- Utilize apenas tampões da válvula de plástico. Os tampões da válvula metálicos podem oxidar, o que dificulta a sua remoção.

4. Controlar os pneus visualmente, para que não haja nenhuma racha ou outros objetos presos que possam perfurar o pneu e causar fugas.
5. Controlar as paredes laterais para que não haja buracos, riscos, bolhas ou outras irregularidades.
6. Repetir em todos os pneus, incluindo o pneu sobressalente*.

(i) Nota

Se tiver enchido demasiado, pode deixar escapar o ar premindo no pino de metal no centro da válvula. Controlar novamente a pressão com o manómetro de pressão de pneus.

Alguns pneus sobressalentes necessitam de uma pressão maior do que os pneus normais. Verificar a tabela de pressão dos pneus ou o autocolante de pressão dos pneus.

* Opção/acessório.

16.3.4. Localização do autocolante da pressão dos pneus

O autocolante da pressão dos pneus no pilar da porta do lado do condutor (entre a porta dianteira e traseira) indica as pressões correctas dos pneus para diferentes condições de carga e velocidades.

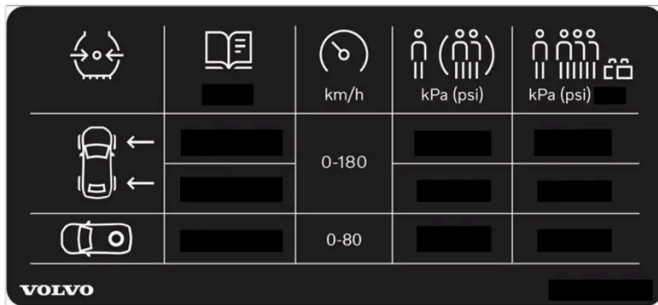

Localização do autocolante da pressão dos pneus

No autocolante encontra a designação do fabricante dos pneus montados no automóvel, assim como os limites de carga e a pressão dos pneus.

i Nota

Os autocolantes que aparecem no manual do proprietário não pretendem ser cópias exactas dos existentes no automóvel. O objetivo é indicar o aspeto e a localização aproximadas no automóvel. A informação relativa ao seu automóvel encontra-se no autocolante do automóvel.

Melhor economia de combustível com pressão ECO

Com cara ligeira (máximo 3 pessoas) e velocidades até 180 km/h (112 mph), pode-se optar pela pressão ECO para uma boa economia de combustível. Caso se pretenda um melhor conforto de ruído e dos passageiros recomenda-se as pressões de conforto mais baixas.

16.4. Reparação de emergência de pneus furados

16.4.1. Kit de reparação de pneus

O kit de reparação de emergência de pneus furados (TMK^[1]) é utilizado para vedar um furo e para verificar e ajustar a pressão do ar no pneu.

Automóveis equipados com pneu sobressalente* não incluem o kit de reparação de pneus.

O kit de reparação de emergência de pneus furados consiste num compressor e numa garrafa com o vedante. O vedante funciona como reparação provisória.

i Nota

O líquido vedante veda eficazmente pneus furados no piso, mas tem capacidade limitada para vedar pneus furados na parede lateral do pneu. Não utilize o kit de reparação de furos em pneus que apresentem rasgos de maiores dimensões, fissuras ou danos semelhantes.

i Nota

O compressor destina-se à reparação provisória de furos e está homologado pela Volvo.

Localização

O kit de reparação de pneus encontra-se no bloco de espuma sob o chão da carga.



Data de validade do líquido vedante

Substituir o frasco de líquido de reparação de pneus se este tiver passado a data de validade (ver o autocolante no frasco). Trate a garrafa removida como lixo nocivo.

^[1] Temporary Mobility Kit

* Opção/acessório.

16.4.2. Bombear o pneu com o compressor do kit de reparação de pneus furados

Os pneus originais do automóvel podem ser enchidos utilizando o compressor do kit de reparação de emergência de pneus furados.

1. O compressor deve estar desligado. Assegure-se que o interruptor encontra-se na posição 0 (Desligado) e pegue no cabo elétrico e na mangueira de ar.
2. Desaperte o tampão da válvula do pneu e aperte a ligação de válvula da mangueira até o fundo da rosca da válvula de ar do pneu.

Verificar se a válvula de redução de pressão no tubo de ar está totalmente desaparafusada.

3. Ligue o cabo elétrico à tomada 12 V mais próxima e arranque o automóvel.



Aviso

A inalação de gases de escape do automóvel pode por a vida em perigo. Nunca deixe o motor em funcionamento em lugar fechados ou com ventilação insuficiente.



Aviso

Não deixe crianças sem supervisão no interior do automóvel com o motor em funcionamento.

4. Ligue o compressor rodando o interruptor para a posição I (Ligado).

5.



Importante

Risco de sobreaquecimento. O compressor não deve trabalhar mais de 10 minutos.

Bombeie o pneu de acordo com a pressão especificada no pilar da porta do lado do condutor. Se a pressão do pneu for demasiado alta, liberte ar com a válvula redutora de pressão.

6. Desligue o compressor. Solte a mangueira e o cabo elétrico.

7. Volte a colocar o tampão da válvula no pneu.

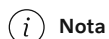

Nota

- Após encher um pneu, volte a colocar sempre o tampão da válvula para evitar danos na válvula provocados por gravilha, sujidade, etc.
- Utilize apenas tampões da válvula de plástico. Os tampões da válvula metálicos podem oxidar, o que dificulta a sua remoção.

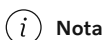

Nota

O compressor é um dispositivo elétrico, siga as normas locais para eliminação de resíduos.

16.4.3. Utilizar o kit de reparação de pneus furados

É possível vedar um furo com o kit de reparação de emergência de pneus furados (TMK^[1]). Antes de utilizar leia todas as instruções.

Panorâmica geral



- 1 Cabo elétrico
- 2 Mangueira
- 3 Válvula redutora de pressão
- 4 Tampa de proteção
- 5 Etiqueta, velocidade máxima permitida
- 6 Suporte da garrafa (tampa cor de laranja)
- 7 Manómetro de pressão
- 8 Garrafa com vedante
- 9 Interruptor

Conectar

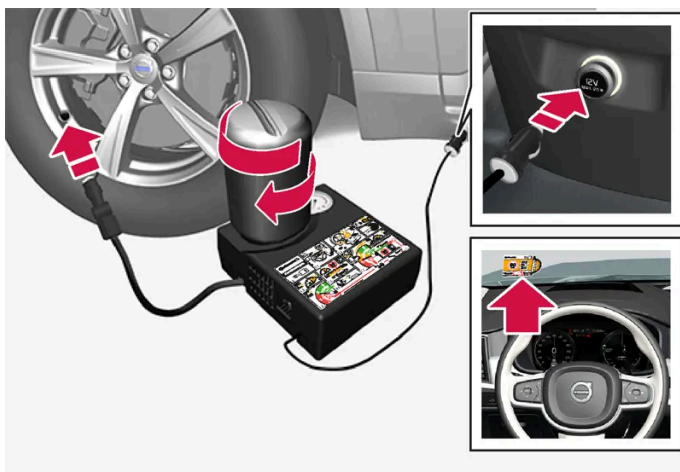

 **Nota**

Não quebre o selo da garrafa antes da utilização. Quando a garrafa é atarraxada o selo quebra automaticamente.

 **Aviso**

Deve ter em atenção os pontos seguintes quando usar o sistema de reparação dos pneus:

- O frasco com agente de reparação contém etanol 1,2 e latex de borracha natural. Se ingeridas, estas substâncias são perigosas.
- O conteúdo deste frasco pode causar reações alérgicas na pele, ou ser potencialmente prejudicial de outra forma às vias respiratórias, pele, sistema nervoso central e olhos.

Medidas de prevenção:

- Guardar fora do alcance das crianças.
- Perigoso se ingerido.
- Evitar contact prolongado ou repetido com a pele. Dispa qualquer roupa que entre em contacto com o líquido vedante.
- Lave as mãos cuidadosamente depois de manusear.

Primeiros socorros:

- Pele: Lavar com água e sabão as zonas afetadas da pele. Consultar um médico se os sintomas persistirem.
- Olhos: Limpar com muita água durante pelo menos 15 minutos, e de vez em quando, levantar as pálpebras, de cima e de baixo. Consultar um médico se os sintomas persistirem.
- Inalação: Deslocar a pessoa lesionada para um local com ar fresco. Consultar um médico se a irritação persistir.
- Ingestão: Não provocar vômitos, exceto se recomendado por técnicos de saúde. Consultar um médico.
- Resíduos: Entregar este material e o seu recipiente a uma estação de recolha de resíduos perigosos.

 **Aviso**

Não retire a garrafa nem a mangueira de ar enquanto utilizar o kit de reparação de pneus.

1. Preparativos

Coloque o triângulo de sinalização de perigo e active os piscas de emergência caso um pneu seja vedado num local com trânsito.

Se o furo tiver sido originado por um prego ou semelhante, deixo-o ficar no pneu. Este ajuda a vedar o furo.

2. Solte o autocolante com a velocidade máxima permitida que se encontra no lado do compressor. Cole o autocolante no para-brisas de modo visível para servir de lembrete para a velocidade. Após a utilização da reparação provisória de pneus a velocidade não pode ultrapassar os 80 km/h (50 mph).
3. Certifique-se que o interruptor encontra-se na posição 0 (desligado) e pegue no cabo elétrico e na mangueira de ar.

O conteúdo deste manual representa o estado do manual do utilizador no momento da impressão e pode não ser totalmente válido em momentos futuros. Para mais informações, consulte a primeira página para a declaração de responsabilidade completa.

4. Desaparafuse a tampa cor de laranja do compressor e desaparafuse tampa da garrafa com o líquido vedante.

5. Aparafuse a garrafa até ao fundo no suporte da garrafa.

A garrafa e o suporte da garrafa está equipados com um bloqueador para evitar fugas do agente vedante. Após a garrafa ter sido aparafusada não pode ser desaparafusada do suporte da garrafa. A remoção da garrafa deve ser efetuada numa oficina^[2].



Aviso

Não desaperte a garrafa. Esta está equipada com um bloqueador para evitar fugas.

6. Desaperte o tampão da válvula do pneu e aperte a ligação de válvula da mangueira até o fundo da rosca da válvula de ar do pneu.

Verificar se a válvula de redução de pressão no tubo de ar está totalmente desaparafusada.

7. Iniciar a reparação do pneu

Ligue o cabo elétrico à tomada 12 V mais próxima e arranque o automóvel.



Nota

Quando o compressor está em funcionamento assegure-se de que não é utilizada qualquer outra tomada 12 V.



Aviso

Não deixe crianças sem supervisão no interior do automóvel com o motor em funcionamento.



Aviso

A inalação de gases de escape do automóvel pode por a vida em perigo. Nunca deixe o motor em funcionamento em lugar fechados ou com ventilação insuficiente.

8. Ligue o compressor rodando o interruptor para a posição I (Ligado).

Quando o compressor está em funcionamento a pressão pode subir até 6 bar (88 psi), mas a pressão desce passados cerca de 30 segundos.



Aviso

Nunca permaneça junto ao pneu enquanto o compressor bombeia. Caso surjam fissuras ou irregularidades, deve-se desligar imediatamente o compressor. Não é possível continuar a viagem. Chame assistência para reboque para uma oficina de pneus. A Volvo recomenda uma oficina autorizada de pneus.

9. Encha o pneu durante 7 minutos.

 **Importante**

O compressor não pode funcionar mais de 10 minutos - risco de sobreaquecimento.

10. Desligue o compressor para verificar a pressão no manómetro de pressão. A pressão mínima é de 1,8 bar (26 psi) e a máxima de 3,5 bar. (51 psi). Liberte o ar pressionando a válvula redutora de pressão caso a pressão do pneu seja demasiado elevada.

 **Aviso**

Se a pressão descer abaixo de 1,8 bar (26 psi), indica que o furo do pneu é demasiado grande. Não é possível continuar a viagem. Chame assistência para reboque para uma oficina de pneus. A Volvo recomenda uma oficina autorizada de pneus.

11. Desligue o compressor e solte o cabo elétrico.

12. Desparafuse a mangueira de ar na válvula do pneu e volte a colocar o tampão da válvula no pneu.

 **Nota**

- Após encher um pneu, volte a colocar sempre o tampão da válvula para evitar danos na válvula provocados por gravilha, sujidade, etc.
- Utilize apenas tampões da válvula de plástico. Os tampões da válvula metálicos podem oxidar, o que dificulta a sua remoção.

13. Coloque a tampa de proteção na mangueira de ar para evitar fuga do líquido vedante restante. Coloque o equipamento no compartimento da carga.

14. Conduza imediatamente durante pelo menos 3 km (2 milhas) a uma velocidade máxima de 80 km/h (50 mph) para que o líquido possa vedar o pneu; faça depois um novo controlo.

 **Aviso**

Nas primeiras rotações do pneu é projectado líquido vedante pelo furo. Assegure-se de que não se encontra ninguém nas proximidades do automóvel nem exposto ao líquido vedante quando o automóvel é conduzido. A distância deve ser de pelo menos 2 metros (7 pés).

15. Verificação posterior

Conecte a mangueira de ar na válvula do pneu e aperte a ligação da válvula até ao fundo do roscado da válvula do pneu. O compressor deve estar desligado.

16. Leia a pressão do pneu no manómetro de pressão.

- Se esta for inferior a 1,3 bar (19 psi) o pneu não foi devidamente vedado. Não é possível continuar a viagem. Chame assistência em viagem para reboque.
- Se a pressão do pneu for superior a 1,3 bar (19 psi), encher o pneu até à pressão indicada no autocolante da pressão dos pneus que se encontra no pilar da porta do lado do condutor (1 bar = 100 kPa = 14,5 psi). Se a pressão do pneu for demasiado alta, liberte ar com a válvula redutora de pressão.

O conteúdo deste manual representa o estado do manual do utilizador no momento da impressão e pode não ser totalmente válido em momentos futuros. Para mais informações, consulte a primeira página para a declaração de responsabilidade completa.

**Aviso**

Verifique a pressão dos pneus regularmente.

A Volvo recomenda que o automóvel seja conduzido até à oficina autorizada Volvo mais próxima para substituição/reparação do pneu danificado. Informe na oficina que o pneu contém líquido vedante.

Após a utilização, a garrafa com vedante e a mangueira devem ser substituídas. A Volvo recomenda que estas substituições sejam efetuadas numa oficina autorizada Volvo.

**Aviso**

A distância máxima de condução com pneus com líquido de reparação de pneus é de 200 km (120 milhas).

**Nota**

O compressor é um dispositivo elétrico, siga as normas locais para eliminação de resíduos.

^[1] Temporary Mobility Kit

^[2] Recomenda-se uma oficina autorizada Volvo.

16.5. Condução no inverno

16.5.1. Correntes para a neve

O uso de correntes de neve e/ou pneus de inverno, pode ajudar a melhorar a potência da transmissão em condições de inverno.

A Volvo não recomenda a utilização de correntes para a neve em rodas com outras dimensões que não estas ^[1]:

- 7x16 ET 37 215/60
- 7x17 ET 40,5 225/50
- 8x18 ET 42 235/45

 **Aviso**

Utilize corrente para a neve originais da Volvo ou equivalentes, sempre adequadas ao modelo do automóvel e dimensões dos pneus e jantes. Apenas são permitidas correntes para a neve de **uma só face**.

Perante dúvidas sobre as correntes para a neve a Volvo recomenda o contacto com uma oficina autorizada Volvo. Corrente para a neve incorrectas podem causar graves danos no automóvel e provocar acidentes.

A utilização de correntes para a neve pode resultar em falhas da função do sistema de monitorização da pressão dos pneus* ^[2].

 **Importante**

Podem ser utilizadas no automóvel correntes de neve com as seguintes restrições:

- Siga sempre atentamente as instruções de montagem do fabricante. Montar as correntes tão apertadas quanto possível, e voltar a apertar regularmente.
- As correntes de neve apenas podem ser utilizadas nas rodas dianteiras (aplicável também a automóveis com tração integral).
- Se forem montados pneus ou rodas acessório, pós-venda ou "especiais", com dimensão diferente dos pneus e rodas originais, as correntes **NÃO** podem ser utilizadas em determinadas circunstâncias. É necessário manter uma distância adequada entre as correntes e os travões, suspensões e componentes da carroçaria.
- Antes de as montar deve verificar as regras locais sobre a utilização de correntes de neve.
- Nunca ultrapassar a velocidade máxima indicada pelo fabricante das correntes de neve. Em nenhuma circunstância deve ultrapassar 50 km/h (30 mph).
- Evite conduzir com correntes de neve sobre superfícies irregulares, buracos ou curvas apertadas.
- Evite conduzir sobre piso sem neve, pois desgasta demasiado as correntes de neve e os pneus.
- As características de condução do automóvel podem ser afetadas negativamente com o uso de correntes de neve. Evite curvas rápidas ou apertadas, ou travar com as rodas bloqueadas.
- Alguns tipos de correntes de aperto podem afetar os componentes dos travão e **NÃO** podem ser utilizadas.

Pode obter mais informações sobre correntes de neve num concessionário Volvo.

^[1] As rodas que podem equipar o automóvel podem depender da variante e do mercado.

* Opção/acessório.

^[2] Indirect Tyre Pressure Monitoring System (ITPMS)

16.5.2. Pneus de inverno

O pneu de Inverno foi desenvolvido para o piso de inverno.

Perante risco de neve ou formação de gelo, a Volvo recomenda pneus de inverno especialmente desenvolvidos para a condução em inverno em todas as todas. As dimensões dos pneus dependem da variante do motor. Ao conduzir com pneus de Inverno,

devem estar montados os pneus do tipo correcto em todas as quatro rodas.

Um pneu que cumpre os valores mínimos de aderência ao piso com neve tem o seguinte pictograma na etiqueta do pneu:



A etiqueta do pneu de um pneu que cumpre os valores mínimos relevantes para aderência ao piso com gelo deve incluir o seguinte pictograma:



Os pneus cardados não são abrangidos pela rotulagem de pneus.

Dicas para a mudança para o pneu de Inverno

Quando mudar de rodas de Verão para rodas de Inverno ou vice-versa, marque em cada roda a posição em que foi montada no automóvel, por exemplo: **E** para esquerda e **D** para direita.

Contacte um revendedor Volvo para se informar sobre qual a jante e o tipo de pneu mais adequado.

Pneus cardados

Os pneus de inverno cardados devem ser rodados 500–1000 km (300-600 milhas), suave e lentamente para que os pitões assentem corretamente no pneu. Assim, os pneus, e especialmente os pitões, terão maior longevidade.

Nota

As disposições legais para a utilização de pneus cardados podem variar. Observe sempre as normais e leis locais.

Profundidade de sulco

Estradas com gelo, neve e temperaturas baixas requerem mais dos pneus do que a condução no Verão. Por isso, a Volvo recomenda a não utilização de pneus de Inverno com uma profundidade de sulco inferior a 4 mm (0,15 polegadas).

16.5.3. Preparativos de longa viagem

Antes de ir de férias com o seu automóvel ou de fazer qualquer outra viagem longa é importante proceder à verificação das funções e equipamentos do automóvel com um cuidado adicional.

Verifique se

- o motor funciona correctamente e o consumo de combustível é normal
- não há qualquer fuga (combustível, óleo ou outro líquido)
- a ação do travão funciona devidamente durante a travagem

O conteúdo deste manual representa o estado do manual do utilizador no momento da impressão e pode não ser totalmente válido em momentos futuros. Para mais informações, consulte a primeira página para a declaração de responsabilidade completa.

- a profundidade de sulco e a pressão de ar dos pneus estão correctas. Mude para pneus de inverno ao conduzir em zonas com risco de estradas com neve ou gelo
- a carga da bateria de arranque é adequada
- as escovas do limpa para-brisas estão em bom estado
- o triângulo de sinalização de perigo e o colete refletor estão no automóvel - requisito legal para alguns países.

Também pode ser útil verificar se os mapas no sistema de navegação* estão atualizados, assim como verificar as normas aplicáveis à carga e eventual transporte do automóvel em ferryboat ou comboio.

Note que podem ser acrescentados custos de roaming de dados quando o automóvel é conectado no estrangeiro.

* Opção/acessório.

16.5.4. Condução no Inverno

Ao conduzir no Inverno é importante realizar algumas verificações no automóvel para assegurar que o mesmo pode ser conduzido de modo seguro.

Efetue a verificação preferencialmente antes de uma estação fria do ano.

- O líquido de arrefecimento do motor deve conter 50 % glicol. Esta mistura protege o motor contra danos provocados pelo congelamento até cerca de -35 °C (-31 °F). Para evitar riscos para a saúde, não devem ser misturados diferentes tipos de glicol.
- O depósito de combustível deve estar bem cheio para evitar a formação de condensação.
- A viscosidade do óleo do motor é importante. Óleos com viscosidade mais baixa (óleos mais fluidos) facilitam o arranque com tempo frio e diminuem assim o consumo de combustível enquanto o motor está frio.
- Deve ser verificado o estado da bateria de arranque e o seu nível de carga. O tempo frio impõe maiores exigências à bateria de arranque, ao mesmo tempo que as suas capacidades ficam reduzidas por causa do frio.
- Deve ser verificado o estado da bateria e o seu nível de carga. O tempo frio impõe maiores exigências à bateria, ao mesmo tempo que as suas capacidades ficam reduzidas por causa do frio.
- Utilize líquido de lava pára-brisas com proteção anti-congelação para evitar a formação de gelo no depósito do líquido de lava pára-brisas.

Ver capítulo próprio para a recomendação do óleo do motor.

Piso escorregadio

Para garantir a melhor aderência ao piso possível, a Volvo recomenda a utilização de pneus de inverno em todas as rodas perante o risco de neve ou gelo.

i Nota

Em alguns países é obrigatória a utilização de pneus de Inverno. Os pneus cardados não são permitidos em todos os países.

Teste a condução em pisos escorregadios sob condições controladas, para que se possa habituar às reacções do automóvel.

16.6. Pneu

As funções dos pneus são o suporte da carga, a obtenção de uma boa aderência ao piso, o amortecimento de vibrações e a proteção das rodas contra o desgaste.

Os pneus têm uma influência decisiva nas características de condução. O tipo de pneu, as dimensões, a pressão do pneu e a avaliação da velocidade são importantes para a performance do automóvel.

O automóvel está equipado com pneus em conformidade com o autocolante de informação dos pneus que se encontra no pilar da porta do lado do condutor (entre a porta dianteira e a traseira).

! Aviso

Um pneu danificado pode resultar na perda de controlo do automóvel.

Pneus recomendados

No ato da entrega o automóvel está equipado com pneus originais Volvo com a marca VOL ^[1] na lateral do pneu. Estes pneus foram cuidadosamente adaptados ao automóvel. É assim importante que ao trocar pneus sejam utilizados pneus novos com a mesma marca para que as características de condução, conforto e consumo de combustível do automóvel sejam preservados.

Pneus novos

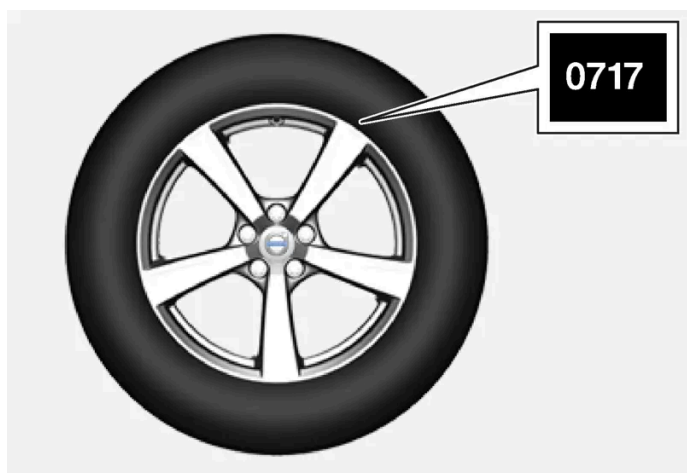

Os pneus são bens perecíveis. Após alguns anos endurecem ao mesmo tempo que as suas características de fricção diminuem gradualmente. Tente, por isso, obter sempre os pneus mais recentes ao substituí-los. Isto é particularmente importante para

pneus de Inverno. Os últimos algarismos significam a semana e ano de fabrico. Esta é a marcação DOT (Department of Transportation) do pneu e consiste em quatro algarismos, por exemplo: 0717. O pneu foi fabricado na semana 07 do ano 2017.

Idade dos pneus

Todos os pneus com mais de 6 anos devem ser verificados por profissionais, mesmo que aparentem estar intactos. Os pneus envelhecem e entram em decomposição mesmo que tenham sido usados raramente ou mesmo nunca. O seu funcionamento pode assim ficar afectado. Esta informação aplica-se a todos os pneus que são guardados para utilização futura. Rachas e descoloração são exemplos de indicações exteriores de que os pneus não se encontram adequados ao uso.

Poupança dos pneus

- Manter uma pressão de ar correta nos pneus.
- Devem ser evitados arranques rápidos, travagens com força ou derrapagens.
- O desgaste dos pneus aumenta com a velocidade.
- A afinação correta das rodas dianteiras é muito importante.
- Rodas não balanceadas prejudicam a poupança dos pneus e o conforto da condução.
- Os pneus devem ter o mesmo sentido de rotação durante toda a sua vida útil.
- Ao substituir os pneus pode montar no eixo traseiro os pneus com maior profundidade de sulco para reduzir o risco de derrapagem das rodas traseiras em lençóis de água, curvas ou travagens bruscas sobre piso molhado.
- Conduzir em cantos de pedra, ou em buracos profundos pode danificar permanentemente os pneus e/ou as jantes.
- Em automóveis com diferentes dimensões de pneus ou rodas na frente e na traseira não é permitida a troca de posição entre as rodas dianteiras e traseiras.

Rotação dos pneus

O estilo de condução, a pressão dos pneus, o clima e o estado da estrada influenciam o desgaste e longevidade dos pneus. A pressão correcta dos pneus resulta num desgaste uniforme.

Para evitar grandes diferenças na profundidade de sulco e reduzir o desgaste, podem-se trocar os pneus dianteiros pelos traseiros. A primeira troca deve ser feita após cerca de 5000 km (cerca de 3100 milhas), as seguintes devem ser feitas com um intervalo de 10000 km (cerca de 6200 milhas).

Volvo recomenda o contacto com uma oficina autorizada Volvo para verificação, caso tenha dúvidas quando à profundidade de sulco. Caso exista uma diferença significativa no desgaste (> 1 mm de diferença na profundidade de sulco) entre os pneus, os pneus com menor desgaste devem ficar atrás. Uma derrapagem das rodas dianteiras é mais fácil de dominar do que uma derrapagem nas rodas traseiras. Por isso, é importante que as rodas traseiras não percam a tração antes das rodas dianteiras.

Importante

Automóveis com diferentes dimensões dos pneus ou das rodas na frente e na traseira devem ter sempre os pneus e/ou as rodas mais largas no eixo traseiro. Por esta razão, não é permitida a troca entre rodas dianteiras e traseiras para, por exemplo, equilibrar o desgaste dos pneus.

Guardar rodas e pneus

Para guardar rodas completas (pneus montados nas jantes), estas devem ficar penduradas ou colocadas de lado no solo.

Pneus que não estejam montados nas jantes, devem ficar guardados deitados de lado, ou de pé, mas nunca pendurados.

 **Importante**

Os pneus devem ser guardados num local fresco, seco e escuro; nunca guardar próximo de diluentes, gasolina, óleos ou semelhantes.

 **Aviso**

- O tamanho da jante e pneu do seu Volvo estão configurados para cumprir normas exigentes de estabilidade e características de condução. Combinações não aprovadas de tamanhos de jantes e pneus podem afetar negativamente a estabilidade e características de condução do automóvel.
- Eventuais danos causados pela montagem de combinações de jante/pneu de tamanho não aprovado não são abrangidos pela garantia de um automóvel novo. A Volvo não se responsabiliza por mortes, lesões ou despesas causadas por este tipo de instalações.

[1] Podem surgir desvios para determinadas dimensões dos pneus.

16.7. Dimensões de roda e pneu aprovadas

Em alguns países não constam todas as dimensões aprovadas no certificado de registo ou outro documento. A tabela em baixo contém todas as combinações aprovadas de jantes e pneus.

✓ = Aprovado

Motor	man/ aut	215/60R16 ^[1] 7x16x37	225/50R17 ^[2] 7x17x40,5 ^[3]	235/45R18 ^[4] 8x18x42	235/40R19 8x19x42	245/35R20 ^[5] 8x20x45,5
B3(B420T3)	aut	✓	✓	✓	✓	✓
B4(B420T6)	aut	✓	✓	✓	✓	✓
B5(B420T2)	aut	–	✓	✓	✓	✓
B5 AWD(B420T2)	aut	–	✓	✓	✓	✓
B5 AWD(B420T10)	aut	–	✓	✓	✓	✓

[1] 215/60 R16 não está homologado para automóvel equipado com travões 17" ou 18". Verifique no seu concessionário Volvo qual o equipamento presente no seu automóvel.

[2] 225/50 R17 não está homologado para automóvel equipado com travões 18". Verifique no seu concessionário Volvo qual o equipamento presente no seu automóvel.

[3] 225/50 R17 em automóvel equipado com travões 16" é possível apenas com roda homologada. Verifique no seu concessionário Volvo qual o equipamento presente no seu automóvel.

[4] 235/45 R18 não está homologado para automóvel equipado com travões 19". Verifique no seu concessionário Volvo qual o equipamento presente no seu automóvel.

[5] 245/35 R20 está aprovado apenas para automóveis vendidos de origem com pneus 20" juntamente com chassis desportivo. Verifique no seu concessionário Volvo qual o equipamento presente no seu automóvel.

17. Carga, arrumação e habitáculo

17.1. Carga

17.1.1. Recomendações para a carga

Ao carregar o automóvel é importante ter em mente uma série de coisas.

A capacidade de carga depende do peso de serviço do automóvel. O peso total dos passageiros e acessórios subtrai a capacidade de carga do automóvel num valor correspondente ao desse peso.



Aviso

As características de condução do automóvel são alteradas pela carga e a sua distribuição.

Carga no compartimento da carga/bagagem

Ter em mente ao carregar:

- Coloque a carga pressionada contra as costas do banco traseiro.
- Os objectos pesados devem ser colocados o mais baixo possível. Evite a colocação de carga pesada sobre as costas dos bancos rebatidos.
- Proteja as esquinas vivas com algo macio para evitar danos nos estofos.
- Prenda toda a carga com cintas de retenção ou de travagem nos olhais de fixação de carga.



Aviso

No caso de uma colisão frontal, um objeto solto de massa 20 kg (44 libras) a uma velocidade de 50 km/h (30 mph) pode equivaler a um peso de 1000 kg (2200 libras).



Aviso

Deixe um espaço de 10 cm (4 polegadas) entre a carga e a janela lateral se carregar o automóvel acima do canto superior das janelas das portas. Caso contrário pode ficar comprometida a proteção das cortinas de colisão, que se encontram inseridas no forro do tecto.

 **Aviso**

Prenda sempre a carga. Caso contrário, esta pode ser projectada com travagens bruscas e causar danos em passageiros.

Cubra arestas vivas e cantos afiados com algo suave.

Desligue o motor e aplique o travão de estacionamento ao carregar/retirar objectos compridos. Caso contrário, e no pior dos cenários, a carga pode bater na alavanca ou selector das velocidades e colocar o automóvel numa posição de condução - o automóvel pode entrar em andamento.

Aumentar o compartimento da carga/bagagem

Para aumentar o compartimento da carga/bagagem e facilitar a operação de carga podem-se rebater as costas do banco traseiro*. Note que nenhum objecto deve impedir o funcionamento do sistema WHIPS dos bancos dianteiros caso as costas do banco traseiro estejam descidas.

Uma tampa de carga* no banco traseiro pode ser descida para transportar carga comprida.

* Opção/acessório.

17.1.2. Ganchos para sacos de compras

Os ganchos para sacos de compras mantêm os sacos seguros e evitam que estes se virem e espalhem o seu conteúdo no compartimento da carga.

Ao longo dos lados



Existe um gancho para sacos de compras no painel lateral de cada lado do compartimento da carga.

 **Importante**

Os ganchos dos sacos de compras podem ser carregados com um máximo de 5 kg (11 lbs).

Sob a prateleira traseira*

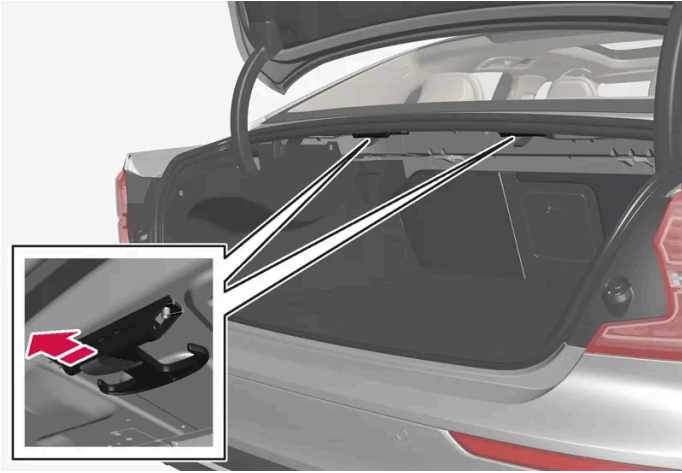

Desça o gancho do lado inferior da prateleira traseira. Suspenda os sacos de compras com pega e altura adequada nos ganchos.

* Opção/acessório.

17.1.3. Olhais de fixação de carga*

Utilize os olhais de fixação de carga para prender as cintas de tensão que seguram a carga no compartimento da carga.

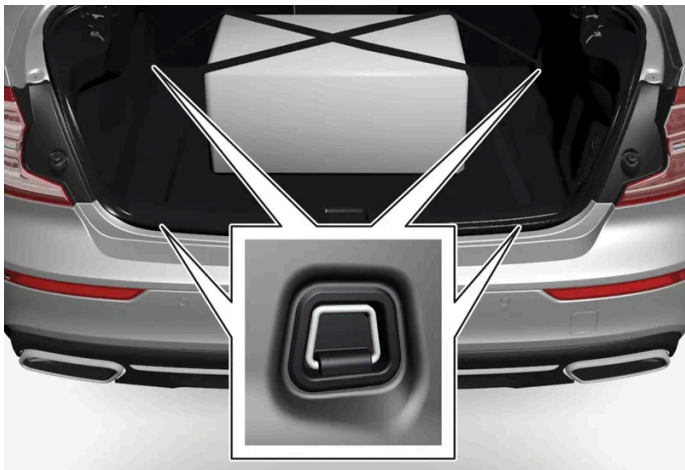

Aviso

Objetos rígidos, contundentes e pesados que estejam pousados ou salientes podem causar danos pessoais numa travagem a fundo.

Fixe sempre os objectos grandes ou pesados com cinto de segurança ou cinta de retenção.

* Opção/acessório.

17.1.4. Carga no tejadilho e carga em barras de carga

Ao proceder à carga no tejadilho do automóvel recomenda-se a utilização de porta bagagens desenvolvidos pela Volvo.

Assim diminui o risco de danos no automóvel. Os porta bagagens podem ser adquiridos num concessionário Volvo autorizado.

Siga cuidadosamente as instruções de montagem que acompanham as barras de carga.

- Distribua o peso de forma uniforme sobre as barras. Coloque a carga mais pesada por baixo.
- Verifique a intervalos regulares se as barras de carga e a própria carga estão presos correctamente. Prenda a carga de forma adequada com cintas de carga.
- Se a carga for mais comprida do que a frente do automóvel por ex.: uma canoa ou caiaque, coloque o olhal de reboque na sua entrada dianteira e utilize-o para fixar uma cinta tensora.
- A resistência do ar e o consumo de combustível aumentam com o tamanho da carga.
- Conduza suavemente. Evite acelerações rápidas, travagens bruscas e curvas apertadas.



Aviso

O centro de gravidade e as características de condução do automóvel são alterados com carga no tejadilho.

Siga as especificações do automóvel relativas aos pesos e à carga máxima permitidos.

17.1.5. Suporte de bicicletas montado no engate de reboque*

Ao utilizar um suporte de bicicletas recomenda-se um dos suportes de bicicletas desenvolvidos pela Volvo.

Assim evitará danos no automóvel e obterá a máxima segurança possível na viagem. Os suportes de bicicletas da Volvo podem ser adquiridos num concessionário Volvo autorizado.

Siga cuidadosamente as instruções que acompanham o suporte de bicicletas.

- O suporte de bicicletas, incluindo a carga, deve pesar no máximo 75 kg (165 libras).

**Aviso**

A utilização incorreta de suporte de bicicletas pode causar danos no engate de reboque e no automóvel.

O suporte de bicicletas pode soltar-se do engate de reboque se

- for montado incorretamente na esfera de reboque
- for sobrecarregado, consulte as instruções do suporte de bicicletas relativas ao peso máximo
- for utilizado para outra finalidade que não o transporte de bicicletas.

As características de condução do automóvel são afetadas com um suporte de bicicletas montado no engate de reboque devido a por exemplo:

- peso acrescido
- capacidade de aceleração reduzida
- distância ao solo reduzida
- capacidade de travagem alterada.

Recomendações ao carregar bicicletas no suporte de bicicletas

Quando maior a distância entre o centro de gravidade da carga e a esfera de reboque, maior é a carga exercida no engate de reboque.

Proceda à carga de acordo com as recomendações seguintes:

- Coloque a bicicleta na posição mais interior, mais próxima do automóvel.
- Mantenha a carga simétrica e o mais próximo possível do centro do automóvel por exemplo: coloque as bicicletas em sentidos opostos caso se proceda à carga de mais do que uma bicicleta.
- Retire da bicicleta objetos soltos, por ex.: cesto, bateria, cadeira para criança. Isto para reduzir a carga no engate de reboque e no suporte de bicicletas e também para reduzir a resistência do ar, o que afeta o consumo de combustível.
- Não utilize capa protetora sobre as bicicletas. Esta pode afetar a capacidade de manobra, diminuir a visibilidade e aumentar o consumo de combustível. A capa também provoca um maior desgaste no engate de reboque.

* Opção/acessório.

17.1.6. Conduzir com atrelado

Ao conduzir com atrelado é necessário ter em mente uma série de fatores importantes relativamente ao engate de reboque, atrelado e distribuição da carga no atrelado.

A capacidade de carga depende do peso de serviço do automóvel. O peso total dos passageiros e acessórios, por exemplo: engate de reboque, subtrai a capacidade de carga do automóvel num valor correspondente ao desse peso.

O automóvel é entregue com o equipamento necessário para a condução com atrelado.

- O engate de reboque do automóvel tem de ser de tipo homologado.
- Distribua a carga do atrelado de forma que a pressão no engate de reboque não exceda pressão de esfera máxima indicada. A esfera de pressão conta para a carga útil do automóvel.
- Aumente a pressão dos pneus para a pressão recomendada para carga plena.
- O motor é sujeito a esforços muito maiores do que o normal durante a condução com atrelado.
- Não reboque um atrelado pesado enquanto o automóvel for completamente novo. Espere até que tenha pelo menos 1000 km (620 milhas).
- Em descidas longas e acentuadas, os travões são sujeitos a esforços muito maiores do que o normal. Reduza para uma mudança mais baixa com passagem manual e adapte a velocidade.
- Siga as normas em vigor para as velocidades e pesos permitidos.
- Mantenha uma velocidade baixa se tiver um atrelado e estiver numa subida longa e íngreme.
- Os pesos máximos do atrelado indicados aplicam-se apenas para altitudes até 1000 metros acima do nível do mar (3280 fot). Para altitudes superiores a potência do motor e, por consequência, a capacidade de subida do automóvel é reduzida devido à menor densidade do ar, sendo necessário reduzir o peso máximo do atrelado. O peso do automóvel e do atrelado deve ser reduzido em 10 % por cada 1000 m (3280 pés) adicionais, ou parte dele.
- Evite conduzir com atrelado em subidas mais íngremes do que 12 %.

Nota

Condições climatéricas extremas, condução com atrelado ou condução a elevadas altitudes, combinadas com qualidade do combustível inferior à recomendada, são fatores que aumentam significativamente o consumo de combustível do automóvel.

Pesos do atrelado

Aviso

Siga as recomendações indicadas para pesos do atrelado. Caso contrário todo o equipamento pode ficar descontrolado em manobras de emergência ou travagens.

Nota

Os pesos máximos do atrelado admitidos são aqueles que a Volvo permite. As normas nacionais para veículos podem limitar ainda mais o peso do atrelado e a sua velocidade. Os engates de reboque podem estar certificados para cargas superiores aquelas que o automóvel pode suportar.

Regulação de nível*

O sistema do automóvel para o controlo de nível atua para manter uma altura constante independentemente da carga (até o peso máximo permitido). Quando o automóvel se encontra parado, a suspensão traseira desce um pouco, o que é normal.

Ao conduzir em terreno acidentado

Em determinadas circunstâncias pode existir o risco de sobreaquecimento ao conduzir com atrelado. Perante sobreaquecimento do motor e do sistema de propulsão acende-se um símbolo de aviso no mostrador do condutor e aparece uma mensagem.

A caixa de velocidades automática adapta a mudança dependendo da carga e da rotação do motor.

Subidas íngremes

Não bloqueie a caixa de velocidades automática com uma mudança superior à "suportada" pelo motor - nem sempre é vantajoso conduzir com mudança alta e rotação do motor baixa.

Estacionar em rampa

1. Pressione o pedal do travão
2. Active o travão de estacionamento.
3. Selecione o modo de mudanças P.
4. Solte o pedal do travão.

Use cunhas de bloqueio nas rodas quando estacionar um automóvel com reboque em terreno íngreme.

Arrancar numa rampa

1. Pressione o pedal do travão
2. Selecione o modo de condução D.
3. Libertar o travão de estacionamento.
4. Liberte o pedal do travão e conduza.

* Opção/acessório.

17.2. Compartimento da bagagem

17.2.1. Compartimento da bagagem

No compartimento da bagagem do automóvel é possível ancorar a carga para que esta permaneça no sítio durante a condução.

Com costas do banco rebatíveis* no banco traseiro o compartimento da bagagem fica mais espaçoso. Existem olhais de fixação de carga e suportes para sacos de compras para segurar a carga no seu lugar.

Sob o chão da carga encontra-se o olhal de reboque e o kit de reparação de emergência de pneus furados ou a roda sobresselente* do automóvel.

* Opção/acessório.

17.2.2. Ganchos para sacos de compras

Os ganchos para sacos de compras mantêm os sacos seguros e evitam que estes se virem e espalhem o seu conteúdo no compartimento da carga.

Ao longo dos lados

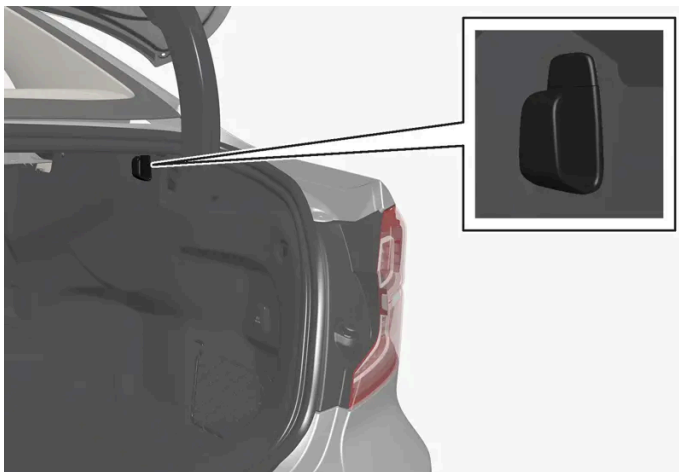

Existe um gancho para sacos de compras no painel lateral de cada lado do compartimento da carga.

Importante

Os ganchos dos sacos de compras podem ser carregados com um máximo de 5 kg (11 lbs).

Sob a prateleira traseira*

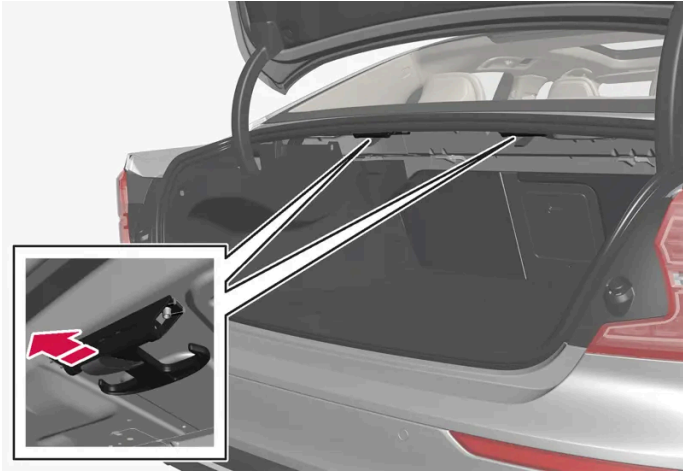

Desça o gancho do lado inferior da prateleira traseira. Suspenda os sacos de compras com pega e altura adequada nos ganchos.

* Opção/acessório.

17.2.3. Mala de primeiros socorros*

A mala de primeiros socorros contém equipamento de primeiros socorros.

Guarde a mala de primeiros socorros num local adequado no compartimento da bagagem, por ex.: no compartimento no lado direito. A mala de primeiros socorros tem uma fita aderente que pode ser fixada no painel.

* Opção/acessório.

17.2.4. Olhais de fixação de carga*

Utilize os olhais de fixação de carga para prender as cintas de tensão que seguram a carga no compartimento da carga.

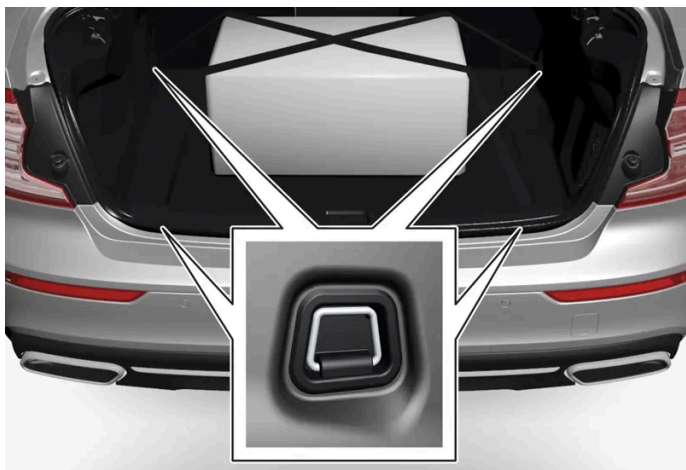

 **Aviso**

Objetos rígidos, contundentes e pesados que estejam pousados ou salientes podem causar danos pessoais numa travagem a fundo.

Fixe sempre os objectos grandes ou pesados com cinto de segurança ou cinta de retenção.

* Opção/acessório.

17.2.5. Triângulo de sinalização de perigo

Se o automóvel ficar parado no trânsito utilize o triângulo de sinalização de perigo para avisar os outros utilizadores da via.

Activa também os piscas de emergência.

Compartimentos para arrumação

O triângulo de sinalização de perigo encontra-se preso por dois cliques no interior da tampa do porta-bagagens.

Abrir o triângulo de sinalização de perigo

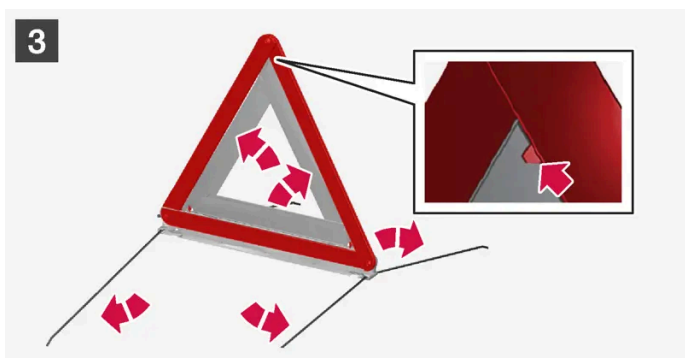
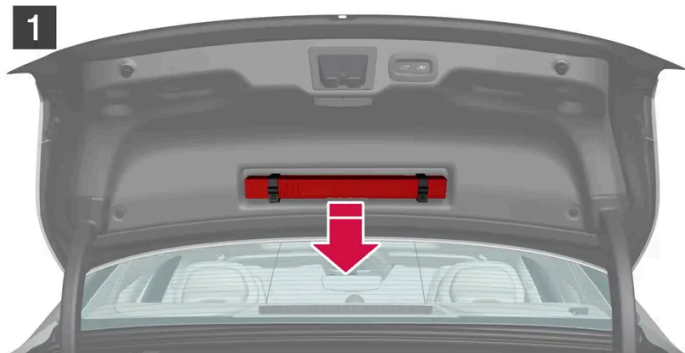

1. **1**
Solte a mala do triângulo de sinalização de perigo abrindo ambos os trincos.
2. **2**
Retire o triângulo de sinalização de perigo da mala, abra e monte as extremidades.
3. **3**
Abra as pernas de apoio do triângulo de sinalização de perigo.

Siga os regulamentos aplicáveis para a utilização de um triângulo de sinalização de perigo. Ao colocar o triângulo de sinalização de perigo lembre-se sempre do trânsito local.

Após a utilização, volte a colocar o triângulo de sinalização de perigo com a mala no interior do porta-bagagens.

17.2.6. Destrancar o porta-bagagens com pressão no botão

A chave tem um botão para destrancagem apenas do porta-bagagens.



1. Pressione o botão da chave.
- > O porta-bagagens destranca, mas permanece fechado.
As portas laterais continuam trancadas com o alarme ativado*. O indicador de fecho e de alarme no tablier apaga-se para informar que nem todo o automóvel está trancado.
Se o porta-bagagens não for aberto no espaço de 2 minutos, é trancado novamente e o alarme é reativado.

* Opção/acessório.

17.2.7. Abrir o porta-bagagens com movimento do pé*

O porta-bagagens pode ser aberto com um movimento do pé* por baixo do pára-choques traseiro. Esta função facilita quando as mãos estão ocupadas.

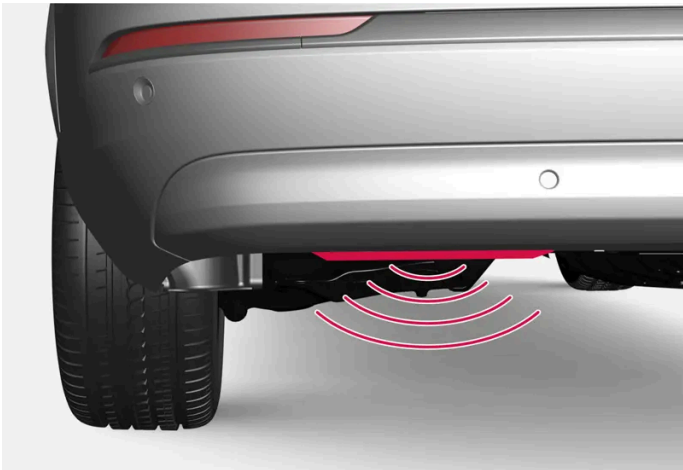

O sensor encontra-se do lado esquerdo do para-choques.

É necessário que uma das chaves se encontre no âmbito de alcance atrás do automóvel, a cerca de 1 metro (3 pés), para que seja possível a ativação. O mesmo se aplica quando o automóvel está destrancado.

Abrir o porta-bagagens com movimento do pé

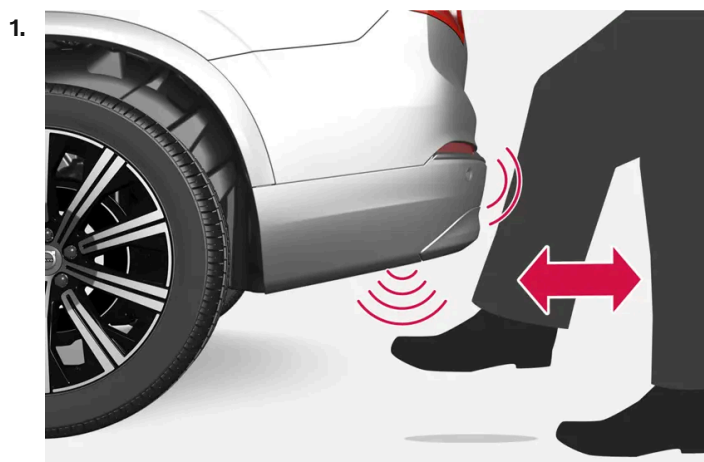

Movimento do pé na zona de ativação do sensor.

Exerça com o pé **um** movimento para a frente sob o lado esquerdo do para-choques traseiro. Não se deve tocar no para-choques. Depois dê um passo para trás.

> Ouve-se um breve sinal sonoro e o porta-bagagens abre-se/fecha-se.

Se vários feitos vários movimento de pé sem que haja uma chave ao alcance, a função é desativada por algum tempo.

Não mantenha o pé sob o carro durante o movimento. Nesse caso a ativação pode falhar.

O porta-bagagens fecha-se pressionando manualmente para baixo.

i Nota

Tenha atenção ao facto de o sistema poder ser ativado em lavagem automática quando a chave está dentro do alcance.

* Opção/acessório.

17.2.8. Destrancar o porta-bagagens a partir do interior do automóvel

O porta-bagagens pode ser destrancado por dentro usando o botão ao lado do volante no painel de instrumentos.



1. Pressione o botão  do painel de instrumentos.
- > O porta-bagagens destranca-se e pode ser aberto pelo lado de fora.

17.2.9. Destrancar o porta-bagagens sem chave *

Com a trancagem e destrancagem sem chave basta pressionar ligeiramente a placa de pressão revestida a borracha sob o puxador do porta-bagagens para destrancar.

 **Nota**

É necessário que uma das chaves do automóvel se encontre dentro do alcance atrás do automóvel para que a destrancagem funcione.

O porta-bagagens mantém-se fechado através de uma fechadura eléctrica.

Para abrir:

1. Pressione ligeiramente na placa de pressão revestida a borracha sob o puxador do porta-bagagens.
> O fecho é libertado.
2. Levante o puxador exterior para abrir o porta-bagagens.

 **Importante**

- Manuseie cuidadosamente a placa revestida a borracha para não danificar os seus contactos eléctricos. A ativação exige uma força mínima.
- Ao levantar não exerça força na placa revestida a borracha – levante no puxador.

Também é possível abrir o porta-bagagens utilizando um movimento de pontapé* sob o para-choques traseiro, ver capítulo separado.

 **Aviso**

Não conduza com a tampa do compartimento de bagagem aberta. Gases nocivos podem penetrar no automóvel pela tampa do compartimento de bagagem.

* Opção/acessório.

17.2.10. Fusíveis compartimento da bagagem

Fusíveis no compartimento da bagagem protegem os bancos de comando elétrico*, airbags e tensores do cinto, entre outros.

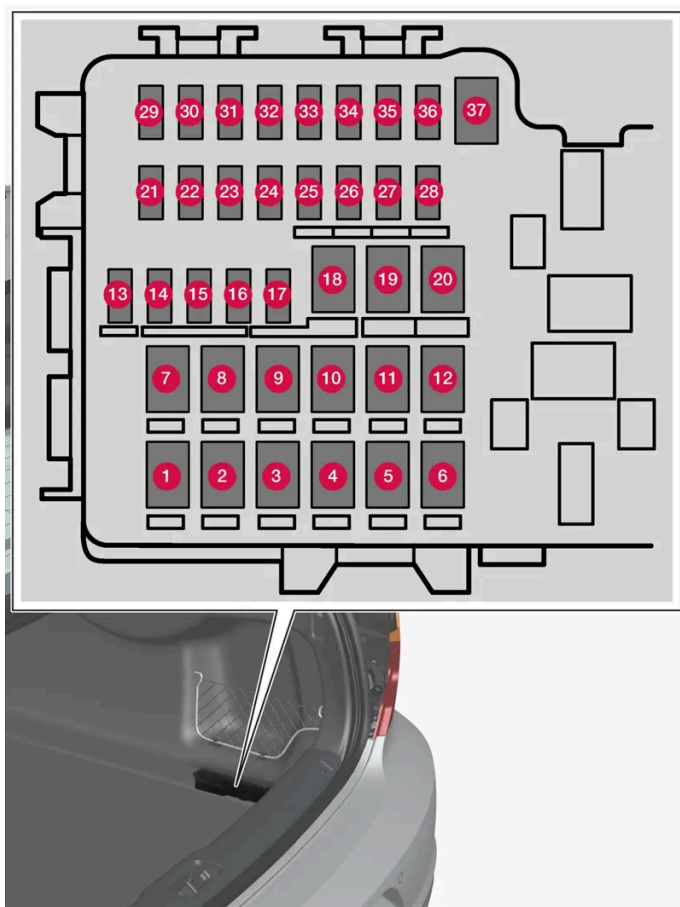

A central encontra-se atrás do painel no lado direito.

Na **central eléctrica no compartimento do motor** também há lugar para uma série de fusíveis de reserva.

Posições

No interior da tampa pode-se consultar a localização dos fusíveis. As funções e componentes na tabela de fusíveis abrangem diferentes modelos e alternativas de motor. Assim, um fusível descrito pode abranger menos componentes do que os presentes na tabela, ou mesmo não existir, dependendo dos equipamentos do automóvel.

Se uma posição tiver vários valores na tabela, esse valor depende de variações no nível de equipamentos. Siga então o valor do fusível substituído. Em caso de dúvida – contacte uma oficina. Recomenda-se uma oficina autorizada Volvo.

	Função	Ampere	Tipo
1	Desembaciador do vidro traseiro	30	MCase ^[1]
2	Unidade eletrónica central	40	MCase ^[1]
3	–	–	MCase ^[1]
4	Motor do fecho das costas do banco, direita traseira	15	MCase ^[1]
5	–	–	MCase ^[1]
6	Motor do fecho das costas do banco, esquerda traseira	15	MCase ^[1]
7	Módulo da porta, direito traseiro ^[2]	20	MCase ^[1]
8	–	–	MCase ^[1]

O conteúdo deste manual representa o estado do manual do utilizador no momento da impressão e pode não ser totalmente válido em momentos futuros. Para mais informações, consulte a primeira página para a declaração de responsabilidade completa.

	Função	Ampere	Tipo
9	–	–	MCase ^[1]
10	Módulo da porta, direito dianteiro ^[2]	20	MCase ^[1]
11	Módulo de comando do engate de reboque*	40	MCase ^[1]
12	Tensor do cinto, direito	40	MCase ^[1]
13	Bobinas de relé internas	5	Micro
14	–	–	Micro
15	Módulo da porta, esquerdo traseiro	20	Micro
16	Bloqueio de álcool*	5	Micro
17	–	–	Micro
18	Módulo de comando do engate de reboque*	25	MCase ^[1]
	Módulo acessório	40	
19	Módulo da porta, esquerdo dianteiro ^[2]	20	MCase ^[1]
20	Tensor do cinto, esquerda	40	MCase ^[1]
21	Câmara de estacionamento*	5	Micro
22	–	–	Micro
23	–	–	Micro
24	–	–	Micro
25	–	–	Micro
26	–	–	Micro
27	–	–	Micro
28	Aquecedor do banco, esquerdo traseiro*	15	Micro
29	–	–	Micro
30	Blind Spot Information (BLIS)*	5	Micro
31	–	–	Micro
32	Tensor do cinto, direito	5	Micro
33	Atuador do sistema de escape (gasolina)	5	Micro
34	–	–	Micro
35	Módulo de comando All Wheel Drive (AWD)*	15	Micro
36	Aquecedor do banco, direito traseiro*	15	Micro
37	–	–	MCase ^[1]

* Opção/acessório.

^[1] Este tipo de fusível deve ser substituído apenas em oficina. Recomenda-se uma oficina autorizada Volvo.

^[2] Aplicável apenas a automóvel do tipo mildhybrid.

17.3. Arrumação e habitáculo

O conteúdo deste manual representa o estado do manual do utilizador no momento da impressão e pode não ser totalmente válido em momentos futuros. Para mais informações, consulte a primeira página para a declaração de responsabilidade completa.

17.3.1. Interior do habitáculo

Panorâmica geral do interior do habitáculo e dos locais de arrumos.

Banco dianteiro

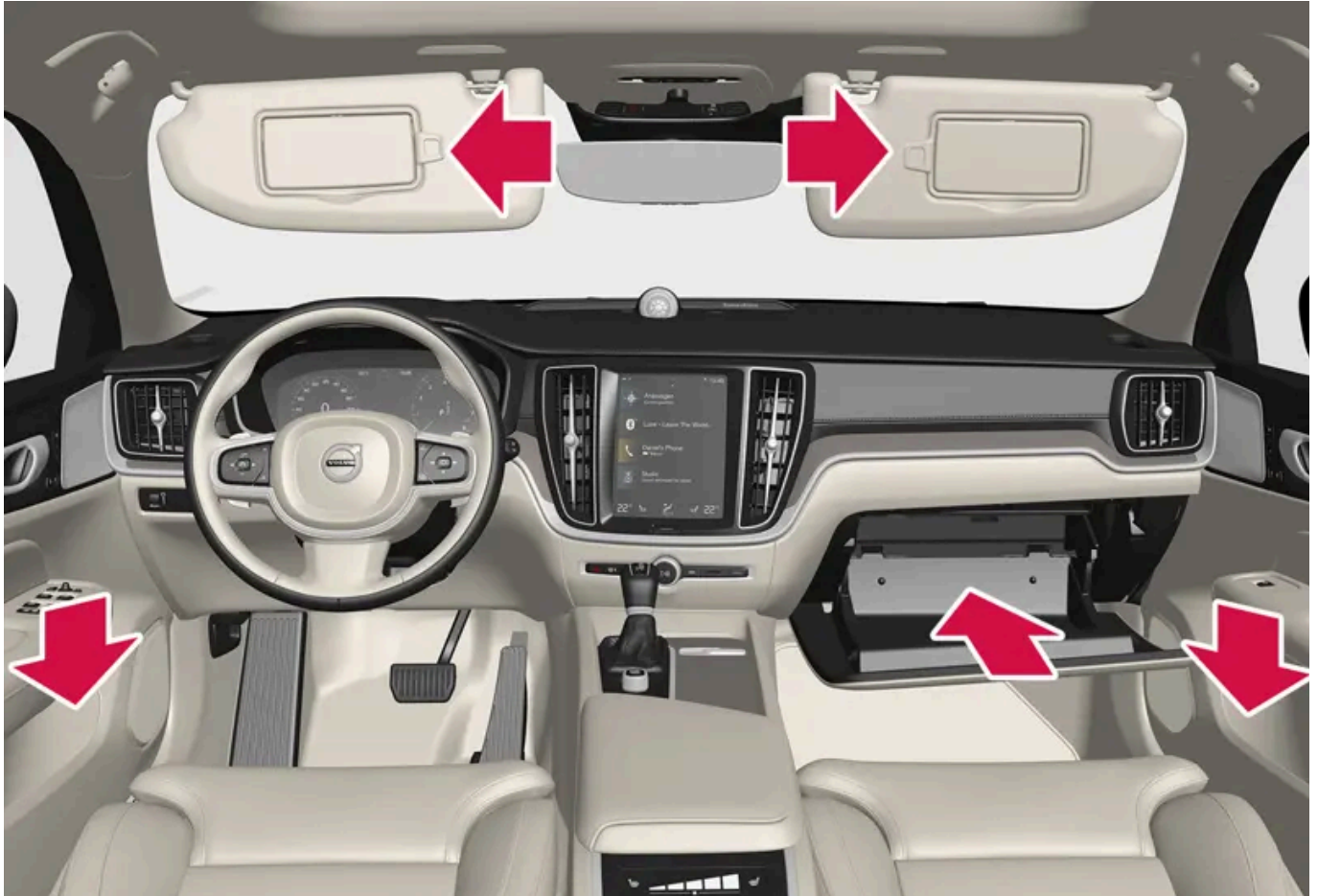

Compartimento de arrumos no painel da porta, porta-luvas e proteção solar.

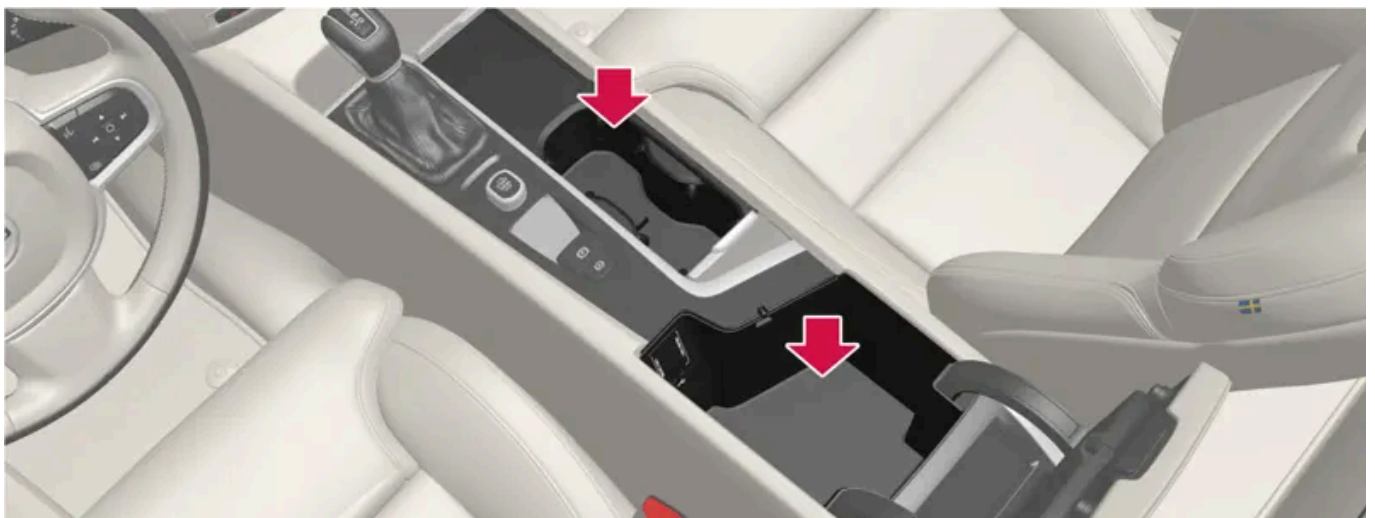

Compartimentos para arrumação com porta-canecas, tomada elétrica, carregador de telefone sem fios* e portas USB na consola de túnel.

Banco traseiro

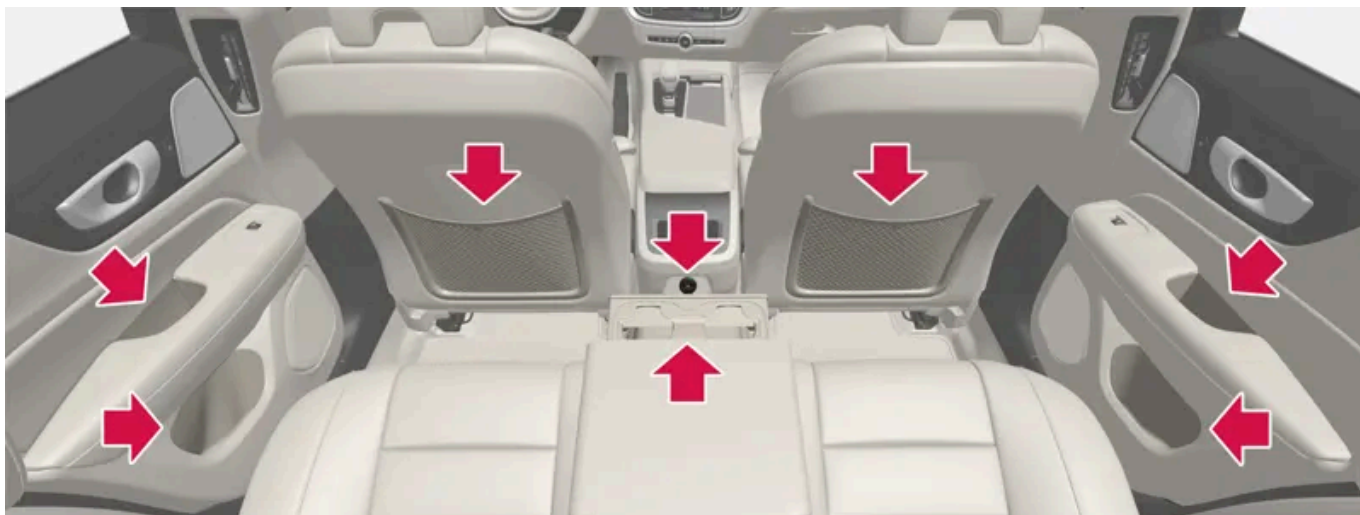

Compartimento de arrumos no painel da porta, porta-canecas* nas costas do lugar central, bolsa de arrumação* nas costas do banco dianteiro e portas USB na consola de túnel.

Aviso

Guarde objetos soltos tais como: telefone, câmara, comando à distância para equipamento adicional, etc., no porta-luvas ou outro compartimento. Caso contrário, perante travagens bruscas ou colisões, podem causar danos em passageiros.

Importante

Lembre-se de que, por exemplo, as superfícies brilhantes podem ser facilmente riscadas por objetos metálicos. Não deixe chaves, telefones ou outros objetos nas superfícies sensíveis.

* Opção/acessório.

17.3.2. Tomada eléctrica

Na consola de túnel existe uma tomada eléctrica 12 V e no compartimento da bagagem/compartimento da carga existe uma tomada eléctrica 12 V*.

Perante problemas com uma tomada eléctrica, contacte uma oficina - recomenda-se uma oficina autorizada Volvo.

Tomada eléctrica 12 V

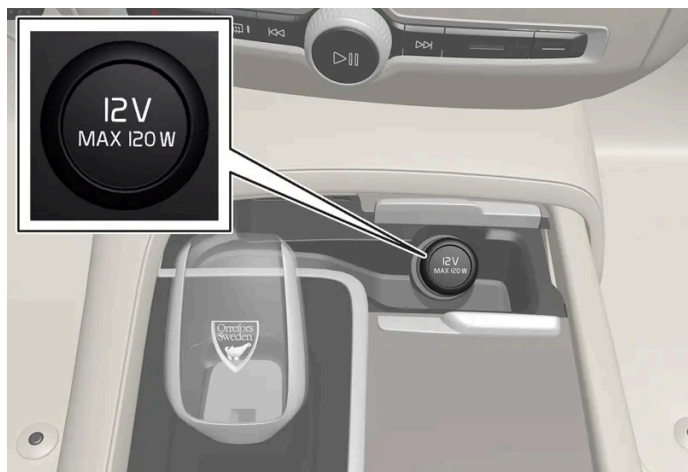

Tomada eléctrica dianteira da consola de túnel em automóvel com carregador de telefone sem fios*.



Tomada eléctrica dianteira da consola de túnel em automóvel sem carregador de telefone sem fios*.

As tomadas 12 V podem ser utilizada para diferentes acessórios que utilizam esta corrente, por ex.: leitores de música, caixas frigoríficas e telemóveis.



Tomada eléctrica 12 V no compartimento da bagagem/carga*.

* Opção/acessório.

17.3.3. Utilizar a tomada eléctrica

A tomada 12 V pode ser utilizada para diferentes acessórios que utilizam esta corrente, por ex.: leitores de música, caixas frigoríficas e telemóveis.

O sistema eléctrico do automóvel tem de estar pelo menos na posição de ignição mais baixa, I, para que as tomadas forneçam corrente. Depois as tomadas permanece activas enquanto o grau de carga da bateria não fica baixo.

As tomadas são desactivadas quando o motor é desligado e o automóvel é trancado. Se o motor for desligado e o automóvel permanecer destrancado, ou for trancado temporariamente com trancagem total desactivada, as tomadas permanecem activas por um período máximo de 7 minutos.

Nota

Lembre-se que a utilização da tomada eléctrica com o motor desligado implica o risco de descarga da bateria de arranque para um nível de carga baixo, o que pode limitar outras funcionalidades.

Os acessórios ligados às tomadas eléctricas podem ser ativados mesmo quando o sistema eléctrico do automóvel está desligado ou a climatização temporizada é utilizada. Por esta razão, desconecte os contactos quando não forem utilizados para evitar a descarga da bateria.

Aviso

- Não utilize acessórios com fichas grande ou pesadas - estas podem danificar a tomada ou soltarem-se durante a condução.
- Não utilize acessórios que possam causar interferências no receptor de rádio ou sistema eléctrico do automóvel, por exemplo.
- Coloque o acessório de modo a não existir risco de danos no condutor ou nos passageiros perante uma travagem a fundo ou colisão.
- Mantenha sob supervisão os acessórios conectados, estes podem gerar calor e causar queimaduras nos passageiros ou no interior.

Utilizar a tomada 12 V

1. Retire o tampão (consola de túnel) ou desça a tampa (compartimento da bagagem/carga) em frente à tomada e conecte o contacto do acessório.
2. Desconecte o contacto do acessório e volte a colocar o tampão (consola de túnel) ou suba a tampa (compartimento da bagagem/carga) quando a tomada não for utilizada ou for deixada sem monitorização.

! **Importante**

A potência máxima da tomada é de 120 W (10 A) por tomada.

17.3.4. Utilizar o porta-luvas

O porta-luvas encontra-se no lado do passageiro. No porta-luvas pode-se, por exemplo, guardar a informação impressa do proprietário do automóvel. Também existe lugar para caneta e porta-cartões.



17.3.5. Proteção solar

No teto em frente ao banco do condutor e do passageiro da frente existe uma proteção para o sol que pode ser descida e voltada para o lado, se necessário.



A imagem é ilustrativa - a conceção pode variar.

A iluminação* do espelho acende-se automaticamente quando a proteção é levantada.

No quadro do espelho existe um suporte para cartões ou bilhetes, por exemplo.

* Opção/acessório.

17.3.6. Consola de túnel

A consola de túnel encontra-se entre os bancos dianteiros.



- 1 Compartimento de arrumos com tampa* e tomada 12 V^[1]. A tampa abre/fecha com uma pressão no puxador.
- 2 Compartimento de arrumos com suporte para copos e carregador de telefone sem fios*.
- 3 Compartimento de arrumos e portas USB sob o descanso de braço.
- 4 Comando da climatização das funções de climatização* do banco traseiro ou compartimento de arrumos. Em baixo existem ainda portas USB.

Aviso

Guarde objetos soltos tais como: telefone, câmara, comando à distância para equipamento adicional, etc., no porta-luvas ou outro compartimento. Caso contrário, perante travagens bruscas ou colisões, podem causar danos em passageiros.

Importante

Lembre-se de que, por exemplo, as superfícies brilhantes podem ser facilmente riscadas por objetos metálicos. Não deixe chaves, telefones ou outros objetos nas superfícies sensíveis.

Nota

Um dos sensores do alarme* encontra-se sob o porta-canecas da consola de túnel. Evite colocar moedas, chaves e outros objetos metálicos no porta-canecas, pois podem fazer disparar o alarme.

i Nota

As portas USB podem ser utilizadas para, por exemplo, carregar um telefone ou tablet. Apenas a porta USB dianteira pode ser utilizada para reproduzir média no sistema áudio do automóvel.

* Opção/acessório.

[1] Se o automóvel não tiver carregador de telefone sem fios, a tomada 12 V encontra-se no compartimento de arrumos central.

17.3.7. Fusíveis sob o porta-luvas

Os fusíveis sob o porta luvas protegem, por exemplo, a tomada elétrica, os mostradores e os módulos das portas.

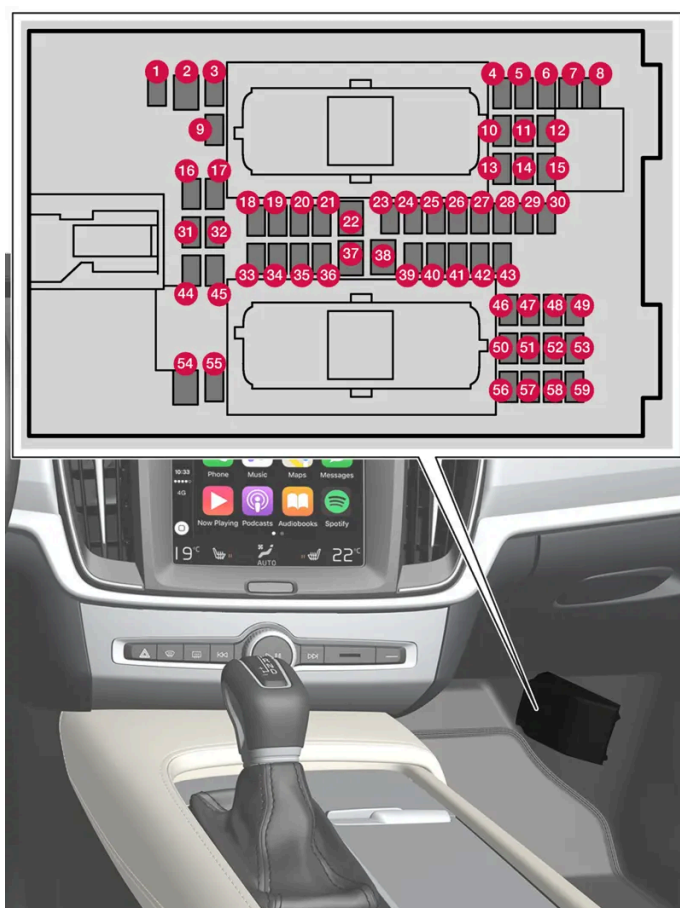

A central encontra-se atrás do tapete do chão/painel lateral.

Na **central elétrica no compartimento do motor** há lugar para uma série de fusíveis de reserva.

Posições

O conteúdo deste manual representa o estado do manual do utilizador no momento da impressão e pode não ser totalmente válido em momentos futuros. Para mais informações, consulte a primeira página para a declaração de responsabilidade completa.

No interior da tampa pode-se consultar a localização dos fusíveis. As funções e componentes na tabela de fusíveis abrangem diferentes modelos e alternativas de motor. Assim, um fusível descrito pode abranger menos componentes do que os presentes na tabela, ou mesmo não existir, dependendo dos equipamentos do automóvel.

Se uma posição tiver vários valores na tabela, esse valor depende de variações no nível de equipamentos. Siga então o valor do fusível substituído. Em caso de dúvida – contacte uma oficina. Recomenda-se uma oficina autorizada Volvo.

	Função	Ampere	Tipo
1	Módulo de comando da bateria 48 V ^[1]	10	Micro
2	–	–	MCase ^[2]
3	–	–	Micro
4	Sensor de movimentos*	5	Micro
5	–	–	Micro
6	Mostrador do condutor	5	Micro
7	Unidade de botões da consola central	5	Micro
8	Sensor de Sol	5	Micro
9	–	–	Micro
10	Módulo Infotainment	15	Micro
11	Módulo do volante	5	Micro
12	Módulo de comando do disco de arranque e do travão de estacionamento	5	Micro
13	Volante com aquecimento elétrico*	15	Micro
14	–	–	Micro
15	–	–	Micro
16	–	–	Micro
17	–	–	Micro
18	Módulo de comando do sistema de climatização	10	Micro
19	Bloqueio direção	7,5	Micro
20	Porta de diagnóstico OBD-II	10	Micro
21	Mostrador central	5	Micro
22	Módulo do ventilador do comando de climatização, dianteiro	40	MCase ^[2]
23	USB-hub	5	Micro
24	Iluminação dos comandos Iluminação do habitáculo Antiencadeamento do espelho retrovisor interior* Sensor de chuva e de luz* Bancos dianteiros de comando elétrico* Painéis de comando das portas traseiras Módulo do ventilador do comando de climatização Unidade de botões da consola de túnel junto ao espaço das pernas do banco traseiro*	7,5	Micro
25	Módulo de comando das funções de apoio ao condutor	5	Micro
26	Consola do teto	20	Micro
27	Head-up-display*	5	Micro
28	Iluminação do habitáculo	5	Micro
29	Placa de carregamento sem fios	5	Micro
30	Mostrador da consola do teto	5	Micro

	Função	Ampere	Tipo
31	–	–	Micro
32	–	–	Micro
33	–	–	Micro
34	Caixa de fusíveis no compartimento da bagagem/carga	10	Micro
35	Módulo de comando do automóvel ligado à Internet Módulo de comando Volvo On Call	5	Micro
36	–	–	Micro
37	Módulo de comando áudio (amplificador)	40	MCase ^[2]
38	–	–	MCase ^[2]
39	Antena multibanda	5	Micro
40	Módulo de comando do conforto do banco, dianteiro*	5	Micro
41	Bloqueio de álcool*	5	Micro
42	–	–	Micro
43	Módulo de comando da bomba de combustível	15	Micro
44	Conversor 48 V ^[1] Módulo do arranque do motor ^[1]	5	Micro
45	Módulo de comando Intellisafe	5	Micro
46	Aquecimento do assento lado do condutor dianteiro	15	Micro
47	Aquecimento do assento lado do passageiro dianteiro	15	Micro
48	Bomba do líquido de arrefecimento	7,5	Micro
49	–	–	Micro
50	Banco do condutor dianteiro de comando elétrico*	20	Micro
51	Módulo do amortecimento ativo*	20	Micro
52	Abertura do porta-bagagens/tampa do porta-bagagens com movimento do pé*	5	Micro
53	Módulo Infotainment	10	Micro
54	–	–	MCase ^[2]
55	–	–	Micro
56	Banco de comando elétrico do passageiro dianteiro*	20	Micro
57	–	–	Micro
58	–	–	Micro
59	Fusível primário para fusíveis 52, 53, 57 e 58 (grupo Infotainment)	15	Micro

^[1] Aplicável apenas a automóvel do tipo mildhybrid.

^[2] Este tipo de fusível deve ser substituído apenas em oficina. Recomenda-se uma oficina autorizada Volvo.

* Opção/acessório.

17.4. Tampa de carga no banco traseiro *

O conteúdo deste manual representa o estado do manual do utilizador no momento da impressão e pode não ser totalmente válido em momentos futuros. Para mais informações, consulte a primeira página para a declaração de responsabilidade completa.

A tampa nas costas do banco traseiro pode ser aberta para transportar objetos longos e estreitos, por ex.: esquis.



A imagem é ilustrativa - os elementos podem variar consoante o modelo de automóvel.

1. No compartimento da carga, segure o puxador da tampa e desça a tampa.
2. Rebata para a frente o descanso de braço no banco traseiro.

Se a função travagem de serviço for utilizada a tampa de carga tem de estar fechada.

* Opção/acessório.

18. Manutenção e serviço de manutenção

18.1. Manutenção do automóvel

18.1.1. Limpeza interior

18.1.1.1. Limpar o mostrador central

Sujidade, nódoas ou oleosidade dos dedos podem afectar o desempenho e a leitura do mostrador central. Limpe o ecrã frequentemente com um pano de micro fibras.



1. Desligue o mostrador central com uma longa pressão no botão de início.
2. Limpe o mostrador com um pano de microfibras limpo e seco fazendo pequenos movimentos circulares. Se necessário, humedeça ligeiramente o pano de micro fibras com água limpa.
3. Active o mostrador com uma breve pressão no botão de início.

Importante

Ao limpar o mostrador central o pano de micro fibras não pode conter areia ou sujidade.

 **Importante**

Ao limpar o mostrador central exerça apenas uma ligeira pressão no mesmo. Uma pressão mais elevada pode danificar o ecrã.

 **Importante**

Não borrife qualquer líquido ou químico corrosivo diretamente no mostrador central. Não utilize limpa-vidros, agente de limpeza, spray, solvente, álcool, amoníaco ou agente de limpeza contendo abrasivos.

Nunca utilize panos abrasivos, lenços de papel ou papel de seda, porque podem riscar o mostrador central.

18.1.1.2. Limpar o mostrador do condutor

Limpe cuidadosamente o vidro de cobertura do mostrador com um pano de micro fibras limpo e seco. Se necessário humedeça ligeiramente o pano de micro fibras.

Nunca utilize agentes de limpeza. Para os casos mais difíceis poderá encontrar artigos de limpeza especiais nos concessionários Volvo.

18.1.1.3. Limpar o head-up-display*

Limpe cuidadosamente o vidro de cobertura do mostrador com um pano de micro fibras limpo e seco. Se necessário humedeça ligeiramente o pano de micro fibras.

Nunca utilize produtos fortes para a remoção de nódoas. Para os casos mais difíceis poderá encontrar artigos de limpeza especiais nos concessionários Volvo.

* Opção/acessório.

18.1.1.4. Limpar o volante em couro

Utilize produtos de limpeza e de manutenção automóvel recomendados pela Volvo. Proceda à limpeza regularmente e trate as nódoas imediatamente. É importante proceder à limpeza com aspirador antes de se limpar com o produto de limpeza.

A pele necessita de respirar. Nunca cubra o volante em pele com uma proteção de plástico. Recomendam-se os Volvo Leather Care Kit/Wipes para limpeza do volante em pele. Remova primeiro sujidade, pó, etc. com uma esponja ou pano húmido.

 **Importante**

Alguns objetos podem danificar o cabedal do volante, como anéis, por exemplo.

18.1.1.5. Limpar os cintos de segurança

Utilize produtos de limpeza e de manutenção automóvel recomendados pela Volvo. Proceda à limpeza regularmente e trate as nódoas imediatamente. É importante proceder à limpeza com aspirador antes de se limpar com o produto de limpeza.

Use água e detergente sintético, o concessionário Volvo possui artigos de limpeza especiais para os têxteis. Assegure-se de que o cinto de segurança está bem seco antes de o enrolar de novo.

18.1.1.6. Limpeza do interior

Utilize produtos de limpeza e de manutenção automóvel recomendados pela Volvo. Proceda à limpeza regularmente e trate as nódoas logo que possível. É importante proceder à limpeza com aspirador antes de se limpar com o produto de limpeza.

 **Importante**

- Algumas peças de roupa tingidas (por ex.: jeans ou roupa em camurça) podem tingir os estofos. Perante esta ocorrência, é importante que a limpeza e tratamento das partes afetadas logo que possível.
- Nunca utilize solventes fortes, por ex.: líquido de lava para-brisas, diluente, terebentina ou álcool concentrado para limpar o interior, uma vez que estes solventes podem danificar os estofos e os restantes materiais interiores.
- Nunca pulverize agentes de limpeza diretamente sobre componentes que possuem botões ou comandos elétricos. Limpe-os utilizando um pano humedecido com o agente de limpeza.
- Objetos contundentes fechados "Velcro" podem danificar os estofos têxteis do automóvel.
- Utilize os agentes de limpeza apenas no tipo de material para o qual se destinam.

18.1.1.7. Limpar o chão e os tapetes acessórios em têxtil

Ao limpar os tapetes recomenda-se a utilização de um agente de limpeza para têxteis. Proceda à limpeza regularmente e trate as nódoas logo que possível. É importante proceder à limpeza com aspirador antes de se limpar com o produto de limpeza.

Retire os tapetes acessórios para a limpeza separada do tapete do chão e dos tapetes acessórios. Cada tapete de encaixe prende em pontos.

1. Retire o tapete de encaixe segurando o tapete em cada ponta e puxando-o para cima.
2. Utilize um aspirador para limpar todo o pó e sujidade.

 **Nota**

Os tapetes de encaixe não podem ser agitados grosseiramente nem batidos contra um objeto grosseiramente para libertar sujidade, pois os tapetes de encaixe podem partir.

3. Para nódoas no tapete recomenda-se após aspirar tratamento com agente de limpeza têxtil.
4. Após a limpeza, coloque o tapete de encaixe pressionando em cada ponto.

 **Aviso**

Utilize apenas um tapete de encaixe para cada lugar e verifique antes da viagem se o tapete no lugar do condutor está devidamente e ancorado nos pontos, de modo a não ficar entalado junto ou sob os pedais.

18.1.1.8. Limpar elementos interiores de plástico, metal e madeira

Utilize produtos de limpeza e de manutenção automóvel recomendados pela Volvo. Proceda à limpeza regularmente e trate as nódoas imediatamente.

Para a limpeza dos elementos e superfícies interiores recomendamos toalhetes de fibras quebradas ou toalhetes de micro fibras, humidificados com água, disponíveis num concessionário Volvo.

Nunca raspe nem esfregue uma nódoa. Também nunca utilize produtos fortes para a remoção de nódoas.

 **Importante**

Não usar diluentes que contenham álcool para limpar o vidro do mostrador do condutor.

 **Importante**

Lembre-se de que as superfícies brilhantes podem riscar facilmente. Limpe essas superfícies com um pano de microfibras limpo e seco exercendo pequenos movimentos circulares. Se necessário, humedeça ligeiramente o pano de microfibras com água limpa.

18.1.1.9. Limpar os estofos *

Utilize produtos de limpeza e de manutenção automóvel recomendados pela Volvo. Proceda à limpeza regularmente e trate as nódoas imediatamente. É importante proceder à limpeza com aspirador antes de se limpar com o produto de limpeza.

Os estofos em pele* da Volvo foram tratados para conservar o seu aspeto original.

Os estofos em pele* são um produto natural que se transforma com o tempo adquirindo uma bela patine. Para preservar as suas características e cores, a pele deve ser sujeita a limpeza e tratamento regular. A Volvo fornece uma gama completa de produtos, Volvo Leather Care Kit/Wipes, para limpeza e tratamento dos estofos em pele. Quando utilizados de acordo com as instruções, preservam a camada superficial protetora da pele.

Para se atingir o melhor resultado possível, a Volvo recomenda a limpeza e aplicação de creme protetor uma a quatro vezes por ano (ou mais frequentemente se necessário). Os Volvo Leather Care Kit/Wipes podem ser adquiridos num concessionário Volvo.

Limpar os estofos em pele

1. Aplique o agente de limpeza de pele numa esponja húmida e passe até surgir espuma.
2. Utilize a esponja efetuando movimentos circulares sobre a nódoa.
3. Humedeça a nódoa abundantemente utilizando uma esponja, deixe que a esponja absorva a nódoa sem esfregar.
4. Seque a nódoa com um lenço suave e deixe que a pele seque devidamente

Proteger os estofos em pele

1. Aplique um pouco de agente protetor de pele num pano e aplique-o depois na pele em movimentos circulares suaves.
 2. Deixe secar cerca de 20 minutos.
- > Ao proteger os estofos em pele melhora a sua resistência à radiação UV do sol.

* Opção/acessório.

18.1.1.10. Limpar estofos em têxtil e estofos do forro do tejadilho

Ao limpar os materiais têxteis de nubuck recomenda-se a utilização de um agente de limpeza para têxteis. Limpe sempre que necessário e trate as nódoas imediatamente.

 **Importante**

Nunca raspe nem esfregue nódoas, pois pode danificar o estofos.

 **Importante**

Nunca utilize agentes de remoção de nódoas ou solventes fortes, estes podem danificar os estofos.

Limpar os estofos em têxtil

1. Comece por aspirar os estofos.
2. Siga as indicações do agente de limpeza de têxteis.
3. Na lavagem dos estofos recomenda-se limpeza de estofos à máquina para aspirar o líquido de limpeza e posterior enxaguamento.

 **Importante**

Algumas roupas coloridas (como jeans e peças de camurça) podem manchar os estofos em tecido. Manchas difíceis, como as de óleo, podem ser de remoção difícil.

 **Importante**

Limpe sempre os estofos na totalidade, mesmo que tenham apenas pequenas nódoas isoladas. Isto para evitar o aparecimento de manchas de água persistentes.

 **Nota**

Não desmonte os estofos durante a limpeza.

Limpar o forro do teto

1. Escove cuidadosamente o forro do teto utilizando uma escova macia.
2. Siga as indicações do agente de limpeza de têxteis.
3. Utilize depois um pano macio e não largue pelo para secar o forro do teto.

 **Importante**

A limpeza descuidada pode danificar o forro do tejadilho.

18.1.2. Limpeza exterior

18.1.2.1. Limpar as lâmpadas exteriores

As lâmpadas sujas têm funcionalidade reduzida. Limpe regularmente, por ex.: ao reabastecer o combustível.

Lave as lâmpadas exteriores, tais como faróis e farolins traseiros, utilizando uma esponja suave e limpa juntamente com sabão suave e água morna.

É normal que se forme condensação temporária no interior do vidro ao lavar. Todas as lâmpadas exteriores foram concebidas para suportar esse fenómeno. A condensação é depois normalmente ventilada para o exterior do cárter das lâmpadas após a lâmpada ficar acesa durante um breve período.

 **Importante**

Não utilize agentes de limpeza fortes ou químicos ao limpar as lâmpadas. Tais produtos, por exemplo: agentes contendo álcool, podem provocar fissuras no vidro.

 **Importante**

Não esfregue com uma esponja ou um pano seco, tal pode provocar descargas elétricas que danificam os componentes na lâmpada.

18.1.2.2. Limpar a escova do limpa para-brisas

O automóvel deve ser lavado logo que fique sujo. Quanto mais tempo a sujidade permanece mais difícil se torna a limpeza do automóvel, correndo-se o risco de danificar a pintura. Lave numa plataforma de lavagem com separador de óleo. Utilize champô de automóvel recomendado pela Volvo.

Restos de asfalto, poeira ou sal na escova assim como insectos, gelo, etc. acumulados no pára-brisas afectam negativamente a longevidade da escova do limpa pára-brisas.

Coloque as escovas de limpa pára-brisas em modo de serviço durante a limpeza.

 **Nota**

Lave regularmente a escova do limpa para-brisas e o para-brisas com uma solução de sabão morna ou champô automóvel. Nunca utilize produtos de limpeza fortes.

18.1.2.3. Pintura do automóvel

A pintura é composta por várias camadas e constitui uma parte importante da proteção anticorrosão do automóvel e, por isso, deve ser inspecionada com regularidade.

Os danos na pintura mais habituais são marcas causadas pelo bater de pequenas pedras, ranhuras e danos em, por ex. cantos dos pára-choques, portas e pára-choques. Para evitar a formação de corrosão, os danos na pintura devem ser reparados imediatamente.

18.1.2.4. Códigos de pintura

O autocolante do código de pintura encontra-se no pilar da porta do lado direito entre a porta dianteira e traseira e fica visível quando a porta direita traseira é aberta.

Código de pintura

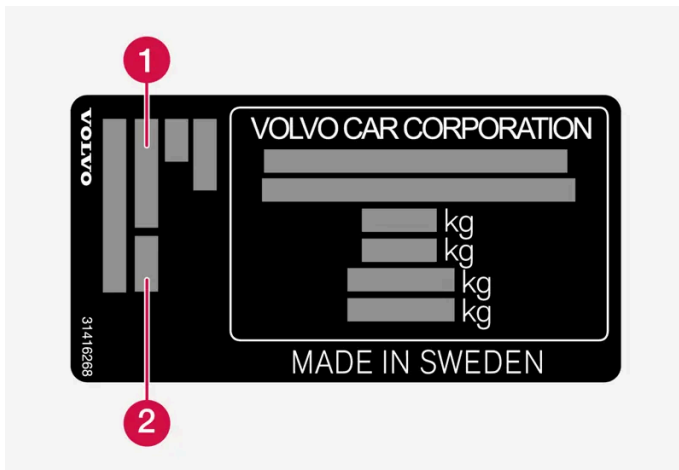

- 1 Código de pintura exterior
- 2 Eventual código secundário de pintura exterior

18.1.2.5. Melhoramento de pequenos danos na pintura

A pintura constitui uma parte importante da proteção anti-corrosão do automóvel e, por isso, deve ser inspecionada com regularidade. Os danos na pintura mais habituais são marcas causadas pelo bater de pequenas pedras, ranhuras e danos em, por ex.: cantos dos para-choques, portas e para-choques.

Para evitar a formação de corrosão, os danos na pintura devem ser reparados imediatamente.

i Nota

A superfície deve estar limpa e seca para poder reparar a pintura. A temperatura na superfície deve ser no mínimo de 15 °C (59 °F).

Material que pode ser necessário

- Pintura básica (primário) - para, por ex., para-choques revestidos a plástico, existe um primário especial aderente em lata de spray.
- tinta base e tinta transparente - disponível em lata de spray ou marcador^[1].
- Tira adesiva de proteção.
- Pano fino.

Aplicar pintura de retoque em superfície danificada

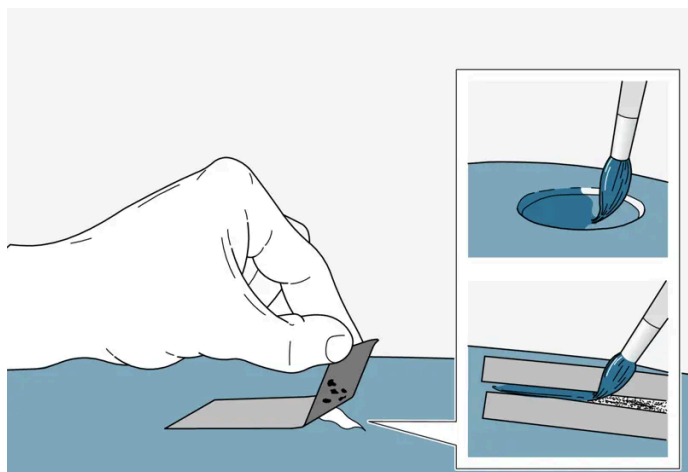

Se o dano não chegar ao metal a pintura de retoque pode ser aplicada diretamente após a limpeza da superfície.

1. Fixe um pedaço de fita adesiva de proteção sobre a superfície danificada. Em seguida, puxe a fita de modo a que os eventuais restos da tinta venham presos à fita.

Se o dano tiver atingido a superfície metálica (chapa) é importante utilizar pintura básica (primário). Em danos na superfície plástica deve utilizar primário aderente para os melhores resultados - pulverize o spray na tampa da lata e aplique uma fina camada com um pincel.

2. Antes de pintar pode ser necessário (por ex. perante desníveis) utilizar uma lixa muito fina para aplicar ligeiramente a nível local. A superfície deve ficar bem limpa (sem gorduras nem sais) e deve secar.
3. Misture bem a pintura básica (o primário) e aplique com a ajuda de um pincel fino, fósforo ou semelhante. Termine com tinta base e tinta transparente quando a pintura básica tiver secado.

Em caso de riscos, proceda do mesmo modo que o indicado em cima, mas ponha fita adesiva de proteção à volta da área danificada para proteger a pintura não danificada.

Os marcadores e as latas de spray para melhoramento de danos na pintura estão disponíveis num concessionário Volvo.

i Nota

Se a marca de pedra não atingir a superfície metálica (chapa) e ainda existir camada de pintura não danificada - aplique directamente tinta base e tinta transparente após a limpeza da superfície.

^[1] Siga as instruções que acompanham a embalagem do marcador.

18.1.2.6. Limpar o exterior

O automóvel deve ser lavado logo que fique sujo. Isto facilita a limpeza do automóvel não permitindo que a sujidade endureça. Diminui ainda o perigo de riscos e mantém o automóvel com um aspeto limpo. Efetue a limpeza numa plataforma de lavagem com separador de óleo. Utilize produtos de manutenção automóvel recomendados pela Volvo.

18.1.2.7. Proteção anti-corrosão

O automóvel possui uma proteção contra a corrosão.

A proteção anticorrosão na carroçaria é composta por revestimentos protetores metálicos sobre a chapa, um procedimento de pintura de elevada qualidade, sobreposições de chapa minimizadas e protegidas contra a corrosão, componentes de plástico com blindagem, proteção contra desgaste e líquido de proteção contra a corrosão em locais expostos. No chassis, os elementos expostos da suspensão são executados em alumínio resistente à corrosão.

Inspeção e manutenção

Normalmente, a proteção anticorrosão do automóvel não necessita de manutenção, mas manter o automóvel limpo contribui para a diminuição do risco de corrosão. Os líquidos de limpeza com substância alcalinas ou ácidas fortes devem ser evitados em elementos decorativos brilhantes. Eventuais marcas causadas pelo bater de pequenas pedras devem ser reparadas logo que detectadas.

18.1.2.8. Lavagem automática do automóvel

É importante preparar o automóvel caso seja lavado numa lavagem automática do automóvel. Siga cuidadosamente as instruções sobre como o automóvel deve ser manuseado antes e durante a lavagem.

A lavagem automática do automóvel pode ser um meio rápido e simples de limpar o automóvel, mas este não chega a todos os locais do automóvel que necessitam de limpeza regular. A Volvo recomenda que se complemente a lavagem automática do automóvel com uma lavagem manual.

 **Nota**

Evite a lavagem automática de um automóvel novo de fábrica durante os primeiros meses. Deixe que a pintura endureça por completo.

Preparativos antes da lavagem

Nas lavagens automáticas em que o automóvel é puxado através do processo é importante que se desligue as funções que impedem que o automóvel rode livremente.

- Segure ou desmonte elementos exteriores salientes, como por ex.: luzes adicionais montadas posteriormente ou antenas.
- Assegure-se de que a função do sensor de chuva automático está desligada. Os limpadores de para-brisas devem estar desligados durante todo o processo de lavagem para não correrem o risco de ficarem danificados.
- Desligue a função travagem automática em repouso utilizando o botão (A) na consola de túnel.
- Desligue a função ativação automática do travão de estacionamento através das configurações no mostrador central.

Durante a lavagem

 **Importante**

Mantenha fechadas as janelas, as portas e o porta-bagagens do automóvel durante toda a lavagem.

Se o automóvel estiver equipado com trancagem e destrancagem sem chave*:

Pegue na chave e coloque-a num local aberto na secção dianteira do automóvel durante a lavagem. Assim reduz o risco de abertura inadvertida do porta-bagagens através de pressão no botão, ou que a chave seja incorretamente detetada no exterior do automóvel.

1. Conduza para a lavagem do automóvel e pare no local designado.
2. Selecione o modo de mudanças N.
3. Coloque o automóvel no modo de ignição 0 rodando o disco de arranque no sentido dos ponteiros do relógio durante alguns segundos.
 - > O motor desliga-se quando o automóvel pode rodar livremente.
4. O automóvel percorre a lavagem automática.
 - Mantenha o cinto de segurança colocado durante todo o procedimento de lavagem.
 - > Não se esqueça de reiniciar os ajustes realizados antes da lavagem.

Após a lavagem

Prima ligeiramente o pedal do travão durante um breve instante ao conduzir após calços dos travões terem sido molhados. Assim, aquece os travões através do atrito para que sequem mais rapidamente e reduz o risco de corrosão.



Aviso

Experimente sempre o travão convencional e o travão de estacionamento após a lavagem para assegurar o seu funcionamento.

* Opção/acessório.

18.1.2.9. Limpar os elementos em plástico, borracha e decorativos exteriores

O automóvel deve ser lavado logo que fique sujo. Quanto mais tempo a sujidade permanece mais difícil se torna a limpeza do automóvel, correndo-se o risco de danificar a pintura. Utilize champô de automóvel recomendado pela Volvo.

Para a limpeza e tratamento de artigos coloridos de plástico, borracha ou elementos decorativos, por ex.: listas brilhantes, recomenda-se a utilização de agentes de limpeza especiais que se encontram disponíveis num concessionário Volvo. Ao usar tais agentes de limpeza devem-se seguir cuidadosamente as instruções de utilização.

Evite lavar o automóvel com agentes de limpeza com um valor de pH inferior a 3,5 ou superior a 11,5. Estes podem provocar a descoloração em elementos de alumínio anodizado*, tal como ilustrado. Agentes de polimento abrasivos não são recomendados, tal como ilustrado.



Elementos que devem ser lavados com agente de limpeza com um valor de pH entre 3,5 e 11,5.

! Importante

Evite o enceramento e polimento de plástico e borracha.

Ao utilizar agentes desengordurantes em plástico ou borracha, aplique apenas com pressão leve. Utilize uma esponja húmida.

O polimento de faixas brilhantes pode remover ou danificar a camada superficial brilhante.

Agentes de polimento com abrasivos não devem ser utilizados.

 **Importante**

Evite lavar o automóvel com agentes de limpeza com um valor de pH inferior a 3,5 ou superior a 11,5. Estes podem descolorar os elementos de alumínio anodizado tais como: calhas do tejadilho e faixas à volta das janelas laterais.

Nunca utilize agentes de polimento de metal nos elementos de alumínio anodizado. Estes podem descolorar e deteriorar o tratamento de superfície.

* Opção/acessório.

18.1.2.10. Limpar as jantes

O automóvel deve ser lavado logo que fique sujo. Quanto mais tempo a sujidade permanece mais difícil se torna a limpeza do automóvel, correndo-se o risco de danificar a pintura. Efetue a limpeza numa plataforma de lavagem com separador de óleo. Utilize champô de automóvel recomendado pela Volvo.

Utilize agente de limpeza de jantes recomendados pela Volvo.

Produtos fortes para a limpeza das jantes podem danificar as superfícies e causar manchas em jantes de alumínio cromadas.

18.1.2.11. Lavagem à mão

O automóvel deve ser lavado logo que fique sujo. Isto facilita a limpeza do automóvel não permitindo que a sujidade endureça. Diminui ainda o perigo de riscos e mantém o automóvel com um aspeto limpo. Efetue a limpeza numa plataforma de lavagem com separador de óleo e utilize champô automóvel. Utilize produtos de limpeza e de manutenção automóvel recomendados pela Volvo.

Importante lembrar ao lavar o automóvel à mão

- Evite lavar o automóvel sob luz solar direta. O agente de limpeza ou a cera podem secar tornando-se abrasivos.
- Remova os excrementos de pássaro das superfícies pintadas o mais depressa possível. Estes contêm substâncias que afetam e descolam a pintura muito rapidamente. Utilize, por exemplo, um papel suave ou uma esponja embebidos em água. Recomenda-se que eventuais descolorações sejam reparadas numa oficina autorizada Volvo.
- Lave a estrutura inferior, incluindo cavas das rodas e para-choques.
- Lave todo o automóvel para libertar toda a sujidade e diminuir o risco de danos causados por riscos de lavagem. Não aponte o bico directamente nas fechaduras.
- Se necessário, utilize desengordurantes frio em superfícies com sujidade endurecida. Note que as superfícies não podem estar aquecidas pelo sol.
- Lave com esponja, champô de automóvel e água tépida abundante. Tenha cuidado para que a esponja esteja limpa. A sujidade na esponja pode riscar o automóvel ao lavar.
- Lave as escovas do limpa pára-brisas com uma solução de sabão tépida ou com champô de automóvel.

O conteúdo deste manual representa o estado do manual do utilizador no momento da impressão e pode não ser totalmente válido em momentos futuros. Para mais informações, consulte a primeira página para a declaração de responsabilidade completa.

- Seque o automóvel com uma pele de camurça limpa e macia ou com um raspador de água. Evitando deixar que as gotas de água sequem ao sol diminui-se o risco de formação de nódoas de água que têm de ser limpas posteriormente.
- Após a lavagem do automóvel pode permanecer algum alcatrão dos pisos em asfalto, utilize um agente de remoção de alcatrão de manutenção automóvel recomendado pela Volvo para remover as últimas nódoas.

 **Aviso**

Confie sempre a lavagem do motor a uma oficina. Se o motor estiver quente existe o risco de incêndio.

 **Importante**

Os faróis sujos possuem funcionalidade reduzida. Limpe regularmente, por ex.: ao reabastecer o combustível.

Não utilize agentes de limpeza corrosivos, utilize água e uma esponja não abrasiva. Consulte o capítulo próprio para mais informação.

 **Nota**

A iluminação exterior, como é o caso dos faróis e luzes traseiras, pode formar temporariamente condensação no interior do vidro. Isto é normal, toda a iluminação exterior foi concebida para suportar esta situação. A condensação é ventilada normalmente para fora do cárter das lâmpadas após a lâmpada estar acesa algum tempo.

 **Importante**

- Antes de lavar o automóvel, assegure-se de que o teto panorâmico* e a proteção solar estão fechados.
- Nunca usar no teto solar um agente de polimento com características deslizantes.
- Nunca usar cera nos perfis de borracha à volta do teto solar.

 **Importante**

Depois de lavar o automóvel, não se esqueça de remover sujidades que possam estar nos furos de drenagem nas portas, soleiras e teto panorâmico.

* Opção/acessório.

18.1.2.12. Lavagem de alta pressão

O automóvel deve ser lavado logo que fique sujo. Quanto mais tempo a sujidade permanece mais difícil se torna a limpeza do automóvel, correndo-se o risco de danificar a pintura. Lave numa plataforma de lavagem com separador de óleo. Utilize champô de automóvel recomendado pela Volvo.

O conteúdo deste manual representa o estado do manual do utilizador no momento da impressão e pode não ser totalmente válido em momentos futuros. Para mais informações, consulte a primeira página para a declaração de responsabilidade completa.

Ao utilizar a lavagem de alta pressão faça movimentos largos e assegure-se que o bico de lavagem não se aproxima do automóvel mais do que 30 cm (13 polegadas). Não aponte o jacto diretamente para as fechaduras nem para o interior da tampa do depósito.

 **Importante**

Não utilize água com temperatura superior a 60 °C ao lavar as lâmpadas exteriores, como faróis e farolins traseiros. Consulte o capítulo próprio para mais informação.

18.1.2.13. Polir e encerar

Polir e encerar o automóvel quando a superfície pintada perder brilho ou para lhe dar proteção suplementar. Não é necessário polir o automóvel antes de este ter um ano de idade, mas pode ser encerado antes durante esse período. Não proceda ao polimento ou enceramento do automóvel sob luz solar direta, a superfície a polir pode estar no máximo a 45 °C (113 °F).

- Lave e seque muito bem o automóvel antes de o polir ou encerar. Retire os salpicos de asfalto ou de alcatrão com o produto de limpeza com nafta ou destinados a esse fim. As nódoas mais difíceis podem ser retiradas com massa de polir (rubbing) destinada para pintura de automóveis. Utilize agente de limpeza recomendados pela Volvo.
- Faça primeiro polimento com polish e depois encere com cera líquida ou sólida. Siga minuciosamente as instruções nas embalagens. Muitos dos produtos contêm polish e cera.

 **Importante**

Nunca proceda ao polimento ou enceramento de elementos exteriores do automóvel originalmente em mate. Tal pode danificar o efeito mate e tornar a superfície permanentemente brilhante.

 **Importante**

Evite o enceramento e polimento de plástico e borracha.

Ao utilizar agentes desengordurantes em plástico ou borracha, aplique apenas com pressão leve. Utilize uma esponja húmida.

O polimento de faixas brilhantes pode remover ou danificar a camada superficial brilhante.

Agentes de polimento com abrasivos não devem ser utilizados.

 **Importante**

Utilize agente de limpeza recomendados pela Volvo. Outros tratamentos, tais como de conservação, selagem, proteção, brilho ou semelhantes podem danificar a pintura. Danos na pintura provocados por estes tratamentos não são cobertos pela garantia Volvo.

18.2. Escova do limpa para-brisas e líquido de lava para-brisas

18.2.1. Escovas e líquido de lavagem

As escovas e o líquido de lava para-brisas trabalham para melhorar a visibilidade e o foco dos faróis.

A escova do limpa-para-brisas aquece* automaticamente com tempo frio para melhorar as suas propriedades no inverno e evitar que o líquido de lavagem congele.

Aparece no mostrador do condutor a informação indicando a necessidade de enchimento de líquido de lava para-brisas quando resta cerca de 1 litro (1 qt).

* Opção/acessório.

18.2.2. Colocar a escova do limpa-para-brisas em modo de serviço

A escova do limpa para-brisas por vezes tem de ser colocada no modo de serviço (posição vertical), por ex.: quando é substituída.



Escova do limpa pára-brisas em modo de serviço.

Para que se possam substituir, lavar e levantar as escovas do limpa para-brisas (por ex.: para retirar gelo do para-brisas) estas têm de estar no modo de serviço.

 **Importante**

Antes de a escova do limpa pára-brisas ser colocado no modo de serviço - assegure-se de que não está pressa pelo gelo.

Ativar/desativar o modo de serviço

A ativação/desativação do modo de serviço é possível quando o automóvel está parado e com os limpa para-brisas desligados. O modo de serviço é ativado/desativado através da vista de função no mostrador central:

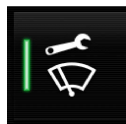

Pressione o botão **Pos serv limpa-p-brisas**. O indicador luminoso no botão acende quando o modo de serviço está ativado. Ao ativar as escovas colocam-se na posição de serviço. Para desativar o modo de serviço, pressione uma vez em **Pos serv limpa-p-brisas**. O indicador luminoso no botão apaga quando o modo de serviço está desativado.

As escovas do limpa para-brisas também abandonam o modo de serviço quando:

- A limpeza do para-brisas é ativada.
- A lavagem do para-brisas é ativada.
- O sensor de chuva é ativado.
- O automóvel é deslocado.

 **Importante**

Se os braços do limpa para-brisas na posição de serviço estiverem levantados no para-brisas, estes têm de ser rebatidos de volta para o seu lugar antes da ativação da limpeza, da lavagem ou do sensor de chuva assim como antes de iniciar a condução. Isto para evitar que a pintura do capô seja arranhada.

18.2.3. Reabastecer líquido de lavagem

O líquido de lava para-brisas é utilizado para a limpeza dos faróis e para-brisas. Com temperaturas inferiores ao ponto de congelação deve-se utilizar líquido de lava pára-brisas com proteção anti-congelação.

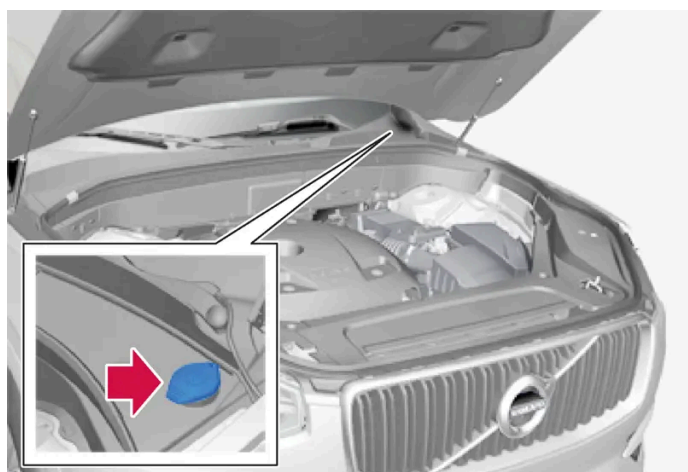

O líquido de lava para-brisas é abastecido no recipiente com tampa azul. O recipiente é usado para a lavagem do para-brisas e lavagem dos faróis*.

 **Nota**

Quando resta cerca de 1 litro (1 qt) de líquido de lava para-brisas no reservatório aparece a mensagem **Fluido do lava-vidros Nível baixo, abastecer** juntamente com o símbolo  no mostrador do condutor.

Qualidade recomendada: Da qualidade de líquido de lava para-brisas recomendada pela Volvo – com proteção anticongelamento em tempo frio ou para temperaturas inferiores ao ponto de congelamento.

 **Importante**

Utilize líquido de lava pára-brisas original da Volvo ou correspondente com pH recomendado entre 6 e 8 em solução (por ex.: 1:1 com água neutra).

 **Importante**

Utilize líquido de lava para-brisas com proteção anticongelação quando a temperatura for inferior ao ponto de congelação, para evitar congelação na bomba, reservatório e mangueiras.

Volume:

- Automóveis **com** limpeza dos faróis: 5,5 litros (5.8 qts).
- Automóveis **sem** limpeza dos faróis: 3,5 litros (3.7 qts).

* Opção/acessório.

18.2.4. Substituir a escova do limpa para-brisas

As escovas do limpa para-brisas limpam a água do para-brisas. Juntamente com o líquido de lava para-brisas, as escovas limpam o vidro e asseguram a visibilidade durante a condução. As escovas do limpa para-brisas podem ser substituídas.

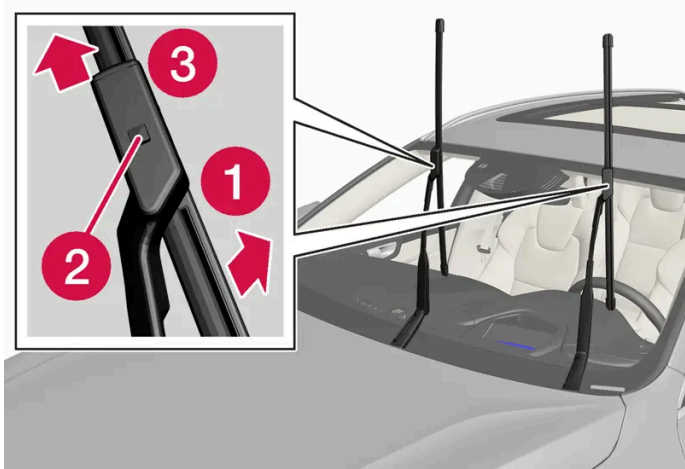

Levante o braço do limpa pára-brisas quando está em modo de serviço. O modo de serviço é ativado/desativado através da vista de função no mostrador central quando o automóvel está em repouso e os limpa para-brisas não estão ligados.

- 1.** **1**
Para colocar as escovas do limpa para-brisas na posição de desmontagem, incliná-las no braço até escutar um clique.
- 2.** **2**
Mantenha pressionado o botão de bloqueio que se encontra na fixação da escova.
- 3.** **3**
Puxe a escova para fora paralelamente ao braço do limpa para-brisas.
- 4.** Empurrar as escovas novas até o botão de bloqueio engatar.
- 5.** Recolha a escova na direção do braço até ouvir um clique. A escova já não se encontra na posição de desmontagem e está novamente móvel.
- 6.** Verificar se a escova do limpa para-brisas está bem presa.
- 7.** Volte a rebater o braço do limpa pára-brisas para o pára-brisas.

As escovas do limpa pára-brisas possuem diferentes comprimentos

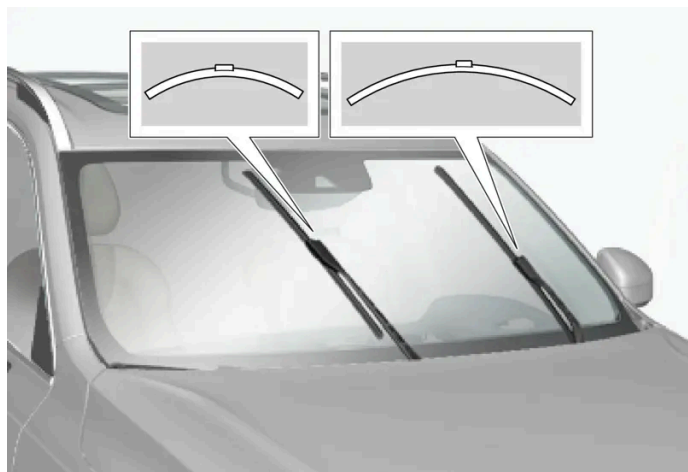

i Nota

Ao substituir as escovas do limpa pára-brisas tenha atenção a que estas possuem comprimentos diferentes. A escova do lado do condutor é mais comprida do que a do lado do passageiro.

18.3. Substituição de lâmpada

18.3.1. Substituição de lâmpada

Este automóvel está equipado apenas com lâmpadas LED^[1] e, por isso, não tem qualquer lâmpada incandescente substituível. Contacte uma oficina^[2] em caso de avaria na iluminação.

No caso de avaria de lâmpadas tipo LED^[1] é necessário substituir a unidade da lâmpada completa na maioria dos casos.

i Nota

Para informações sobre lâmpadas não mencionadas no manual de instruções, contacte um revendedor Volvo ou uma oficina autorizada Volvo.

i Nota

A iluminação exterior, como é o caso dos faróis e luzes traseiras, pode formar temporariamente condensação no interior do vidro. Isto é normal e toda a iluminação exterior foi concebida para suportar esta situação. A condensação é ventilada normalmente para fora do cárter das lâmpadas após a lâmpada estar acesa algum tempo.

[1] LED (Light Emitting Diode)

[2] Recomenda-se uma oficina autorizada Volvo.

18.3.2. Verificar as lâmpadas do atrelado *

Ao conectar um atrelado – verifique antes da viagem se as lâmpadas do atrelado funcionam.

Verificação das lâmpadas do atrelado *

Controlo automático

Após a conexão elétrica de um atrelado é possível verificar se as lâmpadas do atrelado funcionam utilizando uma ativação de luzes automática. A função ajuda o condutor a verificar antes da viagem se as lâmpadas do atrelado funcionam.

É necessário que o automóvel esteja desligado para que se possa realizar a verificação.

1. Quando um atrelado é conectado ao engate de reboque aparece a mensagem **Verif auto luz reboque** no mostrador do condutor.
2. Confirme a mensagem pressionando o botão **O** no teclado do volante do lado direito.
 - > A verificação das luzes é iniciada.
3. Saia do automóvel para verificar o funcionamento das lâmpadas.
 - > Todas as lâmpadas do atrelado começam a piscar - depois acendem-se as lâmpadas uma de cada vez.
4. Verifique visualmente se todas as lâmpadas disponíveis no atrelado funcionam.
5. Após um momento começam todas as lâmpadas do atrelado a piscar de novo.
 - > A verificação está concluída.

Desligar o controlo automático

A função de controlo automático pode ser desligada no mostrador central.

1. Pressione em **Configurações** na vista de topo.
2. Pressione **My Car** → **Luzes e iluminação**.
3. Desmarcar **Verif auto luz reboque**.

Controlo manual

Se o controlo automático estiver desligado é possível ligar o controlo manualmente.

1. Pressione em **Configurações** na vista de topo.

2. Pressione **My Car** → **Luzes e iluminação**.

3. Seleccione **Verif manual luz reboque**.

> A verificação das luzes é iniciada. Saia do automóvel para verificar o funcionamento das lâmpadas.

Luz de nevoeiro traseira no atrelado

Ao ligar um atrelado pode acontecer que a luz de nevoeiro traseira não se acenda no automóvel, sendo transferida para o atrelado a funcionalidade de luz de nevoeiro traseira. Ao ativar a luz de nevoeiro, verifique se o atrelado está equipado com luz de nevoeiro para garantir a utilização do conjunto de modo seguro.

Símbolos e mensagens no mostrador do condutor

Se uma ou mais piscas ou lâmpadas da luz de travões do atrelado estiverem avariadas o mostrador do condutor apresenta um símbolo e uma mensagem. As restantes lâmpadas do atrelado devem ser verificadas manualmente pelo condutor antes da viagem.

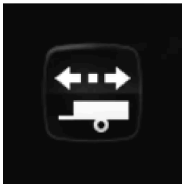
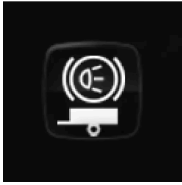
Símbolo	Mensagem
	<ul style="list-style-type: none">• Pisca do atrelado Avaria pisca direito• Pisca do atrelado Avaria do pisca esquerdo
	<ul style="list-style-type: none">• Luz do travão atrelado Avaria

Se alguma das lâmpadas dos indicadores de mudança de direcção do atrelado estiver avariada o símbolo dos indicadores de mudança de direcção no mostrador do condutor piscam mais rapidamente do que o normal.

* Opção/acessório.

18.4. Compartimento do motor

18.4.1. Reabastecer líquido de lavagem

O líquido de lava para-brisas é utilizado para a limpeza dos faróis e para-brisas. Com temperaturas inferiores ao ponto de congelação deve-se utilizar líquido de lava pára-brisas com proteção anti-congelação.

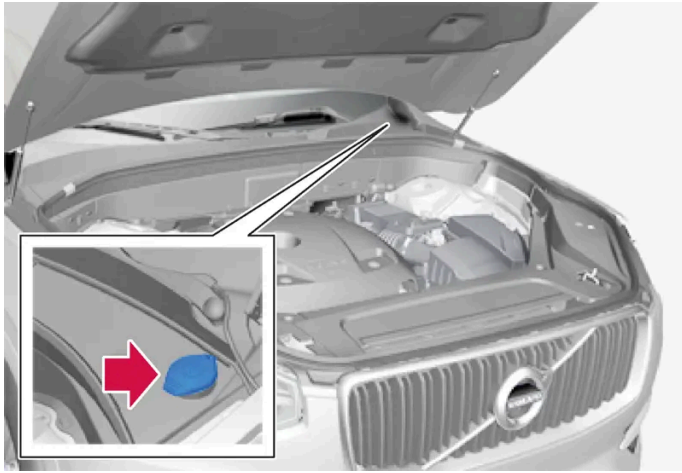

O líquido de lava para-brisas é abastecido no recipiente com tampa azul. O recipiente é usado para a lavagem do para-brisas e lavagem dos faróis*.

Nota

Quando resta cerca de 1 litro (1 qt) de líquido de lava para-brisas no reservatório aparece a mensagem **Fluido do lava-vidros Nível baixo, abastecer** juntamente com o símbolo  no mostrador do condutor.

Qualidade recomendada: Da qualidade de líquido de lava para-brisas recomendada pela Volvo – com proteção anticongelamento em tempo frio ou para temperaturas inferiores ao ponto de congelamento.

Importante

Utilize líquido de lava pára-brisas original da Volvo ou correspondente com pH recomendado entre 6 e 8 em solução (por ex.: 1:1 com água neutra).

Importante

Utilize líquido de lava para-brisas com proteção anticongelação quando a temperatura for inferior ao ponto de congelação, para evitar congelação na bomba, reservatório e mangueiras.

Volume:

- Automóveis **com** limpeza dos faróis: 5,5 litros (5.8 qts).
- Automóveis **sem** limpeza dos faróis: 3,5 litros (3.7 qts).

* Opção/acessório.

18.4.2. Especificações do líquido dos travões

O óleo dos travões é um agente no sistema de travões hidráulico que é utilizado para transferir a pressão de, por exemplo, um pedal do travão através de um cilindro de travão principal que, por sua vez, atua a maxila do travão.

Qualidade recomendada: Líquido Volvo Original ou equivalente que cumpra uma combinação de Dot 4, 5.1 e ISO 4925 classe 6.

Nota

Recomenda-se que a mudança ou abastecimento do líquido dos travões seja efectuada numa oficina autorizada Volvo.

18.4.3. Abrir e fechar o capô

O capot pode ser aberto utilizando uma pega no habitáculo e uma pega na extremidade dianteira do capot. É importante seguir as instruções de trancagem e verificar se o capot fica totalmente fechado, caso tenha sido aberto.

Abrir o capot

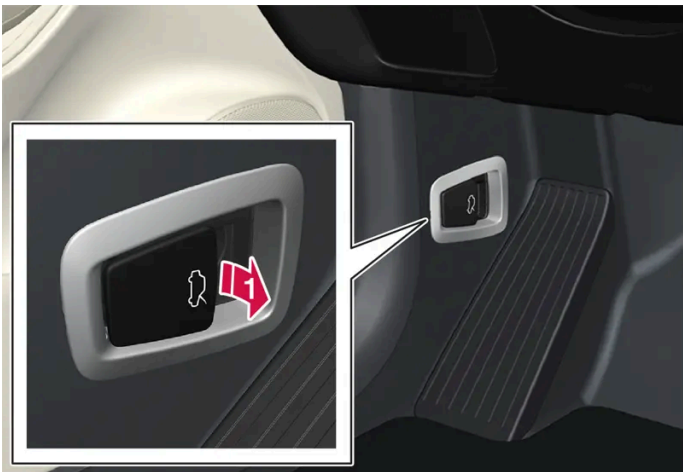

➔ Puxe a pega ao lado dos pedais para libertar o capot da sua posição completamente fechada.



➔ Faça uma passagem da esquerda para a direita na abertura sob o capot, desloque a pega para cima e para o lado para libertar o fecho e levante o capot.

Avisos - capot não fechado



Capot aberto é assinalado por um símbolo de advertência e graficamente no mostrador do condutor e por um aviso sonoro.

Nota

Se o automóvel indicar que o capô está aberto apesar de estar totalmente fechado - abra o capô e siga novamente as instruções de fecho. Visite uma oficina caso o problema persista – recomenda-se uma oficina autorizada Volvo.

Fechar o capot

Aviso

Certifique-se de que o trajeto de fecho sob o capô está livre para evitar danos por entalamento.

1. Baixe o capot.
2. Quando o capot parar no trinco do capot - pressione sobre o capot para o fechar completamente.
 - > O capot deve trancar de forma audível de ambos os lados.
3. Verifique se o capot está devidamente trancado e sem desajustes.



Aviso

Nunca conduza com o capot aberto.

Verifique cuidadosamente se o capô fecha totalmente após ter estado aberto.

Se o automóvel avisar ou indicar que o capô está aberto, ou algo indiciar que o mesmo não está totalmente fechado – pare imediatamente e feche-o devidamente.

18.4.4. Panorâmica geral do compartimento do motor

O compartimento do motor possui várias peças relacionadas com a manutenção.

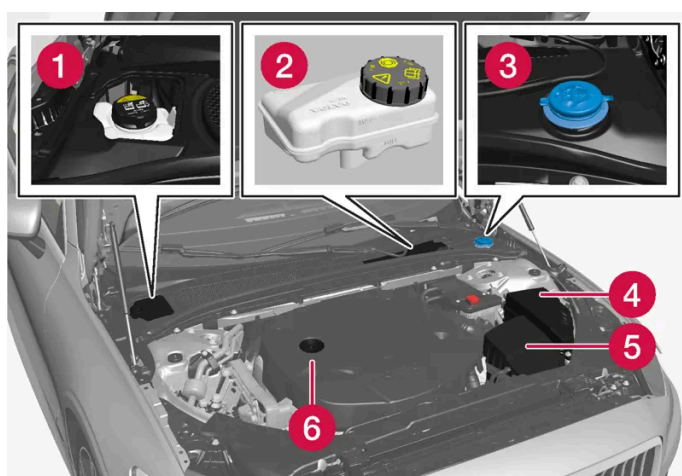

O aspeto do compartimento do motor pode variar consoante o modelo e a variante de motor.

- 1 Tanque de expansão para o sistema de arrefecimento
- 2 Recipiente do líquido dos travões (localizado no lado do condutor)
- 3 Tubo de enchimento do líquido de lava pára-brisas
- 4 Central eléctrica
- 5 Filtro de ar
- 6 Tubo de enchimento do óleo do motor

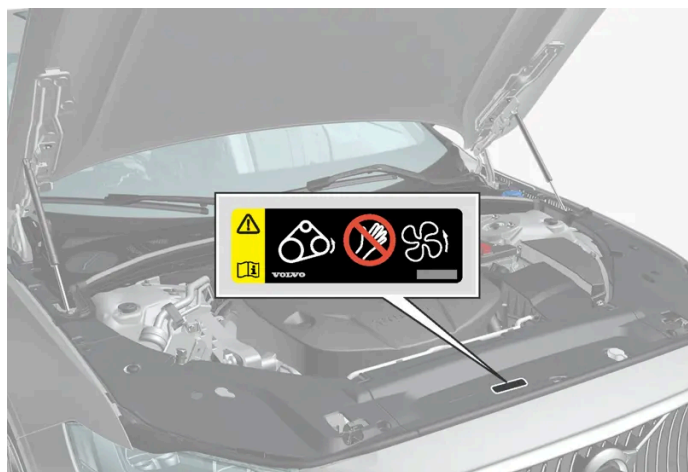

Localização do autocolante de aviso do compartimento do motor. O aspeto do compartimento do motor pode variar consoante o modelo e a variante de motor.

 **Nota**

Os autocolantes que aparecem no manual do proprietário não pretendem ser cópias exactas dos existentes no automóvel. O objetivo é indicar o aspeto e a localização aproximadas no automóvel. A informação relativa ao seu automóvel encontra-se no autocolante do automóvel.

 **Aviso**

Lembre-se que a ventoinha de arrefecimento (localizada em frente ao compartimento do motor, atrás do radiador) pode começar ou continuar a trabalhar automaticamente até 6 minutos após o motor ter sido desligado.

Confie sempre a lavagem do motor a uma oficina - recomenda-se uma oficina autorizada Volvo. Se o motor estiver quente existe o risco de incêndio.

 **Aviso**

O sistema de ignição funciona com tensão muito elevada e mortal. O sistema eléctrico do automóvel deve estar sempre na posição de ignição 0 durante o processo de trabalhos no compartimento do motor.

Não toque nas velas de ignição nem nas bobinas de ignição quando o sistema eléctrico do automóvel estiver na posição de ignição II ou quando o motor estiver quente.

18.4.5. Líquido de arrefecimento

O líquido de arrefecimento arrefece o motor de combustão para a temperatura de funcionamento correcta. O calor residual pode ser utilizado para aquecimento do habitáculo.

Qualidade recomendada:

Líquido de arrefecimento pré-misturado aprovado pela Volvo.

Ao utilizar líquido de arrefecimento concentrado, misture com 50 % de água limpa. O grau de pureza deve estar em conformidade com os requisitos da Volvo. Em caso de dúvida, consulte um concessionário Volvo.

Para evitar a deterioração do funcionamento do sistema de arrefecimento, o que poderá resultar em perturbações do motor, entre outras, recomenda-se que seja utilizado apenas líquido de arrefecimento aprovado pela Volvo.

 **Aviso**

O líquido de arrefecimento não pode ser ingerido. Este pode provocar danos em rins e outros órgãos. O produto contém etilenoglicol, inibidor e água, entre outros produtos.

18.4.6. Encher com líquido de arrefecimento

Ao fazer o enchimento devem-se respeitar as instruções na embalagem. Nunca ateste utilizando apenas água. O risco de congelação aumenta tanto com excesso de água como com excesso de líquido de arrefecimento.

Se existir líquido de arrefecimento sob o automóvel, o líquido de arrefecimento fumegar ou for abastecido mais de 2 litros (cerca 2 quartos), de líquido de arrefecimento, chame sempre o reboque para evitar o risco de danos no motor durante o arranque devido a problemas no sistema de arrefecimento.

Aviso

O líquido de arrefecimento pode estar muito quente após o motor ter estado em funcionamento. Deixe sempre que o líquido de arrefecimento arrefeça antes de desaparafusar a tampa para o abastecimento.

No abastecimento – desaparafuse a tampa cuidadosamente para deixar escapar eventual sobrepressão.



Tanque de expansão para o sistema de arrefecimento

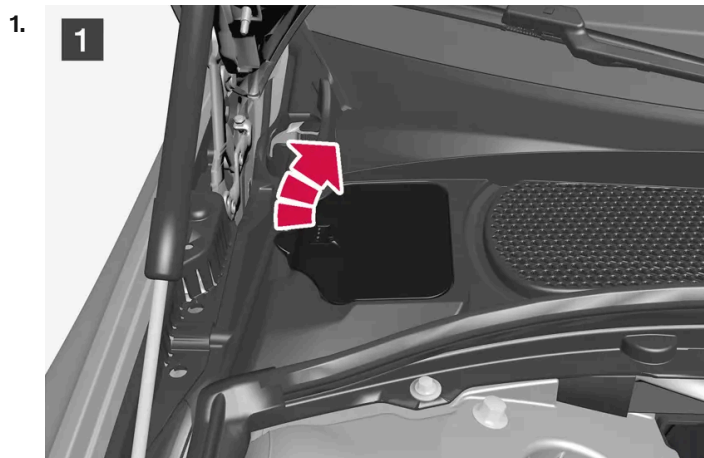

Abra a tampa na cobertura de plástico.



Desenrosque a tampa do tanque de expansão e encha com líquido de arrefecimento, se necessário. O nível deve estar entre as marcações de MIN e MAX no tanque de expansão.

Volte a colocar as peças seguindo a ordem inversa.

! Importante

- O líquido de arrefecimento é prejudicial se ingerido e pode causar lesões.
- Utilize apenas líquido de arrefecimento de qualidade aprovada pela Volvo. Se for utilizado líquido concentrado, assegure sempre a utilização de mistura com 50 % de líquido de arrefecimento e 50 % de água de qualidade aprovada.
- A água dura e a água com elevado teor de cloro, cloretos e outros sais ou impurezas pode provocar a corrosão do sistema de arrefecimento.
- Não misture líquidos de arrefecimento diferentes.
- Ao substituir grandes componentes no sistema de arrefecimento deve-se substituir todo o líquido de arrefecimento por líquido novo.
- O automóvel apenas pode ser utilizado com o sistema de arrefecimento abastecido no nível correto. O nível demasiado baixo de líquido de arrefecimento pode provocar o sobreaquecimento e consequentes danos no motor.

18.4.7. Óleo do motor

Utilize apenas óleo do motor de qualidade indicada. Este é um requisito para que o intervalo de serviço recomendado e a garantia sejam aplicáveis.

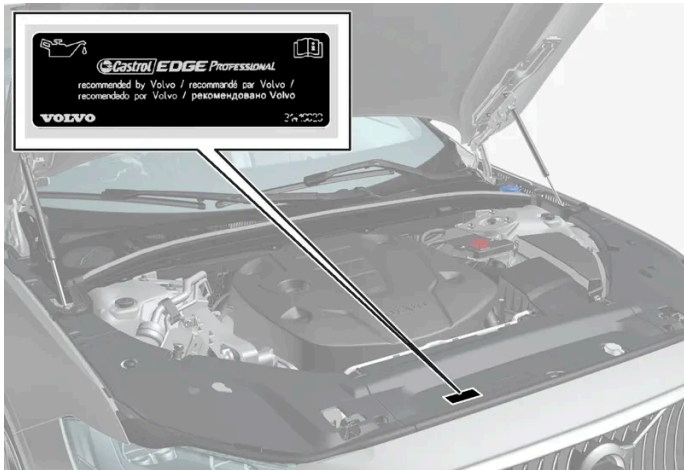

Localização do autocolante de aviso do compartimento do motor. O aspeto do compartimento do motor pode variar consoante o modelo e a variante de motor.

A Volvo recomenda:



Se o óleo do motor não for verificado regularmente e o nível ficar demasiado baixo existe o risco de danos graves no motor.

i Nota

Os autocolantes que aparecem no manual do proprietário não pretendem ser cópias exactas dos existentes no automóvel. O objetivo é indicar o aspeto e a localização aproximadas no automóvel. A informação relativa ao seu automóvel encontra-se no autocolante do automóvel.

! Importante



Para cumprir as exigências dos intervalos de manutenção, todos os motores são abastecidos de fábrica com um óleo do motor sintético especialmente desenvolvido. A opção por este óleo foi feita com grande preocupação com a longevidade, capacidade no arranque, consumo de combustível e impacto ambiental.

Para que os intervalos de serviço recomendados sejam válidos é necessário utilizar óleo do motor aprovado. Utilize apenas a qualidade do óleo indicada, tanto no abastecimento como na mudança do óleo, caso contrário a longevidade, capacidade no arranque, consumo de combustível e impacto ambiental podem ser afectados.

Os componentes do motor podem ficar danificados se não for utilizado óleo com a qualidade e viscosidade recomendadas. A Volvo declina a responsabilidade de garantia deste tipo de danos.

A Volvo recomenda que a mudança do óleo seja efectuada numa oficina autorizada Volvo.

Símbolos de nível do óleo baixo

A Volvo utiliza diferentes sistemas para avisar sobre o nível do óleo ou a pressão do óleo baixa. A pressão do óleo baixa é indicada com o símbolo de aviso  no mostrador do condutor. O aviso ou a informação sobre o nível do óleo podem ser indicados com o símbolo de aviso  no mostrador do condutor e mensagens de texto. Para mais informações contacte um concessionário Volvo.

Troque o óleo do motor e o filtro de óleo de acordo com os intervalos presentes no livro de Garantia e Serviço.

18.4.8. Verificar e abastecer óleo do motor

O nível do óleo é medido eletronicamente e visualizado no mostrador central.

Ver o nível do óleo no mostrador central

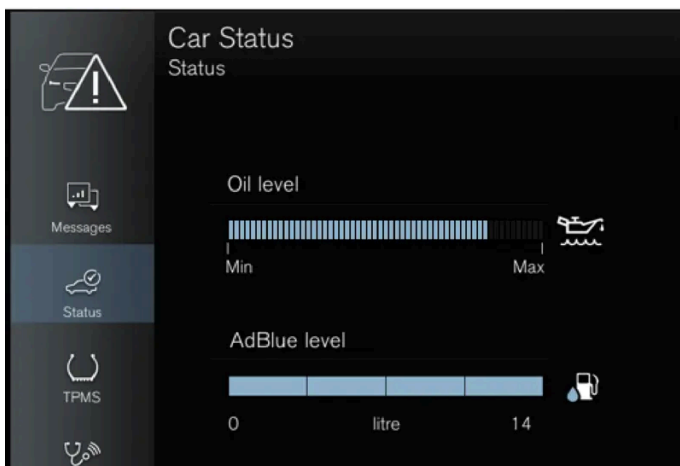

Exemplo de visualização do nível do óleo.

O nível do óleo só aparece depois do arranque do automóvel. O nível do óleo deve ser verificado regularmente.

1. Abra a aplicação **Estado Carro** a partir da vista de aplicações no mostrador central.

2. Pressione em **Estado** para ver o nível do óleo.

Nota

O sistema não deteta imediatamente alterações quando é abastecido ou drenado óleo. O automóvel tem de ser conduzido cerca de 30 km (cerca de 20 milhas) e permanecer parado 5 minutos com o motor desligado e em piso plano para que a exibição do nível do óleo seja correta.

Se as condições para a correcta medição do nível do óleo não forem cumpridas (tempo após desligar o motor, inclinação do automóvel, temperatura exterior, etc.) surge a mensagem **Sem valor disponível** no mostrador central. Isto **não** significa a presença de alguma avaria no sistema do automóvel.

Importante

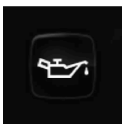

Quando aparece este símbolo a pressão do óleo pode ser demasiado baixa. Pare o automóvel logo que possível e transporte o automóvel para a oficina – recomenda-se uma oficina autorizada Volvo.

Abastecer óleo do motor

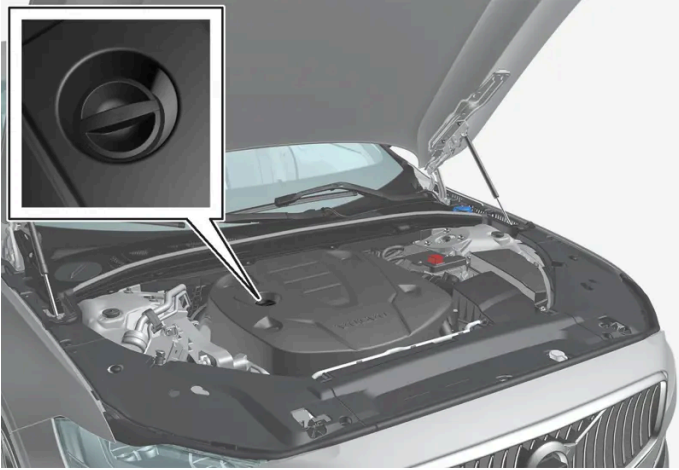

Tubo de enchimento ^[1], ^[2]

Em alguns casos, pode ser necessário reabastecimento de óleo entre os intervalos de manutenção. Não é necessário tomar qualquer medida relativamente ao nível do óleo do motor até que surja uma mensagem no mostrador do condutor.

Aviso

Se aparecer a mensagem **Nível óleo motor Serviço necessário**, conduza até uma oficina – recomenda-se uma oficina autorizada Volvo. O nível do óleo pode estar demasiado baixo.

Aviso

Não derrame óleo sobre o tubo de escape quente, existe o risco de incêndio.

Importante

Caso surja uma mensagem solicitando o abastecimento de óleo do motor abasteça apenas com a quantidade indicada. O nível demasiado alto pode causar perturbações no funcionamento.

^[1] Motor com sensor do nível do óleo electrónico não tem vareta de medição.

^[2] O aspeto do compartimento do motor pode variar consoante o modelo e a variante de motor.

18.4.9. Especificações do óleo do motor

A qualidade do óleo e o volume para cada alternativa de motor pode ser visto na tabela.

A Volvo recomenda:



Motor	Código do motor ^[1]	Volume, incluindo o filtro do óleo (litros, aprox)	Qualidade do óleo
B3	B420T3	6,1	Castrol Edge Professional V 0W-20 ou VCC RBS0-2AE 0W-20
B4	B420T6	6,1	
B5 / B5 AWD	B420T2	6,1	
B5 AWD	B420T10	6,1	

^[1] O código do motor, o número de referência e o número de série podem ser vistos no motor.

18.4.10. Fusíveis no compartimento do motor

Os fusíveis no compartimento do motor protegem as funções do motor e dos travões, entre outras.

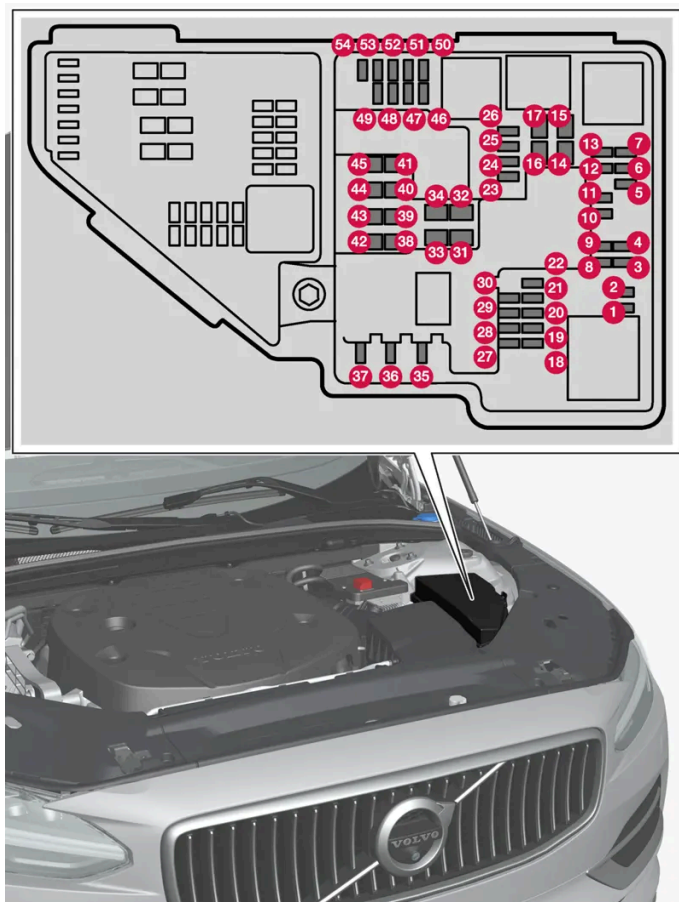

Na central elétrica há lugar para uma série de fusíveis de reserva.

Posições

No interior da tampa pode-se consultar a localização dos fusíveis. As funções e componentes na tabela de fusíveis abrangem diferentes modelos e alternativas de motor. Por essa razão, um fusível descrito pode abranger no automóvel um menor número de componentes, ou mesmo nenhum, consoante os equipamentos presentes.

Função	Am- pere	Tipo
1 –	–	Micro
2 –	–	Micro
3 Módulo da pressão de sobrealimentação turbo Grupo da sonda lambda	15	Micro
4 Vela de ignição/Bobinas de ignição (gasolina) Grupo dos sensores de escape do filtro de partículas diesel/óxidos de nitrogénio (diesel)	15	Micro
5 Solenoide da bomba do óleo do motor Grupo da sonda lambda Solenoide do compressor do ar condicionado	15	Micro
6 Sensores do nível do óleo e da temperatura Módulo de comando das velas de incandescência (diesel) Grupo de componentes do motor 1 (Componentes relacionados com o funcionamento do motor, incluindo turbo/turbocompressor. O conteúdo depende da alternativa de motor.)	7,5	Micro

Função	Am-pere	Tipo
7 Motor módulo de comando Módulo de comando da borboleta Grupo de componentes do motor 2 (Componentes relacionados com o funcionamento do motor, incluindo turbo/turbocompressor. O conteúdo depende da alternativa de motor.)	20	Micro
8 Motor módulo de comando	5	Micro
9 Bomba de evaporação do combustível (EVAP)	10	Micro
10 Módulo de comando das velas de incandescência (diesel) Grupo de componentes do motor 3 (Componentes relacionados com o funcionamento do motor, incluindo turbo/turbocompressor e arrefecimento/regulação da temperatura do grupo propulsor. O conteúdo depende da alternativa de motor.)	10	Micro
11 Módulo de comando da borboleta do spoiler Módulo de comando da borboleta do radiador Bobinas de relé impulso de potência (PowerPulse) (diesel) Válvula de comutação do líquido de arrefecimento	5	Micro
12 Bomba do líquido de arrefecimento	15	Micro
13 Motor módulo de comando	20	Micro
14 Motor de arranque	40	MCase ^[1]
15 Motor de arranque	Shunt	MCase ^[1]
16 Aquecedor do filtro de combustível (Diesel)	30	MCase ^[1]
17 Módulo de comando da transmissão	25	MCase ^[1]
18 Unidade de cálculo	5	Micro
19 –	–	Micro
20 –	–	Micro
21 –	–	Micro
22 Módulo de comando da transmissão	20	Micro
23 Porta USB na consola de túnel, traseira	7,5	Micro
24 Tomada 12 V da consola de túnel, dianteira	15	Micro
25 –	–	Micro
26 Tomada 12 V no compartimento da bagagem/carga *	15	Micro
27 –	–	Micro
28 Faróis, esquerda	15	Micro
29 Faróis, direita	15	Micro
30 Módulo de comando da transmissão	20	Micro
31 Para-brisas com aquecimento elétrico*, esquerdo	Shunt	MCase ^[1]
32 Para-brisas com aquecimento elétrico*, esquerdo	40	MCase ^[1]
33 Lava faróis*	25	MCase ^[1]
34 Bomba do líquido de lavagem, dianteira	25	MCase ^[1]
35 Seletor de mudanças elétrico	15	Micro
36 Buzina (buzinar)	20	Micro
37 Sirene de alarme*	5	Micro
38 Módulo de comando do sistema de travões (válvulas, travão de estacionamento)	40	MCase ^[1]
Módulo de comando do reforço de travagem	30	MCase ^[1]
39 Limpa pára-brisas	30	MCase ^[1]
40 –	–	MCase ^[1]

O conteúdo deste manual representa o estado do manual do utilizador no momento da impressão e pode não ser totalmente válido em momentos futuros. Para mais informações, consulte a primeira página para a declaração de responsabilidade completa.

Função	Am-pere	Tipo
41 Para-brisas com aquecimento elétrico*, direito	40	MCase ^[1]
42 Aquecedor de estacionamento*	20	MCase ^[1]
43 –	–	MCase ^[1]
44 Módulo de comando da transmissão	25	MCase ^[1]
45 Para-brisas com aquecimento elétrico*, direito	Shunt	MCase ^[1]
46 Alimentado com a ignição ligada: Motor módulo de comando, Componentes da transmissão, Direção assistida elétrica, Unidade eletrónica central, Módulo de comando do sistema de travões	5	Micro
47 –	–	Micro
48 Faróis, direita	15	Micro
49 Bloqueio de álcool*	5	Micro
50 Módulo de comando da transmissão	10	Micro
51 Módulo de comando da conexão da bateria	5	Micro
52 Módulo de colisão (SRS)	5	Micro
53 Faróis, esquerda	15	Micro
54 Sensor do pedal do acelerador	5	Micro

^[1] Este tipo de fusível deve ser substituído apenas em oficina. Recomenda-se uma oficina autorizada Volvo.

* Opção/acessório.

18.5. Ferramentas e acessórios

18.5.1. Macaco *

O macaco pode ser utilizado para elevar o automóvel, por exemplo: para substituir uma roda.



! **Importante**

O macaco*, entregue com o automóvel, destina-se apenas a utilizações pontuais e durante períodos breves, como a substituição de um pneu furado. Apenas pode ser utilizado o macaco acessório que pertence ao modelo específico de automóvel para elevação do mesmo. Se for necessário elevar o automóvel com frequência ou durante períodos mais longos do que os correspondentes a uma mudança de roda, recomenda-se a utilização de um macaco de oficina. Neste caso siga as instruções de utilização que acompanham o equipamento.

O macaco deve ficar guardado no respetivo espaço por baixo do chão do compartimento da bagagem quando não estiver a ser usado. O macaco deve ser enroscado para a posição correcta para ser guardado.

i **Nota**

Aplicável a automóveis com controlo de nível*: Se o automóvel estiver equipado com suspensão pneumática, esta deve ser desligada antes do automóvel ser elevado.

* Opção/acessório.

18.5.2. Kit de reparação de pneus

O kit de reparação de emergência de pneus furados (TMK^[1]) é utilizado para vedar um furo e para verificar e ajustar a pressão do ar no pneu.

Automóveis equipados com pneu sobressalente* não incluem o kit de reparação de pneus.

O kit de reparação de emergência de pneus furados consiste num compressor e numa garrafa com o vedante. O vedante funciona como reparação provisória.

i **Nota**

O líquido vedante veda eficazmente pneus furados no piso, mas tem capacidade limitada para vedar pneus furados na parede lateral do pneu. Não utilize o kit de reparação de furos em pneus que apresentem rasgos de maiores dimensões, fissuras ou danos semelhantes.

i **Nota**

O compressor destina-se à reparação provisória de furos e está homologado pela Volvo.

Localização

O kit de reparação de pneus encontra-se no bloco de espuma sob o chão da carga.



Data de validade do líquido vedante

Substituir o frasco de líquido de reparação de pneus se este tiver passado a data de validade (ver o autocolante no frasco). Trate a garrafa removida como lixo nocivo.

[1] Temporary Mobility Kit

* Opção/acessório.

18.5.3. Mala de primeiros socorros*

A mala de primeiros socorros contém equipamento de primeiros socorros.

Guarde a mala de primeiros socorros num local adequado no compartimento da bagagem, por ex.: no compartimento no lado direito. A mala de primeiros socorros tem uma fita aderente que pode ser fixada no painel.

* Opção/acessório.

18.5.4. Triângulo de sinalização de perigo

Se o automóvel ficar parado no trânsito utilize o triângulo de sinalização de perigo para avisar os outros utilizadores da via.

Activa também os piscas de emergência.

Compartimentos para arrumação

O triângulo de sinalização de perigo encontra-se preso por dois cliques no interior da tampa do porta-bagagens.

Abrir o triângulo de sinalização de perigo

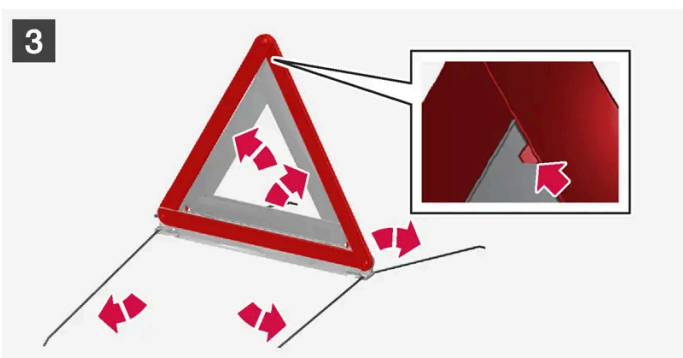

1. **1**
Solte a mala do triângulo de sinalização de perigo abrindo ambos os trincos.

2. **2**

O conteúdo deste manual representa o estado do manual do utilizador no momento da impressão e pode não ser totalmente válido em momentos futuros. Para mais informações, consulte a primeira página para a declaração de responsabilidade completa.

Retire o triângulo de sinalização de perigo da mala, abra e monte as extremidades.

3. 3

Abra as pernas de apoio do triângulo de sinalização de perigo.

Siga os regulamentos aplicáveis para a utilização de um triângulo de sinalização de perigo. Ao colocar o triângulo de sinalização de perigo lembre-se sempre do trânsito local.

Após a utilização, volte a colocar o triângulo de sinalização de perigo com a mala no interior do porta-bagagens.

18.5.5. Kit de ferramentas

No compartimento da bagagem existem ferramentas úteis para reboque ou substituição de roda, por exemplo.



Exemplo de ferramentas.

- 1 Macaco *
- 2 Ferramenta para a remoção das tampas de plástico dos parafusos das rodas
- 3 Funil para abastecimento de líquidos
- 4 Chave dos parafusos das rodas* e olhal de reboque

Se o automóvel estiver equipado com roda sobresselente* possui um macaco e uma chave de rodas em vez de o kit de reparação de pneus.

* Opção/acessório.

18.6. Fusíveis

18.6.1. Fusíveis e centrais eléctricas

Para impedir que o sistema elétrico do automóvel seja danificado por meio de curto-circuito ou sobrecarga as funções e componentes elétricos estão protegidos por uma série de fusíveis.



Aviso

Nunca substitua um fusível por um objeto estranho ou por um fusível com amperagem superior. Pode desse modo causar danos ao sistema elétrico e dar origem a incêndio.

Contacte uma oficina autorizada Volvo para informações sobre substituição de fusíveis não mencionados no manual de instruções.

Caso algum componente ou função deixar de funcionar, isso pode dever-se ao facto de o fusível desse componente estar sobrecarregado ou avariado. Se o mesmo fusível avariar repetidas vezes, isso indica a existência de alguma avaria no componente. A Volvo recomenda o contacto com uma oficina autorizada Volvo para verificação.

Localização das centrais eléctricas

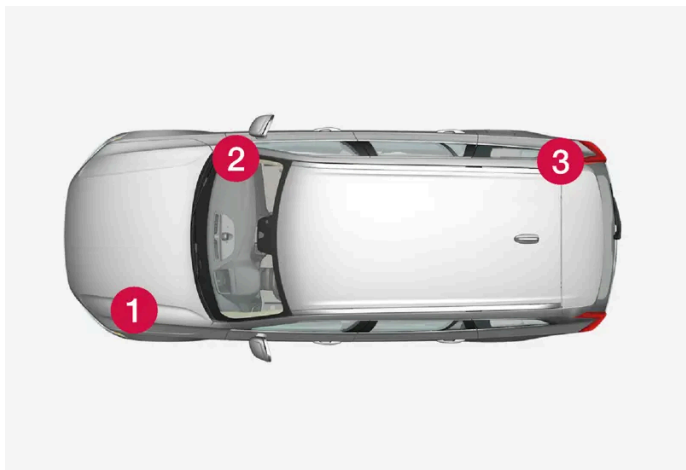

A imagem é ilustrativa - o aspeto pode variar consoante o modelo de automóvel.

Localização das centrais eléctricas em modelos com volante à esquerda – no caso de o automóvel ter volante à direita, a central muda sob o lado do porta-luvas.

- 1 Compartimento do motor
- 2 Sob o porta-luvas
- 3 Compartimento da bagagem/carga

18.6.2. Substituir fusível

Um fusível sobrecarregado necessita de ser substituído para reiniciar a função do componente elétrico que protege.

1. Localize o fusível correto nas listas de fusíveis das diferentes centrais elétricas.
2. Puxar para fora o fusível e ver se o fio curvo no interior está queimado.
3. Nesse caso, substitua por um fusível novo da mesma cor e amperagem.

 **Nota**

Em algumas caixas de fusíveis pode encontrar-se um alicate especial para melhor agarrar o fusível.

 **Aviso**

Nunca substitua um fusível por um objeto estranho ou por um fusível com amperagem superior. Pode desse modo causar danos ao sistema elétrico e dar origem a incêndio.

Contacte uma oficina autorizada Volvo para informações sobre substituição de fusíveis não mencionados no manual de instruções.

18.6.3. Fusíveis sob o porta-luvas

Os fusíveis sob o porta luvas protegem, por exemplo, a tomada elétrica, os mostradores e os módulos das portas.

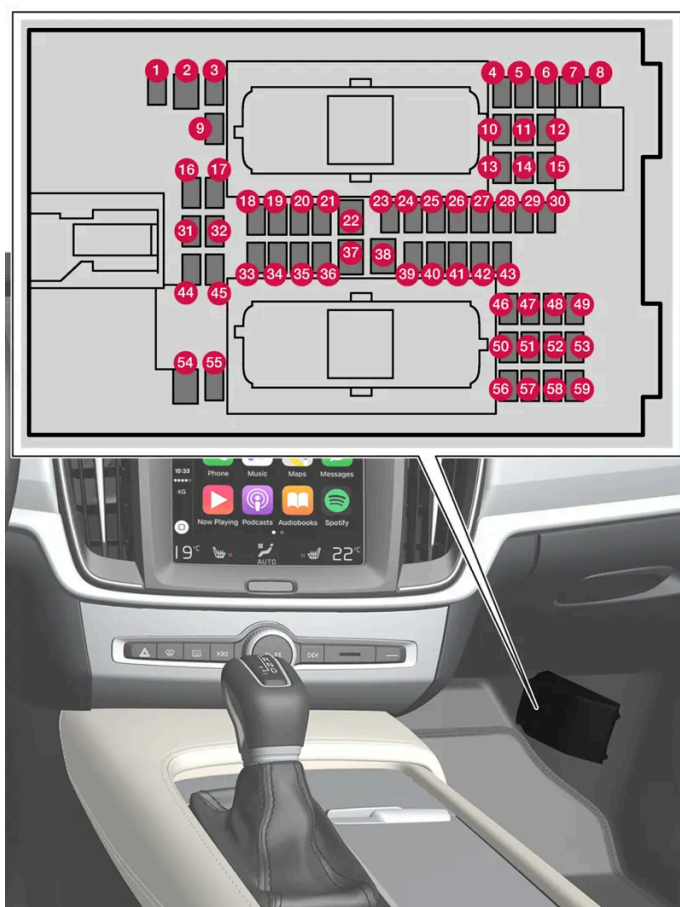

A central encontra-se atrás do tapete do chão/painel lateral.

Na **central elétrica no compartimento do motor** há lugar para uma série de fusíveis de reserva.

Posições

No interior da tampa pode-se consultar a localização dos fusíveis. As funções e componentes na tabela de fusíveis abrangem diferentes modelos e alternativas de motor. Assim, um fusível descrito pode abranger menos componentes do que os presentes na tabela, ou mesmo não existir, dependendo dos equipamentos do automóvel.

Se uma posição tiver vários valores na tabela, esse valor depende de variações no nível de equipamentos. Siga então o valor do fusível substituído. Em caso de dúvida – contacte uma oficina. Recomenda-se uma oficina autorizada Volvo.

Função	Ampere	Tipo
1 Módulo de comando da bateria 48 V ^[1]	10	Micro
2 –	–	MCase ^[2]
3 –	–	Micro
4 Sensor de movimentos*	5	Micro
5 –	–	Micro
6 Mostrador do condutor	5	Micro
7 Unidade de botões da consola central	5	Micro
8 Sensor de Sol	5	Micro

	Função	Ampere	Tipo
9	–	–	Micro
10	Módulo Infotainment	15	Micro
11	Módulo do volante	5	Micro
12	Módulo de comando do disco de arranque e do travão de estacionamento	5	Micro
13	Volante com aquecimento elétrico*	15	Micro
14	–	–	Micro
15	–	–	Micro
16	–	–	Micro
17	–	–	Micro
18	Módulo de comando do sistema de climatização	10	Micro
19	Bloqueio direção	7,5	Micro
20	Porta de diagnóstico OBD-II	10	Micro
21	Mostrador central	5	Micro
22	Módulo do ventilador do comando de climatização, dianteiro	40	MCase ^[2]
23	USB-hub	5	Micro
24	Iluminação dos comandos Iluminação do habitáculo Antiencadeamento do espelho retrovisor interior* Sensor de chuva e de luz* Bancos dianteiros de comando elétrico* Painéis de comando das portas traseiras Módulo do ventilador do comando de climatização Unidade de botões da consola de túnel junto ao espaço das pernas do banco traseiro*	7,5	Micro
25	Módulo de comando das funções de apoio ao condutor	5	Micro
26	Consola do teto	20	Micro
27	Head-up-display*	5	Micro
28	Iluminação do habitáculo	5	Micro
29	Placa de carregamento sem fios	5	Micro
30	Mostrador da consola do teto	5	Micro
31	–	–	Micro
32	–	–	Micro
33	–	–	Micro
34	Caixa de fusíveis no compartimento da bagagem/carga	10	Micro
35	Módulo de comando do automóvel ligado à Internet Módulo de comando Volvo On Call	5	Micro
36	–	–	Micro
37	Módulo de comando áudio (amplificador)	40	MCase ^[2]
38	–	–	MCase ^[2]
39	Antena multibanda	5	Micro
40	Módulo de comando do conforto do banco, dianteiro*	5	Micro
41	Bloqueio de álcool*	5	Micro
42	–	–	Micro
43	Módulo de comando da bomba de combustível	15	Micro

	Função	Ampere	Tipo
44	Conversor 48 V ^[1] Módulo do arranque do motor ^[1]	5	Micro
45	Módulo de comando Intellisafe	5	Micro
46	Aquecimento do assento lado do condutor dianteiro	15	Micro
47	Aquecimento do assento lado do passageiro dianteiro	15	Micro
48	Bomba do líquido de arrefecimento	7,5	Micro
49	–	–	Micro
50	Banco do condutor dianteiro de comando elétrico*	20	Micro
51	Módulo do amortecimento ativo*	20	Micro
52	Abertura do porta-bagagens/tampa do porta-bagagens com movimento do pé*	5	Micro
53	Módulo Infotainment	10	Micro
54	–	–	MCCase ^[2]
55	–	–	Micro
56	Banco de comando elétrico do passageiro dianteiro*	20	Micro
57	–	–	Micro
58	–	–	Micro
59	Fusível primário para fusíveis 52, 53, 57 e 58 (grupo Infotainment)	15	Micro

^[1] Aplicável apenas a automóvel do tipo mildhybrid.

^[2] Este tipo de fusível deve ser substituído apenas em oficina. Recomenda-se uma oficina autorizada Volvo.

* Opção/acessório.

18.6.4. Fusíveis compartimento da bagagem

Fusíveis no compartimento da bagagem protegem os bancos de comando elétrico*, airbags e tensores do cinto, entre outros.

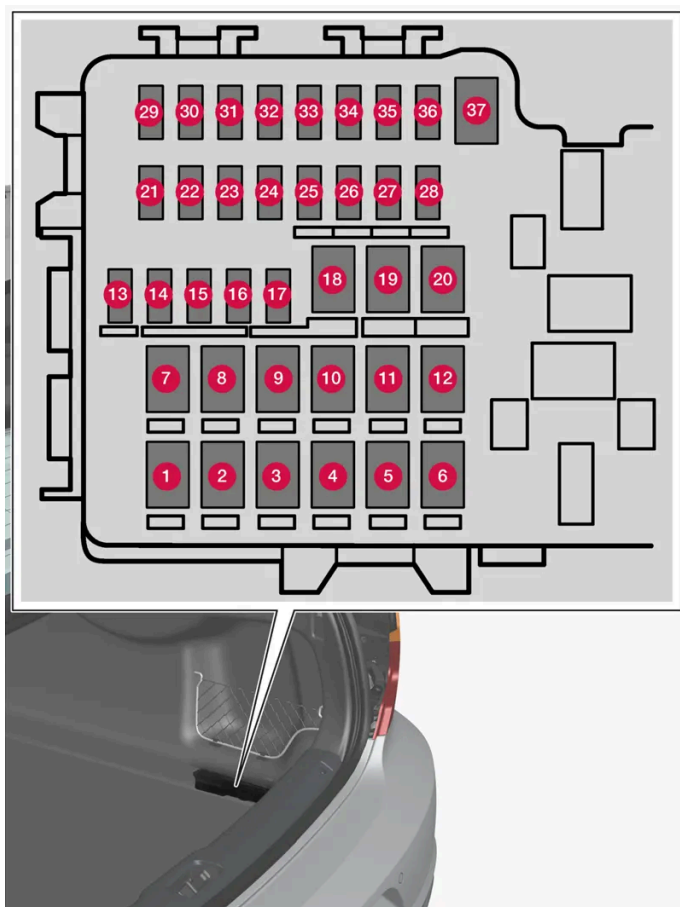

A central encontra-se atrás do painel no lado direito.

Na **central eléctrica no compartimento do motor** também há lugar para uma série de fusíveis de reserva.

Posições

No interior da tampa pode-se consultar a localização dos fusíveis. As funções e componentes na tabela de fusíveis abrangem diferentes modelos e alternativas de motor. Assim, um fusível descrito pode abranger menos componentes do que os presentes na tabela, ou mesmo não existir, dependendo dos equipamentos do automóvel.

Se uma posição tiver vários valores na tabela, esse valor depende de variações no nível de equipamentos. Siga então o valor do fusível substituído. Em caso de dúvida – contacte uma oficina. Recomenda-se uma oficina autorizada Volvo.

	Função	Ampere	Tipo
1	Desembaciador do vidro traseiro	30	MCase ^[1]
2	Unidade eletrónica central	40	MCase ^[1]
3	–	–	MCase ^[1]
4	Motor do fecho das costas do banco, direita traseira	15	MCase ^[1]
5	–	–	MCase ^[1]
6	Motor do fecho das costas do banco, esquerda traseira	15	MCase ^[1]
7	Módulo da porta, direito traseiro ^[2]	20	MCase ^[1]
8	–	–	MCase ^[1]

	Função	Ampere	Tipo
9	–	–	MCase ^[1]
10	Módulo da porta, direito dianteiro ^[2]	20	MCase ^[1]
11	Módulo de comando do engate de reboque*	40	MCase ^[1]
12	Tensor do cinto, direito	40	MCase ^[1]
13	Bobinas de relé internas	5	Micro
14	–	–	Micro
15	Módulo da porta, esquerdo traseiro	20	Micro
16	Bloqueio de álcool*	5	Micro
17	–	–	Micro
18	Módulo de comando do engate de reboque*	25	MCase ^[1]
	Módulo acessório	40	
19	Módulo da porta, esquerdo dianteiro ^[2]	20	MCase ^[1]
20	Tensor do cinto, esquerda	40	MCase ^[1]
21	Câmara de estacionamento*	5	Micro
22	–	–	Micro
23	–	–	Micro
24	–	–	Micro
25	–	–	Micro
26	–	–	Micro
27	–	–	Micro
28	Aquecedor do banco, esquerdo traseiro*	15	Micro
29	–	–	Micro
30	Blind Spot Information (BLIS)*	5	Micro
31	–	–	Micro
32	Tensor do cinto, direito	5	Micro
33	Atuador do sistema de escape (gasolina)	5	Micro
34	–	–	Micro
35	Módulo de comando All Wheel Drive (AWD)*	15	Micro
36	Aquecedor do banco, direito traseiro*	15	Micro
37	–	–	MCase ^[1]

* Opção/acessório.

^[1] Este tipo de fusível deve ser substituído apenas em oficina. Recomenda-se uma oficina autorizada Volvo.

^[2] Aplicável apenas a automóvel do tipo mildhybrid.

18.6.5. Fusíveis no compartimento do motor

O conteúdo deste manual representa o estado do manual do utilizador no momento da impressão e pode não ser totalmente válido em momentos futuros. Para mais informações, consulte a primeira página para a declaração de responsabilidade completa.

Os fusíveis no compartimento do motor protegem as funções do motor e dos travões, entre outras.

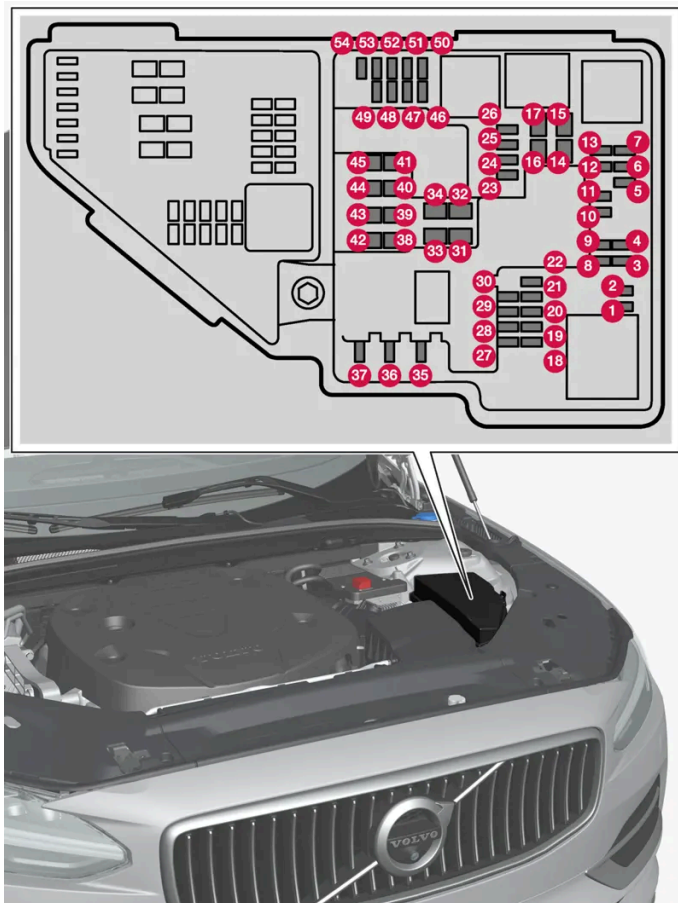

Na central elétrica há lugar para uma série de fusíveis de reserva.

Posições

No interior da tampa pode-se consultar a localização dos fusíveis. As funções e componentes na tabela de fusíveis abrangem diferentes modelos e alternativas de motor. Por essa razão, um fusível descrito pode abranger no automóvel um menor número de componentes, ou mesmo nenhum, consoante os equipamentos presentes.

Função	Am- pere	Tipo
1 –	–	Micro
2 –	–	Micro
3 Módulo da pressão de sobrealimentação turbo Grupo da sonda lambda	15	Micro
4 Vela de ignição/Bobinas de ignição (gasolina) Grupo dos sensores de escape do filtro de partículas diesel/óxidos de nitrogénio (diesel)	15	Micro
5 Solenoide da bomba do óleo do motor Grupo da sonda lambda Solenoide do compressor do ar condicionado	15	Micro
6 Sensores do nível do óleo e da temperatura Módulo de comando das velas de incandescência (diesel) Grupo de componentes do motor 1 (Componentes relacionados com o funcionamento do motor, incluindo turbo/turbocompressor. O conteúdo depende da alternativa de motor.)	7,5	Micro

Função	Am-pere	Tipo
7 Motor módulo de comando Módulo de comando da borboleta Grupo de componentes do motor 2 (Componentes relacionados com o funcionamento do motor, incluindo turbo/turbocompressor. O conteúdo depende da alternativa de motor.)	20	Micro
8 Motor módulo de comando	5	Micro
9 Bomba de evaporação do combustível (EVAP)	10	Micro
10 Módulo de comando das velas de incandescência (diesel) Grupo de componentes do motor 3 (Componentes relacionados com o funcionamento do motor, incluindo turbo/turbocompressor e arrefecimento/regulação da temperatura do grupo propulsor. O conteúdo depende da alternativa de motor.)	10	Micro
11 Módulo de comando da borboleta do spoiler Módulo de comando da borboleta do radiador Bobinas de relé impulso de potência (PowerPulse) (diesel) Válvula de comutação do líquido de arrefecimento	5	Micro
12 Bomba do líquido de arrefecimento	15	Micro
13 Motor módulo de comando	20	Micro
14 Motor de arranque	40	MCase ^[1]
15 Motor de arranque	Shunt	MCase ^[1]
16 Aquecedor do filtro de combustível (Diesel)	30	MCase ^[1]
17 Módulo de comando da transmissão	25	MCase ^[1]
18 Unidade de cálculo	5	Micro
19 –	–	Micro
20 –	–	Micro
21 –	–	Micro
22 Módulo de comando da transmissão	20	Micro
23 Porta USB na consola de túnel, traseira	7,5	Micro
24 Tomada 12 V da consola de túnel, dianteira	15	Micro
25 –	–	Micro
26 Tomada 12 V no compartimento da bagagem/carga *	15	Micro
27 –	–	Micro
28 Faróis, esquerda	15	Micro
29 Faróis, direita	15	Micro
30 Módulo de comando da transmissão	20	Micro
31 Para-brisas com aquecimento elétrico*, esquerdo	Shunt	MCase ^[1]
32 Para-brisas com aquecimento elétrico*, esquerdo	40	MCase ^[1]
33 Lava faróis*	25	MCase ^[1]
34 Bomba do líquido de lavagem, dianteira	25	MCase ^[1]
35 Seletor de mudanças elétrico	15	Micro
36 Buzina (buzinar)	20	Micro
37 Sirene de alarme*	5	Micro
38 Módulo de comando do sistema de travões (válvulas, travão de estacionamento)	40	MCase ^[1]
Módulo de comando do reforço de travagem	30	MCase ^[1]
39 Limpa pára-brisas	30	MCase ^[1]
40 –	–	MCase ^[1]

O conteúdo deste manual representa o estado do manual do utilizador no momento da impressão e pode não ser totalmente válido em momentos futuros. Para mais informações, consulte a primeira página para a declaração de responsabilidade completa.

Função	Am-pere	Tipo
41 Para-brisas com aquecimento elétrico*, direito	40	MCase ^[1]
42 Aquecedor de estacionamento*	20	MCase ^[1]
43 –	–	MCase ^[1]
44 Módulo de comando da transmissão	25	MCase ^[1]
45 Para-brisas com aquecimento elétrico*, direito	Shunt	MCase ^[1]
46 Alimentado com a ignição ligada: Motor módulo de comando, Componentes da transmissão, Direção assistida elétrica, Unidade eletrônica central, Módulo de comando do sistema de travões	5	Micro
47 –	–	Micro
48 Faróis, direita	15	Micro
49 Bloqueio de álcool*	5	Micro
50 Módulo de comando da transmissão	10	Micro
51 Módulo de comando da conexão da bateria	5	Micro
52 Módulo de colisão (SRS)	5	Micro
53 Faróis, esquerda	15	Micro
54 Sensor do pedal do acelerador	5	Micro

^[1] Este tipo de fusível deve ser substituído apenas em oficina. Recomenda-se uma oficina autorizada Volvo.

* Opção/acessório.

18.7. Bateria

18.7.1. Substituir a bateria da chave

A bateria da chave pode ser substituída quando descarregada. A vida útil da bateria depende da frequência com que a chave é usada. A bateria da chave sem botões (Key Tag)* bateria não é substituível.

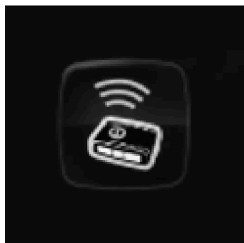

Quando o símbolo de informação se acende e a mensagem **Bateria da chave fraca** aparece no mostrador do condutor, a bateria da chave precisa de ser substituída.

Outro indício de que o nível da bateria está baixo é o alcance reduzido da chave.

A bateria da chave sem botões (Key Tag)* não pode ser substituída - pode porém ser encomendada nova chave numa oficina autorizada Volvo.

! Importante

Entregue uma Key Tag que deixe de ser utilizada a uma oficina autorizada Volvo, para que seja eliminada do sistema do carro. Quando a bateria se gasta, a chave pode mesmo assim ser utilizada para arranque do automóvel por meio de arranque auxiliar.

Abrir a chave e substituir respetiva bateria

! Importante

Evite tocar nas superfícies de contacto de baterias novas com os dedos. Prejudica o funcionamento da bateria.

Segure na chave de modo que a parte da frente, que tem o logotipo da Volvo, fique para cima e o suporte do porta-chaves virado para si.

À esquerda no suporte do porta-chaves existe um bloqueio. Se estiver do lado errado, é porque a parte da frente e a de trás foram trocadas em anterior substituição de bateria.

1. **1**



Pressione o bloqueio do suporte do porta-chaves para o lado e faça deslizar a tampa dianteira para fora do suporte.

> A tampa solta-se e pode ser retirada.

Sob a tampa há outro bloqueio para soltar a parte de trás.

2. **2**



Desloque para o lado o bloqueio situado atrás da tampa dianteira e faça deslizar a tampa traseira para fora do suporte do porta-chaves.

- > A tampa solta-se e pode ser retirada.
Debaixo da tampa fica a cobertura da bateria.

3. **3**



Rode a cobertura da bateria no sentido contrário ao dos ponteiros do relógio para a posição OPEN. Utilize, por ex., uma chave de parafusos ou uma moeda.

Levante a cobertura da bateria. Se for difícil de soltar, pode ser forçada suavemente com uma ferramenta estreita

4. **4**



O lado (+) da bateria está para cima. Solte a bateria pressionando na extremidade e, em seguida, levantando-a.

5. **5**



Coloque uma bateria nova com o lado (+) para cima. Evite tocar com os dedos nos contactos da bateria da chave.

Coloque a extremidade da bateria sob os dois bloqueios de plástico mais afastados.

Em seguida, pressione a bateria para baixo de modo a ficar presa pelos bloqueios de plástico superiores.

i Nota

Utilize baterias com a designação CR2032, 3 V.

i Nota

A Volvo recomenda que as pilhas de substituição da chave cumpram a norma UN Manual of Test and Criteria, Part III, sub-section 38.3. As pilhas que acompanham e as pilhas que são substituídas por uma oficina autorizada Volvo cumprem o mesmo critério.

6. **6**



Volte a colocar a cobertura da bateria e gire-a no sentido dos ponteiros do relógio para a posição CLOSE.

7. **7**



Volte a montar a tampa traseira seguindo a ordem inversa de como foi solta. A tampa da parte de trás não tem logotipo. Prenda a tampa pressionando-a até ouvir um clique e faça-a deslizar nos últimos milímetros até à posição original.

- > Um estalido adicional indica que a tampa atingiu a posição correcta e encontra-se fixa. Não pode ficar desajustada.

8. **8**



Vire a chave e volte a colocar a tampa dianteira da mesma forma que a traseira.



Aviso

Verifique se a bateria está colocada corretamente com a polaridade correta. Se a chave não for utilizada durante um longo período, retire a pilha para evitar derrame da pilha e subsequentes danos. As pilhas danificadas ou derramadas podem ser corrosivas para a pele, utilize por isso luvas de proteção ao manusear pilhas danificadas.

- Mantenha as pilhas fora do alcance das crianças.
- Não deixe as pilhas em locais onde possam ser ingeridas por crianças ou animais.
- As pilhas não podem ser desmanteladas, curto-circuitadas nem lançadas sobre o fogo.
- Não carregue pilhas não recarregáveis. Estas podem explodir.
- Verifique regularmente os produtos alimentados por baterias, relativamente a indícios de danificação.

Se houver indicação de que a chave ou respetiva bateria estão danificadas ou a bateria tem fuga, a chave não deverá ser usada. Mantenha os produtos danificados fora do alcance das crianças.



Importante

A bateria gasta deve ser reciclada de modo compatível com o ambiente.

* Opção/acessório.

18.7.2. Sobrecarga da bateria de arranque

Um elevado consumo de corrente sem que o automóvel tenha a possibilidade de carregar a bateria de arranque reduz o nível da bateria, o que pode resultar na redução ou desativação de algumas funções elétricas. Se o nível da bateria descer para valores inferiores a um determinado limite, não será possível arrancar o automóvel sem arranque assistido ou carregamento com um carregador externo.

Existem algumas medidas que diminuem o consumo de corrente. Evite a utilização da posição de ignição II quando o automóvel está desligado. Utilize a posição de ignição I, pois consome menos corrente. Não utilize funções que consumam muita corrente quando o automóvel não é conduzido. São exemplos destas funções:

- ventilador
- faróis
- limpa pára-brisas
- equipamento de áudio
- acessórios conectados no automóvel.

Quando o nível da bateria se encontra baixo aparece uma mensagem no mostrador do condutor. A função de economia de energia desliga-se de seguida ou reduz determinadas funções, por exemplo: ventilador do habitáculo e equipamento de áudio.

1. Carregue a bateria de arranque pondo o automóvel em funcionamento e deixe trabalhar durante pelo menos 15 minutos – a bateria de arranque carrega de modo mais eficaz durante a condução do que com o motor ao ralenti.

Se o nível da bateria continuar baixo ou após serem tomadas estas medidas, o automóvel deverá se verificado por uma oficina – recomenda-se uma oficina autorizada Volvo.

i Nota

O consumo elevado de corrente pode causar a diminuição do nível da bateria, o que limita temporariamente a função arranque/paragem. Nesta situação, o motor arranca automaticamente sem que o condutor levante o pé do pedal do travão.

18.7.3. Utilizar arranque assistido com outra bateria

Se a bateria de arranque estiver descarregada, é possível pôr o automóvel a trabalhar com corrente de outra bateria.

O arranque assistido necessita de acesso à bateria 12 V de um outro automóvel e de cabos de arranque.

! Importante

Os pontos de carregamento nos automóveis do tipo mildhybrid destinam-se apenas ao arranque assistido do próprio automóvel. Não utilize os pontos de carregamento mild hybrid para arrancar outros automóveis – o fusível do circuito de carregamento pode sobrecarregar e parar o funcionamento.

Em automóveis do tipo mildhybrid^[1] uma bateria de arranque descarregada pode dever-se a um fusível sobrecarregado que impede o carregamento. Se um fusível disparar aparece a mensagem **Bateria 12 V Falha de fusível Serviço necessário** no mostrador do condutor. A Volvo recomenda que o contacto com uma oficina autorizada Volvo.

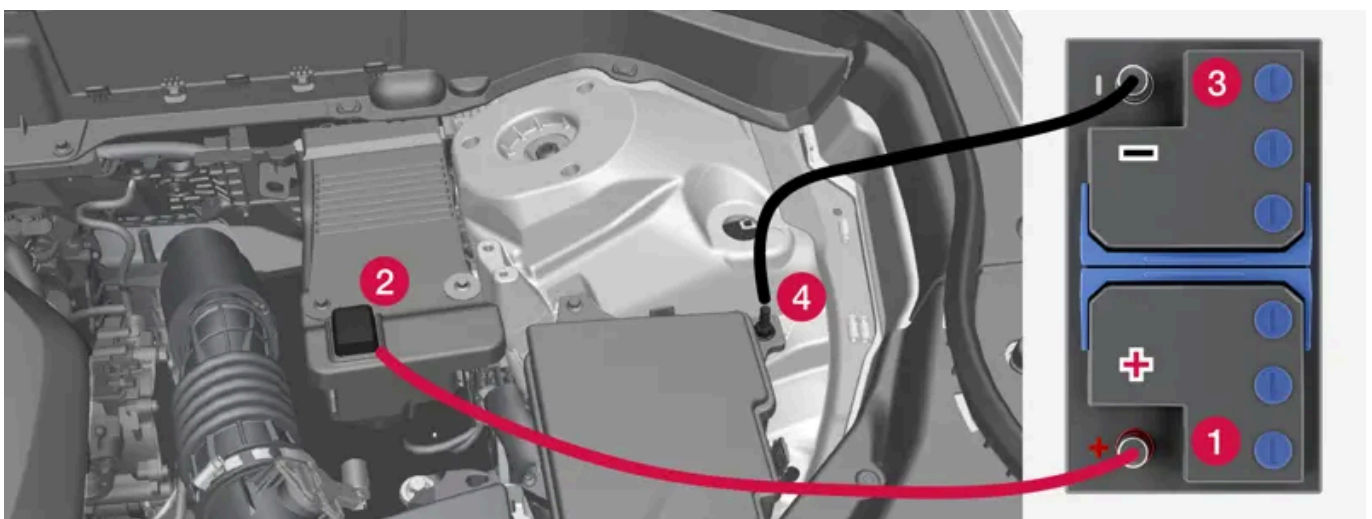

Pontos de carregamento para arranque assistido do automóvel. O aspeto do compartimento do motor pode variar com o modelo de automóvel e o nível de equipamentos.

No arranque assistido com outra bateria recomenda-se o seguimento dos seguintes passos para evitar curto-circuito ou outros danos:

1. Coloque o sistema eléctrico do automóvel na posição de ignição 0.
2. Verifique se a bateria auxiliar tem tensão 12 V.
3. Se a bateria estiver montada noutra automóvel – desligue o seu motor e assegure-se que os automóveis não se tocam.
4. Prenda um grampo do cabo de arranque vermelho no polo positivo da bateria auxiliar (1).

 **Importante**

Conecte cuidadosamente o cabo de arranque para evitar curto-circuito e contacto com outros componentes no compartimento do motor.

5. Abra a tampa de cobertura do ponto de carregamento positivo (2).
6. Prenda o outro grampo do cabo de arranque vermelho no ponto de carregamento positivo (2) do automóvel.
7. Prenda um grampo do cabo de arranque preto no polo negativo da bateria auxiliar (3).
8. Prenda o outro grampo do cabo de arranque preto no ponto de carregamento negativo (4) do automóvel.
9. Certifique-se de que os grampos dos cabos de arranque encontram-se devidamente presos, para que não surjam faíscas durante a tentativa de arranque.
10. Arranque o motor do automóvel auxiliar e deixe-o trabalhar ao ralenti durante alguns minutos com uma rotação superior ao normal, cerca de 1500 rpm.
11. Arranque o motor do automóvel com a bateria descarregada.

 **Importante**

Não toque nas ligações entre o cabo e o automóvel durante a tentativa de arranque. Há o risco de produção de faíscas.

12. Retire os cabos de arranque pela ordem inversa - primeiro o preto e depois o vermelho.

Certifique-se de que nenhum dos grampos do cabo preto de arranque entra em contacto com o ponto de carregamento positivo do automóvel, o polo positivo da bateria auxiliar ou o grampo ligado do cabo de arranque vermelho.

 **Aviso**

A tensão 48 V pode ser perigosa quando manuseada incorretamente. Não mexa em nada nas baterias que não seja claramente descrito no manual de instruções.

- A bateria de apoio 48 V nunca pode ser utilizada para arranque auxiliar.
- Em nenhuma circunstância se deve conectar equipamento elétrico externo à bateria 48 V.
- A manutenção e substituição da bateria 48 V apenas pode ser efetuada numa oficina – recomenda-se uma oficina autorizada Volvo.

 **Aviso**

- Nas baterias de arranque pode-se formar uma mistura gasosa de oxigénio e hidrogénio, a qual é muito explosiva. Uma faísca, que se pode formar num cabo de arranque incorrectamente ligado, pode ser o suficiente para provocar a explosão da bateria.
- Não ligue os cabos de arranque a qualquer componente do sistema de combustível nem a elementos móveis. Tenha cuidado com elementos quentes do motor.
- A bateria de arranque contém ácido sulfúrico, o que pode causar danos graves por corrosão.
- No caso do ácido sulfúrico entrar em contacto com os olhos, pele ou roupas, lave abundantemente com água. Perante contacto com os olhos - procure um médico imediatamente.
- Nunca mexa nas proximidades da bateria.

 **Nota**

Se a bateria de arranque tiver um grau de carga baixo de modo a não suportar as funções elétricas normais do automóvel e sendo necessário arrancar o motor com o auxílio de uma bateria externa ou um carregador da bateria, a função Arranque/paragem pode continuar ativada. Se a função Arranque/paragem logo de seguida parar automaticamente o motor, existe o risco elevado de o motor não arrancar automaticamente, pois a bateria não tem tempo para recarregar o suficiente.

Se o automóvel tiver sido arrancado com auxílio exterior ou se não tiver havido tempo para carregar suficientemente a bateria com um carregador da bateria a função Arranque/paragem deve ser temporariamente desativada até que a bateria seja recarregada o suficiente. A uma temperatura exterior de cerca de +15 °C (cerca de 60 °F) a bateria necessita de ser carregada pelo automóvel, no mínimo, durante 1 hora. Com temperaturas mais baixas o tempo de carregamento pode aumentar até 3–4 horas. Recomenda-se, se possível, o carregamento da bateria com um carregador de bateria externo.

^[1] Automóveis com a alternativa de motor B3, B4, B5 ou B6 do tipo mildhybrid.

18.7.4. Baterias e alimentação de energia

A auto-alimentação de energia do automóvel é efetuada através das várias baterias e componentes. Estes permitem as funções elétricas do automóvel.

O sistema elétrico primário do automóvel funciona com tensão 12 V e aciona o equipamento elétrico.

Os automóveis do tipo mildhybrid* estão equipados com um sistema 48 V para além do sistema elétrico primário.

Baterias

Para fornecer corrente aos diferentes componentes o seu automóvel está equipado com:

- uma bateria de arranque 12 V que aciona o sistema elétrico primário do automóvel
- uma bateria de apoio que ajuda na sequência de arranque da função Arranque/paragem. A bateria é uma bateria 12 V ou, se o automóvel for do tipo mildhybrid*, uma bateria 48 V que também possibilita a travagem regenerativa durante a condução.



Aviso

A tensão 48 V pode ser perigosa quando manuseada incorretamente. Não mexa em nada nas baterias que não seja claramente descrito no manual de instruções.

- A bateria de apoio 48 V nunca pode ser utilizada para arranque auxiliar.
- Em nenhuma circunstância se deve conectar equipamento elétrico externo à bateria 48 V.
- A manutenção e substituição da bateria 48 V apenas pode ser efetuada numa oficina – recomenda-se uma oficina autorizada Volvo.

* Opção/acessório.

18.7.5. Reciclagem das baterias



A bateria gasta deve ser reciclada de modo compatível com o ambiente.

Aconselhe-se numa oficina sobre o fim a dar a estes resíduos – recomenda-se uma oficina autorizada Volvo. A bateria 48 V em automóveis do tipo mildhybrid^[1] apenas pode ser manuseada por pessoal de oficina autorizado.

^[1] Automóveis com a alternativa de motor B3, B4, B5 ou B6 do tipo mildhybrid.

18.7.6. Símbolos nas baterias

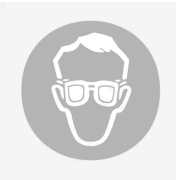
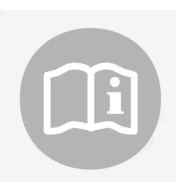
Nas baterias existem símbolos que informam e alertam.

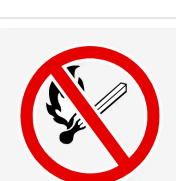
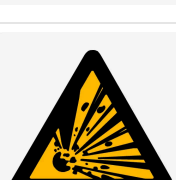
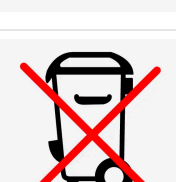
	Usar óculos de proteção.
	Para mais informação, consultar o manual de instruções do automóvel.
	Guardar a bateria em lugar fora do alcance das crianças.
	A bateria contém ácido corrosivo.
	Evitar faíscas ou fogo.
	Perigo de explosão.
	Deve ser entregue para reciclagem.

18.7.7. Bateria de arranque

A bateria de arranque aciona o sistema elétrico primário do automóvel, que inclui equipamentos elétricos e arranque do motor. Se o automóvel for do tipo mildhybrid* e utilizada uma bateria de apoio no arranque do motor de combustão.

A bateria de arranque é uma bateria 12 V dimensionada para acionar os sistemas elétricos e as funções específicos do modelo automóvel.

- Nunca desligue a bateria de arranque enquanto o motor está em funcionamento.
- Verifique se os cabos da bateria de arranque estão correctamente ligados e bem apertados.

 **Importante**

Em alguns modelos a bateria encontra-se fixada com uma cinta de retenção. Assegure-se de que a cinta de retenção está sempre devidamente apertada.

 **Importante**

Se a bateria for substituída, tenha o cuidado de a trocar por uma bateria com a mesma dimensão, capacidade de arranque a frio e tipo (ver autocolante na bateria). A Volvo recomenda que confie a substituição das baterias a uma oficina autorizada Volvo.

 **Aviso**

Se a bateria de arranque for desconectada será necessário que a função da abertura e fecho automático seja reiniciada para que possa funcionar corretamente. É necessário reiniciar para que a proteção contra entalamento possa funcionar.

 **Aviso**

- Nas baterias de arranque pode-se formar uma mistura gasosa de oxigénio e hidrogénio, a qual é muito explosiva. Uma faísca, que se pode formar num cabo de arranque incorrectamente ligado, pode ser o suficiente para provocar a explosão da bateria.
- Não ligue os cabos de arranque a qualquer componente do sistema de combustível nem a elementos móveis. Tenha cuidado com elementos quentes do motor.
- A bateria de arranque contém ácido sulfúrico, o que pode causar danos graves por corrosão.
- No caso do ácido sulfúrico entrar em contacto com os olhos, pele ou roupas, lave abundantemente com água. Perante contacto com os olhos - procure um médico imediatamente.
- Nunca mexa nas proximidades da bateria.

Longevidade e capacidade da bateria de arranque

A longevidade da bateria de arranque é influenciada por vários fatores, entre os quais a quantidade de arranque, as descargas, o estilo de condução, as condições de condução e as condições climatéricas. A capacidade de arranque da bateria diminui gradualmente com o tempo. O frio intenso limita ainda mais a capacidade de arranque.

O nível da bateria pode ficar baixo caso o automóvel não seja utilizado durante um longo intervalo de tempo ou se apenas for utilizado em trajetos curtos.

Para manter a bateria de arranque em bom estado recomenda-se a condução de pelo menos 15 minutos por semana ou que a bateria seja ligada a um carregador de bateria com carregamento de manutenção automático. Uma bateria de arranque mantida com a carga máxima beneficia a vida útil.

Localização

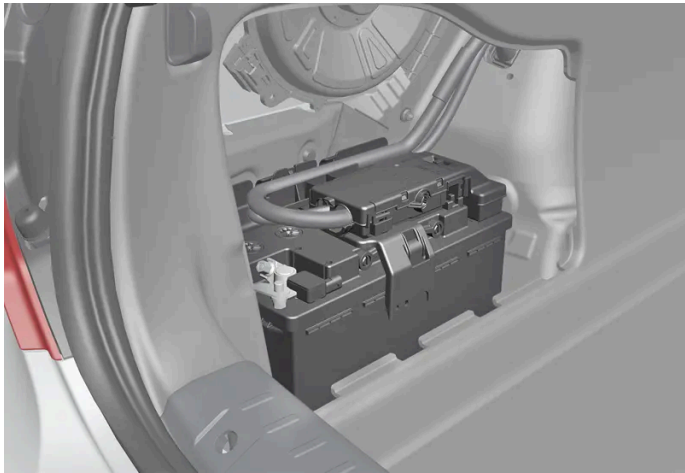

A bateria de arranque encontra-se no compartimento da bagagem.

Especificações da bateria de arranque

Tipo de bateria	H7 AGM	H8 AGM
Tensão (V)	12	12
Capacidade de arranque no frio ^[1] - CCA ^[2] (A)	800	850
Dimensão, C×L×A	315×175×190 mm (12,4×6,9×7,5 polegadas)	353×175×190 mm (13,9×6,9×7,5 polegadas)
Capacidade (Ah)	80	95

* Opção/acessório.

^[1] De acordo com a norma EN.

^[2] Cold Cranking Amperes.

18.7.8. Bateria de apoio

O automóvel está equipado com uma bateria de apoio que ajuda na sequência de arranque da função arranque/paragem

A bateria é uma bateria 12 V ou, se o automóvel for do tipo mildhybrid*, uma bateria 48 V que também possibilita a travagem regenerativa durante a condução.

Localização

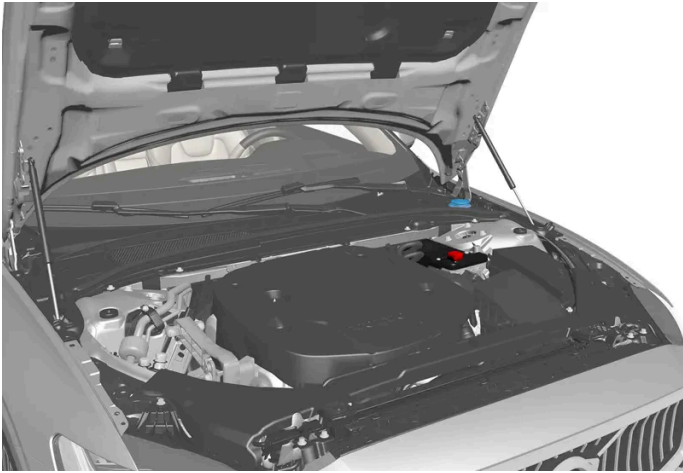

A bateria de apoio 12 V encontra-se no compartimento do motor.



Se o automóvel for do tipo mildhybrid tem uma bateria 48 V localizada sob o compartimento da carga. A bateria e a caixa sobre a mesma apenas podem ser manuseadas por uma oficina autorizada.

Manutenção da bateria de apoio

A bateria de apoio normalmente não necessita de maior serviço de manutenção do que a bateria normal 12 V (bateria de arranque). Perante dúvidas ou problemas deve-se contactar uma oficina - recomenda-se uma oficina autorizada Volvo.

Importante

Se a bateria 12 V for substituída, tenha o cuidado de a trocar por uma bateria com a mesma dimensão, capacidade de arranque a frio e tipo. A Volvo recomenda que confie a substituição das baterias a uma oficina autorizada Volvo.

**Aviso**

A tensão 48 V pode ser perigosa quando manuseada incorretamente. Não mexa em nada nas baterias que não seja claramente descrito no manual de instruções.

- A bateria de apoio 48 V nunca pode ser utilizada para arranque auxiliar.
- Em nenhuma circunstância se deve conectar equipamento elétrico externo à bateria 48 V.
- A manutenção e substituição da bateria 48 V apenas pode ser efetuada numa oficina – recomenda-se uma oficina autorizada Volvo.

Especificações da bateria de apoio

Tipo de bateria	AGM
Tensão (V)	12
Capacidade de arranque no frio ^[1] - CCA ^[2] (A)	170
Dimensão, C×L×A	150×90×130 mm (5,9×3,5×5,1 polegadas)
Capacidade (Ah)	10

Se o automóvel for do tipo mildhybrid* está equipado com uma bateria 48 V do tipo de iões de lítio.

* Opção/acessório.

^[1] De acordo com a norma EN.

^[2] Cold Cranking Amperes.

18.8. Serviço

18.8.1. Serviço no comando da climatização

O serviço de manutenção e a reparação do sistema de ar condicionado apenas podem ser efectuados por uma oficina autorizada.

Detecção de avarias e reparação

A instalação do ar condicionado possui um agente de detecção fluorescente. É utilizada luz ultravioleta para deteção de fugas.

A Volvo recomenda que o contacto com uma oficina autorizada Volvo.

O sistema de climatização do automóvel utiliza refrigerantes isentos de fréons o R1234yf ou R134a conforme o mercado. Num autocolante que se encontra no interior do capô pode verificar qual o refrigerante usado pelo sistema de climatização do automóvel.

O conteúdo deste manual representa o estado do manual do utilizador no momento da impressão e pode não ser totalmente válido em momentos futuros. Para mais informações, consulte a primeira página para a declaração de responsabilidade completa.

**Aviso**

A instalação do ar condicionado possui refrigerante R134a sob pressão. O serviço de manutenção e a reparação do sistema apenas podem ser efetuados por técnicos habilitados e certificados.

**Aviso**

A instalação do ar condicionado possui refrigerante R1234yf sob pressão. De acordo com a norma SAE J2845 (Technician Training for Safe Service and Containment of Refrigerants Used in Mobile A/C System), o serviço de manutenção e reparação do sistema refrigerante apenas pode ser realizado por técnicos formados e certificados de modo a garantir a segurança do sistema.

18.8.2. Programa de manutenção da Volvo

Para manter os elevados padrões do automóvel no que respeita à segurança na estrada, segurança operacional e fiabilidade, deve-se seguir o programa de manutenção da Volvo, o qual se encontra especificado no livro de Garantia e Serviço.

A Volvo recomenda que os trabalhos de serviço e manutenção sejam realizados por uma oficina autorizada Volvo. As oficinas da Volvo têm o pessoal, a literatura de manutenção e as ferramentas especiais que podem proporcionar a mais elevada qualidade dos serviços de assistência e manutenção.

**Importante**

Para a garantia Volvo ser válida, verifique e cumpra o livro de Garantia e Serviço.

18.9. Estado do automóvel

18.9.1. Estado do automóvel

A informação sobre estado geral do automóvel pode ser consultada no mostrador central.



Estado Carro abre-se na visualização da aplicação no mostrador central. Aqui aparecem os separadores:

- **Mensagens** - mensagens de estado
- **Estado** – verificação do nível do óleo do motor e do nível AdBlue^[1]

O conteúdo deste manual representa o estado do manual do utilizador no momento da impressão e pode não ser totalmente válido em momentos futuros. Para mais informações, consulte a primeira página para a declaração de responsabilidade completa.

- **TPMS** - controlar a pressão dos pneus
- **Marcações** – informação do automóvel^[2]

^[1] AdBlue Aplicável a automóveis com motor Diesel.

^[2] Aplicável em alguns mercados.

18.9.2. Enviar informação do automóvel para a oficina

É possível enviar informação do automóvel a partir do automóvel^[1] em qualquer altura, por ex.: quando agenda uma visita à oficina e pretende ajudar a sua oficina com mais informação para planear a visita. Enviar informação do automóvel não é a mesma coisa que agendar serviço.

1. Abra a aplicação **Estado Carro** a partir da vista de aplicações no mostrador central.
 2. Pressione **Marcações**.
 3. Pressione **Enviar dado carro**.
- > Na parte superior do mostrador central aparece uma mensagem indicando o envio da informação do automóvel. Pode interromper a transferência de dado pressionado na cruz no indicador de actividade. A informação é enviada através da ligação à Internet do automóvel^[2].

A informação do automóvel pode ser chegar a qualquer concessionário desde que de receba o número de identificação do automóvel (VIN^[3]).

Conteúdo da informação do automóvel

Os dados enviados são os últimos guardados (última vez que o automóvel esteve em funcionamento) e consistem em informação sobre as seguintes áreas:

- necessidade de serviço
- tempo até o próximo serviço de manutenção
- estado de funcionamento
- níveis de líquidos
- Leitura
- número de identificação do automóvel (VIN^[3])
- versão do software do automóvel
- informação de diagnóstico do automóvel.

^[1] Aplicável em alguns mercados.

[2] Ao utilizar a Internet são transferidos dados (tráfego de dados), o que pode implicar custos.

[3] Vehicle Identification Number.

18.10. Download Center

18.10.1. Download Center

Na aplicação Download Center presente no mostrador central do automóvel é feita a gestão de software^[1] como aplicações e mapas.

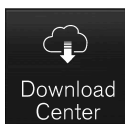
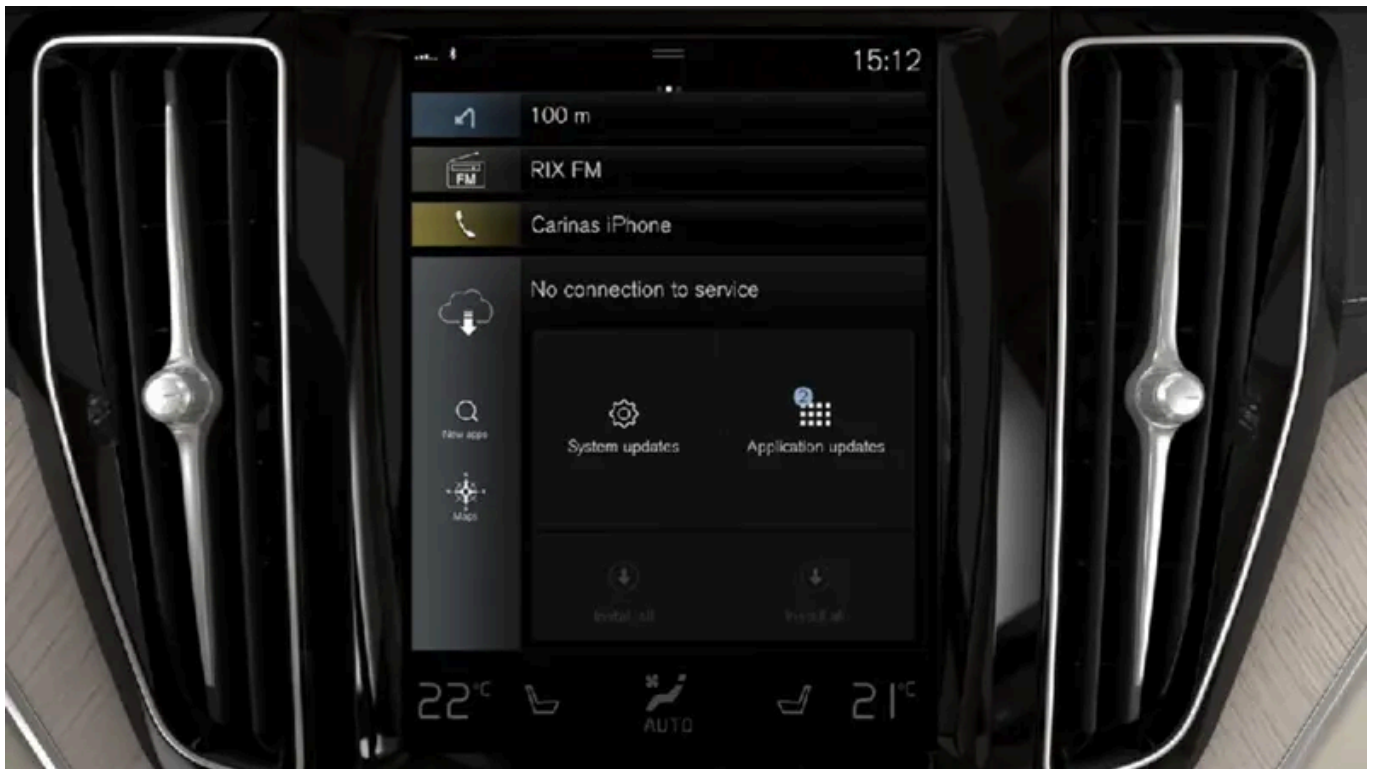

O Centro de Download é iniciado a partir da vista de aplicação no mostrador central e permite:

- procurar e atualizar certo software
- atualizar dados de mapa para Sensus Navigation *
- descarregar, actualizar e desinstalar aplicações.

[1] Ao utilizar a Internet são transferidos dados (tráfego de dados), o que pode implicar custos.

* Opção/acessório.

18.10.2. Atualizar software através do Download Center

Algum software, por ex.: aplicações e mapas, pode ser atualizado através do Download Center caso o automóvel esteja conectado à Internet ^[1].

Quando está disponível uma nova atualização de software aparece no campo de estado do mostrador central a mensagem **Disponíveis atualizações de software** Ver **Download Center**.

Procurar atualizações



1. Acesse o **Centro de Download** na vista de aplicações do mostrador central.
- > É iniciada uma procura. Se já foi efetuada uma procura depois do arranque o sistema terá que ser reiniciado antes que nova procura possa ser feita. Se uma instalação estiver em curso nenhuma procura será efetuada. Selecione a área do software para ver as atualizações disponíveis.

Inicie a atualização

1. Selecione uma das opções de instalação na lista do Download Center com as atualizações disponíveis.
- > Inicia-se o download do software selecionado. Durante a fase de download a atualização pode ser interrompida premindo a cruz junto ao software selecionado. Concluído o download e iniciada a instalação, não será possível cancelar a atualização.

Nota

Durante o download pode ser afetada a velocidade de outros serviços conectados. É possível interromper o download e reiniciá-lo mais tarde, ou então dar prioridade à atualização desligando outros serviços conectados, por exemplo, rádio na web.

Nota

Se a ignição for desligada e o carro não estiver a ser utilizado, a atualização será retomada da próxima vez que o carro for utilizado.

[1] Ao utilizar a Internet são transferidos dados (tráfego de dados), o que pode implicar custos.

18.10.3. Dicas para problemas com as atualizações através do Download Center

Quando o automóvel está ligado à Internet [1] é possível atualizar muitos dos sistemas do automóvel diretamente a partir do mostrador central. Segue-se um resumo de algumas perguntas frequentes e respostas.

Sem ligação com o serviço

Se aparecer a mensagem **Sem ligação à assistência** a ligação ao serviço não funciona. Podem existir várias causas para o não funcionamento da ligação. Em baixo encontram-se listadas causas possíveis e soluções.

O seu automóvel não possui ligação à Internet

Assegure-se de que o seu automóvel está ligado à Internet através de uma das seguintes alternativas:

- Wi-Fi
- Telefone Bluetooth ligado
- Modem do automóvel (P-SIM)

Depois reinicie a aplicação recuando para a vista de início e pressionado em **Centro de Download**.

A ligação à Internet funciona, mas o serviço das actualizações remotas não se encontra presentemente disponível.

Reinicie a aplicação recuando para a vista de início e pressionado em **Centro de Download**. É iniciada uma nova procura e é enviado o pedido para a função atualizações remotas. Se a mensagem de erro aparecer repetidas vezes durante mais de 12 horas, o serviço pode estar temporariamente fora de funções ou em baixo para manutenção. Se o erro permanecer durante mais de 48 horas, contacte o seu concessionário Volvo ou o apoio a clientes Volvo Cars para obter mais ajuda.

O serviço esteve inativo durante 12 meses

Se o serviço **Centro de Download** não for utilizado durante mais de 12 meses pode demorar mais tempo quando voltar a ser utilizado (cerca de 60 segundos). Quando as utilizações remotas voltarem a ser iniciadas, pressupondo que o serviço foi utilizado nos últimos 12 meses, o serviço arrancará mais rapidamente.

O automóvel perde ligação à Internet durante a actualização

Se o automóvel perder ligação à Internet durante uma actualização em curso, verifique a ligação à Internet e reinicie depois a função.

Se uma atualização ou transferência em curso ficar suspensa apesar do automóvel ter sido reiniciado

Se perceber que uma atualização em curso ficou suspensa apesar de o automóvel ter sido reiniciado, visite uma oficina^[2] para a resolução do problema.

Instalação de demasiadas aplicações

O espaço máximo para atualizações é de 10 GB. Não é possível efetuar atualizações a partir do automóvel caso a capacidade se encontre preenchida. O preenchimento resultar de, por exemplo, guardar grandes quantidades de música offline. Liberte a memória eliminando uma aplicação ou música offline, por exemplo.

Se o sistema interativo (Infotainment) se reiniciar durante uma instalação/atualização

Se o sistema interativo (Infotainment) se reiniciar durante a instalação de uma aplicação ou de uma atualização do sistema, tente instalar novamente a aplicação ou a atualização do sistema. Se tal não ajudar, visite uma oficina^[2] para obter ajuda.

Se uma atualização de mapa bloquear na mensagem Desligar motor e sair para concluir

Se receber a mensagem **Desligar motor e sair para concluir** após efetuar uma atualização de mapa e a mensagem não desaparecer ao reiniciar, visite uma oficina^[2] para obter ajuda. Se tiver oportunidade pode ainda aguardar 14 dias, a mensagem desaparece então automaticamente.

Mais ajuda

Caso não tenha obtido resposta para as suas questões e necessitar de mais ajuda, contacte o seu concessionário Volvo ou a assistência a cliente Volvo Cars.

Nota

Uma actualização pode ser interrompida ao desligar a ignição e sair do automóvel. No entanto, não é necessário que a actualização esteja concluída antes de sair do automóvel, pois a actualização é retomada na próxima utilização do automóvel.

Nota

O download de dados pode afectar outros serviços que utilizem a transferência de dados, por ex.: rádio web. Se a influência sobre outros serviços for entendida como perturbadora dos mesmos, o download pode ser interrompido. Pode também ser conveniente desligar ou interromper outros serviços.

^[1] Ao utilizar a Internet são transferidos dados (tráfego de dados), o que pode implicar custos.

^[2] Recomenda-se uma oficina autorizada Volvo.

18.11. Manutenção recomendada para as unidades de câmara e de radar

O conteúdo deste manual representa o estado do manual do utilizador no momento da impressão e pode não ser totalmente válido em momentos futuros. Para mais informações, consulte a primeira página para a declaração de responsabilidade completa.

Para que as unidades de câmara e de radar funcionem corretamente estas têm que ser mantidas limpas de sujidade, gelo e neve, e devem ser lavadas com intervalos regulares utilizando água e champô para automóvel.

i Nota

Sujidade, gelo e neve sobre os sensores pode originar sinais de aviso falsos, funcionamento reduzido ou ausência de funcionamento.

Nas imagens seguintes estão assinaladas as superfícies que devem ser mantidas limpas – tanto no lado esquerdo como no direito do automóvel.

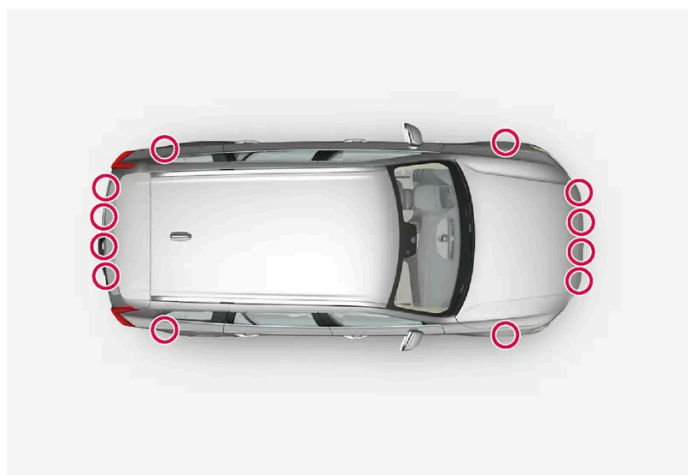

Localização dos sensores de estacionamento à volta do automóvel





Localização das unidades de radar traseiras

- Para o melhor funcionamento possível é importante que as superfícies em frente aos sensores sejam mantidas limpas.
- Não coloque qualquer objecto, fita ou autocolante nas superfícies dos sensores.
- Limpe as lentes das câmaras regularmente com água tépida e champô automóvel - cuidadosamente para não riscar a lente.

! **Importante**

A manutenção dos componentes de auxílio ao condutor apenas pode ser efetuada numa oficina – recomendamos uma oficina autorizada Volvo.

18.12. Manutenção do sistema de travões

Verifique regularmente o desgaste dos componentes do sistema de travões.

Para manter os elevados padrões do automóvel no que respeita à segurança na estrada, segurança operacional e fiabilidade, deve-se respeitar os intervalos de manutenção da Volvo, os quais se encontram especificados no livro de Garantia e Serviço. Após a substituição de discos e pastilhas dos travões a ação de travagem é adaptada após algumas centenas de quilómetros (milhas) de utilização. Compense a ação diminuída do travão exercendo maior força no pedal do travão. A Volvo recomenda apenas a montagem de pastilhas dos travões recomendadas pela Volvo.

! **Importante**

Deve-se proceder regularmente à verificação do desgaste dos componentes do sistema de travagem.

Contacte uma oficina para informações sobre o procedimento ou deixe que uma oficina realize a inspeção - recomenda-se uma oficina autorizada Volvo.

18.13. Perturbação de funcionamento

Uma perturbação de funcionamento ou um desvio do funcionamento normal do automóvel que seja sentido pode ser provocado por uma avaria ou dever-se a condições específicas da situação presente.

Algumas funções possuem limitações em situações especiais e necessitam que se verifiquem determinados pré-requisitos para que funcionem. O mostrador do condutor e central pode exibir mensagens informando sobre uma tal situação.

Leia mais sobre a deteção de avarias e as limitações das diferentes funções nos artigos relacionados em baixo.

Se não for possível conduzir o automóvel

Ative os piscas de emergência caso o automóvel sofra uma paragem indesejada num ambiente com trânsito. Tenha em mente a segurança e, se possível, desloque o automóvel para fora de uma posição perigosa para o trânsito. Vista o colete refletor e depois coloque o triângulo de sinalização de perigo de modo a avisar os outros utilizadores da via com antecedência. Chame a assistência em viagem caso a causa não possa ser reparada no local.

18.14. Transferência de dados entre o automóvel e a oficina através de Wi-Fi

As oficinas da Volvo possuem uma rede de Wi-Fi especial para a transferência de dados entre o automóvel e a oficina. O automóvel é conectado utilizando os botões da chave, sendo por isso importante levar uma chave com botões na visita à oficina.

Na visita à oficina os técnicos de serviço podem proceder à deteção de avarias e atualizar o software através da rede.

Ligação com chave

Pressionando três vezes no botão de travagem da chave o automóvel liga-se à rede da oficina. A ligação é normalmente efetuada pelos técnicos de serviço.

Quando o automóvel está ligado à rede Wi-Fi aparece o símbolo  no mostrador central.

Não é possível ligar a outras redes Wi-Fi utilizando a chave.



Aviso

O automóvel não deve ser conduzido quando conectado com a rede ou sistema da oficina.

18.15. Elevar o automóvel

Quando o automóvel é levantado com macaco é importante que sejam utilizados os pontos de elevação assinalados na estrutura inferior do automóvel.



As setas ao longo da extremidade inferior na lateral do veículo indicam onde os suportes de macaco/pontos de levantamento (marcados em vermelho) se encontram localizados.

i Nota

A Volvo recomenda a utilização exclusiva do macaco pertencente ao respectivo modelo automóvel. Se utilizar outro macaco que não o recomendado pela Volvo, siga as instruções que acompanham o equipamento.

O macaco normal do automóvel destina-se apenas a utilizações pontuais e durante períodos breves, como durante a substituição de um pneu furado. Se for necessário elevar o automóvel com frequência ou durante períodos mais longos do que os correspondentes a uma mudança de roda, recomenda-se a utilização de um macaco de oficina. Neste caso siga as instruções de utilização que acompanham o equipamento.

! Aviso

- Engatar o travão de estacionamento e colocar o seletor de mudanças na posição de estacionamento (P).
- Bloquear as rodas que permanecem no solo com calços de madeira ou pedras grandes.
- Verifique se o macaco não possui danos, se os roscados estão devidamente lubrificados e se não há sujidade.
- Verifique se o macaco está colocado numa superfície plana e rígida, que não seja escorregadia nem inclinada.
- O macaco deve estar devidamente fixo na fixação do macaco.
- Nunca coloque qualquer objeto entre o solo e o macaco, nem entre o macaco e o ponto de fixação do macaco no automóvel.
- Nunca deixe passageiro no interior do automóvel quando este for elevado pelo macaco.
- Se a substituição da roda for efectuada num local com trânsito, os passageiros devem colocar-se num local seguro.
- Utilize o macaco indicado para o automóvel em que vai mudar o pneu. Para todos os outros trabalhos, utilize apoios para suportar o automóvel.
- Nunca rasteje para debaixo do automóvel nem estique qualquer parte do corpo sob o automóvel quando este está elevado com o macaco.

Aviso

Se o automóvel for elevado com macaco de oficina este deve ser colocado sob um dos quatro pontos de elevação. Tenha cuidado ao colocar o macaco de oficina de modo a que o automóvel não deslize do macaco. Assegure-se de que o garfo do macaco está equipado com uma proteção de borracha para que o automóvel permaneça estável e não fique danificado. Utilize sempre cavaletes ou semelhantes.

Quando o macaco* não é utilizado deve ser guardado no seu compartimento de arrumação sob o chão do compartimento da carga.

Antes de começar leia todas as instruções. Antes de elevar o automóvel recolha todas as ferramentas a serem utilizadas.

1. Coloque o triângulo de sinalização de perigo e ative os piscas de emergência caso, por exemplo, um pneu seja reparado num local com trânsito.
2. Aplique o travão de estacionamento e selecione a posição de mudança P, ou selecione a primeira mudança caso o automóvel possua caixa de velocidades manual.

Nota

Aplicável a automóveis com controlo de nível*: Se o automóvel estiver equipado com suspensão pneumática, esta deve ser desligada antes do automóvel ser elevado.

3. Bloqueie a frente e a traseira das rodas que permanecerão no solo. Utilize, por exemplo, calços de madeira resistentes ou pedras grandes.
4. Coloque o macaco ou os braços de levantamento nos locais apropriados na estrutura inferior do automóvel. As setas ao longo da extremidade inferior na lateral do veículo indicam onde os suportes de macaco/pontos de levantamento se encontram localizados. Existem duas fixações do macaco em cada lado do automóvel. Em cada ponto existe uma reentrância para o macaco.

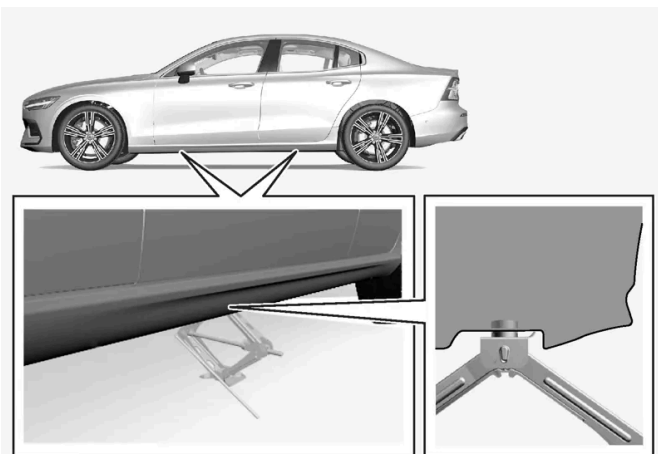

5. Coloque o macaco sobre uma superfície plana, sólida e não escorregadia sob o ponto de fixação a utilizar.
6. Rode a manivela até o macaco ficar bem orientado e em contacto com a fixação do macaco do automóvel. Assegure-se que o topo do macaco (ou os braços de levantamento em oficina) está corretamente colocado na fixação de modo a que a saliência no meio do topo passe pelo orifício da fixação, e que o pé do macaco está colocado na vertical em relação à fixação.

O conteúdo deste manual representa o estado do manual do utilizador no momento da impressão e pode não ser totalmente válido em momentos futuros. Para mais informações, consulte a primeira página para a declaração de responsabilidade completa.

7. Rode o macaco de modo a que a manivela fique o mais afastada possível do lado do automóvel e os braços do macaco fiquem perpendiculares ao automóvel.
8. Levante o automóvel para a altura necessária para o trabalho a efetuar.

* Opção/acessório.

19. Especificações

19.1. Pesos e medidas

19.1.1. Cargas e esfera de pressão

As cargas e a esfera de pressão para condução com atrelado podem ser vistas nas tabelas.

Peso máximo, reboque travado

i Nota

Recomenda-se a utilização de amortecedor de vibrações no engate de reboque para atrelado com peso superior a 1800 kg.

Motor	Código do motor ^[1]	Peso máximo, reboque travado (kg)	Máx. esfera de pressão (kg)
B3	B420T3	1800	100
B4	B420T6	1800	100
B5	B420T2	1800	100
B5 AWD	B420T2	1800	100
B5 AWD	B420T10	1800	100

! Importante

Ao conduzir com atrelado é permitido que o peso total do veículo (incluindo esfera de pressão) seja ultrapassado num máximo de 100 kg (220 lbs) desde que a velocidade seja limitada a 100 km/h (62 mph). Devem ser tidas em conta as exigências legais nacionais para conjunto de veículo, como por ex.: velocidade, etc.

i Nota

Caso não existam dados de peso na tabela estes encontram-se num suplemento incluído.

Peso máximo, reboque destravado

Atrelado destravado	
Peso máximo (kg)	750

[1] O código do motor, o número de referência e o número de série podem ser vistos no motor.

19.1.2. Medidas

As medidas do comprimento, altura, etc. do automóvel podem ser vistas na tabela.

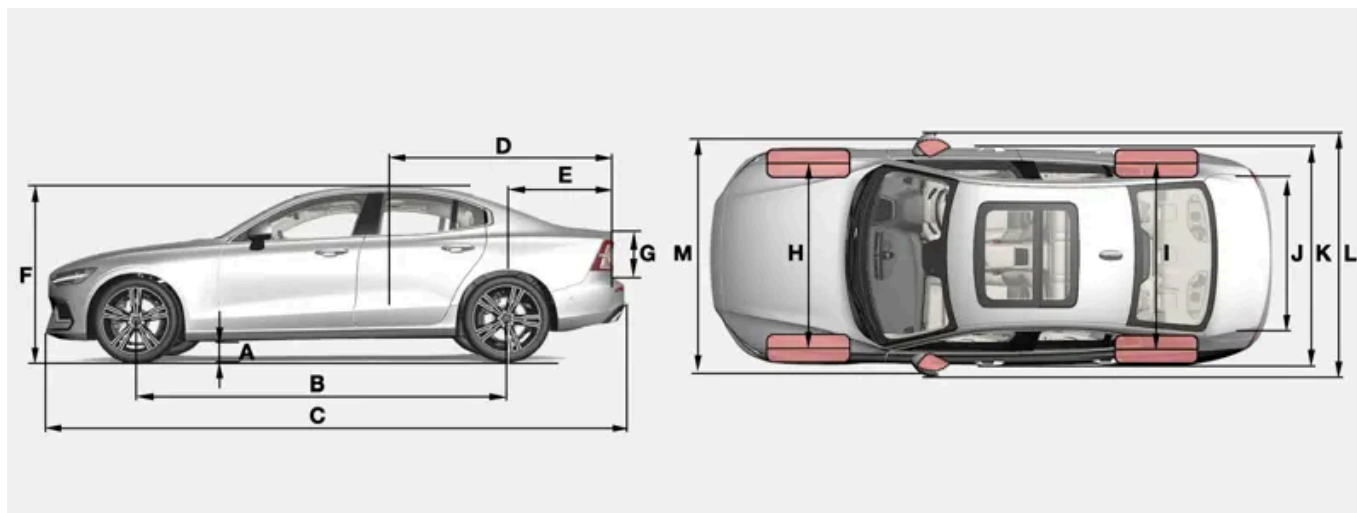

Medidas		mm	polegadas
A	Distância ao solo ^[1]	142	5,6
B	Distância entre eixos	2872	113,1
C	Comprimento	4761	187,4
D	Comprimento de carga, chão, banco rebatido	1797	70,7
E	Comprimento de carga, chão	1005	39,6
F	Altura ^[2]	1437	56,6
G	Altura de carga	485	19,1
H	Largura de via à frente	1603 ^[3] 1600 ^[4] 1593 ^[5]	63,1 ^[3] 63,0 ^[4] 62,7 ^[5]
I	Largura de via atrás	1603 ^[3] 1600 ^[4] 1593 ^[5]	63,1 ^[3] 63,0 ^[4] 62,7 ^[5]
J	Largura de carga, chão	867	34,1
K	Largura	1850	72,8
L	Largura incl. retrovisores abertos	2040	80,3
M	Largura incl. retrovisores rebatidos	1916	75,4

[1] Com peso de serviço mais 1 pessoa. (Varia ligeiramente consoante a dimensão do pneu, alternativa de chassis, etc.).

- [2] Incluindo antena do tejadilho, com peso de serviço.
- [3] Aplicável a automóveis com roda 17 polegadas.
- [4] Aplicável a automóveis com roda 18/19 polegadas.
- [5] Aplicável a automóveis com roda 20 polegadas.

19.1.3. Pesos

O peso bruto máx. etc. pode ser lido num autocolante no automóvel.

O peso de serviço inclui o condutor, o peso do depósito de combustível quando cheio até 90 % e todos os óleos e líquidos.

O peso dos passageiros e de acessórios montados, assim como o da esfera de pressão (com atrelado conectado) afectam a capacidade de carga e não são contabilizados no peso de serviço.

Carga Máx permitida = Peso bruto - Peso de serviço

Nota

O peso de serviço documentado é válido para o automóvel na versão base - ou seja, um automóvel sem equipamentos extra ou opcionais. Isto significa que por cada opção adicionada, a capacidade de carga é reduzida no equivalente ao peso da opção.

Exemplos de opções que reduzem a capacidade de carga são os diferentes níveis de equipamentos e outras opções como engate de reboque, barras de carga, bagageira de tejadilho, equipamento áudio, faróis adicionais, GPS, aquecedor alimentado a combustível, grelhas de proteção, tapetes, cobertura da bagagem, assentos de comando elétrico, etc.

Pesar o automóvel é um método seguro para determinar o peso de serviço do seu automóvel.

Aviso

As características de condução do automóvel alteram-se com a carga no automóvel e a sua distribuição.

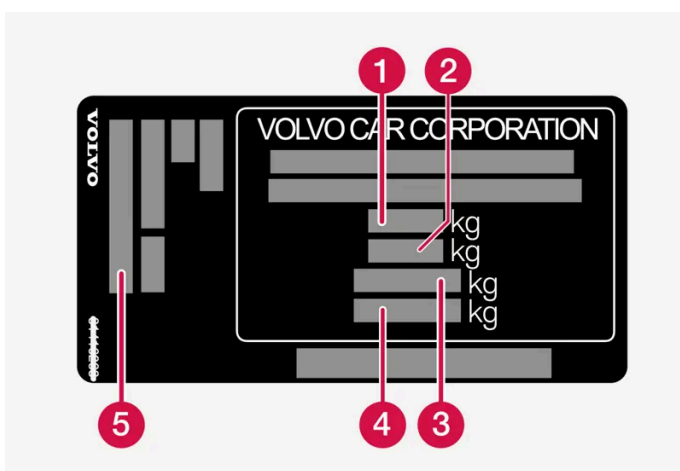

O autocolante encontra-se no pilar da porta e fica visível quando a porta direita traseira é aberta.

- 1 Peso bruto máx.
- 2 Peso máx. conjunto (automóvel+atrelado)
- 3 Carga máx., eixo dianteiro
- 4 Carga máx., eixo traseiro
- 5 Nível de equipamento

Carga máx.: Ver documento de registo do automóvel.

Carga máx. no tejadilho: 75 kg.

19.1.4. Especificações do engate de reboque *

Medidas e pontos de fixação do engate de reboque.

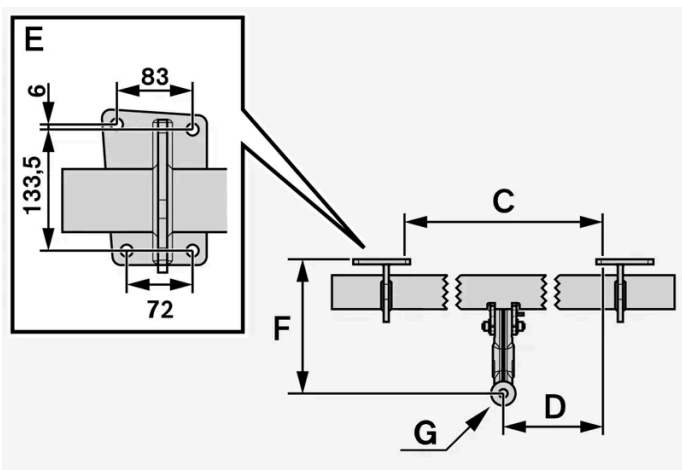
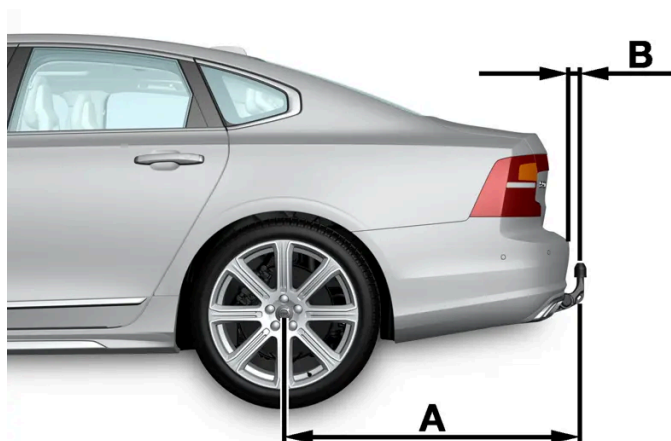

Medidas, pontos de fixação em mm (polegadas)

A	1121,9 (44,2)
B	81,5 (3,2)
C	875 (34,4)
D	437,5 (17,2)

O conteúdo deste manual representa o estado do manual do utilizador no momento da impressão e pode não ser totalmente válido em momentos futuros. Para mais informações, consulte a primeira página para a declaração de responsabilidade completa.

Medidas, pontos de fixação em mm (polegadas)

E	Ver ilustração acima
F	273,7 (10,8)
G	Centro da esfera

* Opção/acessório.

19.2. Especificações do motor

19.2.1. Especificações de motor

As especificações do motor (potência, etc.) para cada alternativa de motor podem ser lidas na tabela em baixo.

i Nota

Nem todos os motores estão disponíveis em todos os mercados.

i Nota

Caso não existam dados do motor na tabela estes encontram-se num suplemento incluído.

Motor	Código do motor ^[1]	Potência (kW/rpm)	Potência (cv/rpm)	Potência nominal máx. (kW/rpm)	Potência nominal máx. (cv/rpm)	Binário (Nm/rpm)	Número de cilindros
B3	B420T3	120/4800	163/4800	133/4800	181/4800	265/1500–3900	4
B4	B420T6	145/4800–5400	197/4800–5400	161/4800–5400	219/4800–5400	300/1500–4200	4
B5 / B5 AWD	B420T2	184/5400–5700	250/5400–5700	205/5400–5700	278/5400–5700	350/1800–4800	4
B5 AWD	B420T10	183/5400–5700	249/5400–5700	–	–	350/1800–4800	4

^[1] O código do motor, o número de referência e o número de série podem ser vistos no motor.

19.2.2. Condições de condução desfavoráveis para o óleo do motor

Condições de condução desfavoráveis podem causar temperaturas anormalmente altas do óleo ou elevado consumo de óleo. Mais abaixo encontram-se alguns exemplos de condições de condução desfavoráveis.

Verifique o óleo com maior frequência em conduções prolongadas:

- com roulotte ou atrelado
- em zonas montanhosas
- a alta velocidade
- com temperaturas inferiores a -30 °C (-22 °F) ou superiores a $+40\text{ °C}$ ($+104\text{ °F}$).

Esta informação aplica-se também a trajectos mais curtos com temperaturas baixas.

Em condições de condução desfavoráveis utilize óleo do motor totalmente sintético. Este proporciona proteção extra ao motor.

A Volvo recomenda:



! Importante

Para cumprir as exigências dos intervalos de manutenção, todos os motores são abastecidos de fábrica com um óleo do motor sintético especialmente desenvolvido. A opção por este óleo foi feita com grande preocupação com a longevidade, capacidade no arranque, consumo de combustível e impacte ambiental.

Para que os intervalos de serviço recomendados sejam válidos é necessário utilizar óleo do motor aprovado. Utilize apenas a qualidade do óleo indicada, tanto no abastecimento como na mudança do óleo, caso contrário a longevidade, capacidade no arranque, consumo de combustível e impacte ambiental podem ser afectados.

Os componentes do motor podem ficar danificados se não for utilizado óleo com a qualidade e viscosidade recomendadas. A Volvo declina a responsabilidade de garantia deste tipo de danos.

A Volvo recomenda que a mudança do óleo seja efectuada numa oficina autorizada Volvo.

19.2.3. Especificações do óleo do motor

A qualidade do óleo e o volume para cada alternativa de motor pode ser visto na tabela.

A Volvo recomenda:



Motor	Código do motor ^[1]	Volume, incluindo o filtro do óleo (litros, aprox)	Qualidade do óleo
B3	B420T3	6,1	Castrol Edge Professional V 0W-20 ou VCC RBS0-2AE 0W-20
B4	B420T6	6,1	
B5 / B5 AWD	B420T2	6,1	
B5 AWD	B420T10	6,1	

^[1] O código do motor, o número de referência e o número de série podem ser vistos no motor.

19.3. Especificações de líquidos e lubrificantes

19.3.1. Reabastecer líquido de lavagem

O líquido de lava para-brisas é utilizado para a limpeza dos faróis e para-brisas. Com temperaturas inferiores ao ponto de congelação deve-se utilizar líquido de lava pára-brisas com proteção anti-congelação.

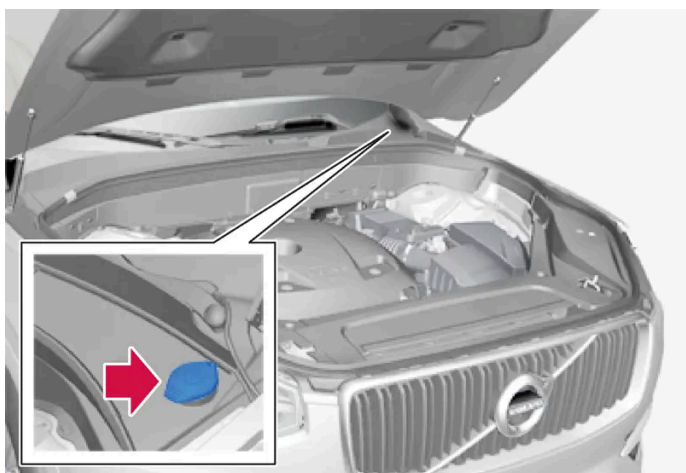

O líquido de lava para-brisas é abastecido no recipiente com tampa azul. O recipiente é usado para a lavagem do para-brisas e lavagem dos faróis*.

 **Nota**

Quando resta cerca de 1 litro (1 qt) de líquido de lava para-brisas no reservatório aparece a mensagem **Fluido do lava-vidros Nível baixo, abastecer** juntamente com o símbolo  no mostrador do condutor.

Qualidade recomendada: Da qualidade de líquido de lava para-brisas recomendada pela Volvo – com proteção anticongelamento em tempo frio ou para temperaturas inferiores ao ponto de congelamento.

 **Importante**

Utilize líquido de lava pára-brisas original da Volvo ou correspondente com pH recomendado entre 6 e 8 em solução (por ex.: 1:1 com água neutra).

 **Importante**

Utilize líquido de lava para-brisas com proteção anticongelação quando a temperatura for inferior ao ponto de congelação, para evitar congelação na bomba, reservatório e mangueiras.

Volume:

- Automóveis **com** limpeza dos faróis: 5,5 litros (5.8 qts).
- Automóveis **sem** limpeza dos faróis: 3,5 litros (3.7 qts).

* Opção/acessório.

19.3.2. Especificações do ar condicionado

O sistema de climatização do automóvel utiliza refrigerantes isentos de fréons o R1234yf ou R134a conforme o mercado. Num autocolante que se encontra no lado inferior do capô pode verificar qual o refrigerante usado pelo sistema de climatização do automóvel.

Na instalação do ar condicionado são utilizados refrigerante e óleo do compressor. Em baixo encontra-se informação sobre o autocolante onde é referida a quantidade do refrigerante e na tabela em baixo é possível ler a qualidade e o volume recomendados para o óleo do compressor.

Autocolante A/C

Autocolante do R134a



Autocolante do R1234yf



Explicação dos símbolos R1234yf

Símbolo	Significado
	Precaução
	Equipamento móvel de ar condicionado (MAC)
	Tipo de lubrificante
	O serviço no sistema de ar condicionado móvel (MAC) tem de ser efetuado por técnicos habilitados e certificados
	Refrigerante inflamável

Refrigerante

A quantidade de refrigerante encontra-se impressa no autocolante existente no lado inferior do capô.

Automóveis com refrigerante R134a

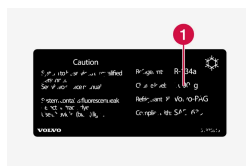

1 Quantidade de refrigerante.



Aviso

A instalação do ar condicionado possui refrigerante R134a sob pressão. O serviço de manutenção e a reparação do sistema apenas podem ser efetuados por técnicos habilitados e certificados.

Automóveis com refrigerante R1234yf

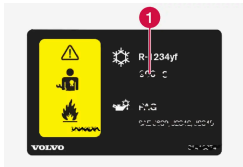

1 Quantidade de refrigerante.

Aviso

A instalação do ar condicionado possui refrigerante R1234yf sob pressão. De acordo com a norma SAE J2845 (Technician Training for Safe Service and Containment of Refrigerants Used in Mobile A/C System), o serviço de manutenção e reparação do sistema refrigerante apenas pode ser realizado por técnicos formados e certificados de modo a garantir a segurança do sistema.

Óleo do compressor

Volume	Qualidade recomendada
130 ml (4,40 fl. oz.)	PAG SP-A2

Evaporador^[1]

Importante

O evaporador do sistema A/C nunca pode ser reparado ou substituído por um evaporador anteriormente utilizado. O novo evaporador deve estar certificado e possuir a marcação SAE J2842.

^[1] Aplicável apenas a automóvel com refrigerante R1234yf

19.3.3. Especificações do líquido dos travões

O óleo dos travões é um agente no sistema de travões hidráulico que é utilizado para transferir a pressão de, por exemplo, um pedal do travão através de um cilindro de travão principal que, por sua vez, atua a maxila do travão.

Qualidade recomendada: Líquido Volvo Original ou equivalente que cumpra uma combinação de Dot 4, 5:1 e ISO 4925 classe 6.

i Nota

Recomenda-se que a mudança ou abastecimento do líquido dos travões seja efectuada numa oficina autorizada Volvo.

19.3.4. Especificações do óleo da transmissão

Em condições de condução normais, o óleo da transmissão não necessita de ser substituído ao longo de toda a vida útil da caixa de velocidades. No entanto, pode ser necessário em condições de condução desfavoráveis.

Transmissão automática

Óleo de transmissão recomendado:

AW-2

i Nota

Consulte o seu concessionário Volvo perante dúvidas relativamente à versão que equipa o seu automóvel.

19.3.5. Depósito de combustível - volume

O volume do depósito de combustível que pode ser enchido pode ser consultado na tabela em baixo.

Todos os motores	
Litros (aprox)	60
Galões US (aprox)	15,9

19.3.6. Condições de condução desfavoráveis para o óleo do motor

Condições de condução desfavoráveis podem causar temperaturas anormalmente altas do óleo ou elevado consumo de óleo. Mais abaixo encontram-se alguns exemplos de condições de condução desfavoráveis.

Verifique o óleo com maior frequência em conduções prolongadas:

- com roulotte ou atrelado
- em zonas montanhosas
- a alta velocidade

- com temperaturas inferiores a $-30\text{ }^{\circ}\text{C}$ ($-22\text{ }^{\circ}\text{F}$) ou superiores a $+40\text{ }^{\circ}\text{C}$ ($+104\text{ }^{\circ}\text{F}$).

Esta informação aplica-se também a trajectos mais curtos com temperaturas baixas.

Em condições de condução desfavoráveis utilize óleo do motor totalmente sintético. Este proporciona proteção extra ao motor.

A Volvo recomenda:



! Importante

Para cumprir as exigências dos intervalos de manutenção, todos os motores são abastecidos de fábrica com um óleo do motor sintético especialmente desenvolvido. A opção por este óleo foi feita com grande preocupação com a longevidade, capacidade no arranque, consumo de combustível e impacte ambiental.

Para que os intervalos de serviço recomendados sejam válidos é necessário utilizar óleo do motor aprovado. Utilize apenas a qualidade do óleo indicada, tanto no abastecimento como na mudança do óleo, caso contrário a longevidade, capacidade no arranque, consumo de combustível e impacte ambiental podem ser afectados.

Os componentes do motor podem ficar danificados se não for utilizado óleo com a qualidade e viscosidade recomendadas. A Volvo declina a responsabilidade de garantia deste tipo de danos.

A Volvo recomenda que a mudança do óleo seja efectuada numa oficina autorizada Volvo.

19.3.7. Especificações do óleo do motor

A qualidade do óleo e o volume para cada alternativa de motor pode ser visto na tabela.

A Volvo recomenda:



Motor	Código do motor ^[1]	Volume, incluindo o filtro do óleo (litros, aprox)	Qualidade do óleo
B3	B420T3	6,1	Castrol Edge Professional V 0W-20 ou VCC RBS0-2AE 0W-20
B4	B420T6	6,1	
B5 / B5 AWD	B420T2	6,1	
B5 AWD	B420T10	6,1	

^[1] O código do motor, o número de referência e o número de série podem ser vistos no motor.

19.4. Especificações de rodas e pneus

19.4.1. Pressão de pneus aprovada

A pressão de pneus aprovada para cada alternativa de motor pode ser vista na tabela.

i Nota

Nem todos os motores, pneus ou combinações de ambos podem estar disponíveis em todos os mercados.

Motor	Dimensão do pneu	Velocidade	Carga, 1-3 pessoas		Carga máx.		Pressão ECO ^[1]
			Dianteiro kPa (psi) ^[2]	Traseira kPa (psi)	Dianteiro kPa (psi)	Traseira kPa (psi)	Dianteira/traseira kPa (psi)
Todos os motores	215/60 R16 225/50 R17 235/45 R18 235/40 R19 245/35 R20	0-180 km/h(0-112 mph)	230 (34)	230 (34)	260 (38)	260 (38)	260 (38)
	Temporary Spare Tyre	máx. 80 km/h(máx. 50 mph)	420 (60)	420 (60)	420 (60)	420 (60)	–

^[1] Condução económica.

^[2] Em alguns países, a unidade bar surge juntamente com a unidade SI pascal: 1 bar = 100 kPa.

19.4.2. Dimensões de roda e pneu aprovadas

Em alguns países não constam todas as dimensões aprovadas no certificado de registo ou outro documento. A tabela em baixo contém todas as combinações aprovadas de jantes e pneus.

✓ = Aprovado

Motor	man/ aut	215/60R16 ^[1] 7x16x37	225/50R17 ^[2] 7x17x40,5 ^[3]	235/45R18 ^[4] 8x18x42	235/40R19 8x19x42	245/35R20 ^[5] 8x20x45,5
B3(B420T3)	aut	✓	✓	✓	✓	✓
B4(B420T6)	aut	✓	✓	✓	✓	✓
B5(B420T2)	aut	–	✓	✓	✓	✓
B5 AWD(B420T2)	aut	–	✓	✓	✓	✓
B5 AWD(B420T10)	aut	–	✓	✓	✓	✓

- [1] 215/60 R16 não está homologado para automóvel equipado com travões 17" ou 18". Verifique no seu concessionário Volvo qual o equipamento presente no seu automóvel.
- [2] 225/50 R17 não está homologado para automóvel equipado com travões 18". Verifique no seu concessionário Volvo qual o equipamento presente no seu automóvel.
- [3] 225/50 R17 em automóvel equipado com travões 16" é possível apenas com roda homologada. Verifique no seu concessionário Volvo qual o equipamento presente no seu automóvel.
- [4] 235/45 R18 não está homologado para automóvel equipado com travões 19". Verifique no seu concessionário Volvo qual o equipamento presente no seu automóvel.
- [5] 245/35 R20 está aprovado apenas para automóveis vendidos de origem com pneus 20" juntamente com chassis desportivo. Verifique no seu concessionário Volvo qual o equipamento presente no seu automóvel.

19.4.3. Índice de carga e classe de velocidade mínimos permitidos para os pneus

A tabela abaixo mostra os mínimos índice de carga (IC) e classe de velocidade (SS) permitidos para os pneus.

Motor	man/ aut	Índice de carga mínimo permitido (LI) ^[1]	Classe de velocidade mínima permitida (SS) ^[2]
B3(B420T3)	aut	94	H
B4(B420T6)	aut	94	H
B5(B420T2)	aut	94	H
B5 AWD(B420T2)	aut	94	H
B5 AWD(B420T10)	aut	94	H

[1] O índice de carga dos pneus deve ser pelo menos igual ou superior ao indicado na tabela.

[2] A classe de velocidade dos pneus deve ser pelo menos igual ou superior à indicada na tabela.

19.5. Modelo

Os autocolantes do automóvel contêm informação como o número de chassis, a designação do tipo, o código de cor, etc.

Localização dos autocolantes

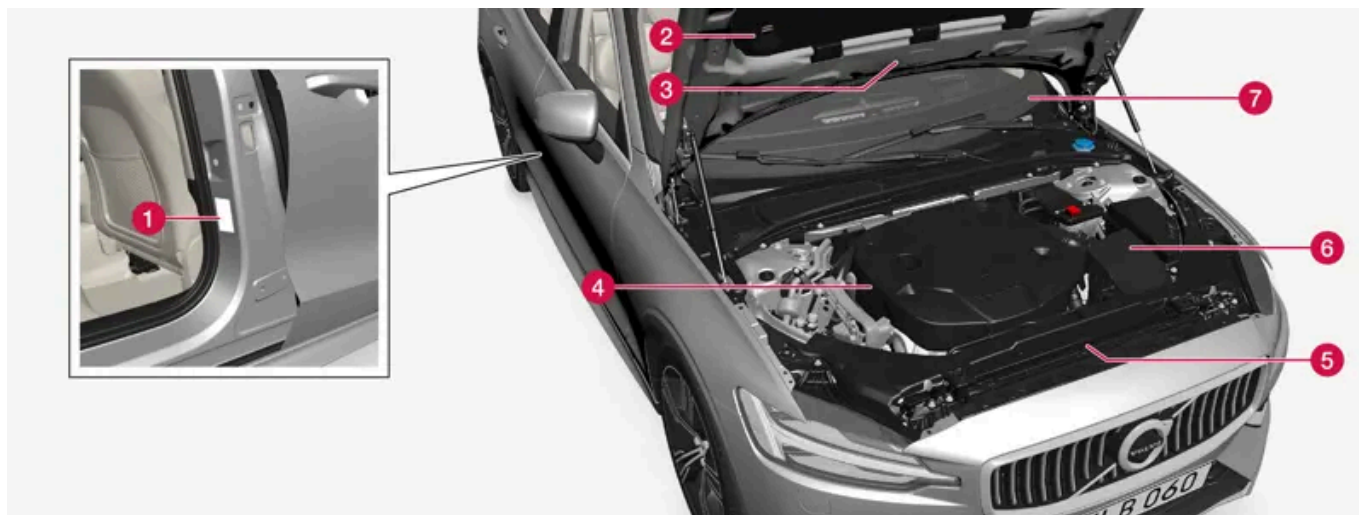

A imagem é ilustrativa – os elementos podem variar consoante o mercado e o modelo.

Ao contactar concessionários Volvo sobre o automóvel e sempre que faça encomendas de peças sobressalentes e acessórios, pode facilitar se souber indicar o modelo, o número do chassis e número do motor.

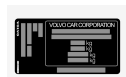

1 autocolante da designação do tipo, modelo, número de chassis, pesos máximos permitidos, código para a cor exterior e número da homologação do tipo. O autocolante encontra-se no pilar da porta e fica visível quando a porta direita traseira é aberta.



2 Autocolante do sistema A/C para automóveis com refrigerante R1234yf.



2 Autocolante do sistema A/C para automóveis com refrigerante R134a.



3 Autocolante do aquecedor de estacionamento.



4 Autocolante do código do motor e do número de série do motor. Em determinadas alternativas de motor não existe autocolante, nestes casos pode-se ler o código do motor gravado diretamente no motor.



5 Autocolante relativo ao óleo do motor.



6 Autocolante da designação do tipo da caixa de velocidades e número de série.



7 Autocolante do número de identificação do automóvel - VIN (Vehicle Identification Number). O autocolante encontra-se na parte superior do tablier e é visível através do para-brisas.

No certificado de registo do automóvel encontram-se informações adicionais sobre o mesmo.





Nota

Os autocolantes que aparecem no manual do proprietário não pretendem ser cópias exactas dos existentes no automóvel. O objetivo é indicar o aspeto e a localização aproximadas no automóvel. A informação relativa ao seu automóvel encontra-se no autocolante do automóvel.

19.6. Consumo de combustível e emissões de CO₂





















A informação presente nas tabelas em baixo está de acordo com o WLTP (Worldwide Harmonized Light-Duty Vehicles Test Procedure), que é um método de teste internacional para veículos.

O consumo de combustível de um veículo é medido em litros por 100 km e as emissões de dióxido de carbono (CO₂) em gramas de CO₂ por km.

Explicação	
	Condução urbana (lenta)
	Condução suburbana (média)
	Condução em estrada (rápida)
	Condução em autoestrada (muito rápida)
	Valor combinado (condução mista)
CO ₂	gramas de CO ₂ /km
	litros/100 km
	Valor baixo
	Valor alto

Nota

Caso não existam dados de consumo e de emissões na tabela estes encontram-se num suplemento incluído.

											
		CO ₂		CO ₂		CO ₂		CO ₂		CO ₂	
B3(B420T3)		236	10,4	149	6,6	129	5,7	139	6,1	151	6,6
		247	10,9	166	7,3	143	6,3	161	7,1	168	7,4
B4(B420T6)		235	10,3	151	6,7	125	5,5	140	6,2	150	6,6
		248	10,9	167	7,4	140	6,2	163	7,2	168	7,4
B5(B420T2)		245	10,8	149	6,6	124	5,5	140	6,2	151	6,7
		249	11,0	166	7,3	141	6,2	163	7,2	168	7,4
B5 AWD(B420T2)		248	10,9	162	7,1	134	5,9	149	6,6	160	7,1
		262	11,5	176	7,8	148	6,5	171	7,6	177	7,8

Os valores na tabela em cima para o consumo de combustível e emissões de CO₂ baseiam-se em ciclos de condução especiais (ver em baixo). O peso pode aumentar consoante o equipamento. Isto, juntamente com a carga no automóvel, afeta o consumo de combustível e as emissões CO₂. De acordo com o WLTP, cada automóvel obtém valores únicos de consumo de combustível e de emissões CO₂ consoante o nível de equipamentos no automóvel. Estes valores encontram-se entre o valor baixo e alto na tabela em cima. Em muitos mercados pode encontrar os valores únicos de consumo de combustível e de emissões de CO₂ no certificado de matrícula do automóvel.

Existem várias causas para o aumento do consumo de combustível em comparação com os valores da tabela. Exemplos destas são:

- Quando o automóvel é equipado com acessórios adicionais que afetam o peso do automóvel.
- O modo de condução do condutor.
- Quando o cliente opta por outras rodas que não as de montagem standard na versão básica do modelo, o que pode aumentar a resistência.
- A velocidade elevada proporciona maior resistência do ar.
- A qualidade do combustível, as condições de estrada e de trânsito, a meteorologia e o estado de conservação do automóvel.

Uma combinação dos fatores aqui mencionados pode resultar num consumo significativamente maior.

Podem verificar-se grandes desvios no consumo de combustível quando comparado com os perfis de ciclos de condução (ver em baixo) utilizados para a certificação do automóvel, e nos quais se baseiam os números de consumo presentes na tabela. Para mais informações consulte o quadro regulamentar mencionado.

Nota

Condições climáticas extremas, condução com atrelado ou condução a elevadas altitudes, combinadas com qualidade do combustível inferior à recomendada, são fatores que aumentam significativamente o consumo de combustível do automóvel.

Norma WLTP

A partir de 1 de setembro de 2018 foi introduzida uma nova norma para calcular os valores de consumo do automóvel. A norma WLTP (Worldwide Harmonized Light-Duty Vehicles Test Procedure) representa as condições de condução médias para a condução do dia-a-dia. Em relação à norma anterior (NEDC), a WLTP tem em conta situações de trânsito e velocidades mais diversificadas e ainda os equipamentos e as classes de peso. Os equipamentos opcionais que afetam o consumo estão desligados durante o teste, por ex.: ar condicionado, aquecimento dos bancos, etc. A nova norma deve proporcionar números mais realistas relativos ao consumo de combustível, dióxido de carbono e emissões. Os valores visam permitir a comparação entre diferentes automóveis e não representar o seu consumo típico normal.

Perfis de ciclos de condução

Um ciclo de condução simula uma condução média real do automóvel. A norma baseia-se em quatro perfis diferentes de ciclos de condução, que são:

- **Condução urbana** – condução lenta
- **Condução suburbana** – condução a velocidade média
- **Condução em estrada** – condução rápida
- **Condução em autoestrada** – condução muito rápida.

O conteúdo deste manual representa o estado do manual do utilizador no momento da impressão e pode não ser totalmente válido em momentos futuros. Para mais informações, consulte a primeira página para a declaração de responsabilidade completa.

Cada ciclo de condução é determinado por diferentes condições, por ex.: velocidade, tempo e distância.

O valor oficial para a condução mista, registada na tabela, é, de acordo com a legislação, uma combinação do resultado dos quatro ciclos de condução.

Os gases de escape são recolhidos durante os quatro ciclos de condução para a obtenção das emissões de dióxido de carbono (emissões CO₂). Estas são posteriormente analisadas para a obtenção das emissões CO₂.