

VOLVO V50

Modelljahr 2010

PREISLISTE

gültig ab 1. November 2009

Modèle année 2010

LISTE DE PRIX

valable dès le 1er novembre 2009

Modello anno 2010

LISTINO PREZZI

valido dal 1 novembre 2009



Modell Modèle Modello	Leistung kW/PS Puissance kW/ch Potenza kW/CV	BASIS / BASE		KINETIC		MOMENTUM		SUMMUM	
		Preis / Prix / Prezzo CHF		Preis / Prix / Prezzo CHF		Preis / Prix / Prezzo CHF		Preis / Prix / Prezzo CHF	
		inkl./incl. MWST/TVA/IVA	exkl./excl./escl. MWST/TVA/IVA	inkl./incl. MWST/TVA/IVA	exkl./excl./escl. MWST/TVA/IVA	inkl./incl. MWST/TVA/IVA	exkl./excl./escl. MWST/TVA/IVA	inkl./incl. MWST/TVA/IVA	exkl./excl./escl. MWST/TVA/IVA
V50 1.6	74/100	33'100.-	30'762.-	35'100.-	32'621.-	37'900.-	35'223.-	41'600.-	38'662.-
V50 2.0	107/145	38'300.-	35'595.-	40'300.-	37'454.-	43'100.-	40'056.-	46'800.-	43'494.-
V50 2.4 Geartronic	103/140	41'500.-	38'569.-	43'500.-	40'428.-	46'300.-	43'030.-	50'000.-	46'468.-
V50 2.4i	125/170	41'900.-	38'941.-	43'900.-	40'799.-	46'700.-	43'401.-	50'400.-	46'840.-
V50 T5	169/230			47'700.-	44'331.-	50'500.-	46'933.-	54'200.-	50'372.-
V50 T5 AWD	169/230			51'200.-	47'584.-	54'000.-	50'186.-	57'700.-	53'625.-
V50 1.6D ¹⁾	80/109	37'500.-	34'851.-	39'500.-	36'710.-	42'300.-	39'312.-	46'000.-	42'751.-
V50 1.6D Start/Stop ¹⁾	80/109	38'000.-	35'316.-	40'000.-	37'175.-	42'800.-	39'777.-	46'500.-	43'216.-
V50 2.0D ¹⁾	100/136	40'600.-	37'732.-	42'600.-	39'591.-	45'400.-	42'193.-	49'100.-	45'632.-
V50 D5 ¹⁾	132/180	43'100.-	40'056.-	45'100.-	41'914.-	47'900.-	44'517.-	51'600.-	47'955.-
V50 2.0F Flexifuel	92/125	38'800.-	36'059.-	40'800.-	37'918.-	43'600.-	40'520.-	47'300.-	43'959.-

Modell Modèle Modello	Leistung kW/PS Puissance kW/ch Potenza kW/CV	R-DESIGN KINETIC		R-DESIGN MOMENTUM		R-DESIGN SUMMUM			
		Preis / Prix / Prezzo CHF		Preis / Prix / Prezzo CHF		Preis / Prix / Prezzo CHF			
		inkl./incl. MWST/TVA/IVA	exkl./excl./escl. MWST/TVA/IVA	inkl./incl. MWST/TVA/IVA	exkl./excl./escl. MWST/TVA/IVA	inkl./incl. MWST/TVA/IVA	exkl./excl./escl. MWST/TVA/IVA		
V50 1.6	74/100			39'600.-	36'803.-	41'400.-	38'476.-	44'100.-	40'985.-
V50 2.0	107/145			44'800.-	41'636.-	46'600.-	43'309.-	49'300.-	45'818.-
V50 2.4 Geartronic	103/140			48'000.-	44'610.-	49'800.-	46'283.-	52'500.-	48'792.-
V50 2.4i	125/170			48'400.-	44'981.-	50'200.-	46'654.-	52'900.-	49'164.-
V50 T5	169/230			52'200.-	48'513.-	54'000.-	50'186.-	56'700.-	52'695.-
V50 T5 AWD	169/230			55'700.-	51'766.-	57'500.-	53'439.-	60'200.-	55'948.-
V50 1.6D ¹⁾	80/109			44'000.-	40'892.-	45'800.-	42'565.-	48'500.-	45'074.-
V50 2.0D ¹⁾	100/136			47'100.-	43'773.-	48'900.-	45'446.-	51'600.-	47'955.-
V50 D5 ¹⁾	132/180			49'600.-	46'097.-	51'400.-	47'770.-	54'100.-	50'279.-
V50 2.0F Flexifuel	92/125			45'300.-	42'100.-	47'100.-	43'773.-	49'800.-	46'283.-

¹⁾ Dieselpartikelfilter / Filtre à particules pour Diesel / Filtro per particelle per motore Diesel

Alle in dieser Preisliste enthaltenen Preisangaben verstehen sich als unverbindliche Nettopreise. Die MWST beträgt 7,6%.

Tous les prix mentionnés dans la présente liste de prix s'entendent nets. La TVA est 7,6 %.

Questo listino prezzi contiene prezzi netti non vincolanti. Il tasso IVA è 7,6 %.

N.B.: Diese Preisliste ersetzt alle bisherigen und ist gültig bis auf Widerruf. Der Hersteller behält sich das Recht vor, zu jeder Zeit und ohne Vorankündigung Änderungen der Preise, Leasingraten, Farben, Materialien, Modelle und Ausstattungen vorzunehmen.

N.B.: La présente liste de prix est valable jusqu'à nouvel avis et remplace toutes les listes précédentes. Le constructeur se réserve le droit de modifier en tout temps et sans préavis les prix, les taux du leasing, les couleurs, les matériaux, les modèles et les équipements.

N.B.: Il presente listino prezzi sostituisce i listini precedenti e vale fino a nuovo avviso. La fabbrica si riserva il diritto di apportare modifiche ai prezzi, alle rate leasing, ai colori, ai materiali, alla costruzione ed all'equipaggiamento delle autovetture, senza alcun obbligo di preavviso.

VOLVO GARANTIERT IHNEN UNBESCHWERTE MOBILITÄT

VOLVO SWISS PREMIUM®

Gratis-Service bis 100'000 km oder 10 Jahre*

Volvo Swiss Premium® übernimmt für Sie die Kosten für die intervallabhängige Wartung des Volvo gemäss den Angaben im Volvo Serviceheft inklusive den original Volvo Serviceteilen und den gesetzlich vorgeschriebenen Abgaswartungen.

Garantie bis 100'000 km oder 3 Jahre*

Das exklusive und umfassende Garantiepaket für Volvo Neuwagenkäufer beinhaltet folgende Leistungen:

- Sämtliche durch den sachgemässen Gebrauch des Volvo verursachten Verschleissreparaturen inklusive Volvo Originalteile gemäss Volvo Serviceheft
- Alle weiteren durch den sachgemässen Gebrauch des Volvo verursachten Reparaturen inklusive Volvo Originalteile gemäss Volvo Serviceheft
- Volvo Original Zubehör (mit Ausnahme von Geschenkartikeln), welches von einem Volvo Vertreter innerhalb eines Monats oder bis zu 1500 km des Neuwagens montiert wurde

Volvo Korrosionsschutz-Garantie

Die Volvo Korrosionsschutz-Garantie für den Volvo V50 beginnt gleichzeitig mit der Fahrzeuggarantie und ist 12 Jahre gültig. Details zur Garantieabdeckung und Ausnahmen erhalten Sie von Ihrem Volvo Vertreter in der Schweiz und in Fürstentum Liechtenstein.

VOLVO SWISS PREMIUM PLUS

Anschlussgarantie bis 150'000 km

Die Garantiedeckung beinhaltet dieselben Leistungen wie die Volvo Swiss Premium® Hersteller-Garantie. Service- und Wartungsarbeiten sind in dieser Anschlussgarantie nicht inkludiert.

Anschlussgarantie

bis 48 Monate / 150'000 km* CHF 780.00 inkl. 7.6% MwSt.

bis 60 Monate / 150'000 km* CHF 1380.00 inkl. 7.6% MwSt.

Die Anschlussgarantie muss spätestens einen Monat vor Ablauf von Volvo Swiss Premium® bei Ihrem Volvo Vertreter beantragt werden. Für weitere Informationen kontaktieren Sie den Volvo Vertreter.

VOLVO ASSISTANCE – SICHER UNTERWEGS

Volvo bietet Ihnen während den ersten 3 Jahren (ohne Kilometer einschränkung) einen europaweiten kostenlosen Mobilitätsschutz an.

Ihr Volvo Vertreter informiert Sie gerne detailliert über sämtliche Volvo Leistungspakete.

*es gilt das zuerst Erreichte

VOLVO VOUS GARANTIT UNE MOBILITÉ SANS SOUCI

VOLVO SWISS PREMIUM®

Service gratuit jusqu'à 100'000 km ou 10 ans*

Volvo Swiss Premium® prend en charge les coûts de tous les travaux de maintenance préconisés par Volvo, conformément aux indications figurant dans le carnet de service Volvo, y compris la fourniture des pièces originales Volvo ainsi que les contrôles antipollution prescrits par la législation.

Garantie jusqu'à 100'000 km ou 3 ans*

Un ensemble complet de prestations et de garanties dont bénéficient tous les acheteurs d'une Volvo neuve comprend les performances suivantes:

- Toutes les réparations pour cause d'usure occasionnées par l'utilisation appropriée du véhicule Volvo, y compris les pièces originales Volvo, conformément au carnet de service Volvo
- Toutes les autres réparations occasionnées par l'utilisation appropriée du véhicule Volvo, y compris les pièces originales Volvo, conformément au carnet de service Volvo
- Les accessoires originaux Volvo (à l'exception des articles-cadeaux), placés par un concessionnaire Volvo au cours du mois qui précède, ou jusqu'à 1500 kilomètres en cas de montage sur une voiture neuve.

Volvo garantie anticorrosion

La garantie anticorrosion pour la Volvo V50 prend effet en même temps que la garantie du véhicule et est valable pour 12 ans. Votre concessionnaire Volvo en Suisse et dans la Principauté de Liechtenstein vous informera sur les détails de la couverture et ses exceptions.

VOLVO SWISS PREMIUM PLUS

Extension de la garantie jusqu'à 150'000 km

La couverture de cette garantie comprend les mêmes prestations que la garantie du constructeur Volvo Swiss Premium®. Les travaux d'entretien et de maintenance ne sont pas couverts par cette extension de la garantie.

Extension de la garantie

Jusqu'à 48 mois / 150'000 km* CHF 780.00 TVA de 7.6% incl.

Jusqu'à 60 mois / 150'000 km* CHF 1380.00 TVA de 7.6% incl.

La demande d'extension de la garantie doit être introduite auprès de votre concessionnaire Volvo un mois au plus tard avant l'expiration de la garantie Volvo Swiss Premium®. Pour de plus amples informations, veuillez prendre contact avec le concessionnaire Volvo.

VOLVO ASSISTANCE – MOBILITÉ ASSURÉE

Volvo vous offre durant les 3 premières années (sans limitation de kilomètre) une assurance de mobilité gratuite valable dans toute l'Europe.

Votre concessionnaire Volvo vous fournira volontiers des informations détaillées concernant l'ensemble des prestations de services proposées par Volvo.

*selon le premier terme échu

VOLVO GARANTISCE UNA SPENSIERATA MOBILITÀ

VOLVO SWISS PREMIUM®

Assistenza gratuita per 100'000 km o 10 anni*

Volvo Swiss Premium® copre i costi relativi agli interventi di manutenzione a intervalli periodici del veicolo Volvo secondo le indicazioni riportate nel libretto di servizio Volvo, inclusi i materiali di consumo originali Volvo e i test antinquinamento previsti dalla legge.

Garanzia per 100'000 km o 3 anni*

L'esclusivo pacchetto di assistenza e assistenza e garanzia per gli acquirenti di una nuova Volvo comprende le seguenti prestazioni:

- Tutte le riparazioni dovute ad usura e causate dall'uso appropriato della Volvo inclusi i ricambi originali Volvo secondo le indicazioni del libretto di servizio Volvo
- Tutte le ulteriori riparazioni causate dall'uso appropriato della Volvo inclusi i ricambi originali secondo le indicazioni del libretto di servizio Volvo
- Accessori originali Volvo (ad eccezione degli articoli regalo), che sono stati installati da un concessionario Volvo fino ad un mese dalla data di acquisto oppure fino a 1500 km di percorrenza del veicolo nuovo.

Volvo garanzia anticorrosione

La garanzia sulla protezione anticorrosione per la Volvo V50 inizia della stessa data della garanzia sul veicolo ed è valida per 12 anni. Il vostro concessionario Volvo in Svizzera e nel Principato del Liechtenstein vi informerà sui dettagli di copertura della garanzia e le sue eccezioni.

VOLVO SWISS PREMIUM PLUS

Prolungamento della garanzia fino a 150'000 km

La copertura della garanzia contiene le stesse prestazioni previste dalla garanzia del costruttore Volvo Swiss Premium®. I lavori di servizio e manutenzione non sono inclusi in questo prolungamento della garanzia.

Prolungamento della garanzia

fino a 48 mesi / 150'000 km* CHF 780.00 incl. 7.6% IVA

fino a 60 mesi / 150'000 km* CHF 1380.00 incl. 7.6% IVA

La domanda di prolungamento della garanzia deve essere inoltrata al vostro concessionario Volvo al più tardi un mese prima della scadenza della Volvo Swiss Premium®. Per ulteriori informazioni vi preghiamo di contattare il vostro concessionario Volvo.

VOLVO ASSISTANCE – VIAGGIARE SENZA PENSIERI

Volvo vi offre una protezione gratuita della mobilità in tutta l'Europa durante i primi 3 anni (senza limite di chilometraggio).

Il vostro concessionario Volvo sarà lieto di fornirvi informazioni dettagliate su tutte le prestazioni di servizio proposte da Volvo.

*vale ciò che raggiungete prima

VOLVO PARTNER DIENSTLEISTUNGEN

VOLVO CAR FINANCE – LEASING UND FINANZIERUNG VON VOLVO

Leasing und Finanzierung sind Vertrauenssache. Volvo und Volvo Car Finance bieten Ihnen individuelle Lösungen aus einer Hand; und dies zu kundenfreundlichen Konditionen. Die Langlebigkeit eines Volvo reduziert die Abschreibung und bringt für Sie beim Leasing einen hohen Restwert am Vertragsende mit sich. Unsere Leasing- und Finanzierungs-konditionen sind attraktiv und auf Ihre persönliche Situation und Ihre Anforderungen zugeschnitten – Ihr Volvo Vertreter berät Sie gerne.

VOLVO AUTOVERSICHERUNG – SICHERHEIT VON ANFANG AN

Die ergänzende und speziell auf Sie und Ihren Volvo zugeschnittene Volvo Auto-Versicherung bietet umfassenden Versicherungsschutz, welcher je nach Ihrem Bedarf die Haftpflicht-, Teilkasko- und Kollisionskasko-versicherung sowie optimalen Insassenunfallschutz einschliesst. Unter www.volvo-autoversicherung.ch können Sie schnell und einfach Ihre Prämie berechnen. Auch Ihr Volvo Vertreter oder das Servicecenter unter der Gratisnummer 0800 000 844 erstellt Ihnen gerne ein persönliches Versicherungsangebot.

VOLVO RATENVERSICHERUNG

Ihre Sicherheit ist uns auch bei der Finanzierung Ihres Volvo wichtig. Deshalb ist bei allen Leasing- und Finanzierungsverträgen von Volvo Car Finance die Ratenversicherung fest integriert und in der monatlichen Leasingrate inbegriffen. Die Ratenversicherung bietet Ihnen einen umfassenden Schutz bei Arbeits- oder Erwerbslosigkeit. Im Versicherungsfall werden Ihre Raten von der Volvo Ratenversicherung rasch und unbürokratisch übernommen.

BUSINESS PARTNER – FULL SERVICE LEASING

Bei einem Wagenpark bietet Business Partner ein hochflexibles und exakt auf Ihre Bedürfnisse zugeschnittenes Servicepaket für KMU- und Flottenkunden. Unser Angebot umfasst nebst dem Leasingangebot die Versicherungsdeckung, Reifen, Benzinmanagement und viele andere Dienstleistungen, ganz nach Ihren Wünschen. So wird Ihr Fuhrpark von vornherein kalkulierbar – bei maximaler Kostentransparenz. www.businesspartner-fmcc.ch

VOLVO PARTENAIRE SERVICES

VOLVO CAR FINANCE – LEASING ET FINANCEMENT VOLVO

Le leasing et le financement sont affaire de confiance. Volvo et Volvo Car Finance s'unissent pour vous proposer des solutions personnalisées; et ce, à des conditions attrayantes pour vous. La longévité d'une Volvo réduit l'amortissement et vous permet d'obtenir, en cas de leasing, une valeur résiduelle élevée en fin de contrat. Nos conditions de leasing et de financement sont intéressantes et adaptées à votre situation personnelle et à vos besoins – votre concessionnaire Volvo est à votre service pour vous conseiller.

VOLVO ASSURANCE AUTOMOBILE – LA SÉCURITÉ DÈS LA PREMIÈRE HEURE

La complémentaire Volvo Assurance Automobile personnalisée vous propose une large couverture d'assurance qui comprend, selon vos besoins, la responsabilité civile, l'assurance casco partielle et collision ainsi qu'une assurance accidents passagers et une protection juridique véhicule optimale. Sur www.volvo-assurance-auto.ch, vous pouvez calculer votre prime rapidement et en toute simplicité. Votre concessionnaire Volvo ou le Centre de service, joignable au numéro gratuit 0800 000 844, se feront un plaisir de vous dresser une offre d'assurance personnalisée.

ASSURANCE MENSUALITÉS VOLVO

Lors du financement de votre Volvo, votre sécurité est importante pour nous. C'est pourquoi l'assurance mensualités fait partie intégrante de tous les contrats de leasing et de financement de Volvo Car Finance. L'assurance mensualités vous offre une protection complète en cas de chômage ou d'absence de revenus. En cas de sinistre, vos mensualités sont prises en charge par l'assurance mensualités Volvo, rapidement et sans paperasseries.

BUSINESS PARTNER – FULL SERVICE LEASING

Si vous avez un parc automobile, Business Partner vous offre un pack de services pour PME et clients de flotte très souple, à la mesure exacte de vos besoins. Notre offre inclut, en plus de l'offre de leasing, la garantie d'assurance, les pneus, la gestion du carburant et bien d'autres services, en fonction de vos souhaits. Vous savez ainsi dès le départ ce que coûte votre parc automobile – avec une transparence maximale des coûts. www.businesspartner-fmcc.ch

SERVIZI VOLVO PARTNER

VOLVO CAR FINANCE – LEASING E FINANZIAMENTI VOLVO

Il leasing e il finanziamento sono una questione di fiducia. Volvo e Volvo Car Finance vi offrono pacchetti di soluzioni personalizzate a condizioni particolarmente vantaggiose. La longevità delle Volvo riduce l'ammortamento e, nel leasing, consente di avere un elevato valore residuo alla fine del contratto. Le nostre condizioni di leasing e finanziamento sono interessanti e personalizzate sulla base della vostra situazione personale e delle vostre esigenze. Il vostro concessionario Volvo sarà lieto di fornirvi una consulenza.

VOLVO ASSICURAZIONE AUTO – SICUREZZA SIN DALL'INIZIO

La Volvo Assicurazione Auto integrativa, perfettamente su misura per voi e per la vostra auto, garantisce una completa copertura assicurativa che comprende, in base alle vostre esigenze, l'assicurazione di responsabilità civile, casco parziale e casco contro le collisioni e la copertura contro sinistri a persone trasportate e sui costi di tutela legale auto. Nel sito www.volvo-assicurazione-auto.ch potete calcolare in modo rapido e semplice il vostro premio. Anche il vostro concessionario Volvo o il centro servizio che risponde al numero telefonico 0800 000 844 potranno redigervi una proposta assicurativa personalizzata.

ASSICURAZIONE SULLE RATE VOLVO

La vostra sicurezza nell'ambito del finanziamento della vostra Volvo sta a cuore. Per questo motivo in tutti i contratti di leasing e di finanziamento della Volvo Car Finance è saldamente integrata l'assicurazione sulle rate. L'assicurazione sulle rate vi offre una tutela globale in caso di disoccupazione o di inabilità al lavoro. Se si verifica il caso assicurato, l'assicurazione sulle rate Volvo provvede a pagare le vostre rate in modo rapido e non burocratico.

BUSINESS PARTNER – FULL SERVICE LEASING

Alle PMI e ai clienti che dispongono di un parco macchine, Business Partner propone un pacchetto di servizi flessibile e su misura. Oltre all'offerta leasing, la nostra proposta comprende copertura assicurativa, pneumatici, gestione carburante e molti altri servizi in base alle vostre esigenze. Potrete così gestire il parco veicoli con la massima trasparenza dei costi. www.businesspartner-fmcc.ch



Volvo Car Finance

Volvo Car Finance
FMCC Finance

Zweigniederlassung Wallisellen
Volvo Auto Bank Deutschland GmbH, Köln
Geerenstrasse 10
8304 Wallisellen
Tel. 043 233 26 40
www.volvocars.ch

Succursale Wallisellen
Volvo Auto Bank Deutschland GmbH, Köln
Ch. de Maillefer 37
1000 Lausanne 8
Tél. 021 643 72 80
www.volvocars.ch

AUF DEM WEG ZU EINER BESSEREN UMWELT

Auch mit Hilfe modernster Technologie kann ein Automobil nicht als umweltfreundlich bezeichnet werden. Allerdings beeinflussen nicht alle Modelle die Umwelt im gleichen Umfang – von der Gewinnung der Rohstoffe über die Fertigung zur Nutzungsphase, bis hin zu Demontage und Recycling lassen sich mit einer bewussten Umweltpolitik stetige Verbesserungen verwirklichen. Für Volvo ist das Thema Umwelt mehr als nur Senkung des Kraftstoffverbrauchs und Reduktion der Emissionen.

Die **Volvo Car Corporation** publiziert als bisher einziger Automobilhersteller eine Umweltproduktdeklaration – die Environmental Product Declaration EPD. Diese vermittelt eine ganzheitliche Perspektive darüber, wie ein Volvo die Umwelt während seines gesamten Lebenszyklus beeinflusst, und ermöglicht den Vergleich zwischen verschiedenen Modellen und Motoren.

Der Kernwert Umwelt prägt auch das Handeln der **Volvo Automobile (Schweiz) AG**. Das Unternehmen ist stets bestrebt, die Umweltbelastungen seiner Tätigkeiten, Dienstleistungen und Produkte so gering wie möglich zu halten. Es setzt sich ein, damit insbesondere die Belastungen aus der Nutzung der Fahrzeuge reduziert werden können. Im jährlichen Business Plan werden messbare Umweltziele festgelegt, die über die Einhaltung der relevanten Umweltgesetzgebung hinausgehen. Die Geschäftsleitung stellt die Erfüllung dieser Ziele sicher und informiert die Öffentlichkeit über die Anstrengungen und die erzielten Resultate. Das Unternehmen sensibilisiert seine Kunden und unterstützt seine Mitarbeiter in ihrem Umweltbewusstsein. Gleichzeitig erwartet es von seinen Geschäftspartnern, dass sie einen nach Art und Ausmass ähnlichen Umweltschutz betreiben. Das zertifizierte Umweltmanagement-System nach ISO 14001 bestätigt Umwelanstrengungen der **Volvo Automobile (Schweiz) AG**.

Das Volvo Umweltmanagement-System integriert auch die Umwelteinflussung im Einflussbereich der **Volvo Vertreter**. Um eine möglichst grosse Wirkung zu erzielen, entwickelte Volvo Automobile (Schweiz) AG zusammen

mit Umwelt-Fachleuten ein Umweltlabel nach ISO 14024 für Garagenbetriebe. Sämtliche Volvo Vertretungen betreiben konsequent ein zertifiziertes Umweltmanagement-System. Ein weiterer logischer Schritt auf dem Weg zu einer besseren Umwelt.

Erfahren Sie mehr über das Umwelt-Engagement von Volvo unter www.volvocars.ch



POUR UN ENVIRONNEMENT MEILLEUR

La technologie la plus moderne ne suffira pas à rendre une automobile écologique. Cependant, tous les modèles n'ont pas le même impact sur l'environnement – depuis la production des matières premières jusqu'à la mise au rebut et au recyclage, en passant par la fabrication et la phase d'utilisation du véhicule, des améliorations constantes peuvent être apportées moyennant une politique environnementale lucide. Pour Volvo, respecter l'environnement ne se limite pas à réduire la consommation de carburant et les émissions.

Volvo Car Corporation est à ce jour l'unique constructeur automobile à publier un cahier des charges environnemental – «Environmental Product Declaration EPD». Celui-ci présente une vision globale de l'impact d'une Volvo sur l'environnement tout au long de son cycle de vie, et permet d'établir une comparaison entre divers modèles et moteurs.

La notion fondamentale du respect de l'environnement oriente aussi l'activité de **Volvo Automobiles (Suisse) SA**. L'entreprise s'efforce en permanence de limiter autant que possible la pollution issue de ses activités, prestations et produits.

Elle s'engage notamment à faire en sorte que les pollutions générées par l'utilisation des véhicules puissent être réduites. Le plan d'entreprise annuel fixe des objectifs environnementaux mesurables, qui vont au-delà du respect de la législation écologique en la matière. La direction garantit la réalisation de ces objectifs et tient le public informé des efforts consentis et des résultats obtenus. L'entreprise sensibilise ses clients et assiste ses collaborateurs dans leur prise de conscience écologique. Simultanément elle attend de ses partenaires commerciaux une politique de protection de l'environnement similaire et d'égalé ampleur.

Le système de gestion de l'environnement certifié ISO 14001 atteste des efforts de **Volvo Automobiles (Suisse) SA** en termes d'écologie.

Le système de gestion environnementale de Volvo intègre également le respect de l'environnement au sein de la sphère d'influence des **concessionnaires Volvo**. En vue d'une efficacité maximale, Volvo Automobiles (Suisse) SA a élaboré, en collaboration avec des spécialistes de l'environnement, un label écologique pour les garages selon ISO 14024. Toutes les concessions Volvo exploitent résolument un système de gestion environnementale certifié. Une nouvelle étape en faveur d'un environnement meilleur.

Pour en savoir plus sur l'engagement environnemental de Volvo, consultez le site www.volvocars.ch



SULLA VIA DI UN MONDO PIÙ PULITO

Malgrado le tecnologie più avanzate un'automobile non si può definire «ecologica». È pur sempre vero che non tutte le auto esercitano lo stesso impatto sull'ambiente – dall'estrazione delle materie prime alla lavorazione, alla fase d'uso del veicolo fino allo smaltimento ed al riciclaggio dei componenti, si possono realizzare continui miglioramenti adottando una politica ambientale responsabile. Grazie ai nuovi sviluppi in campo tecnologico è possibile, ad esempio, abbassare i consumi di carburante, mentre un'efficiente depurazione dei gas di scarico contribuisce a ridurre l'emissione di sostanze nocive.

Volvo Car Corporation è la prima casa dell'industria automobilistica che pubblica una dichiarazione ambientale di prodotto. Tale dichiarazione formula una prospettiva globale sull'impatto che una Volvo esercita sull'ambiente durante tutto il suo ciclo di vita, e consente di mettere a confronto tra loro diversi modelli e motori.

L'ambiente è un valore chiave a cui si orienta anche la società **Volvo Automobiles (Suisse) SA**. L'azienda mira costantemente a ridurre al minimo l'impatto ambientale delle sue attività, dei suoi servizi e prodotti. S'impegna inoltre a trovare delle soluzioni che permettano di ridurre soprattutto l'inquinamento causato dall'uso dei veicoli. Ogni anno il Business Plan contiene degli obiettivi ambientali misurabili che non si limitano al mero rispetto della legislazione in materia. La direzione assicura il raggiungimento di tali obiettivi ed informa l'opinione pubblica sul suo operato in questo settore e sui risultati ottenuti. In questo contesto l'azienda cerca di coinvolgere i propri clienti e sollecita la coscienza ecologica dei propri collaboratori. Al tempo spesso chiede ai propri partner commerciali di applicare, in materia di protezione ambientale, dei criteri simili nella forma e nella misura. Il sistema di gestione ambientale certificato secondo la norma ISO 14001 conferma l'operato in campo ecologico di **Volvo Automobiles (Suisse) SA**.

Il sistema di gestione ambientale Volvo integra anche le attività in campo ecologico che rientrano nel raggio d'azione dei **concessionari Volvo**. Per ottenere il massimo risultato possibile, Volvo Automobiles (Suisse) SA,

con la collaborazione di esperti in ecologia, ha sviluppato un marchio ambientale per garage basato sui requisiti della norma ISO 14024. Tutti i concessionari Volvo applicano sistematicamente un sistema di gestione ambientale certificato. Un altro passo logico e consapevole verso un mondo più pulito.

Per ulteriori informazioni sull'impegno di Volvo in campo ambientale consultate il sito www.volvocars.ch.



SERIENMÄSSIGE SICHERHEIT

- ABS mit EBV
- Airbags Fahrer- und Beifahrerseite mit zweistufigem Auslösungssystem
- Aussenspiegel elektrisch verstell- und beheizbar, Fahrerseite mit Weitwinkeloptik
- Aussentemperaturanzeige
- Automatik-Sicherheitsgurte auf allen fünf Sitzplätzen
- AWD Allradantrieb elektronisch kontrolliert (T5 AWD)
- Blinkleuchten in Aussenspiegel integriert
- Bremsleuchten adaptiv
- Bremssystem mit 15 Zoll Bremsanlage (1.6, 2.0, 1.6D, 2.0F)
- Bremssystem mit 16 Zoll Bremsanlage (2.4, 2.4i, 2.0D)
- Bremssystem mit 16,5 Zoll Bremsanlage (T5, T5 AWD, D5)
- Dritte Bremsleuchte
- DSTC Fahrdynamikregelung
- Durchtauchschutz auf allen fünf Sitzplätzen
- EBA Bremsassistent
- Erste-Hilfe-Tasche
- Gurthöhenverstellung vorn automatisch
- IDIS Intelligent Driver Information System
- ISOFIX-Vorbereitung für Kindersitz-Befestigung äussere Rücksitze
- Kindersicherung (Türen hinten)
- Komfortöffnung/-schliessung: Fahrzeugöffnung/-schliessung, Seitenfenster, ggf. Schiebedach
- Kopfstützen auf allen fünf Sitzplätzen
- Panikfunktion in Funkfernbedienung integriert
- Positionsleuchten seitlich in Front- und Heckleuchten integriert
- Reifendichtmittel mit 12V Kompressor, Höchstgeschwindigkeit 80km/h
- Scheibenbremsen rundum, vorn innenbelüftet
- Scheinwerfer höhenverstellbar
- Servolenkung
- Sicherheitsbeleuchtung
- Sicherheitsgurtstraffer vorn und äussere Rücksitze, Gurtkraftbegrenzer vorn
- Sicherheitslenksäule
- Sicherheitstrennnetz
- SIPS Kopf-/Schulterairbag
- SIPS Seitenairbags für Fahrer und Beifahrer
- SIPS Seitenaufprall-Schutzsystem
- Tagfahrlicht
- Verbundglasfrontscheibe
- Warnleuchte/Warnton für nicht angelegte Sicherheitsgurte auf allen fünf Sitzplätzen
- Wegbeleuchtung
- Wegfahrsperr
- WHIPS Schleudertrauma-Schutzsystem

EQUIPEMENT DE BASE SÉCURITÉ

- ABS avec EBD
- Airbags côtés conducteur et passager à déclenchement différencié
- Antidémarrage
- Appuie-tête sur les cinq places
- AWD Traction intégrale à contrôle électronique (T5 AWD)
- Ceintures avant avec réglage automatique de la hauteur
- Ceintures de protection à prétensionneur avant et sièges arrière extérieurs, limiteurs de force avant
- Ceintures de sécurité automatiques sur les cinq places
- Colonne de direction rétractable
- Direction assistée
- DSTC Système antidérapage
- EBA Assistance au freinage d'urgence
- Eclairage d'accompagnement
- Eclairage de sécurité
- Feux de circulation diurnes
- Feux de position latéraux intégrés dans les lampes avant et arrière
- Feux stop adaptatifs
- Filet de sécurité
- Fonction alerte intégrée dans la télécommande
- Freins à disques avant et arrière, ventilés à l'avant
- IDIS Système intelligent d'information du conducteur
- Indicateur de température extérieure
- ISOFIX Points d'attache pour sièges enfants arrière extérieurs
- Mastic à pneu avec compresseur 12V, vitesse max. 80km/h
- Ouverture/verrouillage confort: ouverture/fermeture de la voiture incl. vitres latérales et (le cas échéant) toit ouvrant
- Pare-brise en verre feuilleté
- Portes arrière avec dispositif de sécurité enfants
- Protection anti-sous-marinage sur les cinq places
- Réglage de la portée des phares
- Rétroviseurs extérieurs avec clignotants intégrés
- Rétroviseurs extérieurs électriques et chauffants, côté conducteur grand angle
- SIPS Airbag tête et épaule
- SIPS Airbags latéraux sur les deux sièges avant
- SIPS Système de protection contre les chocs latéraux
- Système de freinage avec dispositif 15 pouces (1.6, 2.0, 1.6D, 2.0F)
- Système de freinage avec dispositif 16 pouces (2.4, 2.4i, 2.0D)
- Système de freinage avec dispositif 16,5 pouces (T5, T5 AWD, D5)
- Témoin de ceintures de sécurité non bouclées pour les cinq places
- Troisième feu stop à l'arrière
- Trousse de premiers secours
- WHIPS Système de prévention contre le coup du lapin

EQUIPAGGIAMENTO DI BASE - SICUREZZA

- ABS con EBD
- Airbag con rigonfiamento a due stadi lato conducente e passeggero
- Apertura/chiusura comfort: apertura e chiusura della vettura, finestrini e casomai tetto apribile
- AWD Trazione integrale a controllo elettronico (T5 AWD)
- Cinture anteriori autoregolanti in altezza
- Cinture a pretensione sui sedili anteriori e posteriori, limitatori di ritenuta anteriori
- Cinture di sicurezza automatiche sui cinque sedili
- Colonna dello sterzo collassabile
- DSTC Sistema elettronico antisbandamento
- EBA Assistente alla frenata d'emergenza
- Freni a disco sulle quattro ruote, anteriori autoventilanti
- Funzione panico integrata nel telecomando
- IDIS Sistema intelligente di informazione per il conducente
- Immobilizzatore
- Impianto luci di sicurezza
- Indicatore della temperatura esterna
- Indicatori di direzione integrati nei retrovisori esterni
- ISOFIX Punti di attacco per seggiolini bambini posti esterni posteriori
- Kit pronto soccorso
- Luci di stop adattivi
- Luci di avvicinamento
- Luci di posizione integrate nelle lampade anteriori e posteriori
- Luci diurne
- Mastice per pneumatici con compressore 12V, velocità mass. 80km/h
- Parabrezza in vetro laminato
- Poggiatesta sui cinque sedili
- Protezione antiimmersione sui cinque sedili
- Regolatore della portata dei fari
- Rete di sicurezza
- Retrovisori esterni regolabili e riscaldabili elettricamente, retrovisore grandangolare lato conducente
- Servosterzo
- Sicurezza bambini (porte posteriori)
- SIPS Airbag a tendina
- SIPS Airbag laterali sui sedili anteriori
- SIPS Sistema di protezione dagli impatti laterali
- Sistema frenante con impianto frenante 15 pollici (1.6, 2.0, 1.6D, 2.0F)
- Sistema frenante con impianto frenante 16 pollici (2.4, 2.4i, 2.0D)
- Sistema frenante con impianto frenante 16,5 pollici (T5, T5 AWD, D5)
- Spia luminosa ed acustica di mancato allacciamento cinture, tutti i posti
- Terza luce di stop
- WHIPS Sistema di protezione dal colpo di frusta

SERIENMÄSSIGE INNENAUSSTATTUNG

- Audiosystem Performance: Radio/CD-Player, 4 x 20 W, 6 Lautsprecher, Antennen in Seitenscheiben integriert
- Automatikgetriebe 5-Gang, mit Geartronic (2.4)
- AUX-Eingang in Mittelkonsole zum Anschluss externer Audioquellen
- Beifahrersitz mit nach vorn umklappbarer Rückenlehne
- Colorverglasung
- Dieselpartikelfilter (1.6D, 2.0D, D5)
- Einlagen Bauxit in Mittelkonsole und Türen
- Fahrersitz höhen-/neigungsverstellbar, einstellbare Lendenwirbelstütze
- Fensterheber vorn und hinten elektrisch mit Auto-Up / Auto-Down
- Fussraumbeleuchtung vorn
- Handschuhfach mit integriertem Stift-/Kreditkartenhalter und Münzfach, abschliessbar
- Innenraumbeleuchtung mit Zeitverzögerung
- Kleiderhaken am Beifahrersitz
- Klimaautomatik
- Laderaumrollo
- Lederhandbremshebel
- Lenkrad axial und vertikal verstellbar
- Leselampen vorn und hinten
- Mittelarmlehne vorn mit Staufach
- Pollenfilter
- Polsterung BODA Textil
- Rücksitzbank asymmetrisch geteilt umklappbar
- Schaltgetriebe 5-Gang (1.6, 2.0, 2.4i, 1.6D, 2.0F)
- Schaltgetriebe 6-Gang (T5, T5 AWD, 2.0D, D5)
- Staufach hinter Mittelkonsole
- Staufach in Tunnelkonsole
- Steckdose 12V an Mittelkonsole vorn und hinten
- Umluftschalter
- Zentralverriegelung mit Funkfernbedienung im Schlüssel integriert
- Zusatzheizung elektrisch (1.6D, 2.0D, D5)

SERIENMÄSSIGE AUSSENAUSSTATTUNG

- Bereifung 195/65 R15 (1.6, 1.6D, 2.0F)
- Bereifung 205/55 R16 (2.0, 2.4, 2.4i, T5, T5 AWD, 2.0D, D5)
- Doppelauspuff-Endrohr (T5, T5 AWD, D5)
- Einstiegsblenden vorn
- Fahrwerk dynamisch ausgelegt (T5, T5 AWD)
- Fahrwerk komfortorientiert ausgelegt (1.6, 2.0, 2.4, 2.4i, 1.6D, 2.0D, D5, 2.0F)
- Motorbezeichnung
- Stahlfelgen 6,0 x 15 mit Radabdeckung (1.6, 1.6D, 2.0F)
- Stahlfelgen 6,5 x 16 mit Radabdeckung (2.0, 2.4, 2.4i, 2.0D, D5)
- Türschweller und unterer Stossfänger in Wagenfarbe (T5, T5 AWD, D5)

ÉQUIPEMENT DE BASE INTÉRIEUR

- Accoudoir central avant avec compartiment de rangement
- Banquette arrière rabattable asymétriquement
- Boîte à gants verrouillable avec compartiment pour stylo et carte de crédit et cassette de monnaie
- Boîte manuelle à 5 vitesses (1.6, 2.0, 2.4i, 1.6D, 2.0F)
- Boîte manuelle à 6 vitesses (T5, T5 AWD, 2.0D, D5)
- Bouton de recirculation d'air
- Cache-bagages à rouleau
- Chauffage additionnel électrique (1.6D, 2.0D, D5)
- Climatisation électronique
- Compartiment de rangement dans la console centrale de tunnel
- Compartiment de rangement derrière la console centrale
- Crochet à veston au siège passager
- Eclairage du plancher avant
- Eclairage intérieur avec minuterie
- Entrée AUX dans console centrale pour sources audio externes
- Filtre antipoussière pour l'habitacle
- Filtre à particules diesel (1.6D, 2.0D, D5)
- Garnitures des sièges BODA textile
- Incrustations Bauxite dans console centrale et portes
- Lampes de lecture avant et arrière
- Lève-glaces électriques avec fonction Auto-Up / Auto-Down
- Levier du frein à main gainé de cuir
- Prise de courant 12V sur console avant et arrière
- Siège conducteur réglable en hauteur et inclinable, appui lombaire réglable
- Siège passager avec dossier rabattable vers l'avant
- Système audio Performance: Radio/CD, 4 x 20 W, 6 haut-parleurs, antenne intégrée dans vitres latérales
- Transmission automatique 5 vitesses avec Geartronic (2.4)
- Verrouillage central avec télécommande intégrée dans la clé
- Vitres teintées
- Volant réglable en hauteur et en profondeur

ÉQUIPEMENT DE BASE CARROSSERIE

- Baguettes du seuil et des portes inférieures en même couleur que la carrosserie (T5, T5 AWD, D5)
- Désignation du moteur
- Enjoliveurs de bas de porte avant
- Jantes en acier 6,0 x 15 avec enjoliveurs (1.6, 1.6D, 2.0F)
- Jantes en acier 6,5 x 16 avec enjoliveurs (2.0, 2.4, 2.4i, 2.0D, D5)
- Pneumatiques 195/65 R15 (1.6, 1.6D, 2.0F)
- Pneumatiques 205/55 R16 (2.0, 2.4, 2.4i, T5, T5 AWD, 2.0D, D5)
- Sortie d'échappement avec design droite-gauche (T5, T5 AWD, D5)
- Suspensions confort (1.6, 2.0, 2.4, 2.4i, 1.6D, 2.0D, D5, 2.0F)
- Suspensions dynamiques (T5, T5 AWD)

EQUIPAGGIAMENTO DI BASE - INTERNO

- Alzacristalli anteriori e posteriori elettrici, con funzione Auto-Up/-Down
- Appendiabiti nel sedile passeggero
- Bracciolo centrale anteriore con vano portaoggetti
- Chiusura centralizzata con telecomando integrato nella chiave
- Climatizzatore a controllo elettronico
- Copribagagli
- Custodia portaoggetti con porta matita, porta carta di credito e portamonete, con serratura
- Filtro antipolline
- Filtro per particelle per motore diesel (1.6D, 2.0D, D5)
- Illuminazione zona piedi anteriore
- Ingresso AUX nella console centrale per fonti audio esterne
- Inserti in Bauxite console centrale e pannelli laterali
- Lampadine di lettura anteriori e posteriori
- Luce di cortesia temporizzata
- Pomello leva del freno a mano rivestito in pelle
- Pulsante per il riciclaggio dell'aria
- Presa elettrica 12V sulla console anteriore e posteriore
- Riscaldamento elettrico supplementare (1.6D, 1.6D DRIVE, 2.0D, D5)
- Rivestimento sedili BODA tessuto
- Schienale del divano posteriore ribaltabile asimmetricamente
- Sedile conducente regolabile in altezza e inclinabile, con supporto lombare regolabile
- Sedile passeggero con schienale ribaltabile in avanti
- Sistema audio Performance: radio/lettore CD, 4 x 20 W, 6 altoparlanti, antenne integrate in vetri laterali
- Trasmissione manuale a 5 marce (1.6, 2.0, 2.4i, 1.6D, 2.0F)
- Trasmissione manuale a 6 marce (T5, T5 AWD, 2.0D, D5)
- Trasmissione automatica a 5 rapporti con Geartronic (2.4)
- Vano portaoggetti dietro la console centrale
- Vano portaoggetti nel tunnel centrale
- Vetri azzurrati
- Volante regolabile in altezza e in profondità

EQUIPAGGIAMENTO DI BASE CARROZZERIA

- Cerchi in acciaio 6,0 x 15 con coprimozzi (1.6, 1.6D, 2.0F)
- Cerchi in acciaio 6,5 x 16 con coprimozzi (2.0, 2.4, 2.4i, 2.0D, D5)
- Coprisoglia e paraurti inferiori verniciati (T5, T5 AWD, D5)
- Coprisoglia porte anteriori
- Denominazione del motore
- Pneumatici 195/65 R15 (1.6, 1.6D, 2.0F)
- Pneumatici 205/55 R16 (2.0, 2.4, 2.4i, T5, T5 AWD, 2.0D, D5)
- Sospensioni comfort (1.6, 2.0, 2.4, 2.4i, 1.6D, 2.0D, D5, 2.0F)
- Sospensioni dinamiche (T5, T5 AWD)
- Tubi di scappamento destra e sinistra (T5, T5 AWD, D5)

AUSSTATTUNGSLINIE KINETIC

zusätzlich zur Serienausstattung, serienmässig für T5 und T5 AWD

- Aktivkohlefilter mit automatischer Umluftschaltung
- Befestigungssystem für Tragetaschen im Gepäckraum
- Beifahrersitz höhenverstellbar mit einstellbarer Lendenwirbelstütze
- Einlagen Aluminium in Mittelkonsole und Türen
- Lederlenkrad
- Lederschalthebel
- Leichtmetallfelgen CERYX 6,5 x 16 (2.0, 2.4, 2.4i, T5, T5 AWD, 2.0D, D5)
- Leichtmetallfelgen ISIS 6,0 x 15 (1.6, 2.0F)
- Make-up Spiegel für Fahrer und Beifahrer, beleuchtet
- Mittelarmlehne hinten mit Getränkehaltern und Staufach
- Polsterung DALARÖ Textil/T-Tec (T5, T5 AWD)
- Textilfussmatten

AUSSTATTUNGSLINIE MOMENTUM

zusätzlich zur Ausstattungslinie KINETIC

- Audiosystem High Performance Radio/MP3-CD-Player, 4 x 40 W DSP, 8 Lautsprecher, USB-Port in Mittelkonsole
- Beschlagsensor
- Bordcomputer
- Innenspiegel mit Abblendautomatik
- Multifunktions-Lederlenkrad
- Nebelscheinwerfer
- Polsterung DALARÖ Textil/T-Tec
- Regensensor
- Seitenfenster in den Fronttüren mit wasserabweisender Oberfläche
- Steckdose 12V im Gepäckraum
- Tempomat
- Türschweller und unterer Stossfänger in Wagenfarbe

AUSSTATTUNGSLINIE SUMMUM

zusätzlich zur Ausstattungslinie MOMENTUM

- Aussenspiegel elektrisch einklappbar inkl. Bodenleuchten
- Dual-Xenon-Scheinwerfer mit aktivem Kurvenlicht
- Fahrer- und Beifahrersitz beheizbar
- Fahrersitz elektrisch verstellbar inkl. Memory-Funktion
- Leichtmetallfelgen CORDELIA 6,5 x 16
- Polsterung Leder
- Scheinwerferwaschdüsen

ÉQUIPEMENT KINETIC

en addition à l'équipement de série, compris pour T5 et T5 AWD

- Accoudoir central arrière avec porte-boissons et compartiment de rangement
- Filtre à charbon actif avec recirculation d'air automatique
- Garnitures des sièges DALARÖ textile/T-Tec (T5, T5 AWD)
- Incrustation en aluminium dans console centrale et portes
- Jantes en alliage léger CERYX 6,5 x 16 (2.0, 2.4, 2.4i, T5, T5 AWD, 2.0D, D5)
- Jantes en alliage léger ISIS 6,0 x 15 (1.6, 2.0F)
- Miroirs de courtoisie illuminés côtés conducteur et passager
- Pommeau du levier de vitesse gainé de cuir
- Siège passager réglable en hauteur avec dossier rabattable vers l'avant avec appui lombaire réglable
- Système de fixation pour sacs dans le coffre à bagages
- Tapis de sol en textile
- Volant gainé de cuir

ÉQUIPEMENT MOMENTUM

en addition à l'équipement KINETIC

- Baguettes du seuil et des portes inférieures en même couleur que la carrosserie
- Détecteur de buée
- Détecteur de pluie
- Garnitures des sièges DALARÖ textile/T-Tec
- Ordinateur de bord
- Phares antibrouillard
- Prise de courant 12V dans le coffre
- Régulateur de vitesse
- Rétroviseur intérieur avec antiéblouissement automatique
- Système audio High Performance lecteur MP3-CD, 4 x 40 W DSP, 8 haut-parleurs, avec port USB dans la console centrale
- Vitres latérales dans portes avant avec revêtement hydrofuge
- Volant multifonctions gainé de cuir

ÉQUIPEMENT SUMMUM

en addition à l'équipement MOMENTUM

- Garnitures des sièges cuir
- Jantes en alliage léger CORDELIA 6,5 x 16
- Lave phares
- Phares dual-xénon avec éclairage actif dans les virages
- Rétroviseurs extérieurs escamotables électriquement avec système d'éclairage du sol
- Siège conducteur à commande électrique incl. mémoire
- Sièges avant chauffants

EQUIPAGGIAMENTO KINETIC

in più rispetto all'equipaggiamento di serie, compreso per T5 e T5 AWD

- Bracciolo centrale posteriore con portabibite e portaoggetti
- Cerchi in lega CERYX 6,5 x 16 (2.0, 2.4, 2.4i, T5, T5 AWD, 2.0D, D5)
- Cerchi in lega ISIS 6,0 x 15 (1.6, 2.0F)
- Inserti in alluminio (console centrale e pannelli laterali)
- Multifiltro con carbone attivo e dispositivo ricircolo dell'aria
- Pomello cambio e volante rivestiti in pelle
- Rivestimento sedili DALARÖ tessuto/T-Tec (T5, T5 AWD)
- Sedile passeggero regolabile in altezza, con schienale ribaltabile in avanti e supporto lombare regolabile
- Sistema di fissaggio per borse nel vano bagagli
- Specchietti di cortesia anteriori illuminati
- Tappeti di tessuto
- Volante rivestito in pelle

EQUIPAGGIAMENTO MOMENTUM

in più rispetto all'equipaggiamento KINETIC

- Computer di bordo
- Fendinebbia
- Coprisoglia e paraurti inferiori verniciati
- Presa elettrica 12V nel vano bagagli
- Regolatore di velocità (Cruise Control)
- Retrovisore interno con sistema automatico antiabbagliamento
- Rivestimento DALARÖ tessuto/T-Tec
- Sensore di appannamento
- Sensore per la pioggia
- Sistema audio High Performance lettore MP3-CD, 4 x 40 W DSP, 8 altoparlanti, con presa USB nella console centrale
- Vetri laterali nelle porte anteriori idrorepellenti
- Volante multifunzionale rivestito in pelle

EQUIPAGGIAMENTO SUMMUM

in più rispetto all'equipaggiamento MOMENTUM

- Cerchi in lega CORDELIA 6,5 x 16
- Fari dual-xeno attivi in curva
- Lavafari
- Retrovisori esterni ripiegabili elettricamente con illuminazione del suolo
- Rivestimento pelle
- Sedile conducente a regolazione elettrica incl. memoria
- Sedili anteriori riscaldabili

SERIENAUSSTATTUNG DRIV-E 1.6D

zusätzlich bzw. abweichend zur gewählten Ausstattungslinie

- Aerodynamisch optimierte Leichtmetallfelgen LIBRA 6,0 x 15 (Kinetic/Momentum)
- Aerodynamisch optimierte Leichtmetallfelgen LIBRA 6,5 x 16 (Summum)
- Anzeige des optimalen Schaltpunktes
- Bereifung 195/65 R15 resp. 205/55 R16 (Summum) mit reduziertem Rollwiderstand
- DRIVe-Emblem hinten
- Fahrwerk tiefergelegt (ca. 10mm) zur Verbesserung der Aerodynamik
- Frontspoilerlippe
- Getriebeübersetzung verbrauchsreduzierend ausgelegt
- Motormanagement auf Verbrauchsreduzierung ausgelegt
- Servolenkung elektro-hydraulisch mit optimierter Software
- Windabweiser vor den Vorderrädern

SERIENAUSSTATTUNG DRIV-E 1.6D START/STOP

zusätzlich bzw. abweichend zur gewählten Ausstattungslinie wie DRIVe ohne Start/Stop-Funktion und zusätzlich:

- Aerodynamik verbessert durch optimierte Kühlluftführung zum Kühler
- Batterieüberwachungssystem mit regenerativer Aufladung
- Beschlagsensor
- Innenspiegel mit Abblendautomatik
- Zusatzbatterie

ÉQUIPEMENT DE SÉRIE DRIV-E 1.6D

supplémentaire resp. divergente à l'équipement de ligne choisi

- Becquet avant
- Deflecteur d'air devant les roues avant
- Direction assistée électro-hydraulique avec logiciel optimisé
- DRIVe-emblème arrière
- Gestion moteur optimisé pour réduction de consommation
- Indicateur de changement de vitesse
- Jantes en alliage léger dynamique LIBRA 6,0 x 15 (Kinetic/Momentum)
- Jantes en alliage léger dynamique LIBRA 6,5 x 16 (Summum)
- Pneumatiques 195/65 R15 resp. 205/55 R16 (Summum) avec résistance au roulement réduite
- Rapports réduisant la consommation
- Suspensions surbaissé (env. 10mm) pour une aérodynamique optimisée

ÉQUIPEMENT DE SÉRIE DRIV-E 1.6D START/STOP

supplémentaire resp. divergente à l'équipement de ligne choisi comme DRIVe sans fonction Start/Stop et en plus:

- Aérodynamique améliorée par conduite de la refroidissement d'air optimisée
- Batterie supplémentaire
- Détecteur de buée
- Rétroviseur intérieur avec antiéblouissement automatique
- Système de surveillance de la batterie avec chargement renouvelable

EQUIPAGGIAMENTO DI SERIE DRIV-E 1.6D

supplemento resp. divergente al equipaggiamento di linea scelta

- Cerchi in lega leggera dinamici LIBRA 6,0 x 15 (Kinetic/Momentum)
- Cerchi in lega leggera dinamici LIBRA 6,5 x 16 (Summum)
- Deflettore d'aria davanti alle ruote anteriori
- Gestione del motore migliorata in funzione della riduzione dei consumi
- Indicatore cambio di marcia
- Logo DRIVe nella parte posteriore della vettura
- Pneumatici 195/65 R15 resp. 205/55 R16 (Summum) a bassa resistenza al rotolamento
- Servosterzo elettroidraulico ottimizzato
- Spoiler tetto anteriore
- Telaio aerodinamico ribassato di ca. 10mm con condotti per una aerodinamica ottimizzata
- Trasmissione con rapporti ottimizzati per ridurre i consumi

EQUIPAGGIAMENTO DI SERIE DRIV-E 1.6D START/STOP

supplemento resp. divergente al equipaggiamento di linea scelta come DRIVe senza funzione Start/Stop e in più:

- Aerodinamica migliorata per condotta di raffreddamento d'aria ottimizzata
- Batteria supplementare
- Retrovisore interno con sistema automatico antiabbagliamento
- Sensore appannamento
- Sistema di sorveglianza della batteria con carico rinnovabile

AUSSTATTUNGSLINIE R-DESIGN

für Ausstattungslinie Kinetic, Momentum oder Summum (nicht erhältlich mit 1.6D Start/Stop). Zusätzliche Ausstattung:

Nur in Verbindung mit Aussenfarben: 426, 452, 455, 466, 476, 477, 479, 488, 612, 614

- Aussenspiegelgehäuse in Chrom matt
- Bodykit in Wagenfarbe
- Dachspoiler
- Einlagen Aluminium R-DESIGN
- Instrumente R-DESIGN mit blauen Zifferblättern
- Kühlergrill mit Einfassung Chrom matt mit R-DESIGN Logo
- Lederschaltelhebel mit Intarsie aus Aluminium
- Leichtmetallfelgen SERAPIS 7,0 x 17 Silver Bright, Bereifung 205/50 R17
- Multifunktions-Sportlederlenkrad mit Intarsie aus Aluminium und R-DESIGN Logo
- Polsterung Flex-Tec/Leder Off Black/Crème mit Interieurfarbe Off Black (Lederpolsterung Off Black optional)
- Sportpedale aus gebürstetem Aluminium
- Tempomat
- Textilfussmatten mit farblich abgesetzter Einfassung

ÉQUIPEMENT R-DESIGN

pour équipement Kinetic, Momentum ou Summum (pas disponible avec 1.6D Start/Stop) Équipement supplémentaire:

Uniquement avec couleurs: 426, 452, 455, 466, 476, 477, 479, 488, 612, 614

- Becquet de toit
- Bodykit en couleur de la carrosserie
- Calandre avec bordure chrome mate avec logo R-DESIGN
- Garnissage Flex-Tec/cuir Off Black/Crème avec intérieur Off Black (garnissage cuir Off Black optionale)
- Incrustations aluminium R-DESIGN
- Instruments R-DESIGN avec cadrans bleus
- Jantes en alliage léger SERAPIS 7,0 x 17 Silver Bright, pneumatiques 205/50 R17
- Pédales en aluminium brossé
- Pommeau de levier de vitesse gainé de cuir avec incrustations aluminium
- Régulateur de vitesse
- Rétroviseurs avec boîtier en chrome mat
- Tapis de sol textile avec bordure contraste
- Volant multifonctions sport cuir avec incrustations aluminium avec logo R-DESIGN

EQUIPAGGIAMENTO R-DESIGN

per equipaggiamento Kinetic, Momentum o Summum (non disponibile con 1.6D Start/Stop) Equipaggiamento supplementare:

Soltanto con colori: 426, 452, 455, 466, 476, 477, 479, 488, 612, 614

- Bodykit in colore coordinato con la carrozzeria
- Cerchi in lega leggera SERAPIS 7,0 x 17 Silver Bright, pneumatici 205/50 R17
- Griglia anteriore con finiture cromate e logo R-DESIGN
- Inserti in alluminio R-DESIGN
- Pedali sportivi in alluminio
- Pomello cambio rivestito in pelle con inserti in alluminio
- Quadro strumenti R-DESIGN di colorazione blu
- Regolatore di velocità (Cruise Control)
- Retrovisori esterni con finitura cromata opaco
- Rivestimento Flex-Tec/pelle Off Black/Crème con inserti Off Black (disponibile in opzione il rivestimento in pelle Off Black)
- Spoiler nel tetto
- Tappetini in tessuto con bordo a contrasto
- Volante multifunzionale sportivo in pelle con inserti in alluminio e logo R-DESIGN

ABMESSUNGEN

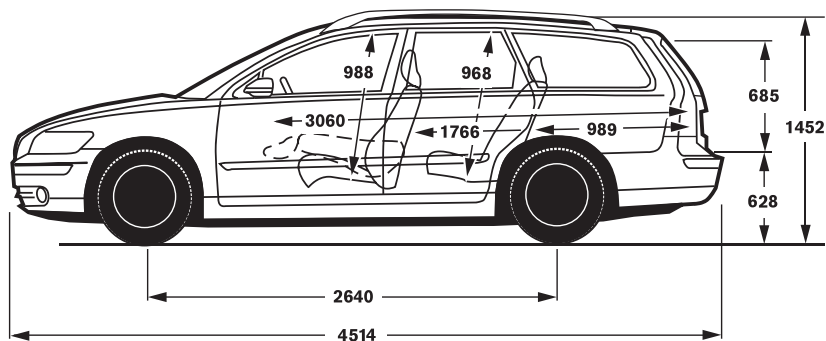

DIMENSIONS

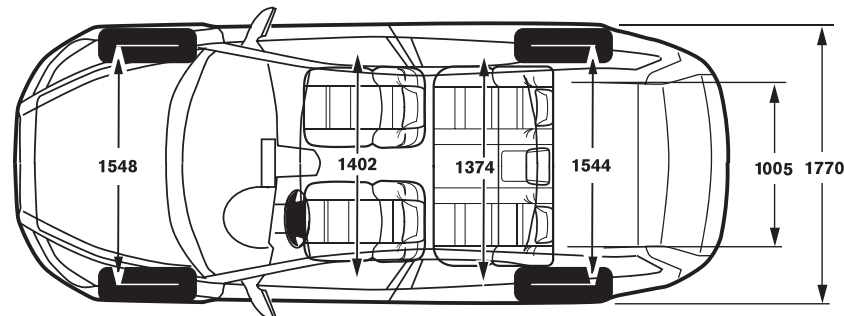

DIMENSIONI

SONDERAUSSTATTUNGEN

ÉQUIPEMENTS SPÉCIAUX

EQUIPAGGIAMENTI SPECIALI

			Preis / Prix / Prezzo CHF		BASIS / BASE	KINETIC	MOMENTUM	SUMMUM	Code / Codice
			inkl. MWST inkl. TVA incl. IVA	exkl. MWST excl. TVA escl. IVA					
Klima	Climatisation	Climatizzazione							
Aktivkohlefilter mit automatischer Umluft-schaltung	Filtre à charbon actif avec recirculation d'air automatique	Filtro con carbone attivo e dispositivo ricircolo dell'aria	150.-	139.-	○	●	●	●	439
Beschlagsensor nur in Kombination mit Innenspiegel mit Abblendautomatik; serienmässig für 1.6D Start/Stop	Détecteur de buée uniquement avec rétroviser intérieur avec antiéblouissement automatique; de série pour 1.6D Start/Stop	Sensore di appannamento soltanto in combinazione con retrovisore interno con sistema automatico antiabbagliamento; di serie per 1.6D Start/Stop	150.-	139.-	○	○	●	●	727
Standheizung mit Timer nicht für 1.6, 2.0F	Chauffage indépendant au carburant avec minuterie pas disponible pour 1.6 et 2.0F	Riscaldamento autonomo con timer esclusi 1.6 e 2.0F	1'750.-	1'626.-	○	○	○	○	273
Schiebe-Hebedach, Glas, elektrisch mit Sonnenschutz inkl. Komfortschliessung mit den Seitenfenstern	Toit ouvrant électrique en verre coulissant et inclinable, avec pare-soleil incl. fermeture confort avec vitres latérales	Tetto apribile elettrico in vetro a comando con parasole incl. chiusura comfort con vetri laterali	1'500.-	1'394.-	○	○	○	○	030
Sicherheit	Sécurité	Sicurezza							
Beifahrerairbag ausschaltbar	Inhibiteur de l'airbag passager	Interruttore per disattivare l'airbag passeggero	80.-	74.-	○	○	○	○	641
Kindersitze in Rücksitzbank integriert auf den äusseren Rücksitzen	Sièges pour enfant intégrés dans la banquette arrière sur les sièges extérieurs	Seggiolini per bambini integrati nel sedile posteriore sui posti esterni	250.-	232.-	○	○	○	○	322
Fahrzeugsicherheit	Sécurité voiture	Sicurezza vettura							
Alarmanlage fernbedienbar inkl. Sirene mit Batterie-Backup, Bewegungs- und Neigungssensor, Deadlock	Système d'alarme avec télécommande avec sirène auto-alimentée, capteur de mouvements et d'inclinaison, Deadlock	Sistema d'allarme antifurto con telecomando incl. sirena con batteria di riserva, sensore di movimento e sensore di livello, Deadlock	550.-	511.-	○	○	○	○	
Keyless Drive	Keyless Drive	Keyless Drive	650.-	604.-	○	○	○	○	583
HomeLink® Garagentoröffner programmierbare Funkfernbedienung mit Bedientasten in der Sonnenblende; nur in Kombination mit Make-up Spiegel für Fahrer und Beifahrer, beleuchtet; zur Steuerung für Garagen- und Aussentor sowie Sicherheitssysteme und Beleuchtungsanlagen; weitere Informationen unter www.eurohomelink.com	HomeLink® commande de portes de garage télécommande programmable avec boutons de commande dans le pare-soleil; uniquement en combinaison avec miroirs de courtoisie illuminés côtés conducteur et passager; pour la commande de porte de garage et grille d'entrée ainsi que des systèmes de sécurité et d'éclairage; plus d'informations sur www.eurohomelink.com	HomeLink® comando porta garage telecomando programmabile con comandi nel parasole; soltanto in combinazione con specchietti di cortesia illuminati lato conducente e passeggero; per la comanda delle porte del garage e portone d'entrata così come sistema di sicurezza e d'illuminazione; più d'informazione sul sito www.eurohomelink.com	330.-	307.-	○	○	○	○	372
Türsicherung hinten elektrisch	Sécurité enfants sur les portes arrière	Sicurezza elettrica per bambini sulle porte posteriori	150.-	139.-	○	○	○	○	114
Seitenfenster in den Türen aus Verbundglas mit wasserabweisender Oberfläche	Vitres latérales dans les portes en verre feuilleté avec revêtement hydrofuge	Vetri laterali e porte laminati ed idrorepellenti	650.-	604.-	○	○	–	–	236
... für Ausstattungslinie MOMENTUM und SUMMUM	... avec équipements MOMENTUM et SUMMUM	... con equipaggiamenti MOMENTUM e SUMMUM	500.-	465.-	–	–	○	○	

● = serienmässig/de série/di serie ○ = optional/optionnel/opzionale – = nicht erhältlich/pas disponible/non disponibile

SONDERAUSSTATTUNGEN

ÉQUIPEMENTS SPÉCIAUX

EQUIPAGGIAMENTI SPECIALI

Instrumente	Instruments	Strumenti	Preis / Prix / Prezzo CHF		BASIS / BASE	KINETIC	MOMENTUM	SUMMUM	Code / Codice
			inkl. MWST incl. TVA incl. IVA	exkl. MWST excl. TVA escl. IVA					
Bordcomputer	Ordinateur de bord	Computer di bordo	500.-	465.-	○	○	●	●	049
Audio und Kommunikation	Audio et Communication	Audio e Comunicazione							
Audiosystem High Performance Radio/MP3-CD-Player, 4 x 40 W DSP, 8 Lautsprecher, USB-Port in Mittelkonsole	Système Audio High Performance radio/lecteur CD/MP3, 4 x 40 W DSP, 8 haut-parleurs, port USB dans console centrale	Sistema Audio High Performance radio/lettore CD/MP3, 4 x 40 W DSP, 8 altoparlanti, presa USB nella console centrale	750.-	697.-	○	○	●	●	502
Audiosystem Premium Sound Radio/MP3-CD-Player, Dolby Surround Pro Logic® II, 5 x 130 W DSP, 12 Dynaudio Lautsprecher, USB-Port in Mittelkonsole	Système Audio Premium Sound radio/lecteur CD/MP3, Dolby Surround Pro Logic® II, 5 x 130 W DSP, 12 haut-parleurs Dynaudio, port USB dans console centrale	Sistema Audio Premium Sound radio/lettore CD/MP3, Dolby Surround Pro Logic® II, 5 x 130 W DSP, 12 altoparlanti Dynaudio, presa USB nella console centrale	2'500.-	2'323.-	○	○	—	—	503
... für Ausstattungslinie MOMENTUM und SUMMUM	... avec équipement MOMENTUM et SUMMUM	... con equipaggiamento MOMENTUM e SUMMUM	1'750.-	1'626.-	—	—	○	○	
CD Wechsler 6-fach anstelle CD-Player; nur in Kombination mit Audiosystem High Performance oder Premium Sound; USB-Schnittstelle entfällt	Changeur de 6 CD remplace lecteur CD; uniquement en combinaison avec système audio High Performance ou Premium Sound; sans interface USB	Cambia-CD per 6 dischi sostituisce lettore CD; soltanto in combinazione con sistema audio High Performance o Premium Sound; senza interface USB	450.-	418.-	○	○	○	○	505
Multifunktions-Lederlenkrad enthalten in Telefon GSM Dualband, Volvo Communication Pack und Volvo On Call VOC	Volant multifonctions gainé de cuir compris dans les options téléphone GSM bi-bande, Communication Pack et Volvo On Call VOC	Volante multifunzionale rivestito in pelle compreso nel telefono integrato GSM, Volvo Communication Pack e Volvo On Call VOC	470.-	437.-	○	—	●	●	
... für Ausstattungslinie KINETIC	... avec équipement KINETIC	... con equipaggiamento KINETIC	200.-	186.-	—	○	●	●	
Laderaumboden erhöht Für T5 AWD, D5 serienmässig in Verbindung mit Notrad	Plancher du coffre surélevé pour T5 AWD, D5 de série en combinaison avec la roue de secours	Pavimento del vano bagagli innalzato per T5 AWD, D5 di serie in combinazione con la ruota di scorta	0.-		○	○	○	○	677
RTI Navigationssystem inkl. Strassenkarte Europa; nur in Kombination mit Audiosystem High Performance oder Premium Sound sowie Lederlenkrad; enthält Multifunktionslenkrad, Fernbedienung und MapCare für zwei kostenlose Strassenkarten Aktualisierungen	RTI System de navigation incl. carte routière Europe; uniquement en combinaison avec système audio High Performance ou Premium Sound et volant gainé de cuir; contient volant multifonctions, télécommande et MapCare pour deux actualisations gratuites des cartes routières	RTI Sistema di navigazione incl. carta stradale Europa; soltanto in combinazione con sistema audio High Performance o Premium Sound e volante rivestito in pelle, contiene volante multifunzionale, telecomando e MapCare per due aggiornamenti gratuite di carte stradali	3'350.-	3'113.-	○	○	○	○	142
Bluetooth Freisprecheinrichtung nur in Kombination mit Multifunktions-Lederlenkrad oder RTI Navigationssystem; nicht mit Telefon GSM Dualband mit Freisprecheinrichtung integriert; in Kombination mit dem serienmässigen Audiosystem Performance entfällt der AUX-Eingang	Kit mains libres avec Bluetooth uniquement en combinaison avec volant multifonctions gainé de cuir ou RTI système de navigation; pas avec téléphone intégré GSM bi-bande; en combinaison avec le système audio Performance de série, l'entrée AUX est supprimé	Impianto vivavoce Bluetooth soltanto in combinazione con volante multifunzionale in pelle o RTI sistema di navigazione; non con telefono integrato GSM bi-banda; in combinazione con il sistema audio Performance di serie, l'entrata AUX è soppressa	750.-	697.-	○	○	○	○	732

● = serienmässig/de série/di serie ○ = optional/optionnel/opzionale — = nicht erhältlich/pas disponible/non disponibile

SONDERAUSSTATTUNGEN

ÉQUIPEMENTS SPÉCIAUX

EQUIPAGGIAMENTI SPECIALI

			Preis / Prix / Prezzo CHF		BASIS / BASE	KINETIC	MOMENTUM	SUMMUM	Code / Codice
			inkl. MWST incl. TVA incl. IVA	exkl. MWST excl. TVA escl. IVA					
Audio und Kommunikation	Audio et Communication	Audio e Comunicazione							
Telefon GSM Dualband mit Freisprecheinrichtung integriert inkl. Hörer an Mittelkonsole; enthält Multifunktions-Lederlenkrad; nur mit Audiosystem High Performance oder Premium Sound.	Téléphone intégré GSM bi-bande avec mains libres avec receveur sur console centrale; contient volant multifonctions gainé de cuir; uniquement avec système audio High Performance ou Premium Sound.	Telefono integrato GSM bi-banda con impianto vivavoce ricevitore da un lato della console centrale; comprende il volante multifunzionale rivestito in pelle; soltanto con sistema audio High Performance o Premium Sound.	2'070.-	1'924.-	○	–	–	–	
... für Ausstattungslinie KINETIC	... avec équipement KINETIC	... con equipaggiamento KINETIC	1'800.-	1'673.-	–	○	–	–	
... für Ausstattungslinien MOMENTUM und SUMMUM	... avec équipements MOMENTUM et SUMMUM	... con equipaggiamenti MOMENTUM e SUMMUM	1'600.-	1'487.-	–	–	○	○	
Volvo On Call VOC (Telematiksystem mit integriertem Telefon) Automatischer Alarm bei Airbag- oder Gurtstrafferlösung im VOC Service Center, SOS Taste in Notfällen (zur manuellen Betätigung des Alarms bei Unfällen, akuten Krankheitsfällen etc.), On Call Taste (für z.B. Pannenhilfe). Fahrzeugortung im Falle eines Diebstahls, Fahrzeugfernöffnung (verlorener oder eingeschlossener Schlüssel), automatisches Signal an das VOC Service Center bei ggf. Alarmanlagenauslösung. Nur in Kombination mit Audiosystem High Performance oder Premium Sound. Multifunktionslederlenkrad ist enthalten. Leistungen sind gültig für 5 Jahre ab Datum der Aktivierung. Das Abonnement kann verlängert werden.	Volvo On Call VOC (système télématique avec téléphone intégré) alarme automatique en cas de déclenchement de l'airbag ou des prétensionneurs de ceinture au centre de services VOC, bouton SOS en cas d'urgence (pour actionner manuellement l'alarme en cas d'accident, de maladie aiguë etc.), bouton On Call (pour un dépannage p. ex.). Pistage du véhicule en cas de vol, ouverture du véhicule à distance (en cas de perte ou d'oubli des clés à l'intérieur du véhicule), signal automatique au centre de services VOC en cas de déclenchement de l'alarme le cas échéant. Uniquement en combinaison avec système audio High Performance ou Premium Sound. Volant multifonctions est contenu. Prestations valables 5 ans après la date d'activation. l'abonnement peut être prolongé.	Volvo On Call VOC (sistema telematico con telefono integrato) chiamata automatica al centro VOC in caso di entrata in funzione degli airbag o dei pretensionatori. Pulsante SOS per casi di emergenza (per azionare manualmente l'allarme in caso di incidenti, malori, ecc.), tasto On Call (per richiedere aiuto ad es. in caso di guasti all'auto), rintracciamento dell'auto in caso di furto, apertura a distanza delle portiere (chiave smarrita o rimasta in macchina), invio automatico di un segnale al centro VOC in caso di entrata in funzione del sistema d'allarme. Soltanto in combinazione con audio sistema High Performance o Premium Sound. Volante multifunzionale è compreso. Prestazioni valide per 5 anni a partire dalla data di attivazione. È possibile prolungare l'abbonamento.	1'990.-	1'849.-	○	○	○	○	
Sitze	Sièges	Sedili							
Fahrersitz elektrisch verstellbar inkl. Memory-Funktion für Fahrersitz-Einstellung	Siège conducteur à commande électrique avec mémoire pour le siège conducteur	Sedile conducente a regolazione elettrica con memoria per il sedile conducente	1'150.-	1'069.-	○	○	○	●	047
Beifahrersitz elektrisch verstellbar nur in Kombination mit Fahrersitz elektrisch verstellbar; nicht mit Beifahrersitz höhenverstellbar	Siège passager à commande électrique seulement en combinaison avec siège conducteur à commande électrique; pas avec siège passager réglable en hauteur	Sedile passeggero a regolazione elettrica soltanto in combinazione con sedile conducente a regolazione elettrica; non in combinazione con sedile passeggero regolabile in altezza	1'000.-	929.-	–	○	○	○	010
Beifahrersitz höhenverstellbar mit einstellbarer Lendenwirbelstütze, nicht in Kombination mit Beifahrersitz elektrisch verstellbar	Siège passager réglable en hauteur avec appui-lombaire réglable, pas compatible avec siège passager à commande électrique	Sedile passeggero regolabile in altezza con supporto lombare regolabile, non compatibile con sedile passeggero a regolazione elettrica	250.-	232.-	○	●	●	●	057
Fahrer- und Beifahrersitz beheizbar	Sièges avant chauffants	Sedili anteriori riscaldabili	500.-	465.-	○	○	○	●	011
Lederpolsterung Off Black nur für Ausstattungslinie R-DESIGN	Garnissage en cuir Off Black uniquement avec équipement R-DESIGN	Rivestimento in pelle Off Black soltanto con equipaggiamento R-DESIGN	1'600.-	1'487.-	–	○	○	–	5D77
... für Ausstattungslinie SUMMUM	... avec équipement SUMMUM	... con equipaggiamento SUMMUM	0.-		–	–	–	○	

SONDERAUSSTATTUNGEN

ÉQUIPEMENTS SPÉCIAUX

EQUIPAGGIAMENTI SPECIALI

			Preis / Prix / Prezzo CHF		BASIS / BASE	KINETIC	MOMENTUM	SUMMUM	Code / Codice
			inkl. MWST incl. TVA incl. IVA	exkl. MWST excl. TVA escl. IVA					
Innenausstattung	Equipements intérieur	Equipaggiamenti interni							
Lederlenkrad	Volant gainé de cuir	Volante rivestito in pelle	270.-	251.-	○	●	●	●	029
Lederschalthebel	Pommeau de levier de vitesse gainé de cuir	Pomello cambio rivestito in pelle	100.-	93.-	○	●	●	●	333
Einlagen Aluminium Mittelkonsole und Türen	Incrustations aluminium console centrale et portes	Inserti in alluminio console centrale e porte	300.-	279.-	○	●	●	●	437
Einlagen Oyster Burst Mittelkonsole und Türen	Incrustations Oyster Burst console centrale et portes	Inserti Oyster Burst console centrale e porte	300.-	279.-	○	–	–	–	851
... für Ausstattungslinien KINETIC, MOMENTUM, SUMMUM	... avec équipements KINETIC, MOMENTUM, SUMMUM	... con equipaggiamenti KINETIC, MOMENTUM, SUMMUM	0.-		–	○	○	○	
Einlagen Nordic Light Oak Mittelkonsole und Türen	Incrustations Nordic Light Oak console centrale et portes	Inserti Nordic Light Oak console centrale e porte	600.-	558.-	○	–	–	–	762
... für Ausstattungslinien KINETIC, MOMENTUM, SUMMUM	... avec équipements KINETIC, MOMENTUM, SUMMUM	... con equipaggiamenti KINETIC, MOMENTUM, SUMMUM	300.-	279.-	–	○	○	○	
Brillenhalter dabei entfällt Haltegriff	Porte-lunettes substitutée poignée	Portaocchiali sostituisce la maniglia	45.-	42.-	○	○	○	○	289
Getränkhalter (zwei) in Tunnelkonsole	Porte-boissons (deux) dans la console de tunnel	Portabibite (due) nel tunnel centrale	0.-		○	○	○	○	074
Mittelarmlehne hinten mit Getränkehaltern und Staufach	Accoudoir central arrière avec porte-boissons et compartiment de rangement	Bracciolo centrale posteriore con portabibite e portaoggetti	150.-	139.-	○	●	●	●	329
Abfallbeutelhalter	Fixation pour sachet-poubelle	Supporto per sacchetto portarifiuti	30.-	28.-	○	○	○	○	556
Textilfussmatten	Tapis de sol en textile	Tappeti di tessuto	150.-	139.-	○	●	●	●	100
Sonstige Ausstattung	Autres équipements	Altri equipaggiamenti							
Aussenspiegel elektrisch einklappbar inkl. Bodenleuchten	Rétroviseurs extérieurs escamotables électriquement avec éclairage du sol	Retrovisori esterni ripiegabili elettricamente con illuminazione del suolo	400.-	372.-	○	○	○	●	167
Innenspiegel mit Ablendautomatik serienmässig für 1.6D Start/Stop	Rétroviseur intérieur avec antiéblouissement automatique de série pour 1.6D Start/Stop	Retrovisore interno con sistema automatico antiabbagliamento di serie per 1.6D Start/Stop	250.-	232.-	○	○	●	●	168
Innenspiegel mit Ablendautomatik und integriertem Kompass	Rétroviseur intérieur avec antiéblouissement automatique et compas intégré	Retrovisore interno con sistema antiabbagliamento e bussola	370.-	344.-	○	○	–	–	454
... für Ausstattungslinien MOMENTUM und SUMMUM	... avec équipements MOMENTUM et SUMMUM	... con equipaggiamenti MOMENTUM e SUMMUM	120.-	112.-	–	–	○	○	
Seitenfenster in den Türen mit wasserabweisender Oberfläche	Vitres latérales dans portes avec revêtement hydrofuge	Vetri laterali nelle porte idrorepellenti	150.-	139.-	○	○	●	●	595
Scheinwerferwaschdüsen	Lave-phares	Lavafari	400.-	372.-	○	○	○	●	065

● = serienmässig/de série/di serie ○ = optional/optionnel/opzionale – = nicht erhältlich/pas disponible/non disponibile

SONDERAUSSTATTUNGEN

ÉQUIPEMENTS SPÉCIAUX

EQUIPAGGIAMENTI SPECIALI

			Preis / Prix / Prezzo CHF		BASIS / BASE	KINETIC	MOMENTUM	SUMMUM	Code / Codice
			inkl. MWST incl. TVA incl. IVA	exkl. MWST excl. TVA escl. IVA					
Sonstige Ausstattung	Autres équipements	Altri equipaggiamenti							
Regensensor	Détecteur de pluie	Sensore per la pioggia	150.-	139.-	○	○	●	●	370
BLIS (Blindspot Information System) Warnsystem zur Überwachung des toten Winkels; inkl. Aussenspiegel elektrisch einklappbar mit integrierter Digitalkamera und Bodenleuchten	BLIS (Blindspot Information System) système d'information pour angle mort; incl. rétroviseurs extérieurs escamotables avec caméra digitale et éclairage du sol	BLIS (Blind Spot Information System) sistema di copertura dell'angolo cieco; con retrovisori esterni ripiegabili elettricamente con telecamera digitale e illuminazione del suolo	1'200.-	1'115.-	○	○	○	–	
... für Ausstattungslinie SUMMUM	... avec équipement SUMMUM	... con equipaggiamento SUMMUM	800.-	743.-	–	–	–	○	
Tempomat	Régulateur de vitesse	Regolatore di velocità	500.-	465.-	○	○	●	●	033
Make-up Spiegel für Fahrer und Beifahrer, beleuchtet	Miroirs de courtoisie conducteur et passager, illuminés	Specchietti di cortesia conducente e passeggero, illuminati	70.-	65.-	○	●	●	●	101
Aschenbecher mit Getränkehalter Aschenbecher vorn und hinten mit Getränkehalter und Zigarettanzünder vorn	Cendrier avec porte-boissons cendriers avant et arrière avec porte-boissons et allumecigare avant	Portacenere con portabibite portacenere anteriore e posteriore e portabibite, accendisigari anteriore	50.-	46.-	○	○	○	○	145
Steckdose 12V im Gepäckraum	Prise de courant 12V dans le coffre à bagages	Presa elettrica 12V nel vano bagagli	80.-	74.-	○	○	●	●	424
Befestigungssystem für Tragetaschen im Gepäckraum nur in Kombination mit Reifendichtmittel; nicht mit Notrad	Système de fixation pour sacs dans le coffre à bagages uniquement avec mastic à pneu; pas avec roue de secours temporaire	Sistema di fissaggio per borse nel vano bagagli soltanto in combinazione con mastice per pneumatici; non disponibile con ruota di scorta temporaria	150.-	139.-	○	●	●	●	346
Einparkhilfe hinten	Aide au parking arrière	Sensori di parcheggio posteriori	750.-	697.-	○	○	○	○	529
Aussenausstattung	Équipements extérieurs	Equipaggiamenti esterni							
Entfall Motorbezeichnung hinten nicht für 1.6D, 1.6D Start/Stop	Désignation de la motorisation supprimée pas pour 1.6D, 1.6D Start/Stop	Designazione del motore soppressa non per 1.6D, 1.6D Start/Stop	0.-		○	○	○	○	308
Dachreling schwarz	Rails de toit noir	Rail sul tetto nero	350.-	325.-	○	○	○	○	039
Dachreling silbern	Rails de toit argenté	Rail sul tetto argento	450.-	418.-	–	–	–	○	729
R-Design ohne Dachspoiler	R-Design sans becquet de toit	R-Design senza spoiler nel tetto	0.-		–	○	○	○	900215
Licht aussen	Eclairage extérieur	Illuminazione esterna							
Dual-Xenon-Scheinwerfer enthält automatische Scheinwerferhöhenverstellung und Scheinwerferwaschdüsen	Phares dual-xénon avec réglage automatique de la portée des phares et lave-phares	Fari dual-xeno con regolazione automatica della portata dei fari e lavafari	1'600.-	1'487.-	○	○	○	–	
Dual-Xenon-Scheinwerfer mit aktivem Kurvenlicht enthält automatische Scheinwerferhöhenverstellung und Scheinwerferwaschdüsen	Phares dual-xénon avec éclairage actif dans les virages avec réglage automatique de la portée des phares et lave-phares	Fari dual-xeno attivi in curva con regolazione automatica della portata dei fari e lavafari	1'950.-	1'812.-	○	○	○	●	
Nebelscheinwerfer	Phares antibrouillard	Fendinebbia	300.-	279.-	○	○	●	●	016

SONDERAUSSTATTUNGEN

ÉQUIPEMENTS SPÉCIAUX

EQUIPAGGIAMENTI SPECIALI

Getriebe	Boîte de vitesses	Trasmissione	Preis / Prix / Prezzo CHF		BASIS / BASE	KINETIC	MOMENTUM	SUMMUM	Code / Codice
			inkl. MWST incl. TVA incl. IVA	exkl. MWST excl. TVA escl. IVA					
Automatikgetriebe 5-Gang mit Geartronic für 2.4i, T5, T5 AWD, D5	Transmission automatique 5 vitesses avec Geartronic pour 2.4i, T5, T5 AWD, D5	Trasmissione automatica 5 rapporti con Geartronic per 2.4i, T5, T5 AWD, D5	3'100.-	2'881.-	<input type="checkbox"/>	<input type="checkbox"/>	<input type="checkbox"/>	<input type="checkbox"/>	
Powershift, 6-Gang mit Geartronic Doppelkupplungsgetriebe für 2.0D	Transmission Powershift, 6 vitesses avec Geartronic boîte automatique à double embrayage pour 2.0D	Trasmissione Powershift, 6 rapporti con Geartronic cambio automatico a doppia frizione per 2.0D	3'250.-	3'020.-	<input type="checkbox"/>	<input type="checkbox"/>	<input type="checkbox"/>	<input type="checkbox"/>	

Fahrwerk	Châssis	Telaio							
Fahrwerk dynamisch ausgelegt serienmässig für T5, nicht erhältlich für 1.6, 2.0, T5 AWD, 1.6D, 2.0F	Suspensions dynamiques de série pour T5, pas disponible pour 1.6, 2.0, T5 AWD, 1.6D, 2.0F	Sospensioni dinamiche di serie per T5, esclusi 1.6, 2.0, T5 AWD, 1.6D, 2.0F	350.-	325.-	<input type="checkbox"/>	<input type="checkbox"/>	<input type="checkbox"/>	<input type="checkbox"/>	159
Sportfahrwerk tiefergelegt Tieferlegung ca. 20 mm, nicht mit 18 Zoll Bereifung; nicht für T5 AWD, 1.6D, 1.6D Start/Stop	Suspensions sport avec suspensions surbaissées surbaissement environ 20 mm, pas avec pneumatiques 18 pouces; pas pour T5 AWD, 1.6D, 1.6D Start/Stop	Suspensioni sportive con assetto ribassato abbassato ca. 20 mm, non disponibile per pneumatici 18 pollici o per T5 AWD, 1.6D, 1.6D Start/Stop	500.-	465.-	<input type="checkbox"/>	<input type="checkbox"/>	<input type="checkbox"/>	<input type="checkbox"/>	068
Niveauregulierung automatisch nicht für T5 AWD, 1.6D, 1.6D Start/Stop; nicht in Kombination mit Sportfahrwerk und 18 Zoll Bereifung	Correcteur d'assiette automatique pas pour T5 AWD, 1.6D, 1.6D Start/Stop; pas en combinaison avec suspensions sport avec châssis surbaissé et pneumatiques 18 pouces	Livellatore automatico escluso T5 AWD, 1.6D, 1.6D Start/Stop; non abbinabile a sospensioni sport con telaio ribassato e con pneumatici 18 pollici	1'050.-	976.-	<input type="checkbox"/>	<input type="checkbox"/>	<input type="checkbox"/>	<input type="checkbox"/>	021

Ersatzräder	Roues de secours	Ruote di scorte					
Notrad Bereifung T125/85 R16	Roue de secours temporaire T125/85 R16	Ruota di scorta T125/85 R16	0.-		<input type="checkbox"/>	<input type="checkbox"/>	<input type="checkbox"/>

● = serienmässig/de série/di serie ○ = optional/optionnel/opzionale – = nicht erhältlich/pas disponible/non disponibile

SONDERAUSSTATTUNGEN

ÉQUIPEMENTS SPÉCIAUX

EQUIPAGGIAMENTI SPECIALI

Pakete	Paquets	Pacchetti	Preis / Prix / Prezzo CHF		BASIS / BASE	KINETIC	MOMENTUM	SUMMUM	Code / Codice
			inkl. MWST incl. TVA incl. IVA	exkl. MWST excl. TVA escl. IVA					
Winter Pack - Fahrer- und Beifahrersitz beheizbar - Scheinwerferwaschdüsen	Winter Pack - Lave-phares - Sièges avant chauffants	Winter Pack - Lavafari - Sedili anteriori riscaldabili	700.-	651.-	○	○	○	●	
... Aufpreis für Dual-Xenon-Scheinwerfer	... supplément de prix pour phares dual-xénon	... sovrapprezzo per fari dual-xeno	1'200.-	1'115.-	○	○	○	-	438
... Aufpreis für Dual-Xenon-Scheinwerfer mit aktivem Kurvenlicht	... supplément de prix pour phares dual-xénon incl. éclairage actif dans les virages	... sovrapprezzo per fari dual-xeno incl. fari attivi in curva	1'550.-	1'441.-	○	○	○	●	605
Communication Fix Pack - Audiosystem High Performance - RTI Navigationssystem inkl. Strassenkarte Europa - Telefon GSM Dualband mit Freisprecheinrichtung integriert	Communication Fix Pack - RTI Système de navigation avec carte routière Europe - Système audio High Performance - Téléphone intégré GSM bi-bande avec kit mains libres	Communication Fix Pack - RTI Sistema di navigazione con carta stradale Europa - Sistema audio High Performance - Telefono integrato GSM bi-banda con impianto vivavoce	3'970.-	3'690.-	○	-	-	-	
... für Ausstattungslinie KINETIC	... avec équipement KINETIC	... con equipaggiamento KINETIC	3'700.-	3'439.-	-	○	-	-	
... für Ausstattungslinien MOMENTUM und SUMMUM	... avec équipements MOMENTUM et SUMMUM	... con equipaggiamenti MOMENTUM e SUMMUM	3'500.-	3'253.-	-	-	○	○	
... Aufpreis für Audiosystem Premium Sound	... supplément de prix pour système audio Premium Sound	... sovrapprezzo per sistema audio Premium Sound	1'750.-	1'626.-	○	○	○	○	503
Communication Bluetooth Pack - Audiosystem High Performance - RTI Navigationssystem inkl. Strassenkarte Europa - Bluetooth Freisprecheinrichtung	Communication Bluetooth Pack - Kit mains libres Bluetooth - RTI Système de navigation avec carte routière Europe - Système audio High Performance	Communication Bluetooth Pack - Impianto vivavoce Bluetooth - RTI Sistema di navigazione con carta stradale Europa - Sistema audio High Performance	3'970.-	3'690.-	○	-	-	-	
... für Ausstattungslinie KINETIC	... avec équipement KINETIC	... con equipaggiamento KINETIC	3'700.-	3'439.-	-	○	-	-	
... für Ausstattungslinien MOMENTUM und SUMMUM	... avec équipements MOMENTUM et SUMMUM	... con equipaggiamenti MOMENTUM e SUMMUM	3'500.-	3'253.-	-	-	○	○	
... Aufpreis für Audiosystem Premium Sound	... supplément de prix pour système audio Premium Sound	... sovrapprezzo per sistema audio Premium Sound	1'750.-	1'626.-	○	○	○	○	503
Communication On Call Pack - Audiosystem High Performance - RTI Navigationssystem inkl. Strassenkarte Europa - Volvo On Call VOC (Telematiksystem mit integriertem Telefon)	Communication On Call Pack - RTI Système de navigation avec carte routière Europe - Système audio High Performance - Volvo On Call VOC (système télématique avec téléphone intégré)	Communication On Call Pack - RTI Sistema di navigazione con carta stradale Europa - Sistema audio High Performance - Volvo On Call VOC (sistema telematico con telefono integrato)	4'670.-	4'340.-	○	-	-	-	
... für Ausstattungslinie KINETIC	... avec équipement KINETIC	... con equipaggiamento KINETIC	4'400.-	4'089.-	-	○	-	-	
... für Ausstattungslinien MOMENTUM und SUMMUM	... avec équipements MOMENTUM et SUMMUM	... con equipaggiamenti MOMENTUM e SUMMUM	4'200.-	3'903.-	-	-	○	○	
... Aufpreis für Audiosystem Premium Sound	... supplément de prix pour système audio Premium Sound	... sovrapprezzo per sistema audio Premium Sound	1'750.-	1'626.-	○	○	○	○	503

SONDERAUSSTATTUNGEN

ÉQUIPEMENTS SPÉCIAUX

EQUIPAGGIAMENTI SPECIALI

Aussehenfarben (Code) / Couleurs de Carrosserie (Code) / Colori Carrozzeria (Codice)	Lackierart / Vernissage / Verniciatura	Preis / Prix / Prezzo CHF				BASIS / BASE	KINETIC	MOMENTUM	SUMMUM	Code / Codice
		inkl. MWST incl. TVA incl. IVA	exkl. MWST excl. TVA escl. IVA							
Black Stone (019)* / Passion Red (612) / Ice White (614)	Solid	0.-		<input type="checkbox"/>	<input type="checkbox"/>	<input type="checkbox"/>	<input type="checkbox"/>	<input type="checkbox"/>		
Titanium Grey (455) / Barents Blue (466) / Brilliant Blue (476) Maple Red (478)* / Orinoco Blue (479) / Gekko Green (488) Chameleon Blue (490)* / Savile Grey (492)*	Pearl	1'200.-	1'115.-	<input type="checkbox"/>	<input type="checkbox"/>	<input type="checkbox"/>	<input type="checkbox"/>	<input type="checkbox"/>		
Silver Metallic (426) / Black Sapphire (452)	Metallic	1'200.-	1'115.-	<input type="checkbox"/>	<input type="checkbox"/>	<input type="checkbox"/>	<input type="checkbox"/>	<input type="checkbox"/>		
Electric Silver (477)	Premium Metallic	1'950.-	1'812.-	<input type="checkbox"/>	<input type="checkbox"/>	<input type="checkbox"/>	<input type="checkbox"/>	<input type="checkbox"/>		

* nicht in Kombination mit R-DESIGN / pas en combinaison avec R-DESIGN / non in combinazione con R-DESIGN

● = serienmässig/de série/di serie ○ = optional/optionnel/opzionale – = nicht erhältlich/pas disponible/non disponibile



¹) nicht mit R-DESIGN / pas avec R-DESIGN / non con R-DESIGN

²) nur in Kombination mit R-DESIGN; für Motoren 2,4, 2,4i, T5, 2,0D, D5 nur in Kombination mit dynamisch ausgelegtem Fahrwerk 159; für Motoren 2,0, 2,0F: mit serienmäßigem Fahrwerk; nicht für 1,6, T5 AWD, 1,6D und nicht mit Sportfahrwerk uniquement avec R-DESIGN; pour moteurs 2,4, 2,4i, T5, 2,0D, D5 uniquement en combinaison avec suspensions dynamiques; pour moteurs 2,0, 1,6D, 2,0F: avec suspensions de série; pas pour 1,6, T5 AWD, 1,6D et pas avec châssis sport soltanto con R-DESIGN; per motori 2,4, 2,4i, T5, 2,0D, D5 soltanto in combinazione con sospensioni dinamiche; per motori 2,0, 2,0F: con sospensioni di serie; non per 1,6, T5 AWD, 1,6D e non con sospensioni sportive

SONDERAUSSTATTUNGEN
ÉQUIPEMENTS SPÉCIAUX
EQUIPAGGIAMENTI SPECIALI

			Preis / Prix / Prezzo CHF		BASIS / BASE	KINETIC	MOMENTUM	SUMMUM	Code / Codice
			inkl. MWST incl. TVA incl. IVA	exkl. MWST excl. TVA escl. IVA					
Leichtmetallfelgen Jantes en alliage léger Cerchi in lega	Bereifung Pneumatiques Pneumatici	Motorisierung Motorisation Motorizzazione							
ISIS 6,0 x 15 Silverstone ¹	195/65 R15	1.6, 2.0F	1'100.-	1'022.-	○ ● ● –				708
LIBRA 6,0 x 15 Michelin Energy Saver	195/65 R15	nur für/seulement pour/soltanto per 1.6D, 1.6D Start/Stop	1'100.-	1'022.-	○ ● ● –				841
			0.-		– ● ● ○				
LIBRA 6,5 x 16 Michelin Energy Saver	205/55 R16	nur für/seulement pour/soltanto per 1.6D, 1.6D Start/Stop	1'100.-	1'022.-	○ – – –				842
			0.-		– ○ ○ ●				
CERYX 6,5 x 16 Silverstone ¹	205/55 R16	serienmässig in/de série pour/di serie per KINETIC, MOMENTUM 2.0, 2.4, 2.4i, T5, T5 AWD, 2.0D, D5; optional für 1.6, 1.6D, 2.0F	1'100.-	1'022.-	○ ● ● –				785
			0.-		– ● ● ○				
CONVECTOR 6,5 x 16 Silverstone ¹	205/55 R16		1'100.-	1'022.-	○ – – –				826
			0.-		– ○ ○ ○				
CORDELIA 6,5 x 16 Silverstone ¹	205/55 R16		1'100.-	1'022.-	○ – – –				784
			0.-		– ○ ○ ●				
SPARTACUS 7,0 x 17 Silver Bright ¹	205/50 R17		1'900.-	1'766.-	○ – – –				786
			800.-	743.-	– ○ ○ ○				
STYX 7,0 x 17 White ¹	205/50 R17		1'900.-	1'766.-	○ – – –				827
			800.-	743.-	– ○ ○ ○				
ZAURAK 7,0 x 17 Silver Bright ¹	205/50 R17		1'900.-	1'766.-	○ – – –				709
			800.-	743.-	– ○ ○ ○				
ZAURAK 7,0 x 17 Diamond Cut Dark Grey ¹	205/50 R17		2'100.-	1'952.-	○ – – –				800016
			1'000.-	929.-	– ○ ○ ○				
SERAPIS 7,0 x 17 Silver Bright	205/50 R17	nur für / seulement pour / soltanto per R-Design	0.-		– ○ ○ ○				
ATREUS 7,5 x 18 Diamond Cut Dark Grey ²	215/45 R18	nur für / seulement pour / soltanto per R-Design	1'600.-	1'487.-	– ○ ○ ○				800017
MIDIR 7,5 x 18 Diamond Cut Light Grey ²	215/45 R18	nur für / seulement pour / soltanto per R-Design	1'600.-	1'487.-	– ○ ○ ○				800048

SONDERAUSSTATTUNGEN

ÉQUIPEMENTS SPÉCIAUX

EQUIPAGGIAMENTI SPECIALI

Polsterung / Garniture / Rivestimento				Innenraum / Intérieur / Interno				Preis / Prix / Prezzo CHF		BASIS / BASE	KINETIC	MOMENTUM	SUMMUM	Code / Codice	
inkl. MWST	inkl. TVA	inkl. IVA						exkl. MWST	excl. TVA	excl. IVA					
Polsterung Garniture Rivestimento	Oberer Teil Armaturentafel Tab. bord supérieur Plancia superficie	Türrahmen oben Panneau porte Pannelli porte	Unterer Teil Armaturentafel Tab. Bord inférieur Parte inferiore plancia	Innenraum Intérieur Interno	Boden Habillage du sol Suolo	Textilfussmatten Tapis sol textile Tappeti di tessuto	Türverkleidungseinsatz Habillage pann eaux portes Inserti pannelli delle porte								
BODA Textil / Textile / Tessuto															
1 Tasche in Rückenlehne der Vordersitze				1 poche à l'arrière des sièges avant				1 tasca nella parte posteriore dei sedili anteriori	0.-			●	●	○	○
Off Black	Off Black	Off Black	Off Black	Off Black	Off Black	Off Black	Off Black							5B77	
Spring Green	Off Black	Off Black	Off Black	Off Black	Off Black	Off Black	Spring Green							5B73	
Quartz	Dark Beige	Dark Beige	Quartz	Dark Beige	Quartz	Quartz	Quartz							5BE1	
DALARÖ Textil T-Tec / Textile T-Tec / Tessuto T-Tec															
serienmässig für T5 und T5 AWD; 1 Doppeltasche in Rückenlehne der Vordersitze, Tasche an Vordersitze Sitzauflagen vorn				de série pour T5 et T5 AWD; 1 double-poche à l'arrière des sièges avant, poche à l'avant dès sièges avant				di serie per T5, T5 AWD; 1 doppia-tasca nella parte posteriore dei sedili anteriori, tasca nella parte posteriore dei sedili posteriori	700.-	651.-		○	○	●	—
... für Ausstattungslinie SUMMUM				... avec équipement SUMMUM				... con equipaggiamento SUMMUM	0.-			—	—	●	○
Off Black	Off Black	Off Black	Off Black	Off Black	Off Black	Off Black	Off Black							5C77	
Quartz	Off Black	Off Black	Off Black	Off Black	Off Black	Quartz	Quartz							5C71	
Lava	Lava	Lava	Quartz	Grey	Quartz	Quartz	Lava							5C00	
Quartz	Umbra	Umbra	Quartz	Dark Beige	Quartz	Quartz	Quartz							5CE1	
Umbra	Umbra	Umbra	Quartz	Dark Beige	Quartz	Quartz	Umbra							5CE2	
Cacao	Umbra	Umbra	Quartz	Dark Beige	Quartz	Cacao	Cacao							5CE9	

SONDERAUSSTATTUNGEN

ÉQUIPEMENTS SPÉCIAUX

EQUIPAGGIAMENTI SPECIALI

Polsterung / Garniture / Rivestimento				Innenraum / Intérieur / Interno				Preis / Prix / Prezzo CHF		BASIS / BASE	KINETIC	MOMENTUM	SUMMUM	Code / Codice
Polsterung Garniture Rivestimento	Oberer Teil Armaturentafel Tab. bord supérieur Plancia superficie	Türrahmen oben Panneau porte Pannelli porte	Unterer Teil Armaturentafel Tab. Bord inférieur Parte inferiore plancia	Innenraum Intérieur Interno	Boden Habillage du sol Suolo	Textilfussmatten Tapis sol textile Tappeti di tessuto	Türverkleidungseinsatz Habillage pann eaux portes Inserti pannelli delle porte	inkl. MWST incl. TVA incl. IVA	exkl. MWST excl. TVA escl. IVA					
Leder / Cuir / Pelle * 1 Doppeltasche in Rückenlehnen der Vordersitze, Tasche an Vorderseite Sitzauflagen vorn				1 double-poche à l'arrière des sièges avant, poche à l'avant des sièges avant		1 tasca nella parte posteriore dei sedili posteriori, tasca nella parte posteriore dei sedili posteriori		2'300.-	2'138.-	○	○	–	●	
... für Ausstattungslinie MOMENTUM				... avec équipement MOMENTUM		... con equipaggiamento MOMENTUM		1'600.-	1'487.-	–	–	○	●	
Off Black	Off Black	Off Black	Off Black	Off Black	Off Black	Off Black	Off Black							5D77
Quartz	Off Black	Off Black	Off Black	Off Black	Off Black	Quartz	Quartz							5D71
Lava	Lava	Lava	Quartz	Grey	Quartz	Quartz	Lava							5D00
Calcite	Umbra	Umbra	Quartz	Dark Beige	Quartz	Quartz	Calcite							5DE4
Quartz	Umbra	Umbra	Quartz	Dark Beige	Quartz	Quartz	Quartz							5DE1
Cacao	Umbra	Umbra	Quartz	Dark Beige	Quartz	Cacao	Cacao							5DE9
FLEX-TEC Leder / Cuir / Pelle nur in Kombination mit R-DESIGN				uniquement en combinaison avec R-DESIGN		soltanto in combinazione con R-DESIGN		0.-		–	○	○	○	
Off Black-Crème	Off Black	Off Black	Off Black	Off Black	Off Black	Off Black	Off Black							5F7K

* Leder auf Sitzflächen, Sitzwangen, Vorderseite der Rückenlehnen und Kopfstützenvorderseite
Garnissage cuir sur la partie centrale des sièges, les bourrelets latéraux et l'avant des appuis-tête
In pelle: piani di seduta, supporti laterali, lato anteriore degli schienali e dei poggiatesta

● = serienmässig/de série/di serie ○ = optional/optionnel/opzionale – = nicht erhältlich/pas disponible/non disponibile

ZUBEHÖR

Einbau beim Volvo Vertreter, inkl. Montage (Auszug)

ACCESSOIRES

Posés par le concessionnaire Volvo, montage inclus (extrait)

ACCESSORI

Installati dalle concessionarie Volvo, montaggio incluso (estratto)

**Preis / Prix /
Prezzo CHF**

inkl. MWST incl. TVA incl. IVA	exkl. MWST excl. TVA escl. IVA
---	---

Packen und Laden	Chargement et Portage	Bagagli e Carico		
Anhängerkupplung mit abnehmbarer Kugel Kabelstrang 13-polig	Dispositif d'attelage amovible avec faisceau de câbles à 13 pôles	Gancio di traino rimuovibile con set di cavi a 13 poli	1'587.-	1'475.-
Anhängerkupplung mit abnehmbarer Kugel Kabelstrang 7-polig	Dispositif d'attelage amovible avec faisceau de câbles avec faisceau de câbles à 7 pôles	Gancio di traino rimuovibile con set di cavi a 7 poli con set di cavi a 7 poli	1'535.-	1'427.-
Anhängerkupplung mit starrer Kugel Kabelstrang 13-polig	Dispositif d'attelage fixe avec faisceau de câbles à 13 pôles	Gancio di traino fisso con set di cavi a 13 poli	1'275.-	1'185.-
Anhängerkupplung mit starrer Kugel (1.6D mit Kühlerlüfter) Kabelstrang 7-polig	Dispositif d'attelage fixe (1.6D Ventilateur de refroidissement) avec faisceau de câbles à 7 pôles	Gancio di traino fisso (1.6D Ventola di raffreddamento) con set di cavi a 7 poli	1'223.-	1'137.-
Dachbox WEEKENDER Anthrazit, 1750 x 820 x 365 mm	Coffre de toit WEEKENDER anthracite, 1750 x 820 x 365 mm	Box portapacchi WEEKENDER antracite, 1750 x 820 x 365 mm	495.-	460.-
Dachbox SPACE DESIGN 2300 Anthrazit, 2295 x 825 x 360 mm	Coffre de toit SPACE DESIGN 2300 anthracite, 2295 x 825 x 360 mm	Box portapacchi SPACE DESIGN 2300 antracite, 2295 x 825 x 360 mm	914.-	850.-
Dachbox SPACE DESIGN 2300 Silber, 2295 x 825 x 360 mm	Coffre de toit SPACE DESIGN 2300 argent, 2295 x 825 x 360 mm	Box portapacchi SPACE DESIGN 2300 argento, 2295 x 825 x 360 mm	1'151.-	1'070.-
Dachbox SPACE DESIGN 2000 Anthrazit, 1960 x 775 x 330 mm	Coffre de toit SPACE DESIGN 2000 anthracite, 1960 x 775 x 330 mm	Box portapacchi SPACE DESIGN 2000 antracite, 1960 x 775 x 330 mm	807.-	750.-
Dachbox SPACE DESIGN 2000 Silber, 1960 x 775 x 330 mm	Coffre de toit SPACE DESIGN 2000 argent, 1960 x 775 x 330 mm	Box portapacchi SPACE DESIGN 2000 argento, 1960 x 775 x 330 mm	979.-	910.-
Dachbox SPORT TIME 200 Anthrazit, 1745 x 825 x 405 mm	Coffre de toit SPORT TIME 200 anthracite, 1745 x 825 x 405 mm	Box portapacchi SPORT TIME 200 antracite, 1745 x 825 x 405 mm	591.-	550.-
Dachbox SPORT TIME 500 Anthrazit, 2260 x 550 x 380 mm	Coffre de toit SPORT TIME 500 anthracite, 2260 x 550 x 380 mm	Box portapacchi SPORT TIME 500 antracite, 2260 x 550 x 380 mm	451.-	420.-
Fahrradhalterung, abschliessbar	Porte-vélos, verrouillable	Supporto per bicicletta, con serratura	140.-	130.-
Fahrradheckträger auf Anhängerkupplung mit Kabelstrang 13-polig, zusammenklappbar	Porte-vélos monté sur crochet d'attelage avec faisceau de câbles à 13 pôles, pliable	Portabiciclette montato sul gancio di traino fisso con set di cavi a 13 poli, richiudibile	699.-	650.-
Fahrrad-Lift mit Halterung	Porte-vélos avec élévateur	Portabiciclette con elevatore	514.-	478.-
Gepäckraummatte Kunststoff mit hochgezogenen Kanten	Tapis moulé pour coffre à bagages avec bordures relevées	Tappetino sagomato in plastica per vano bagagli con bordi rialzati	199.-	185.-
Gepäckraumwanne	Bac de rangement moulé pour coffre à bagages	Vasca protettiva per vano bagagli	269.-	250.-

ZUBEHÖR

Einbau beim Volvo Vertreter, inkl. Montage (Auszug)

ACCESSOIRES

Posés par le concessionnaire Volvo, montage inclus (extrait)

ACCESSORI

Installati dalle concessionarie Volvo, montaggio incluso (estratto)

**Preis / Prix /
Prezzo CHF**

inkl. MWST incl. TVA incl. IVA	exkl. MWST excl. TVA escl. IVA
---	---

Packen und Laden	Chargement et Portage	Bagagli e Carico		
Lastenträger für Dachreling mit ovalem Profil, Aluminium	Barres transversales en aluminium, profilé ovale pour rails de toit	Barre portatutto in alluminio per rail sul tetto a profilo ovale	322.-	300.-
Lastenträger für Dachreling mit viereckigem Profil	Barres transversales de profil carré pour rails de toit	Barre portatutto per rail sul tetto a profilo rettangolare	199.-	185.-
Lastenträger für Fahrzeuge ohne Dachreling	Barres transversales pour véhicules sans rails de toit	Barre portatutto per veicoli senza rail sul tetto	306.-	285.-
Navigationssystem, tragbar	Système de navigation, portable	Sistema di navigazione, portabile	818.-	760.-
Netztasche im Gepäckraum seitlich	Filet latéral dans le coffre	Rete fermaoggetti sul pannello laterale nel vano bagagli	203.-	189.-
Skihalterung diagonal für 2 Paar Ski, abschliessbar	Porte-skis diagonal pour 2 paires de ski, verrouillable	Portasci diagonale per 2 paia di sci, con serratura	150.-	140.-
Skihalterung horizontal für 3 oder 4 Paar Ski, abschliessbar	Porte-skis horizontal pour 3 ou 4 paires de ski, verrouillable	Portasci orizzontale per 3 o 4 paia di sci, con serratura	150.-	140.-
Skihalterung mit Gleitschiene für 6 Paar Ski oder 4 Snowboards, abschliessbar	Porte-skis avec glissière pour 6 paires de skis ou 4 snowboards, verrouillable	Portasci con guide scorrevoli per 6 paia di sci oppure 4 snowboard, con serratura	309.-	287.-
Snowboardhalterung für 2 Boards, abschliessbar	Porte-snowboard pour 2 snowboards, verrouillable	Portasnowboard per 2 snowboard, con serratura	150.-	140.-

Komfort und Sicherheit	Confort et Sécurité	Confort e Sicurezza		
AEM elektronisches Zubehörmodul zur Funktionserweiterung	AEM module électronique pour l'élargissement des fonctions des accessoires	AEM centralina elettronica accessori per estensione delle funzionalità	392.-	365.-
Fernbedienung für kraftstoffbetriebene Standheizung (AEM zusätzlich bestellen)	Télécommande pour chauffage auxiliaire système à essence (hors module AEM)	Telecomando riscaldatore alimentato a carburante (ordinare separatamente AEM)	787.-	731.-
Fahrzeughülle mit Kabelschloss	Housse de voiture avec câble antivol	Telo di protezione auto con lucchetto	376.-	349.-
Gepäckraumwendematte Textil/Gummi	Tapis textile/caoutchouc réversible pour coffre à bagages	Tappeto reversibile gomma/tessuto per vano bagagli	199.-	185.-
Gummifussmatten	Tapis de sol en caoutchouc	Tappetini di gomma	108.-	100.-
Gummitunnelmatte	Tapis de tunnel en caoutchouc	Tappeto in gomma per tunnel centrale	37.-	34.-
Gepolsterter Bezug und Kopfstütze für integrierten Kindersitz	Revêtement rembourré et appuie-tête pour siège enfant intégré	Rivestimento imbottito e poggiatesta per cuscino bambini integrato	191.-	178.-
Babyschale (bis 13 kg)	Coque bébé (jusqu'à 13 kg)	Navicella (fino a 13 kg)	323.-	300.-
ISOFIX-Gestell für Babyschale	Base ISOFIX pour coque bébé	Base ISOFIX per Navicella	210.-	195.-
Kindersitz, wendbar (9-25 kg)	Siège enfant (9-25 kg)	Seggiolino per bambini reversibile (9-25 kg)	527.-	490.-
Kindergurtkissen mit einstellbarer Rückenlehne (15-36 kg)	Siège rehausseur avec dossier réglable (15-36 kg)	Cuscino imbottito per bambini con schienale regolabile (15-36 kg)	291.-	270.-

ZUBEHÖR

Einbau beim Volvo Vertreter, inkl. Montage (Auszug)

ACCESSOIRES

Posés par le concessionnaire Volvo, montage inclus (extrait)

ACCESSORI

Installati dalle concessionarie Volvo, montaggio incluso (estratto)

**Preis / Prix /
Prezzo CHF**

inkl. MWST	exkl. MWST
incl. TVA	excl. TVA
incl. IVA	escl. IVA

Komfort und Sicherheit	Confort et Sécurité	Confort e Sicurezza		
Komfortkissen	Repose-nuque confort	Cuscino comfort	48.-	45.-
Kühl-/Wärmebox, Volumen 18 Liter exkl. Steckdose 12V im Gepäckraum	Glacière chaud/froid, volume 18 litres hors prise de courant 12V dans le coffre	Frigo/termobox, volume 18 litri escl. presa elettrica 12V nel vano bagagli	342.-	318.-
Ladegut-Sicherungsnetz für Gepäckraum	Filet de sécurité pour le coffre à bagages	Rete fermacarico nel vano bagagli	167.-	155.-
Laderaumrollo	Cache-bagages	Copribagagli	403.-	375.-
Motorvorwärmer elektrisch Zeitschaltuhr nur in Kombination mit AEM	Chauffage moteur électrique minuterie uniquement en combinaison avec AEM	Riscaldatore elettrico del motore timer solo in combinazione con AEM	909.-	845.-
Parkensensoren hinten (unlackiert)	Capteurs de stationnement arrière (non vernis)	Sensori di parcheggio posteriori (non verniciati)	1'271.-	1'181.-
Parkensensoren vorne (unlackiert) nur in Verbindung mit Parkensensoren hinten	Capteurs de stationnement avant (non vernis) uniquement avec capteurs de stationnement arrière	Sensori di parcheggio anteriori (non verniciati) soltanto con sensori di parcheggio posteriori	987.-	917.-
Schmutzfänger hinten	Bavettes garde-boue arrière	Paraspruzzi posteriori	94.-	88.-
Schmutzfänger vorne	Bavettes garde-boue avant	Paraspruzzi anteriori	124.-	115.-
Schutzgitter Stahl mit Gasdruckfedern	Grille de sécurité en acier, avec ressorts à gaz	Griglia di sicurezza in acciaio con molle a gas	328.-	305.-
Schutznetz Nylon	Filet de protection en nylon	Rete di protezione in nylon	295.-	275.-
Sonnenblenden für Seitenfenster hinten	Pare-soleil pour vitres latérales arrière	Parasole per vetri laterali posteriori	161.-	150.-
Sonnenblenden für Kofferraum und Heckscheibe	Pare-soleil pour coffre et lunette arrière	Parasole per vetri laterali vano bagagli e lunotto posteriore	209.-	195.-
Sonnenbrillenhalter	Porte-lunettes	Portaocchiali da sole	80.-	75.-
Stossfängerabdeckung hinten faltbar	Protection rabattable sur le pare-chocs arrière	Telo di protezione srotolabile sul paraurti posteriore	96.-	89.-

ZUBEHÖR

Einbau beim Volvo Vertreter, inkl. Montage (Auszug)

ACCESSOIRES

Posés par le concessionnaire Volvo, montage inclus (extrait)

ACCESSORI

Installati dalle concessionarie Volvo, montaggio incluso (estratto)

**Preis / Prix /
Prezzo CHF**

inkl. MWST	exkl. MWST
incl. TVA	excl. TVA
incl. IVA	escl. IVA

Audio und Kommunikation	Audio et Communication	Audio e Comunicazione		
Freisprecheinrichtung mit Bluetooth ... ab	Kit mains libres avec Bluetooth ... à partir de	Impianto vivavoce con Bluetooth ... a partire da	794.-	738.-
USB/iPod Musicplayer	USB/ iPod Adapter	Adattatore USB/iPod	920.-	855.-

Sport und Styling	Sport et Styling	Sport e Styling		
Dachspoiler, lackiert in Wagenfarbe	Becquet de toit verni dans la couleur de carrosserie	Spoiler sul tetto, verniciato in tinta con la carrozzeria	621.-	578.-
Lederschalthebel mit Einlage Aluminium	Levier de vitesse gainé de cuir, incrustation en aluminium	Pomello della leva del cambio in pelle, inserti in alluminio	177.-	165.-
Lederschalthebel mit Einlage Walnussholz	Levier de vitesse gainé de cuir avec incrustation en noyer	Pomello leva del cambio in pelle, inserti in radica di noce	193.-	180.-
Radschraubensatz abschliessbar	Jeu de boulons de roue verrouillables	Bulloni bloccabili antifurto	129.-	120.-
Sport-Lederlenkrad mit Einlage Aluminium	Volant sport gainé de cuir avec incrustation en aluminium	Volante sportivo rivestito in pelle con inserti in alluminio	784.-	729.-
Sport-Lederlenkrad mit Einlage Walnussholz	Volant sport gainé de cuir avec incrustation en noyer	Volante sportivo rivestito in pelle con inserti in radica di noce	892.-	829.-
Tieferlegungssatz (ohne Lenkgeometrie), nicht für AWD	Kit d'abaissement pour châssis (hors géométrie de direction), pas pour AWD	Kit d'abbassamento (senza geometria dello sterzo), non per AWD	1'058.-	983.-
Sommerkomplettrad, Aluminiumfelge «Atreus» 7,5x18» Reifen Pirelli 215/45 R18	Jantes aluminium «Atreus» 7,5x18» pneu Pirelli 215/45 R18	Cerchi in alluminio «Atreus» 7,5x18» pneumatico Pirelli 215/45 R18	983.-	914.-
Winterkomplettrad, 1 Leichtmetallfelge CELEUS z.B. Reifen Continental 205/55R 16H, Preis gültig bis 30. April 2010	Roue complète hiver, 1 jante en alliage léger CELEUS p. ex. pneu Continental 205/55R 16H, prix valable jusqu'au 30 avril 2010	Ruota completa invernale, 1 cerchio in lega CELEUS ad es. pneumatico Continental 205/55R 16H), prezzo valido fino al 30 aprile 2010	475.-	441.-
Winterkomplettrad, 1 Leichtmetallfelge CALIGO z.B. Reifen Continental 205/55R 16H, Preis gültig bis 30. April 2010	Roue complète hiver, 1 jante en alliage léger CALIGO p. ex. pneu Continental 205/55R 16H, prix valable jusqu'au 30 avril 2010	Ruota completa invernale, 1 cerchio in lega CALIGO ad es. pneumatico Continental 205/55R 16H), prezzo valido fino al 30 aprile 2010	501.-	466.-

TECHNISCHE DATEN / DONNEES TECHNIQUES / DATI TECNICI

MOTOR / MOTEUR / MOTORE		1.6	2.0
Motortyp / Type de moteur / Tipo motore		B4164S3	B4204S3
Motorcode / Code du moteur / Codice motore		20	43
Anzahl der Zylinder & Ventile / Nombre de cylindres & soupapes / Numero di cilindri & valvole		4 / 16	4 / 16
Hubraum / Cylindrée / Cilindrata	cm ³	1596	1999
Bohrung x Hub / Alésage x course / Alesaggio x corsa	mm	79 x 81,4	87,5 x 83,1
Max. Leistung bei Motordrehzahl / Puissance maximale à nombre de tours / Potenza massima a giri	kW (PS)/U/min / kW (ch)/t/min / kW (CV)/g/min	74 (100) / 6000	107 (145) / 6000
Max. Drehmoment bei Motordrehzahl / Couple maximal à nombre de tours / Coppia massima a giri	Nm/U/min / kNm/t/min / Nm/g/min	150 / 4000	185 / 4500
Verdichtung / Taux de compression / Compressione		11,0 : 1	10,8 : 1
Kraftstoff / Carburant / Carburante	ROZ	Bleifrei / SP 98-91	Bleifrei / SP 98-95
ACHSÜBERSETZUNG / RAPPORT D'ESSIEU / RAPPORTO ASSI			
Schaltgetriebe / Boîte manuelle / Cambio manuale	5 Gang / 5 vitesses / 5 marce	4,06 : 1	4,07 : 1
Schaltgetriebe / Boîte manuelle / Cambio manuale	6 Gang / 6 vitesses / 6 marce	--	--
Automatikgetriebe / Boîte automatique / Cambio automatico	5 Gang / 5 vitesses / 5 marce	--	--
Automatikgetriebe / Boîte automatique / Cambio automatico Powershift	6 Gang / 6 vitesses / 6 marce	--	--
LENKUNG (servounterstützt) / DIRECTION (servo assistée) / STERZO (servoassistito)			
Antrieb / Traction / Trazione	FWD = Front / Avant / Anteriore	FWD	FWD
Anzahl der Lenkradumdrehungen / Nombre de tours du volant / Giri del volante		2,9	2,9
Wendekreis / Diamètre de braquage entre murs / Diametro di sterzata tra muri	m	11,1	11,1
Spurkreis / Diamètre de braquage entre trottoirs / Diametro di sterzata tra marciapiedi	m	10,6	10,6
Bereifung / Pneumatiques / Pneumatici		195 / 65 R15	205 / 55 R16
Notrad / Roue de secours temporaire / Ruota di scorta temporaria		T125 / 85 R16	T125 / 85 R16
ZUGLASTEN / CHARGES REMORQUABLES / MASSA RIMORCHIABILE			
Max. Anhängelast gebremst/ungebremst / Charge remorquable max. freinée/non freinée / Peso massimo trainabile frenato/non frenato	kg	1200 / 650	1350 / 650
Stützlast / Charge sur la rotule / Pressione sulla sfera	kg	75	75
Max. Dachlast / Charge de toit max. / Carico del tetto massimo	kg	75	75
GEWICHTE (manuell/Automat) / POIDS (manuelle/automatique) / PESI (manuale/automatico)³⁾			
Leergewicht (inkl. Fahrer) / Poids à vide (incl. conducteur) / Peso a vuoto (incl. conducente)	kg	1328 / --	1383 / --
Gesamtgewicht / Poids total / Peso complessivo	kg	1850 / --	1890 / --
Zuladung / Charge utile / Carico utile	kg	522 / --	507 / --
VOLUMEN / VOLUMES / VOLUMI			
Kraftstofftank / Réservoir du carburant / Volume del serbatoio carburante	Liter / litres / litri	55	55
Gepäckraumvolumen (VDA) / Volume du coffre (VDA) / Volume del vano bagagli (VDA)	min. l / max. l	417 / 1307	417 / 1307
FAHRLEISTUNGEN (manuell/Automat) / PERFORMANCES (manuelle/automatique) / POTENZA (manuale/automatico)			
Beschleunigung 0-100 km/h / Accélération 0-100 km/h / Accelerazione 0-100 km/h	s	12,0 / --	9,6 / --
Höchstgeschwindigkeit / Vitesse de pointe / Velocità massima	km/h	185 / --	210/--
VERBRAUCH (manuell/Automat) / CONSOMMATION (manuelle/automatique) / CONSUMO (manuale/automatico)¹⁾			
Städtisch / Urbain / Urbano	l/100 km	9,2 / --	10,8 / --
Ausserstädtisch / Extra-urbain / Extraurbano	l/100 km	5,8 / --	5,7 / --
Gesamt / Mixte / Misto	l/100 km	7,1 / --	7,6 / --
CO ₂ -Massenemissionen / Emissions de CO ₂ / Emissione CO ₂ ²⁾	g/km	169 / --	176 / --
Energieeffizienz-Kategorie / Catégorie de rendement énergétique / Categoria di efficienza energetica		C / --	D / --

¹⁾ nach Richtlinie UE 1999/100

²⁾ Durchschnitt aller Neuwagen-Modelle in der Schweiz 204 g/km

³⁾ nach EG inkl. Fahrer. Die Leergewichte berücksichtigen ein Fahrergewicht von 75kg, eine 90%ige Füllung des Tanks und alle erforderlichen Flüssigkeiten. Die Werte beziehen sich auf die niedrigste Spezifikation und können je nach gewählten Optionen und Ausstattungslinien variieren.

⁴⁾ Der Kraftstoffverbrauch und die CO₂-Emissionen wurden nach der einheitlichen Prüfvorschrift (RL80/1268/EWG in der gegenwärtig geltenden Fassung) für den Betrieb mit Superkraftstoff (95 ROZ) ermittelt. Angaben für den Betrieb mit Bio-Ethanol E85 sind nach diesen Prüfverfahren nicht möglich. In der Praxis ergibt sich, bedingt durch den um ca. 30% niedrigeren Brennwert von Ethanol, ein erhöhter Kraftstoffverbrauch bei der Verwendung von Bio-Ethanol E85.

¹⁾ selon norme UE 1999/100

²⁾ moyenne de tous les modèles neufs en Suisse 204 g/km

³⁾ Selon la norme UE, avec le conducteur. Les poids à vide incluent un conducteur pesant 75 kg, un réservoir rempli à 90% ainsi que tous les liquides nécessaires. Les valeurs se réfèrent à la spécification la plus basse et peuvent varier en fonction des options et lignes d'équipement choisies.

2.4	2.4i	T5	T5 AWD	1.6D	1.6D Start/Stop	2.0D	D5	2.0F
B5244S5	B5244S4	B5254T7	B5254T7	D4164T	D4164T	D4204T	D5244T13 / T8 aut.	B4204S4
66	38	67	67	76	76	75	86 / 77 aut.	04
5 / 20	5 / 20	5 / 20	5 / 20	4 / 16	4 / 16	4 / 16	5 / 20	4 / 16
2435	2435	2521	2521	1560	1560	1997	2400	1999
83 x 90	83 x 90	83 x 93,2	83 x 93,2	75 x 88,3	75 x 88,3	85 x 88	81 x 93,15	87,5 x 83,1
103 (140) / 5000	125 (170) / 6000	169 (230) / 5000	169 (230) / 5000	80 (109) / 4000	80 (109) / 4000	100 (136) / 4000	132 (180) / 4000	107 (145) / 6000
220 / 4000	230 / 4400	320 / 1500-5000	320 / 1500-5000	240 / 1750	240 / 1750	320 / 2000	400/2000-2750; 350/1750-3250	185 / 4500
10,3 : 1	10,3 : 1	9,0 : 1	9,0 : 1	18,3 : 1	18,3 : 1	18,5 : 1	17,3 : 1	10,8 : 1
Bleifrei / SP 98-91	Bleifrei / SP 98-91	Bleifrei / SP 98-91	Bleifrei / SP 98-91	Diesel	Diesel	Diesel	Diesel	Bleifrei/SP 98-95 / E85
--	4,25 : 1	--	--	3,41 : 1	3,41 : 1	--	--	4,07 : 1
--	--	3,77 : 1	4,00 : 1	--	--	3,81 : 1	4,00 : 1	--
2,44 : 1	2,44 : 1	2,27 : 1	2,27 : 1	--	--	--	2,27 : 1	--
--	--	--	--	--	--	4,07 : 1	--	--
FWD	FWD	FWD	AWD	FWD	FWD	FWD	FWD	FWD
2,9	2,9	2,9	2,9	2,9	2,9	2,9	2,9	2,9
11,1	11,1	11,1	11,1	11,1	11,1	11,1	11,1	11,1
10,6	10,6	10,6	10,6	10,6	10,6	10,6	10,6	10,6
205 / 55 R16	205 / 55 R16	205 / 55 R16	205 / 55 R16	195 / 65 R15	195 / 65 R15	205 / 55 R16	205 / 55 R16	195 / 65 R15
T125 / 85 R16	T125 / 85 R16	T125 / 85 R16	T125 / 85 R16	T125 / 85 R16	T125 / 85 R16	T125 / 85 R16	T125 / 85 R16	T125 / 85 R16
1500 / 700	1500 / 700	1500 / 700	1500 / 700	1300 / 700	1300 / 650	1500 / 700	1500 / 750	1350 / 650
75	75	75	75	75	75	75	75	75
75	75	75	75	75	75	75	75	75
-- / 1467	1448 / 1469	1481 / 1506	1553 / 1567	1394 / --	1394 / --	1468 / 1496	1519 / 1531	1382 / --
-- / 1960	1960 / 1960	2000 / 2000	2050 / 2050	1900 / --	1900 / --	1960 / 2000	2020 / 2020	1890 / --
-- / 493	512 / 491	519 / 494	497 / 483	506 / --	506 / --	492 / 504	501 / 489	508 / --
62	62	62	57	52	52	52	60	55
417 / 1307	417 / 1307	417 / 1307	417 / 1257	417 / 1307	417/1307	417 / 1307	417 / 1307	417 / 1307
-- / 10,7	8,3 / 9,0	6,9 / 7,3	7,2 / 7,6	11,5 / --	11,5 / --	9,6 / 9,7	8,0 / 8,5	9,6 / --
-- / 200	220 / 215	240 / 235	230 / 225	190 / --	190 / --	205 / 205	225 / 220	210 / --
-- / 13,2	12,4 / 13,2	12,6 / 13,5	13,5 / 14,3	5,7 / --	4,9 / --	7,6 / 7,8	8,3 / 9,7	10,9 ^{4)/--}
-- / 6,7	6,6 / 6,7	6,4 / 6,5	7,3 / 7,2	3,8 / --	3,4 / --	4,8/ 5,0	5,1 / 5,4	5,8 ^{4)/--}
-- / 9,1	8,5 / 9,1	8,7 / 9,0	9,6 / 9,8	4,5 / --	3,9 / --	5,8 / 6,0	6,3 / 7,0	7,7 ^{4)/--}
-- / 217	203 / 217	203 / 211	224 / 229	119 / --	104 / --	153 / 159	166 / 184	183 ^{4)/--}
-- / F	E / F	E / E	F / F	A / --	A / --	B / B	B / C	D / --

⁴⁾ La consommation de carburant et les émissions de CO₂ pour le fonctionnement au super (95 ROZ) ont été définies d'après la directive 80/1268/CEE (dans la version actuellement en vigueur). Cette directive ne permet pas d'établir de données précises pour le fonctionnement au bioéthanol E85. Dans la pratique, le recours au bioéthanol E85 entraîne une consommation plus importante de carburant, en raison d'un pouvoir calorifique d'environ 30% inférieur à celui de l'essence.

¹⁾ secondo norma UE 1999/100

²⁾ media di tutti i modelli di vetture nuove in Svizzera: 204 g/km

³⁾ Ai sensi CE, conducente incluso. Il peso a vuoto comprende il peso del conducente (75 kg), un serbatoio pieno al 90% e tutti i liquidi necessari. I valori si riferiscono alla specificazione minima e possono variare a seconda delle opzioni e delle linee di equipaggiamento selezionate.

⁴⁾ Il consumo di carburante e le emissioni di CO₂ con l'alimentazione a carburante super (95 ROZ) sono stati definiti in modo unitario in base alla direttiva 80/1268/CEE (versione attualmente in vigore). Questa direttiva non consente di stabilire dati precisi per un'alimentazione con il bioetanolo E85. Nella pratica, utilizzando il bioetanolo E85 il consumo di carburante risulta superiore, poiché il potere calorifico di questa sostanza è inferiore del 30% circa.

Volvo. for life

VOLVO
Volvo Car Corporation

Volvo Automobile (Schweiz) AG, Thurgauerstrasse 105, 8152 Glattbrugg
Telefon 044 874 21 00 Hotline 0800 810 811 www.volvocars.ch

 **Mix**
Produktgruppe aus vorbildlich bewirtschafteten
Wäldern und anderen kontrollierten Herkünften
www.fsc.org Zert.-Nr. SQ5-COC-22290
© 1996 Forest Stewardship Council